

# Haier

Installation and User Manual  
Instrucciones de instalación y  
Manual del usuario

QPCA08

## Portable Room Air Conditioner Accondicionadores de Aire Para Sala

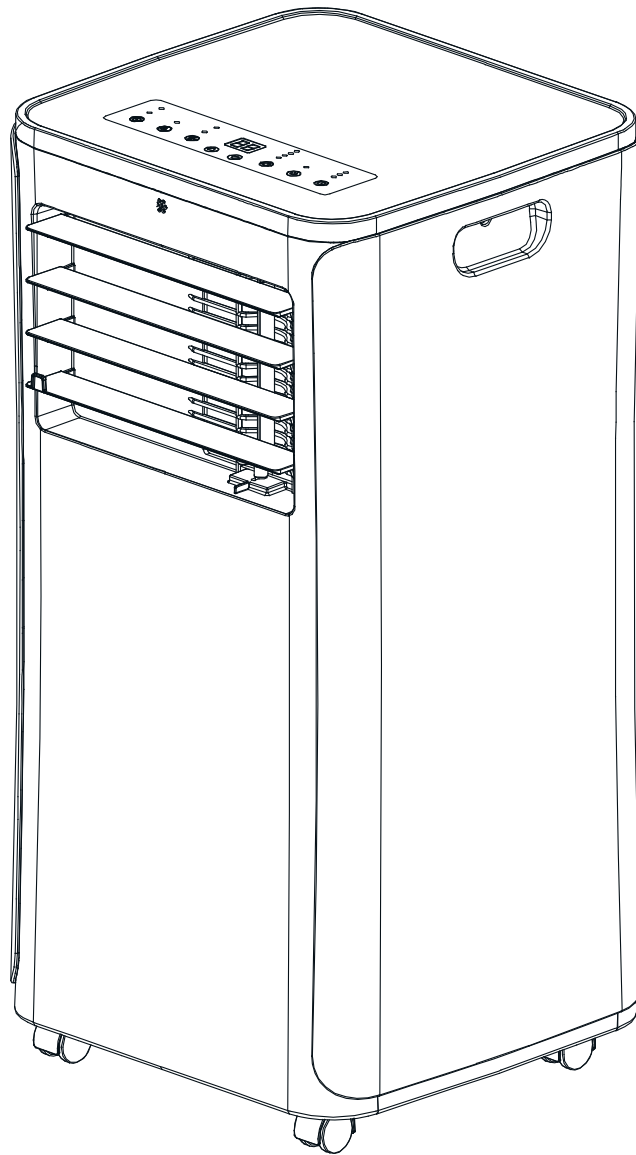

*Design may vary by model number.*

*Some models may have an additional  
letter after the model number.*

*El diseño puede variar según el número  
de modelo*

*Algunos modelos pueden tener una  
letra adicional después del número de  
modelo.*



# TABLE OF CONTENTS

- SAFETY INFORMATION** .....4
- USING THE AIR CONDITIONER**
  - Controls .....5
  - Frost Protection.....6
  - Drainage Instructions.....6
  - Remote Control.....7
- CARE AND CLEANING**
  - Cleaning the Surface .....8
  - Air Filter.....8
  - Storage.....8
- INSTALLATION INSTRUCTIONS**
  - Before you begin .....9
  - Electrical Requirements .....9
  - Parts Included.....10
  - Window Panel Combinations.....11
  - Unpacking the Air Conditioner .....12
  - Install the Air Conditioner.....12
- TROUBLESHOOTING TIPS** .....15
- LIMITED WARRANTY**.....16

# RECORD KEEPING

Thank you for purchasing this Haier product. This user manual will help you get the best performance from your new air conditioner.

\_\_\_\_\_   
 Model number

For future reference, record the model and serial number located on the label on the side of your air conditioner, and the date of purchase.

\_\_\_\_\_   
 Serial number

Staple your proof of purchase to this manual to aid in obtaining warranty service if needed.

\_\_\_\_\_   
 Date of purchase

# SAFETY INFORMATION

**⚠ WARNING**

For your safety, the information in this manual must be followed to minimize the risk of fire, electric shock or personal injury.

- Use this appliance only for its intended purpose as described in this Owner's Manual.
- This air conditioner must be properly installed in accordance with the Installation Instructions before it is used.
- Never unplug your air conditioner by pulling on the power cord. Always grip plug firmly and pull straight out from the receptacle.
- Replace immediately all electric service cords that have become frayed or otherwise damaged. A damaged power supply cord must be replaced with a new power supply cord obtained from the manufacturer and not repaired. Do not use a cord that shows cracks or abrasion damage along its length or at either the plug or connector end.
- Turn the unit OFF and unplug your air conditioner before cleaning.
- For your safety...do not store or use combustible materials, gasoline or other flammable vapors or liquids in the vicinity of this or any other appliance.
- If the receptacle does not match the plug, the receptacle must be changed out by a qualified electrician.

# CONTROLS

Features and appearance will vary.

Lights next to the touch pads on the air conditioner control panel indicate the selected settings.

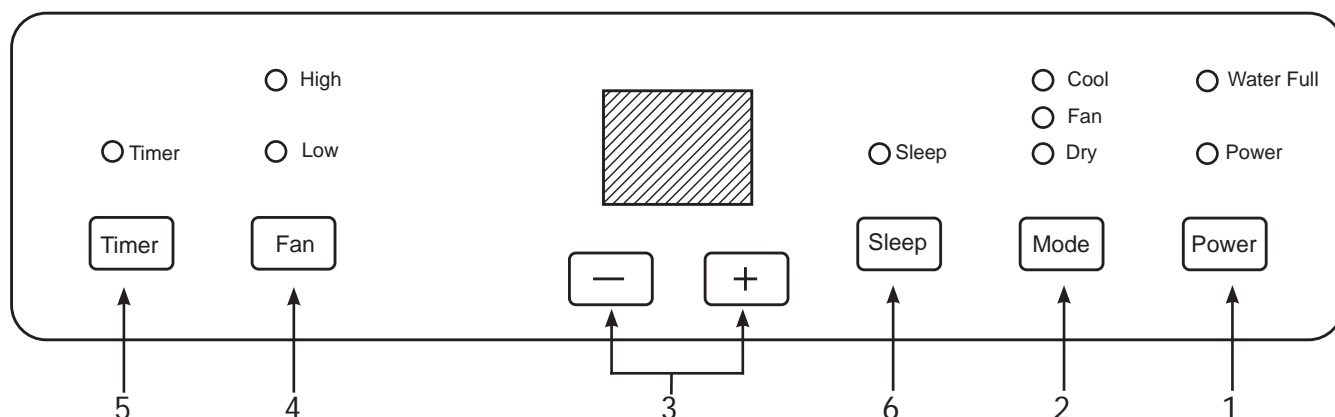

**NOTE:** When the machine is powered on for the first time, the buzzer will play power-on music and then the machine will go into standby status.

## 1. Power Button

Turns ON/OFF power to the air conditioner.

**NOTE:** Turning off power by pressing the **Power** button does NOT disconnect the appliance from power supply.

Press the **Power** button. The power indicator and temperature display will illuminate, select desired settings. After one minute, the display lights will turn off. Press any button on the unit or the remote. The display will illuminate. Then press corresponding buttons to change unit function.

**Note:** If changes functions from the remote, it may required multiple button pushes to synchronize remote to the unit.

## 2. Mode Button

Press the **Mode** button to toggle among the operating options. The corresponding indicator will illuminate:

Cool – Cools the room to the set temperature

DRY – Reduces the humidity in the room

Fan – Circulates the air in the room without cooling

## 3. + and – Buttons

Sets the Temperature when in Cooling Mode or sets the Time when Timer is selected.

**To Set the Temperature:**

Press the + or – button to select the required temperature.

**NOTE:** The temperature cannot be set when the air conditioner is in either Fan or DRY mode.

**To Set the Time:**

Press the + or – button to select the required time.

## 4. Fan Speed Button

The fan speed can be adjusted from Low to High speed when the air conditioner is in operation.

**NOTE:** The fan speed cannot be adjusted when the unit is in DRY mode.

## 5. Timer Button

Program a time from (1 hour to 24 hours) for the air conditioner to turn Off or On.

## 6. Sleep Mode

Press the **Sleep** button to turn on Sleep Mode.

**NOTE:** You cannot turn on the Sleep mode in the Dry or Fan Mode.

**NOTE:** When the inner unit chassis is full of water, the Water Full light will turn on. A buzzer will sound for several seconds and the compressor will stop.

Refer to the instructions on page 6 for draining the water from the unit.

# CONTROLS

The display will always default to show SET temperature.

When the air conditioner is turned on, it will automatically start in the last mode and fan settings selected.

## FROST PROTECTION FUNCTION:

In cooling or dry mode, if the temperature of the exhaust hose is too low, the AC will automatically go into a unit protection state.

When the temperature rises to a normal temperature, the unit will automatically resume normal operation.

## OVERFLOW PROTECTION FUNCTION:

When water in the water pan exceeds the warning level, the machine will automatically sound an alarm, the FULL indicator light will flash and the unit will shut down. At this point, you need to drain the water from the lower drain (See Drainage instructions for details)

After the water is emptied, the machine the machine will automatically resume normal operation.

## AUTOMATIC DEFROSTING (on some models)

The machine has an automatic defrosting function.

## PROTECTION FUNCTION OF THE COMPRESSOR

To increase the service life of the compressor, the AC has a 3-minute delay after the compressor has shut off to protect the compressor.

# DRAINAGE INSTRUCTIONS

### Draining the unit manually:

**Note:** Please move the AC carefully, do not spill the water in the water pan at the bottom of the unit.

1. When the AC stops after the water is full, turn off the AC power and unplug the power plug.
2. Place a water container larger than the sump capacity (at least 1-1/2 quart) below the lower rear water outlet on the back side of unit.
3. Remove the plug, the water will automatically flow into the container.

**Note:** During drainage, the body can be tilted slightly backwards. If the water container cannot hold all the water, before the water container is full, replace the water plug as soon as possible to prevent water from flowing to the floor or the carpet.

4. After water has been drained from the unit, re-install the water plug securely.

**Note:** Restart the AC after the water plug is installed, otherwise condensate water from the AC will drain onto the floor or carpet.

### Continuous drainage (optional, and only in dry mode)

1. Remove the upper drain plug.
2. Connect a drain hose with an inside diameter of 5/8" to the water outlet.
3. Route drain hose to a bucket or floor drain.

4. Be sure to use a large container (3 gallons or larger is recommended) and monitor the water level in the container continuously. The unit will not shut off when the container is full. An overflowing container can cause flooding and damage to the floor.

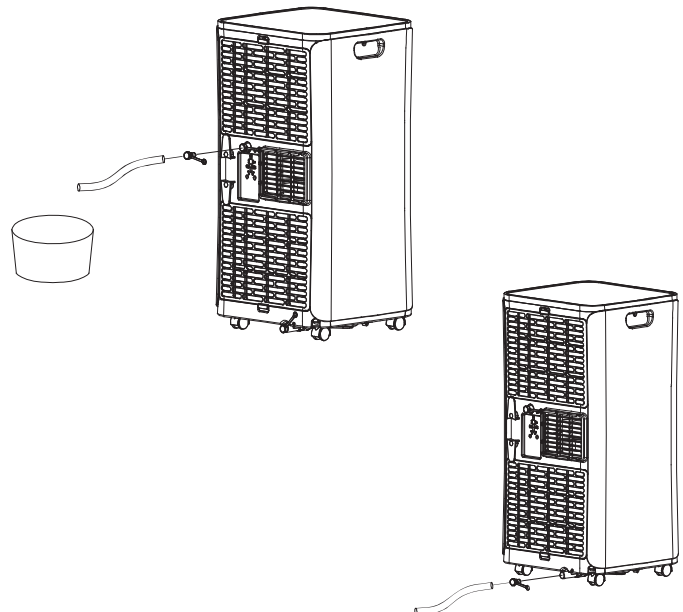

# CONTROLS

Features and appearance may vary.  
Icons on the remote control indicate the selected settings

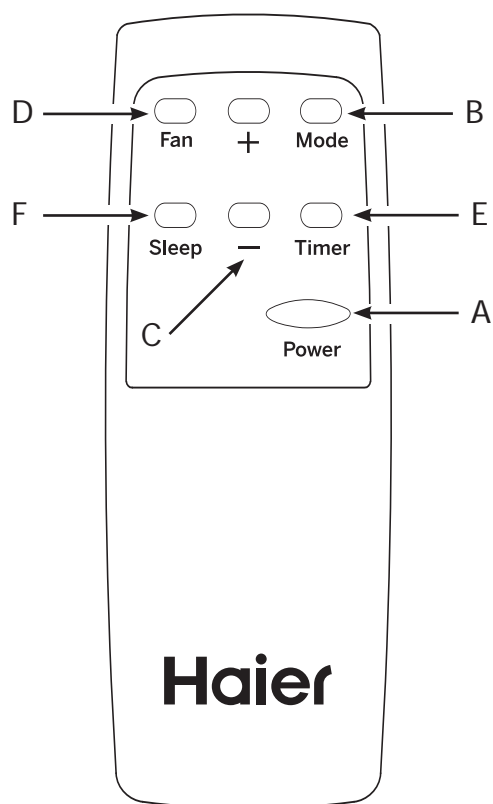

## REMOTE CONTROL

1. Insert the two AAA batteries (provided).
2. Aim the remote control at the signal receiver on the control panel to operate the air conditioner.

### A. Power Button

Turns ON/OFF power to the air conditioner.

### B. Mode Button

Press the **Mode** button to toggle among the operating options, cooling, fan and dry mode.

### C. + and - Button

Adjusts the Temperature or Timing set value.

### D. Fan Button

Press the **Fan** button to adjust fan speed from Low to High speed.

### E. Timer

Press **Timer** button to activate the ON/OFF timer. Use the + and - buttons to adjust the timer.

### F. Sleep Button

Press the **Sleep** button to turn on the sleep mode.

**Note:** The air conditioner LED display will turn off 1 minute after last button is pushed. To turn on the LED display, press any button on the unit or the remote. Then press corresponding function to change settings, the remote may require multiple pushes to synchronize the unit.

# CARE AND CLEANING

## CLEANING

### ⚠ WARNING



#### Electrical Shock Hazard

Disconnect power before cleaning.

1. Unplug or disconnect power.
2. Use only a soft cloth dampened with water to clean the cabinet.

#### NOTE:

- Do not use a liquid or spray cleaner to clean the air conditioner.
  - DO NOT use chemicals, abrasives, ammonia, chlorine bleach, concentrated detergents, solvents or scouring pads. Some of these chemicals/items may damage and/or discolor your air conditioner.
3. Dry thoroughly with a soft cloth.
  4. Plug in or reconnect power.

## CLEANING THE SURFACE

Clean surface of machine with a wet soft cloth. Do not use chemicals, such as benzene, alcohol, gasoline, etc.; otherwise, the surface of the air conditioner will be damaged or the entire unit will be damaged.

## AIR FILTER

The air filters should be cleaned at least every two weeks for your unit to operate at optimum efficiency.

### ⚠ CAUTION

**DO NOT** operate the air conditioner without a filter because dirt and lint will clog it and reduce performance.

#### To clean the upper filter screen frame:

1. Remove the upper and lower filter screens. On the top filter, place finger in recess at top of filter and pull down and outward to remove. On the lower filter, place finger in recess at bottom of filter, pull upward and outward to remove filter.

2. Remove the filter from the filter frame. It is held in place by 4 tabs. After removal, wash or vacuum the filter to remove the dirt and lint. Make sure filter is dry before reinstalling on the unit.

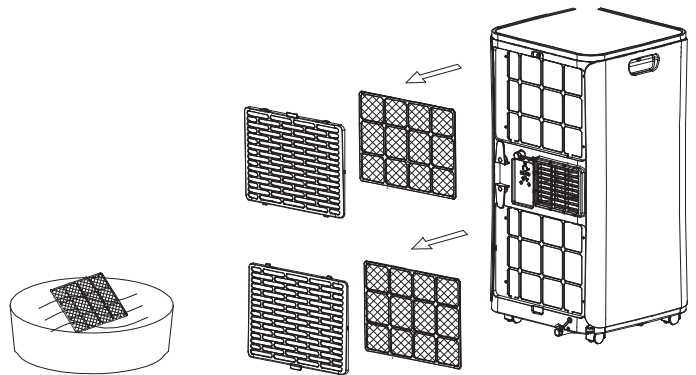

## STORAGE

If the unit is not being used for a long period of time:

To Empty the Internal Water Tank:

1. Unplug or disconnect power.
2. Drain the water from the water tank. (See "Internal Water Tank section" above.)

3. Use the original packaging to repack the unit to avoid a buildup of dust or dirt.
4. Store the air conditioner in a cool, dry location.



# INSTALLATION INSTRUCTIONS

Questions? Call GE Appliances at 866.907.1655 or visit our Website at: [GEAppliances.com](http://GEAppliances.com).

## BEFORE YOU BEGIN

Read these instructions completely and carefully.

- **IMPORTANT** — Save these instructions for local inspector's use.
- **IMPORTANT** — Observe all governing codes and ordinances.
- **Note to Installer** – Be sure to leave these instructions with the Consumer.
- **Note to Consumer** – Keep these instructions for future reference.
- **Skill level** – Installation of this appliance requires basic mechanical skills.
- **Completion time** – Approximately 1 hour
- We recommend two people to install this product.
- Proper installation is the responsibility of the installer.
- Product failure due to improper installation is not covered under the Warranty.
- You **MUST** use all supplied parts and use proper installation procedures as described in these instructions when installing this air conditioner.

## ELECTRICAL REQUIREMENTS



These models require a 115/120-volt AC, 60-Hz grounded outlet protected with a 15-amp time-delay fuse or circuit breaker.

The 3-prong grounding plug minimizes the possibility of electric shock hazard. If the wall outlet you plan to use is only a 2-prong outlet, it is your responsibility to have it replaced with a properly grounded 3-prong wall outlet.

## CAUTION

Do not, under any circumstances, cut or remove the third (ground) prong from the power cord.

Do not change the plug on the power cord of this air conditioner.

Aluminium house wiring may present special problems—consult a qualified electrician.

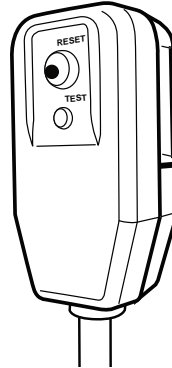

Power cord includes a current interrupter device. A test and reset button is provided on the plug case. The device should be tested on a periodic basis by first pressing the TEST button and then the RESET button while plugged into the outlet. If the TEST button does not trip or if the RESET button will not stay engaged, discontinue use of the air conditioner and contact a qualified service technician.

## LOCATION REQUIREMENTS

- Place the air conditioner on a flat, level surface. For optimal performance place portable 20" from exterior wall. For all other sides a minimum distance of 30" should be maintained.
- Keep the air conditioner free of any obstructions such as drapes, curtains, blinds, etc.
- The exhaust hose should be free of any obstructions.
- Do not place the air conditioner on an unstable or raised surface because it could fall and cause damage or injury.
- Do not place the air conditioner in direct sunlight or near a heat source such as baseboard heaters, stoves, etc.
- The window panel can be installed in a window with a minimum 20" (55.88 cm) to a maximum 46" (121.92) opening.

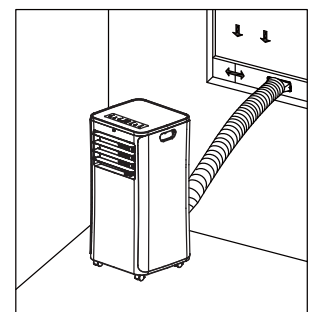
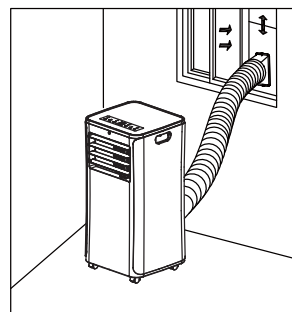

# INSTALLATION INSTRUCTIONS

## PARTS INCLUDED (Appearance may vary)

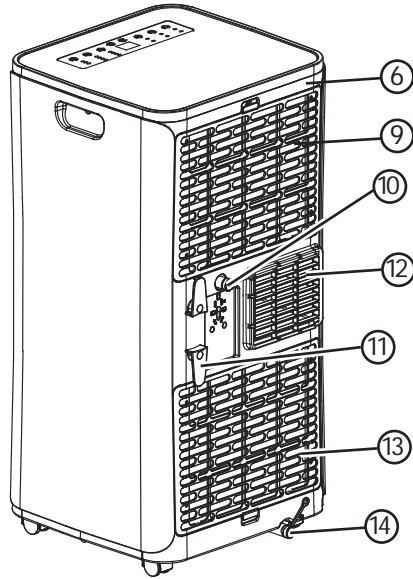
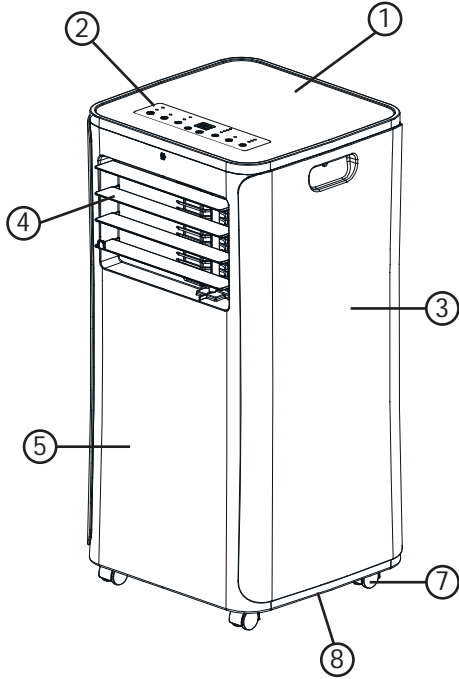

1. Top Cover
2. Control Panel
3. Side Panel
4. Air Outlet / Louver
5. Front Housing
6. Rear Housing
7. Caster
8. Base Pan
9. Upper Filter
10. Upper Continuous Drain
11. Cord Wrapping Post
12. Exhaust Air Vent
13. Lower Filter
14. Lower Drain

Exhaust Hose Assembly

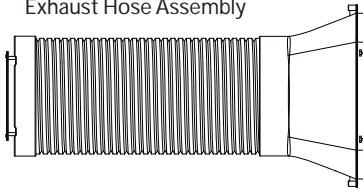

Window Mounting Kit

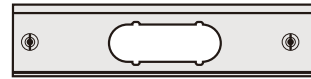

- 1 pc - 20" Center Panel
- 1 pc - 5 1/2" Extension
- 1 pc - 9" Extension
- 2 pc - 16" Extensions



Top Window Bracket (2)



Bottom Window Bracket (2)



Security Bracket



Flat Tip Screw  
For exhaust nozzle to  
main window panel.



Pointed Screws (7)  
2 - Top Window Bracket  
1 - Security Bracket  
4 - Main Window Panel



Top Foam Strip



Bottom Foam Strip



Foam Strip

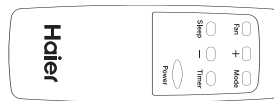

Remote Control  
Batteries (2)

### TOOLS YOU WILL NEED

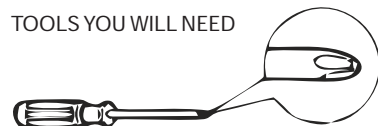

Phillips head screwdriver  
(Not Included)

# INSTALLATION INSTRUCTIONS

## WINDOW PANEL COMBINATIONS TO FIT WINDOW OPENINGS

(Appearance may vary)

Window Opening 20" - Center Panel Only

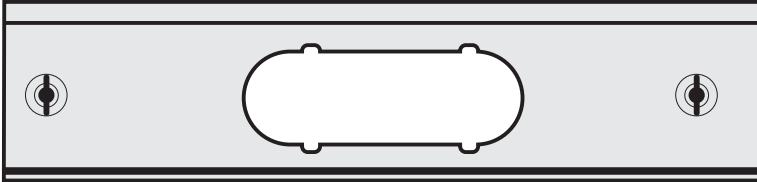

Window Opening 20" - 23½" - Center Panel + 5½" Extension

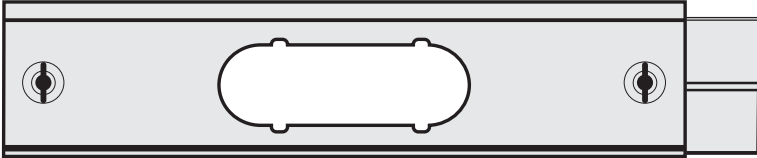

Window Opening 23½" - 27" - Center Panel + 9" Extension

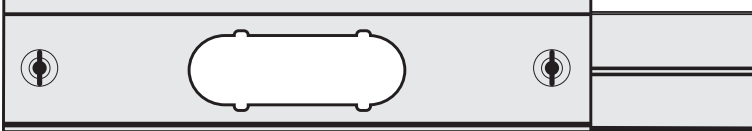

Window Opening 23½" - 30½" - Center Panel + 9" and 5½" Extensions

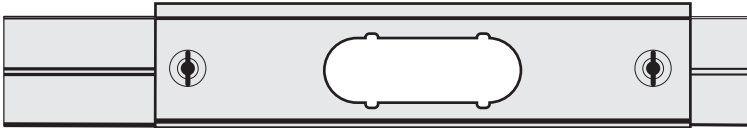

Window Opening 30½" - 34" - Center Panel + 16" Extension

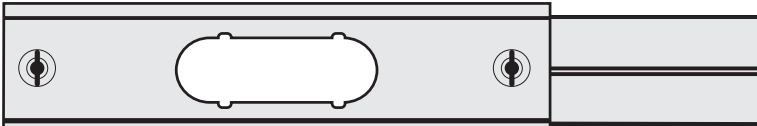

Window Opening 34" - 41" - Center Panel + 9" and 16" Extensions

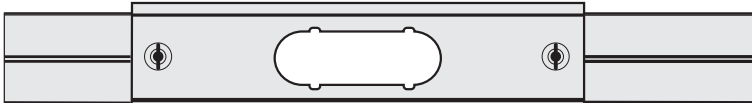

Window Opening 41" - 48" - Center Panel + (2) 16" Extensions



# INSTALLATION INSTRUCTIONS

## 1. UNPACK AIR CONDITIONER

### ⚠ WARNING

#### Excessive Weight Hazard

- Use two or more people to move and install air conditioner.
- Failure to do so can result in back or other injury.

**NOTE:** Before using the air conditioner, keep it upright for at least 2 hours.

- Remove packaging materials. Save the carton and the foam packaging for storing the air conditioner when not in use.

**NOTE:** There are NO packing materials inside the air conditioner to remove—Do Not open the cabinet.

- Properly dispose of/recycle all packing material.
- Handle the air conditioner gently.
- Keep the air conditioner upright and level. Do not set the air conditioner on its side, front, back or upside down.

## 2. INSTALL EXHAUST NOZZLE TO MAIN WINDOW PANEL

1. Hold the main window panel so that the L-shaped edges of the panel are facing you.

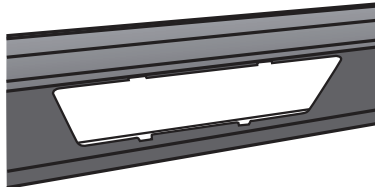

2. Align the exhaust nozzle with the slots in the opening, and then insert and slide the nozzle to access the hole from the back of the main window panel.

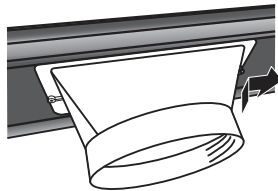

3. Turn the main window panel over, so that the nozzle is away from you. Insert a flat tip screw through the hole to fasten the window panel to the adapter.

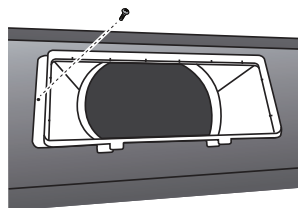

## 3. INSTALL MAIN WINDOW PANEL AND EXTENSION PANELS

**NOTE:** Measure the window opening and use the extension panels as referenced on page 10 to fit your window.

1. Open the window and place the window kit assembly into the window.

**NOTE:** The window assembly is designed to accommodate either a double hung or sliding window.

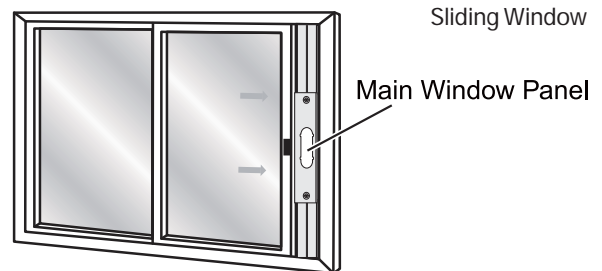
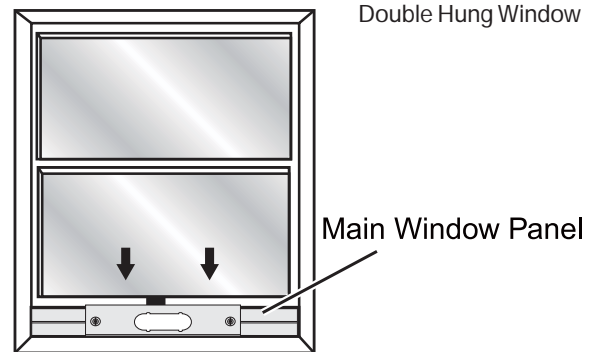

2. Adjust the extension panel(s) to the width or height of the window as shown.
3. Depending on the number of extension panels used, turn the knobs to secure the extension panel(s) to the main panel. **Install from the back.**

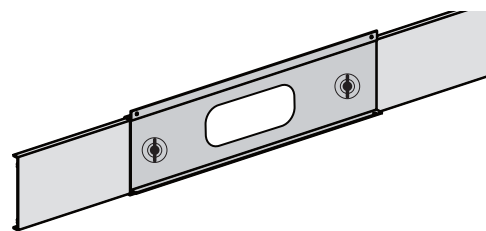

**NOTE:** There are many window types on the market today. Use the foam strips and brackets (provided) to secure the extension panels that will fit the window opening.

# INSTALLATION INSTRUCTIONS

## 3. INSTALL MAIN WINDOW PANEL AND EXTENSION PANELS (cont)

### 4. For vinyl windows only.

**Skip to step 6 for wood windows.**

Place the two top window brackets and two bottom window brackets where they will best support the extension panels. Use painted screws to attach top bracket to the support panels.

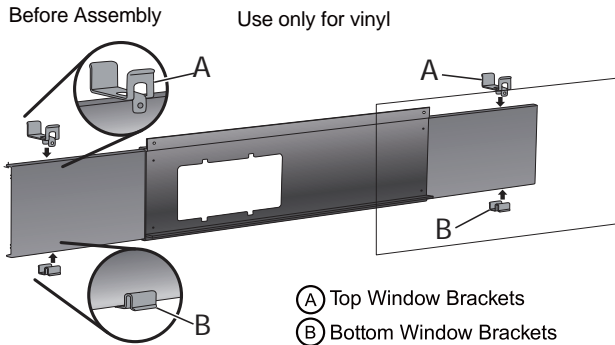

5. Apply the top foam strip (provided) across the top of the window panel assembly, and then apply the bottom foam strip (provided) across the bottom front edge of the window panel assembly, as shown.

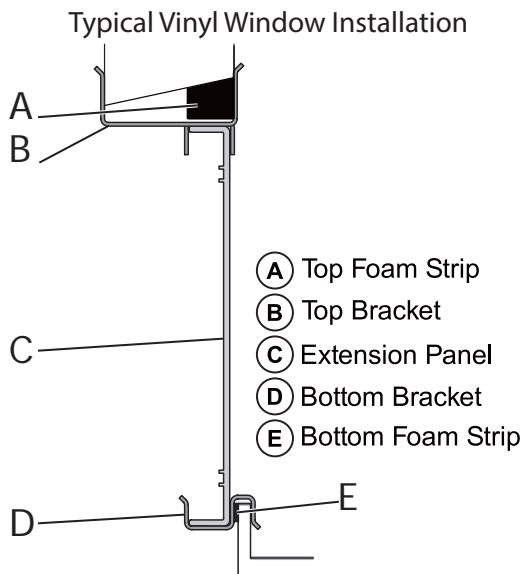

## 3. INSTALL MAIN WINDOW PANEL AND EXTENSION PANELS (cont)

6. Place the window panel assembly in the window, and using the screws provided, fasten the assembly to the window sill and window frame.

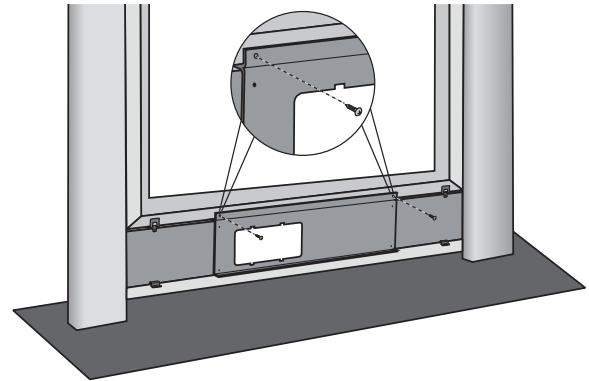

7. Using one pointed screw, install the Security bracket to the window.

**NOTE:** The security bracket prevents the window from being opened from the outside.

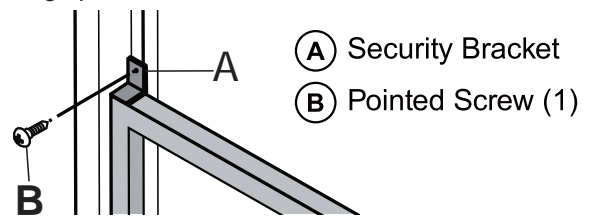

## 4. Attach Exhaust Hose to the Exhaust Nozzle

1. Grasp both ends of the exhaust hose and gently pull to expand fully the ends of the hose. **Note:** Do not attach multiple hoses to extend the length, this would decrease the cooling efficiency and may cause damage to the air conditioner.
2. Turn hose clockwise and screw into the nozzle in the window panel. Attach adapter to other end of hose by turning clockwise.

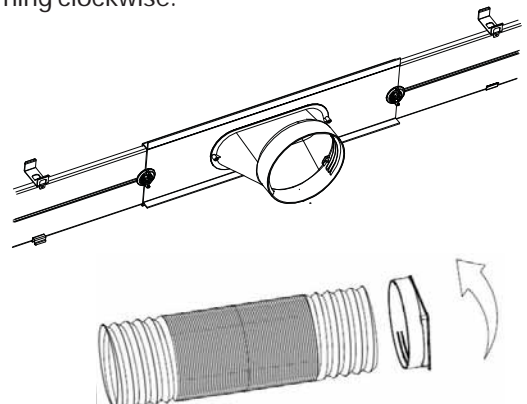

# INSTALLATION INSTRUCTIONS

## 5. CONNECT EXHAUST HOSE TO THE AIR CONDITIONER

**NOTE:** When connecting the hose, the air conditioner must be close enough to the window that you will not dislodge the window seal plate. Once the hose is connected, move the air conditioner 20" (51 cm) from the wall.

1. Extend the flexible exhaust hose to reach out to the unit.
2. Aim the opening of the hose to the air exhaust outlet and push it hard straight into the outlet until it clicks.

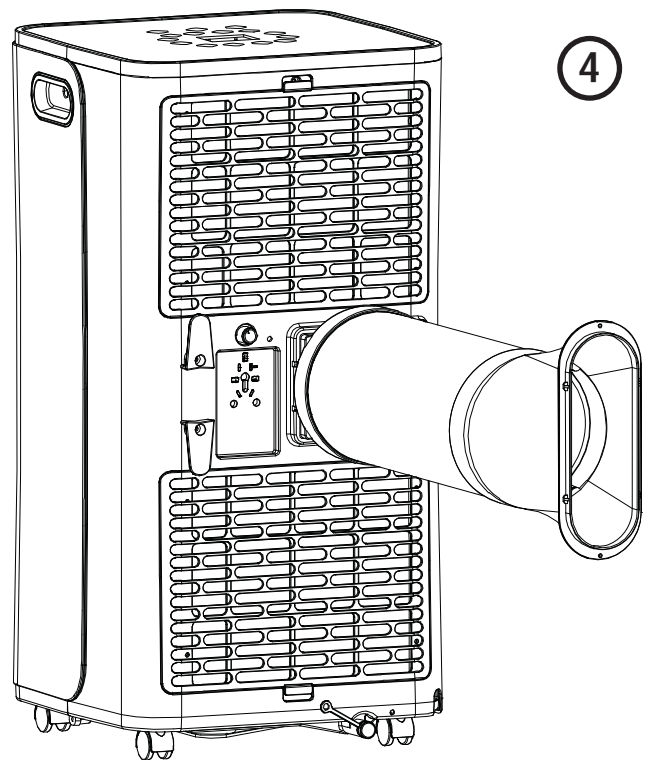
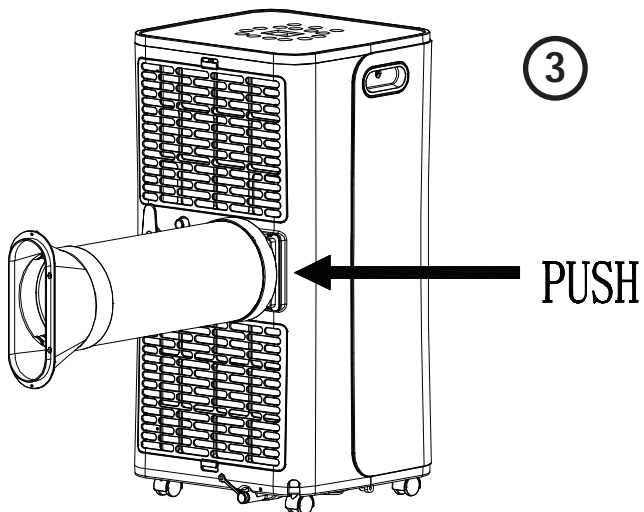
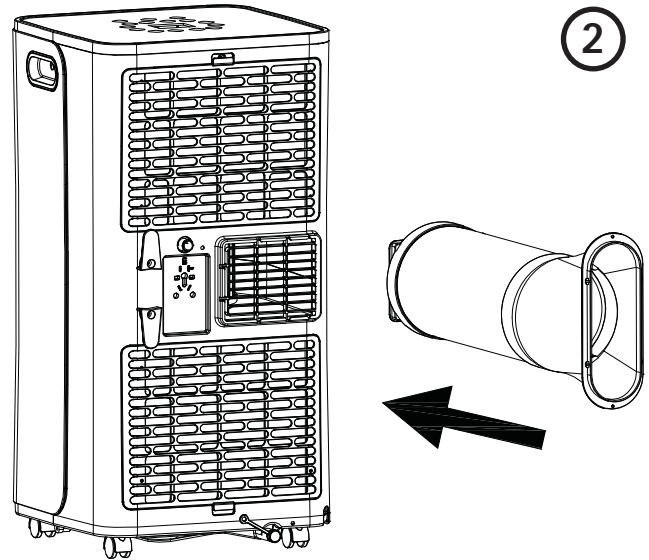
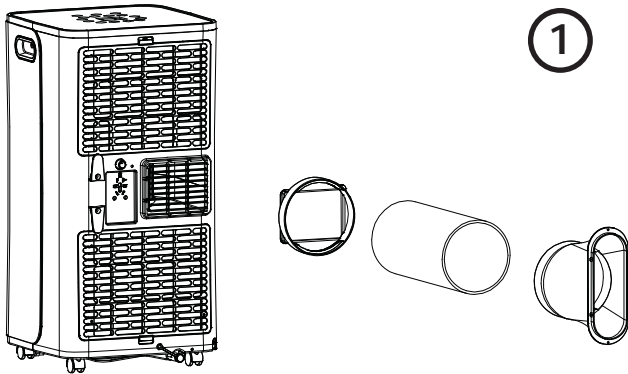

## TROUBLESHOOTING TIPS

Problem	Possible Causes	Solution
<b>Unit does not start or operate</b>	Power supply cord is not plugged into an outlet.	Plug the power cord into a grounded 3 prong outlet.
	Power supply cord has tripped.	Press and release the RESET button on the power supply cord.
	The Power button has not been pressed.	Press the Power button on the Control Panel or Remote Control to turn ON the air conditioner.
	There is no power to the electrical outlet.	Plug a working lamp into the outlet to check for power.
	A household fuse has blown or a circuit breaker has tripped.	Replace the fuse or reset the circuit breaker.
	The control was programmed for a Time Delay.	Cancel the Time Delay. See "Control Panel."
	The batteries in the remote control are dead.	Replace the batteries.
	The internal water tank is full. <b>NOTE:</b> The air conditioner automatically turns off, and the Water Full indicator illuminates to alert you of this condition.	Empty the water tank. See "Air Conditioner Care."
<b>Remote control is not working</b>	Batteries are dead.	Replace the batteries.
	Batteries are installed incorrectly.	Make sure the batteries are inserted in the correct position.
<b>Air conditioner is working but the room is not cooling.</b>	The room temperature is hot. <b>NOTE:</b> On extremely hot and humid days, the air conditioner will take longer to cool the room.	Allow time for the room to cool when you first turn on the unit. Make sure the air conditioner has an adequate BTU rating for the size of the room being cooled.
	The control is set incorrectly to Fan or Dehum mode.	Set the Mode to Cool and the Fan Speed to High.
	Airflow is restricted.	Remove any obstacles to the airflow and redirect airflow for uniform cooling.
	Temperature set too high.	Lower the set temperature.
	Air filters are dirty or restricted.	Clean the air filter. See "Air Conditioner Care."
	Air conditioner installed incorrectly	Check the exhaust hose and window panel for proper installation.
	Doors and windows are open.	Close the doors and windows to the room being cooled to prevent cooled air from escaping.

# LIMITED WARRANTY

Call 866.907.1655 (in the United States) to initiate the product replacement process. Have serial number and model number available when calling for service.

For The Period Of:	Haier Appliances Will Replace:
<b>One Year</b> From the date of the original purchase	<b>Any part</b> of the air conditioner which fails due to a defect in materials or workmanship. During this <b>limited one-year warranty</b> , GE Appliances will also provide, <b>free of charge</b> , all labor and related service to replace the defective part.

## What Haier Appliances Will Not Cover:

- Service trips to your home to teach you how to use the product.
- Improper installation, delivery or maintenance. If you have an installation problem, or if the air conditioner is of improper cooling capacity for the intended use, contact your dealer or installer. You are responsible for providing adequate electrical connecting facilities.
- Failure of the product resulting from modifications to the product or due to unreasonable use including failure to provide reasonable and necessary maintenance.
- In commercial locations, labor necessary to move the unit to a location where it is accessible for service by an individual technician.
- Replacement of house fuses or resetting of circuit breakers.
- Failure due to corrosion on models not corrosion-protected.
- Damage to the product caused by improper power supply voltage, accident, fire, floods or acts of God.
- Incidental or consequential damage caused by possible defects with this air conditioner.
- Damage caused after delivery.

**EXCLUSION OF IMPLIED WARRANTIES**—Your sole and exclusive remedy is product repair as provided in this Limited Warranty. Any implied warranties, including the implied warranties of merchantability or fitness for a particular purpose, are limited to one year or the shortest period allowed by law.

This limited warranty is extended to the original purchaser and any succeeding owner for products purchased for home use within the USA. If the product is located in an area where service by a GE Authorized Servicer is not available, you may be responsible for a trip charge or you may be required to bring the product to an Authorized GE Service location for service. In Alaska, the limited warranty excludes the cost of shipping or service calls to your home.

Some states do not allow the exclusion or limitation of incidental or consequential damages. This limited warranty gives you specific legal rights, and you may also have other rights which vary from state to state. To know what your legal rights are, consult your local or state consumer affairs office or your state's Attorney General.

**Warrantor US:**  
**GE Appliances, a Haier company**  
 Louisville, KY 40225



# ÍNDICE

<b>INFORMACIÓN DE SEGURIDAD</b> .....	18
<b>USO DEL ACONDICIONADOR DE AIRE</b>	
Controles .....	19
Protección contra las heladas .....	20
Instrucciones de Drenaje .....	20
Control Remoto .....	21
<b>CUIDADO Y LIMPIEZA</b>	
Limpieza de la superficie .....	22
Filtro de Aire .....	22
Rangement .....	22
<b>INSTRUCCIONES DE INSTALACIÓN</b>	
Antes de comenzar .....	23
Requisitos Eléctricos .....	23
Partes Incluidas .....	24
Combinaciones del Panel de Ventana .....	25
Desembale el Acondicionador de Aire .....	26
Instale el Aire Acondicionado .....	26
<b>CONSEJOS PARA LA SOLUCIÓN DE PROBLEMAS</b> .....	29
<b>GARANTÍA LIMITADA</b> .....	31

## INFORMACIÓN A TENER EN CUENTA

Le agradecemos la compra de este producto de marca Haier. Este manual para el usuario le ayudará a obtener el mejor funcionamiento de su nueva acondicionador de aire.

\_\_\_\_\_  
Número de modelo

Para referencia futura, anote el modelo y número de serie en la etiqueta en el lado de su acondicionador de aire, y la fecha de compra.

\_\_\_\_\_  
Número de serie

Engrape la prueba de compra a este manual para asistirle cuando necesite obtener servicio bajo la garantía.

\_\_\_\_\_  
Fecha de compra

# SEGURIDAD DEL ACONDICIONADOR DE AIRE

**⚠ ADVERTENCIA** Para su seguridad, siga las instrucciones de este manual a fin de minimizar riesgos de incendio, descargas eléctricas o heridas personales.

- Use este electrodoméstico sólo para su propósito original, como se describe en el Manual del Propietario.
- Este acondicionador de aire se debe instalar de forma apropiada de acuerdo con las Instrucciones de Instalación antes de ser usado.
- Nunca desenchufe su acondicionador de aire empujando el cable de corriente. Siempre tome su enchufe de manera firme y empuje el mismo hacia afuera del receptáculo.
- Reemplace de inmediato todos los cables del servicio de electricidad pelados o con cualquier tipo de daño. Un cable del servicio de corriente que esté dañado deberá ser reemplazado por uno nuevo provisto por el fabricante, y no deberá ser reparado. No use un cable con cortaduras o abrasión sobre su extensión o en cualquiera de sus enchufes o extremos.
- Coloque la unidad en OFF (Apagado) y desenchufe el acondicionador de aire antes de usar el mismo.
- Para su seguridad... no acumule ni use materiales combustibles, gasolina u otros vapores o líquidos inflamables cerca de éste u otro electrodoméstico.
- Si el receptáculo no coincide con el enchufe, el cambio del mismo deberá ser realizado por un electricista calificado.

# CONTROLES

Las luces al lado de las teclas de toque en el panel de control del acondicionador de aire indicarán los ajustes seleccionados. Las funciones y el aspecto pueden variar.

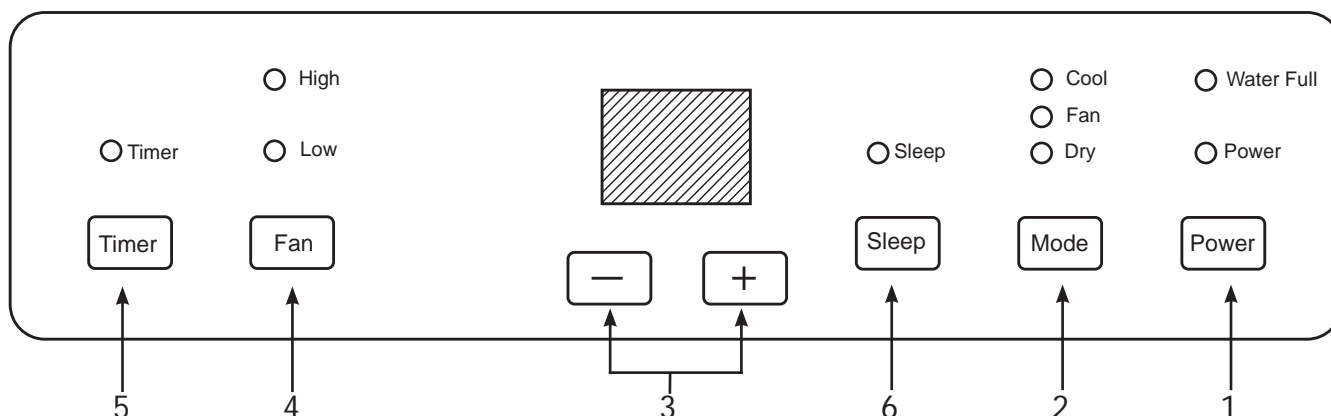

**NOTA:** Cuando se encienda el motor por primera vez, el indicador sonoro emitirá la música de encendido y luego el motor quedará en el modo de espera.

## 1. Botón de Encendido

Activa ON/OFF (Encendido/ Apagado) en el acondicionador de aire.

**NOTA:** Apagar el encendido presionando el botón Power (Encendido) NO desconecta el electrodoméstico del suministro de corriente.

Presione el botón **Power** (Encendido). La pantalla del indicador de encendido y temperatura se iluminará; seleccione las configuraciones deseadas luego de un minuto una vez que las luces de Display (Pantalla) se hayan apagado. Presionar cualquier botón de la unidad o unidad remota hará que la pantalla se ilumine. Luego presione los botones correspondientes para cambiar la función de la unidad.

**Nota:** Si se cambian las funciones desde el control remoto, se podrá requerir presionar botones varias veces para sincronizar el control remoto con la unidad.

## 2. Botón de Modo

Presione el botón Mode (Modo) para pasar a través de las opciones de funcionamiento. El indicador correspondiente se iluminará:

Cool (Frío) – Refrigerera la sala en la temperatura configurada.

Dry (Seco) – Reduce la humedad de la sala.

Fan (Ventilación) – Hace circular el aire de la sala sin refrigerar.

## 3. Botones + y -

Configuran la temperatura al estar en el Modo Cooling (Refrigeración) o configura Time (Tiempo) cuando esta función es seleccionada.

Para Configurar la Temperatura:

Presione los botones + o - para seleccionar la temperatura deseada.

**NOTA:** La temperatura no se podrá configurar cuando el acondicionador de aire se encuentre en los modos Fan (Ventilación) o DRY (Seco).

Para Configurar el Temporizador:

Presione los botones + o - para seleccionar el tiempo deseado.

## 4. Botón Fan Speed (Velocidad del Ventilador):

La velocidad del ventilador se podrá ajustar desde Low (Baja) a High (Alta) cuando el acondicionador de aire se encuentre en funcionamiento.

**NOTA:** La velocidad del ventilador no se podrá ajustar cuando la unidad se encuentre en el modo DRY (Seco).

## 5. Botón del Temporizador

Programe un tiempo desde 1 hora hasta 24 horas para que el acondicionador de aire se configure en Off (Apagado) u On (Encendido).

## 6. Modo de Inactividad

Presione el botón Sleep (Inactividad) para iniciar dicho modo.

**NOTA:** El modo Sleep (Inactividad) no se podrá activar en los modos Dry (Seco) o Fan (Ventilación).

**NOTA:** Cuando el chasis de la unidad interior se llene de agua, la luz de Water Full (Lleno de Agua) se encenderá. Un indicador sonoro se activará durante varios segundos y el compresor se detendrá.

Para acceder a instrucciones sobre el drenaje de agua de la unidad, consulte la página 5.

# CONTROLES

La pantalla siempre mostrará la temperatura ambiente por omisión.

Cuando el acondicionador de aire sea encendido, se iniciará de forma automática en las configuraciones de modo y ventilación que fueron usadas por última vez.

## FUNCIÓN DE PROTECCIÓN DE CONGELACIÓN:

En los modos de refrigeración o seco, si la temperatura de la manguera de salida se encuentra demasiado baja, el acondicionador de aire pasará de forma automática a un estado de protección de la

unidad. Cuando la temperatura se eleve a un nivel normal, la unidad reiniciará de forma automática el funcionamiento normal.

## FUNCIÓN DE PROTECCIÓN CONTRA DESBORDES:

Cuando el agua de la bandeja supere el nivel de advertencia, el motor activará de forma automática una alarma, la luz indicadora FULL (Completo) parpadeará y la unidad se apagará. En este punto, usted necesitará drenar el agua desde el drenaje inferior (para más

detalles, consulte las instrucciones sobre Drenaje). Una vez vaciada el agua, el motor reiniciará de forma automática el funcionamiento normal.

## DESCONGELACIÓN AUTOMÁTICA (EN ALGUNOS MODELOS)

El motor cuenta con una función de descongelación automática.

## FUNCIÓN DE PROTECCIÓN DEL COMPRESOR

A fin de incrementar la vida útil del compresor, el acondicionador de aire cuenta con un retraso de 3 minutos luego del apagado del compresor que permite la protección del mismo.

# INSTRUCCIONES DE DRENAJE

### Drenaje manual de la unidad:

**Nota:** Por favor, mueva el acondicionador de aire con cuidado, no derrame agua sobre la bandeja en la parte inferior de la unidad.

1. Cuando el acondicionador de aire se detenga una vez que el agua llegue hasta el tope, apague el mismo y desenchufe el cable de corriente.
2. Coloque un recipiente de agua con capacidad superior a aquella del sumidero (por lo menos 1 ½ cuartos de galón) debajo de la salida de agua inferior trasera, sobre el lado trasero de la unidad.
3. Retire el enchufe y el agua circulará de forma automática hacia adentro del recipiente.

**Nota:** Durante el drenaje, el cuerpo se podrá inclinar levemente hacia atrás. Si el recipiente de agua no logra contener toda el agua, antes de que éste se llene, vuelva a colocar el tapón del agua tan pronto como se posible para evitar que ésta circule hacia el piso o la alfombra.

4. Una vez que el agua sea drenada de la unidad, vuelva a colocar el tapón de agua de forma segura.

**Nota:** Reinicie el acondicionador de aire luego de haber colocado el tapón de agua; de otro modo, el agua condensada del acondicionador de aire será drenada sobre el piso o la alfombra.

### Drenaje continuo (opción, y sólo en el modo seco)

1. Retire el tapón del drenaje superior.
2. Conecte una manguera de drenaje con un diámetro exterior de 5/8" en la salida de agua.
3. Haga circular una manguera de drenaje hasta un balde o el drenaje en el piso.

4. Asegúrese de usar un recipiente grande (se recomienda uno de 3 galones o más) y monitoree el nivel de agua del recipiente de forma continua. La unidad no se apagará cuando el recipiente esté lleno. Un recipiente que se desborde podrá ocasionar una inundación y daños sobre el piso.

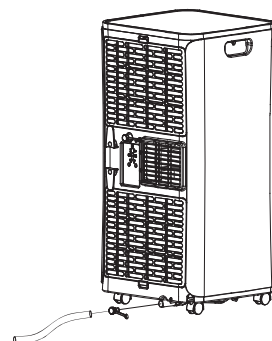
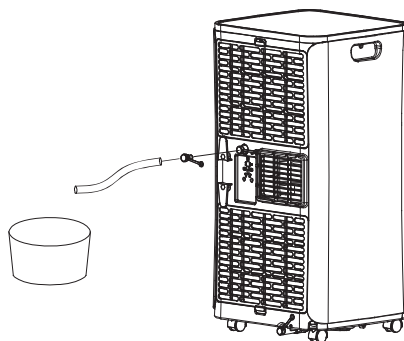

# CONTROLES

Las luces al lado de las teclas de toque en el panel de control del acondicionador de aire indicarán los ajustes seleccionados. Las funciones y el aspecto pueden variar.

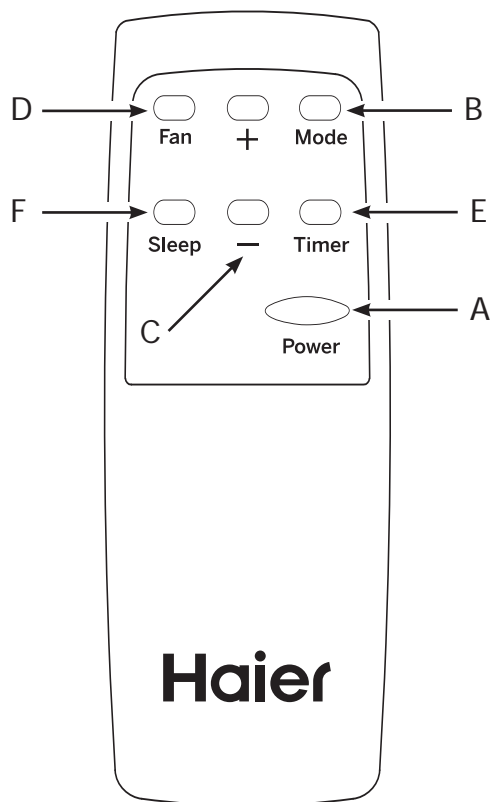

## CONTROL REMOTO

1. Inserte las dos baterías AAA (provistas).
2. Apunte el control remoto hacia el receptor de señal del panel de control para comandar el acondicionador de aire.

### A. Botón de Encendido

Activa **ON/OFF** (Encendido/ Apagado) en el acondicionador de aire.

### B. Botón de Modo

Presione el botón **Mode** (Modo) para pasar a través de las opciones de funcionamiento y los modos de refrigeración, ventilación y seco.

### C. Botones + y -

Ajustan el valor de configuración de las funciones **Temperature** (Temperatura) o **Timing** (Temporizador).

### D. Botón de Ventilación

Presione el botón **Fan** (Ventilación) para ajustar la velocidad del ventilador desde la velocidad **Low** (Baja) a **High** (Alta).

### E. Temporizador

Presione el botón **Timer** (Temporizador) para activar el temporizador en **ON/OFF** (Encendido/ Apagado). Use los botones + o - para ajustar el temporizador.

### F. Botón de Inactividad

Presione el botón **Sleep** (Inactividad) para activar este modo.

**Nota:** La pantalla LED del acondicionador de aire se apagará 1 minuto después de haber presionado el último botón. Para encender la pantalla LED, presione cualquier botón de la unidad o del control remoto. Luego presione la función correspondiente del control para cambiar las configuraciones; es posible que sea necesario presionar el control remoto varias veces para su sincronización con la unidad.

# CUIDADO Y LIMPIEZA

## LIMPIEZA

### ⚠ ADVERTENCIA



#### Riesgo de descarga eléctrica

Desconecte la fuente de alimentación antes de limpiar.

1. Desenchufe o desconecte el suministro de energía.
2. Útil solamente un paño dulce humedecido con agua para limpiar el gabinete.

#### NOTA:

- No use un limpiador líquido o con rociador para limpiar el acondicionador de aire.
  - No usar productos químicos, abrasivos, amoníaco, blanqueador con cloro, detergentes concentrados, solventes o estropajos de metal. Algunos de estos artículos / productos químicos pueden dañar y / o decolorar su acondicionador de aire.
3. Ve bien con un paño dulce.
  4. Enchufe o vuelva a conectar el suministro de energía..

## Limpieza de la superficie

Limpie la superficie del motor con una tela suave y húmeda. No use químicos, tales como benceno, alcohol, gasolina, etc.; de otro modo, se dañará la superficie del acondicionador o la unidad en su totalidad.

## Filtro de Aire

Los filtros de aire se deberán limpiar por lo menos cada dos semanas, a fin de que su unidad brinde un rendimiento óptimo.

### ⚠ CAUTION

**NO** utilice el acondicionador de aire sin un filtro, ya que la suciedad y las pelusas producirán atascamientos y reducirán su funcionamiento.

#### Para limpiar el marco de la pantalla del filtro superior:

1. Retire las pantallas de los filtros superior e inferior. Sobre el filtro superior, coloque el dedo sobre el hueco en la parte superior del filtro y empuje hacia abajo y afuera para retirar el mismo. Sobre el filtro inferior, coloque el dedo sobre el hueco en la parte inferior del filtro y empuje hacia arriba y afuera para retirar el mismo.
2. Retire el filtro de su correspondiente marco. El mismo está posicionado sobre 4 lengüetas. Luego del retiro, lave o aspire el filtro para eliminar la suciedad y pelusa. Asegúrese de que el filtro esté seco antes de volver a colocarlo en la unidad.

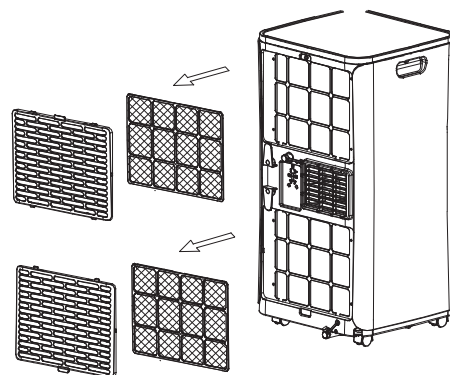
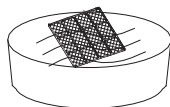

## RANGEMENT

Durante largos periodos de infantilización del dispositivo:

1. Desconecte o desconecte la fuente de alimentación eléctrica.
2. Drene el agua del tanque de agua. Consulte Mantenimiento de laacondicionador de aire.
3. Coloque la unidad en su embalaje original para evitar la

- acumulación de polvo o suciedad.
4. Guarde el aire acondicionado en un lugar fresco y seco.

# INSTRUCCIONES DE INSTALACIÓN

¿Preguntas? Llame a GE Appliances al 866.907.1655 o visite nuestro sitio web en: [GEAppliances.com](http://GEAppliances.com).

## ANTES DE INICIAR

Lea estas instrucciones completa y cuidadosamente.

- **IMPORTANTE** — Guarde estas instrucciones para uso del inspector local.
- **IMPORTANTE** — Observe todos los códigos y órdenes de ley.
- **Nota al instalador** – Asegúrese de dejar estas instrucciones con el consumidor.
- **Nota al consumidor** – Conserve estas instrucciones para referencia futura.
- **Nivel de destreza** – La instalación de este aparato requiere de destrezas mecánicas básicas.
- **Tiempo de ejecución** – Aprox. 1 hora
- Recomendamos que el producto sea instalado por dos personas.
- La instalación apropiada es la responsabilidad del instalador.
- La falla del producto debido a una instalación inadecuada no está cubierta por la garantía.
- Cuando instale este acondicionador de aire, **DEBE** usar todas las piezas suministradas y usar procedimientos adecuados de instalación.

## REQUISITOS ELÉCTRICOS

Estos modelos requieren un tomacorriente con conexión a tierra de 115/120 voltios, CA, 60-Hz protegido con un fusible de retraso de 15 amperes o un disyuntor.

El enchufe de tres púas con conexión a tierra minimiza la posibilidad de descargas eléctricas. Si el tomacorriente de la pared que usted planea usar solamente tiene 2 tomas, es su responsabilidad hacer que un técnico lo reemplace por uno de tres tomas con conexión a tierra.

## ⚠ PRECAUCIÓN

Bajo ninguna circunstancia corte o remueva la tercera púa (conexión a tierra) del cable eléctrico.

No cambie el enchufe en el cable eléctrico de este acondicionador de aire.

Los cables caseros de aluminio podrían presentar problemas especiales. Consulte a un técnico electricista calificado.

El cable de alimentación incluye un dispositivo para interrupción de corriente. Se incluye un botón de prueba y de reinicio en el dispositivo. El dispositivo debe ponerse a prueba periódicamente: primero se presiona el botón de TEST (prueba) y luego RESET (reinicio) mientras se encuentra enchufado al tomacorriente. Si el botón TEST no se dispara o si el botón RESET no queda enganchado, deje de utilizar el acondicionador de aire y comuníquese con un técnico calificado.

## REQUISITOS DE UBICACIÓN

- Coloque el acondicionador de aire sobre una superficie plana y nivelada en una ubicación que esté al menos a 30" de la pared.
- Mantenga el acondicionador de aire libre de obstrucciones como cortinas con pliegues, cortinas, persianas, etc.
- La manguera de escape debe estar libre de cualquier obstrucción.
- No coloque el acondicionador de aire en una superficie inestable o elevada, ya que podría caerse y provocar daños o lesiones.
- No exponga el acondicionador de aire a la luz directa del sol o cerca una fuente de calor como zócalos radiantes, estufas, etc.
- El panel de la ventana puede instalarse en una ventana con una abertura mínima de 20" (55.88 cm) hasta un máximo de 46" (121.92 cm).

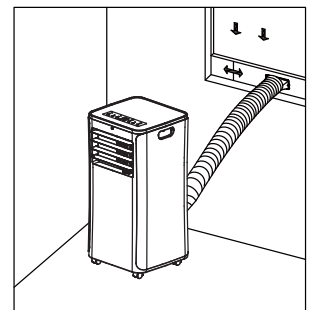
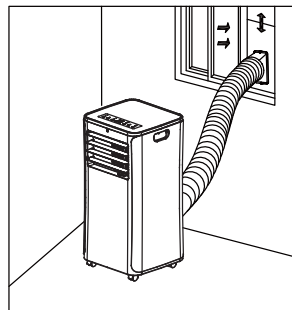

# INSTRUCCIONES DE INSTALACIÓN

## PARTES INCLUIDAS

(Apariencia puede variar)

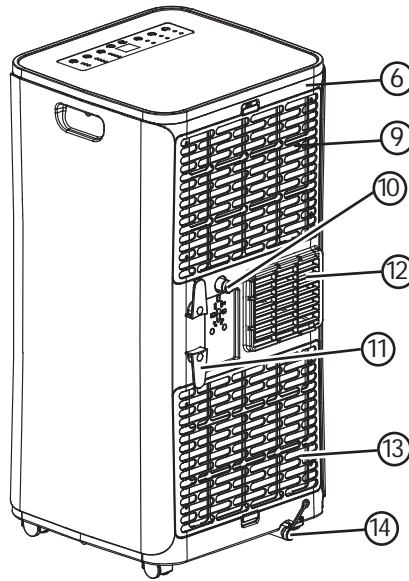
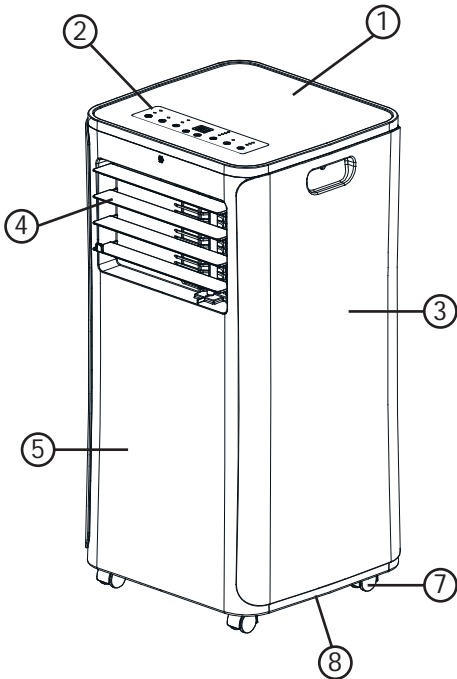

1. Cubierta Superior
2. Panel de Control
3. Panel Lateral
4. Salida de Aire/ Rejilla
5. Carcasa Frontal
6. Carcasa Trasera
7. Ruedita
8. Bandeja de la Base
9. Filtro Superior
10. Drenaje Superior Continuo
11. Base de Envoltura del Cable
12. Ventilación de Aire de Salida
13. Filtro Inferior
14. Drenaje Inferior

Ensamble de la Manguera de Salida

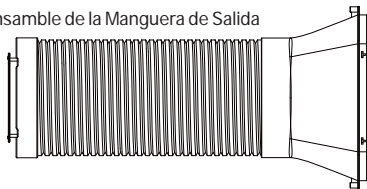

Kit de Montaje tipo Ventana

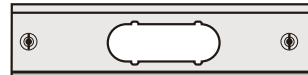

- 1 pieza - Panel Central de 20"
- 1 pieza - Extensión de 5 1/2"
- 1 pieza - Extensión de 9"
- 2 piezas - Extensión de 16"



Soporte de Ventana Superior (2)



Soporte de Ventana Inferior (2)



Soporte de Seguridad



Destornillador de Punta Plana para la boquilla de salida hacia el panel de ventana principal



Tornillos de Punta (7)  
2 - Soporte de Ventana Superior  
1 - Soporte de Seguridad  
4 - Panel de Ventana Principal

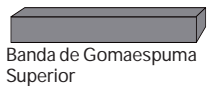

Banda de Gomaespuma Superior

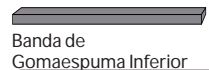

Banda de Gomaespuma Inferior

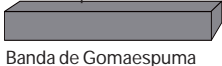

Banda de Gomaespuma

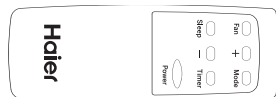

Control Remoto  
Pilas (2)

### HERRAMIENTAS QUE NECESITARÁ

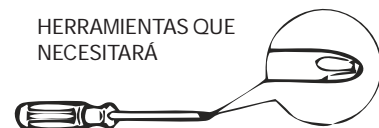

Un destornillador de estrella (no incluyen)



# INSTRUCCIONES DE INSTALACIÓN

## Combinaciones del Panel de Ventana para calzar en las aberturas de ventana (Apariencia puede variar)

Abertura de Ventana de 20"

Panel Central Únicamente

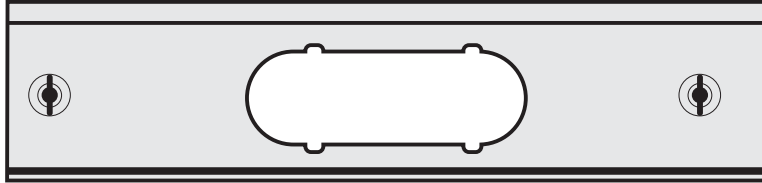

Abertura de Ventana de 20" a 23 1/2"

Panel Central + Extensión de 5 1/2"

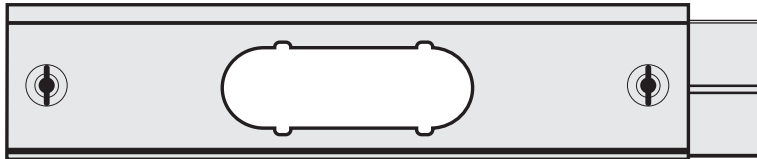

Abertura de Ventana de 23 1/2" a 27"

Panel Central + Extensión de 9"

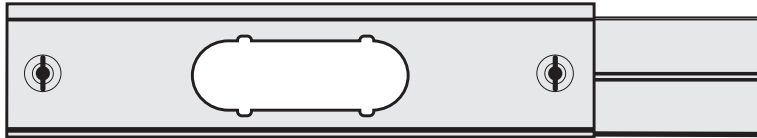

Abertura de Ventana de 23 1/2" a 30 1/2"

Panel Central + Extensiones de 9" a 5 1/2"

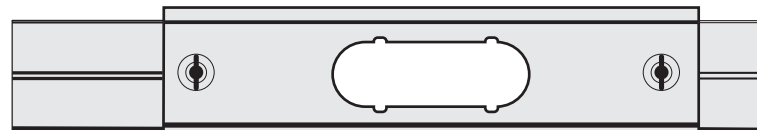

Abertura de Ventana de 30 1/2" a 34"

Panel Central + Extensión de 16"

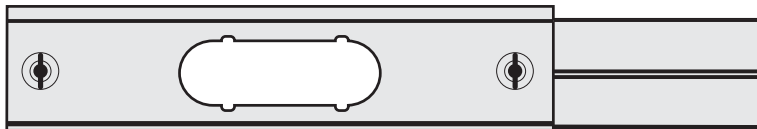

Abertura de Ventana de 34" a 41"

Panel Central + Extensiones de 9" a 16"

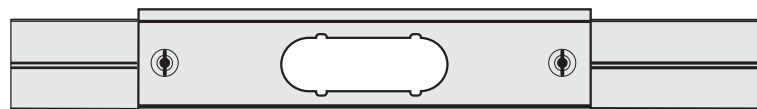

Abertura de Ventana de 41" a 48"

Panel Central + Extensiones de 16" (2)

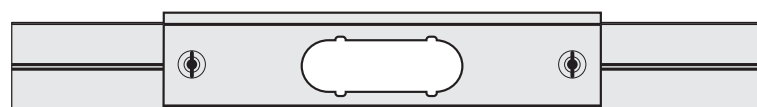

# INSTRUCCIONES DE INSTALACIÓN

## 1. DESEMBALE EL ACONDICIONADOR DE AIRE

**NOTA:** Antes de usar el acondicionador de aire, mantenga el mismo erguido durante por lo menos 2 horas.

### ⚠ WARNING

Riesgo de Peso Excesivo

- Cuente con la ayuda de dos o más personas para trasladar e instalar el acondicionador de aire.
- Si esto no se cumple, se podrán producir lesiones en la espalda u otras heridas.

• Retire los materiales del embalaje. Conserve el cartón y el embalaje de gomaespuma para guardar el acondicionador de aire cuando no se encuentre en uso.

**NOTA:** NO hay materiales de embalaje dentro del acondicionador de aire que sean necesarios retirar - No abra el gabinete.

- Descarte/ recicle de forma adecuada todos los materiales de embalaje.
- Manipule el acondicionador de aire de forma delicada.
- Mantenga el acondicionador de aire erguido y nivelado. No ubique el acondicionador de aire sobre su lateral, frente, parte trasera o dado vuelta.

## 2. INSTALE LA BOQUILLA DE SALIDA AL PANEL DE LA VENTANA PRINCIPAL

1. Mantenga el panel de la ventana principal de modo que los extremos con forma de L del panel miren hacia usted.

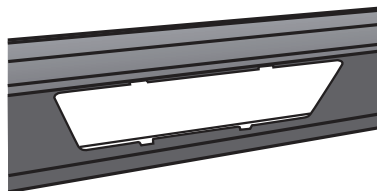

2. Alinee la boquilla de salida con las ranuras de la abertura, y luego inserte y deslice la boquilla para acceder al agujero desde la parte trasera del panel de ventana principal.

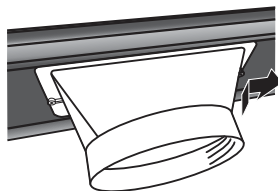

3. Dé vuelta el panel de ventana principal, de modo que la boquilla quede alejada de usted. Inserte un destornillador de punta plana a través del agujero para ajustar el panel de ventana al adaptador.

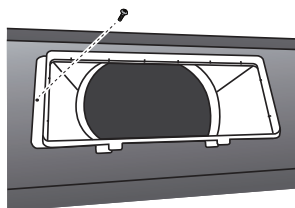

## 3. INSTALE EL PANEL DE VENTANA PRINCIPAL Y LOS PANELES EXTENSIBLES

**NOTA:** Mida la abertura de la ventana y use los paneles extensibles como se hace referencia en la página 10 para que calcen en su ventana.

1. Abra la ventana y coloque el ensamble del kit de ventana sobre ésta.

**NOTA:** El ensamble de ventana fue diseñado para su ubicación sobre dos ganchos o sobre una ventana corrediza.

2. Ajuste el panel(es) extensible sobre el ancho o la altura de la

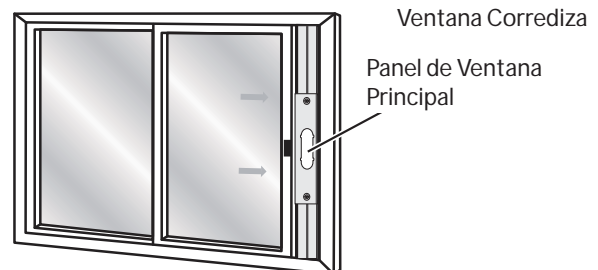
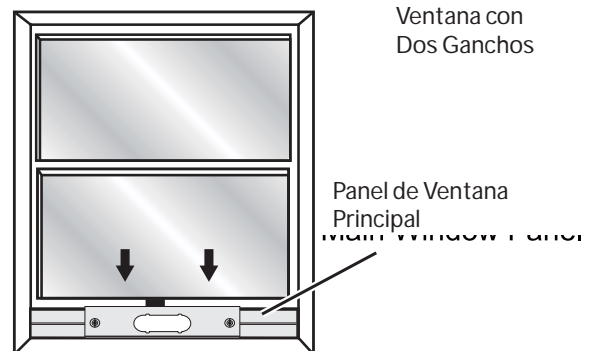

ventana como se muestra.

3. Dependiendo de la cantidad de paneles extensibles usados, utilice dos o cuatro tornillos con cabeza plana para ajustar el panel(es) extensible al panel principal. Realice la instalación desde la parte trasera.

**NOTA:** Existen muchos tipos de ventanas en el mercado hoy en

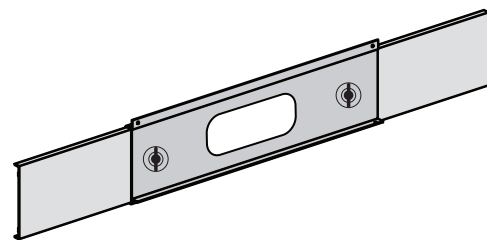

día. Use las bandas de gomaespuma y los soportes (provistos) para asegurar los paneles extensibles que calzarán sobre la abertura de la ventana.

# INSTRUCCIONES DE INSTALACIÓN

## 3. INSTALE EL PANEL DE VENTANA PRINCIPAL Y LOS PANELES EXTENSIBLES (cont)

### 4. Para ventanas de vinilo únicamente

Diríjase al paso 6 si se usarán ventanas de madera

Coloque los dos soportes de ventana superiores y los dos soportes de ventana inferiores donde mejor sostengan los paneles extensibles. Use tornillos pintados para adherir el soporte superior a los paneles de soporte.

Antes del montaje Usar solo para vinilo

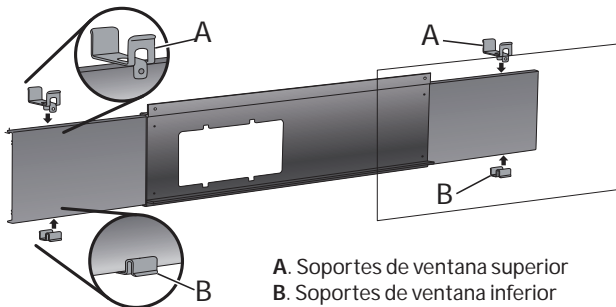

Después del montaje

Fijar con tornillo puntiagudo (2)

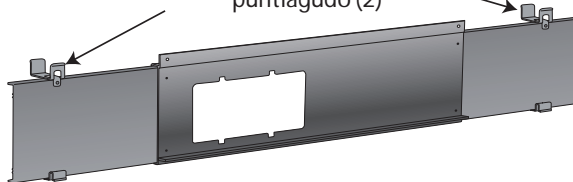

5. Coloque la banda de gomaespuma superior (provista) a través de la parte superior del ensamble del panel de ventana, y luego coloque la banda de gomaespuma inferior (provista) a través del extremo frontal inferior del ensamble del panel de ventana, como se muestra.

Instalación típica de una ventana de vinilo

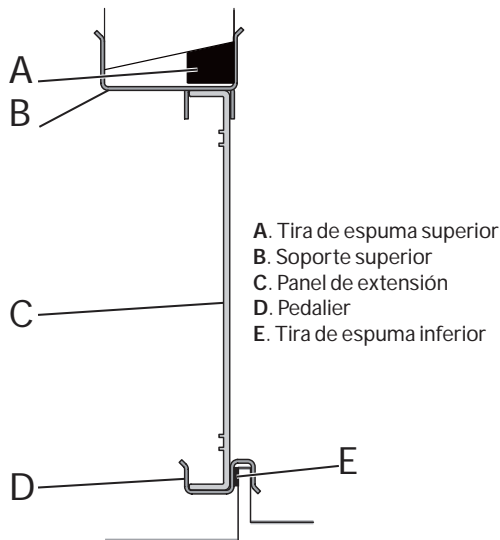

## 3. INSTALE EL PANEL DE VENTANA PRINCIPAL Y LOS PANELES EXTENSIBLES (cont)

6. Coloque el ensamble del panel de ventana en la ventana, y usando los tornillos provistos, ajuste el ensamble al alféizar de la ventana y al marco de la ventana.

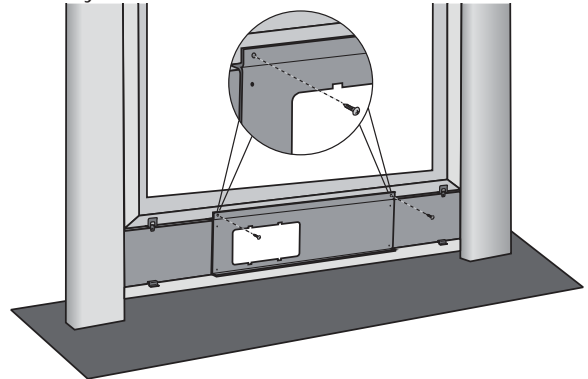

7. Utilizando un tornillo de punta, instale el soporte de seguridad a la ventana. **NOTA:** El soporte de seguridad impide que la ventana sea abierta desde la parte exterior.

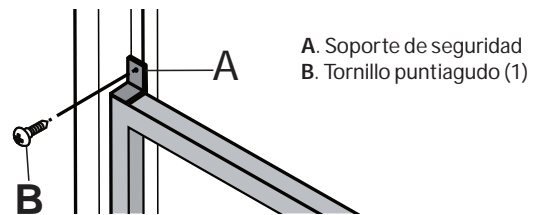

## 4. Adhiera la Manguera de Salida a la Boquilla de Salida

1. Tome ambos extremos de la manguera de salida, y de forma suave empuje hasta extender sus extremos completamente. **Nota:** No adhiera otras mangueras para extender la longitud, ya que esto hará disminuir la eficiencia de la refrigeración y podrá ocasionar daños sobre el acondicionador de aire.
2. Gire la manguera en sentido horario y enrosque la misma sobre la boquilla del panel de ventana. Adhiera el adaptador sobre el otro extremo de la manguera girando en sentido antihorario.

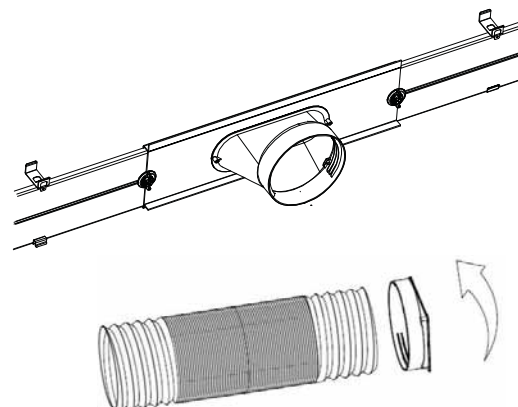

# INSTRUCCIONES DE INSTALACIÓN

## 5. Conecte la Manguera de Salida al Acondicionador de Aire

**NOTA:** Al conectar la manguera, el acondicionador de aire deberá estar lo suficientemente cerca de la ventana de modo que se pueda retirar la placa de la junta de la ventana. Una vez conectada la manguera, mueva el acondicionador de aire 20" (51 cm) desde la pared.

1. Extienda la manguera de salida flexible para llegar hasta la unidad.
2. Apunte la abertura de la manguera hacia la salida de aire y presione con fuerza hacia la salida hasta que haga clic.

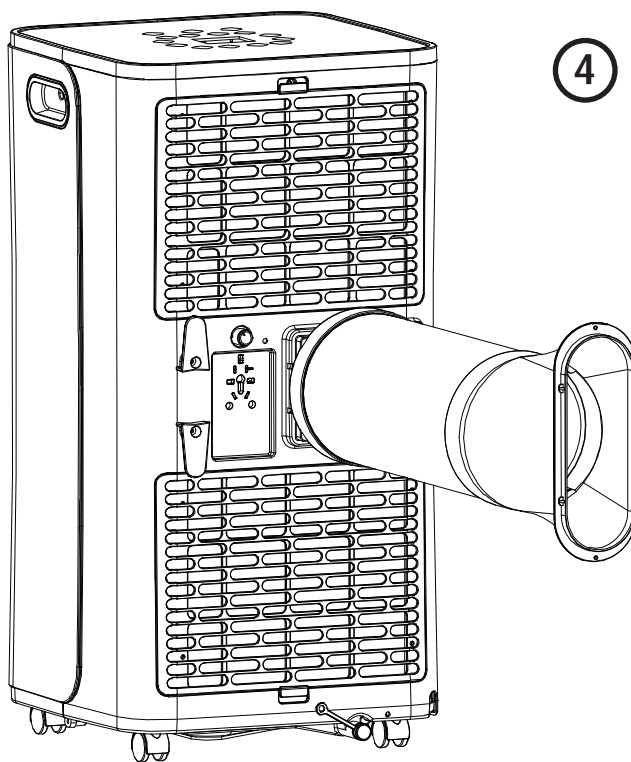
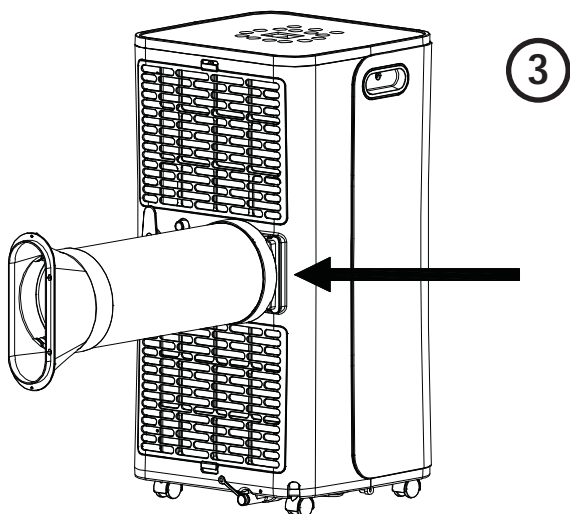
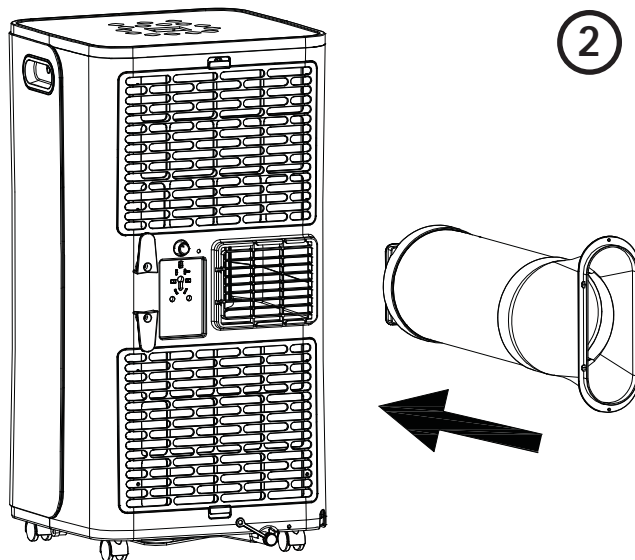
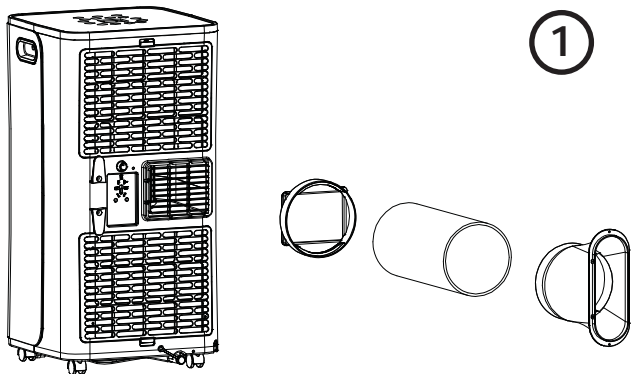

# SOLUCIÓN DE PROBLEMAS

Problema	Causas posibles	Qué hacer
La unidad no se pone en marcha ni funciona	El cable de suministro de energía no está enchufado en un toma corriente.	Conecte el cable eléctrico a un toma corriente de 3 terminales con conexión a tierra.
	El cable de suministro de energía se ha disparado.	Presione y libere RESET (Restablecer) en el cable de suministro de energía.
	El botón Power (Encendido) no se ha presionado.	Presione el botón Power (Encendido) en el panel de control o el control remoto para ENCENDER el acondicionador de aire.
	El toma corriente eléctrico no recibe suministro eléctrico.	Enchufe una lámpara de trabajo en el toma corriente para verificar si hay energía.
	Se ha fundido un fusible de la casa o se ha disparado un cortacircuitos.	Reemplace el fusible o repositone el cortacircuitos.
	El control fue programado para un tiempo diferido.	Cancele el tiempo diferido. Vea "Panel de control".
	Las pilas del control remoto están agotadas.	Reemplace las pilas.
	El tanque de agua interno está lleno. <b>NOTA:</b> El acondicionador de aire se apaga automáticamente y el indicador Water Full (Máximo nivel de agua) se ilumina para avisarle de este estado.	Vacíe el tanque de agua. Vea "Cuidado del acondicionador de aire".
El control remoto no funciona	Las pilas están agotadas.	Reemplace las pilas.
	Las pilas están insertadas de forma incorrecta.	Asegúrese de que las pilas se inserten en la posición correcta.
El acondicionador de aire está funcionando, pero la habitación no se enfría.	La temperatura de la habitación está caliente. <b>NOTA:</b> En días muy calurosos y húmedos, el acondicionador de aire necesitará más tiempo para enfriar la habitación.	Dé tiempo para que la habitación se enfríe cuando enciende la unidad por primera vez. Asegúrese de que el acondicionador de aire tenga una categoría de BTU (Unidad Térmica Británica) adecuada para el tamaño de la habitación que desea enfriar.
	El control se ha fijado incorrectamente en modo Fan (Ventilador) o Dehum.	Fije el modo Cool (Enfriamiento) y la velocidad del ventilador en High (Alta).
	El flujo de aire ha disminuido.	Quite los obstáculos que bloquean el flujo de aire y redirija el flujo de aire para lograr un enfriamiento uniforme.
	La temperatura está fijada demasiado alta.	Baje la temperatura fijada.
	Los filtros de aire están sucios u obstruidos.	Limpie el filtro de aire. Vea "Cuidado del acondicionador de aire".
	El acondicionador de aire se ha instalado incorrectamente.	Verifique que la manguera de escape y el panel de la ventana estén correctamente instalados.
	Las puertas y las ventanas están abiertas.	Cierre las puertas y las ventanas de la habitación que desea enfriar para evitar que el aire enfriado se escape.
Exhibe "E1"	El sensor de temperatura de la manguera detecta algo atípico.	Controle el sensor de temperatura de la manguera y los circuitos relacionados.
Exhibe "E2"	El sensor de temperatura de la manguera detecta algo atípico.	Controle el sensor de temperatura de la manguera y los circuitos relacionados.

# NOTAS

# GARANTÍA LIMITADA

Llame al 866.097.1655 (en Estados Unidos) para iniciar el proceso de reemplazo del producto. Cuando llame para solicitar el servicio, tenga los números de serie y modelo disponibles.

Por el período de:	Haier Appliances Reemplazará:
Un año A partir de la fecha de la compra original	Cualquier parte del acondicionador de aire que falle debido a defectos en los materiales o en la fabricación. Durante esta <b>garantía limitada de un año</b> , GE Appliances también proporcionará, sin costo alguno, toda la mano de obra y el servicio relacionado—para reemplazar partes defectuosas.

## Qué No Cubrirá Haier Appliances:

- Viajes de servicio a su casa para mostrarle cómo funciona el equipo.
- Instalación o entrega inapropiada, o mantenimiento impropio. Si usted tiene un problema durante la instalación, o si su acondicionador de aire no tiene la capacidad de enfriamiento que usted necesita, póngase en contacto con nuestro distribuidor o instalador. Usted es responsable de proporcionar las facilidades de conexión eléctrica necesarias.
- Fallo del producto resultante de modificaciones al producto o debido a uso irrazonable incluyendo no proporcionar mantenimiento razonable y necesario.
- En locales comerciales, la mano de obra necesaria para retirar la unidad hacia un lugar para revisión por parte de un técnico individual.
- Reemplazo de fusibles de la casa o reajuste del sistema de circuitos.
- Fallos debido a la corrosión en modelos que no están protegidos contra la corrosión.
- Daño al producto causado por voltaje inapropiado hacia el equipo, accidentes, incendios, inundaciones o actos de la naturaleza de fuerza mayor.
- Daños incidentales o consecuenciales causados por defectos posibles con este acondicionador de aire.
- Daños después de la entrega.

**EXCLUSIÓN DE GARANTÍAS IMPLÍCITAS—Su único y exclusivo derecho es la reparación del producto, tal y como se indica en esta Garantía limitada. Cualquier garantía implícita, incluyendo las garantías implícitas de comerciabilidad o adecuación para un fin determinado, están limitadas a un año o el período de tiempo más breve permitido por la ley.**

Esta garantía se extiende al comprador original y cualquier comprador posterior de productos comprados para uso residencial dentro de Estados Unidos. Si el producto está situado en un área que no dispone de servicio por parte de un proveedor de servicio autorizado de GE Appliances, podría tener que hacerse cargo de los costes de envío o bien podría solicitársele que lleve el producto a una centro de servicio de GE Appliances autorizado para realizar la reparación. En Alaska, la garantía excluye el costo de envío o las visitas de servicio a su casa.

Algunos estados no permiten la exclusión o las limitaciones de daños incidentales o consecuenciales. Esta garantía da derechos legales específicos, y usted podría tener otros derechos que variarán de estado a estado. Para saber cuáles son sus derechos legales, consulte a la oficina de asuntos del consumidor local o la oficina del Attorney General en su localidad.

**Garante:**  
**GE Appliances, a Haier company**  
Louisville, KY 40225

# **IMPORTANT**

**Do Not Return This Product To The Store**

**If you have a problem with this product, please call 1-877-337-3639 for the name and telephone number of the nearest authorized service center.**

**DATED PROOF OF PURCHASE REQUIRED FOR WARRANTY SERVICE**

# **IMPORTANTE**

**No regrese este producto a la tienda**

**Si tiene un problema con este producto, por favor comuníquese al 1-877-337-3639 para solicitar el nombre y número telefónico del centro de servicio al cliente autorizado más cercano.**

**NECESITA UNA PRUEBA DE COMPRA FECHADA, NÚMERO DE MODELO Y DE SERIE PARA EL SERVICIO DE LA GARANTÍA**