

FOR SERVICE TECHNICIAN'S USE ONLY

Tech Sheet

Do not remove or destroy

⚠ WARNING

<p>Electrical Shock Hazard</p> <p>Disconnect power before servicing.</p> <p>Replace all parts and panels before operating.</p> <p>Failure to do so can result in death or electrical shock.</p>

FOR SERVICE TECHNICIAN'S USE ONLY

IMPORTANT: Electrostatic Discharge (ESD) Sensitive Electronics

ESD problems are present everywhere. ESD may damage or weaken the electronic control assembly. The new control assembly may appear to work well after repair is finished, but failure may occur at a later date due to ESD stress.

- Use an antistatic wrist strap. Connect wrist strap to green ground connection point or unpainted metal in the appliance

-OR-

Touch your finger repeatedly to a green ground connection point or unpainted metal in the appliance.

- Before removing the part from its package, touch the antistatic bag to a green ground connection point or unpainted metal in the appliance.
- Avoid touching electronic parts or terminal contacts; handle electronic control assembly by edges only.
- When repackaging failed electronic control assembly in antistatic bag, observe above instructions.

PRECAUTIONS TO BE OBSERVED BEFORE AND DURING SERVICING TO AVOID POSSIBLE EXPOSURE TO EXCESSIVE MICROWAVE ENERGY

- a.** Do not operate or allow the oven to be operated with the door open.
- b.** Make the following safety checks on all ovens to be serviced before activating the magnetron or other microwave source, and make repairs as necessary:
 - 1. Interlock Operation
 - 2. Proper Door Closing
 - 3. Seal and Sealing Surfaces (Arcing, Wear and Other Damage)
 - 4. Damage to or Loosening of Hinges and Latches
 - 5. Evidence of Dropping or Abuse
- c.** Before turning on microwave power for any service test or inspection within the microwave generating compartments, check the magnetron, waveguide or transmission line, and cavity for proper alignment, integrity and connections.
- d.** Any defective or misadjusted components in the interlock, monitor, door seal, and microwave generation and transmission systems shall be repaired, replaced, or adjusted by procedures described in service manual before the oven is released to the owner.
- e.** A microwave leakage check to verify compliance with the CSA should be performed on each oven prior to release to the owner.
- f.** Do not attempt to operate the oven if the door glass is broken.

FOR SERVICE TECHNICIAN'S USE ONLY

Diagnostics

IMPORTANT: Before powering microwave (MW) magnetron, be sure that a load, such as a microwave-safe cup of water, is present in the microwave oven cavity.

Unplug oven or disconnect power before performing the following checks:

- A potential cause of a control not functioning is corrosion on connections. Observe connections and check for continuity with an ohmmeter.
- Check all connections before replacing components, looking for broken or loose wires, failed terminals, or wires not pressed into connectors far enough. Damaged harness must be entirely replaced. Do not rework a harness.
- Resistance checks must be made with power cord unplugged from outlet and with wiring harness or connectors disconnected.

IMPORTANT: Do not replace the control if there is no evidence of any failure.

To Enter Diagnostics Mode:

Before proceeding with any corrective action, perform the following steps to enter the Diagnostics mode:

1. Press "Setting", scroll down and press "Info." Press "Service and Support."

NOTE: Check to see that the model number on the screen matches the product. If it does not, then a U.I. Configuration will need to be done. If the model number does match, continue with the steps below.

2. Press "Diagnostic" for 10 seconds. Enter the password "123123123." Press "Enter" to confirm.
3. Press "Component Activation". Available components depend on the oven model. All possible components are Bottom, Ring, Light, Grill, Cavity Fan, Cooling Fan, Boiler, Drain Pump, FC Valve, Door Lock, Turn Table, and Magnetron. Each component will turn off after about 3 minutes.

NOTE: Keep the Cooling Fan on when testing the Magnetron.

U.I. Configuration Mode:

1. Press "Setting," scroll down and press "Info." Press "Service and Support."
2. Check that the model number on the screen matches the model number on the oven model/serial tag.

3. If it does match, follow the final steps listed in the "Final Steps" section.
4. If the model number does not match, press "Diagnostic" for 10 seconds. Enter the password "123123123." Press "Enter" to confirm.
5. Press "System Info". Scroll and press "Edit Product Configuration." Select the correct model number.

Final Steps:

1. Plug in the oven or reconnect power and turn on the oven.
2. If it does not turn on, unplug the oven or disconnect power and repair the cables and connections. Reassemble all parts and panels and plug in the oven or reconnect power.
3. The display must turn ON. The Whirlpool logo is shown, then the time and date appear.
4. If the U.I. Configuration was not done, run one per the U.I. Configuration Mode section.
5. Check that each load works correctly. If the load runs correctly, then the issue is fixed. If it does not, unplug oven or disconnect power and repair the cables and connections. Reassemble all parts and panels. Plug in the oven or reconnect power and verify oven is working.

General Procedure: Error Codes:

1. Enter "Diagnostics." Press "Error Diagnostic" to see the last error detected.
2. Clear the error by pressing "Clear the Error Diagnostic".

General Procedure: System Info:

Use this selection to:

- Check the model number
- Check the serial number
- Check the SAID code
- Check the version info
- Edit the Product Configuration. If this section is available, 12NC.

You can also select "Factory Setting" to reset the oven to the default factory setting.

General Procedure: Component Activation:

1. Plug in oven or connect power.
2. Enter Diagnostics mode.
3. Touch or scroll to “Component Activation” in the Diagnostics menu, and then touch “OK.”
4. Touching the following selections will activate/deactivate corresponding relay.

Selection	Relay
MW Light	MW Light Relay
MW Turntable	MW Turntable Relay
MW Cooling Fan	MW Cooling Fan Relay
MW Grill	MW Broil Element Relay
MW Convection Element	MW Convection Element Relay
MW Convection Fan	MW Convection fan Relay
MW Magnetron/Cooling Fan	MW Magnetron and MW Cooling Fan Relay

General Procedure: Sensors & Switches

NOTE: This procedure is to view the current status of oven switches and sensor readings.

Display	Status
MW Door Switch	Open or Closed
MW Cavity Temp	Degrees in Fahrenheit

1. Plug in oven or connect power.
2. Enter Diagnostics mode.
3. Touch or scroll to “Sensors & Switches” in the Diagnostics menu, and then touch “OK.”
4. Touch or scroll through the Sensors & Switches menu to view the desired status.

NOTE: Touching “Back” will return the display to the main Diagnostics menu.

FOR SERVICE TECHNICIAN'S USE ONLY

Failure/Error Display Codes

No Display - control is blank	Switch Mode Power Supply (SMPS), User Interface (UI)
--------------------------------------	--

SUGGESTED CORRECTIVE ACTION PROCEDURE

NOTE: Before starting any test, cycle power to the oven (power off, wait 10 seconds, and power on).

1. Unplug oven or disconnect power.
2. Remove plastic cover from U.I. Check the connection from display to U.I.

User Interface not reacting to touch	Control Panel Assembly
---	------------------------

SUGGESTED CORRECTIVE ACTION PROCEDURE

NOTE: Before starting any test, cycle power to the oven (power off, wait 10 seconds, and power on).

1. Unplug the oven or disconnect the power.
2. Check if the touch cables are properly connected.
3. Plug in the oven or reconnect power and verify if oven operation is normal.
4. If the touch keys don't work, unplug the oven or disconnect power again.
5. Replace the Control Panel assembly.
6. Reassemble all parts and panels before operating.
7. Plug in the oven or reconnect power.
8. Verify that oven operation is normal.

No Sound	Speaker, Control Panel Assembly
-----------------	---------------------------------

SUGGESTED CORRECTIVE ACTION PROCEDURE

Replace Control Panel assembly.

FAILURE	ERROR	LIKELY FAILURE CONDITION
F1	E3	MWO ACU Internal error

SUGGESTED CORRECTIVE ACTION PROCEDURE

1. Run a U.I. configuration. Check the functionality of each cycle. Available cycles depend on the model. The possible cycles available are Cavity Fan, Cooling Fan, Drain Pump, FC Valve and Turntable.
2. Unplug oven or disconnect power and fix the connections of the non-functioning loads. Reassemble all parts and panels and plug in oven or reconnect power. If the error code does not reappear, follow the "Final Steps" section.
3. If the error code does reappear, unplug oven or disconnect power. Test the continuity of the non-functioning loads. If it is an open circuit, replace the loads. If the error code does not appear, reassemble all parts and panels, follow the "Final Steps" section.
4. If the error code does appear after replacing the loads, or if it is not an open circuit, unplug oven or disconnect power and put the replaced load back and replace the AM control board.
5. Reassemble all parts and panels and follow the "Final Steps" section.

FAILURE	ERROR	LIKELY FAILURE CONDITION
F3 Sensors	E0	Main oven sensor open or shorted

SUGGESTED CORRECTIVE ACTION PROCEDURE

NOTE: If the temperature is above 1112°F (600°C), the sensor is considered open. If the temperature is below -4°F (-20°C), the sensor is considered short. Be sure the oven is cold in both the cavity and electronic system.

1. Unplug oven or disconnect power. Check the sensor probe, cable, and connector (J64 in microwave section, J62 in oven section.) Check the whole board connection harness to see if anything is loose or damaged.
2. If they are loose, fit the connectors in the proper place. Replace the harness if damaged. If they are not loose, replace the sensor.
3. Reassemble all parts and panels. Plug in the oven or reconnect power. Make sure the cavity is cold and start a forced air cycle and preheat to 212°F (100°C). Watch the progression bar to see if the temperature rises regularly. If the temperature does rise correctly, follow the “Final Steps” section.
4. If the temperature does not rise correctly, unplug oven or disconnect power. Replace the new sensor with the original one and replace the AM control board.
5. Reassemble all parts and panels. Plug in the oven or reconnect power and start the cycle. If the error code does not appear, follow the “Final Steps” section. If it does appear, unplug oven or disconnect power and place the new sensor back in the oven and test it with the new AM control board.

FAILURE	ERROR	LIKELY FAILURE CONDITION
F4	E1	Microwave cavity temperature sensor error

SUGGESTED CORRECTIVE ACTION PROCEDURE

NOTE: One minute after error code F6E1 appears, F3E0 will also show.

1. Unplug oven or disconnect power and check the sensor probe cable and connector (J62). Check the whole board connection harness for any loose or damaged connectors and fit them in their proper place.
2. Replace the sensor of the harness if they are damaged. Reassemble all parts and panels. If the error code does not appear, follow the “Final Steps” section.
3. If nothing is loose or damaged, turn the power off. Turn back on after 10 seconds and start a cooking cycle with the grill level on “High” power. Wait for 15 minutes, and if the error code does not appear, turn off the oven and follow the “Final Steps” section.
4. If the error code appears during the 15 minutes, unplug oven or disconnect power and replace the AM control board.
5. Reassemble all parts and panels and follow the “Final Steps” section.

FOR SERVICE TECHNICIAN'S USE ONLY

FAILURE	ERROR	LIKELY FAILURE CONDITION
F4 Inputs	E4	Microwave oven humidity sensor error

SUGGESTED CORRECTIVE ACTION PROCEDURE

1. Run a steam function and wait 1 minute. If the error code does not appear, follow the “Final Steps” section.
2. If the error code does appear, unplug oven or disconnect power. Check the sensor connector on the ADA expansion board.
3. Check the ADA power supply connector (if present) for loose or damaged wires. Plug the connector in, or if damaged, replace the sensor.
4. Reassemble all parts and panels and plug in the oven or reconnect power. Turn the power off for 10 seconds. Power back on and start steam function and wait 1 minute. If the error code does not appear, follow the “Final Steps” section.
5. If the error code does appear, unplug oven or disconnect power and place the original sensor back into the oven and replace the AM control board. Follow step 4 for a reboot. If the error code does not appear, follow the “Final Steps” section.
6. If the error code appears, unplug oven or disconnect power and place the new sensor back into the oven and test it with the new AM control board. Reassemble all parts and panels and plug in the oven or reconnect power. Follow the “Final Steps” section.

FAILURE	ERROR	LIKELY FAILURE CONDITION
F5 Inputs	E0	Door and latch switch do not agree

SUGGESTED CORRECTIVE ACTION PROCEDURE

1. Unplug oven or disconnect power, wait for 10 seconds and plug back in. Be sure the door is closed and verify the latch system motor is running. This means the door is locked.
2. Start a Pyro function and wait 1 minute. If the error code does not appear, the issue has been resolved.
3. If the above does not happen, check to see if the door latch is working properly. If needed, follow the steps in the “Diagnostic Mode” section. Then run a Pyro function. If the error code does not appear, the issue has been resolved.
4. If the error code appears, unplug oven or disconnect power. Check the wiring on the fasten connectors of the door's motor. Plug them in if they are not mounted in the proper way. Fix or replace any that are damaged. Reassemble all parts and panel and plug in the oven or reconnect power. Follow the steps in the “Diagnostic Mode” section. If the error code does not appear, the issue has been resolved.
5. If the error code appears, unplug oven or disconnect power and use a tester to check the micro switch functionality. The door switch contact must be an open circuit if the door is open. Latch contacts must be open if the door is unlocked. If this is not true, replace the door switch/latch component.
6. If the door switch and latch component are functional and correct, replace the AM control board. Reassemble all parts and panels and plug in the oven or reconnect power. Follow the “Final Steps” section.

FAILURE	ERROR	LIKELY FAILURE CONDITION
F6	E0	Oven user interface - lost communication
	E6	Oven appliance manager - lost communication

SUGGESTED CORRECTIVE ACTION PROCEDURE

NOTE: To test, start a cooking cycle and in 1 minute, the error code may appear. If it does not, reassemble all parts and panels and follow the “Final Steps” section.

For error code F6E0:

1. Unplug oven or disconnect power. Check wire connectors between AM and HMI to see if they are correctly plugged in. If they are not in the correct position, fit cabling and connectors in the proper positions. Reassemble all parts and panels and follow the “Final Steps” section.
2. If they are in the correct positions, check the wire connectors between AM and ADA expansion board HMI. If they are not plugged in correctly, fix them, then reassemble all parts and panels, follow the “Final Steps” section.
3. If they are correctly plugged in, replace the existing AM with a new one. Plug in the oven or reconnect power. If the error code does not appear, reassemble all parts and panels, follow the “Final Steps” section. If the error code still appears, unplug oven or disconnect power. Place the original AM back into the oven.
4. Replace the existing HMI with a new one. Reassemble all parts and panels and plug in oven or reconnect power. If the error code does not appear, follow the “Final Steps” section. If it does appear, unplug oven or disconnect power and place the original HMI back into the oven.
5. Replace the existing ADA expansion board with a new one. Reassemble all parts and panels and plug in the oven or reconnect power. If the error code does not appear, follow the “Final Steps” section.
6. If the error code does appear, do not place the original expansion board back into the oven.
7. Unplug oven or disconnect power. Replace the current AM with a new one. Reassemble all parts and panels and plug in oven or reconnect power. If the error code does not appear, follow the “Final Steps” section.
8. If it does appear, unplug oven or disconnect power. Place the original AM back into the oven. Replace the current HMI with a new one. If the error code does not appear, reassemble all parts and panels, follow the “Final Steps” section.

9. If the error code does appear, do not place the original HMI back into the oven.
10. Unplug oven or disconnect power. Replace the current AM with a new one. Reassemble all parts and panels and plug in oven or reconnect power. If the error codes does not appear, follow the “Final Steps” section.

For error code F6E6:

1. Run any function and wait 1 minute. If the error code does not appear, follow the “Final Steps” section.
2. If the error code does appear, unplug oven or disconnect power. Check the wiring and connectors from the AM control board and the ADA expansion board. If they are loose, plug them in correctly. If they are damaged, replace them. If the error code does not appear, reassemble all parts and panels, follow the “Final Steps” section.
3. If the error code does appear, unplug oven or disconnect power. Replace the ADA expansion board. Wait for 10 seconds, then reassemble all parts and panels and plug in oven or reconnect power. Run any function and wait 1 minute. If the error code does not appear, follow the “Final Steps” section.
4. If the error code does appear, unplug oven or disconnect power. Place the original ADA expansion board back. Replace AM control board. Follow step 3 to reboot the system. Reassemble all parts and panels and plug in oven or reconnect power. If the error code does not appear, follow the “Final Steps” section.
5. If the error code does appear, unplug oven or disconnect power. Replace the ADA expansion board with the new one and test it with the new AM control board. Reassemble all parts and panels and follow the “Final Steps” section.

FOR SERVICE TECHNICIAN'S USE ONLY

FAILURE	ERROR	LIKELY FAILURE CONDITION
F6	E1	Oven temperature

SUGGESTED CORRECTIVE ACTION PROCEDURE

NOTE: In addition to error code F6E1, F3E0 will also appear on the display.

1. Unplug oven or disconnect power. Check the sensor probe cable and connector. Check the entire board connection harness for loose or damaged connections. Fit the connectors to the correct position and replace the sensor or harness if damaged. Reassemble all parts and panels and plug in oven or reconnect power. If the error code does not appear, follow the “Final Steps” section.
2. If the error code does appear, unplug oven or disconnect power. Turn back on after 10 seconds and start a cooking cycle with the Grill level on “High Power.” Wait for 15-20 minutes. If the error code does not appear, reassemble all parts and panels and follow the “Final Steps” section.
3. If the error code does appear, unplug oven or disconnect power. Replace the AM control board, reassemble all parts and panels and follow the “Final Steps” section.

FAILURE	ERROR	LIKELY FAILURE CONDITION
F6	E4	User interface/Appliance manager state status mismatch

SUGGESTED CORRECTIVE ACTION PROCEDURE

NOTE: To test, start a cooking cycle and in 1 minute, the error code may appear. If it does not, reassemble all parts and panels, follow the “Final Steps” section.

NOTE: If the error code F6E0 appears, you will need to complete the following ESAM procedure.

1. Connect the ESAM module through the correct cabling to the input display connector (J36 Babbage).
2. On the screen it will say “Read EEPROM failure codes: Read FxEx (external) errors stored.”
3. Record values read and disconnect ESAM module.

NOTE: If the error code is F6E4, follow the steps below:

1. Unplug oven or disconnect power. Replace the AM with a new one. Reassemble all parts and panels and plug in oven or reconnect power. If the error code does not appear, follow the “Final Steps” section. If the error code does appear, unplug oven or disconnect power and place the original AM back into the oven.
2. Replace the HMI with a new one. Reassemble all parts and panels and plug in oven or reconnect power. If the error code does not appear, follow the “Final Steps” section.

NOTE: If the screen showed F6E0 while in ESAM, you will need to complete the following:

1. Unplug oven or disconnect power. Check the wire connectors between AM and HMI to see if they are correctly plugged in. If they are not in the correct position, fit cabling and connectors in the proper positions. Then reassemble all parts and panels, follow the “Final Steps” section.
2. If they are in the correct positions, check the wire connectors between AM and ADA expansion board HMI. If they are not plugged in correctly, fix them, then reassemble all parts and panels and follow the “Final Steps” section.

3. If they are correctly plugged in, replace the existing AM with a new one. Reassemble all parts and panels and plug in the oven or reconnect power. If the error code does not appear, follow the “Final Steps” section. If the error code still appears, unplug oven or disconnect power and place the original AM back into the oven.
4. Replace the existing HMI with a new one. Reassemble all parts and panels and plug in oven or reconnect power. If the error code does not appear, follow the “Final Steps” section. If it does appear, unplug oven or disconnect power and place the original HMI back into the oven.
5. Replace the existing ADA expansion board with a new one. Reassemble all parts and panels and plug in oven or reconnect power. If the error code does not appear, follow the “Final Steps” section.
6. If the error code does appear, do not place the original expansion board back into the oven.
7. Unplug oven or disconnect power. Replace the current AM with a new one. Reassemble all parts and panels and plug in oven or reconnect power. If the error code does not appear, follow the “Final Steps” section.
8. If it does appear, unplug oven or disconnect power and place the original AM back into the oven. Replace the current HMI with a new one. Reassemble all parts and panels and plug in oven or reconnect power. If the error code does not appear, follow the “Final Steps” section.
9. If the error code does appear, do not place the original HMI back into the oven.
10. Unplug oven or disconnect power. Replace the current AM with a new one. Reassemble all parts and panels and plug in oven or reconnect power. If the error code does not appear, follow the “Final Steps” section.

FAILURE	ERROR	LIKELY FAILURE CONDITION
F9	E0	Product not wired correctly

SUGGESTED CORRECTIVE ACTION PROCEDURE

1. Unplug oven or disconnect power. Check the wire connection from the home power supply to the conduit according to the installation instructions. Reassemble all parts and panels and plug in oven or reconnect power. If the error code does not appear, follow the “Final Steps” section.
2. If the error code does appear, unplug oven or disconnect power.
3. Check the wire connection from the conduit to the terminal block. Reassemble all parts and panels and plug in oven or reconnect power. If the error code does not appear, follow the “Final Steps” section.
4. If the error code does appear, unplug oven or disconnect power. Change the AM control. Reassemble all parts and panels and plug in oven or reconnect power. If the error code does not appear, follow the “Final Steps” section.
5. If the error code does appear, unplug oven or disconnect power. Change the main harness. Then reassemble all parts and panels and follow the “Final Steps” section.

FOR SERVICE TECHNICIAN'S USE ONLY

Microwave Oven Components

Component Locations

Upper Microwave Oven

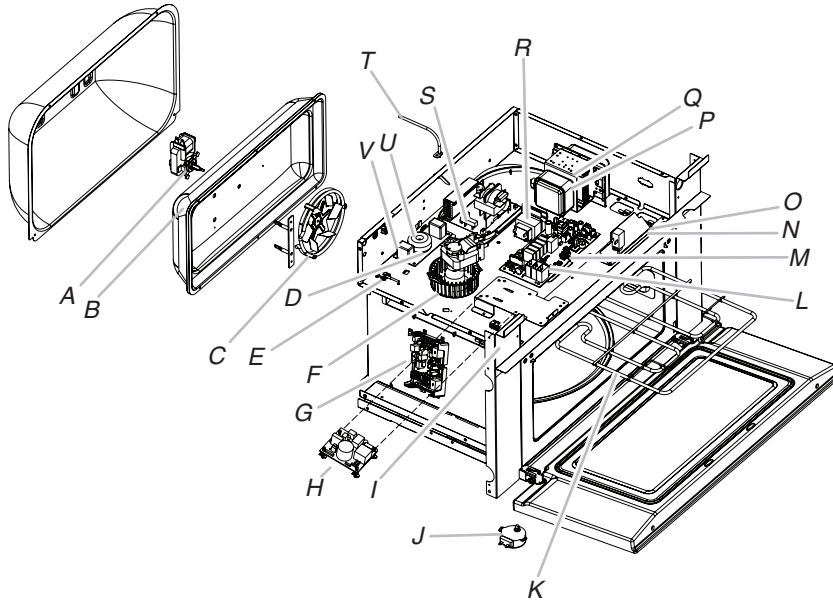

- A. Convect motor
 - B. Convect thermostat (behind cover)
 - C. Convect element
 - D. Line filter
 - E. Humidity sensor
 - F. Magnetron fan motor
 - G. Copernicus appliance manager (lower oven)
 - H. Switch mode power supply (SMPS)
 - I. Secondary interlock switch
 - J. Turntable motor
 - K. Broil element
 - L. Microwave appliance manager
 - M. Cavity halogen lamp
 - N. Primary interlock switch
 - O. Monitor interlock switch
 - P. Magnetron thermistor
 - Q. Magnetron
 - R. Microwave light transformer
 - S. Microwave inverter
 - T. Cavity temperature sensor
 - U. Grill thermostat
 - V. Cavity thermostat
- Not shown:** Monitor fuse, 20 A line fuse

Lower Oven

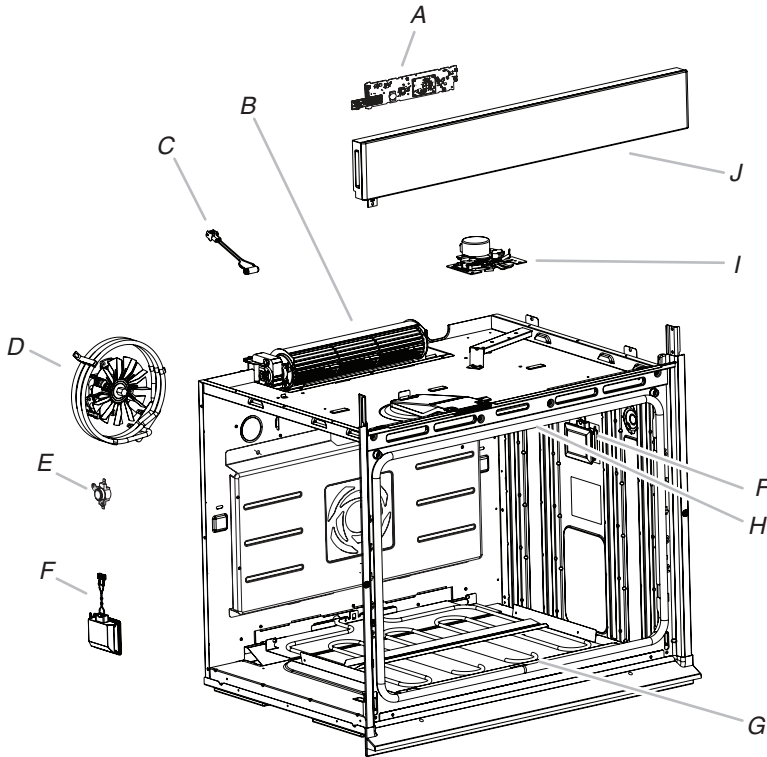

- A. HMI-Central/UI board
- B. Cooling fan
- C. Oven temperature sensor
- D. Convection assembly
- E. Temperature limiter
- F. Light assembly
- G. Bake element (hidden)
- H. Broil element
- I. Door lock assembly
- J. Control panel assembly

FOR SERVICE TECHNICIAN'S USE ONLY

For patent information, please see Pat. www.patent-listing.com

W11330679A
©2019 All rights reserved.

W11330679A

NOTE: This sheet contains important Technical Service Data.

**FOR SERVICE TECHNICIAN ONLY
DO NOT REMOVE OR DESTROY**

01/19
FOR SERVICE TECHNICIAN'S USE ONLY

À L'USAGE DU TECHNICIEN DE MAINTENANCE SEULEMENT

Fiche technique

Ne pas enlever ou détruire

AVERTISSEMENT



Risque de choc électrique

Déconnecter la source de courant électrique avant l'entretien.

Replacer pièces et panneaux avant de faire la remise en marche.

Le non-respect de ces instructions peut causer un décès ou un choc électrique.

À L'USAGE DU TECHNICIEN DE MAINTENANCE SEULEMENT

IMPORTANT: Circuits électroniques sensibles aux décharges électrostatiques

Le risque de décharge électrostatique est permanent. Une décharge électrostatique peut détruire ou détériorer les circuits électroniques de la machine. La nouvelle carte peut sembler fonctionner correctement après la réparation, mais une décharge électrostatique peut lui avoir fait subir des contraintes qui provoqueront une défaillance plus tard.

- Utiliser un bracelet de décharge électrostatique. Connecter le bracelet de décharge électrostatique au point vert de raccordement à la terre ou à une surface métallique non peinte à l'intérieur de l'appareil.

-OU-

Toucher plusieurs fois de suite avec le doigt un point vert de raccordement à la terre ou une surface métallique non peinte à l'intérieur de l'appareil.

- Avant de retirer la pièce de son emballage, placer le sachet antistatique en contact avec un point vert de raccordement à la terre ou une surface métallique non peinte à l'intérieur de l'appareil.
- Éviter de toucher les composants électroniques ou les broches de contact; manipuler les circuits électroniques de la machine uniquement par les bords.
- Lors du remballage de circuits électroniques défectueux dans le sachet antistatique, observer les instructions ci-dessus.

PRÉCAUTIONS À OBSERVER AVANT ET DURANT LES RÉPARATIONS POUR ÉVITER UNE EXPOSITION EXCESSIVE À L'ÉNERGIE DES MICRO-ONDES

- a.** Ne pas laisser fonctionner le four lorsque la porte est ouverte.
- b.** Sur chaque four, avant d'alimenter le magnétron ou une autre source de micro-ondes, exécuter les contrôles de sécurité suivants et effectuer les réparations nécessaires:
 - 1. Système d'interverrouillage – fonctionnement correct
 - 2. Porte – fermeture correcte
 - 3. Joint et surfaces de scellement (formation d'arcs, usure et autres détériorations)
 - 4. Charnières et loquets – détérioration ou ajustement déficient (desserrage)
 - 5. Indices de détérioration par chute ou emploi abusif
- c.** Avant de déclencher la production de micro-ondes pour des opérations de test ou inspection dans les compartiments de génération de micro-ondes, contrôler magnétron, guide d'ondes/canal de transmission et cavité—contrôler/vérifier alignement correct, intégrité, connexions.
- d.** Avant de remettre le four à son propriétaire, toute défectuosité ou déficience d'ajustement de composant affectant interverrouillage, moniteur, joint de porte et génération/transmission des micro-ondes devra être éliminée par réparation/remplacement/réglage conformément aux procédures décrites dans ce manuel.
- e.** Avant de remettre le four à son propriétaire, effectuer un contrôle des fuites du four à micro-ondes pour vérifier la conformité aux prescriptions de la norme fédérale de performance.
- f.** Ne pas tenter de faire fonctionner le four si le hublot de la porte est brisé.

À L'USAGE DU TECHNICIEN DE MAINTENANCE SEULEMENT

Diagnostic

IMPORTANT : Avant de mettre sous tension le magnétron du four à micro-ondes (MO), s'assurer qu'une charge, par exemple une tasse d'eau allant aux micro-ondes, est présente dans la cavité du four à micro-ondes.

Débrancher le four ou déconnecter la source de courant électrique avant d'exécuter les contrôles suivants :

- La corrosion des pièces de connexion est une cause potentielle de défaillance du fonctionnement des commandes. Inspecter les connexions et contrôler la continuité des circuits à l'aide d'un ohmmètre.
- Contrôler toutes les connexions avant de remplacer des composants; rechercher les conducteurs brisés ou mal branchés, les connexions mal réalisées ou les fils insuffisamment engagés dans les connecteurs. Un faisceau de câblage endommagé doit être remplacé dans son intégralité. Ne pas réparer un faisceau de câblage.
- Exécuter les mesures de résistance après avoir débranché le cordon d'alimentation de la prise de courant et déconnecté les connecteurs ou le faisceau de câblage.

IMPORTANT : Ne pas remplacer le module de commande en l'absence de preuve d'une défaillance.

Pour accéder au mode de diagnostic :

Avant d'entreprendre toute action corrective, exécuter le processus décrit ci-dessous pour accéder au mode de diagnostic :

1. Appuyer sur "Setting" (réglage), faire défiler et appuyer sur "Info". Appuyer sur "Service and Support" (service et assistance).
REMARQUE : Vérifier que le numéro de modèle à l'écran correspond à celui du produit. Si ce n'est pas le cas, une configuration de l'IU devra être effectuée. Si le numéro de modèle ne correspond pas, continuer avec les étapes suivantes.
2. Appuyer sur "Diagnostic" pendant 10 secondes. Saisir le mot de passe "123123123". Appuyer sur "Enter" (entrer) pour confirmer.
3. Appuyer sur "Component activation" (activation du composant). Les composants accessibles dépendent du modèle de four. Composants possibles : Bas, anneau, gril, ventilateur de cavité, ventilateur de refroidissement, chauffe-eau, pompe de vidange, vanne FC, verrouillage de porte, plateau rotatif et magnétron. Chaque composant se désactive après environ 3 minutes.

REMARQUE : Garder le ventilateur de refroidissement en marche lors du test du magnétron.

IU Mode de configuration :

1. Appuyer sur "Setting" (réglage), faire défiler et appuyer sur "Info". Appuyer sur "Service and Support" (service et assistance).
2. Vérifier que le numéro de modèle à l'écran correspond au numéro de modèle de l'étiquette de numéro de série/modèle du four.
3. Si ce n'est pas le cas, suivre les étapes finales indiquées dans la section "Étapes finales".
4. Si le numéro de modèle ne correspond pas, appuyer sur "Diagnostic" pendant 10 secondes. Saisir le mot de passe "123123123". Appuyer sur "Enter" (entrer) pour confirmer.
5. Appuyer sur "System info" (information sur le système). Faire défiler et appuyer sur "Edit Product Configuration" (modifier la configuration du produit). Sélectionner le bon numéro de modèle.

Étapes finales :

1. Brancher le four ou reconnecter la source de courant électrique et mettre le four en marche.
2. S'il ne se met pas en marche, débrancher le four ou déconnecter la source de courant électrique et réparer les câbles et connexions. Réassembler les pièces et panneaux et brancher le four ou reconnecter la source de courant électrique.
3. L'affichage doit se mettre en marche. Le logo Whirlpool s'affiche, puis l'heure et la date s'affichent.
4. Si la configuration de l'IU n'a pas été effectuée, en effectuer une en consultant la section du mode de configuration.
5. Vérifier que chaque charge fonctionne correctement. Le problème est réglé si la charge fonctionne correctement. Si ce n'est pas le cas, débrancher le four ou déconnecter la source de courant électrique et réparer les câbles et connexions. Réassembler l'ensemble des pièces et panneaux. Brancher le four ou reconnecter la source de courant électrique et vérifier que le four fonctionne.

Procédure générale : Codes d'erreurs :

1. Accéder aux "Diagnostics". Appuyer sur "Error Diagnostic" (diagnostic d'erreur) pour afficher la dernière erreur détectée.
2. Supprimer l'erreur en appuyant sur "Clear the Error Diagnostic" (supprimer l'erreur diagnostiquée).

Procédure générale : Info système :

Utiliser cette sélection pour :

- Vérifier le numéro de modèle
 - Vérifier le numéro de série
 - Vérifier le code SAID
 - Vérifier les informations de version
 - Modifier la configuration du produit. Si cette section est accessible, 12NC.
- Il est aussi possible de sélectionner “Factory Setting” (réglages d’usine) pour réinitialiser le four à son réglage d’usine par défaut.

Procédure générale : Component Activation (activation composant) :

1. Brancher le four ou reconnecter la source de courant électrique.
2. Accéder au mode de diagnostic.
3. Appuyer sur ou faire défiler la liste jusqu’à l’élément “Component Activation” (activation composant) dans le menu de diagnostic, puis appuyer sur “OK”.
4. Appuyer sur les sélections suivantes activer/désactiver les relais correspondants.

Sélection	Relais
MW Light (lampe du MO)	Relais de la lampe MO
MW Turntable (plateau rotatif du MO)	Relais du plateau rotatif MO
MW Cooling Fan (ventilateur de refroidissement du MO)	Relais du ventilateur de refroidissement MO
MW Grill (gril du MO)	Relais de l’élément du gril MO
MW Convection Element (élément de convection du four à micro-ondes)	Relais de l’élément de convection MO
MW Convection Fan (ventilateur de convection du MO)	Relais du ventilateur de convection MO
MW Magnétron/Cooling Fan (magnétron/ventilateur de refroidissement du four à micro-ondes)	Relais du magnétron et du ventilateur de refroidissement MO

Procédure générale : Capteurs et contacteurs

REMARQUE : Cette procédure est utile pour afficher le statut actuel des contacteurs du four et des lectures du capteur.

Affichage	État
MW Door Switch (contacteur porte MO)	Ouvert ou Fermé
MW Cavity Temp (temp. cavité MO)	Degrés en Fahrenheit

1. Brancher le four ou reconnecter la source de courant électrique.
2. Accéder au mode de diagnostic.
3. Appuyer sur ou faire défiler la liste jusqu’à l’élément “Sensors & Switches” (capteurs et contacteurs) dans le menu de diagnostic, puis appuyer sur “OK”.
4. Appuyer sur ou faire défiler le menu Sensors & Switches (capteurs et contacteurs) pour afficher l’état désiré.

REMARQUE : Appuyer sur “Back” (retour) pour revenir au menu de diagnostic principal.

À L'USAGE DU TECHNICIEN DE MAINTENANCE SEULEMENT

Codes de défaillance/d'erreur présentées sur l'afficheur

Pas d'affichage – panneau de commande vide Alimentation à découpage (SMPS), interface utilisateur (UI)

ACTION CORRECTIVE SUGGÉRÉE

REMARQUE : Avant de commencer un test, couper l'alimentation du four et la rétablir (éteindre, patienter 10 secondes et rallumer).

1. Débrancher le four ou couper l'alimentation électrique.
2. Retirer le couvercle en plastique de l'IU. Vérifier la connexion de l'afficheur à l'IU.

L'interface utilisateur ne répond pas au touché Tableau de commande

ACTION CORRECTIVE SUGGÉRÉE

REMARQUE : Avant de commencer un test, couper l'alimentation du four et la rétablir (éteindre, patienter 10 secondes et rallumer).

1. Débrancher le four ou déconnecter la source de courant électrique.
2. Vérifier si les câbles des touches tactiles sont bien branchés.
3. Brancher le four ou reconnecter la source de courant électrique et vérifier que le four fonctionne correctement.
4. Si les touches tactiles ne fonctionnent pas, débrancher le four ou déconnecter de nouveau la source de courant électrique.
5. Remplacer le tableau de commande.
6. Réinstaller les pièces et panneaux avant de faire la mise en marche.
7. Brancher le four ou rétablir l'alimentation électrique.
8. Vérifier que le four fonctionne normalement.

Aucun volume sonore Haut-parleur et tableau de commande

ACTION CORRECTIVE SUGGÉRÉE

Remplacer le tableau de commande.

DÉFAILLANCE ERREUR DÉFAILLANCE PROBABLE

F1 E3 Erreur interne MCA du four à micro-ondes

ACTION CORRECTIVE SUGGÉRÉE

1. Effectuer une configuration de l'IU. Vérifier la fonctionnalité de chaque programme. Les programmes offerts dépendent du modèle. Programmes possibles : ventilateur de la cavité, ventilateur de refroidissement, pompe de vidange, vanne FC et plateau rotatif.
2. Débrancher le four ou couper l'alimentation électrique et réparer les connexions des cartes qui ne fonctionnent pas. Réassembler les pièces et panneaux et brancher le four ou reconnecter la source de courant électrique. Si le code d'erreur ne réapparaît pas, passer à la section "Étapes finales".
3. Si le code d'erreur se reproduit, débrancher le four ou déconnecter la source de courant électrique. Vérifier la continuité des charges qui ne fonctionnent pas. Si le circuit est ouvert, remplacer la charge. Si le code d'erreur ne réapparaît pas, réassembler les pièces et panneaux, puis passer à la section "Étapes finales".
4. Si le code d'erreur apparaît après avoir remplacé les charges ou s'il ne s'agit pas d'un circuit ouvert, débrancher le four ou déconnecter l'alimentation électrique, puis remettre en place la charge enlevée et la carte de commande AM.
5. Réassembler les pièces et panneaux et passer à la section "Étapes finales".

DÉFAILLANCE	ERREUR	DÉFAILLANCE PROBABLE
Capteur F3	E0	Capteur du four principal ouvert ou court-circuité

ACTION CORRECTIVE SUGGÉRÉE

REMARQUE : Si la température est supérieure à 1 112 °F (600 °C), le capteur est ouvert. Si la température est inférieure à -4 °F (-20 °C), le capteur est court-circuité. S'assurer que la cavité et le système électronique du four sont froids.

1. Débrancher le four ou couper l'alimentation électrique. Vérifier la sonde, le câble et le connecteur du capteur (J64 dans la section four à micro-ondes, J62 dans la section four). Vérifier le faisceau de connexion complet de la carte pour s'assurer que rien n'est desserré ou endommagé.
2. Si quelque chose est desserré, placer les connecteurs aux bons endroits. Remplacer le faisceau s'il est endommagé. Si rien n'est desserré, remplacer le capteur.
3. Réassembler l'ensemble des pièces et panneaux. Brancher le four ou rétablir l'alimentation électrique. S'assurer que la cavité est froide, puis lancer un programme d'air pulsé et préchauffer à 212 °F (100 °C). Surveiller la barre de progression pour voir si la température s'élève de façon régulière. Si la température ne s'élève pas correctement, passer à la section "Étapes finales".
4. Si la température ne s'élève pas correctement, débrancher le four ou déconnecter la source de courant électrique. Remplacer le nouveau capteur par l'ancien et la carte de commande AM.
5. Réassembler l'ensemble des pièces et panneaux. Brancher le four ou reconnecter la source électrique et mettre en marche. Si le code d'erreur n'apparaît pas, passer à la section "Étapes finales". S'il réapparaît, débrancher le four ou couper l'alimentation électrique et remettre en place le nouveau capteur dans le four pour le tester avec la nouvelle carte de commande AM.

DÉFAILLANCE	ERREUR	DÉFAILLANCE PROBABLE
F4	E1	Erreur du capteur de température de la cavité du four à micro-ondes

ACTION CORRECTIVE SUGGÉRÉE

REMARQUE : Une minute après l'apparition du code d'erreur F6E1, F3E0 s'affichera aussi.

1. Débrancher le four ou couper l'alimentation électrique, puis vérifier le câble de la sonde et le connecteur du capteur (J62). Vérifier le faisceau de connexion complet de la carte pour s'assurer que rien n'est desserré ou endommagé et les placer aux bons endroits.
2. Remplacer le capteur du faisceau s'il est endommagé. Réassembler l'ensemble des pièces et panneaux. Si le code d'erreur n'apparaît pas, passer à la section "Étapes finales".
3. Si rien n'est desserré ou endommagé, couper l'alimentation. Remettre l'alimentation après 10 secondes et lancer un programme de cuisson en plaçant le niveau de rôtissage sur "High" (élevé). Attendre 15 minutes. Si le code d'erreur ne réapparaît pas, éteindre le four et passer à la section "Étapes finales".
4. Si le code d'erreur apparaît pendant la période de 15 minutes, débrancher le four ou déconnecter la source de courant électrique et remplacer la carte de commande AM.
5. Réassembler les pièces et panneaux et passer à la section "Étapes finales".

À L'USAGE DU TECHNICIEN DE MAINTENANCE SEULEMENT

DÉFAILLANCE	ERREUR	DÉFAILLANCE PROBABLE
Entrées F4	E4	Erreur du capteur d'humidité du four à micro-ondes

ACTION CORRECTIVE SUGGÉRÉE

1. Lancer une fonction avec vapeur et attendre 1 minute. Si le code d'erreur n'apparaît pas, passer à la section "Étapes finales".
2. Si le code d'erreur apparaît de nouveau, débrancher le four ou déconnecter la source de courant électrique. Vérifier le connecteur du capteur sur la carte d'extension ADA.
3. Vérifier le connecteur de l'alimentation de la carte ADA (si présent) pour qu'il n'y ait pas de fils desserrés ou endommagés. Brancher le connecteur ou remplacer le capteur s'il est endommagé.
4. Réassembler les pièces et panneaux et brancher le four ou reconnecter la source de courant électrique. Éteindre l'alimentation pour 10 secondes. Alimenter de nouveau l'appareil, lancer la fonction vapeur et attendre 1 minute. Si le code d'erreur n'apparaît pas, passer à la section "Étapes finales".
5. Si le code d'erreur réapparaît, débrancher le four ou couper l'alimentation électrique, remettre en place le capteur d'origine dans le four et remplacer la carte de commande AM. Suivre l'étape 4 pour effectuer un redémarrage. Si le code d'erreur n'apparaît pas, passer à la section "Étapes finales".
6. Si le code d'erreur réapparaît, débrancher le four ou couper l'alimentation électrique et remettre en place le nouveau capteur dans le four pour le tester avec la nouvelle carte de commande AM. Réassembler les pièces et panneaux et brancher le four ou reconnecter la source de courant électrique. Passer à la section "Étapes finales".

DÉFAILLANCE	ERREUR	DÉFAILLANCE PROBABLE
Entrées F5	E0	Non-concordance entre les contacteurs de la porte et du loquet

ACTION CORRECTIVE SUGGÉRÉE

1. Débrancher le four ou couper l'alimentation électrique, attendre 10 secondes et réalimenter. S'assurer que la porte est fermée en vérifiant que le moteur de verrouillage du loquet fonctionne. La porte est donc verrouillée.
2. Lancer une fonction Pyro et attendre 1 minute. Si le code d'erreur n'apparaît pas, le problème a été résolu.
3. Si la situation précédente ne se produit pas, vérifier si le loquet de porte fonctionne correctement. Au besoin, suivre les étapes de la section "Mode de diagnostic". Lancer ensuite une fonction Pyro. Si le code d'erreur n'apparaît pas, le problème a été résolu.
4. Si le code d'erreur réapparaît, débrancher le four ou déconnecter la source de courant électrique. Vérifier le câblage des connecteurs du moteur de la porte. Les brancher si ce n'est déjà fait ou s'ils sont mal branchés. Réparer ou remplacer tout câble endommagé. Réassembler les pièces et le panneau et brancher le four ou reconnecter la source de courant électrique. Suivre les étapes de la section "Mode de diagnostic". Si le code d'erreur n'apparaît pas, le problème a été résolu.
5. Si le code d'erreur réapparaît, débrancher le four ou déconnecter la source de courant électrique et utiliser un multimètre pour vérifier le fonctionnement du micro-interrupteur. Le contact de l'interrupteur de porte doit être ouvert si la porte est ouverte. Les contacts de loquet doivent être ouverts si la porte n'est pas verrouillée. Si ce n'est pas le cas, remplacer le loquet/l'interrupteur de la porte.
6. Si l'interrupteur et le loquet de porte fonctionnent bien, remplacer la carte de commande AM. Réassembler les pièces et panneaux et brancher le four ou reconnecter la source de courant électrique. Passer à la section "Étapes finales".

DÉFAILLANCE	ERREUR	DÉFAILLANCE PROBABLE
F6	E0	Interface utilisateur du four – perte de communication
	E6	Gestionnaire du four – perte de communication

ACTION CORRECTIVE SUGGÉRÉE

REMARQUE : Pour effectuer le test, lancer un programme de cuisson, le code d’erreur pourrait apparaître après 1 minute. Si ce n’est pas le cas, réassembler les pièces et panneaux et passer à la section “Étapes finales”.

Pour le code d’erreur F6E0 :

- Débrancher le four ou couper l’alimentation électrique. Vérifier les connecteurs des fils entre les cartes AM et IHM pour voir s’ils sont correctement branchés. Si ce n’est pas le cas, placer les fils et connecteurs aux bonnes places. Réassembler les pièces et panneaux et passer à la section “Étapes finales”.
- S’ils sont aux bonnes places, vérifier les connecteurs de fils entre la carte AM et la carte d’extension ADA de la carte IHM. S’ils ne sont pas bien branchés, les arranger, puis réassembler les pièces et panneaux. Passer à la section “Étapes finales”.
- S’ils sont bien branchés, remplacer la carte AM par une nouvelle. Brancher le four ou rétablir l’alimentation électrique. Si le code d’erreur ne réapparaît pas, réassembler les pièces et panneaux, puis passer à la section “Étapes finales”. Si le code d’erreur apparaît toujours, débrancher le four ou déconnecter la source de courant électrique. Replacer la carte AM d’origine dans le four.
- Remplacer la carte IHM par une nouvelle. Réassembler les pièces et panneaux et brancher le four ou reconnecter la source de courant électrique. Si le code d’erreur n’apparaît pas, passer à la section “Étapes finales”. S’il réapparaît, débrancher le four ou couper l’alimentation électrique et remettre en place la carte IHM d’origine dans le four.
- Remplacer la carte d’extension ADA par une nouvelle. Réassembler les pièces et panneaux et brancher le four ou reconnecter la source de courant électrique. Si le code d’erreur n’apparaît pas, passer à la section “Étapes finales”.
- Si le code d’erreur apparaît, ne pas remettre la carte d’extension d’origine dans le four.
- Débrancher le four ou couper l’alimentation électrique. Remplacer la carte AM par une nouvelle. Réassembler les pièces et panneaux et brancher le four ou reconnecter la source de courant électrique. Si le code d’erreur n’apparaît pas, passer à la section “Étapes finales”.

- Si elle réapparaît, débrancher le four ou déconnecter la source de courant électrique. Replacer la carte AM d’origine dans le four. Remplacer la carte IHM par une nouvelle. Si le code d’erreur ne réapparaît pas, réassembler les pièces et panneaux, puis passer à la section “Étapes finales”.
- Si le code d’erreur apparaît, ne pas remettre la carte IHM d’origine dans le four.
- Débrancher le four ou couper l’alimentation électrique. Remplacer la carte AM par une nouvelle. Réassembler les pièces et panneaux et brancher le four ou reconnecter la source de courant électrique. Si le code d’erreur ne réapparaît pas, passer à la section “Étapes finales”.

Pour le code d’erreur F6E6 :

- Lancer une fonction de votre choix et attendre 1 minute. Si le code d’erreur n’apparaît pas, passer à la section “Étapes finales”.
- Si le code d’erreur apparaît de nouveau, débrancher le four ou déconnecter la source de courant électrique. Vérifier le câblage et les connecteurs de la carte de commande AM et de la carte d’extension ADA. S’ils sont desserrés, les rebrancher correctement. S’ils sont endommagés, les remplacer. Si le code d’erreur ne réapparaît pas, réassembler les pièces et panneaux, puis passer à la section “Étapes finales”.
- Si le code d’erreur apparaît de nouveau, débrancher le four ou déconnecter la source de courant électrique. Remplacer la carte d’extension ADA. Attendre 10 secondes, puis réassembler les pièces et panneaux et brancher le four ou reconnecter la source de courant électrique. Lancer une fonction de votre choix et attendre 1 minute. Si le code d’erreur n’apparaît pas, passer à la section “Étapes finales”.
- Si le code d’erreur apparaît de nouveau, débrancher le four ou déconnecter la source de courant électrique. Remettre en place la carte d’extension ADA d’origine. Remplacer la carte de commande AM. Suivre l’étape 3 pour redémarrer le système. Réassembler les pièces et panneaux et brancher le four ou reconnecter la source de courant électrique. Si le code d’erreur n’apparaît pas, passer à la section “Étapes finales”.
- Si le code d’erreur apparaît de nouveau, débrancher le four ou déconnecter la source de courant électrique. Remplacer la carte d’extension ADA par une nouvelle, puis la tester avec la nouvelle carte de commande AM. Réassembler les pièces et panneaux et passer à la section “Étapes finales”.

À L'USAGE DU TECHNICIEN DE MAINTENANCE SEULEMENT

DÉFAILLANCE	ERREUR	DÉFAILLANCE PROBABLE
F6	E1	Température du four

ACTION CORRECTIVE SUGGÉRÉE

REMARQUE : En plus du code d'erreur F6E1, F3E0 s'affichera aussi à l'écran.

1. Débrancher le four ou couper l'alimentation électrique. Vérifier le câble de la sonde et le connecteur du capteur. Vérifier le faisceau de connexion complet de la carte pour s'assurer que rien n'est desserré ou endommagé. Placer les connecteurs aux bonnes places et remplacer le capteur ou le faisceau si endommagé. Réassembler les pièces et panneaux et brancher le four ou reconnecter la source de courant électrique. Si le code d'erreur n'apparaît pas, passer à la section "Étapes finales".
2. Si le code d'erreur apparaît de nouveau, débrancher le four ou déconnecter la source de courant électrique. Remettre l'alimentation après 10 secondes et lancer un programme de cuisson en plaçant le niveau de rôtissage sur "High" (élevé). Attendre pendant 15 à 20 minutes. Si le code d'erreur ne réapparaît pas, réassembler les pièces et panneaux, puis passer à la section "Étapes finales".
3. Si le code d'erreur apparaît de nouveau, débrancher le four ou déconnecter la source de courant électrique. Remplacer la carte de commande AM, réassembler les pièces et panneaux et passer à la section "Étapes finales".

DÉFAILLANCE	ERREUR	DÉFAILLANCE PROBABLE
F6	E4	Non-concordance de statut d'état entre interface utilisateur et gestionnaire de l'appareil

ACTION CORRECTIVE SUGGÉRÉE

REMARQUE : Pour effectuer le test, lancer un programme de cuisson, le code d'erreur pourrait apparaître après 1 minute. Si ce n'est pas le cas, réassembler les pièces et panneaux et passer à la section "Étapes finales".

REMARQUE : Si le code d'erreur F6E0 apparaît, il faudra effectuer la procédure ESAM suivante.

1. Brancher le module ESAM sur le bon câblage du connecteur d'entrée de l'affichage (J36 différentiel).
2. À l'écran s'affichera le message "Read EEPROM failure codes: Read FxEx (external) errors stored" (lecture des codes d'anomalies EEPROM : Lecture des erreurs FxEx [externe] enregistrées).
3. Prendre en note les valeurs lues, puis débrancher le module ESAM.

REMARQUE : Si le code d'erreur est F6E4, suivre les étapes suivantes :

1. Débrancher le four ou couper l'alimentation électrique. Remplacer la carte AM par une nouvelle. Réassembler les pièces et panneaux et brancher le four ou reconnecter la source de courant électrique. Si le code d'erreur n'apparaît pas, passer à la section "Étapes finales". Si le code d'erreur apparaît, débrancher le four ou couper l'alimentation électrique et remettre en place la carte AM d'origine dans le four.
2. Remplacer la carte IHM par une nouvelle. Réassembler les pièces et panneaux et brancher le four ou reconnecter la source de courant électrique. Si le code d'erreur n'apparaît pas, passer à la section "Étapes finales".

REMARQUE : Si l'écran affiche F6E0 pendant l'utilisation du module ESAM, il faudra effectuer les étapes suivantes :

1. Débrancher le four ou couper l'alimentation électrique. Vérifier les connecteurs des fils entre les cartes AM et IHM pour voir s'ils sont correctement branchés. Si ce n'est pas le cas, placer les fils et connecteurs aux bonnes places. Réassembler ensuite les pièces et panneaux et passer à la section "Étapes finales".
2. S'ils sont aux bonnes places, vérifier les connecteurs de fils entre la carte AM et la carte d'extension ADA de la carte IHM. S'ils ne sont pas bien branchés, les arranger, puis réassembler les pièces et panneaux. Passer à la section "Étapes finales".

3. S'ils sont bien branchés, remplacer la carte AM par une nouvelle. Réassembler les pièces et panneaux et brancher le four ou reconnecter la source de courant électrique. Si le code d'erreur n'apparaît pas, passer à la section "Étapes finales". Si le code d'erreur apparaît toujours, débrancher le four ou couper l'alimentation électrique et remettre en place la carte AM d'origine dans le four.
4. Remplacer la carte IHM par une nouvelle. Réassembler les pièces et panneaux et brancher le four ou reconnecter la source de courant électrique. Si le code d'erreur n'apparaît pas, passer à la section "Étapes finales". S'il réapparaît, débrancher le four ou couper l'alimentation électrique et remettre en place la carte IHM d'origine dans le four.
5. Remplacer la carte d'extension ADA par une nouvelle. Réassembler les pièces et panneaux et brancher le four ou reconnecter la source de courant électrique. Si le code d'erreur n'apparaît pas, passer à la section "Étapes finales".
6. Si le code d'erreur apparaît, ne pas remettre la carte d'extension d'origine dans le four.
7. Débrancher le four ou couper l'alimentation électrique. Remplacer la carte AM par une nouvelle. Réassembler les pièces et panneaux et brancher le four ou reconnecter la source de courant électrique. Si le code d'erreur n'apparaît pas, passer à la section "Étapes finales".
8. S'il réapparaît, débrancher le four ou couper l'alimentation électrique et remettre en place la carte AM d'origine dans le four. Remplacer la carte IHM par une nouvelle. Réassembler les pièces et panneaux et brancher le four ou reconnecter la source de courant électrique. Si le code d'erreur n'apparaît pas, passer à la section "Étapes finales".
9. Si le code d'erreur apparaît, ne pas remettre la carte IHM d'origine dans le four.
10. Débrancher le four ou couper l'alimentation électrique. Remplacer la carte AM par une nouvelle. Réassembler les pièces et panneaux et brancher le four ou reconnecter la source de courant électrique. Si le code d'erreur n'apparaît pas, passer à la section "Étapes finales".

DÉFAILLANCE	ERREUR	DÉFAILLANCE PROBABLE
F9	E0	Le produit n'est pas branché correctement

ACTION CORRECTIVE SUGGÉRÉE

1. Débrancher le four ou couper l'alimentation électrique. Vérifier la connexion du câble entre l'alimentation de la maison et le conduit en suivant les instructions d'installation. Réassembler les pièces et panneaux et brancher le four ou reconnecter la source de courant électrique. Si le code d'erreur n'apparaît pas, passer à la section "Étapes finales".
2. Si le code d'erreur apparaît de nouveau, débrancher le four ou déconnecter la source de courant électrique.
3. Vérifier la connexion du câble entre le conduit et le bornier. Réassembler les pièces et panneaux et brancher le four ou reconnecter la source de courant électrique. Si le code d'erreur n'apparaît pas, passer à la section "Étapes finales".
4. Si le code d'erreur apparaît de nouveau, débrancher le four ou déconnecter la source de courant électrique. Remplacer la carte de commande AM. Réassembler les pièces et panneaux et brancher le four ou reconnecter la source de courant électrique. Si le code d'erreur n'apparaît pas, passer à la section "Étapes finales".
5. Si le code d'erreur apparaît de nouveau, débrancher le four ou déconnecter la source de courant électrique. Remplacer le faisceau principal. Réassembler ensuite les pièces et panneaux et passer à la section "Étapes finales".

À L'USAGE DU TECHNICIEN DE MAINTENANCE SEULEMENT

Composants du four à micro-ondes

Positions des composants

Four à micro-ondes supérieur

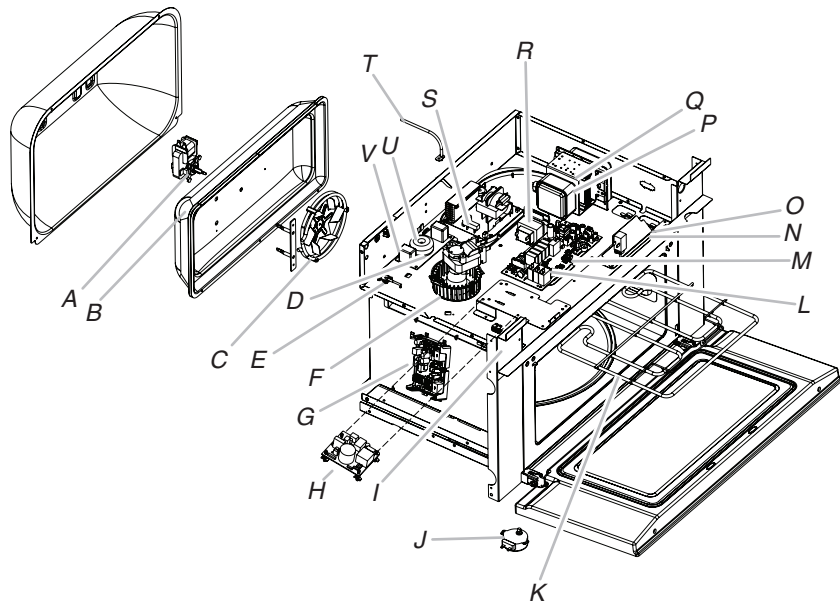

- A. Moteur de convection
- B. Thermostat de convection (derrière la plaque)
- C. Élément de cuisson par convection
- D. Filtre de ligne
- E. Capteur d'humidité
- F. Moteur du ventilateur du magnétron
- G. Gestionnaire de l'appareil Copernicus (four inférieur)
- H. Alimentation à découpage (SMPS)
- I. Contacteur d'interverrouillage secondaire
- J. Moteur du plateau rotatif
- K. Élément de cuisson au grill
- L. Gestionnaire du four à micro-ondes
- M. Lampe halogène de la cavité
- N. Contacteur d'interverrouillage primaire
- O. Commutateur d'interverrouillage de contrôle
- P. Thermistance du magnétron
- Q. Magnétron
- R. Transformateur de la lampe du four à micro-ondes
- S. Onduleur du four à micro-ondes
- T. Capteur thermométrique du four
- U. Thermostat du grill
- V. Thermostat de la cavité

Non illustré : Fusible du circuit de sécurité, fusible de ligne 20 A

Four inférieur

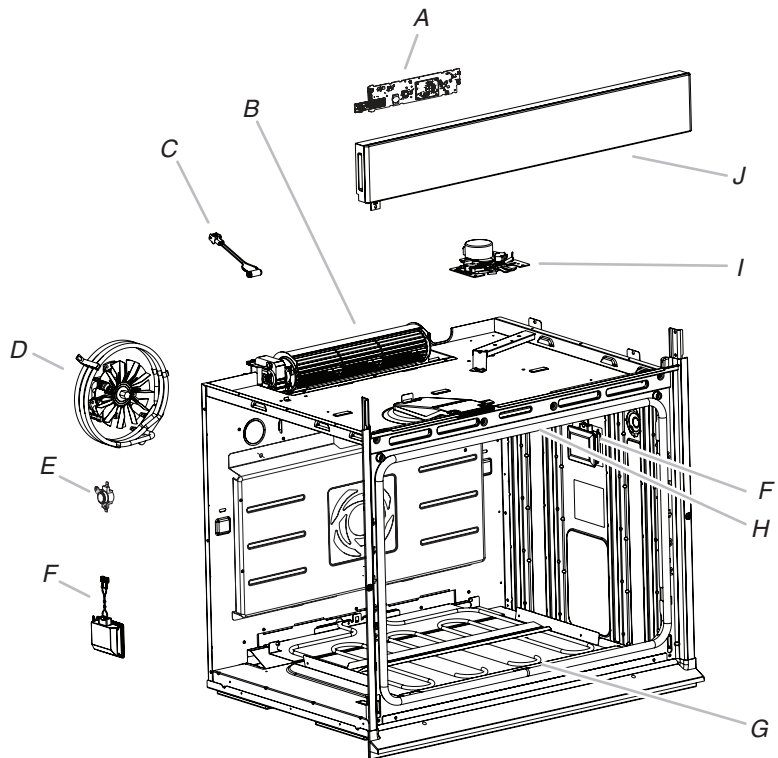

- A. IHM-Central/carte IU
- B. Ventilateur de refroidissement
- C. Capteur thermométrique du four
- D. Ensemble de convection
- E. Limiteur thermique
- F. Lampe
- G. Élément de cuisson (non visible)
- H. Élément de cuisson au grill
- I. Loquet de porte
- J. Tableau de commande

À L'USAGE DU TECHNICIEN DE MAINTENANCE SEULEMENT

Pour toute information sur les brevets,
consulter le www.patent-listing.com

W11330679A

© 2019 Tous droits réservés.

W11330679A

REMARQUE : Cette fiche contient des données techniques importantes.

**À L'USAGE DU TECHNICIEN SEULEMENT,
NE PAS ENLEVER OU DÉTRUIRE**

01/19

À L'USAGE DU TECHNICIEN DE MAINTENANCE SEULEMENT