

Profile

Tabletop

Air Purifier

SAFETY INFORMATION

Important Safety Instructions..... 3
Electrical Requirements 4

SET UP AND USE

Parts & Features 5
Operating Instructions..... 6-8
Cleaning & Maintenance 9

TROUBLE SHOOTING AND WARRANTY

Troubleshooting10
Limited Warranty 11

OWNER'S MANUAL

PFTS06AA

Write the model and serial numbers here:

Model # _____

Serial # _____

THANK YOU FOR MAKING GE APPLIANCES A PART OF YOUR HOME.

Whether you grew up with GE Appliances, or this is your first, we're happy to have you in the family.

We take pride in the craftsmanship, innovation and design that goes into every GE Appliances product, and we think you will too. Among other things, registration of your appliance ensures that we can deliver important product information and warranty details when you need them.

Register your GE appliance now online. Helpful websites and phone numbers are available in the Consumer Support section of this Owner's Manual.



IMPORTANT SAFETY INFORMATION

READ ALL INSTRUCTIONS BEFORE USING THE PURIFIER

⚠ WARNING Hazards or unsafe practices which COULD result in severe personal injury or death.

⚠ CAUTION Hazards or unsafe practices which COULD result in minor personal injury.

IMPORTANT SAFETY INSTRUCTIONS

⚠ WARNING When using electrical appliances, basic safety precautions should be followed, including the following:

1. READ ALL INSTRUCTIONS BEFORE USE
2. Only use the air purifier as described in this manual.
3. To avoid fire or shock hazard, plug the appliance directly into a 120V AC electrical outlet.
4. Remove all packaging material, including the plastic wrap over the filter before use.
5. If the adapter, its cord, or plug is damaged it must be replaced by the manufacturer. Do not attempt to use a substitute adapter as it could result in hazard and/or injury. Contact customer service for further assistance.
6. Check the household voltage to ensure it matches the appliance's rated specification.
7. Do not let cord touch any hot surface and make sure that it does not hang over a table edge or counter.
8. Place air purifier on a firm, flat, level surface.
9. Do not use this product on wet surfaces. This air purifier is not intended for use in bathrooms, laundry areas and similar indoor locations.
Never locate air purifier where it may fall into bathtub or other water container.
10. Avoid exposure to direct sunlight.
11. Close supervision is necessary when any appliance is used by or near children.
12. To reduce the risk of electric shock, do not remove screws. Do not attempt to repair or replace parts except for filters.
13. Unplug the appliance before cleaning it. Wipe it with a soft cloth.
14. Unplug the air purifier before removing the filter.
15. Do not immerse the appliance or the power cord in water or other liquids.
16. Do not use any detergents, glass or household cleaner, furniture polish, gasoline, paint thinner or other solvent to clean any part of the air purifier.
17. If you spill any liquid on the unit, it can cause serious damage. Switch it off and unplug immediately.
18. Do not block, cover or obstruct the air vents. Do not place anything on top of the unit.
19. Do not run cord under carpeting. Do not cover cord with throw rugs, runners, or similar coverings. Do not route the cord where it will be tripped over.
20. Do not use the appliance with an extension cord.
21. **WARNING:** To reduce the risk of fire or electric shock, DO NOT use this air purifier with any solid-state speed control devices.
22. Do not use outdoors.

READ AND SAVE THESE INSTRUCTIONS
HOUSEHOLD USE ONLY

IMPORTANT SAFETY INFORMATION

READ ALL INSTRUCTIONS BEFORE USING THE PURIFIER

⚠ WARNING

This appliance is not intended for use by persons (including children) with reduced physical, sensory or mental capabilities, or lack of experience and knowledge, unless they have been given supervision or instruction concerning the use of the appliance by a person responsible for their safety. Children should be supervised to ensure that they do not play with the appliance.

This appliance can be used by children aged from 8 years and above and persons with reduced physical, sensory or mental capabilities or lack of experience or knowledge if have been given supervision or instruction concerning the use of the appliance in a safe way and understand the hazards involved. Children shall not play with the appliance. Cleaning and user maintenance shall not be made by children without supervision.

OPERATING CONDITION

The air purifier should be operated between a temperature range of 64°F (18°C)- 140°F (60°C) and a Relative Humidity under 90%.

NOTE: Unit performance may be affected when in use outside of these operating conditions.

READ AND SAVE THESE INSTRUCTIONS

Set up and Use

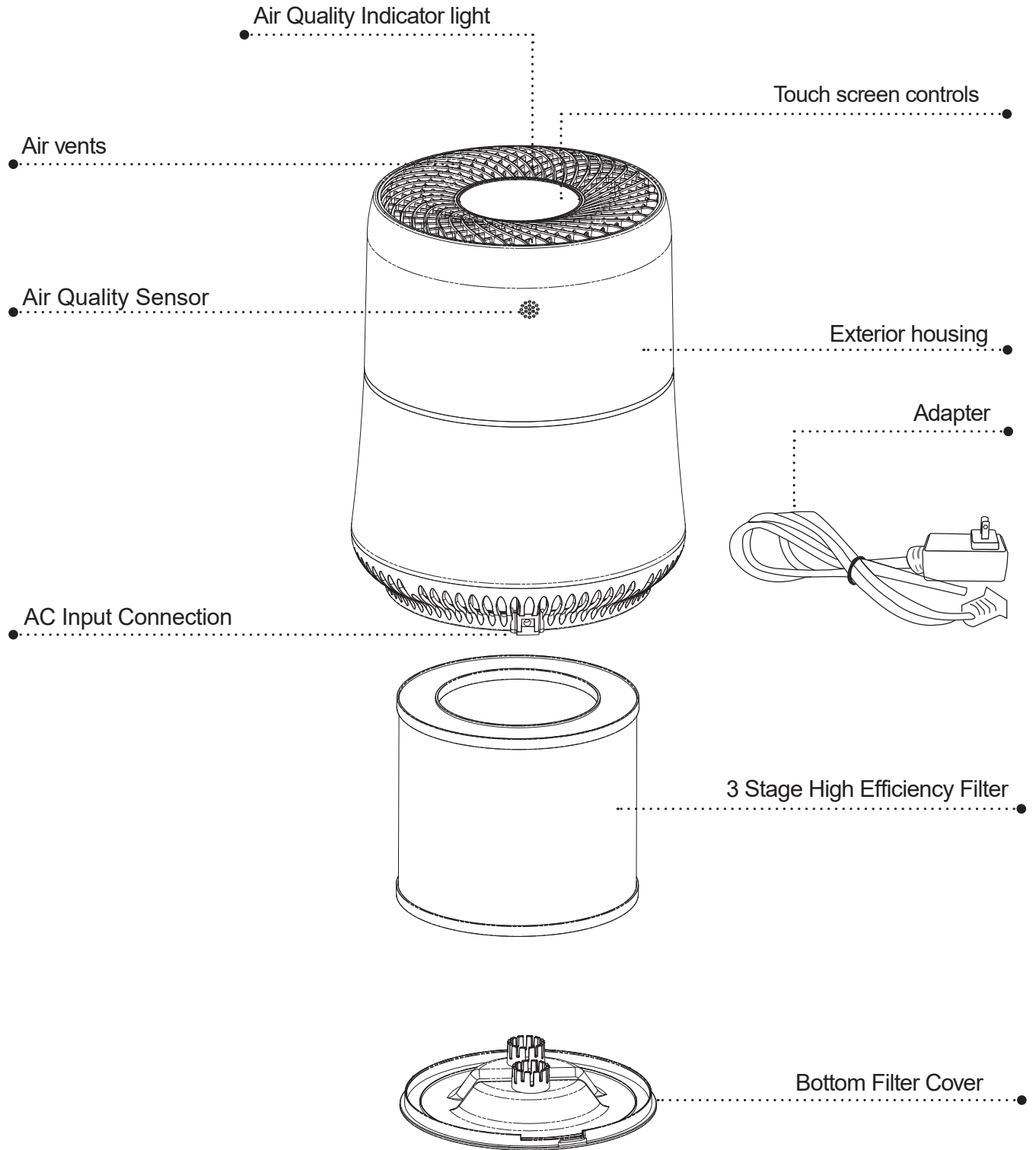

Set up and Use

Operating Instructions

Before using the air purifier for the first time, remove all packaging material, including the plastic bag the filter is wrapped in.

NOTE: Refer to CLEANING AND MAINTENANCE section of this manual for information on how to access and install the filter.

Place the Air Purifier on a firm level surface with the controls facing upwards, making sure nothing is obstructing the air flow on any side of the air purifier.

Plug the adapter into the AC input connection located at the bottom rear of the unit. Plug the adapter into the wall socket.



When the air purifier is plugged in, it will beep and the POWER  button will illuminate.

Tap the POWER  button on the air purifier to start the air purifier. The fan speed will set at LOW.

Set up and Use

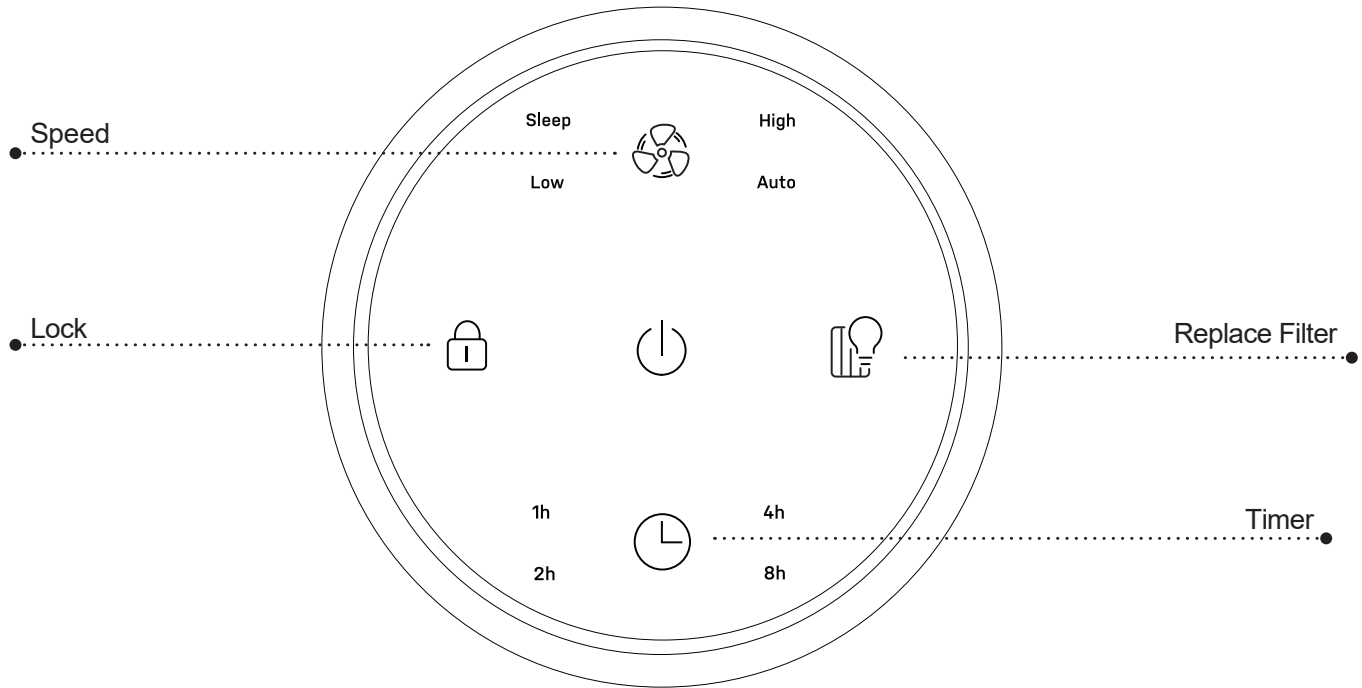
Control Panel



Press the SPEED  button repeatedly to scroll through LOW, HIGH, AUTO and SLEEP settings. In AUTO mode, the fan speed is automatically set according to the air quality in the room. When in sleep mode, the fan will operate at a lower fan speed and only the  and  lights will be illuminated.

Press the LOCK  button for 3 seconds to turn on the child lock function. When the icon flashes the child lock is activated so that the settings cannot inadvertently be changed.

Press the LOCK button again for 3 seconds to turn the child lock off. When the icons are illuminated, the child lock function is not activated.

Press the TIMER  button to scroll through the number of hours (1H, 2H, 4H, 8H) and select the number of hours for the purifier to shut off.

REPLACE FILTER Indicator Light

After 2,000 hours of use, the REPLACE FILTER indicator light will flash and there will be an audible beep. Press the indicator light icon to turn off the air quality indicator lights.

NOTE:

1. For filter replacement, please order from www.geappliances.com, the part number is WK85X27993. Or you can contact GE Appliance customer service to resolve this issue.
2. Refer to **cleaning and maintenance** section of this manual for information on how to access and install the filter.
3. To shut off the unit at any time, press the POWER  button until all the indicator lights turn OFF.

Set up and Use

Air Quality Indicator Lights

This model has indicator lights which will change color according to the air quality detected by the air quality sensor.

Color of light	Air Quality
White	Excellent
Blue	Good
Yellow	Fair
Red	Poor

The air quality indicator lights will not glow when the air purifier is in sleep mode.

Set up and Use

Cleaning and Maintenance

▲WARNING Be sure to unplug from the electrical supply source before cleaning or changing the filter.

- Do not use liquids to clean the air purifier.
- Do not attempt to disassemble the air purifier for cleaning.
- Wipe the exterior of the air purifier with a soft, dry cloth. Make sure the particle sensor does not become clogged with dust.
- If necessary, wipe only the exterior housing with a damp cloth, then immediately dry.
- You can vacuum the inside of the air purifier.

Filter Installation

Your air purifier comes with a 3-stage (Pre-filter + High Efficiency + Activated Carbon) Filter. To access the filter, turn the bottom filter cover by the handle counterclockwise (towards the unlock symbol) to remove it. Lift the filter out of the air purifier. Remove the plastic bag and reinstall the filter.

Replace the filter cover by turning it clockwise (towards the lock symbol) until it locks in place.

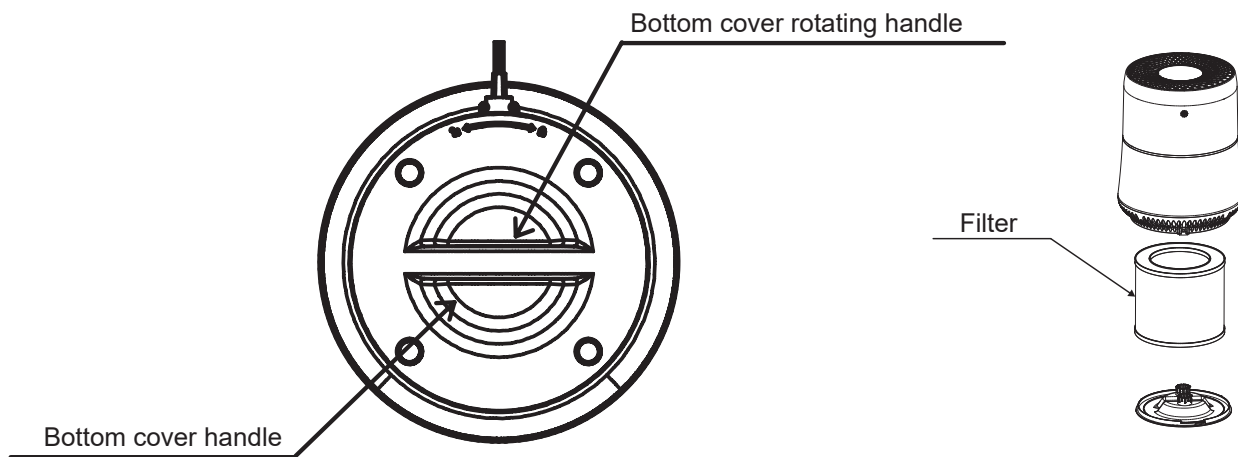

The REPLACE FILTER indicator light will illuminate after 2,000 hours of use. You may need to replace the filter if you notice that the filter appears dirty or air purification seems to have decreased. If you notice that the filter is visibly dirty or air purification seems to have decreased, the filter should be replaced.

NOTE: After replacing the filter, press the REPLACE FILTER indicator light for 3 seconds until the control panel lights illuminate and the unit does not make any beeping sound in order to reset it.

Storage

If you are not going to use the air purifier for a long time make sure it is clean and dry. Wrap the filter in plastic. Store in a cool dry place.

Troubleshooting Tips and Warranty

Troubleshoot your problem by using the chart below. If the air purifier is not working properly, contact customer service center or the nearest authorized service center.

⚠ WARNING Users must never troubleshoot internal components.

Problem	Possible Cause	What To Do
Appliance does not turn on	Appliance is not plugged in	Check that the AC Power Adapter is properly connected to the air purifier and that the adapter is plugged into a working outlet
The air purifier beeps	The filter needs to be replaced	Replace filter
	The filter was not installed correctly	Make sure the filter was installed properly with the plastic bag removed. After installing the filter press the REPLACE FILTER indicator light for 3 seconds
The air purification is poor	There is not enough clearance around the air purifier	Make sure nothing is obstructing the airflow around the air purifier.
	Air Purifier is set at a low speed setting	Set at a higher speed setting
	The filter needs to be replaced	Replace filter
Air purifier is noisy	Something may be obstructing the fan or an object may be inside the air purifier	Remove any foreign object from the air purifier
	The plastic packaging may not have been removed from the filter.	Make sure the filter was installed on a firm level surface with the plastic bag removed
The REPLACE FILTER light is still illuminated after replacing the filter	The filter was not installed correctly or the filter was not reset by pressing the REPLACE FILTER button	Make sure the filter was installed properly with the plastic bag removed. After installing the filter press the REPLACE FILTER indicator light for 3 seconds
Air quality indicator	There is a source of pollution near the air purifier such as someone smoking.	After operating the air purifier for a period of time, the air quality indicator will turn white or blue when the air quality is getting better.
	The air quality sensor may be clogged with dust or other debris.	Wipe the air quality sensor and make sure there is no dust or debris obstructing it.

SPECIFICATIONS

- Voltage: DC 24V
- Unit Dimensions (WxDxH): 9.6" x 9.6" x 12.2"
- Net Weight: 5.5 lbs

GE Limited Warranty

Staple your receipt here.
Proof of the original purchase date is needed to make a warranty claim.

For The Period Of:	Will Replace:
One Year From the date of the original purchase	Replacement, repair, or refund of the original retail price for any product which fails due to a defect in materials or workmanship. If the unit is exchanged, the replacement unit is warranted for the remainder of your product's original one-year warranty period. GE Appliances will, at its sole discretion, replace the product with a product of the same or comparable functionality and quality or refund the original retail price.

In Order to Make a Warranty Claim During Your Retailer's Allowable Return Period:

- Properly pack your unit. We recommend using the original carton and packing materials.
- Return the product to the retail location where it was purchased.
- Include in the package a copy of the sales receipt or other evidence of date of original purchase. Also print your name and address and a description of the defect.

In Order to Make a Warranty Claim During the Remainder of the One-Year Warranty:

- Locate your original sales receipt and make a note of your model and serial number.
- Call 1.800.GE.CARES (1.800.432.2737) (in the United States) to initiate the product replacement process.
- You will be asked to provide your name, address, date of purchase, model and serial number.
- GE Appliances will arrange for a carton to be sent to your home to recover the product.
- Please return all requested materials (postage pre-paid) in the carton provided. Please include a description of the defect.
- You should receive your replacement product or refund within 7 to 10 business days after your package is received.

What Will Not Cover

- Customer instruction. This owner's manual provides information regarding operating instructions and user controls.
- Improper installation. If you have an installation problem, or if the air conditioner is of improper capacity, contact your dealer or installer. You are responsible for providing adequate electrical connecting facilities.
- Failure of the product resulting from modifications to the product or due to unreasonable use including failure to provide reasonable and necessary maintenance.
- Replacement of house fuses or resetting of circuit breakers.
- Failure due to corrosion on models not corrosion-protected.
- Damage to the product caused by improper power supply voltage, accident, fire, floods or acts of God.
- Incidental or consequential damage caused by possible defects with this air conditioner.
- Damage caused after delivery.

EXCLUSION OF IMPLIED WARRANTIES - Your sole and exclusive remedy is product repair as provided in this Limited Warranty. Any implied warranties, including the implied warranties of merchantability or fitness for a particular purpose, are limited to one year or the shortest period allowed by law.

For US Customers: This limited warranty is extended to the original purchaser and any succeeding owner for products purchased for home use within the USA. If the product is located in an area where service by a GE Appliances Authorized Servicer is not available, you may be responsible for a trip charge or you may be required to bring the product to an Authorized GE Appliances Service location for service. In Alaska, the limited warranty excludes the cost of shipping or service calls to your home.

Some states do not allow the exclusion or limitation of incidental or consequential damages. This limited warranty gives you specific legal rights, and you may also have other rights which vary from state to state. To know what your legal rights are, consult your local or state consumer affairs office or your state's Attorney General.

Warrantor US:
GE Appliances, a Haier company

Profile

Purificateur d'air de table

CONSIGNES DE SÉCURITÉ

Consignes de sécurité importantes	3
Exigences électriques	4

PRÉPARATION ET UTILISATION

Pièces et fonctions	5
Instructions d'utilisation	6-8
Nettoyage et entretien	9

DÉPANNAGE ET GARANTIE

Dépannage	10
Garantie limitée	11

MANUEL D'UTILISATION

PFTS06AA

Inscrivez les numéros de modèle et
de série ici:

No de modèle _____

No de série _____

NOUS VOUS REMERCIONS D'INTÉGRER GE APPLIANCES À VOTRE DEMEURE

Que vous ayez grandi avec des électroménagers GE Appliances ou qu'il s'agisse de votre première acquisition, nous sommes heureux de vous accueillir dans notre famille.

Nous sommes fiers du savoir-faire, de l'innovation et du design qui constituent chaque électroménager GE, et nous pensons que vous le serez aussi. Nous vous rappelons que l'enregistrement de votre électroménager vous assure de recevoir des renseignements importants sur le produit et la garantie lorsque vous en avez besoin.

Enregistrez votre électroménager GE en ligne dès maintenant. Des sites Web et des numéros de téléphone utiles figurent dans la section Soutien au consommateur de ce manuel d'utilisation.



GE APPLIANCES

CONSIGNES DE SÉCURITÉ IMPORTANTES

LISEZ TOUTES LES INSTRUCTIONS AVANT D'UTILISER LE PURIFICATEUR.

⚠ AVERTISSEMENT Risques ou pratiques non sécuritaires qui PEUVENT occasionner des blessures graves ou mortelles.

⚠ ATTENTION Risques ou pratiques non sécuritaires qui PEUVENT occasionner des blessures mineures.

INSTRUCTIONS DE SÉCURITÉ IMPORTANTES

⚠ AVERTISSEMENT L'utilisation d'appareils électriques implique d'observer des précautions élémentaires, dont les suivantes:

1. LISEZ TOUTES LES INSTRUCTIONS AVANT L'UTILISATION
2. Utilisez ce purificateur d'air uniquement de la façon prescrite dans ce manuel.
3. Afin de prévenir le risque de choc électrique ou d'incendie, branchez l'appareil directement dans une prise électrique de 120 VCA.
4. Retirez tout le matériel d'emballage, y compris la pellicule plastique sur le filtre, avant l'utilisation.
5. Si l'adaptateur, le cordon ou la fiche sont endommagés, ils doivent être remplacés par le fabricant. N'utilisez pas un adaptateur de substitution car cela poserait un danger et/ou une blessure. Contactez le service à la clientèle pour de l'assistance.
6. Vérifiez le type d'alimentation électrique du domicile pour vous assurer qu'il correspond aux spécifications de l'appareil.
7. Ne laissez pas le cordon toucher à une surface chaude ni pendre par-dessus le bord d'une table ou d'un comptoir.
8. Placez le purificateur d'air sur une surface solide, plane et de niveau.
9. N'utilisez pas ce produit sur une surface mouillée. Ce purificateur d'air n'est pas conçu pour un usage dans les salles de bain ou de lavage, ni dans des pièces intérieures similaires. Ne placez jamais le purificateur d'air là où il pourrait chuter dans un bain ou un autre récipient d'eau.
10. Évitez d'exposer l'appareil aux rayons directs du soleil.
11. Une surveillance étroite est requise lorsque cet appareil est utilisé par des enfants ou à proximité de ceux-ci.
12. Afin de réduire le risque d'incendie ou de choc électrique, ne retirez pas les vis. Ne tentez pas de réparer ou de remplacer des pièces à l'exception des filtres.
13. Débranchez l'appareil avant de le nettoyer. Essuyez-le avec un linge doux.
14. Débranchez le purificateur d'air avant de retirer le filtre.
15. N'immergez pas l'appareil ni le cordon électrique dans l'eau ou un autre liquide.
16. N'utilisez pas de détergents, de nettoyants domestiques ou pour la vitre, de produits de polissage pour meubles, d'essence, de diluants à peinture ni d'autres solvants pour nettoyer une partie quelconque du purificateur d'air.
17. Le renversement d'un liquide quelconque sur l'appareil peut causer des dommages importants. Mettez l'appareil hors tension et débranchez-le immédiatement.
18. Évitez de bloquer, recouvrir ou obstruer les événements. Ne placez rien sur le dessus de l'appareil.
19. Ne placez pas le cordon sous un tapis ou une moquette. Ne recouvrez pas le cordon avec une carpe, un tapis de couloir ou un recouvrement semblable. Ne placez pas le cordon là où il y a un risque de trébuchement.
20. N'utilisez pas cet appareil avec un cordon de rallonge.
21. **AVERTISSEMENT:** Afin de réduire le risque d'incendie ou de choc électrique, n'utilisez PAS ce purificateur d'air avec des régulateurs de vitesse à semi-conducteurs.
22. Ne l'utilisez pas à l'extérieur.

LISEZ ET CONSERVEZ CES INSTRUCTIONS • USAGE DOMESTIQUE SEULEMENT

IMPORTANT SAFETY INFORMATION READ ALL INSTRUCTIONS BEFORE USING THE PURIFIER

⚠ AVERTISSEMENT

Cet appareil n'est pas destiné à être utilisé par des personnes (y compris les enfants) dont les capacités physiques, sensorielles ou mentales sont réduites ou l'expérience et les connaissances sont insuffisantes, sauf si une personne responsable de leur sécurité les surveille étroitement ou les familiarise avec l'utilisation de l'appareil. Les enfants doivent être surveillés afin de s'assurer qu'ils ne jouent pas avec l'appareil.

Cet appareil peut être utilisé par des enfants âgés de 8 ans et plus et des personnes dont les capacités physiques, sensorielles ou mentales sont réduites ou l'expérience et les connaissances sont insuffisantes à la condition d'être surveillés ou d'avoir reçu un enseignement sur la façon d'utiliser l'appareil d'une manière sécuritaire et sur les risques que cela comporte. Les enfants ne doivent pas jouer avec l'appareil. Le nettoyage et l'entretien ne doivent pas être effectués par des enfants sans surveillance.

CONDITIONS DE FONCTIONNEMENT

Le purificateur d'air doit être utilisé dans une plage de températures allant de 64°F (18°C) à 140°F (60°C) et une humidité relative inférieure à 90%.

REMARQUE: Le rendement de l'appareil peut être perturbé s'il est utilisé en dehors de ces conditions de fonctionnement.

LISEZ ET CONSERVEZ CES INSTRUCTIONS

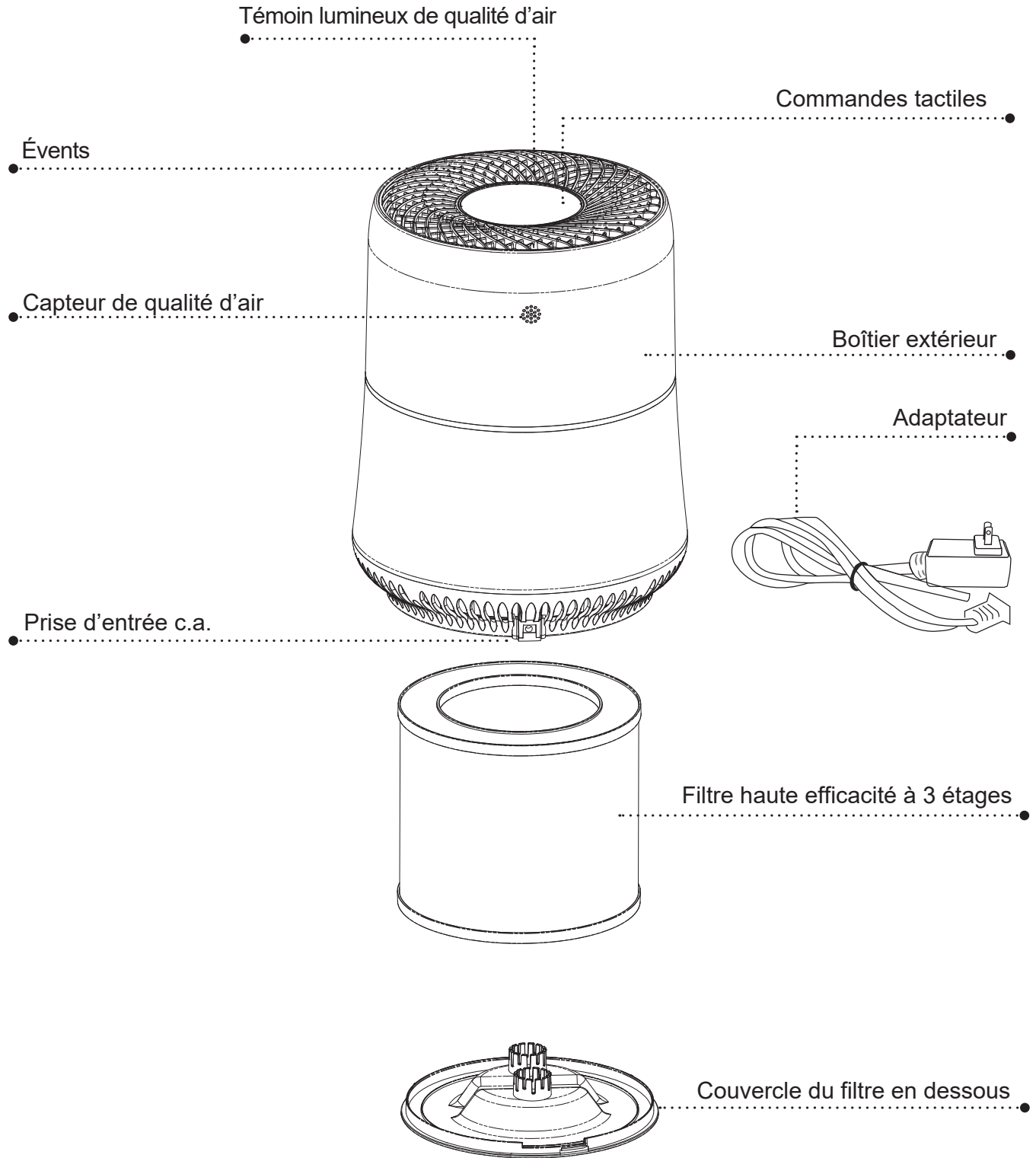

Préparation et utilisation



Instructions d'utilisation

Avant d'utiliser le purificateur d'air pour la première fois, retirez tout le matériel d'emballage, y compris le sac de plastique dans lequel le filtre est enveloppé.

REMARQUE: Reportez-vous à la section nettoyage et entretien de ce manuel pour savoir comment accéder au filtre et l'installer.

Placez le purificateur d'air sur une surface ferme et de niveau avec les commandes orientées vers le haut, en vous assurant que rien n'obstrue la circulation d'air autour du purificateur d'air.



Branchez l'adaptateur dans la prise d'entrée C.A. située dans le bas de l'appareil à l'arrière. Branchez l'adaptateur dans une prise murale.

Une fois branché, le purificateur fera entendre des bips et la touche Marche/Arrêt  va s'allumer. Tapez doucement la touche Marche/Arrêt  pour démarrer le purificateur d'air. Le ventilateur sera réglé à basse vitesse (Low).

Préparation et utilisation

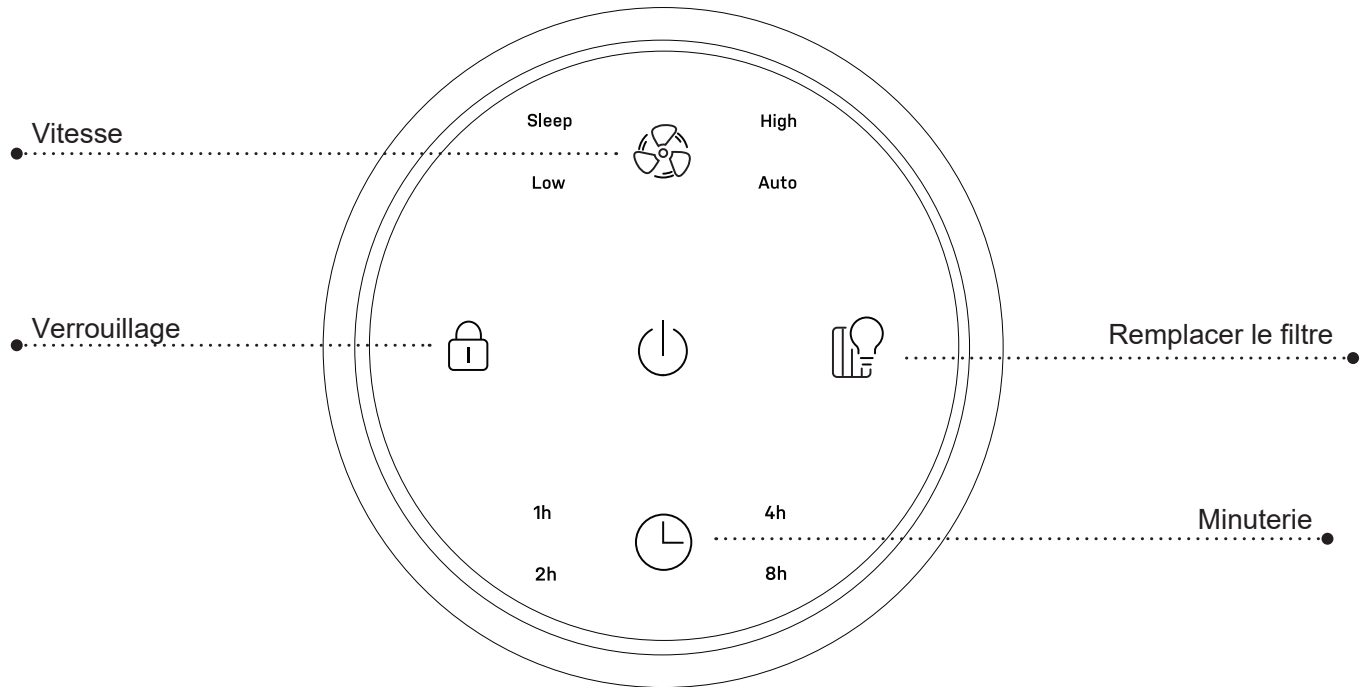
Panneau de commande



Pressez la touche de la VITESSE  plusieurs fois pour faire défiler les options LOW (bas), HIGH (haut), AUTO et SLEEP (veille). Dans le mode AUTO, la vitesse du ventilateur est automatiquement réglée en fonction de la qualité d'air de la pièce. Dans le mode SLEEP (veille), le ventilateur fonctionne à une vitesse plus basse et seuls les témoins  et  seront illuminés.

Pressez la touche du VERROUILLAGE  durant 3 secondes pour activer la fonction de protection des enfants. Lorsque l'icône clignote, la protection des enfants est activée de sorte que les réglages ne peuvent être modifiés par inadvertance.

Pressez la touche du VERROUILLAGE de nouveau durant 3 secondes pour désactiver la fonction de protection des enfants. Lorsque les icônes sont illuminées, la fonction de protection des enfants n'est pas activée.

Pressez la touche de la MINUTERIE  pour faire défiler les nombres d'heures (1H, 2H, 4H, 8H) à sélectionner pour programmer l'arrêt du purificateur d'air.

TÉMOIN LUMINEUX DE REMPLACEMENT DU FILTRE

Après 2000 heures d'utilisation, le témoin de REMPLACEMENT DU FILTRE va clignoter et des bips se feront entendre. Pressez l'icône du témoin lumineux pour éteindre les indicateurs de la qualité d'air.

REMARQUE:

1. Pour obtenir un filtre de rechange, veuillez commander la pièce no WK85X27993 sur www.geappliances.com. Ou contactez le service à la clientèle GE Appliance pour résoudre ce problème.
2. Reportez-vous à la section Nettoyage et entretien de ce manuel pour savoir comment accéder au filtre et l'installer.
3. Pour éteindre l'appareil à n'importe quel moment, pressez la touche Marche/Arrêt  jusqu'à ce que tous les témoins lumineux s'éteignent.

Préparation et utilisation

Témoins lumineux de qualité d'air

Ce modèle est doté de témoins lumineux qui changent de couleur en fonction de la qualité d'air détectée par le capteur de qualité d'air.

Couleur des témoins	Qualité d'air
---------------------	---------------

Blanc	Excellent
-------	-----------

Bleu	Bonne
------	-------

Jaune	Correcte
-------	----------

Rouge	Médiocre
-------	----------

Les témoins lumineux de qualité d'air ne s'illuminent pas lorsque le purificateur d'air est dans le mode SLEEP (veille).

Préparation et utilisation

Nettoyage et entretien

⚠ AVERTISSEMENT

Assurez-vous de débrancher l'appareil de la prise électrique avant de le nettoyer ou de changer le filtre.

- N'utilisez pas de liquides pour nettoyer le purificateur d'air.
- Ne tentez pas de démonter le purificateur d'air pour le nettoyer.
- Essuyez l'extérieur du purificateur d'air avec un linge doux et sec. Assurez-vous que le capteur de particules n'est pas obstrué par la poussière.
- Si nécessaire, essuyez uniquement le boîtier extérieur avec un linge humide, puis séchez-le immédiatement.
- Vous pouvez passer l'aspirateur sur l'intérieur du purificateur d'air.

Installation du filtre

Votre purificateur d'air est doté d'un filtre à 3 étages (Préfiltre + Haute efficacité + Charbon actif). Pour accéder au filtre, mettez le purificateur à l'envers, tournez le couvercle du filtre du dessous par la poignée dans le sens contraire des aiguilles (vers le symbole de déverrouillage). Soulevez le filtre pour le sortir du purificateur. Retirez le sac de plastique du nouveau filtre et installez celui-ci dans le purificateur.

Remplacez le couvercle du filtre en le tournant dans le sens des aiguilles (vers le symbole de verrouillage) jusqu'à ce qu'il se verrouille en place.

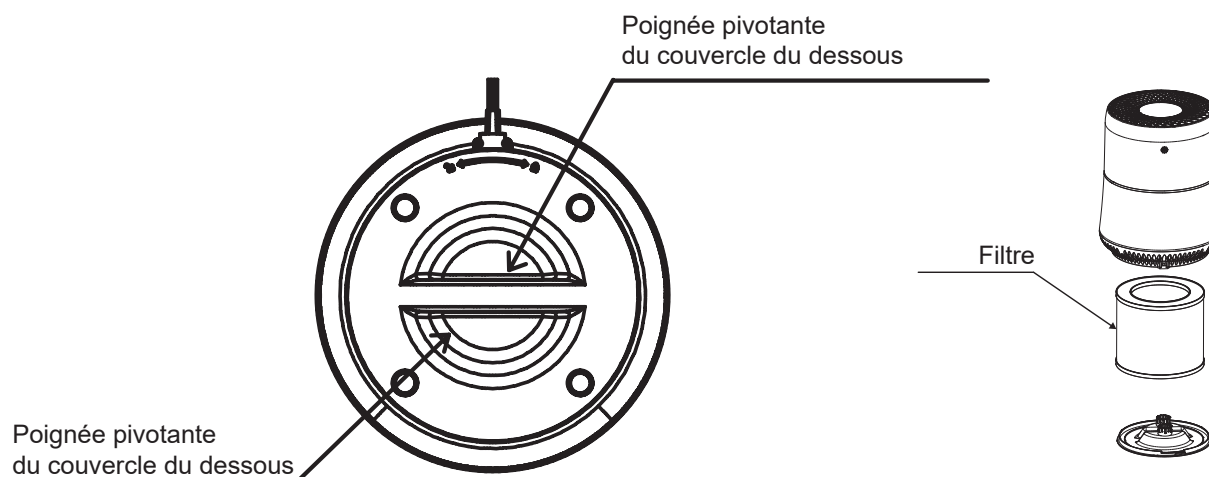

Le témoin lumineux de REMPLACEMENT DU FILTRE va s'allumer après 2000 heures d'utilisation. Il se peut que vous deviez remplacer le filtre si vous observez que le filtre est sale ou que la purification de l'air semble avoir diminuée. Si vous observez que le filtre est manifestement sale ou que la purification de l'air semble avoir diminuée, le filtre doit être remplacé.

REMARQUE: Après le remplacement du filtre, pressez le témoin de REMPLACEMENT DU FILTRE durant 3 secondes jusqu'à ce que les témoins du panneau de commande s'allument et que l'appareil ne fasse plus entendre de bips afin de le réinitialiser.

Entreposage

Si vous ne comptez pas utiliser le purificateur d'air avant longtemps, assurez-vous qu'il est propre et sec. Enveloppez le filtre dans du plastique. Entrepochez le purificateur dans un endroit sec et frais.

Conseils de dépannage et garantie

Diagnostiquez votre problème en utilisant le tableau ci-dessous. Si le purificateur d'air ne fonctionne pas correctement, contactez notre centre de service à la clientèle ou le centre de service autorisé le plus près.

▲ AVERTISSEMENT Les utilisateurs ne doivent jamais diagnostiquer les composants internes.

Problème	Cause probable	Correctifs
L'appareil ne s'allume pas	L'appareil n'est pas branché.	Assurez-vous que l'adaptateur d'alimentation C.A. est correctement branché dans le purificateur et aussi dans la prise murale.
Le purificateur d'air émet des bips	Le filtre doit être remplacé.	Remplacez le filtre.
	Le filtre n'est pas installé correctement	Assurez-vous que le filtre est installé correctement, avec le sac de plastique retiré. Après l'installation du filtre, pressez le témoin lumineux de REMPLACEMENT DU FILTRE durant 3 secondes.
La purification d'air est médiocre	Le dégagement est insuffisant autour du purificateur.	Assurez-vous que rien n'obstrue la circulation d'air autour du purificateur.
	Le purificateur d'air est réglé à basse vitesse.	Augmentez la vitesse du ventilateur.
	Le filtre doit être remplacé.	Remplacez le filtre.
Le purificateur d'air est bruyant	Quelque chose obstrue le ventilateur ou un objet est à l'intérieur du purificateur.	Retirez tout objet étranger du purificateur d'air.
	L'emballage plastique n'a pas été retiré du filtre.	Assurez-vous d'installer le filtre sur une surface ferme et de niveau, avec le sac de plastique retiré.
Le témoin de REMPLACEMENT DU FILTRE reste illuminé après le remplacement du filtre	Le filtre n'est pas installé correctement ou il n'a pas été réinitialisé en pressant la touche de REMPLACEMENT DU FILTRE.	Assurez-vous que le filtre est installé correctement, avec le sac de plastique retiré. Après l'installation du filtre, pressez le témoin lumineux de REMPLACEMENT DU FILTRE durant 3 secondes.
Témoin de qualité d'air	Il y a une source de pollution près du purificateur, par exemple une personne qui fume.	Après une longue période d'utilisation, le témoin de qualité d'air passera au blanc ou au bleu avec l'amélioration de la qualité de l'air.
	Le capteur de qualité d'air est obstrué par de la poussière ou d'autres particules.	Essuyez le capteur de qualité d'air et assurez-vous qu'il n'est pas obstrué par de la poussière ou d'autres particules.

SPÉCIFICATIONS

- Tension : 24 VCC
- Dimensions de l'appareil (L x P x H) : 9,6 x 9,6 x 12,2 po (24,4 x 24,4 x 31,0 cm)
- Poids net : 5,5 lb (2,5 kg)

Garantie limitée

Cette Garantie limitée standard est attribuée à l'Acheteur initial du Produit pour les modèles énumérés sous l'Annexe 1 (le « Produit »).

For The Period Of:	Haier Will Replace:
Garantie limitée de 5 ans sur les pièces	Cette garantie couvre tous les vices de matière et de fabrication des pièces mécaniques et électriques contenues dans le Produit (« Pièces défectueuses ») durant une période de cinq (5) ans à partir de la Date d'achat. Haier fournira des pièces neuves ou réusinées ou, à sa seule discrétion, un remplacement de l'ensemble ou d'une partie de l'appareil, à votre technicien-installateur en chauffage, ventilation et climatisation agréé. Cette garantie couvre aussi tous les vices de matière et de fabrication du contrôleur de l'appareil durant une période de 1 an. Le contrôleur à distance est couvert par une garantie sur accessoire de un (1) an. Le système sans conduite est couvert par la garantie standard. Haier fournira, à sa seule discrétion, un régulateur neuf ou réusiné.
Garantie de 7 ans sur le compresseur	Le compresseur contenu dans ce produit est garanti durant une période de sept (7) ans à partir de la Date d'achat. Haier fournira un compresseur neuf ou réusiné ou, à sa seule discrétion, un remplacement de l'ensemble ou d'une partie de l'appareil, à votre technicien-installateur en chauffage, ventilation et climatisation agréé.

QUELLE EST LA DATE D'ACHAT :

La « Date d'achat » est la date à laquelle l'installation d'origine a été complétée et toutes les procédures de mise en service du Produit ont été correctement exécutées et vérifiées d'après la facture de l'installateur. Si la date de l'installation ne peut pas être vérifiée, alors la Date d'achat tombera soixante (60) jours suivant la date de fabrication, telle que déterminée par le numéro de série du Produit. Vous devez conserver et être en mesure de fournir votre ticket de caisse d'origine de l'installateur comme preuve de la Date d'achat. Pour une nouvelle construction, la Date d'achat sera celle à laquelle le propriétaire a acquis sa résidence du constructeur.

QUI EST COUVERT :

Occupant(s) propriétaire(s) : Le « Propriétaire initial » de ce produit, c'est-à-dire le propriétaire initial (et son épouse ou époux) de la résidence où le Produit a été installé initialement. Sous réserve de la loi de l'État ou la province où le Produit a été installé, cette garantie n'est pas transférable aux propriétaires subséquents ni si le Produit a été déplacé dans une résidence différente après l'installation initiale. Occupant(s) non propriétaire(s) : Cette garantie couvre le Produit 1) installé dans a) un immeuble résidentiel unifamilial ou multifamilial d'occupant(s) non propriétaire(s), ou b) un immeuble commercial non industriel, (tels que immeubles de bureaux, établissements de vente au détail, hôtels/motels) où le Produit n'est pas exposé à une atmosphère corrosive ou à des niveaux élevés de particules (telles que suie, aérosols, vapeurs, graisse), et 2) si le Produit fait l'objet d'un entretien annuel par un technicien en chauffage, ventilation et climatisation agréé (preuve d'entretien annuel requise). Le « Propriétaire initial » de ce Produit, c'est-à-dire le propriétaire initial de l'immeuble où le Produit a été installé initialement. Pour une nouvelle construction, l'acheteur de l'immeuble du constructeur sera aussi considéré comme le Propriétaire initial. Cette garantie n'est pas transférable aux propriétaires subséquents ni si le Produit a été déplacé à un emplacement différent après l'installation initiale.

COMMENT OBTENIR UN SERVICE D'INSTALLATION OU DE RÉPARATION :

Communiquez avec votre technicien-installateur en chauffage, ventilation et climatisation agréé. Tous les services d'installation et de réparation doivent être réalisés par un technicien en chauffage, ventilation et climatisation agréé. L'omission de recourir à un technicien en chauffage, ventilation et climatisation agréé pour l'installation de ce Produit annule toute garantie sur ce Produit.

ESTA GARANTÍA NO CUBRE

- Les dommages résultant d'une installation incorrecte.
- Les dommages survenus pendant l'expédition.
- Les vices qui ne sont pas attribuables à la fabrication (c.-à-d. matière et main-d'œuvre).
- Les dommages résultant d'un mauvais usage, d'un abus, d'un accident, d'une modification, d'un manque de soins appropriés et/ou d'un entretien régulier, ou d'un courant électrique incorrect.
- Les dommages résultant d'une inondation, d'un incendie, du vent, de la foudre, d'un accident ou de conditions similaires.
- Les dommages résultant d'une installation ou d'autres services réalisés par une personne qui n'est pas un technicien en chauffage, ventilation et climatisation agréé.
- La main-d'œuvre et les services connexes pour la réparation ou l'installation du Produit.
- Un Produit acheté auprès d'un revendeur en ligne.
- Les dommages résultant de l'exposition du Produit à une atmosphère qui comporte des substances corrosives ou des niveaux élevés de particules (telles que suie, aérosols, vapeurs, graisse).
- Un Produit vendu et/ou installé à l'extérieur des cinquante (50) États des États-Unis, du district de Columbia ou du Canada.
- Les piles du contrôleur et des autres accessoires fournis avec le Produit pour l'installation (p.ex. flexible en plastique).
- L'entretien normal tel que le nettoyage des serpentins et des filtres et la lubrification.
- Un Produit installé dans un immeuble occupé par de(s) non propriétaire(s) s'il n'a pas fait l'objet d'un entretien annuel par un technicien en chauffage, ventilation et climatisation agréé (preuve requise).

Agrafez votre reçu ici. Une preuve de la date d'achat originale est nécessaire pour obtenir un service sous garantie

Profile

Purificador de Aire de Mesa

INFORMACIÓN DE SEGURIDAD

Instrucciones Importantes de Seguridad . . .	3
Requisitos Eléctricos	4

CONFIGURACIÓN Y USO

Piezas y Funciones	5
Instrucciones de Funcionamiento	6-8
Limpieza y Mantenimiento	9

SOLUCIÓN DE PROBLEMAS Y GARANTÍA

Solución de Problemas	10
Garantía Limitada	11

MANUAL DEL PROPIETARIO

PFTS06AA

Escriba los números de modelo y
de serie aquí:

Nº de Modelo _____

Nº de Serie _____

GRACIAS POR HACER QUE GE APPLIANCES SEA PARTE DE SU HOGAR.

Ya sea que haya crecido usando GE Appliances, o que ésta es su primera vez, nos complace tenerlo en la familia.

Sentimos orgullo por el nivel de arte, innovación y diseño de cada uno de los electrodomésticos de GE Appliances, y creemos que usted también. Entre otras cosas, el registro de su electrodoméstico asegura que podamos entregarle información importante del producto y detalles de la garantía cuando los necesite.

Registre su electrodoméstico GE ahora a través de Internet. Sitios Web y números telefónicos útiles están disponibles en la sección de Soporte para el Consumidor de este Manual del Propietario.



INFORMACIÓN IMPORTANTE DE SEGURIDAD

LEA TODAS LAS INSTRUCCIONES ANTES DE USAR ESTE PURIFICADOR

⚠ ADVERTENCIA

Riesgos o prácticas no seguras que PODRÁN resultar en lesiones personales graves o la muerte.

⚠ PRECAUCIÓN

Riesgos o prácticas no seguras que PODRÁN resultar en lesiones personales menores.

INSTRUCCIONES IMPORTANTES DE SEGURIDAD

⚠ ADVERTENCIA

Al usar artefactos eléctricos se deberán seguir precauciones básicas de seguridad, incluyendo lo siguiente:

1. LEA TODAS LAS INSTRUCCIONES ANTES DE USAR
2. Sólo use este purificador como se describe en este manual.
3. A fin de evitar riesgos de incendio o descargas, enchufe el electrodoméstico directamente a un tomacorriente de 120V CA.
4. Retire todo el material de embalaje, incluyendo el envoltorio plástico sobre el filtro antes del uso.
5. Si el adaptador, su cable, o el enchufe están dañados, los mismos deberán ser reemplazados por el fabricante. No intente usar un adaptador sustituto ya que podrá generar riesgos y/o lesiones. Para solicitar mayor asistencia, comuníquese con el servicio al cliente.
6. Controle el voltaje hogareño para asegurar que coincida con la especificación técnica del electrodoméstico.
7. No permita que el cable toque superficies calientes y asegúrese de que no cuelgue sobre el extremo de una mesa o mesada.
8. Coloque el purificador de aire sobre una superficie firme, plana y nivelada.
9. No use este producto sobre superficies mojadas. El purificador de aire no fue diseñado para el uso en baños, áreas de lavandería y ubicaciones interiores similares. Nunca ubique el purificador de aire donde pueda caer en una bañera u otro recipiente de agua.
10. Evite la exposición directa a la luz solar.
11. Se deberá estar especialmente atento si el electrodoméstico es usado por niños o se encuentran cerca del mismo.
12. A fin de reducir riesgos de descargas eléctricas, no retire los tornillos. No intente reparar o reemplazar piezas, excepto los filtros.
13. Desenchufe el electrodoméstico antes de realizar su limpieza. Seque el mismo con una tela seca.
14. Desenchufe el purificador de aire antes de retirar el filtro.
15. No sumerja el electrodoméstico ni el cable de corriente en agua u otros líquidos.
16. No use detergentes, limpiadores de vidrio u hogareños, pulidores de muebles, gasolina, removedor de pintura u otros solventes para limpiar cualquier parte del purificador de aire.
17. Si derrama algún líquido sobre la unidad, éste podrá ocasionar daños graves. Apague y desenchufe el electrodoméstico de inmediato.
18. No bloquee, cubra ni obstruya las ventilaciones de aire. No coloque nada en la parte superior de la unidad.
19. No haga pasar cables por debajo de alfombrados. No cubra el cable con tapetes, alfombrillas o cobertores similares. No haga circular el cable por donde alguien se pueda tropezar con el mismo.
20. No use el electrodoméstico con un prolongador.
21. **ADVERTENCIA:** A fin de reducir el riesgo de incendio o descargas eléctricas, NO use este purificador de aire con dispositivos de control de velocidad de estado sólido.
22. No lo use en áreas exteriores.

LEA Y GUARDE ESTAS INSTRUCCIONES • SÓLO PARA USO HOGAREÑO

INFORMACIÓN IMPORTANTE DE SEGURIDAD

LEA TODAS LAS INSTRUCCIONES ANTES DE USAR ESTE PURIFICADOR

⚠ ADVERTENCIA

Este electrodoméstico no fue diseñado para el uso por parte de personas (incluyendo niños) con capacidades físicas, sensoriales o mentales reducidas o con falta de experiencia y conocimiento, a menos que cuenten con supervisión o instrucción con relación al uso de este electrodoméstico por parte de una persona responsable de su seguridad. Los niños deberán ser supervisados a fin de asegurar que no se juegue con el electrodoméstico.

Este electrodoméstico puede ser usado por niños desde la edad de 8 años y por personas con capacidades físicas, sensoriales o mentales o con falta de experiencia y conocimiento, si les fue dada supervisión o instrucción relacionada con el uso de este electrodoméstico de una forma segura y entienden los riesgos involucrados. Los niños no deberán jugar con el electrodoméstico. La limpieza y mantenimiento a cargo del usuario no deberán ser realizados por niños sin supervisión.

CONDICIONES DE FUNCIONAMIENTO

El purificador de aire se deberá utilizar en un rango de temperatura de entre 64°F (18°C) y 140°F (60°C) y una Humedad Relativa inferior al 90%.

NOTA: El rendimiento de la unidad se podrá ver afectado cuando se use fuera de estas condiciones de funcionamiento.

LEA Y GUARDE ESTAS INSTRUCCIONES

Configuración y Uso

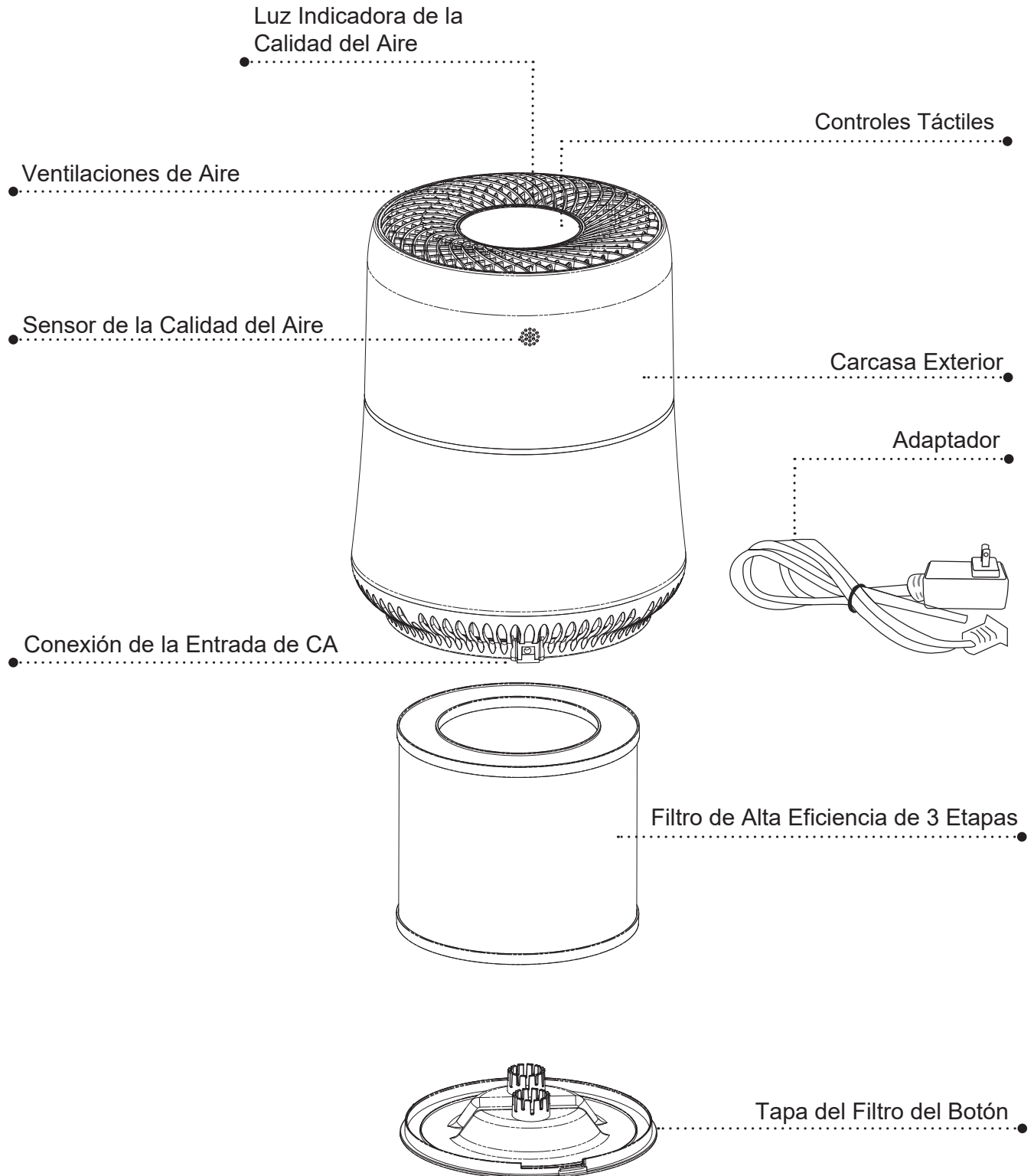

Configuración y Uso



Instrucciones de Funcionamiento

Antes de usar el purificador de aire por primera vez, retire todo el material de embalaje, incluyendo la bolsa plástica en la cual el filtro se encuentra envuelta.

NOTA: Para acceder a información sobre cómo acceder a e instalar el filtro, consulte la sección de LIMPIEZA Y MANTENIMIENTO de este manual.

Coloque el Purificador de Aire en una superficie firme y nivelada con los controles mirando hacia arriba, asegurándose de que nada obstruya la circulación de aire sobre ninguna de las caras del purificador de aire.



Enchufe el adaptador en la conexión de entrada de CA, ubicada en la parte trasera de la unidad. Enchufe el adaptador en el tomacorriente de pared.

Cuando el purificador de aire se encuentre enchufado, emitirá un pitido y el botón POWER  se iluminará. Presione el botón POWER  sobre el purificador de aire para iniciar el dispositivo. La velocidad del ventilador se configurará en LOW (Baja).

Configuración y Uso

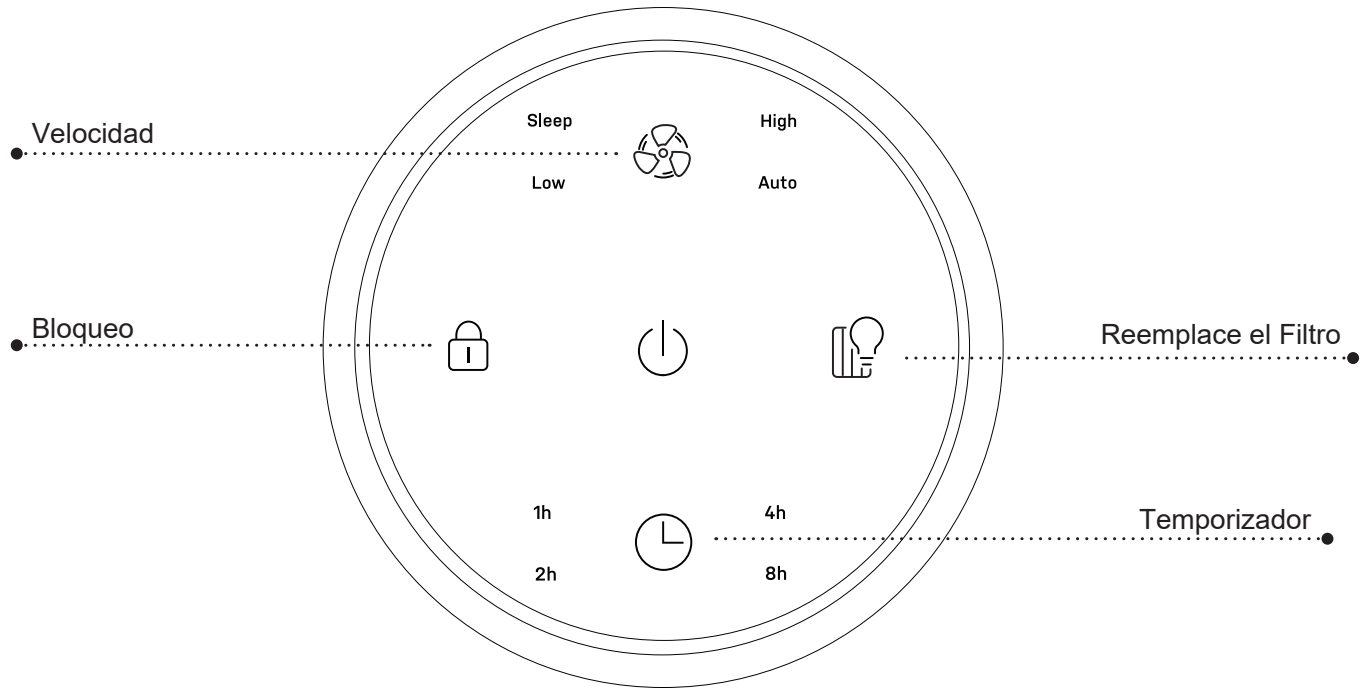
Panel de Control



Presione el botón SPEED (Velocidad)  de forma repetida para pasar a través de las configuraciones LOW (Baja), HIGH (Alta), AUTO (Automática) y SLEEP (Inactiva). En el modo AUTO (Automática), la velocidad del ventilador se configura de forma automática de acuerdo con la calidad del aire de la sala. Cuando se encuentre en el modo SLEEP (Inactiva), el ventilador funcionará en una velocidad más baja y sólo las luces  y  se iluminarán.

Presione el botón LOCK (Bloquear)  durante 3 segundos para encender la función de bloqueo infantil. Cuando el ícono parpadee, el bloqueo infantil estará activado de modo que las configuraciones no se puedan modificar de forma inadvertida.

Presione el botón LOCK (Bloquear) nuevamente durante 3 segundos para apagar la función de bloqueo infantil. Cuando los íconos se iluminen, la función de bloqueo infantil no estará activada.

Presione el botón TIMER (Temporizador)  para pasar a través de la cantidad de horas (1H, 2H, 4H, 8H) y seleccione la cantidad de horas hasta el apagado del purificador.

Luz Indicadora de REEMPLAZO DEL FILTRO

Luego de 2,000 horas de uso, la luz indicadora de REPLACE FILTER (Reemplazo del Filtro) parpadeará y se escuchará un pitido. Presione el ícono de la luz indicadora para apagar las luces indicadoras de calidad del aire.

NOTA:

1. Para solicitar el reemplazo del filtro, por favor realice su orden a través de www.geappliances.com, el número de pieza es WK85X27993. O podrá comunicarse con el servicio al cliente de GE Appliances para resolver esta cuestión.
2. Para acceder a información sobre cómo acceder a e instalar el filtro, consulte la sección de limpieza y mantenimiento de este manual.
3. Para apagar la unidad en cualquier momento, presione el botón POWER (Encendido)  hasta que las luces indicadoras queden en OFF (Apagado).

Configuración y Uso

Luces Indicadoras de la Calidad del Aire

Este modelo cuenta con luces indicadoras que cambiarán de color de acuerdo con la calidad del aire detectada por el sensor de calidad del aire.

Color de la luz	Calidad del Aire
-----------------	------------------

Blanco	Excelente
--------	-----------

Azul	Buena
------	-------

Amarillo	Regular
----------	---------

Rojo	Mala
------	------

Las luces indicadoras de la calidad del aire no brillarán cuando el purificador de aire se encuentre en el modo de inactividad.

Configuración y Uso

Limpeza y Mantenimiento

▲ADVERTENCIA Asegúrese de desenchufar el cable de suministro de corriente antes de realizar la limpieza y el cambio del filtro.

- No use líquidos para limpiar el purificador de aire.
- No intente desensamblar el purificador de aire para su limpieza.
- Limpie el exterior del purificador de aire con una tela suave y seca. Asegúrese de que el sensor de partículas no quede atascado con polvo.
- De ser necesario, limpie sólo la carcasa exterior con una tela húmeda, y luego seque de inmediato.
- Podrá aspirar la parte interior del purificador de aire.

Instalación del Filtro

Se incluye con el purificador de aire un Filtro de 3 etapas (Pre filtro + Alta Eficiencia + Carbono Activado). Para acceder al filtro, invierta la posición de la unidad, gire la tapa del filtro inferior desde la manija en dirección antihoraria (hacia el símbolo de desbloqueo) para retirar la misma. Levante y retire el filtro del purificador de aire. Retire la bolsa plástica alrededor del filtro nuevo y vuelva a instalar el mismo.

Reemplace la tapa del filtro girando la misma en dirección horaria (hacia el símbolo de bloqueo) hasta que quede bloqueada en la posición.

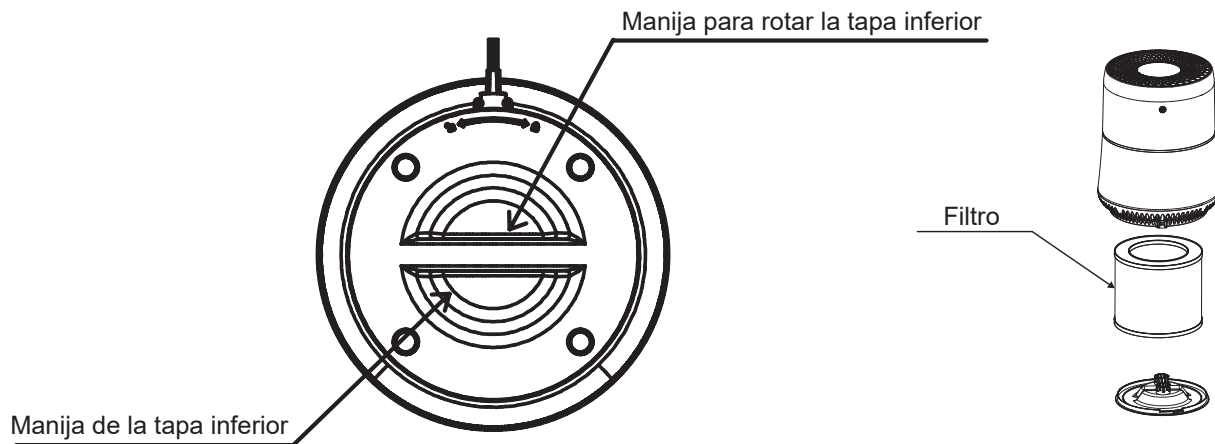

La luz indicadora de REPLACE FILTER (Reemplazo del Filtro) se iluminará luego de 2,000 horas de uso. Es posible que deba reemplazar el filtro si observa que se encuentra sucio o la purificación del aire pareciera haber decrecido. Si observa que el filtro está visiblemente sucio o que la purificación del aire parece haber decrecido, el filtro deberá ser reemplazado.

NOTA: : Luego de reemplazar el filtro, presione la luz indicadora de REPLACE FILTER (Reemplazar el Filtro) durante 3 segundos hasta que las luces del panel de control se iluminen y la unidad no produzca ningún pitido para su reinicio.

Almacenamiento

Si no utilizará el purificador de aire durante un período de tiempo prolongado, asegúrese de esté limpio y seco. Envuelva el filtro con un plástico. Guarde el mismo en un lugar fresco y seco.

Consejos para Solucionar Problemas y Garantía

Solucione su problema usando el siguiente cuadro. Si el purificador de aire no está funcionando de forma apropiada, comuníquese con el centro de servicio al cliente o con el centro de servicios autorizado más cercano.

⚠ ADVERTENCIA Los usuarios nunca deberán intentar reparar los componentes interiores.

Problema	Causa Posible	Qué Hacer
El electrodoméstico no se enciende	El electrodoméstico no está enchufado	Controle que el Adaptador de Corriente de la CA esté correctamente conectado al purificador de aire y que el adaptador se encuentre enchufado a un tomacorriente que funcione
El purificador de aire emite un pitido	Es necesario reemplazar el filtro	Reemplace el filtro
	El filtro no se instaló de forma correcta	Asegúrese de que el filtro se haya instalado de forma correcta y que la bolsa plástica se haya retirado. Luego de instalar el filtro, presione la luz indicadora de REPLACE FILTER (Reemplace el Filtro) durante 3 segundos.
El purificador de aire es ruidoso	No hay suficiente espacio alrededor del purificador de aire	Asegúrese de que nada esté obstruyendo la circulación del aire alrededor del purificador de aire.
	El Purificador de Aire fue ajustado en una configuración de velocidad baja	Ajuste una configuración en una velocidad más alta
	Es necesario reemplazar el filtro	Reemplace el filtro
Air purifier is noisy	Es posible que algo esté obstruyendo el ventilador o es posible que haya un objeto dentro del purificador de aire	Retire cualquier objeto extraño del purificador de aire
	Es posible que el embalaje de plástico no se haya retirado del filtro	Asegúrese de que el filtro se haya instalado sobre una superficie firme y nivelada y que la bolsa plástica se haya retirado.
La luz de REPLACE FILTER (Reemplazo del Filtro) continúa iluminando luego del reemplazo del filtro.	El filtro no se instaló de forma correcta o el filtro no fue reiniciado presionando el botón REPLACE FILTER (Filtro de Reemplazo)	Asegúrese de que el filtro se haya instalado de forma correcta y que la bolsa plástica se haya retirado. Luego de instalar el filtro, presione la luz indicadora de REPLACE FILTER (Reemplace el Filtro) durante 3 segundos.
Indicador de la calidad del aire	Hay una fuente de polución cerca del purificador de aire tal como alguien fumando	Luego de utilizar el filtro de aire durante un período de tiempo, el indicador de la calidad del aire pasará a estar blanco o azul cuando la calidad del aire esté mejorando.
	Es posible que el sensor de calidad del aire se encuentre atascado con polvo u otros escombros.	Limpie el sensor de calidad del aire y asegúrese de que no esté obstruido por polvo o escombros.

ESPECIFICACIONES

- Voltaje: CC 24V
- Dimensiones de la Unidad (Ancho x Diám. x Alto): 9.6" x 9.6" x 12.2"
- Peso Neto: 5.5 libras

Garantía Limitada

Grape aquí su recibo.

Se requiere facilitar prueba de la fecha de compra original para hacer un reclamo de garantía.

Por el Período de:	Reemplazaremos:
Un Año Desde la fecha de la compra original	Reemplazo, reparación o reembolso del costo minorista original de cualquier producto que falle debido a un defecto en los materiales o la fabricación. Si la unidad es cambiada, la unidad de reemplazo posee garantía por el resto del período de la garantía original de un año sobre su producto. GE Appliances reemplazará, a su exclusivo criterio, el producto por otro de la misma o de una funcionalidad y calidad comparable o hará un reembolso por el precio minorista original.

A Fin de Realizar un Reclamo de la Garantía Durante el Período de Devolución Permitido por el Vendedor Minorista:

- **Embale la unidad correctamente. Le recomendamos usar la caja de cartón y los materiales de embalaje originales.**
- **Entregue el producto en la ubicación del vendedor minorista donde fue adquirido.**
- **Incluya en el paquete una copia del receptor de la venta u otro comprobante de la fecha de compra original. También escriba su nombre y domicilio y una descripción del defecto.**

A Fin de Realizar un Reclamo sobre la Garantía Durante el Resto de la Garantía de un Año:

- **Ubique su recibo de venta original y haga una nota de su modelo y número de serie.**
- **Llame al 1.800.GE.CARES (1.800.432.2737) (en Estados Unidos) para iniciar el proceso de reemplazo del producto.**
- **Se solicitará su nombre, domicilio, fecha de compra, y números de modelo y serie.**
- **GE Appliances hará arreglos para que se envíe una caja de cartón a su hogar para recuperar el producto.**
- **Por favor entregue todos los materiales solicitados (envío postal prepago) en la caja de cartón provista. Por favor incluya una descripción del defecto.**
- **Debería recibir el producto de reemplazo o un reembolso entre los 7 y 10 días hábiles una vez que hayamos recibido su paquete.**

Qué No Será Cubierto:

- **Instrucción al cliente. Este manual del propietario brinda información relacionada con instrucciones de funcionamiento y controles del usuario.**
- **Instalación inadecuada. Si tiene un problema de instalación o el acondicionador de aire no posee la capacidad adecuada, contacte a su vendedor minorista o instalador. Usted es responsable de brindar instalaciones de conexión eléctrica adecuadas.**
- **Falla del producto como resultado de modificaciones sobre el mismo o debido a un uso irrazonable, incluyendo la falta de mantenimiento razonable o necesario.**
- **Reemplazo de fusibles del hogar o reinicio de disyuntores.**
- **Fallas como consecuencia de corrosión en modelos sin protección contra ésta.**
- **Daños ocasionados sobre el producto por nivel de suministro de voltaje inadecuado, accidente, incendio, inundaciones o catástrofes naturales.**
- **Daños consecuentes o incidentales causados por posibles defectos del acondicionador de aire.**
- **Daño causado después de la entrega.**

EXCLUSIÓN DE GARANTÍAS IMPLÍCITAS—Su única y exclusiva alternativa es la reparación del producto, como se indica en la Garantía Limitada. Las garantías implícitas, incluyendo garantías implícitas de comerciabilidad o conveniencia sobre un propósito particular, se limitan a un año o al período más corto permitido por la ley.

Para Clientes de EE.UU: Esta garantía limitada se extiende al comprador original y a cualquier dueño subsiguiente de productos comprados para uso hogareño dentro de EE.UU. Si el producto está en un área donde no se encuentra disponible un Proveedor Autorizado del Servicio Técnico de GE Appliances, usted será responsable por el costo de un viaje o se podrá requerir que traiga el producto a una ubicación del Servicio Técnico de GE Appliances Autorizado para recibir el servicio. En Alaska, la garantía limitada excluye el costo de envío o llamadas del servicio técnico a su hogar.

Algunos estados no permiten la exclusión o limitación de daños fortuitos o consecuentes. Esta garantía limitada le da derechos legales específicos y es posible que tenga otros derechos legales que varían entre un estado y otro. Para conocer cuáles son sus derechos legales, consulte a la oficina de asuntos del consumidor local o estatal o al Fiscal de su estado.

Garante en EE.UU:
GE Appliances, a Haier company

