

best®



Model WM33I40R

ENGLISH.....	2
FRANÇAIS	16
ESPAÑOL.....	31

In USA - BEST Hartford, Wisconsin

In CANADA - BEST Drummondville, QC, Canada

REGISTER YOUR PRODUCT ONLINE AT : www.BestRangeHoods.com/register
For additional Information visit www.BestRangeHoods.com

READ AND SAVE THESE INSTRUCTIONS

⚠ INTENDED FOR DOMESTIC COOKING ONLY ⚠

⚡ ⚠ WARNING

TO REDUCE THE RISK OF FIRE, ELECTRIC SHOCK, OR INJURY TO PERSONS, OBSERVE THE FOLLOWING:

1. Use this unit only in the manner intended by the manufacturer. If you have questions, contact the manufacturer at the address or telephone number listed in the warranty.
2. Before servicing or cleaning unit, switch power off at service panel and lock service panel to prevent power from being switched on accidentally. When the service disconnecting means cannot be locked, securely fasten a prominent warning device, such as a tag, to the service panel.
3. Installation work and electrical wiring must be done by a qualified person(s) in accordance with all applicable codes and standards, including fire-rated construction codes and standards.
4. Sufficient air is needed for proper combustion and exhausting of gases through the flue (chimney) of fuel burning equipment to prevent backdrafting. Follow the heating equipment manufacturer's guidelines and safety standards such as those published by the National Fire Protection Association (NFPA), and the American Society for Heating, Refrigeration and Air Conditioning Engineers (ASHRAE), and the local code authorities.
5. When cutting or drilling into wall or ceiling, do not damage electrical wiring and other hidden utilities.
6. Ducted fans must always be vented to the outdoors.
7. Do not use this unit with any separate solid-state speed control device.
8. To reduce the risk of fire, use only metal ductwork.

GROUNDING INSTRUCTIONS

This appliance must be grounded. In the event of an electrical short circuit, grounding reduces the risk of electrical shock by providing an escape wire for the electric current. This appliance is equipped with a cord having a grounding wire with a grounding plug. The plug must be plugged into an outlet that is properly installed and grounded.

WARNING - Improper grounding can result in a risk of electric shock.

Consult a qualified electrician if the grounding instructions are not completely understood, or if doubt exists as to whether the appliance is properly grounded.

Do not use an extension cord. If the power supply cord is too short, have a qualified electrician install an outlet near the appliance.

WARNING

TO REDUCE THE RISK OF A RANGE TOP GREASE FIRE:

- A. Never leave surface units unattended at high settings. Boilovers cause smoking and greasy spillovers that may ignite. Heat oils slowly on low or medium settings.
- B. Always turn hood ON when cooking at high heat or when flambéing food (i.e. Crepes Suzette, Cherries Jubilee, Peppercorn Beef Flambé).
- C. Clean ventilating fans frequently. Grease should not be allowed to accumulate on fan or filter.
- D. Use proper pan size. Always use cookware appropriate for the size of the surface element.

TO REDUCE THE RISK OF INJURY TO PERSONS IN THE EVENT OF A RANGE TOP GREASE FIRE, OBSERVE THE FOLLOWING:*

1. SMOTHER FLAMES with a close-fitting lid, cookie sheet, or metal tray, then turn off the burner. BE CAREFUL TO PREVENT BURNS. If the flames do not go out immediately, EVACUATE AND CALL THE FIRE DEPARTMENT.
2. NEVER PICK UP A FLAMING PAN - You may be burned.
3. DO NOT USE WATER, including wet dishcloths or towels - violent steam explosion will result.
4. Use an extinguisher ONLY if:
 - A. You know you have a Class ABC extinguisher and you already know how to operate it.
 - B. The fire is small and contained in the area where it started.
 - C. The fire department is being called.
 - D. You can fight the fire with your back to an exit.

* Based on "Kitchen Fire Safety Tips" published by NFPA.

CAUTION

1. For indoor use only.
2. To reduce risk of fire and to properly exhaust air, be sure to duct air outside. Do not vent exhaust air into spaces within walls or ceilings or into attics, crawl spaces, or garages.
3. Take care when using cleaning agents or detergents.
4. Avoid using food products that produce flames under the Range Hood.
5. For general ventilating use only. Do not use to exhaust hazardous or explosive materials and vapors.
6. To avoid motor bearing damage and noisy and/or unbalanced impellers, keep drywall spray, construction dust, etc. off power unit.
7. Your hood motor has a thermal overload which will automatically shut off the motor if it becomes overheated. The motor will restart when it cools down. If the motor continues to shut off and restart, have the hood serviced.
8. For best capture of cooking impurities, the bottom of the hood should be a minimum of 18-1/2" and a maximum of 30-1/2" above the cooking surface. See "Install Mounting Bracket" section for mounting restrictions.
9. Two installers are recommended because of the large size and weight of this hood.
10. This product is equipped with a thermostat which may start blower automatically. To reduce the risk of injury and to prevent power from being switched on accidentally, switch power off at service panel and lock or tag service panel.
11. Please read specification label on product for further information and requirements.

OPERATION

Controls

The hood is operated using the joystick control located on the front edge of the hood. Fig. 1.

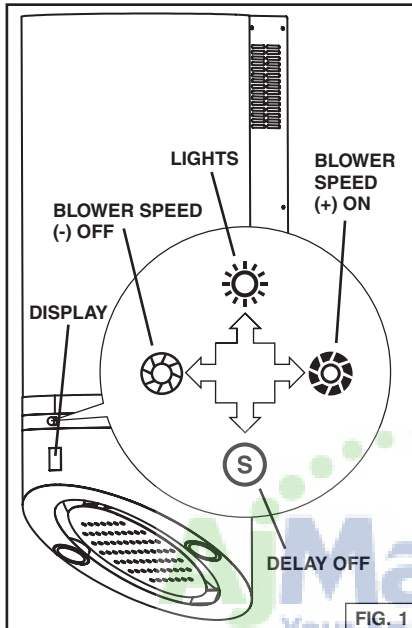

FIG. 1

Lights - Push the joystick upward to turn the lights on to low. Push again for high and again to turn the lights off.

Blower Speed (-) Off - With the blower motor on. Push the joystick to the left to reduce the blower speed to the desired level. Pushing the joystick past the lowest speed will turn the blower off. If the filter alarm is active, pressing and holding the joystick to the left for 2 seconds resets the filter alarm.

Blower Speed (+) On - Push the joystick to the right to turn the blower on. Continue to push the joystick to the right to increase blower speed.

Blower/Lights, On/Off - Press the joystick to turn on the blower to its last stored speed. Press and hold the joystick in for 2 seconds and it will turn off the blower and the lights (the blower speed will be stored).

Delay Off - Push the joystick downward to activate the 10 minute timer function. The blower speed on the display will start blinking to indicate this function. After 10 minutes of operation, the motor will turn off. If you change the speed while the timer is running, the function is not deactivated. To deactivate the function, press the joystick downward or to the left to turn blower off.

Display - Shows the current blower speed. When the blower is off it will indicate the filter alarm: after 30 hours the **Center Line** of the display will stay on. (See Fig. 2). After 120 hours the center line will flash.

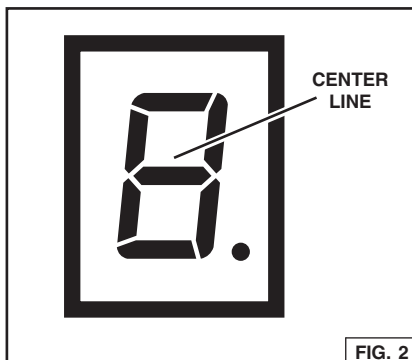

FIG. 2

Filter Alarm (Fig. 2)

After 30 hours of blower operation, the **Center Line** of the Display will stay on for 30 seconds each time the blower is turned off.

After 120 hours of blower operation, the center line of the display will flash for 30 seconds each time the blower is turned off.

To reset the alarm, press and hold the joystick to the left: **Blower Speed (-) Off**.

Note: The hour count will not be lost if there is a power failure.

HALOGEN BULBS

This range hood requires two halogen bulbs (included) (Type T3, 12 Volt, 20 Watt Max, G4 Base).

⚠ WARNING: Always switch off the electrical supply before carrying out any operation on the appliance.

To change bulbs:

1. Open the cover by prying from the proper slots. Fig. 3.
2. Remove the bulbs by pulling sideways. (DO NOT ROTATE). **CAUTION: Bulbs may be hot.**
3. Replace with Type T3, 12 Volt, 20 Watt Max bulbs. Do not touch replacement bulbs with bare hands!

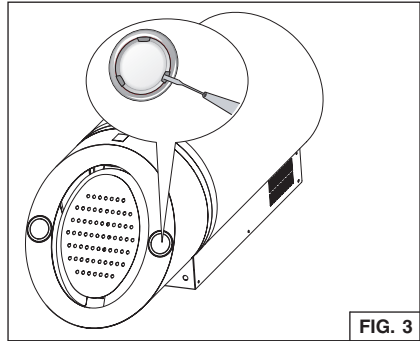

CLEANING AND MAINTENANCE

Proper maintenance of the Range Hood will assure proper performance of the unit.

Motor

The motor is permanently lubricated and never needs oiling. If the motor bearings make excessive or unusual noise, replace the motor with the exact service motor. The impeller should also be replaced.

Grease Filter and Charcoal Filter

The grease filter should be cleaned frequently. Use a warm detergent solution. Grease filter is dishwasher safe. The charcoal filter should be replaced when the charcoal filter alarm turns on.

Clean all-metal filters in the dishwasher using a non-phosphate detergent. Discoloration of the filter may occur if using phosphate detergents, or as a result of local water conditions - but this will not affect filter performance. This discoloration is not covered by the warranty. See "INSTALL FILTERS" section for removal and installation instructions.

Non-ducted Recirculation Filter

The non-ducted recirculation filter should be changed every 6 months. Replace more often if your cooking style generates extra grease, such as frying and wok cooking. See "INSTALL FILTERS" section, on page 15, for removal and installation instructions.

Stainless Steel Cleaning

DO:

- Regularly wash with clean cloth or rag soaked with warm water and mild soap or liquid dish detergent.
- Always clean in the direction of original polish lines.
- Always rinse well with clear water (2 or 3 times) after cleaning. Wipe dry completely.
- You may also use a specialized household stainless steel cleaner.

DON'T:

- Use any steel or stainless steel wool or any other scrapers to remove stubborn dirt.
- Use any harsh or abrasive cleansers.
- Allow dirt to accumulate.
- Let plaster dust or any other construction residues reach the hood. During construction/renovation, cover the range hood to make sure no dust sticks to the stainless steel surface.

Avoid: When choosing a detergent

- Any cleaners that contain bleach will attack stainless steel
- Any products containing: chloride, fluoride, iodide, bromide will deteriorate surfaces rapidly.
- Any combustible products used for cleaning such as acetone, alcohol, ether, benzol, etc., are highly explosive and should never be used close to a range.

PREPARE THE HOOD

Unpack hood and check contents.

You should receive:

- 1 - Range Hood (with charcoal & grease filter installed)
- 1 - Non-Duct Plenum Box
- 1 - Non-Duct Plate
- 1 - Damper
- 1 - 6" to 5" Reducer
- 6 - Pan Head Screws, M5 x 38
- 8 - Pan Head Screws, M4 x 9.5
- 1 - Split Bushing (3/8 in. ID)
- 1 - Installation Instructions

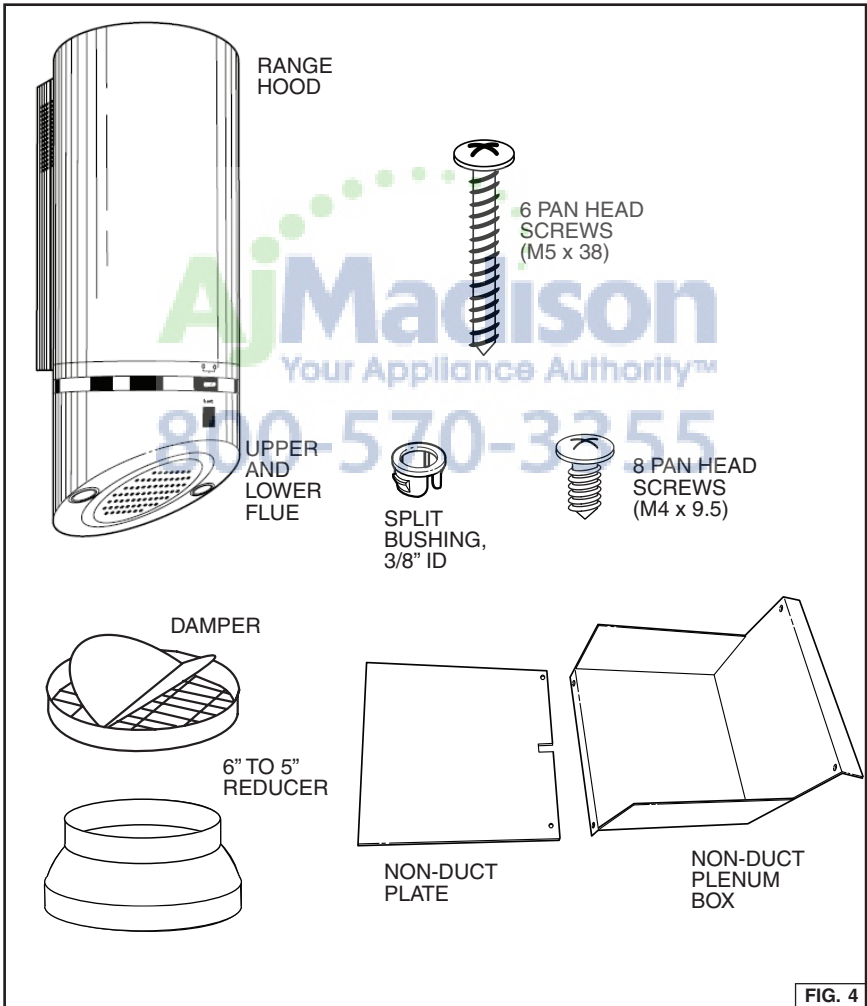

FIG. 4

DETERMINE DUCTING CONFIGURATION

This hood can be ducted in these different configurations:

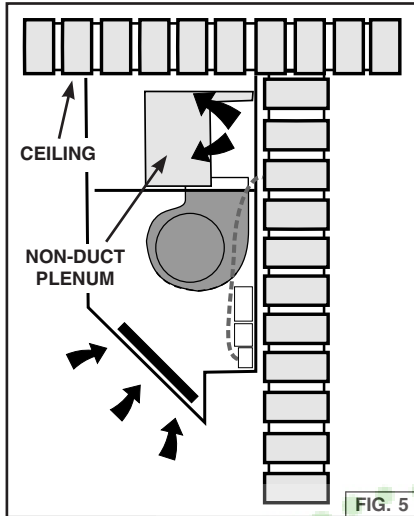

FIG. 5

Non-ducted configuration. Fig. 5.

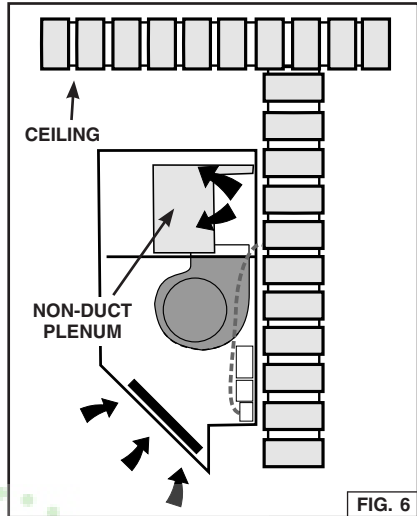

FIG. 6

Alternate non-ducted configuration for 9-ft. ceilings only. Fig. 6.

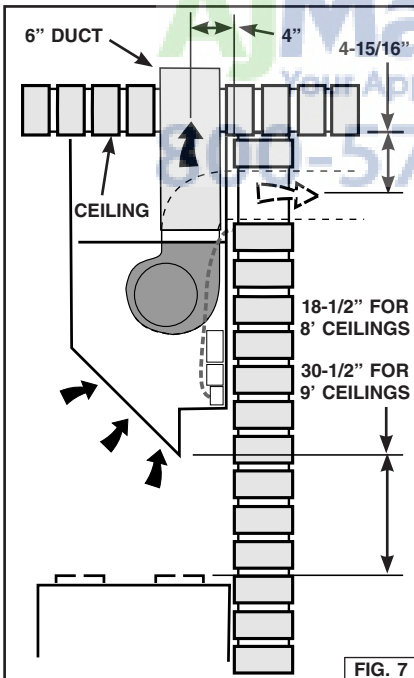

FIG. 7

Ducted either Vertical or Horizontal. Fig. 7.

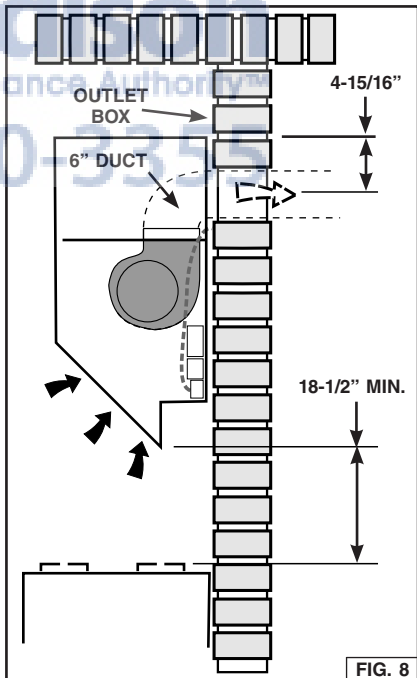

FIG. 8

Alternate ducted configuration for 9-ft. ceilings only. Fig. 8.

STRUCTURAL REQUIREMENTS

Special structure considerations must be made to ensure proper installation. The mounting bracket needs to be mounted to 2" nominal lumber in the six mounting holes. Hollow wall anchors should not be used. Fig. 9.

ROUGH-IN DETAILS

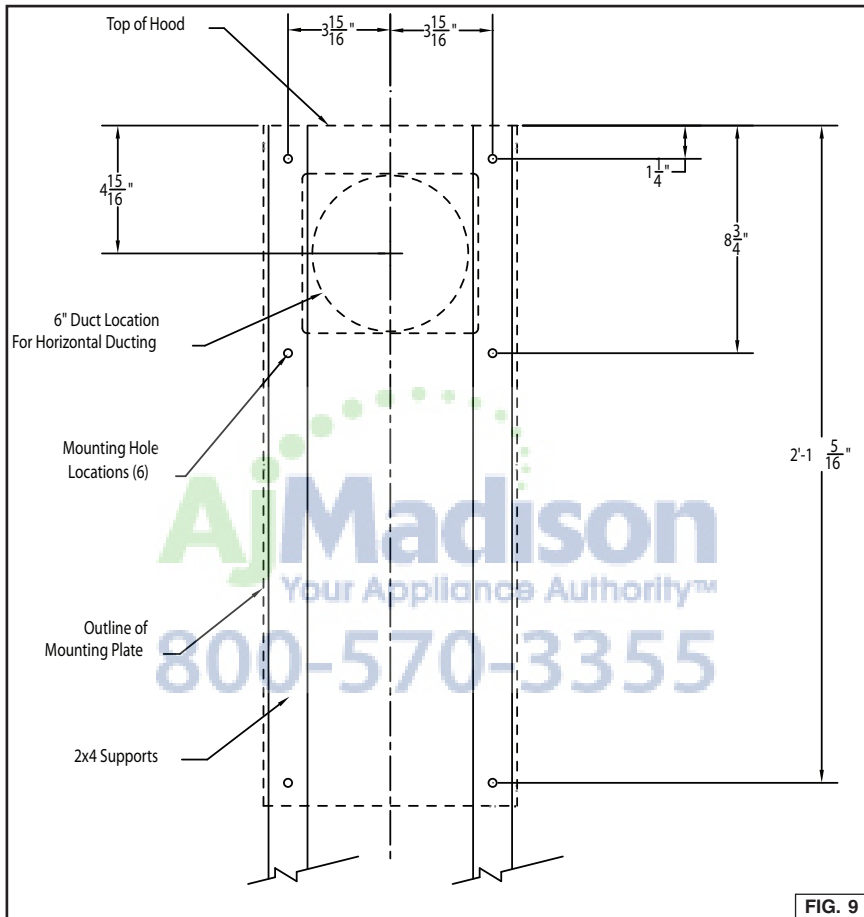

ROUGH-IN ELECTRICAL

This hood is corded. A receptacle in the ceiling or wall is required. Incoming power should be located as shown in Fig. 10 (top view) or Fig. 11 (front view).

⚠ WARNING: Electrical wiring must be done by a qualified person in accordance with all applicable codes and standards.

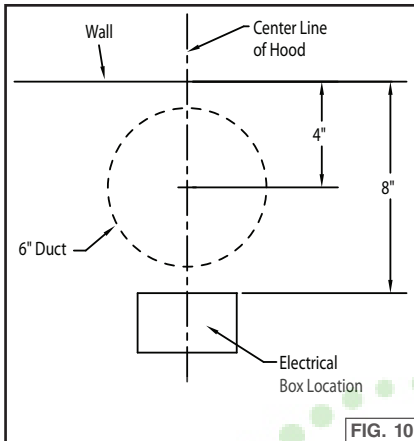

Ducted either Vertical or Horizontal.
Fig. 10.

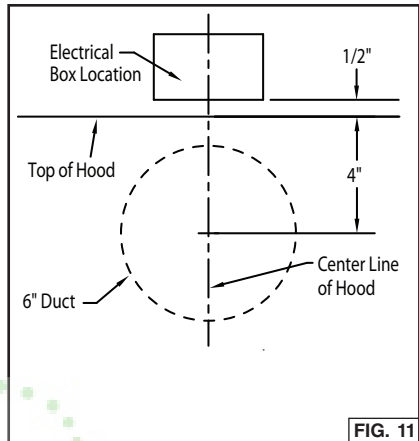

Electrical box location is not mounted
against ceiling. Fig. 11.

INSTALL THE DUCTWORK

DUCTED HOODS ONLY

CAUTION: To reduce the risk of fire, use only metal ductwork.

1. This hood is configured for 6" duct.
2. Decide where the ductwork will run between the hood and the outside. Fig. 12.
3. A straight, short duct run will allow the hood to perform most efficiently.
4. Long duct runs, elbows, and transitions will reduce the performance of the hood. Use as few of them as possible. Larger ducting may be required for best performance with longer duct runs.
5. Install a roof or wall cap. Connect round metal ductwork to cap and work back towards the hood location. Use duct tape to seal the joints between the ductwork sections.

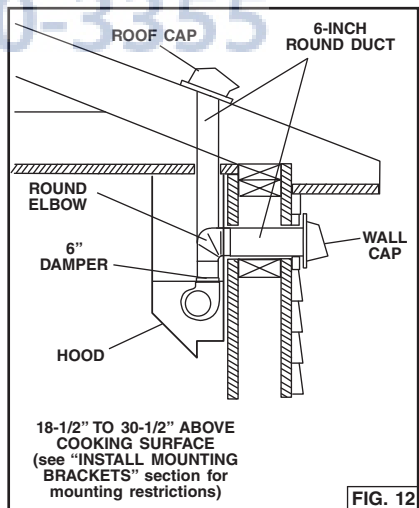

INSTALL HOOD

1. Flip hood cover down. Remove panel by unscrewing thumb screw. Remove grease filter and charcoal filter. Fig. 13.
2. Separate the hood parts:
 - a. Remove the control box connector. Fig. 14.
 - b. Remove the lighting connector. Fig. 14.
 - c. Remove the sensor box from the mount. Fig. 14.
3. Separate the hood body from the blower frame by unscrewing the six (6) mounting screws (Fig. 15).
4. Mount the hood frame to the wall using six (6) M5 x 38 Pan Head Screws. Fig. 16. Make sure all screws are in wood.
5. For ducted applications install the damper onto the blower. Complete the duct work. Plug power cord into receptacle.

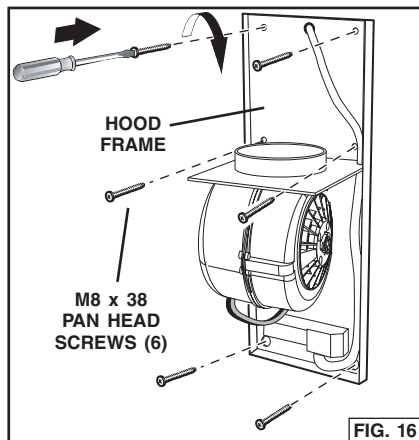
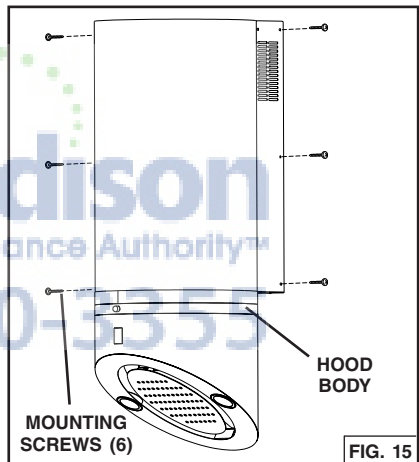
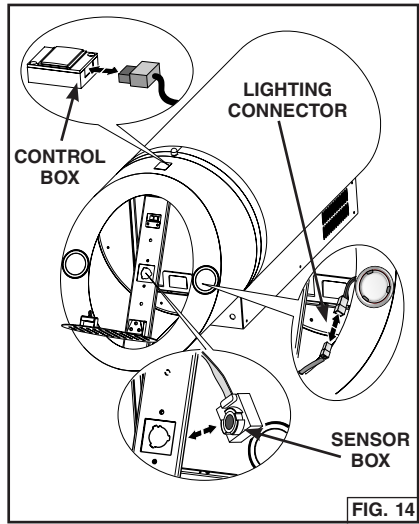
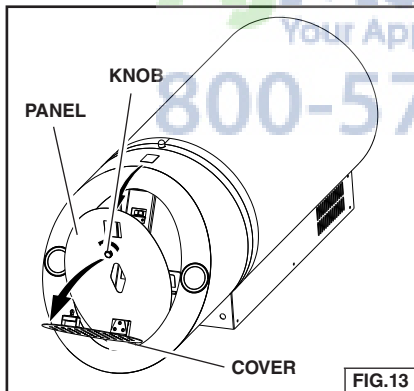

6. For non-ducted applications attach the non-duct plate with four (4) M4 x 9.5 pan head screws. Make sure power cord is behind plate. Fig. 17.
7. Attach the non-duct plenum box with with four (4) M4 x 9.5 Pan Head Screw. Fig. 18.
8. Place split bushing around power cord and snap into non-duct plate. Plug power cord into receptacle.
9. Take the hood body slide it in from the front until it touches the wall, then push the body upward to the ceiling at desired location. Secure with the six (6) mounting screws that were removed previously in Step 3. Fig. 19.
10. Make the electrical connections:
 - a. Connect control box connector. Fig. 20.
 - b. Connect lighting connector. Fig. 20.
 - c. Mount the sensor box. Fig. 20.

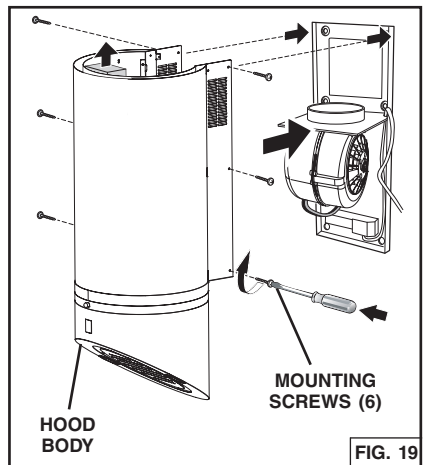
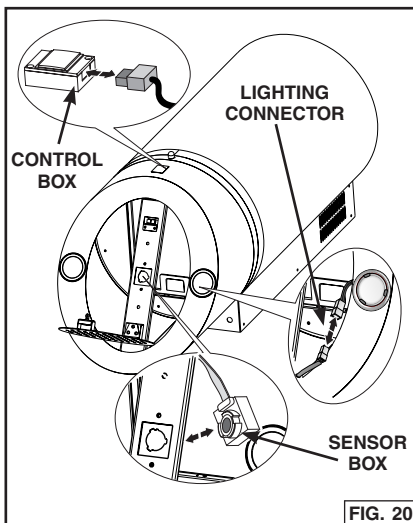
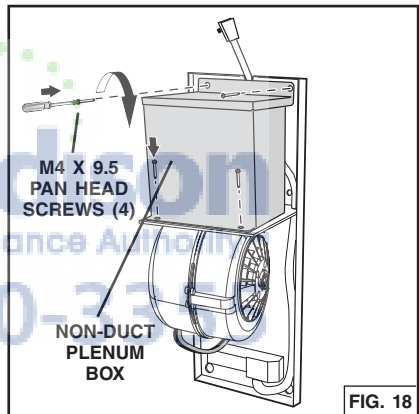
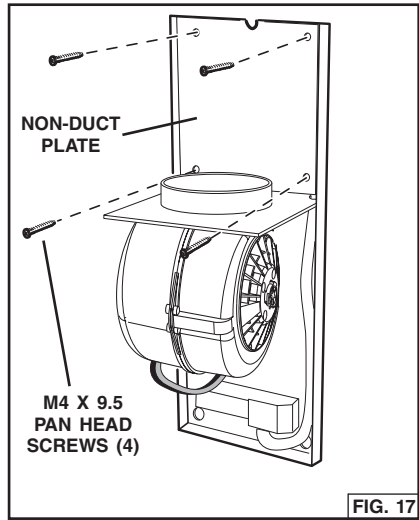

INSTALL FILTERS

1. If the hood is non-ducted, insert the charcoal filter into the pocket behind the grease filter. If the hood is ducted, discard the charcoal filter. Fig. 21.
2. Insert the grease filter. Fig. 22.
3. Re-install panel and secure with the thumb screw.
4. Close the bottom cover and remove all of the protective coating. Fig. 22.

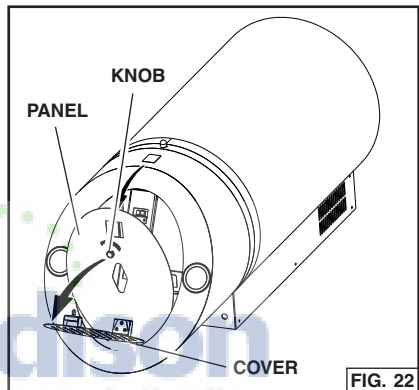
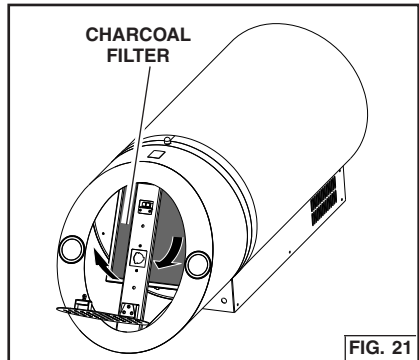

WARRANTY

ONE YEAR LIMITED WARRANTY FOR BEST PRODUCTS

Broan-NuTone LLC (Broan-NuTone) warrants to the original consumer purchaser of Best products that such products will be free from defects in materials or workmanship for a period of one year from the date of original purchase. THERE ARE NO OTHER WARRANTIES, EXPRESS OR IMPLIED, INCLUDING, BUT NOT LIMITED TO, IMPLIED WARRANTIES OR MERCHANTABILITY OR FITNESS FOR A PARTICULAR PURPOSE.

During this one-year period, Broan-NuTone will, at its option, repair or replace, without charge, any product or part which is found to be defective under normal use and service.

THIS WARRANTY DOES NOT EXTEND TO FLUORESCENT LAMP STARTERS, TUBES, HALOGEN AND INCANDESCENT BULBS, FUSE, FILTERS, DUCTS, ROOF CAPS, WALL CAPS AND OTHER ACCESSORIES FOR DUCTING. This warranty does not cover (a) normal maintenance and service or (b) any products or parts which have been subject to misuse, negligence, accident, improper maintenance or repair (other than by Broan-NuTone), faulty installation or installation contrary to recommended installation instructions.

The duration of any implied warranty is limited to the one-year period as specified for the express warranty. Some states do not allow limitation on how long an implied warranty lasts, so the above limitation may not apply to you.

BROAN-NUTONE'S OBLIGATION TO REPAIR OR REPLACE, AT BROAN-NUTONE'S OPTION, SHALL BE THE PURCHASER'S SOLE AND EXCLUSIVE REMEDY UNDER THIS WARRANTY. BROAN-NUTONE SHALL NOT BE LIABLE FOR INCIDENTAL, CONSEQUENTIAL OR SPECIAL DAMAGES ARISING OUT OF OR IN CONNECTION WITH PRODUCT USE OR PERFORMANCE. Some states do not allow the exclusion or limitation of incidental or consequential damages, so the above limitation or exclusion may not apply to you.

This warranty gives you specific legal rights, and you may also have other rights, which vary from state to state. This warranty supersedes all prior warranties.

To qualify for warranty service, you must (a) notify Broan-NuTone at the address stated below or telephone number stated below, (b) give the model number and part identification and (c) describe the nature of any defect in the product or part. At the time of requesting warranty service, you must present evidence of the original purchase date.

In USA - Best®, 926 W. State Street, Hartford, WI 53027 (800-558-1711)

In Canada - Best®, 550 Lemire Blvd., Drummondville, QC J2C 7W9 (866-737-7770)

www.BestRangeHoods.com

SERVICE PARTS

KEY NO.	PART NO.	DESCRIPTION
6	B02000191	SPRING
9	B08087165	GREASE FILTER
14	B02300233	CONDENSER
16	BE3348772	ELECTRICAL BOX SUPPORT
26	B02300891	LAMP BULB
37	B02011355	KNOB
	B02300804	THERMOSTAT
	B02000690	KNOB
39	B03294033	ELECTRICAL PRINTED CIRCUIT BOARD BOX COVER
45	BW0000021	BLOWER
48	B02310260	MOTOR (CLOCKWISE)
49	B03295071	FAN (CLOCKWISE)
53	B03204177	RUBBER WASHER
60	B02300249	FEEDER CABLE
67	B02300970	WIRES
	B02300971	WIRES
86	B08088378	OUTLET FLANGE
96	B03145724	PROTECTION PANEL
107	B03202287	CABLE STOP
118	B003102614	BOTTOM DUCT EXT. (INCLUDES KEY NO. 6)
122	B080810955	RISER
134	B02011262	LADLE HANGER HOOK
144	B03292287	WIRES STOP PIN
145	B032920170	FEEDER CABLE CONNECTION BOX
146	B032920180	FEEDER CABLE CONNECTION BOX COVER
147	BR2300132	JUNCTION CLAMP
151	B032920200	ELECTRICAL BOX WIRES STOP
154	B03202286	FEEDER CABLE STOP
165	B03294781	ELECTRICAL BOX
	B03295008	ELECTRICAL BOX
166	B08080854	ELECTRICAL PRINTED CIRCUIT BOARD
195	BE3251389	BRACKET
202	B03292290	REFLECTOR STOP
208	B02300861	TRANSFORMER
230	B03294189	SWITCH BOARD BOX COVER
	B03294191	SWITCH BOARD BOX COVER
234	B03294188	SWITCH BOARD BOX
312	BE3250198	INSIDE PANEL
332	BE3404871	COVER
415	B03202288	FAIRLEAD
474	B02300834	HALOGEN LAMP
477	B02011376	CLOSING
504	BW0000067	CONTROL CIRCUIT BOARD ASSEMBLY + KNOB
505	B08080321	CIRCUIT BOARD DISPLAY
*	B06103988	CONDENSER ASSEMBLY WITH WIRES (INCLUDES KEY NO. 14)
*	B06145145	ELECTRICAL INSTALLATION ASSEMBLY (INCLUDES KEY NO. 14, 37, 39, 67, 144, 145, 147, 165, 166, 208, 230, 234, 504, 505)
*	B080810888	FITTING SET (INCLUDES KEY NO. 154)
*	B06002157	BLOWER ASSEMBLY (INCLUDES KEY NO. 45, 48, 49, 53)
*	B06103991	ELECTRICAL BOX ASSEMBLY (INCLUDES KEY NO. 39, 67, 144, 165, 166)
*	B06103989	MAINS ASSEMBLY (INCLUDES KEY NO. 145, 147)
*	B06103990	SWITCH BOX ASSEMBLY (INCLUDES KEY NO. 37, 67, 230, 234, 504, 505)
*	B06103992	THERMOSTAT ASSEMBLY (INCLUDES KEY NO. 37 THERMOSTAT)

SERVICE PARTS

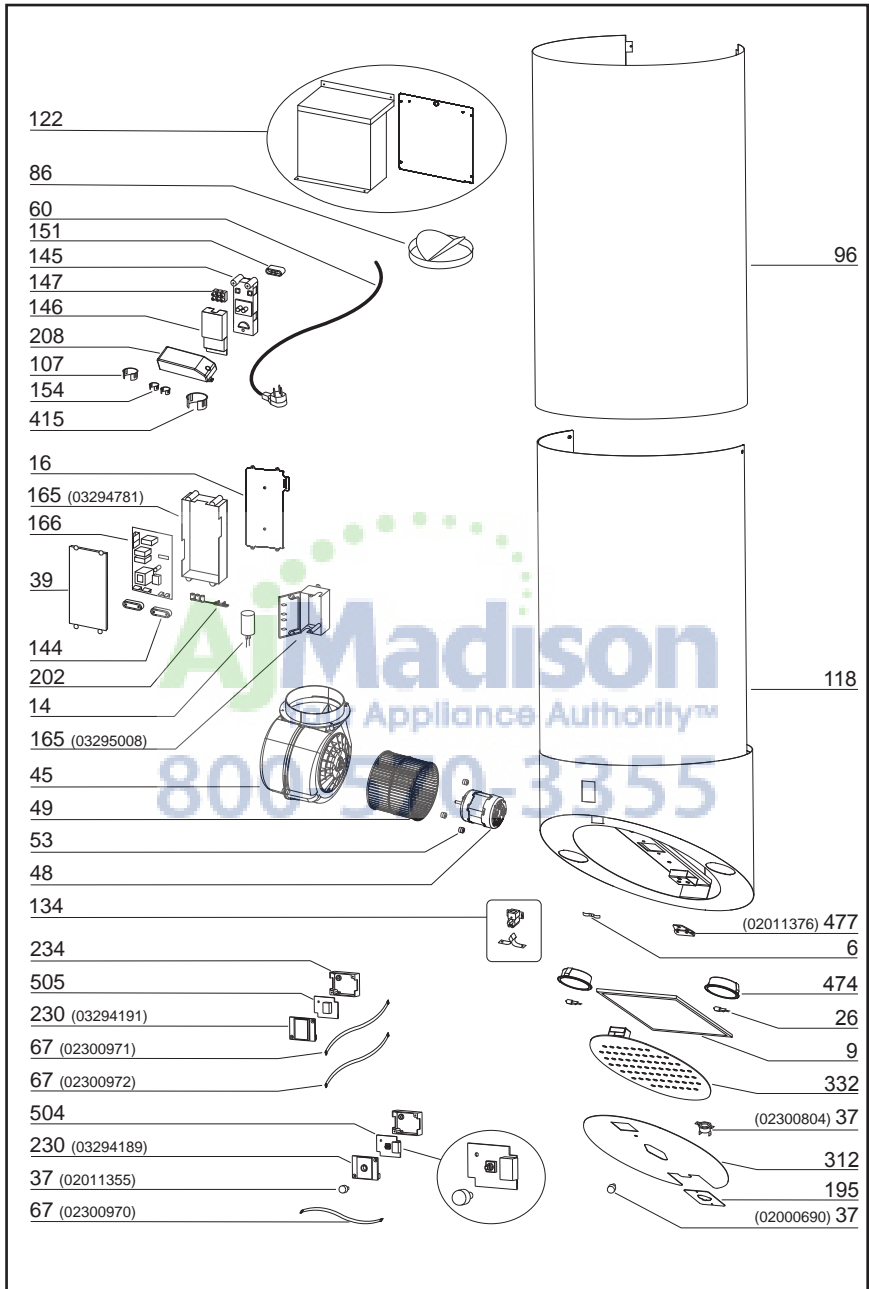



best®



Modèle WM33I40R

ENGLISH.....	2
FRANÇAIS	16
ESPAÑOL.....	31

Aux ÉTATS-UNIS - BEST Hartford, Wisconsin
Au CANADA - BEST Drummondville, QC, Canada

ENREGISTREZ VOTRE PRODUIT EN LIGNE À L'ADRESSE : www.BestRangeHoods.com/register
Pour en savoir plus, visitez le site www.BestRangeHoods.com

VEUILLEZ LIRE ET CONSERVER CES INSTRUCTIONS

⚠️ CONÇUE POUR LES CUISINES PRIVÉES UNIQUEMENT ⚠️

⚡ ⚠️ AVERTISSEMENT

POUR RÉDUIRE LES RISQUES D'INCENDIE, D'ÉLECTROCUTION OU DE BLESSURES PHYSIQUES, RESPECTEZ LES INSTRUCTIONS CI-DESSOUS :

1. Utilisez cet appareil uniquement de la manière prévue par le fabricant. Si vous avez des questions, contactez le fabricant à l'adresse ou au numéro de téléphone indiqués dans la garantie.
2. Avant d'effectuer l'entretien ou le nettoyage de l'appareil, mettez-le hors tension sur le panneau de service et verrouillez ce dernier pour éviter que l'appareil soit mis sous tension par inadvertance. S'il n'est pas possible de verrouiller le dispositif de déconnexion, apposez un avertissement bien visible (par exemple une étiquette) sur le panneau de service.
3. L'installation et le raccordement électrique doivent être effectués par du personnel qualifié conformément à toutes les réglementations et normes en vigueur, y compris celles concernant les constructions cotées pour leur résistance au feu.
4. Afin d'éviter un refoulement lors de l'utilisation d'équipements à combustible, une quantité d'air suffisante est nécessaire pour assurer une combustion et un échappement adéquats des gaz à travers le conduit (la cheminée). Suivez les consignes du fabricant de l'équipement chauffant et les normes de sécurité publiées, entre autres, par la National Fire Protection Association (NFPA) et l'American Society for Heating, Refrigeration and Air Conditioning Engineers (ASHRAE), ainsi que les réglementations locales.
5. Quand vous effectuez une découpe ou un forage dans un mur ou un plafond, veillez à ne pas endommager des câblages électriques ou d'autres équipements non visibles.
6. Les soufflantes canalisées doivent toujours être dirigées vers l'extérieur.
7. N'utilisez pas cet appareil avec un dispositif de commande de vitesse transistorisée séparé.
8. Pour réduire les risques d'incendie, utilisez uniquement des canalisations en métal.

INSTRUCTIONS DE MISE À LA TERRE

Cet appareil doit être mis à la terre. En cas de court-circuit électrique, la mise à la terre réduit le risque d'électrocution grâce à un fil permettant au courant électrique de s'échapper. Cet appareil est doté d'un cordon ayant un fil de terre, ainsi que d'une fiche de mise à la terre. La fiche doit être branchée dans une prise bien installée et mise à la terre.

AVERTISSEMENT - Une mise à la terre inappropriée peut donner lieu à un risque d'électrocution.

Consultez un électricien qualifié si vous ne comprenez pas parfaitement les instructions de mise à la terre ou si vous n'êtes pas certain(e) que l'appareil est mis à la terre comme il se doit.

N'utilisez pas de rallonge. Si le cordon est trop court, demandez à un électricien d'installer une prise près de l'appareil.

AVERTISSEMENT

POUR RÉDUIRE LE RISQUE D'UN FEU DE FRITURE SUR LA TABLE DE CUISSON

- A. Ne laissez jamais les appareils de surface sans surveillance quand ils sont sur un réglage élevé. Les débordements peuvent provoquer de la fumée et des déversements gras risquant de prendre feu. Chauffez les huiles lentement sur un réglage bas ou moyen.
- B. Allumez toujours la hotte quand vous cuisinez à une chaleur élevée ou quand vous flambez des aliments (p. ex. des crêpes Suzette, des cerises jubilé ou du bœuf au poivre flambé).
- C. Nettoyez souvent les ventilateurs d'aération. Évitez que la graisse ne s'accumule sur le ventilateur ou le filtre.
- D. Utilisez des poêles de la taille appropriée. Utilisez toujours des ustensiles de cuisine adaptés à la taille de l'élément de surface.

POUR RÉDUIRE LE RISQUE DE BLESSURES PHYSIQUES EN CAS DE FEU DE FRITURE SUR LA TABLE DE CUISSON, VEUILLEZ PROCÉDER COMME SUIT :*

1. **ÉTOUFFEZ LES FLAMMES** avec un couvercle hermétique, une plaque à biscuits ou un plateau en métal, puis éteignez le brûleur. **SOYEZ PRUDENT(E) AFIN D'ÉVITER LES BRÛLURES.** Si les flammes ne s'éteignent pas immédiatement, **ÉVACUEZ LES LIEUX ET APPELEZ LE SERVICE DES POMPIERS.**
2. **NE SAISISSEZ JAMAIS UNE POÊLE ENFLAMMÉE**, vous risquez de vous brûler.
3. **N'UTILISEZ JAMAIS D'EAU** ni de torchons ou serviettes mouillé(e)s : cela donnerait lieu à une violente explosion de vapeur.
4. Utilisez un extincteur **UNIQUEMENT** si :
 - A. Vous savez qu'il s'agit d'un extincteur de Classe ABC et savez déjà comment vous en servir.
 - B. L'incendie est de petite taille et confiné à l'endroit où il a commencé.
 - C. Le service des pompiers a été averti.
 - D. Vous pouvez éteindre l'incendie en ayant une sortie derrière vous.

* Basé sur « Kitchen Fire Safety Tips », publié par la NFPA.

ATTENTION

1. Uniquement pour l'utilisation intérieure.
2. Pour réduire le risque d'incendie et obtenir un échappement d'air adéquat, veillez à bien canaliser l'air vers l'extérieur. Ne ventilez pas l'air d'échappement vers des espaces confinés, des plafonds, des combles, des vides sanitaires ou des garages.
3. Soyez prudent(e) quand vous utilisez des agents de nettoyage ou des détergents.
4. Évitez d'utiliser sous la hotte de cuisine des denrées alimentaires produisant des flammes.
5. À utiliser uniquement pour la ventilation générale. N'utilisez pas la hotte pour l'échappement de matériaux ou de vapeurs comportant un danger ou un risque d'explosion.
6. Pour éviter que le roulement moteur s'endommage et que des hélices deviennent bruyantes ou déséquilibrées, faites en sorte que le bloc d'alimentation n'entre pas en contact avec un atomiseur pour cloisons sèches, de la poussière de construction, etc.
7. Le moteur de la hotte est doté d'un rupteur thermique qui éteint automatiquement le moteur en cas de surchauffe. Le moteur redémarrera après avoir refroidi. Si le moteur s'éteint et se rallume constamment, faites réparer la hotte.
8. Pour mieux capturer les impuretés de cuisson, la partie inférieure de la hotte doit se trouver au minimum à 47 cm (18 1/2 po) et au maximum à 75 cm (30 1/2 po) au-dessus de la surface de cuisson. Consultez la section « Installation du support de montage » pour connaître les restrictions de montage.
9. Étant donné la taille et le poids de la hotte, il est conseillé d'avoir recours à deux personnes pour la monter.
10. Ce produit est doté d'un thermostat qui peut activer la soufflante automatiquement. Pour éviter les risques de blessure et l'allumage accidentel de la hotte, mettez-la hors tension sur le panneau de service et verrouillez ce dernier ou fixez-y une étiquette d'avertissement.
11. Pour en savoir plus et connaître les exigences sur le produit, veuillez lire l'étiquette des spécifications.

FONCTIONNEMENT

Commandes

La hotte fonctionne avec le contrôle à levier qui se trouve sur le bord avant de la hotte. Fig. 1.

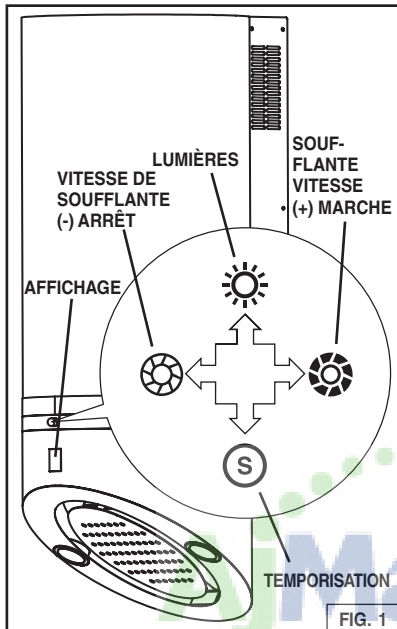

FIG. 1

Lumières - poussez le contrôle à levier vers le haut pour allumer les lumières à faible intensité. Enfoncez à nouveau pour obtenir une haute intensité et à nouveau pour les éteindre.

Vitesse de soufflante (-) Arrêt - avec le moteur de soufflante en marche. Enfoncez le contrôle à levier vers la gauche pour réduire la vitesse de la soufflante au niveau voulu. Enfoncez le contrôle à levier plus loin que la vitesse la plus basse éteindra la soufflante. Si l'alarme de filtre est active, enfoncez et gardez le contrôle à levier vers la gauche pendant 2 secondes réinitialisera l'alarme.

Vitesse de soufflante (+) Marche - enfoncez le contrôle à levier vers la droite pour mettre la soufflante en marche. Continuez à enfoncez le contrôle à levier vers la droite pour augmenter la vitesse de soufflante.

Soufflante/lumières, marche/arrêt - enfoncez le contrôle à levier pour mettre la soufflante en marche à la dernière vitesse mise en mémoire. Enfoncez et gardez le contrôle à levier enfoncé pendant 2 secondes et cela éteindra la soufflante et les lumières (la vitesse de soufflante sera mise en mémoire).

Temporisation - enfoncez le contrôle à levier vers le bas pour activer la fonction de minuterie de 10 minutes. La vitesse de soufflante affichée commencera à clignoter pour indiquer cette fonction. Après 10 minutes de fonctionnement, le moteur s'éteindra. Si vous changez la vitesse pendant que la minuterie fonctionne, la fonction n'est pas désactivée. Pour désactiver la fonction, enfoncez le contrôle à levier vers le bas ou vers la gauche pour éteindre la soufflante.

Affichage - montre la vitesse actuelle de la soufflante. Lorsque la soufflante est éteinte, il y aura une indication d'alarme du filtre : après 30 heures, la ligne centrale de l'affichage restera en marche. (Voir la fig. 2). Après 120 heures, la ligne centrale clignotera.

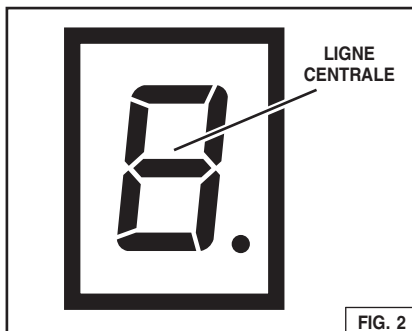

FIG. 2

Alarme du filtre (Fig. 2.)

Après 30 heures de fonctionnement de soufflante, la **Ligne centrale** de l'affichage reste en marche pendant 30 secondes chaque fois que la soufflante est éteinte.

Après 120 heures de fonctionnement de soufflante, la ligne centrale de l'affichage clignotera pendant 30 secondes chaque fois que la soufflante est éteinte.

Pour réinitialiser l'alarme, enfoncez et tenez le contrôle à levier vers la gauche : **Vitesse de soufflante (-) Arrêtée.**

Remarque : Le compte d'heure ne sera pas perdu s'il y a une panne d'électricité.

AMPOULES HALOGÈNES

Cette hotte de cuisine nécessite deux ampoules halogènes (Type T3, 12 V, 20 W max., Base G4).

⚠ AVERTISSEMENT : Désactivez toujours l'alimentation avant d'effectuer toute opération sur l'appareil.

Pour changer les ampoules :

1. Ouvrez le couvercle en faisant levier sur les fentes prévues à cet effet. Fig. 3.
2. Retirez les ampoules en les tirant vers le côté. (NE LES TOURNEZ PAS).

ATTENTION : Il est possible que les ampoules soient chaudes.

3. Remplacez par des ampoules de Type T3, 12 V, 20 W max. Ne touchez pas les ampoules de rechange à mains nues !

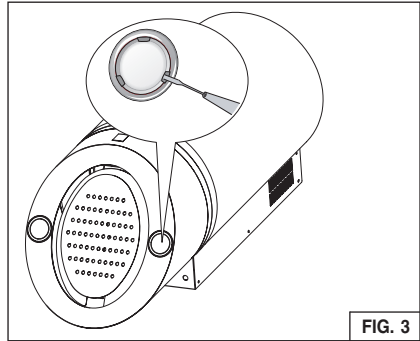

FIG. 3

NETTOYAGE ET ENTRETIEN

Pour assurer les performances de l'appareil, entretenez-le de manière appropriée.

Moteur

Le moteur est lubrifié en permanence et aucun graissage n'est nécessaire. Si les roulements du moteur font un bruit excessif ou inhabituel, remplacez le moteur par une pièce de rechange identique. Remplacez aussi les hélices.

Filtres à charbon et filtre à graisse

Le filtre à graisse doit être nettoyé souvent. Vous pouvez utiliser une solution détergente chaude. Le filtre à graisse peut être mis dans le lave-vaisselle. Le filtre à charbon doit être remplacé lorsque l'alarme du filtre à charbon se met en marche.

Nettoyez tous les filtres en métal dans le lave-vaisselle avec un détergent sans phosphate. Si vous utilisez un détergent phosphaté ou selon le type d'eau, il est possible que le filtre se décolore, mais cela n'affectera aucunement ses performances. Cette décoloration n'est pas couverte par la garantie. Consultez la section « INSTALLATION DES FILTRES » pour connaître les instructions de retrait et d'installation.

Filtre de recirculation non canalisé

Le filtre de recirculation non canalisé doit être changé tous les 6 mois. Si votre style de cuisine engendre beaucoup de graisse, par exemple si vous faites souvent de la friture ou utilisez un wok, remplacez-le plus souvent. Consultez la section « INSTALLATION DES FILTRES » de la page 15 pour connaître les instructions de retrait et d'installation.

Nettoyage de l'acier inoxydable

À FAIRE :

- Nettoyez régulièrement l'acier inoxydable avec un chiffon ou un torchon enduit d'eau chaude et de savon doux ou de liquide vaisselle.
- Nettoyez toujours dans le sens des lignes de polissage d'origine.
- Rincez toujours à l'eau claire (2 ou 3 fois) après le nettoyage. Essuyez complètement.
- Vous pouvez aussi utiliser un nettoyant spécial pour acier inoxydable d'électroménagers.

À NE PAS FAIRE :

- N'utilisez pas de laine d'acier inoxydable ni d'autres raclours pour éliminer la saleté difficile à éliminer.
- N'utilisez pas de produits de nettoyage durs ou abrasifs.
- Ne laissez pas la poussière s'accumuler.
- Maintenez la hotte à l'abri de la poussière de plâtre ou d'autres résidus de construction. Pendant la construction/les rénovations, couvrez la hotte afin d'éviter qu'aucune poussière n'adhère aux surfaces en acier inoxydable.

À éviter : Quand vous choisissez un détergent

- Tous les produits de nettoyage contenant de l'eau de Javel attaquent l'acier inoxydable.
- Tous les produits contenant du chlore, du fluor, de l'iode ou du bromure provoquent une détérioration rapide des surfaces.
- Tous les produits combustibles utilisés pour le nettoyage, tels que l'acétone, l'alcool, l'éther, le benzène sont extrêmement explosifs et ne doivent jamais être employés à proximité d'une table de cuisson.

PRÉPARATION DE LA HOTTE

Déballer la hotte et vérifier le contenu de l'emballage.

Il doit comprendre :

- 1 - Hotte de cuisine (avec filtres à charbon et à graisse installés)
- 1 - Boîte du collecteur sans canalisation
- 1 - Plaque sans canalisation
- 1 - Collet de refolement
- 1 - Réducteur de 15,2 cm à 12,7 cm (6 à 5 po)
- 6 - Vis à tête cylindrique, M5 x 38
- 8 - Vis à tête cylindrique, M4 x 9,5
- 1 - Bague fendue (0,9 cm (3/8 po) DI)
- 1 - Instructions d'installation

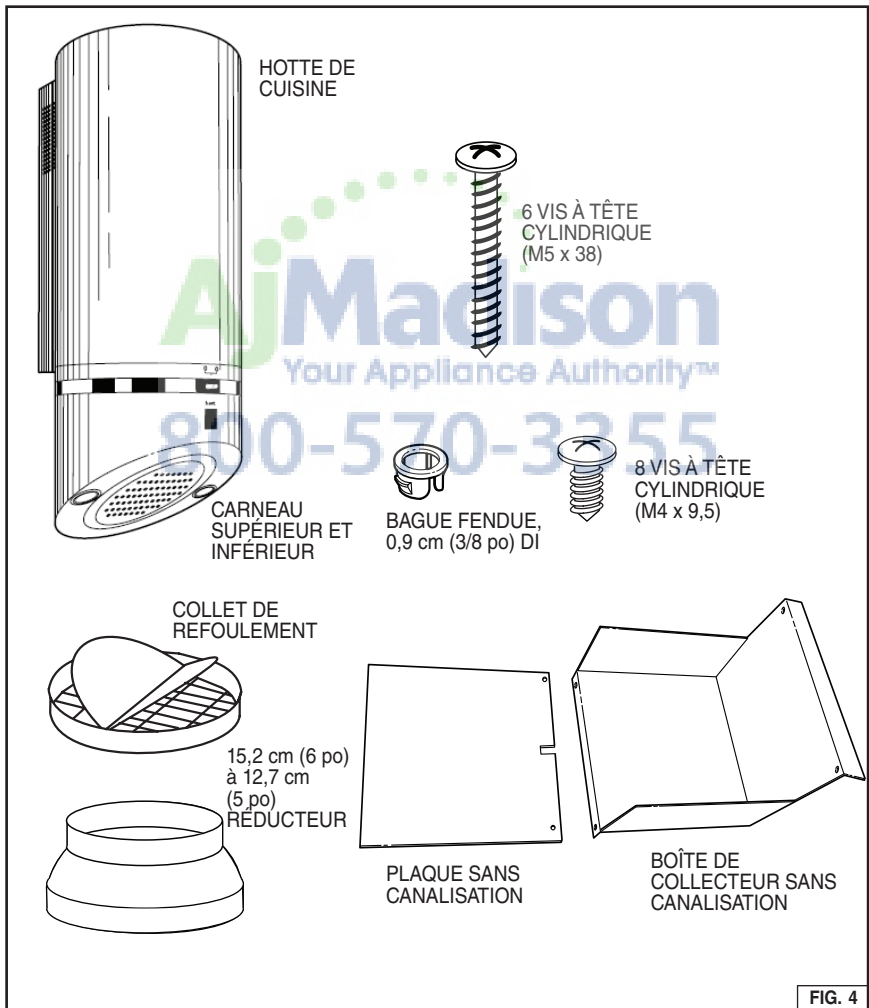

FIG. 4

DÉTERMINEZ LA CONFIGURATION DE CANALISATION

Cette hotte peut être canalisée selon différentes configurations :

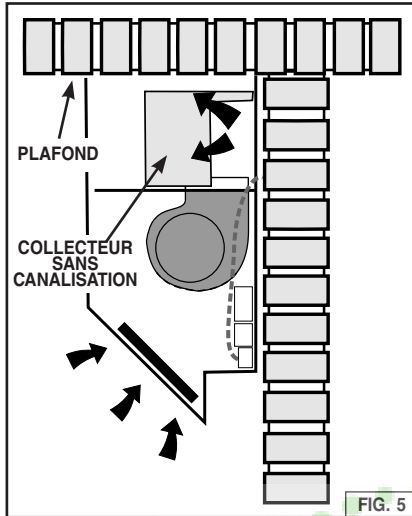

FIG. 5

Configuration sans canalisation. Fig. 5.

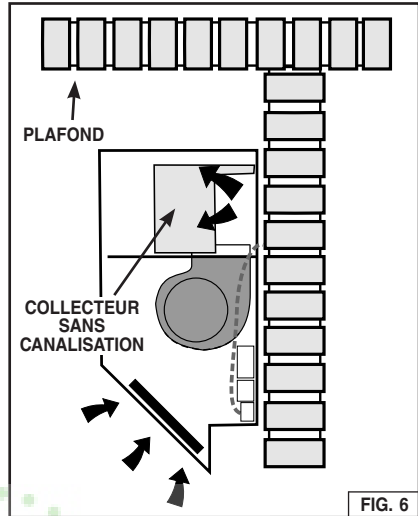

FIG. 6

Altermnez la configuration sans canalisation pour les plafonds de 2,7 m (9 pi) seulement. Fig. 6.

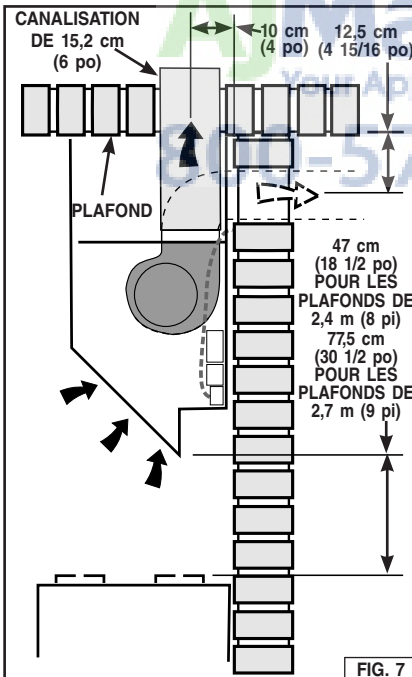

FIG. 7

Canalisation soit verticale ou horizontale. Fig. 7.

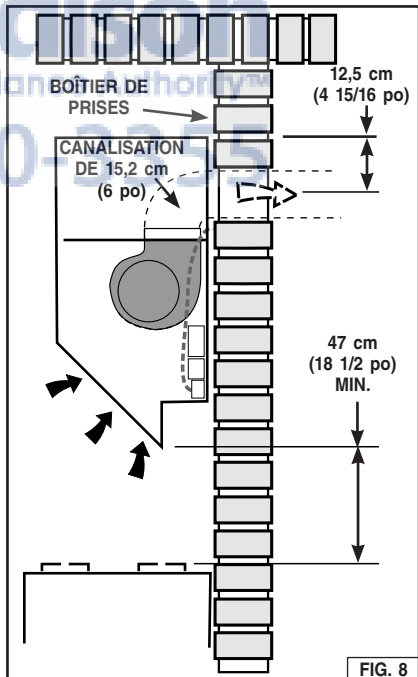

FIG. 8

Altermnez la configuration sans canalisation pour les plafonds de 2,7 m (9 pi) seulement. Fig. 8.

EXIGENCES STRUCTURALES

Il faut tenir compte de considérations structurales spéciales pour assurer une installation appropriée. Les supports de montage doivent être montés sur un bois d'œuvre nominal de 5 cm (2 po) dans les six trous de montage. L'ancrage mural creux ne doit pas être utilisé. Fig. 9.

DÉTAILS BRUTS

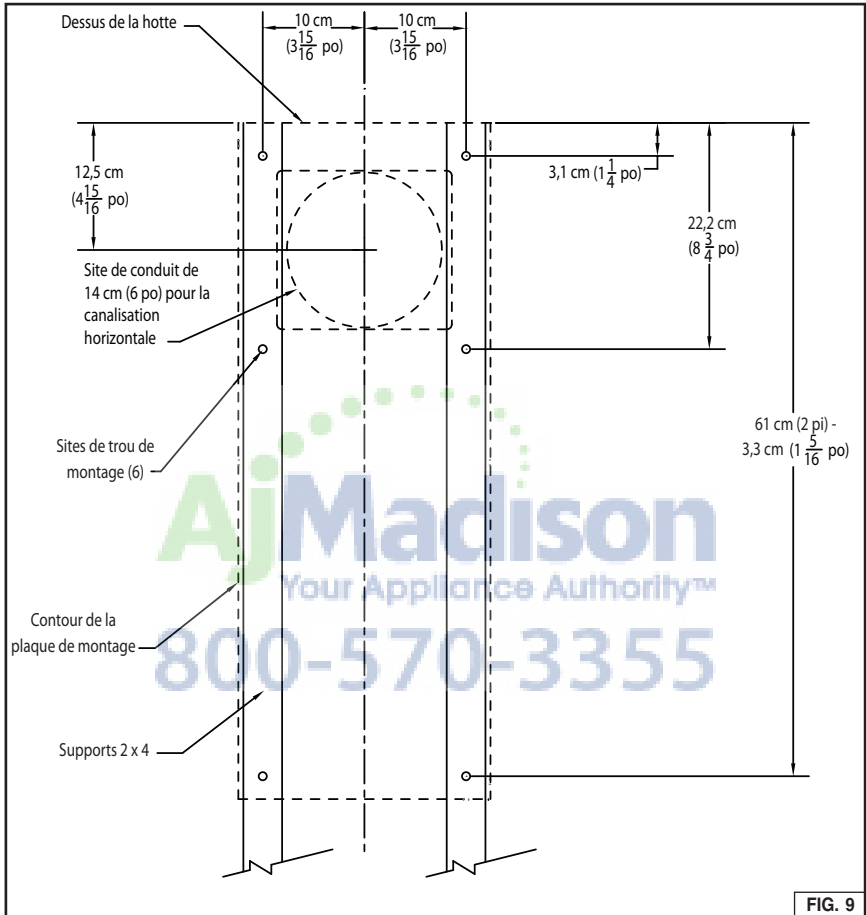

ÉLECTRICITÉ BRUTE

Cette hotte est câblée. Il faut une prise au plafond ou au mur. Le courant d'entrée devrait se trouver à l'endroit indiqué dans la Fig. 10 (vue de dessus) ou la Fig. 11 (vue avant).

⚠ AVERTISSEMENT : Le câblage électrique doit être réalisé par une personne qualifiée, conformément aux réglementations et normes en vigueur.

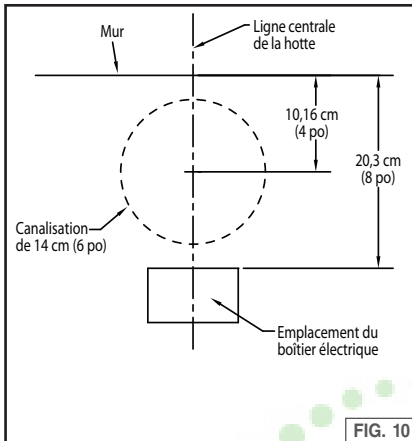

FIG. 10

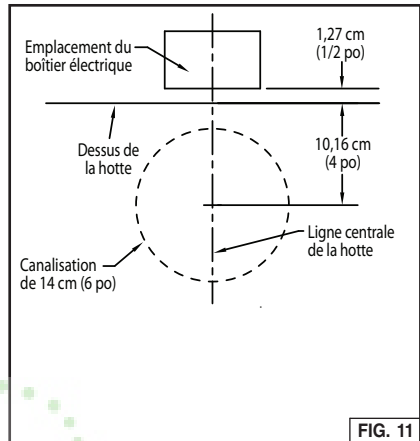

FIG. 11

Canalisation soit verticale ou horizontale. Fig. 10.

L'emplacement du boîtier électrique n'est pas monté au plafond. Fig. 11.

INSTALLATION DE LA CANALISATION

HOTTES CANALISÉES UNIQUEMENT

ATTENTION : Pour réduire les risques d'incendie, utilisez uniquement des canalisations en métal.

1. Cette hotte est configurée pour une canalisation de 15 cm (6 po).
2. Décidez à quel endroit passera la canalisation entre la hotte et l'extérieur. Fig. 12.
3. Une canalisation droite et courte assurera une performance optimale de la hotte.
4. Une canalisation longue, coudée et les transitions réduiront les performances de la hotte. Utilisez-les le moins possible. Si la canalisation est longue, il peut s'avérer nécessaire d'utiliser une canalisation plus grande.
5. Installez une protection de toit ou de paroi. Raccordez la canalisation métallique ronde à la protection et reculez vers l'emplacement de la hotte. Utilisez du ruban adhésif pour étanchéiser les joints entre les sections de la canalisation.

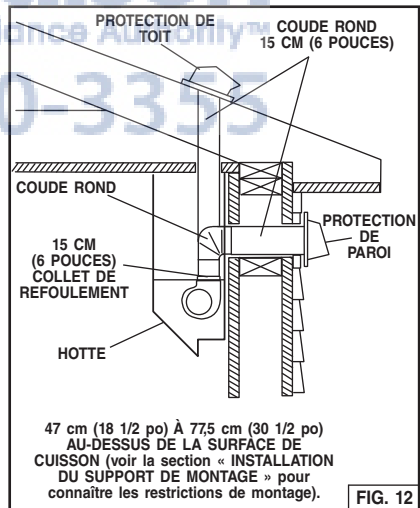
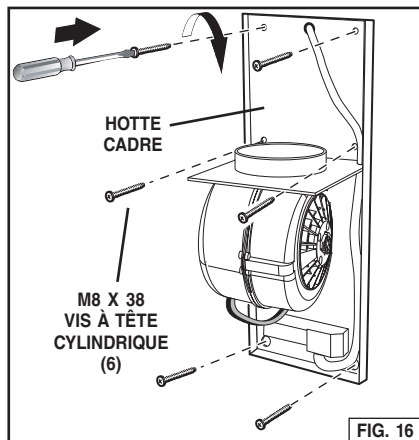
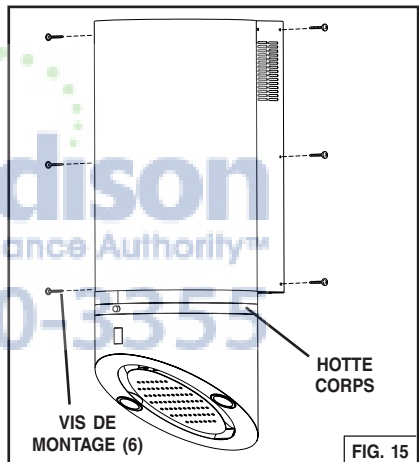
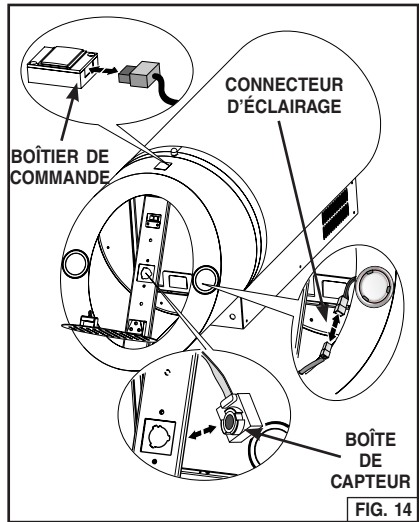
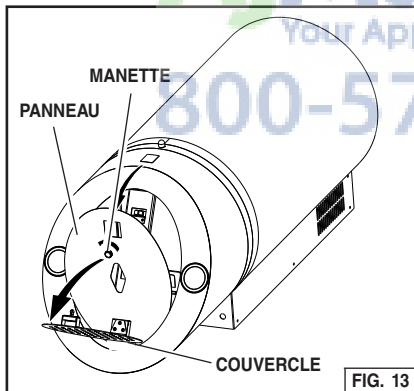

FIG. 12

INSTALLATION DE LA HOTTE

1. Rabaissez le couvercle de la hotte. Retirez le panneau en dévissant la vis à serrage à main. Retirez le filtre à charbon et filtre à graisse. Fig. 13.
2. Séparez les pièces de la hotte :
 - a. Retirez le connecteur de la boîte de commande. Fig. 14.
 - b. Retirez le connecteur d'éclairage. Fig. 14.
 - c. Retirez la boîte du capteur du montage Fig. 14.
3. Séparez le corps de la hotte du cadre de la soufflante en dévissant les six (6) vis de montage (Fig. 15). Retirez le cadre de la soufflante du carton d'expédition.
4. Montez le cadre de la hotte au mur utilisant six (6) vis à tête cylindrique M5 x 38. Fig. 16. Assurez-vous que toutes les vis sont dans le bois.
5. Pour les applications canalisées, installez le collet de refoulement sur la soufflante. Terminez le travail de canalisation. Branchez le cordon dans la prise.



6. Pour les applications sans canalisation, installez la plaque sans canalisation avec quatre (4) vis à tête cylindrique M4 x 9,5. Assurez-vous que le cordon est derrière la plaque. Fig. 17.
7. Installez la boîte du collecteur sans canalisation avec quatre (4) vis à tête cylindrique M4 x 9,5. Fig. 18.
8. Placez la bague fendue autour du cordon et enclenchez dans la plaque sans canalisation. Branchez le cordon dans la prise.
9. Prenez le corps de la hotte, glissez-le de l'avant jusqu'à ce qu'il touche le mur, puis poussez le corps vers le haut jusqu'au plafond à l'endroit voulu. Fixez avec les six (6) vis de montage retirées précédemment à l'étape 3. Fig. 19.
10. Établissez les connexions électriques :
 - a. Raccordez le connecteur de la boîte de commande. Fig. 20.
 - b. Raccordez le connecteur d'éclairage. Fig. 20.
 - c. Montez la boîte du capteur. Fig. 20.

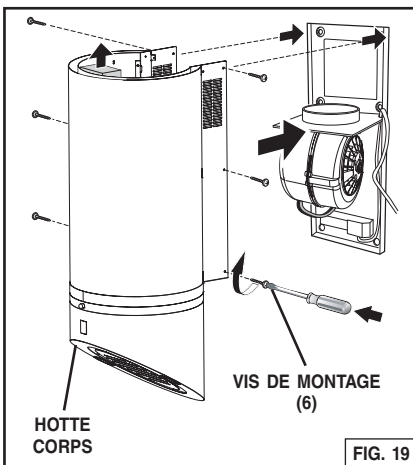
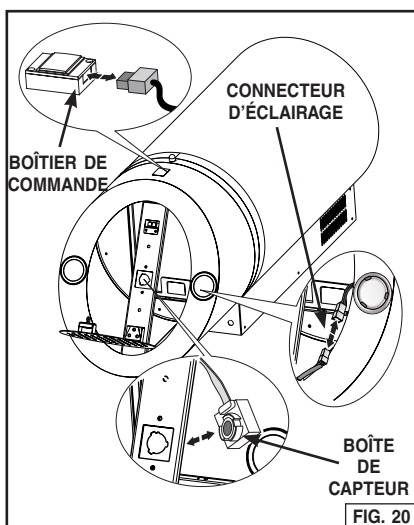
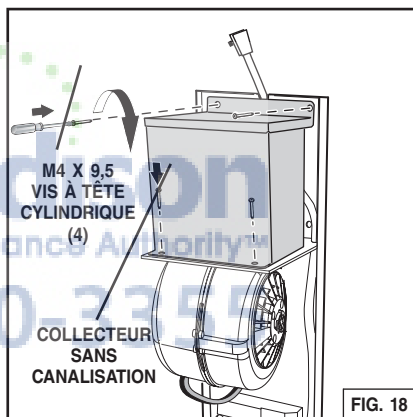
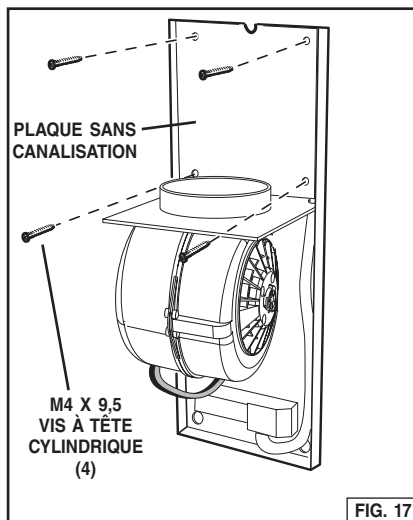

INSTALLEZ LES FILTRES

1. Si la hotte n'est pas canalisée, insérez le filtre à charbon dans la pochette derrière le filtre à graisse. Si la hotte est canalisée, jetez le filtre à charbon. Fig. 21.
2. Insérez le filtre à graisse. Fig. 22.
3. Réinstallez le panneau et fixez avec une vis à oreilles.
4. Fermez le couvercle inférieur et retirez tout revêtement protecteur. Fig. 22.

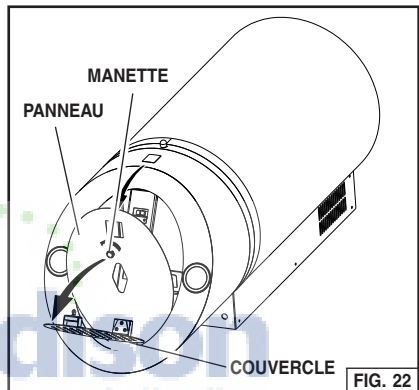
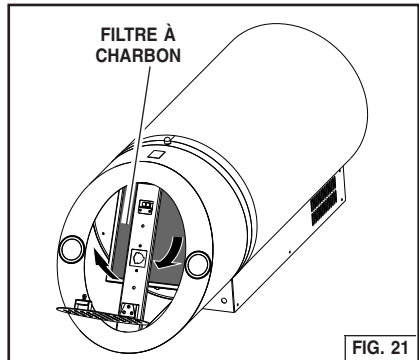

GARANTIE

GARANTIE LIMITÉE DE UN AN POR LES PRODUITS BEST

Broan-NuTone LLC (Broan-NuTone) garantit à l'acheteur consommateur original de produits Best qu'ils sont exempts de vice de matériaux ou de fabrication pour une période d'un an à compter de la date d'achat original. IL N'Y A PAS D'AUTRES GARANTIES, EXPRIMÉES OU IMPLICITES, INCLUANT MAIS NON LIMITÉES AUX GARANTIES IMPLICITES DE QUALITÉ MARCHANDE ET DE CONVENANCE DANS UN BUT PARTICULIER.

Durant cette période d'un an, Broan-NuTone, à sa discrétion, réparera ou remplacera gratuitement tout produit ou pièce qui s'avèrera défectueux et ayant été utilisé normalement et d'une manière non abusive.

CETTE GARANTIE NE S'APPLIQUE PAS AUX TUBES FLUORESCENTS ET AUX DÉMARREURS, NI AUX AMPOULES HALOGÈNES OU INCANDESCENTES, FUSIBLES, FILTRES, CONDUITS, CAPUCHONS DE TOIT, CAPUCHONS MURAUX ET AUTRES ACCESSOIRES POUR CONDUITS. Cette garantie ne couvre pas (a) l'entretien et le service normal ou (b) tout produit ou pièce endommagé à la suite d'un mauvais usage, d'une négligence, d'un accident, d'un entretien inadéquat ou d'une réparation (autre que par Broan-NuTone), d'une mauvaise installation ou d'une installation non conforme au mode d'installation recommandé.

La durée de toute garantie implicite est limitée à une période de un an tel que spécifié pour la garantie exprimée. Certains États ou provinces ne permettent pas de limitation de la durée d'une garantie implicite. Cette condition ne s'applique donc peut-être pas dans votre cas.

L'ENGAGEMENT DE BROAN-NUTONE À RÉPARER OU À REMPLACER, AU CHOIX DE BROAN-NUTONE, SERA LA SEULE OBLIGATION EXCLUSIVE SOUS CETTE GARANTIE. BROAN-NUTONE NE SE TIENDRA PAS RESPONSABLE DES DOMMAGES DIRECTS, INDIRECTS OU SPÉCIAUX AYANT UN LIEN DIRECT OU INDIRECT AVEC L'UTILISATION OU LA PERFORMANCE DE SES PRODUITS. Certains États ou provinces ne permettent pas l'exclusion ou la limitation de dommages directs ou indirects. Cette condition ne s'applique donc peut-être pas dans votre cas.

Cette garantie vous donne des droits spécifiques et il se peut que vous ayez d'autres droits qui varient d'une province à l'autre ou d'un État à l'autre. Cette garantie annule toutes les garanties précédentes.

Pour le service sous garantie, vous devez (a) aviser Broan-NuTone à l'adresse ou numéro de téléphone mentionnée ci-dessous, (b) donner le numéro de modèle et l'identification de la pièce et (c) décrire la nature de tout défaut dans le produit ou la pièce. Au moment de la demande de service sous garantie, vous devez présenter une preuve de la date d'achat original du produit en question.

Au USA - BEST® Hartford, Wisconsin 800-558-1711

Au Canada - BEST® Drummondville, QC 866-737-7770

www.BestRangeHoods.com

PIÈCES DE RECHANGE

N° DE RÉFÉRENCE	N° DE PIÈCE	DESCRIPTION
6	B02000191	RESSORT
9	B08087165	FILTRE À GRAISSE
14	B02300233	CONDENSATEUR
16	BE3348772	SUPPORT DU BOÎTIER ÉLECTRIQUE
26	B02300891	AMPOULE
37	B02011355	MANETTE
	B02300804	THERMOSTAT
	B02000690	MANETTE
39	B03294033	COUVERCLE DE BOÎTE DE CARTE DE CIRCUIT IMPRIMÉ ÉLECTRIQUE
45	BW0000021	SOUFFLANTE
48	B02310260	MOTEUR (SENS HORAIRE)
49	B03295071	VENTILATEUR (SENS HORAIRE)
53	B03204177	RONDELLE EN CAOUTCHOUC
60	B02300249	CÂBLE D'ALIMENTATION
67	B02300970	FILS
	B02300971	FILS
86	B08088378	BRIDE DE SORTIE
96	B03145724	PANNEAU DE PROTECTION
107	B03202287	ARRÊT DU CÂBLE
118	B003102614	CANALISATION EXT. INFÉRIEURE (INCLUT N° DE RÉFÉRENCE 6)
122	B080810955	APPUI
134	B02011262	CROCHET DE LOUCHE
144	B03292287	BUTOIR DE FILS
145	B032920170	BOÎTE DE CONNEXION DE CÂBLE D'ALIMENTATION
146	B032920180	COUVERCLE DE BOÎTE DE CONNEXION DE CÂBLE D'ALIMENTATION
147	BR2300132	COLLIER DE JONCTION
151	B032920200	ARRÊT DE FILS DE BOÎTIER ÉLECTRIQUE
154	B03202286	BUTÉE DE CÂBLE D'ALIMENTATION
165	B03294781	BOÎTIER ÉLECTRIQUE
	B03295008	BOÎTIER ÉLECTRIQUE
166	B08080854	CARTE DE CIRCUIT IMPRIMÉ ÉLECTRIQUE
195	BE3251389	SUPPORT
202	B03292290	BUTÉE DE RÉFLECTEUR
208	B02300861	TRANSFORMATEUR
230	B03294189	COUVERCLE DE BOÎTIER DU TABLEAU DE COMMANDE
	B03294191	COUVERCLE DE BOÎTIER DU TABLEAU DE COMMANDE
234	B03294188	BOÎTIER DU TABLEAU DE COMMANDE
312	BE3250198	PANNEAU LATÉRAL
332	BE3404871	COUVERCLE
415	B03202288	GUIDE-CÂBLE
474	B02300834	AMPOULE HALOGÈNE
477	B02011376	FERMETURE
504	BW0000067	ASSEMBLAGE DE CARTE DE CIRCUIT DE COMMANDE + MANETTE
505	B08080321	AFFICHAGE DE CARTE DE CIRCUIT
*	B06103988	ASSEMBLAGE DE CONDENSATEUR AVEC FILS (INCLUT N° DE RÉFÉRENCE 14)
*	B06145145	ENSEMBLE DE L'INSTALLATION ÉLECTRIQUE (INCLUT N° DE RÉFÉRENCE 14, 37, 39, 67, 144, 145, 147, 165, 166, 208, 230, 234, 504, 505)
*	B080810888	JEU DE RACCORD (INCLUT N° DE RÉFÉRENCE 154)
*	B06002157	ENSEMBLE DE SOUFFANTE (INCLUT RÉFÉRENCE N° 45, 48, 49, 53)
*	B06103991	ENSEMBLE DE BOÎTIER ÉLECTRIQUE (INCLUT N° DE RÉFÉRENCE 39, 67, 144, 165, 166)
*	B06103989	ENSEMBLE PRINCIPAL (INCLUT LA RÉFÉRENCE N° 145, 147)
*	B06103990	ENSEMBLE DE BOÎTIER D'INTERRUPTEUR (INCLUT RÉFÉRENCE N° 37, 67, 230, 234, 504, 505)
*	B06103992	ENSEMBLE DE THERMOSTAT (INCLUT N° DE RÉFÉRENCE 37 THERMOSTAT)

PIÈCES DE RECHANGE

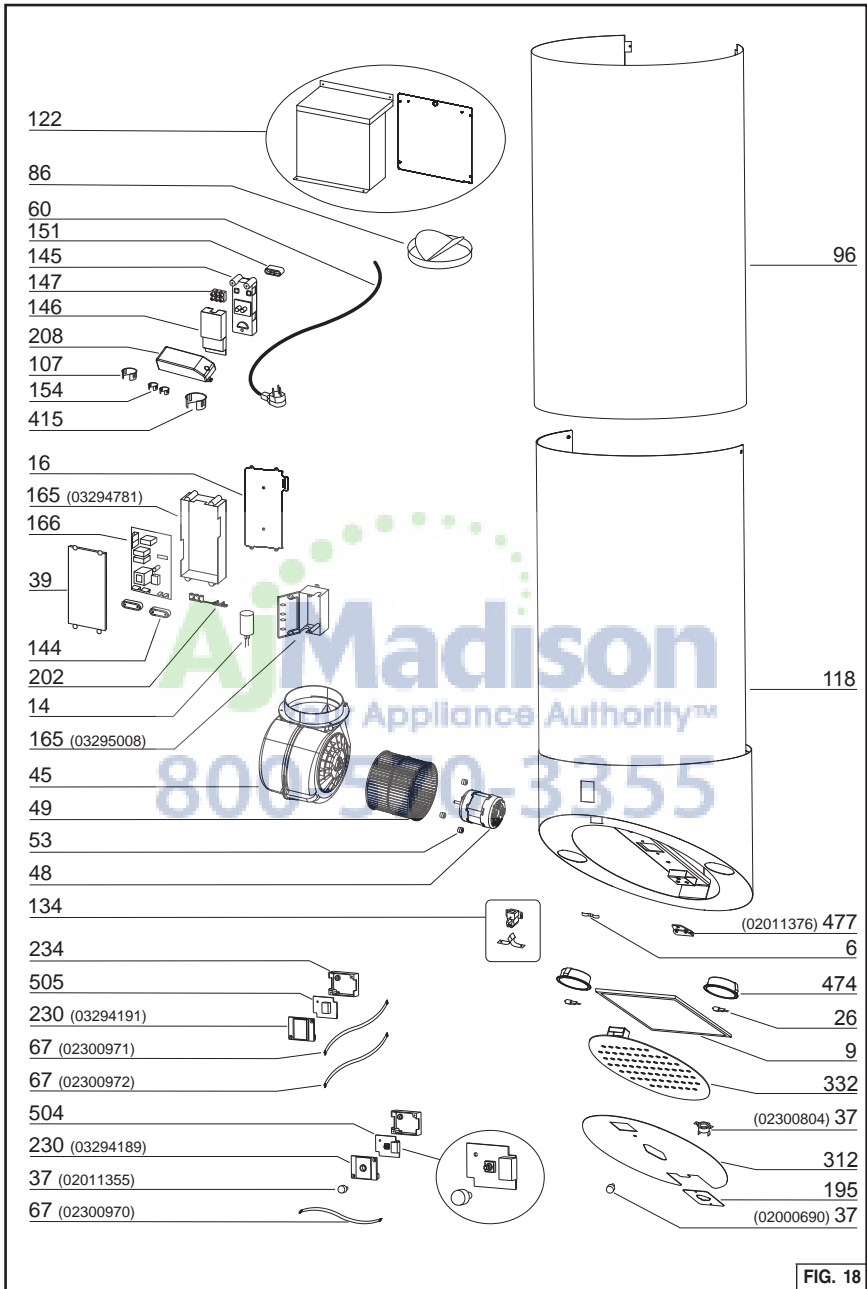

FIG. 18



best®



Modelo WM33I40R

ENGLISH.....	2
FRANÇAIS	16
ESPAÑOL.....	31

En EE. UU.: BEST Hartford, Wisconsin
En CANADÁ: BEST Drummondville, QC, Canadá

REGISTRE SU PRODUCTO EN LÍNEA EN: www.BestRangeHoods.com/register
Para obtener información adicional visite www.BestRangeHoods.com

LEA Y CONSERVE ESTAS INSTRUCCIONES

⚠ PARA COCINAS DOMÉSTICAS SOLAMENTE ⚠

⚡ ⚠ ADVERTENCIA

PARA REDUCIR EL RIESGO DE INCENDIOS, DESCARGAS ELÉCTRICAS O LESIONES PERSONALES, RESPETE LO SIGUIENTE:

1. Utilice esta unidad sólo de la manera prevista por el fabricante. Si tiene preguntas, comuníquese con el fabricante a la dirección o el número de teléfono que aparecen en la garantía.
2. Antes de realizar el mantenimiento de la unidad o de limpiarla, desconecte la energía en el panel de servicio y bloquéelo para evitar conectar la energía accidentalmente. Cuando no se pueda bloquear el mecanismo de desconexión, fije firmemente un dispositivo de advertencia que se destaque, como una etiqueta, en el panel de servicio.
3. Una persona capacitada debe realizar el trabajo de instalación y el cableado eléctrico conforme a los códigos y estándares correspondientes, incluidos los códigos y estándares de construcción de resistencia al fuego.
4. Es necesario que haya suficiente aire para que se produzca una combustión adecuada y los gases de los equipos que consumen combustible se puedan evacuar a través del conducto de humo (chimenea) para evitar el contrairaje. Siga las directrices y las normas de seguridad del fabricante del equipo de calefacción como las publicadas por la Asociación Nacional de Protección contra Incendios (National Fire Protection Association, NFPA) y la Sociedad Americana de Ingenieros en Calefacción, Refrigeración y Aire Acondicionado (American Society for Heating, Refrigeration and Air Conditioning Engineers, ASHRAE) y las autoridades de códigos locales.
5. Cuando realice cortes o perforaciones en paredes o techos, no dañe el cableado eléctrico ni otros servicios públicos ocultos.
6. Los ventiladores entubados siempre deben ventilarse hacia el exterior.
7. No utilice esta unidad con un dispositivo de control de velocidad de estado sólido independiente.
8. Para reducir el riesgo de incendios, sólo utilice entubados de metal.

INSTRUCCIONES DE CONEXIÓN A TIERRA

Este artefacto se debe conectar a tierra. En caso de un cortocircuito eléctrico, la conexión a tierra reduce el riesgo de descarga eléctrica al proporcionar un cable de escape para la corriente eléctrica. Este artefacto está equipado con un cable que tiene un alambre de conexión a tierra con un enchufe con descarga a tierra. El enchufe debe conectarse en un tomacorriente que esté instalado y conectado a tierra correctamente.

ADVERTENCIA: la conexión a tierra incorrecta puede crear riesgo de descarga eléctrica.

Consulte a un electricista capacitado si no comprende por completo las instrucciones de conexión a tierra o si tiene dudas sobre si el artefacto está conectado a tierra correctamente.

No utilice un alargador. Si el cable de alimentación eléctrica es demasiado corto, pida a un electricista capacitado que instale un tomacorriente cerca del artefacto.

ADVERTENCIA

PARA REDUCIR EL RIESGO DE INCENDIOS POR GRASA EN LA COCINA:

- A. Nunca deje las unidades de superficie sin cuidado en graduaciones altas. Los derrames por ebullición generan humos y derrames grasosos que pueden encenderse. Caliente aceites lentamente en una graduación baja o media.
- B. Siempre ENCIENDA la campana cuando cocine con mucho calor o cuando flambea alimentos (por ejemplo crepes Suzette, cerezas jubileo, filete flambeado a la pimienta).
- C. Limpie los ventiladores con frecuencia. No se debe dejar acumular grasa en el ventilador ni en el filtro.
- D. Utilice una cacerola del tamaño adecuado. Siempre utilice utensilios de cocina apropiados para el tamaño del elemento de la superficie.

PARA REDUCIR EL RIESGO DE LESIONES PERSONALES EN CASO DE UN INCENDIO POR GRASA EN LA COCINA, RESPETE LO SIGUIENTE: *

1. SOFOQUE LAS LLAMAS con una tapa bien ajustada, una bandeja para hornear o una bandeja metálica y luego apague el quemador. SEA PRECAVIDO PARA EVITAR QUEMADURAS. Si las llamas no se apagan inmediatamente, SALGA Y LLAME A LOS BOMBEROS.
2. NUNCA TOQUE UNA CACEROLA EN LLAMAS: puede quemarse.
3. NO USE AGUA, incluso toallas o repasadores húmedos. Se producirá una explosión de vapor violenta.
4. Utilice un extintor de incendios SÓLO si:
 - A. Sabe que tiene un extintor de incendios Clase ABC y ya sabe cómo utilizarlo.
 - B. El incendio es pequeño y está contenido en el área donde comenzó.
 - C. Se está llamando a los bomberos.
 - D. Puede combatir el incendio de espaldas hacia una salida.

* Según los "Consejos de Seguridad para Incendios en la Cocina" publicado por la NFPA.

PRECAUCIÓN

1. Sólo para uso en interiores.
2. Para reducir el riesgo de incendios y eliminar el aire correctamente, asegúrese de dirigir el aire hacia afuera. No dirija el aire de escape en espacios dentro de paredes o techos ni en áticos, sótanos o garajes.
3. Tenga cuidado cuando use agentes de limpieza o detergentes.
4. Evite usar productos alimenticios que produzcan llamas debajo de la campana para cocina.
5. Sólo para uso de ventilación general. No utilice este artefacto para purgar materiales y vapores explosivos o peligrosos.
6. Para evitar causar daños en el cojinete del motor y que los propulsores queden desbalanceados o ruidosos, mantenga el polvillo de paredes de yeso, polvo de construcción, etc. alejados de la unidad motriz.
7. El motor de la campana tiene relés térmicos que se apagan automáticamente si el motor se sobrecalienta. El motor se reiniciará cuando se enfríe. Si el motor se sigue apagando y reiniciando, realice el mantenimiento de la campana.
8. Para capturar mejor las impurezas de la cocina, la parte inferior de la campana debe tener un espacio de como mínimo 18 1/2" y como máximo 30 1/2" por encima de la superficie de cocción. Consulte la sección "Instalación del Soporte de Montaje" para obtener las restricciones de montaje.
9. Se recomienda que haya dos instaladores debido al gran tamaño y peso de esta campana.
10. Este producto está equipado con un termostato que puede iniciar el soplador automáticamente. Para reducir el riesgo de lesiones y evitar conectar la energía accidentalmente, desconecte la energía en el panel de servicio y bloquéelo o etiquételo.
11. Lea la etiqueta de especificación en el producto para obtener más información y requisitos.

FUNCIONAMIENTO

Controles

La campana se opera mediante la palanca de control ubicada en el borde delantero de la campana. Fig. 1.

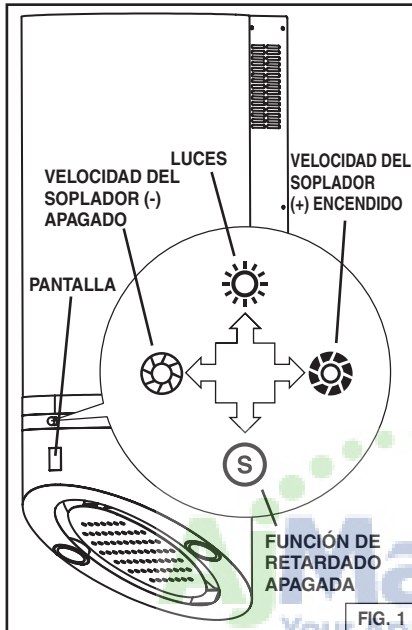

Luces: Mueva la palanca hacia arriba para encender las luces en baja intensidad. Muévela nuevamente para llevarlas a la máxima intensidad y de vuelta para apagarlas.

Velocidad del Soplador (-) Apagado: con el motor del soplador encendido. Mueva la palanca hacia la izquierda para reducir la velocidad del soplador hasta el nivel deseado. Si mueve la palanca de vuelta una vez que se haya alcanzado la velocidad más baja, el soplador se apagará. Si la alarma del filtro está activa, al mover la palanca hacia la izquierda y mantenerla presionada durante 2 segundos se restablece la alarma del filtro.

Velocidad del Soplador (+) Encendido: mueva la palanca hacia la derecha para encender el soplador. Siga moviéndola hacia la derecha para aumentar la velocidad del soplador.

Soplador/Luces, Encendido/Apagado: mueva la palanca para encender el soplador en la última velocidad almacenada. Presione la palanca y manténgala presionada durante 2 segundos y se apagará el soplador y las luces (se almacenará la velocidad del soplador).

Función de retardo apagado: Mueva la palanca hacia abajo para activar la función de temporizador de 10 minutos. La velocidad de la pantalla

comenzará a parpadear para indicar que se ha activado esta función. Luego de 10 minutos de funcionamiento, se apagará el motor. Si cambia la velocidad durante el funcionamiento del temporizador, la función no se desactiva. Para desactivar la función, mueva la palanca hacia abajo o hacia la izquierda para apagar el soplador.

Pantalla: muestra la velocidad actual del soplador. Cuando el soplador está apagado, mostrará la alarma de filtro: luego de las 30 horas, la línea central de la pantalla permanecerá encendida. (Vea la Fig. 2). Después de las 120 horas, la línea central parpadeará.

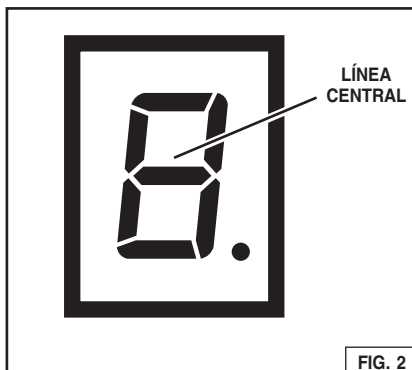

Alarma de Filtro (Fig. 2)

Después de las 30 horas de funcionamiento del soplador, la **línea central** de la pantalla permanecerá encendida durante 30 segundos cada vez que el soplador se apague.

Después de las 120 horas de funcionamiento del soplador, la línea central de la pantalla parpadeará durante 30 segundos cada vez que el soplador se apague.

Para restablecer la alarma, presione y mantenga la palanca hacia la izquierda: **Velocidad del Soplador (-) Apagado.**

Nota: El conteo del tiempo no se perderá en caso de interrupción del suministro eléctrico.

FOCOS HALÓGENOS

Esta campana para cocina necesita dos focos halógenos (incluidos) (Tipo T3, de 12 Voltios, 20 Vatios máximos, G4 Base).

⚠ ADVERTENCIA: siempre desconecte el suministro eléctrico antes de realizar cualquier operación en el artefacto.

Para cambiar los focos:

1. Abra la tapa haciendo palanca desde las ranuras correspondientes. Fig. 3.
2. Retire los focos tirando de los costados. (NO LOS HAGA GIRAR). **PRECAUCIÓN: los focos pueden estar calientes.**
3. Reemplácelos por focos tipo T3, de 12 Voltios, 20 Vatios máximos. No toque los focos de repuesto con las manos sin protección.

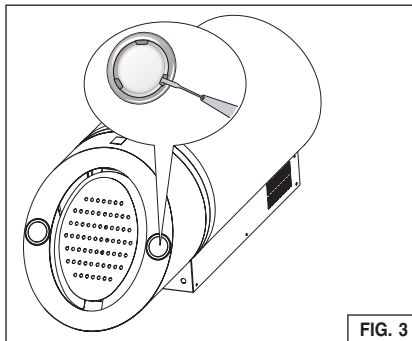

FIG. 3

LIMPIEZA Y MANTENIMIENTO

El mantenimiento adecuado de la campana para cocina garantizará el rendimiento correcto de la unidad.

Motor

El motor está constantemente lubricado y nunca necesita engrase. Si los cojinetes del motor hacen un ruido excesivo o inusual, reemplace el motor con el mismo motor de servicio. También se debe reemplazar el propulsor.

Filtro de Grasas y Filtro de Carbón

Se debe limpiar el filtro de grasas regularmente. Utilice una solución de detergente tibia. El filtro de grasas es apto para lavavajillas. El filtro de carbón debe reemplazarse cuando la alarma del filtro de carbón se encienda.

Limpe los filtros que sean completamente de metal en el lavavajillas con un detergente sin fosfato. Es posible que se produzca una decoloración del filtro si se usan detergentes con fosfato o como resultado del estado del agua local, pero esto no afectará el rendimiento del filtro. Esta decoloración no está cubierta por la garantía.

Consulte la sección "INSTALACIÓN DE FILTROS" para obtener instrucciones de extracción e instalación.

Filtro de Recirculación sin Entubar

El filtro de recirculación sin entubar se debe cambiar cada 6 meses. Reemplácelo más seguido si su estilo de cocina produce grasa adicional, como frituras y cocina en wok. Consulte la sección "INSTALACIÓN DE FILTROS" en la página 15 para obtener instrucciones de extracción e instalación.

Limpeza del Acero Inoxidable

LO QUE SE DEBE HACER:

- Limpiar regularmente con un paño limpio o un trapo empapado con agua tibia y jabón suave o detergente líquido.
- Limpiar siempre en la dirección de las líneas pulidas originales.
- Siempre enjuagar bien con agua limpia (2 ó 3 veces) después de la limpieza. Secar con un trapo por completo.
- También se puede utilizar un limpiador de acero inoxidable doméstico.

Cuando elija un detergente, evite lo siguiente:

- Todos los limpiadores que contienen lejía, ya que atacarán el acero inoxidable.
- Todos los productos que contienen: cloruro, fluoruro, yoduro o bromuro, porque deteriorarán las superficies rápidamente.
- Todos los productos combustibles usados para limpiar, como acetona, alcohol, éter, benzol, etc., puesto que son altamente explosivos y nunca se deben usar cerca de la cocina.

LO QUE NO SE DEBE HACER:

- Usar esponjas de acero o acero inoxidable o raspadores para eliminar la suciedad persistente.
- Usar limpiadores agresivos o abrasivos.
- Permitir que se acumule suciedad.
- Dejar que el polvo de yeso u otro residuo de construcción alcance la campana. Durante una construcción/renovación, cubra la campana para cocina para asegurarse de que el polvo no se pegue en la superficie de acero inoxidable.

PREPARACIÓN DE LA CAMPANA

Desembale la campana y revise el contenido.

Debe recibir:

- 1 - Campana para Cocina (con los filtros de carbón y grasa instalados)
- 1 - Caja de Cámara de Distribución sin Conducto
- 1 - Placa sin Conducto
- 1 - Regulador de Tiro
- 1 - Reductor de 6" a 5"
- 6 - Tornillos de Cabeza Troncocónica M5 x 38
- 8 - Tornillos de Cabeza Troncocónica M4 x 9.5
- 1 - Casquillo Partido (3/8" ID)
- 1 - Instrucciones de Instalación

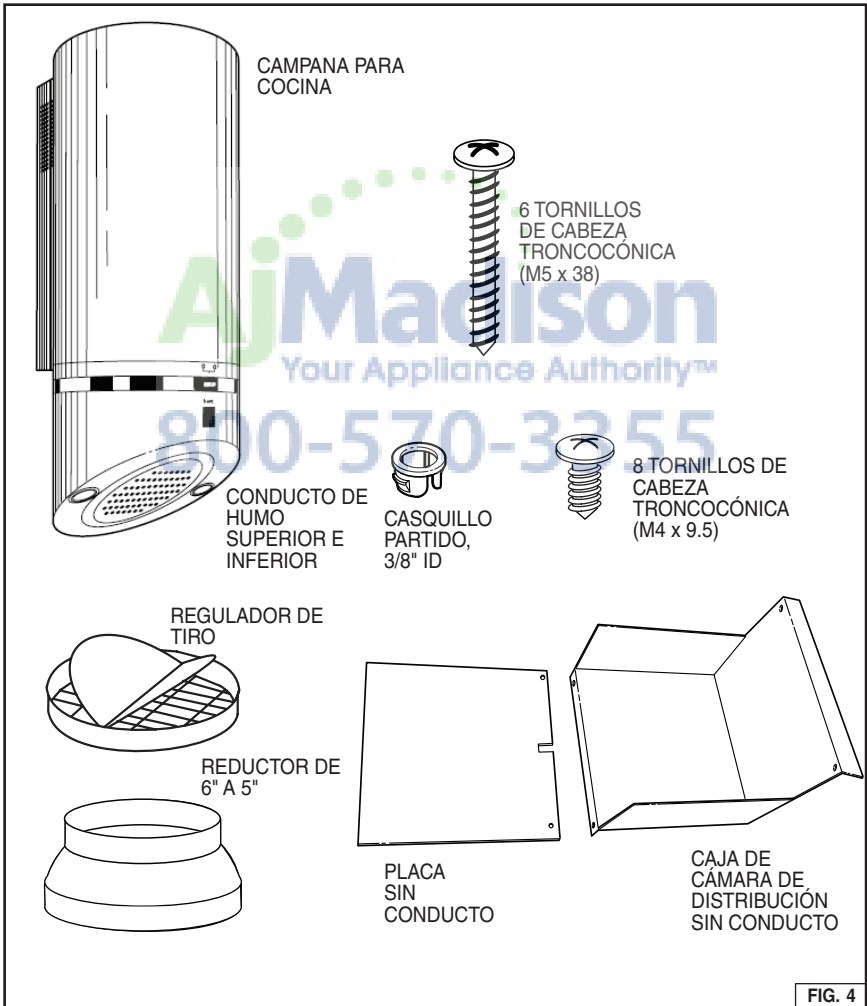

FIG. 4

DETERMINACIÓN DE LA CONFIGURACIÓN DEL ENTUBADO

Esta campana se puede entubar de las siguientes maneras:

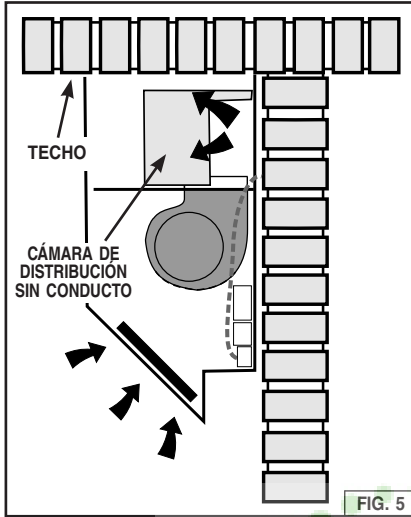

FIG. 5

Configuración sin entubar. Fig. 5.

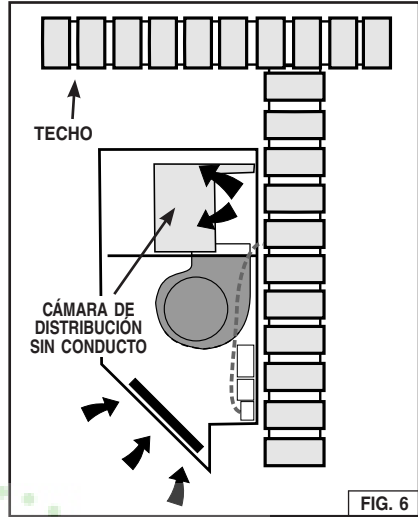

FIG. 6

Configuración alternativa sin entubar disponible sólo para techos de 9 pies. Fig. 6.

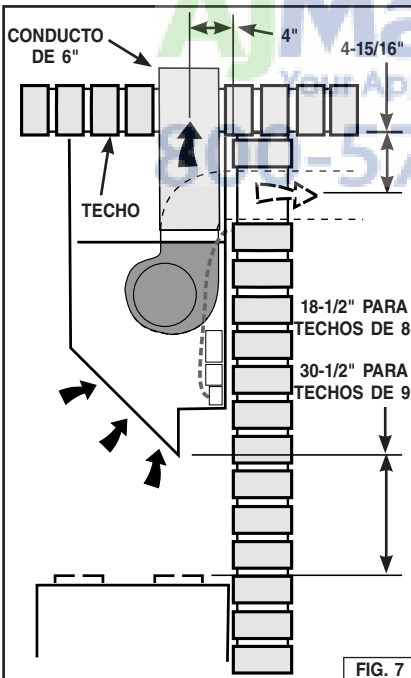

FIG. 7

Entubado vertical u horizontal. Fig. 7.

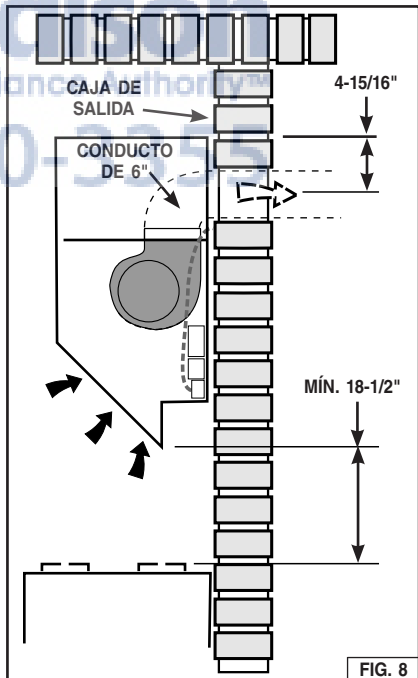

FIG. 8

Configuración alternativa entubada disponible sólo para techos de 9 pies. Fig. 8.

REQUISITOS ESTRUCTURALES

Para asegurar una correcta instalación, se deben tener en cuenta las consideraciones estructurales especiales. El soporte de montaje se debe montar en un listón nominal de 2" en los seis orificios de montaje. No se deben usar paredes de yeso huecas. Fig. 9.

DETALLES DE INSTALACIÓN OCULTA

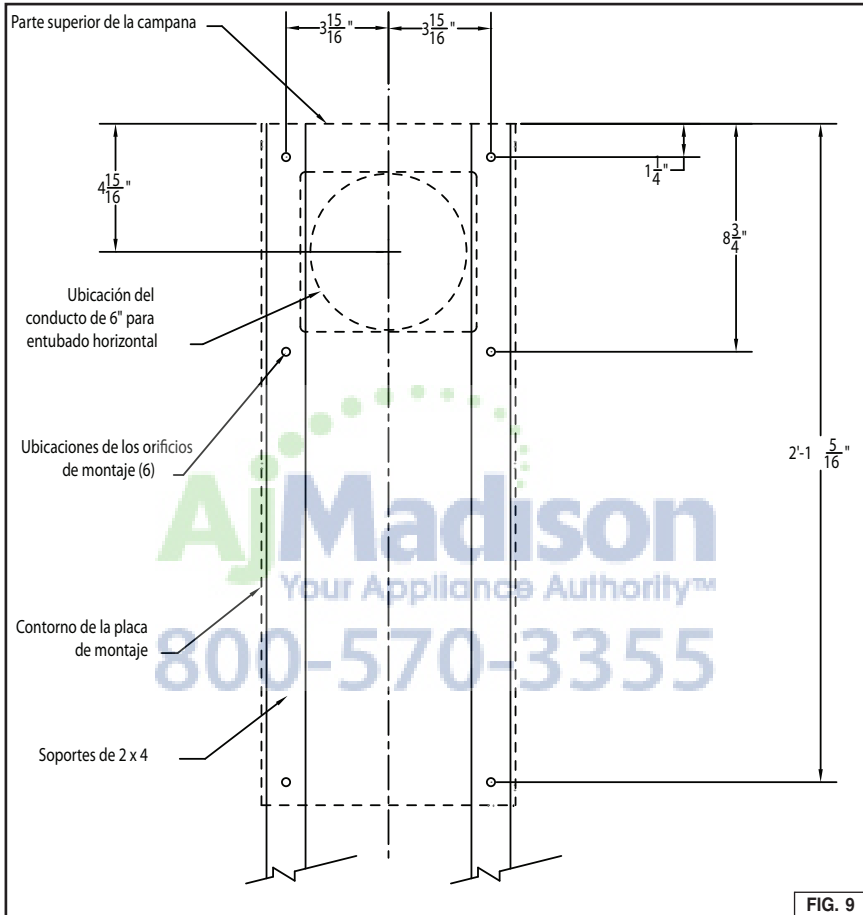

INSTALACIÓN ELÉCTRICA OCULTA

Esta campana posee cables. Se necesita un receptáculo en el techo o la pared. La energía entrante se debe ubicar como se muestra en las Figuras 10 (vista superior) u 11 (vista frontal).

⚠ ADVERTENCIA: una persona capacitada debe realizar el trabajo del cableado eléctrico conforme a los códigos y estándares correspondientes.

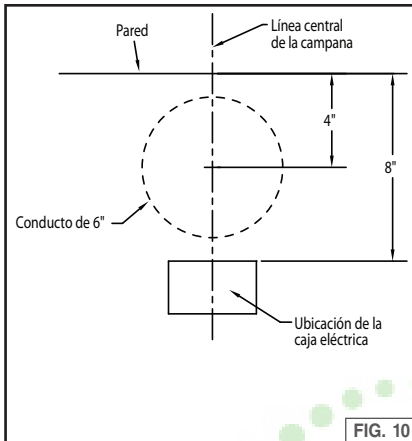

Entubado vertical u horizontal. Fig. 10.

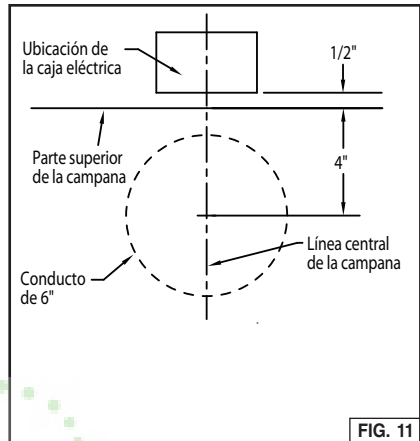

La ubicación de la caja eléctrica no se monta contra el techo. Fig. 11.

INSTALACIÓN DE LOS ENTUBADOS

SÓLO CAMPANAS ENTUBADAS

PRECAUCIÓN: Para reducir el riesgo de incendios, sólo utilice entubados de metal.

1. Esta campana está configurada para conductos de 6".
2. Decida en qué lugar entre la campana y el exterior colocará los entubados. Fig. 12.
3. Un tendido de conducto corto y recto permitirá que la campana funcione con la mayor eficiencia.
4. Los tendidos de conductos largos, los codos y las transiciones reducirán el rendimiento de la campana. Utilice la menor cantidad posible de estos. Es posible que se necesiten entubados para mejorar el rendimiento con tendidos de conductos más largos.
5. Instale un sombrerete para techo o pared. Conecte un entubado de metal circular en el sombrerete y trabaje hacia atrás, hacia la ubicación de la campana. Utilice cinta adhesiva para sellar las juntas entre las secciones del entubado.

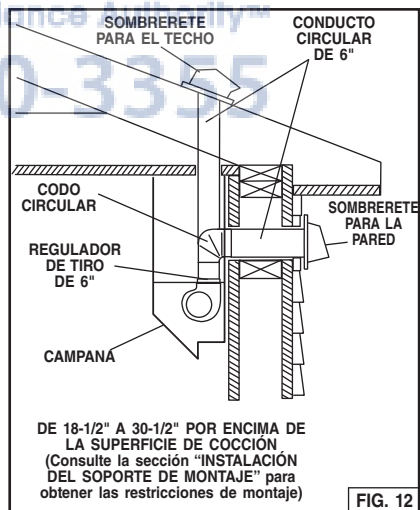

INSTALACIÓN DE LA CAMPANA

1. Voltee la cubierta de la campana hacia abajo. Retire el panel destornillando el tornillo de mano. Retire el filtro de grasas y el de carbón. Fig. 13.
2. Separe las piezas de la campana:
 - a. Retire el conector de la caja de control. Fig. 14.
 - b. Retire el conector de iluminación. Fig. 14.
 - c. Retire la caja del sensor del montaje. Fig. 14.
3. Separe el cuerpo de la campana del marco del soplador destornillando los seis (6) tornillos de montaje (Fig. 15). Retire el marco del soplador de la tabla de envío.
4. Instale el marco de la campana en la pared utilizando seis (6) Tornillos de Cabeza Troncocónica M5 x 38. Fig. 16. Asegúrese de que todos los tornillos se encuentren en madera.
5. Para aplicaciones entubadas, instale el regulador de tiro en el soplador. Complete el entubado. Enchufe el cable de alimentación en el receptáculo.

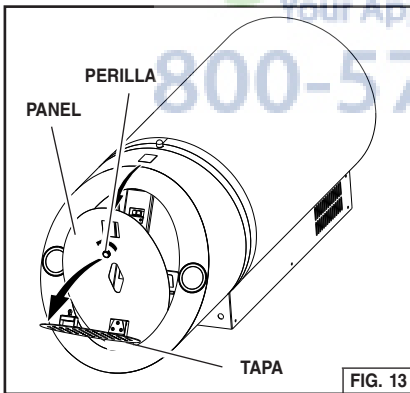

FIG. 13

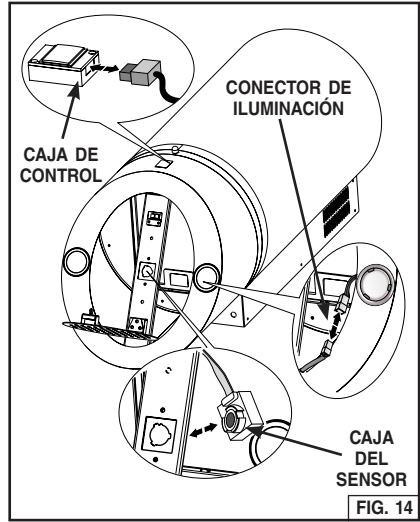

FIG. 14

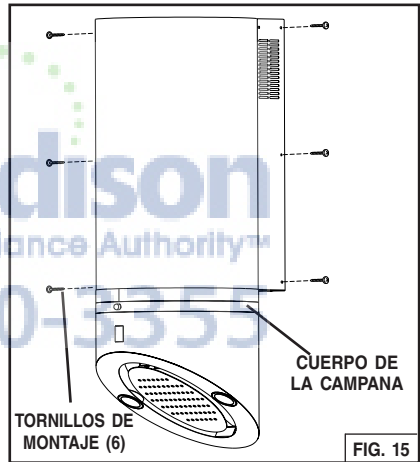

FIG. 15

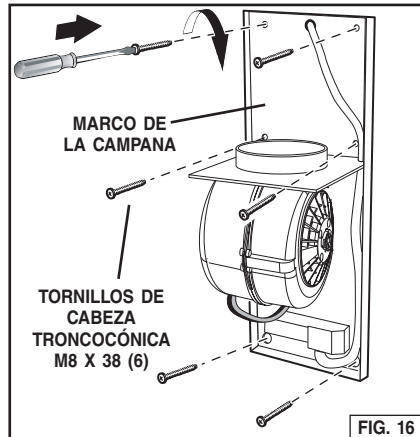
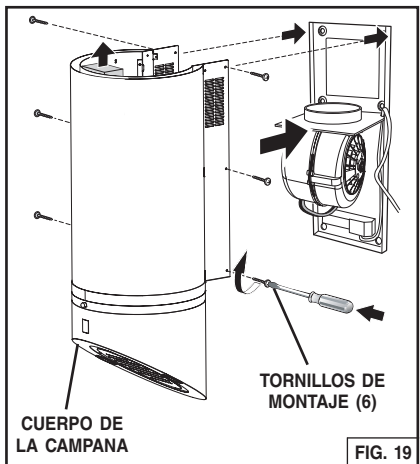
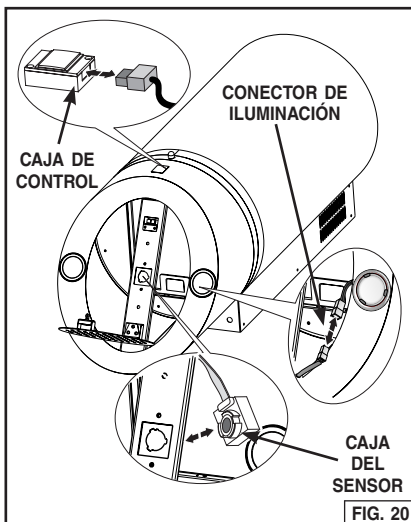
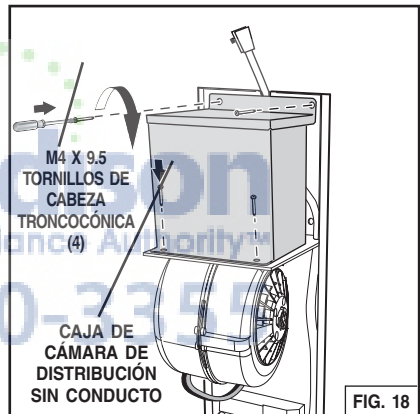
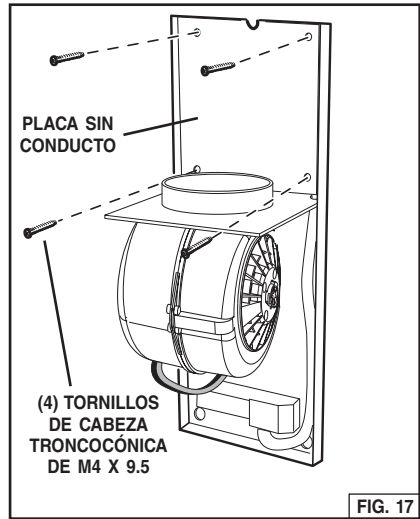

FIG. 16

6. Para aplicaciones sin entubar, fije la placa sin conducto con cuatro (4) Tornillos de Cabeza Truncocónica de M4 x 9.5. Asegúrese que el cable de alimentación esté detrás de la placa. Fig. 17.
7. Fije la caja de la cámara de distribución sin conducto con cuatro (4) Tornillos de Cabeza Truncocónica de M4 x 9.5. Fig. 18.
8. Coloque el casquillo partido alrededor del cable de alimentación y haga que encaje en la placa sin conducto. Enchufe el cable de alimentación en el receptáculo.
9. Tome el cuerpo de la campana, deslícelo hacia adentro desde el frente hasta que toque la pared y luego empuje el cuerpo hacia arriba hasta el techo, en la ubicación deseada. Sujétela con los seis (6) tornillos de montaje que se habían extraído anteriormente en el Paso 3. Fig. 19.
10. Realice las conexiones eléctricas:
 - a. Conecte el conector de la caja de control. Fig. 20.
 - b. Conecte el conector de iluminación. Fig. 20.
 - c. Instale la caja del sensor. Fig. 20.



INSTALACIÓN DE FILTROS

1. Si la campana está sin entubar, inserte el filtro de carbón en la cavidad que está detrás del filtro de grasas. Si la campana está entubada, descarte el filtro de carbón. Fig. 21.
2. Inserte el filtro de grasas. Fig. 22.
3. Vuelva a instalar el panel y fíjelo con tornillos de mano.
4. Cierre la tapa inferior y retire todo el revestimiento de protección. Fig. 22.

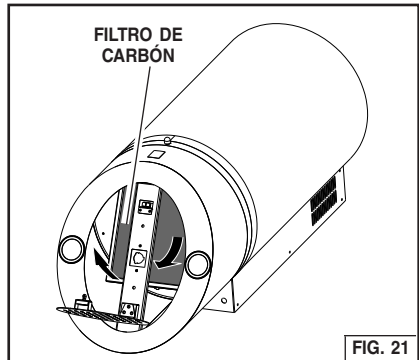

FIG. 21

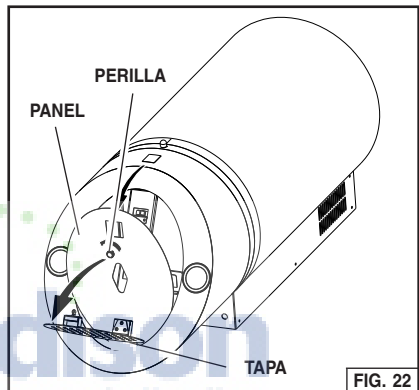

FIG. 22

GARANTIA

GARANTIA LIMITADA POR UN AÑO PARA LOS PRODUCTOS BEST

Broan-NuTone LLC (Broan-NuTone) garantiza al consumidor comprador original de productos Best que dichos productos carecerán de defectos en materiales o en mano de obra por un período de un año a partir de la fecha original de compra. NO EXISTEN OTRAS GARANTIAS, EXPLICITAS O IMPLICITAS, INCLUYENDO, PERO NO LIMITADAS A, GARANTIAS IMPLICITAS DE COMERCIALIZACIÓN O APTITUD PARA UN PROPOSITO PARTICULAR.

Durante el período de un año, y a su propio criterio, Broan-NuTone reparará o reemplazará, sin costo alguno cualquier producto o pieza que se encuentre defectuosa bajo condiciones normales de servicio y uso.

LA PRESENTE GARANTÍA NO CUBRE LOS TUBOS FLUORESCENTES NI SUS ARRANCADORES, BOMBILLAS DE HALÓGENO E INCANDESCENTES, FUSIBLES, FILTROS, CONDUCTOS, TAPONES DE TECHO O PAREDES Y DEMÁS ACCESORIOS PARA CONDUCTOS. Esta garantía no cubre (a) mantenimiento y servicio normales o (b) cualquier producto o piezas que hayan sido utilizadas de forma errónea, negligente, que hayan causado un accidente, o que hayan sido reparadas o mantenidas inapropiadamente (por otras compañías que no sean Broan-NuTone), instalación defectuosa, o instalación contraria a las instrucciones de instalación recomendadas.

La duración de cualquier garantía implícita se limita a un período de un año como se especifica en la garantía expresa. Algunos estados no permiten limitaciones en cuanto al tiempo de expiración de una garantía implícita, por lo que la limitación antes mencionada puede no aplicarse a usted.

LA OBLIGACION DE BROAN-NUTONE DE REPARAR O REEMPLAZAR, SIGUIENDO EL CRITERIO DE BROAN-NUTONE, DEBERA SER EL UNICO Y EXCLUSIVO RECURSO LEGAL DEL COMPRADOR BAJO ESTA GARANTIA. BROAN-NUTONE NO SERA RESPONSABLE POR DAÑOS INCIDENTALES, CONSIGUIENTES, O POR DAÑOS ESPECIALES QUE SURJAN A RAIZ DEL USO O DESEMPEÑO DEL PRODUCTO. Algunos estados no permiten la exclusión o limitación de daños incidentales o consiguientes, por lo que la limitación antes mencionada puede no aplicarse a usted. Esta garantía le proporciona derechos legales específicos, y usted puede también tener otros derechos, los cuales varían de estado a estado. Esta garantía reemplaza todas las garantías anteriores.

Para calificar en la garantía de servicio, usted debe (a) notificar a Broan-NuTone al domicilio o al número de teléfono que se menciona abajo, (b) dar el número del modelo y la identificación de la pieza, y (c) describir la naturaleza de cualquier defecto en el producto o pieza. En el momento de solicitar servicio cubierto por la garantía, usted debe de presentar evidencia de la fecha original de compra.

En EE. UU. - BEST® Hartford, Wisconsin 800-558-1711
En Canadá - BEST® Drummondville, QC 866-737-7770
www.BestRangeHoods.com

PIEZAS DE REPUESTO

N.º DE REFERENCIA	N.º DE PIEZA	DESCRIPCIÓN
6	B02000191	RESORTE
9	B08087165	FILTRO DE GRASAS
14	B02300233	CONDENSADOR
16	BE3348772	SOPORTE DE CAJA ELÉCTRICA
26	B02300891	FOCO
37	B02011355	PERILLA
	B02300804	TERMOSTATO
	B02000690	PERILLA
39	B03294033	TAPA DE LA CAJA DEL TABLERO DEL CIRCUITO ELÉCTRICO IMPRESO
45	BW0000021	SOPLADOR
48	B02310260	MOTOR (SENTIDO HORARIO)
49	B03295071	VENTILADOR (SENTIDO HORARIO)
53	B03204177	ARANDELA DE CAUCHO
60	B02300249	CABLE DE ALIMENTACIÓN
67	B02300970	CABLES
	B02300971	CABLES
86	B08088378	BRIDA DE SALIDA
96	B03145724	PANEL DE PROTECCIÓN
107	B03202287	TOPE DE CABLE
118	B003102614	EXTENSIÓN DEL CONDUCTO INFERIOR (INCLUYE N.º DE REFERENCIA 6)
122	B080810955	ELEVADOR
134	B02011262	GANCHO PARA COLGAR CUCHARÓN
144	B03292287	PASADOR DE RETENCIÓN DE CABLES
145	B032920170	CAJA DE CONEXIÓN DEL CABLE DE ALIMENTACIÓN
146	B032920180	CUBIERTA DE LA CAJA DE CONEXIÓN DEL CABLE DE ALIMENTACIÓN
147	BR2300132	ABRAZADERA DE UNIÓN
151	B032920200	TOPE DE CABLES DE LA CAJA ELÉCTRICA
154	B03202286	TOPE DEL CABLE DE ALIMENTACIÓN
165	B03294781	CAJA ELÉCTRICA
	B03295008	CAJA ELÉCTRICA
166	B08080854	TABLERO DEL CIRCUITO ELÉCTRICO IMPRESO
195	BE3251389	SOPORTE
202	B03292290	TOPE DEL REFLECTOR
208	B02300861	TRANSFORMADOR
230	B03294189	CUBIERTA DE LA CAJA DEL TABLERO DE DISTRIBUCIÓN
	B03294191	CUBIERTA DE LA CAJA DEL TABLERO DE DISTRIBUCIÓN
234	B03294188	CAJA DEL TABLERO DE DISTRIBUCIÓN
312	BE3250198	PANEL INTERNO
332	BE3404871	TAPA
415	B03202288	GUÍA
474	B02300834	LÁMPARA HALÓGENA
477	B02011376	CIERRE
504	BW0000067	CONJUNTO DE CONTROLES DEL TABLERO DEL CIRCUITO + PERILLA
505	B08080321	PANTALLA DEL TABLERO DEL CIRCUITO
*	B06103988	CONJUNTO DEL CONDENSADOR CON CABLES (INCLUYE N.º DE REFERENCIA 14)
*	B06145145	CONJUNTO DE INSTALACIÓN ELÉCTRICA (INCLUYE N.º DE REFERENCIA 14, 37, 39, 67, 144, 145, 147, 165, 166, 208, 230, 234, 504, 505)
*	B080810888	EQUIPO DE AJUSTE (INCLUYE N.º DE REFERENCIA 154)
*	B06002157	MONTAJE DEL SOPLADOR (INCLUYE N.º DE REFERENCIA 45, 48, 49, 53)
*	B06103991	CONJUNTO DE CAJA ELÉCTRICA (INCLUYE N.º DE REFERENCIA 39, 67, 144, 165, 166)
*	B06103989	CONJUNTO ELÉCTRICO (INCLUYE N.º DE REFERENCIA 145, 147)
*	B06103990	CONJUNTO DE CAJA DE INTERRUPTORES (INCLUYE N.º DE REFERENCIA 37, 67, 230, 234, 504, 505)
*	B06103992	CONJUNTO DEL TERMOSTATO (INCLUYE N.º DE REFERENCIA DE TERMOSTATO 37)

PIEZAS DE REPUESTO

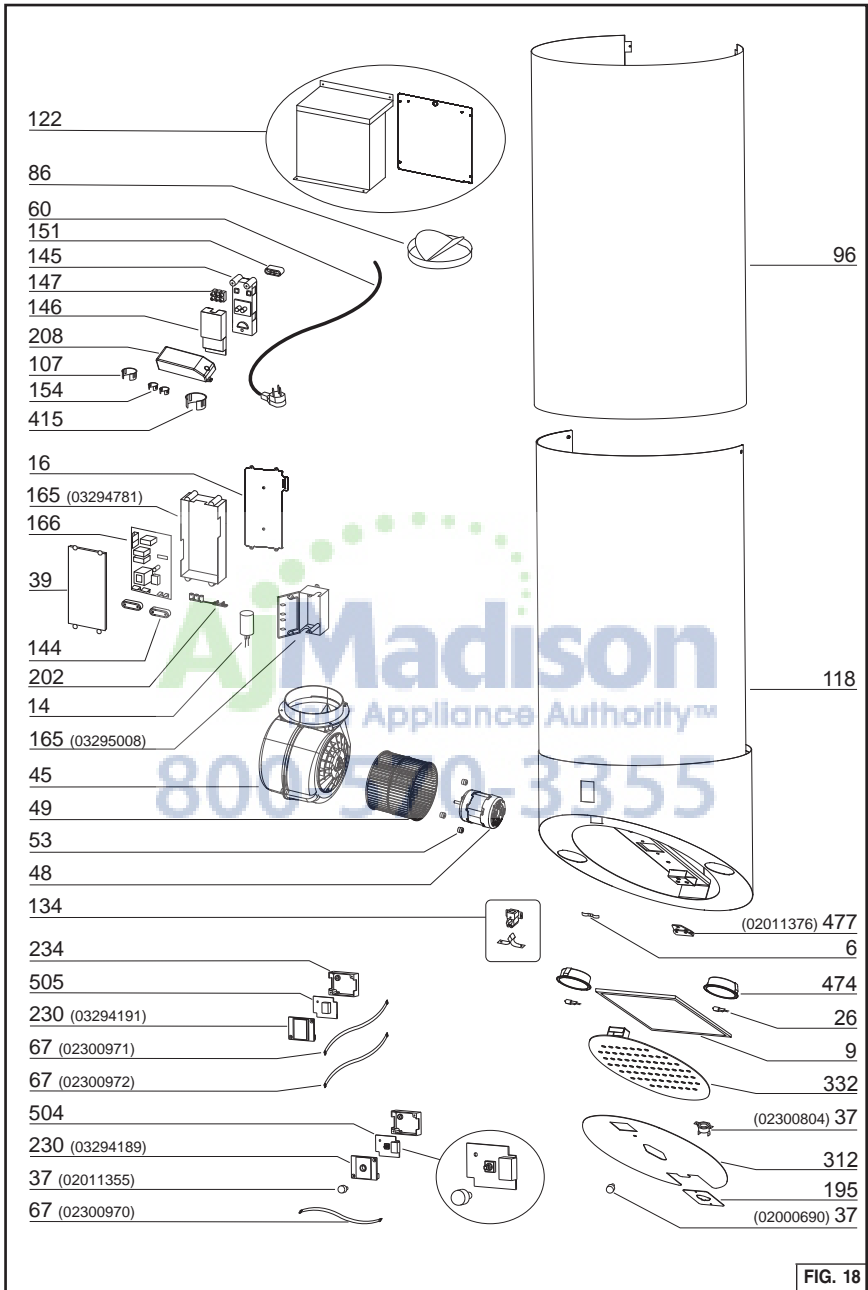

FIG. 18

