

Thinking of you

 **Electrolux**

Owner's Guide

AjMackison
Your Appliance Authority™
800-570-3355

Unirapido

IMPORTANT SAFEGUARDS

When using an electrical appliance, basic precautions should always be followed, including the following:

READ ALL INSTRUCTIONS BEFORE USING THIS VACUUM CLEANER.

WARNING

To reduce the risk of fire, electric shock, or injury:

- Do not use outdoors or on wet surfaces.
- Do not operate the vacuum cleaner or charger if it has been damaged in any way. If cleaner is not working as it should, has been dropped, damaged, left outdoors, or dropped into water, return it to a service center.
- To avoid excessive heat and damage to the unit or batteries, do not operate the vacuum cleaner while charging.
- Do not allow to be used as a toy. Close attention is necessary when used by or near children.
- Use only as described in this manual.
- Use only the charger provided to recharge: Jodeway JOD-35-150A200A.
- Do not pull or carry by the cord, use cord as a handle, close door on cord, or pull cord around sharp edges or corners. Keep cord away from heated surfaces.
- Do not use extension cords or outlets with inadequate current carrying capacity.
- Do not unplug by pulling on cord. To unplug, grasp the charger, not the cord.
- Do not handle the charger or vacuum cleaner with wet hands.
- DO NOT MUTILATE OR INCINERATE BATTERIES AS THEY WILL EXPLODE AT HIGH TEMPERATURES.
- Leaks from battery cells can occur under extreme usage or temperature conditions. If the liquid gets on skin, wash quickly with water. If the liquid gets into the eyes, flush them immediately with clean water for a minimum of 10 minutes. Seek medical attention.
- While there is no shock hazard from electrical terminals located on the vacuum, a burn could result from metal objects being inserted into the terminal areas. Vacuum cleaner terminals should always be kept free of objects.
- This vacuum cleaner creates suction and has a revolving brushroll. Keep hair, loose clothing, fingers, and all parts of body away from openings and moving parts.
- Do not pick up anything that is burning or smoking, such as cigarettes, matches, or hot ashes.
- Do not use without a filter in place. When servicing the unit, never put fingers or other objects into the fan chamber in case the unit would accidentally be turned on.
- Use extra care when cleaning on stairs.
- Do not use to pick up flammable or combustible liquids such as gasoline, or use on areas where they may be present.
- Locate charger indoors in a cool, dry area, not exposed to weather to avoid electrical shock and/or cleaner damage.
- Keep your work area well lighted.
- Unplug electrical appliances before vacuuming them.

SAVE THESE INSTRUCTIONS

FOR HOUSEHOLD USE ONLY

Consumer Information

Electrolux declines all responsibility for all damages arising from any improper use of the appliance or in cases of tampering with the appliance. This product is designed with the environment in mind. All plastic parts are marked for recycling purposes. For details, see our web site: www.electrolux.com If you are interested in purchasing additional accessories for your Electrolux Unirapido, please visit our website at www.electroluxusa.com (USA), www.electroluxca.com (Canada) or call 1.800.896.9756.

CONSIGNES DE SÉCURITÉ IMPORTANTES

Cet appareil électrique doit être utilisé en respectant des consignes de sécurité de base, en particulier :

LIRE TOUTES LES INSTRUCTIONS AVANT D'UTILISER CET ASPIRATEUR

AVERTISSEMENT

Pour réduire le risque d'incendie, d'électrocution ou de lésions :

- N'utilisez pas à l'extérieur ou sur des surfaces mouillées.
- Ne pas faire fonctionner l'aspirateur ou le chargeur s'il a été endommagé de quelque façon que ce soit. Si l'aspirateur ne fonctionne pas normalement, s'il a fait une chute, s'il est endommagé, s'il a été laissé en plein air ou s'il a été immergé dans l'eau, le retourner à un centre de service après-vente.
- Afin d'éviter un dégagement de chaleur excessif ou un endommagement de l'appareil ou des piles, ne pas faire fonctionner l'aspirateur quand il est en charge.
- Ne permettez pas que l'aspirateur soit utilisé comme un jouet. Une attention particulière est nécessaire lorsqu'il est utilisé par ou près d'un enfant.
- Suivez les recommandations d'utilisation de ce manuel.
- Ne recharger qu'avec le chargeur fourni : Jodeway JOD-35-150A200A.
- Ne tirez ni ne transportez l'aspirateur par le cordon. N'utilisez pas le cordon en guise de poignée. Ne fermez pas une porte sur le cordon ou tirez le cordon sur des coins ou bordures pointus. Ne circulez pas sur le cordon avec l'aspirateur. Tenez le cordon à distance des surfaces chauffantes.
- N'utilisez pas des rallonges ou des prises qui n'ont pas une capacité suffisante pour transporter le courant.
- Ne débranchez pas l'aspirateur en tirant sur le cordon. Pour débrancher, tenez la fiche et non le cordon.
- Ne pas manipuler le chargeur ou l'aspirateur avec les outlets mouillées.
- **NE PAS BRISER OU INCINÉRER LES PILES, CELLES-CI ÉTANT SUSCEPTIBLES D'EXPLOSER EN CAS D'EXPOSITION À UNE TEMPÉRATURE ÉLEVÉE.**
- Les cellules des piles peuvent fuir dans des conditions d'utilisation ou de température extrêmes. Si le liquide entre en contact avec la peau, laver rapidement celle-ci avec de l'eau. Si le liquide entre en contact avec les yeux, les baigner immédiatement avec de l'eau propre pendant un minimum de 10 minutes. Consulter un médecin.
- Bien qu'il n'existe pas de risque d'électrocution à partir des bornes électriques situées sur l'aspirateur, l'introduction d'objets métalliques dans le voisinage des bornes pourra provoquer des brûlures. Il faut toujours éviter la présence d'objets dans le voisinage des bornes de l'aspirateur.
- Cet aspirateur crée de l'aspiration. Tenez les cheveux, les habits, les doigts et tout autre partie du corps loin des parties mobiles et des ouvertures de l'aspirateur.
- Ne ramassez pas des objets qui brûlent ou fument comme les cigarettes, les allumettes ou les cendres chaudes.
- Ne pas utiliser s'il n'y a pas de filtre en place. Lors des interventions d'entretien-dépannage de l'appareil, ne jamais introduire les doigts ou de quelconques objets dans le compartiment du ventilateur au cas où l'appareil se mettrait spontanément en service.
- Portez une attention particulière lorsque vous nettoyez les escaliers.
- N'utilisez pas l'aspirateur pour ramasser des liquides inflammables ou combustibles comme de l'essence. N'utilisez pas l'aspirateur dans les endroits où ces liquides pourraient être présents.
- Placer le chargeur à l'intérieur dans un endroit frais et sec à l'abri des intempéries afin d'éviter toute électrocution et/ou tout endommagement de l'aspirateur.
- Maintenez un bon éclairage à l'endroit où vous travaillez.
- Débranchez les appareils électriques avant de les nettoyer avec l'aspirateur.

CONSERVER CES INSTRUCTIONS

UTILISER L'ASPIRATEUR UNIQUEMENT DANS UN ENVIRONNEMENT DOMESTIQUE

Renseignements à l'intention du consommateur

Electrolux rejette la responsabilité de tout dommage résultant de l'utilisation inadéquate de l'appareil ou de manipulations indues de ce dernier. Ce produit est conçu dans une optique écologique. Toute les pièces en plastique sont marquée à fins de recyclage. Pour de plus amples détails, consulter notre site : www.electrolux.com. Si l'on souhaite acheter d'autres accessoires pour le Unirapido Electrolux, se rendre sur notre site Internet à www.electroluxca.com (Canada) ou appeler le 1.800.896.9756.

IMPORTANTE MEDIDAS DE PROTECCIÓN

Cuando utilice un aparato eléctrico, se deben tomar algunas precauciones básicas, incluidas las siguientes:

LEA TODAS LAS INSTRUCCIONES ANTES DE UTILIZAR ESTA ASPIRADORA

ADVERTENCIA

Para reducir el riesgo de incendios, golpes eléctricos o lesiones:

- No use la aspiradora a la intemperie ni sobre superficies mojadas.
- Si la aspiradora se ha dañado de alguna manera, no la ponga en funcionamiento ni la cargue. Si la aspiradora no funciona de manera adecuada, se ha caído, dañado, dejado a la intemperie, o mojado, devuélvala a un centro de servicios.
- Para evitar el sobrecalentamiento o daños a la unidad o a las baterías, no utilice la aspiradora mientras la misma se está cargando.
- No deje que se use como un juguete. Preste especial atención cuando un niño la usa o cuando un niño está cerca.
- Úsela sólo como lo indica este manual.
- Utilice solamente el cargador proporcionado para recargar: Jodeway JOD-35-150A200A.
- No la jale ni la lleve del cordón, ni use el cordón como un mango, no cierre puertas sobre el cordón, ni la jale de modo que el cordón roce esquinas o bordes filosos. Al usar la aspiradora no la pase sobre el cordón. Evite la proximidad del cordón a superficies calientes.
- No use cordones eléctricos extra o toma corrientes con menos capacidad de corriente que la necesaria.
- No la desenchufe jalando del cordón. Para desenchufarla tome el enchufe, no el cordón.
- No toque el cargador o la aspiradora con las manos húmedas.
- NO MUTILE NI INCINERE LAS BATERÍAS. PUEDEN EXPLOTAR A ALTAS TEMPERATURAS.
- Se pueden producir pérdidas en las celdas de las baterías bajo usos extremos o a altas temperaturas. Si el líquido entra en contacto con la piel, lave enseguida la zona afectada con agua. Si el líquido entra en contacto con los ojos, lávelos inmediatamente con agua limpia durante 10 minutos como mínimo. Busque atención médica.
- Si bien no hay riesgo de electrocución en los terminales eléctricos ubicados en la aspiradora, pueden producirse quemaduras si se introducen objetos metálicos en las áreas de los terminales. Los terminales de la aspiradora deben mantenerse libres de todo tipo de objetos en todo momento.
- Esta aspiradora crea succión y contiene un cepillo circular giratorio. Mantenga cabello, ropa suelta, dedos y todas las partes del cuerpo alejados de las aberturas y partes móviles.
- No aspire nada que se esté quemando o humeando, como cigarrillos, fósforos (cerillos) o cenizas calientes.
- No utilizar la aspiradora si el filtro no está colocado en su sitio. Cuando se efectúe el mantenimiento de la unidad, nunca coloque los dedos u otros objetos en la cámara del ventilador. La unidad podría encenderse de repente.
- Tenga cuidado especial al limpiar las escaleras.
- No la use para aspirar líquidos inflamables o combustibles, tales como gasolina, ni la use en áreas donde puede haberlos.
- Coloque el cargador bajo techo en un área fresca y seca alejada de los efectos del clima para evitar que se produzcan golpes eléctricos y/o daños a la aspiradora.
- Mantenga bien iluminada su área de trabajo.
- Desconecte los aparatos eléctricos antes de aspirarlos.

GUARDE ESTAS INSTRUCCIONES

SÓLO PARA USO DOMÉSTICO

Información al consumidor

Electrolux no se hace responsable de los daños que pudieran surgir del uso incorrecto del electrodoméstico o de la manipulación incorrecta del mismo por parte de personas inexpertas. Este producto fue diseñado teniendo en consideración el medio ambiente. Todas las piezas plásticas contienen la marca que indica que son reciclables. Para más detalles, visite nuestro sitio web: www.electrolux.com. Si está interesado en adquirir accesorios adicionales para su Electrolux Unirapido, sírvase visitar nuestro sitio web www.electroluxusa.com (EE.UU.), o llame al 1.800.896.9756.

**UNPACK AND CHECK CARTON CONTENTS**

Check all accessories against the "Components and Accessories" list

COMPONENTS AND ACCESSORIES

1. Soft Touch handle
2. On/off button
3. Charging/running indicator light
4. Container release button
5. Dust Container
6. Parking rubber pad
7. Locking screw
8. Brush roll
9. Brush roll release button
10. Hatch cover for brush roll
11. Fine filter (inner filter)
12. Pre filter (outer filter)
- 13a. Charging Dock, (with floor adaptor)
- 13b. Charging Dock, wall mount
14. Battery Charger

DÉBALLER L'APPAREIL ET VÉRIFIER LE CONTENU/SORTEZ TOUT DU CARTON.

Vérifiez que tous les accessoires sont là en vous servant de la liste « Composants et accessoires »

COMPOSANTS ET ACCESSORIES

1. Poignée souple au toucher
2. Interrupteur marche/arrêt
3. Voyant de change/marche
4. Bouton de déverrouillage du bac à poussière
5. Bac à poussière
6. Boutée caoutchoutée pour pouvoir le poser contre une table par exemple
7. Vis de blocage
8. Brosse rotative
9. Bouton de déverrouillage de la brosse rotative
10. Trappe d'accès à la brosse rotative
11. Filtre fin (filtre interne)
12. Préfiltre (filtre extérieur)
- 13a. Support de charge, en version à poser sur le sol
- 13b. Support de charge, en version à fixer au mur
14. Chargeur

DESEMPAQUE Y VERIFICACIÓN DEL CONTENIDO DE LA CAJA

Revise todos los accesorios contéjándolos con la lista "Componentes y accesorios"

COMPONENTES Y ACCESORIOS

1. Asa de toque suave
2. Botón de encendido y apagado (on/off)
3. Indicador de carga/funcionamiento
4. Botón de liberación del depósito
5. Contenedor para polvo
6. Mando de la goma de parada
7. Tornillo de cierre
8. Cepillo de rodillo
9. Botón de bloqueo del cepillo de rodillo
10. Cubierta con cierre del cepillo de rodillo
11. Filtro fino (filtro interior)
12. Filtro previo (filtro exterior)
- 13a. Unidad de suelo de la base de carga
- 13b. Unidad de pared de la base de carga
14. Adaptador

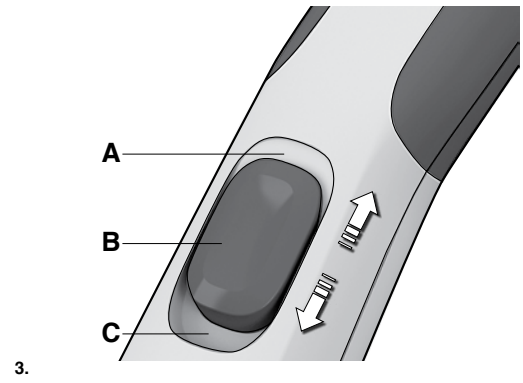
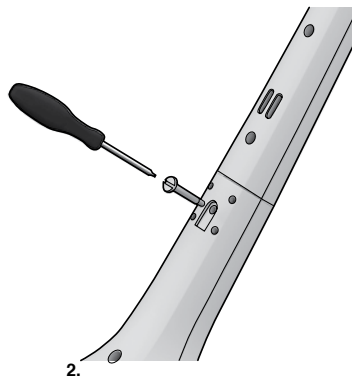
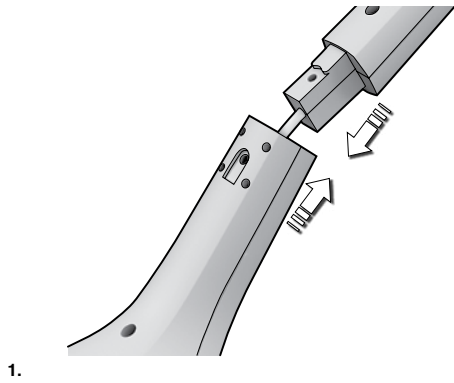

AjMadison
Your Appliance Authority™
800-570-3355

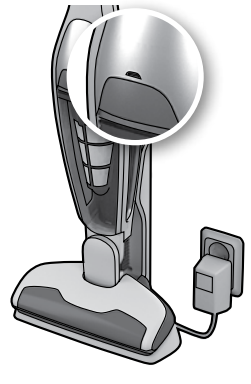
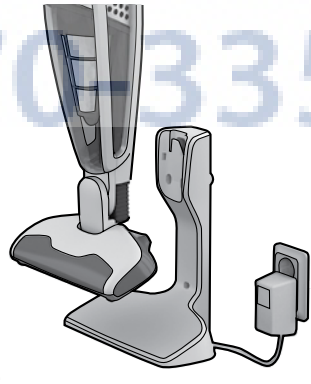
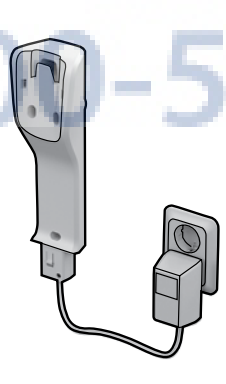
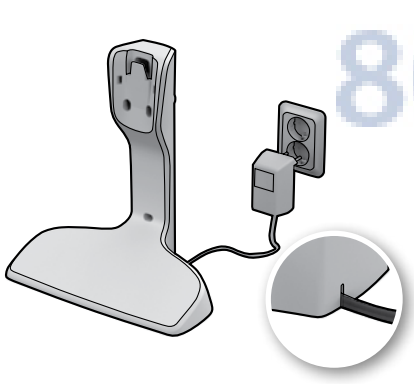

ENGLISH

CAUTION: Store cleaner in a cool, dry area.

Assembly

1. Fit the handle by carefully inserting it into the lower main body. Make sure wiring is not pinched between handle and main body.
2. Secure the handle by tightening the locking screw supplied. Use a screwdriver or a coin.

Charge for 24 hours before first use.

Fully discharged: 16 - 24 hours charging. Leave Unirapido on charge when not in use. Warm adaptor is normal.

Start/Stop

3. A. Off
B. Normal Speed (for longer usage)
C. High Speed (maximum cleaning power)

Charging Station

Note: Always make sure that Unirapido is turned off when placed in the charging station. (Fig 4.) Vacuum will not charge unless it is OFF position.

If batteries are fully drained and Unirapido is placed in stand with switch in ON position the unit will not charge and the charging light will not illuminate. Please remove Unirapido from stand and turn switch to off position. Replace unit on stand and charging light will illuminate.

5. Position the charging station close to a outlet (well away from heat sources, direct sunlight or wet places) Insert the adaptor into the outlet socket and connect it to the charging station.
6. The wall unit can also be mounted on a wall. **Always ensure that the wall can bear the weight of Unirapido.**
7. Place Unirapido in the charging station. **Always make sure that Unirapido is turned off when placed in the charging station.**
8. Blue indicator light will illuminate when charging. Indicator Light will remain on even when unit is fully charged.

Vacuuming floors and carpets

Avoid scratching hard wood floors by checking that nozzle, wheels and brush roll are clean.

FRANÇAIS

ATTENTION: Ranger l'aspirateur dans un endroit frais et sec.

Rassembler

1. Fixer le manche en l'insérant avec précaution dans le corps inférieur de l'aspirateur. Faire le câblage n'est pas coincé entre la poignée et le corps principal.
2. Ajuster le manche en serrant la vis de blocage fournie. Utiliser un tournevis ou une pièce de monnaie.

Charge pendant 24 heures avant la première utilisation

Lorsqu'Unirapido est complètement déchargé : Entre 16 et 24 heures de charge sont nécessaires. Lorsque Unirapido n'est pas utilisé, le laisser en charge. L'adaptateur peut chauffer durant la mise en charge. Ceci est normal.

Marche/Arrêt

3. A. Arrêt
B. Puissance moyenne (pour les utilisations prolongées)
C. Puissance d'aspiration maximale (nettoyage de la puissance maximale)

Support de charge

Note: Toujours s'assurer qu'Unirapido est arrêté lorsque vous le placez sur le support de charge. (Fig 4.) Vide ne charge que s'il est en position Arrêt.

Si les piles sont entièrement drainés et Unirapido est mis en stand avec interrupteur dans la position de l'unité ne sera pas de charge et le voyant de charge ne s'allume pas. S'il vous plaît supprimer Unirapido de se lever et à placer l'interrupteur sur la position Arrêt Remplacer l'unité sur son stand et voyant de charge s'allume.

5. Positionner le support de charge à proximité d'une prise secteur (à bonne distance de toute source de chaleur, des endroits humides ou d'une exposition directe au soleil). Brancher l'adaptateur au secteur puis le connecter au support charge.
6. Le support de charge peut également être fixé sur un mur. **Toujours s'assurer que le mur peut supporter le poids de l'Unirapido.**
7. Placer Unirapido sur le support de charge. **Toujours s'assurer qu'Unirapido est arrêté lorsque vous le placez sur le support de charge.**
8. La lumière bleue s'allumera lorsque le chargement. Témoin lumineux restera à même lorsque l'appareil est complètement chargé.

Nettoyage des sols lisses et des tapis et moquettes

Éviter de rayer les planchers de bois dur en vérifiant que les roues buse et rouleau à brosse sont propres.

ESPAÑOL

PRECAUCIÓN: Guarde la aspiradora en un lugar fresco y seco.

Montaje

1. Para ajustar el asa, insértela cuidadosamente en la carcasa principal inferior. Hacer el cableado no es pellizcado entre la empuñadura y el cuerpo principal.
2. Para fijar el asa, apriete el tornillo de cierre que se suministra. Utilice un destornillador o una moneda.

Cargo durante 24 horas antes del primer uso.

Totalmente descargada: de 16 a 24 horas de carga. Deje la aspiradora Unirapido cargándose cuando no esté en uso. Es normal que el adaptador se caliente.

Marcha/parada

3. A. Apagado
B. Potencia intermedia (para uso más prolongado)
C. Potencia de limpieza máxima (Máximo poder de limpieza)

Base de carga

Note: Asegúrese siempre de que la aspiradora Unirapido está apagada cuando la coloque en la base de carga. (Fig 4.)

De vacío no se cargará a menos que esté fuera de posición. Si las baterías están completamente agotado y Unirapido se pone en pie con interruptor en la posición de la unidad no se carga y la luz de carga no se encenderá. Por favor, elimine Unirapido de ponerse de pie y gire el interruptor a la posición de apagado. Reemplace la unidad en el stand y la luz de carga se iluminará.

5. Coloque la base de carga cerca de una toma de corriente (alejada de fuentes de calor o de lugares mojados). Inserte el adaptador en la toma de corriente y conecte la base de carga.
6. La unidad de pared también se puede montar sobre una pared. **Asegúrese de que la pared pueda soportar el peso de la aspiradora Unirapido.**
7. Coloque la aspiradora Unirapido en la base de carga. **Asegúrese siempre de que la aspiradora Unirapido está apagada cuando la coloque en la base de carga.**
8. Indicador luminoso azul se iluminará cuando la carga. La luz indicadora se mantendrá en la unidad, incluso cuando está completamente cargada.

Uso de la aspiradora en suelos y alfombras

Evite rascarse pisos de madera dura de la comprobación de que las ruedas de la boquilla y rollo de cepillo están limpios.

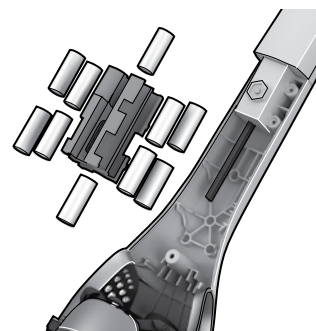
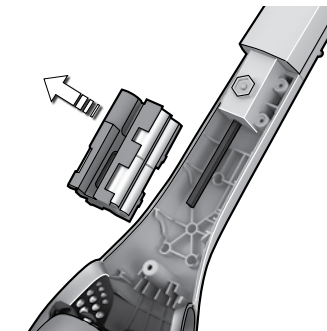
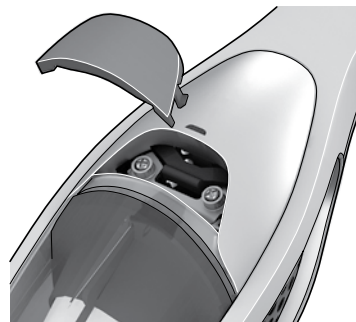
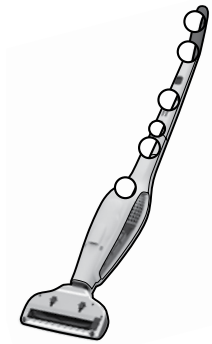
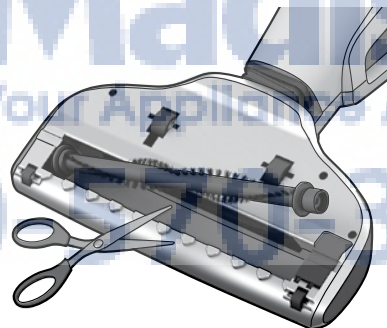
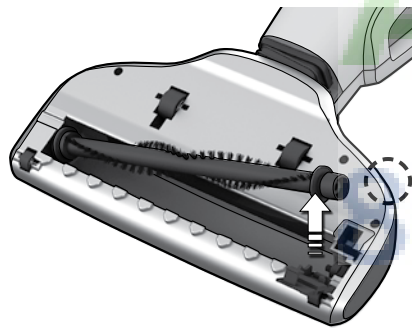
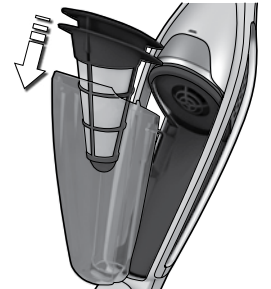
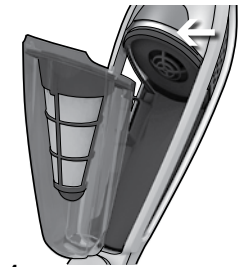
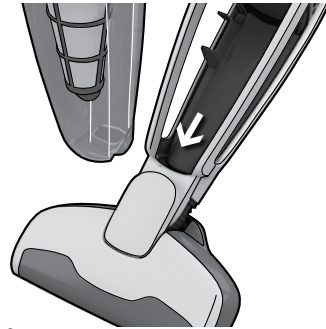
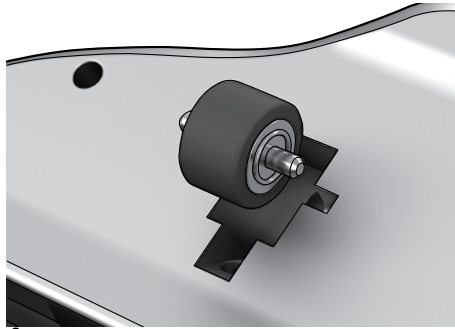

CAUTION: For service not described in this manual, take to Electrolux Authorized Service Center for repair.

Cleaning the wheels

1. If the wheels need to be cleaned, remove them carefully by using a small screwdriver.
2. Remove objects that have become jammed in the wheel shafts. Reassemble the wheels by pressing them back into their tracks.

Cleaning the bellows

3. Occasionally objects can get stuck in the bellows, and this can affect suction power. Clean the bellows after removing the dust cup.

Cleaning the filters and Dustcontainer

UniRapido's dust container must be emptied regularly, plus dust container and filters need to be cleaned to maintain a high suction power.

Clean the filters every third emptying or when UniRapido has low suction power. Make sure parts are dry before reassembling.

4. Release the whole dust container by pushing the release button.
5. Take out both filters.
6. Empty the content into a wastepaper basket.
7. Separate filters. Shake them clean or rinse separately using warm water. Make sure filters are completely dry before reassembling in reverse order.
8. Put the filters back and press back the dust container in reverse order.

Never wash dust containers or filters in a dishwasher.

Cleaning the brush roll

If the brush roll becomes blocked or jammed, a protection circuit will block the power supply to the motor. Then clean the brush.

9. Push the brush roll release button. The hatch cover will come slightly free and the brush roll can now be removed.
10. Carefully use a sharp object to remove hair or threads. Replace the brush roll and make sure that it fits into its guiding tracks, and that it can spin freely. Replace the hatch cover.

Removing batteries

Only remove batteries if product is to be scrapped.

11. Run batteries flat and disconnect UniRapido from the charging station. Undo the 11 screws (2 of them hidden under the release button).
12. Release the button and carefully lift the hood.
13. Unclip the connecting cables and lift out the batteries.
14. Batteries must be removed from the appliance before it is scrapped.
15. Used batteries should always be taken to a recycling station.

ATTENTION: Pour tout service ne figurant pas dans le présent manuel, envoyer le produit à un Centre de services Electrolux autorisé à des fins de réparations.

Nettoyage de la brosse rotative

1. Appuyer sur le bouton de déverrouillage de la brosse rotative. La trappe d'accès est partiellement libérée et la brosse rotative peut être alors retirée.
2. Retirer les cheveux et les fils à l'aide d'une paire de ciseaux manipulée avec précaution. Remonter la brosse rotative et s'assurer qu'elle est bien en place dans ses rails de guidage, et qu'elle peut tourner librement. Refermer la trappe d'accès.

Nettoyage des soufflets du flexible d'aspiration

3. Des objets peuvent parfois se coincer dans les soufflets et ainsi diminuer la puissance d'aspiration. Nettoyer les soufflets après avoir retiré le bac à poussière.

Nettoyage des filtres et du bac à poussière

Le bac à poussière d'UniRapido doit être vidé régulièrement ; ce bac ainsi que les filtres doivent être nettoyés pour que la puissance d'aspiration reste optimale.

Nettoyer les filtres tous les trois vidages du bac ou lorsque la puissance d'aspiration d'UniRapido devient faible. S'assurer que les différents éléments soient secs avant de les remettre en place.

4. Déverrouiller complètement le bac à poussière en appuyant sur le bouton de déverrouillage.
5. Retirer les deux filtres.
6. Vider son contenu dans une poubelle.
7. Séparer les filtres. Pour les nettoyer, les secouer ou les rincer séparément à l'eau tiède du robinet. S'assurer que les filtres soient secs avant de les remettre en place.
8. Remettre les filtres et le bac à poussière en place dans l'ordre inverse du démontage.

Ne jamais laver le réceptacle à poussière ou les filtres dans un lave-vaisselle.

Nettoyage de la brosse rotative

En cas de blocage ou d'obstruction de la brosse rotative, une sécurité stoppe l'alimentation du moteur. Il faudra alors nettoyer alors la brosse rotative.

9. Appuyer sur le bouton de déverrouillage de la brosse rotative. La trappe d'accès est partiellement libérée et la brosse rotative peut être alors retirée.
10. Retirer les cheveux et les fils à l'aide d'une paire de ciseaux manipulée avec précaution. Remonter la brosse rotative et s'assurer qu'elle est bien en place dans ses rails de guidage, et qu'elle peut tourner librement. Refermer la trappe d'accès.

Comment enlever les batteries

Seuls retirer les piles si le produit est à la démolition.

11. Mettre en marche UniRapido pour décharger complètement les batteries et enlever l'UniRapido du support de charge. Dévisser les 11 vis (2 d'entre elles sont situées sous le bouton de déverrouillage du bac).
12. Retirer le bouton et soulever le capot avec précaution.
13. Débrancher les câbles de connexion et retirer les batteries.
14. Les batteries doivent être retirées avant que l'appareil ne soit mis au rebut.
15. Les batteries usagées doivent être jetées dans un conteneur de recyclage.

PRECAUCIÓN: Para un servicio no descrito en este manual, llévase a reparar a un centro de servicio autorizado de Electrolux.

Limpieza de las ruedas

1. Si se deben limpiar las ruedas, extraígalas cuidadosamente con un destornillador pequeño.
2. Extraiga los objetos que puedan haberse atascado en los ejes de la rueda. Para volver a montar las ruedas, apriételas en las guías.

Limpieza de los fuelles

3. En ocasiones se pueden atascar objetos en los fuelles, y esto puede afectar a la potencia de aspiración. Limpie los fuelles después de quitar el depósito de polvo.

Limpieza de los filtros y del depósito de polvo

El depósito de polvo de la aspiradora UniRapido se debe vaciar periódicamente. Asimismo, el depósito de polvo y los filtros se deben limpiar para mantener una elevada potencia de aspiración.

Limpie los filtros después de vaciar la aspiradora UniRapido tres veces o cuando la potencia de aspiración sea baja.

Asegúrese de que las piezas estén secas antes de volver a montarlas.

4. Presione el botón de bloqueo para extraer completamente el depósito de polvo.
5. Saque ambos filtros.
6. Vacíe su contenido en una papelera.
7. Separe los filtros. Sacúdolos para limpiarlos o enjuáguelos con agua templada. Asegúrese de que los filtros estén secos antes de volver a montarlos en orden inverso.
8. Vuelva a colocar los filtros y presione el depósito de polvo en orden inverso.

No lave nunca los contenedores para polvo ni los filtros en el lavavajillas.

Limpieza del cepillo de rodillo

Si el cepillo de rodillo se bloquea o atasca, un circuito de protección bloqueará la alimentación del motor. Después, limpie el cepillo.

9. Presione el botón de liberación del cepillo de rodillo. La cubierta con cierre quedará ligeramente suelta y se podrá retirar el cepillo de rodillo.
10. Utilice con cuidado un objeto afilado para retirar los pelos o los hilos. Vuelva a colocar el cepillo de rodillo y asegúrese de que se ajusta a sus guías y de que puede girar sin problemas. Vuelva a colocar la cubierta.

Extracción de las pilas

Extraiga las pilas sólo si se va a desechar el producto.

11. Gaste las pilas y desconecte la aspiradora UniRapido de la base de carga. Desenrosque los 11 tornillos (dos de ellos están ocultos debajo del botón de liberación).
12. Presione el botón y levante la cubierta con cuidado.
13. Desconecte los cables de conexión y saque las baterías.
14. Se deben quitar las pilas del aparato antes de desecharlo.
15. Las pilas usadas deben depositarse en un contenedor de reciclaje.

ENGLISH

Water has entered the vacuum cleaner

It will be necessary to replace the motor at an authorized Electrolux service center. Damage to the motor caused by the penetration of water is not covered by the warranty.

If you can't find accessories for your Electrolux vacuum cleaner, please visit our website at www.electroluxusa.com(USA), www.electroluxca.com (Canada) or call **1 800 896-9756**

FRANÇAIS

De l'eau a été aspirée

Il sera nécessaire de remplacer le moteur auprès d'un Centre Service Agréé Electrolux. La détérioration du moteur provoquée par la pénétration d'eau n'est pas prise en charge par la garantie.

Si vous n'arrivez pas à vous procurer des sacs à poussière ou des accessoires pour votre aspirateur Electrolux, consultez notre site Web à www.electroluxca.com ou composez le **1 800 800-9756**

ESPAÑOL

Ha entrado agua en la aspiradora

Será necesario cambiar el motor en un centro de servicio técnico Electrolux. La garantía no cubre los daños ocasionados al motor por la entrada de agua. En caso de que no encuentre bolsa para polvo o accesorios para su aspiradora Electrolux, por favor, ingrese a nuestra página www.electrolux.com o bien comuníquese con nosotros ENGLISH al **1 800 800-9756**

ENGLISH

THE ELECTROLUX LIMITED WARRANTY

Your Electrolux cleaner is warranted to be free from all defects in material and workmanship in normal household use for a period of two years. The warranty is granted only to the original purchaser and members of his or her immediate household. The warranty is subject to the following provisions.

This warranty does not cover parts of the cleaner that require replacement under normal use, such as disposable dust bags, fans, filters, drive belts, light bulbs, brushroll bristles, impellers and cleaning. Any damages or malfunctions caused by negligence, abuse, or use not in accordance with the Owner's Guide are not covered by this warranty. Likewise, any defects or damages caused by unauthorized service or the use of other than Genuine Electrolux parts is not covered.

Electrolux will, at its option, repair or replace a defective cleaner or cleaner part that is covered by this warranty. As a matter of warranty policy, Electrolux will not refund the consumer's purchase price.

To register your warranty, please visit www.electroluxusa.com (USA), www.electroluxca.com (Canada) or fill out and return the attached warranty registration card.

To obtain warranty service you must return the defective cleaner or cleaner parts along with proof of purchase to any Electrolux Authorized Warranty Station. For the location of the nearest Electrolux Authorized Warranty Station or for service information in the United States or Canada, please telephone toll free:

1-800-896-9756

You may also visit us online at

www.electroluxusa.com (USA) or www.electroluxca.com (Canada)

FUTHER LIMITATIONS AND EXCLUSIONS ARE AS FOLLOWS:

Any warranty that may be implied in connection with your purchase or use of the cleaner, including any warranty of Merchantability or any warranty for Fitness For A Particular Purpose is limited to the duration of this warranty. Some states do not allow limitations on how long an implied warranty lasts, so the above limitations may not apply to you.

Your relief for the breach of this warranty is limited to the relief expressly provided above. In no event shall Electrolux be liable for any consequential or incidental damages you may incur in connection with your purchase or use of the cleaner. Some states do not allow the exclusion or limitation of incidental or consequential damages, so the above limitation or exclusion may not apply to you.

This warranty gives you specific legal rights. You may also have other rights which vary by state.

REGISTRATION

Please register your new Electrolux home care product electronically by visiting www.electroluxusa.com (USA) or www.electroluxca.com (Canada) or use the included registration card. Registering your new Electrolux product entitles you to the most up-to-date Electrolux product warranty and promotion information.

FRANÇAIS

LA GARANTIE LIMITÉE ELECTROLUX

Votre aspirateur Electrolux est garanti exempt de tout vice de matière et de fabrication lors d'une utilisation domestique normale pendant une période de deux ans. La garantie est accordée à l'acheteur initial seulement et aux membres immédiats de son foyer. La garantie est soumise aux conditions suivantes.

Cette garantie ne couvre pas les pièces de l'aspirateur devant être remplacées après un usage normal, comme sacs à poussière, ventilateur, filtres, courroies, ampoules, fibres de rouleau-brosse, turbine et nettoyage. Tout dommage ou défaut de fonctionnement découlant d'une négligence, d'un mauvais traitement ou d'un emploi non conforme avec le guide du propriétaire, ne sont pas couverts par cette garantie. De même, tous dommages ou défauts causés par un entretien non autorisé ou l'utilisation de pièces autres que des pièces authentiques ne sont pas couverts.

Electrolux réparera ou remplacera à son gré un aspirateur ou une pièce de l'aspirateur qui serait défectueux et qui est couvert par la présente garantie. En vertu de la politique de garantie, Electrolux ne remboursera pas le prix d'achat au consommateur.

Pour enregistrer votre garantie veuillez consulter www.electroluxca.com ou remplir et retourner la carte d'enregistrement de la garantie ci-jointe.

Pour obtenir le service après-vente de garantie, il faut retourner l'aspirateur ou les pièces s'ils sont défectueux, en les accompagnant de la preuve d'achat, à n'importe quel centre de service après-vente agréé de garantie Electrolux. Pour le centre de service après-vente agréé de garantie Electrolux le plus proche de chez vous ou des renseignements sur le service après-vente, composez sans frais le :

1-800-896-9756

Vous pouvez aussi nous consulter sur : www.electroluxca.com

D'AUTRES RESTRICTIONS ET EXCLUSIONS:

Toute garantie qui peut être implicite relativement à l'achat ou à l'utilisation de cet aspirateur, incluant toute garantie de qualité marchande ou d'aptitude à effectuer une tâche particulière, est limitée à la durée de cette garantie. Certains états/provinces ne permettant pas de restrictions quant à la durée d'une garantie implicite, les restrictions ci-dessus peuvent ne pas s'appliquer.

Votre recours en cas de non-respect de cette garantie est limité à celui mentionné ci-dessus. Electrolux ne peut en aucun cas être tenue responsable de tout dommage direct ou fortuit résultant de l'achat ou de l'utilisation de cet aspirateur. Certains états/provinces ne permettant pas l'exclusion ou les restrictions de dommages indirects ou fortuits, les restrictions ci-dessus peuvent ne pas s'appliquer.

Cette garantie donne droit à des recours légaux spécifiques et est également susceptible d'accorder d'autres droits variant d'un état/d'une province à l'autre.

ENREGISTRANT

S'il vous plaît enregistrer votre nouveau appareils ménagers Electrolux électroniquement www.electroluxusa.com (USA) ou www.electroluxca.com (Canada) ou utiliser la carte d'enregistrement incluse. L'enregistrement de votre nouveau produit Electrolux vous permet d'obtenir la garantie Electrolux et les renseignements promotionnels les plus récents.

ESPAÑOL

LA GARANTÍA LIMITADA DE ELECTROLUX

Su aspiradora Electrolux está garantizada contra todos los defectos de material y fabricación durante uso normal en el hogar por un período de dos años. La garantía es otorgada solamente al comprador original y a los miembros de su hogar. La garantía está sujeta a las siguientes estipulaciones.

Esta garantía no cubre aquellas piezas de la aspiradora que necesitan ser reemplazadas bajo uso normal, tal como bolsas para el polvo desechables, ventiladores, filtros, correas motrices, focos, escobilla, cerdas del cepillo rotativo, impulsores y limpieza. Esta garantía no cubre ningún daño o malfuncionamiento causado por negligencia, abuso o uso que no esté de acuerdo con el Manual del Usuario. Asimismo, no se cubre ningún defecto o daño causado por reparaciones no autorizadas o por el uso de otros repuestos que no sean repuestos Electrolux auténticos.

Electrolux a su opción, reparará o reemplazará una aspiradora o una pieza defectuosa que esté cubierta bajo esta garantía. En cumplimiento de la política de la garantía, Electrolux no reembolsará al consumidor el precio de compra.

Para registrar su garantía, por favor visite www.electroluxusa.com o complete y devuelva la tarjeta de registro de la garantía que se adjunta.

Para obtener servicio bajo la garantía usted debe devolver la aspiradora o piezas defectuosas junto con el comprobante de compra a cualquier Centro de Garantía Autorizado de Electrolux o para información sobre servicio en los Estados Unidos o Canadá, por favor llame gratuitamente al:

1-800-896-9756

También puede visitar nuestro sitio web en www.electroluxusa.com

LAS SIGUIENTES SON OTRAS LIMITACIONES Y EXCLUSIONES ADICIONALES:

Cualquier garantía implícita relacionada con su compra o uso de la aspiradora, incluyendo cualquier garantía de comercialidad o cualquier garantía de aptitud para un propósito determinado se limita a la duración de esta garantía. En algunos estados no se permiten limitaciones a la duración de las garantías implícitas, por lo tanto las limitaciones anteriores pueden no aplicarse en su caso.

Su compensación por el incumplimiento de esta garantía se limita a la compensación descrita anteriormente. Bajo ninguna circunstancia Electrolux será responsable por ningún daño consecuente o incidental que usted pueda sufrir debido a la compra o uso de esta aspiradora. En algunos estados no se permite la exclusión o limitación de daños consecuentes o incidentales, por lo tanto la limitación o exclusión anterior puede no aplicarse en su caso.

Esta garantía le otorga derechos legales específicos. Usted además puede tener otros derechos que varían de un estado a otro.

REGISTRANDO

Por favor registre su nuevo electrodoméstico Electrolux electrónicamente www.electroluxusa.com (USA) o www.electroluxca.com (Canadá) o utilice la tarjeta de registro incluida. El registrar su nuevo producto Electrolux le permite acceder a la información más actualizada sobre garantía y promociones de productos Electrolux.

The Electrolux Story

For more than 90 years, Electrolux has been designing products with real people in mind. We call it “thoughtful design” - which means that our products are not only made to last, but are also made for ease-of-use and peace-of-mind.

The “Thinking of you” promise from Electrolux goes beyond meeting the needs of today’s consumers. It also means we’re committed to making appliances safe for the environment - now and for future generations.

At Electrolux, we’re thinking of you.