



- **INSTALLATION INSTRUCTIONS**
- **INSTRUCTIONS D'INSTALLATION**
- **INSTRUCCIONES DE INSTALACIÓN**

- **DIM32D1BSSPR**

CAUTION

Read and follow all safety rules and operating instructions before first use of this product.

PRÉCAUTION

Veillez lire attentivement les consignes de sécurité et les instructions d'utilisation avant l'utilisation initiale de ce produit.

PRECAUCIÓN

Lea y observe todas las reglas de seguridad las instrucciones de operación antes de usar esto producto por primera vez.

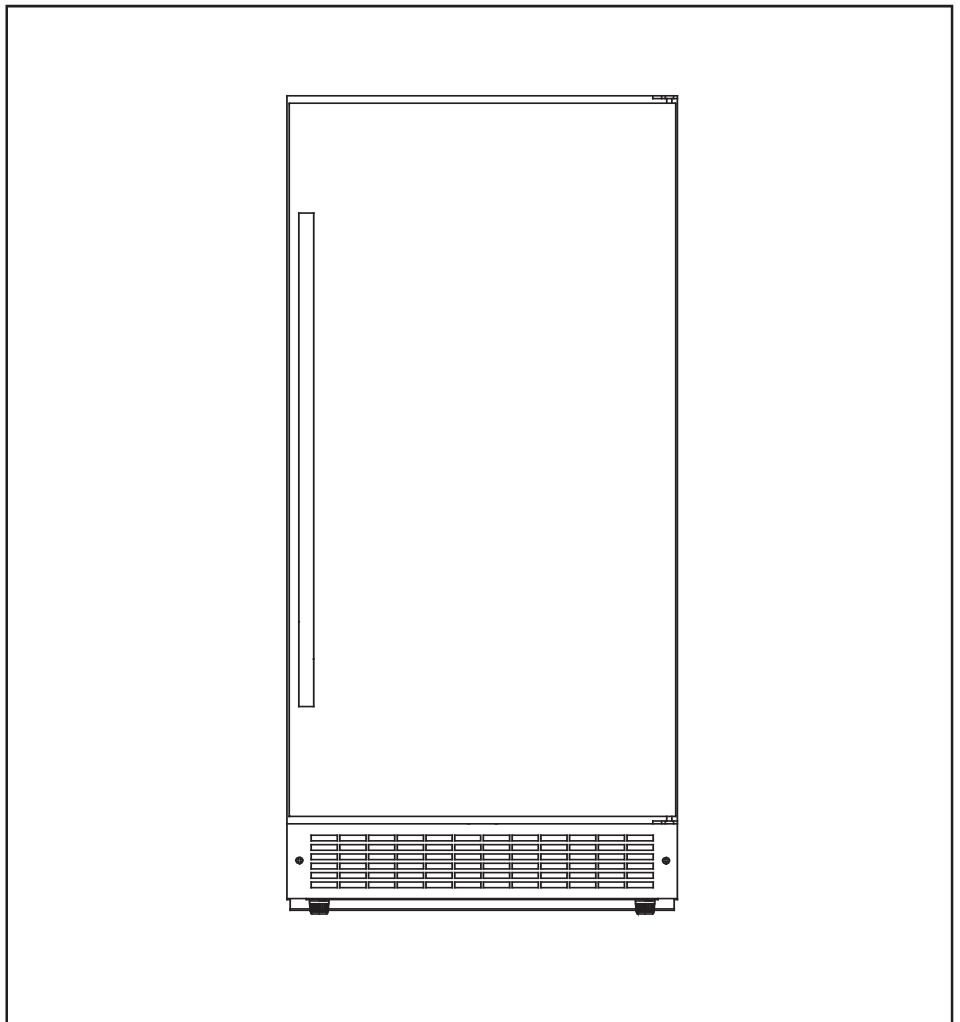

- **NOTE: SEE SEPERATE USE AND CARE INSTRUCTIONS**
- **REMARQUE : VOIR LES INSTRUCTIONS DISTINCTES POUR L'UTILISATION ET L'ENTRETIEN**
- **NOTA: CONSULTE LAS INSTRUCCIONES DE USO Y CUIDADO POR SEPARADO-ES**

1-844-455-6097

CONTENTS

TABLE DES MATIÈRES

ÍNDICE

BUILT IN ICE MAKER

Installation Instructions1-8

- Ice maker installation
- Connecting ice maker to water supply
- Location of parts
- Connecting ice maker to drain
- Door reversal instructions

CAUTION:

Read and follow all safety rules and operating instructions before first use of this product.

MACHINE À GLAÇONS

Instruction d'installation.....9-16

- Installation de votre machine à glaçons
- Raccordement de la machine à glaçons à l'arrivée d'eau
- Emplacement des pièces
- Raccorder la machine à glaçons à la vidange
- Directives pour l'inversion de la porte

PRÉCAUTION :

Veillez lire attentivement les consignes de sécurité et les instructions d'utilisation avant l'utilisation initiale de ce produit.

EQUIPO PARA FABRICAR HIELO

Instrucciones de instalación.....17-24

- Instalación de su dispositivo para hacer hielo
- Cómo conectar el dispositivo para hacer hielo al suministro de agua
- Ubicación de las piezas
- Cómo conectar el equipo para hacer hielo al drenaje
- Instrucciones para cambiar el sentido de apertura de la puerta

PRECAUCIÓN:

Lea y observe todas las reglas de seguridad y las instrucciones de operación antes de usar este producto por la primera vez.

Volts / Hertz / Amps / Watts	115V	60Hz	2.6A	240W
Volts / Hertz / Ampères / Watts	115V	60Hz	2.6A	240W
Volts / Hertz / Amperios / Vatios	115V	60Hz	2.6A	240W

- Makes up to 32 lbs daily / ice box capacity is 25 lbs
- Produit jusqu'à 32 lb par jour / capacité de la glacière e 25 lb
- Produce hasta 32 lb al día / la capacidad de la caja de hielo es de 25 lb

INSTALLATION INSTRUCTIONS



IMPORTANT

It is recommended that this appliance be installed by a recognized installation professional following any or all National Safety codes or Municipal by-laws for the installation area.

BEFORE USING ICE MAKER

- Remove the exterior and interior packaging.
- Before connecting the ice maker to the power source, let it stand upright for approximately 2 hours. This will reduce the possibility of a malfunction in the cooling system from handling during transportation.
- Clean the interior surface with lukewarm water using a soft cloth.
- Attach the water inlet and outlet pipe, loosen the screw nut, choose the function switch (see connecting ice maker).
- Note: After installation, dispose of the first two full batches of ice to clear any dust resulting from transport.

ICE MAKER INSTALLATION

- Place your ice maker on a floor that is strong enough to support it when it is fully loaded. To level your ice maker adjust the front leveling leg at the bottom of the unit. (see leveling instructions below)
- Locate the ice maker away from direct sunlight and sources of heat (stove, heater, radiator, etc.) Direct sunlight and heat sources may increase electrical consumption. Extreme cold ambient temperatures may also cause the unit not to perform properly.
- Avoid locating the unit in damp areas.
- Plug the unit into an 115/120-volt, 60Hz electrical outlet with three-prong ground receptacle. Do not under any circumstances cut or remove the third (ground) prong from the power cord. Any questions concerning power and/or grounding should be directed toward a qualified electrician or an authorized service center.

LEVELING INSTRUCTIONS

- 1) Move the ice maker to its final location.
- 2) Have someone gently tilt the front of the ice maker to take some weight off of the leveling leg.
- 3) Turn the leveling leg clockwise to raise and counterclockwise to lower the ice maker. Adjust until level.

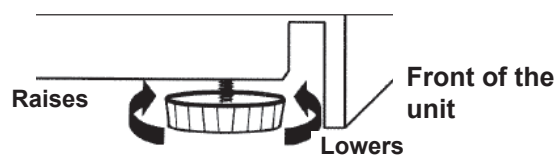

INSTALLATION INSTRUCTIONS

INSTALLATION SPECIFICATIONS - BUILT-IN

TOOLS REQUIRED

FOR YOUR SAFETY:

During installation gloves, safety glasses or goggles should be worn.

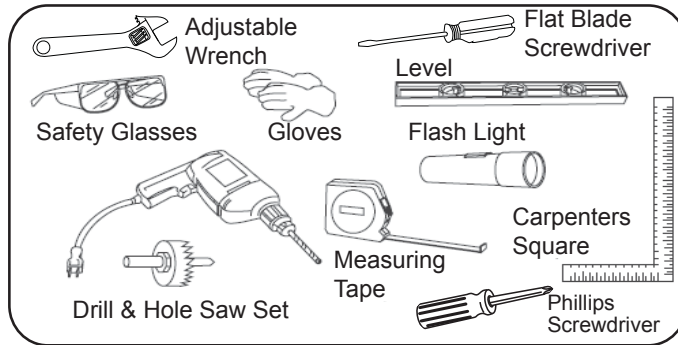

- It is recommended that you do not install the unit directly adjacent to a wall. This is to allow the door to have a greater than 90° opening swing. A limited door swing can cause damage to the door gasket and you will not be able to remove the bucket.
- The cabinet opening must be at least 25" deep by 15" wide. The opening should also have a height of at least 35".
- The electrical outlet may be positioned in either side of the adjacent cabinetry, or the rear of the shaded area shown below. Plug in the unit before pushing it into position within the cabinet.
- If the electrical outlet is located inside the adjacent cabinetry, cut a 1-1/2" diameter hole to allow the power cord to pass through it. If the cabinet wall is metal, the hole edge must be covered with a bushing or grommet.

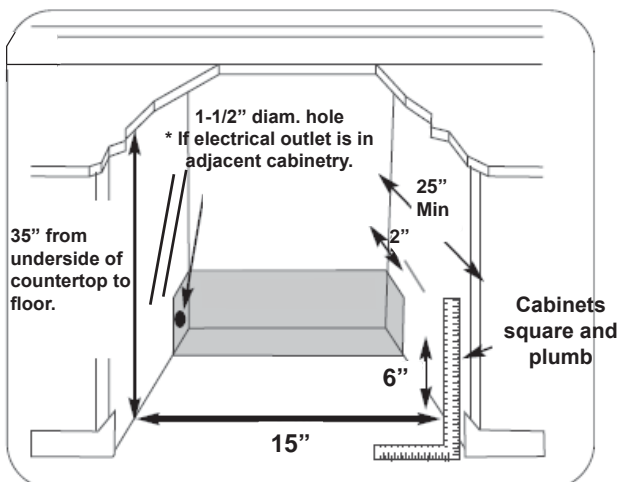

NOTE: This unit is front breathing. Do not block the front air vent. Blockage of the vent will result in high operating temperatures and system failure.



INSTALLATION INSTRUCTIONS

CONNECTING ICE MAKER TO WATER SUPPLY

WARNING

To avoid electrical shock, which can cause death or severe personal injury, disconnect the ice maker from power outlet before connecting a water supply line to the ice maker.

CAUTION

Plastic tubing is not recommended since it greatly increases the potential for water leaks. The manufacturer will not be responsible for any damage if plastic tubing is used for the supply line.

DO NOT install water supply tubing in areas where temperatures fall below freezing.

Connect the ice maker to a potable water source that is not tied into a water softening system. Chemicals from the softener may damage the ice maker, causing it to malfunction.

IMPORTANT

Ensure that your water supply line connections comply with all local plumbing codes.

Before installing the water supply line, you will need:

1. Basic tools: an adjustable wrench and a standard flat blade screwdriver.
2. Access to a household cold water line with water pressure between 20 and 60 psi.
3. A water supply line made of 1/4 inch (6.4 mm) OD copper tubing. To determine the length of copper tubing needed, you will need to measure the distance from the ice maker inlet valve at the back of the ice maker to your cold water pipe. Then add approximately 3 feet (0.9144 meters) coil of water line so the ice maker can be moved out of the cabinet for cleaning.
4. A shutoff valve to connect the water supply line to your household water system. (DO NOT use a self-piercing type shutoff valve.)
5. A compression nut and ferrule (sleeve) for connecting the water supply line to the ice maker inlet valve.
6. A clamp and a number 8, 1/2" screw to secure water line to the unit.

To Connect Water Supply Line to Ice Maker Inlet Valve

1. Disconnect ice maker from electric power supply.
2. Place end of house water supply line into sink or bucket. Turn ON water supply and flush supply line until water is clear, turn OFF water supply at shutoff valve. Remove plastic cap from water valve inlet and store in safe place.
3. Slide brass compression nut, then ferrule (sleeve), onto water supply line, as shown in Fig. A.
4. Push water supply line into water valve inlet as far as it will go (1/4 inch.) Slide ferrule (sleeve) into water valve inlet and tighten compression nut onto valve. Tighten another half turn with a wrench; DO NOT over-tighten.
5. Secure the water supply line by putting it through the clamp and fastening with a screw into the screw hole on the back panel (Fig. A.)
6. Coil about 3 feet of the excess water supply line behind the ice maker and arrange coils so they do not vibrate or wear against any other surface.
7. Turn ON water supply at shutoff valve and tighten any connections that leak.
8. Reconnect ice maker to electric power supply.

NOTE:

It takes approximately 1 hour for the first batch of ice to be made. New plumbing may cause ice to be discolored or have poor flavour. **Discard first 2 batches and any other discoloured ice.**

Although the unit has been tested and cleaned at the factory, due to long-term transit and storage, the first batch of cubes must be discarded.

- **Never** turn the water supply tap off when the ice maker is working!
- **Never** touch evaporator when unit is running!
- To reduce melting and ensure proper ice formation keep the door closed at all times except when taking ice from the unit.

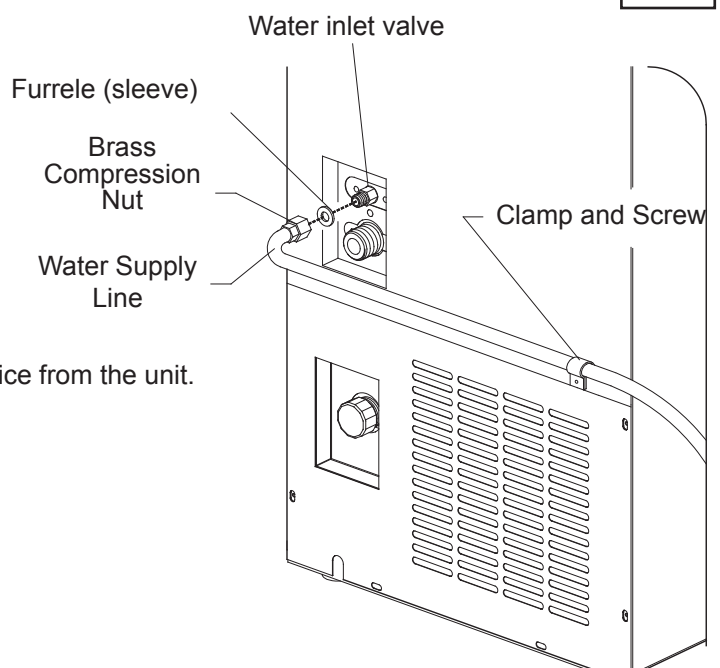

Fig. A

INSTALLATION INSTRUCTIONS

LOCATION OF PARTS

1. **Ice bucket:** Stores ice
2. **Bottom board of ice box:** Separate the ice and unnecessary water during ice making.
3. **Drain nut (front):** Stops water from draining through the front. Please leave nut in place during continuous drain mode and drain pump mode.
4. **Drain seal (front):** Stops water from draining through the front. Please leave nut in place during continuous drain mode and drain pump mode.
5. **Water level sight:** Allows you to observe ice level.
6. **Drain seal (back):** Stops water from draining through the back. Please leave this in place for manual drain mode.
7. **Drain nut (back):** Stops water from draining through the back. Please leave this in place for manual drain mode.
8. **Drain pump switch:** Turns the drain pump on and off.
9. **Water inlet tube connector:** Used to connect water supply line to the ice maker inlet valve.
10. **Drain pump outlet:** Used to connect the drain hose when using drain pump mode.
11. **Drain pump cap:** Used to close the drain pump outlet when you are not using the drain pump mode.
12. **Direct drain cap:** To close the outlet if you are not using continuous drain mode.
13. **Continuous drain outlet:** To close the outlet if you are not using continuous drain mode.
14. **Drain tank:** Stores unnecessary water from the ice maker when using continuous drain mode.

Fig.B

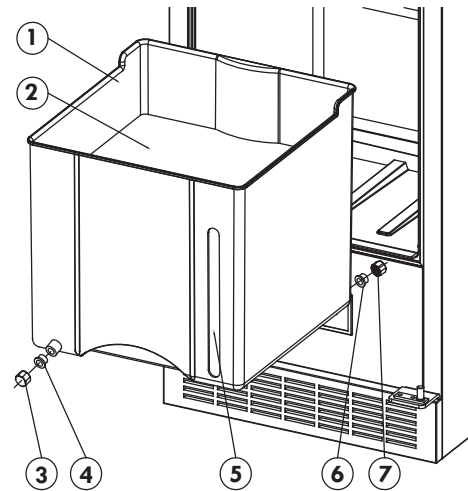

Fig.C

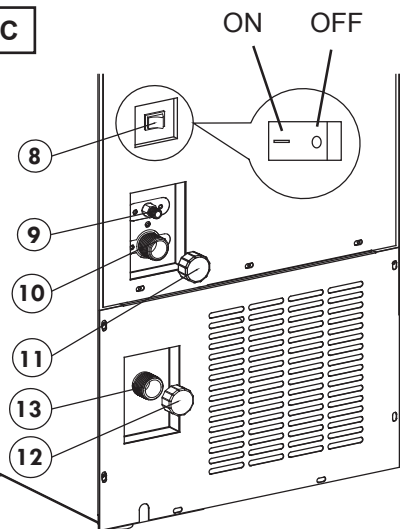

Fig.D

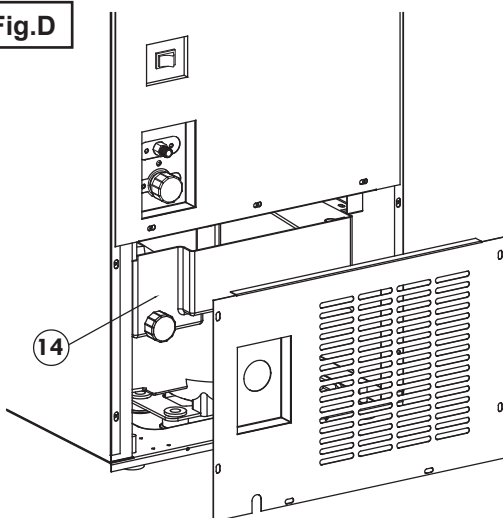
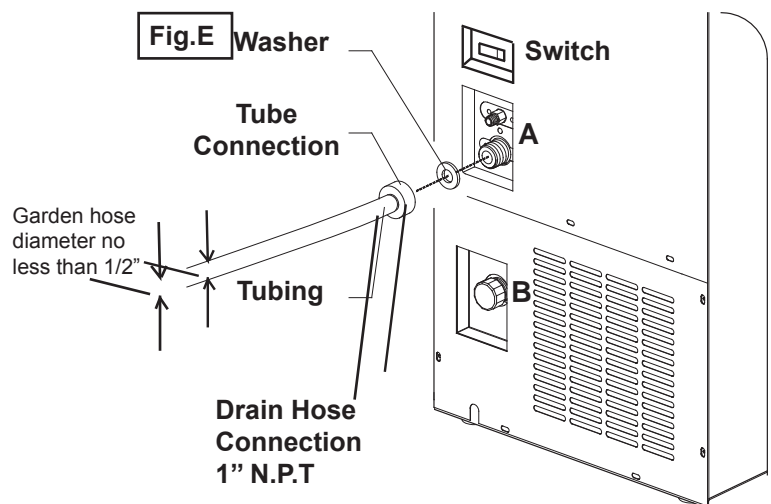

Fig.E



INSTALLATION INSTRUCTIONS

WARNING

Please disconnect unit from power and make sure no water is near the ice maker or floor board to avoid electric shock before following the steps below.

CONNECTING ICE MAKER TO DRAIN

Drain pipe connection (drain hose not provided)

• You will need to purchase the external drain pipe, available at your local hardware store. The connection instructions are as follows: Choose drain option A, B or C (see below,) insert a washer between drain pipe and the chosen drain outlet of the ice maker, and put the other side of the drain pipe into a drain hole (see Fig E).

A - Is a drain pump option

B - Is a continuous drain option

C - Is a manual drain option (meaning there is no drain hole in the room). We recommend this option for temporary use.

NOTE: When using drain pump “A,” the switch (on back) must be turned to the “ON” position during operation.

Your ice maker has three different drain types, you can choose the most suitable mode according to your requirements. See detailed instructions on the following page.

WARNING

Please read the following instructions before using this appliance. Choose the correct drain mode according to your preference and set up your appliance accordingly.

IMPORTANT

When installing the unit **DO NOT** kink the drain hose!

IMPORTANT

Make sure that you connect the ice maker drain to your household drain in accordance with all Federal and local codes and ordinances. This ice maker provides three types of draining system, follow these guidelines when installing the drain lines.

INSTALLATION INSTRUCTIONS

CONNECTING ICE MAKER TO DRAIN

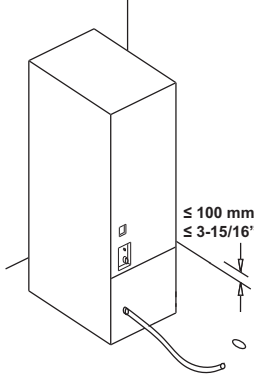
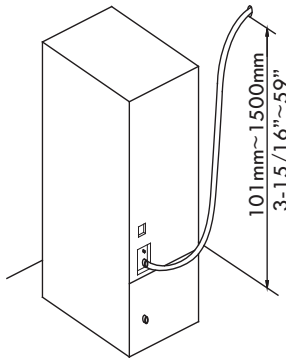
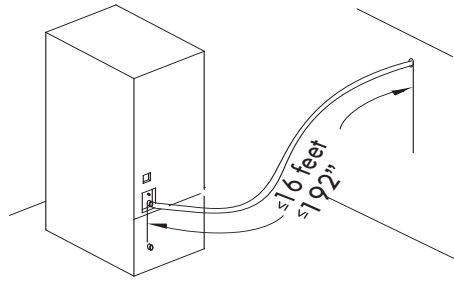
Drain Type	Drain	Drain Height	Operation Instructions												
<p>Continuous Drain Mode</p> <p>Note: This mode requires the drain hose outlet on the back of the unit to perform as required. This will help keep water from flowing back into the unit and potentially flowing onto the floor causing water damage.</p>	<ul style="list-style-type: none"> Excess water will drain out of the continuous outlet on the back of the unit using the force of gravity. 	<ul style="list-style-type: none"> The height of the drain hole in the room ≤ 100 mm (3-15/16") 	<p>Reference Fig. C, D and E.</p> <table border="1"> <thead> <tr> <th>Drain nut and drain pump switch</th> <th>Condition</th> </tr> </thead> <tbody> <tr> <td>Drain nut (front) (3) + drain seal (front) (4)</td> <td>Closed</td> </tr> <tr> <td>Drain nut (back) (7) + drain seal (back) (6)</td> <td>Open</td> </tr> <tr> <td>Drain cap (11)</td> <td>Closed</td> </tr> <tr> <td>Drain cap (12)</td> <td>Open</td> </tr> <tr> <td>Drain pump switch (8)</td> <td>OFF</td> </tr> </tbody> </table> <ol style="list-style-type: none"> Please ensure the drain nut and switch are in the above condition; Connect one side of the drain pipe to the continuous drain outlet and the other side to the drain hole. The drain must slope downwards towards the drain hole. Please ensure the connection is tight. 	Drain nut and drain pump switch	Condition	Drain nut (front) (3) + drain seal (front) (4)	Closed	Drain nut (back) (7) + drain seal (back) (6)	Open	Drain cap (11)	Closed	Drain cap (12)	Open	Drain pump switch (8)	OFF
Drain nut and drain pump switch	Condition														
Drain nut (front) (3) + drain seal (front) (4)	Closed														
Drain nut (back) (7) + drain seal (back) (6)	Open														
Drain cap (11)	Closed														
Drain cap (12)	Open														
Drain pump switch (8)	OFF														
<p>Drain Pump Mode</p> <p>Note: Pump will not work during a power outage. If the drain hose becomes twisted and water cannot drain, your ice maker will not work.</p>	<ul style="list-style-type: none"> Excess water will be drained out by the internal pump. 	<ul style="list-style-type: none"> The height of the drain hole in the room is between 101 mm ~ 1500 mm (3-15/16" ~ 59") 	<p>Reference Fig. C, D and E.</p> <table border="1"> <thead> <tr> <th>Drain nut and drain pump switch</th> <th>Condition</th> </tr> </thead> <tbody> <tr> <td>Drain nut (front) (3) + drain seal (front) (4)</td> <td>Closed</td> </tr> <tr> <td>Drain nut (back) (7) + drain seal (back) (6)</td> <td>Open</td> </tr> <tr> <td>Drain cap (11)</td> <td>Open</td> </tr> <tr> <td>Drain cap (12)</td> <td>Closed</td> </tr> <tr> <td>Drain pump switch</td> <td>ON</td> </tr> </tbody> </table> <ol style="list-style-type: none"> Please ensure the drain nut and switch are in the above condition; Using a drain pipe no longer than 16 feet (192"), connect one side to the drain pump outlet and the other side to the drain hole. <div style="background-color: #cccccc; padding: 5px; border: 1px solid black;"> <p>⚠ WARNING The length of drain pipe cannot exceed 16 feet (192") in order to prevent water from coming back.</p> </div> 	Drain nut and drain pump switch	Condition	Drain nut (front) (3) + drain seal (front) (4)	Closed	Drain nut (back) (7) + drain seal (back) (6)	Open	Drain cap (11)	Open	Drain cap (12)	Closed	Drain pump switch	ON
Drain nut and drain pump switch	Condition														
Drain nut (front) (3) + drain seal (front) (4)	Closed														
Drain nut (back) (7) + drain seal (back) (6)	Open														
Drain cap (11)	Open														
Drain cap (12)	Closed														
Drain pump switch	ON														

INSTALLATION INSTRUCTIONS

CONNECTING ICE MAKER TO DRAIN

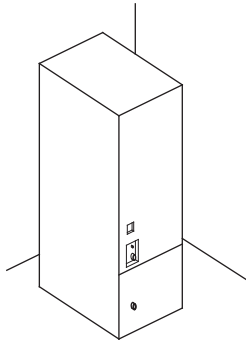
Drain Type	Drain	Drain Height	Operation Instructions										
Manual Drain Mode When water reaches the tray in the ice bucket, remove ice bucket and drain the water (to reduce the ice from sticking together).	<ul style="list-style-type: none"> Manually drain the water from the ice bucket 	<ul style="list-style-type: none"> There is no drain hole in the room 	Reference Fig. B, C and D										
			<table border="1"> <thead> <tr> <th>Drain nut and drain pump switch</th> <th>Condition</th> </tr> </thead> <tbody> <tr> <td>Drain nut (front) (3) + drain seal (front) (4)</td> <td>Closed</td> </tr> <tr> <td>Drain nut (back) (7) + drain seal (back) (6)</td> <td>Closed</td> </tr> <tr> <td>Drain cap (11)</td> <td>Closed</td> </tr> <tr> <td>Drain cap (12)</td> <td>Closed</td> </tr> <tr> <td>Drain pump switch (8)</td> <td>OFF</td> </tr> </tbody> </table>	Drain nut and drain pump switch	Condition	Drain nut (front) (3) + drain seal (front) (4)	Closed	Drain nut (back) (7) + drain seal (back) (6)	Closed	Drain cap (11)	Closed	Drain cap (12)	Closed
Drain nut and drain pump switch	Condition												
Drain nut (front) (3) + drain seal (front) (4)	Closed												
Drain nut (back) (7) + drain seal (back) (6)	Closed												
Drain cap (11)	Closed												
Drain cap (12)	Closed												
Drain pump switch (8)	OFF												

NOTE: When pushing the unit into place, make sure the water line and drain lines are not kinked. The lines should not be left in such a way that they may rattle against the unit.

To view our online installation video, visit: www.silhouetteappliances.com

INSTALLATION INSTRUCTIONS

DOOR REVERSAL INSTRUCTIONS

This appliance can be modified for the door to open from either the left or the right side. The unit is delivered to you with the door opening from the left side. If you wish to reverse the opening direction, follow the instructions below:

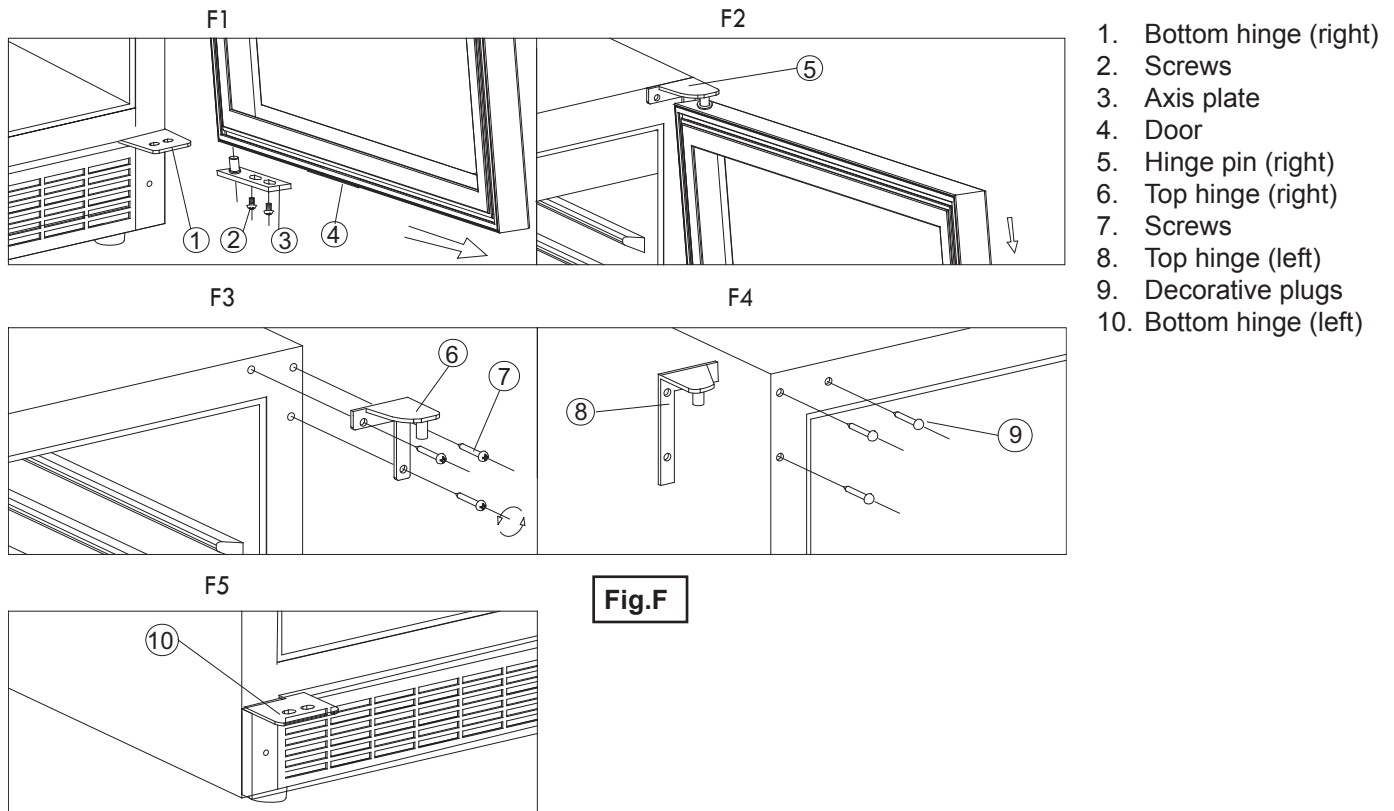

Fig.F

1. Remove 2 screws (2) from axis plate (3) at bottom of door. Slide the door from bottom hinge, then pulling down off of top pin (Fig. F1/F2.) Pull axis plate (3) out from door, and place both door and axis plate aside.
2. Remove 3 screws (7) from the top right hinge, remove hinge (6) and put aside (Fig. F3).
3. Remove decorative plugs (9) from the top left side of the cavity frame (Fig. F4). Replace the decorative plugs into the top right side of the cavity frame.
4. Line up top left hinge (8) with holes and fasten with 3 screws that were removed from the right side.
5. Place (push in, do not screw in) axis plate (3) into the bottom of the door on left side.
6. Push door onto top hinge pin and slide door onto lower hinge, make sure axis plate is between door and low hinge.
7. Install 2 screws (2) in the axis plate through the lower left hinge and into the axis plate, making sure the door is properly aligned to the cabinet.

INSTRUCTIONS D'INSTALLATION

IMPORTANT

Il est recommandé de faire installer cet appareil par un professionnel d'installation certifié conformément à tout code de sécurité national ou règlement municipal en vigueur dans la zone d'installation.

AVANT D'UTILISER LA MACHINE À GLAÇONS

- Retirer l'emballage extérieur puis l'emballage intérieur.
- Avant de raccorder la machine à glaçons à la prise électrique, la laisser au repos en position érigée pendant environ 2 heures. Cela réduira les risques de défaillance du système de refroidissement causée par la manutention pendant le transport.
- Nettoyer la surface intérieure avec de l'eau tiède et un chiffon doux.
- Raccorder le tuyau d'entrée et de sortie d'eau, dévisser l'écrou de la vis, sélectionner l'interrupteur de fonction (voir raccorder la machine à glaçons).
- **Remarque** : Après l'installation, éliminer l'équivalent de deux réservoirs à glaçons au complet pour nettoyer toute poussière résiduelle provenant du transport.

INSTALLATION DE LA MACHINE À GLAÇONS

- Placez votre machine à glaçons sur un plancher suffisamment solide pour supporter le poids de la machine à glaçons lorsqu'elle est entièrement chargée. Pour mettre votre machine à glaçons à niveau, régler les pattes de mise à niveau avant se trouvant sous l'appareil (voir les instructions de mise à niveau ci-dessous).
- La machine à glaçons doit être placée à l'écart du rayonnement direct du soleil et des sources de chaleur (cuisine, appareil de chauffage, radiateur, etc.). Le rayonnement direct du soleil peut augmenter la consommation électrique. Des températures ambiantes extrêmement froides peuvent aussi affecter le bon fonctionnement de l'appareil.
- Éviter de placer l'appareil dans une zone humide.
- Brancher l'appareil dans une prise électrique de 115/120 volts, 60 Hz avec réceptacle à trois fiches mis à la terre. Ne pas couper ni enlever, en aucune circonstance, la troisième fiche (mise à la terre) du cordon d'alimentation. Les questions concernant l'alimentation ou la mise à la terre doivent être adressées directement à un électricien qualifié ou à un centre d'entretien autorisé.

INSTRUCTIONS DE MISE À NIVEAU

1. Placer la machine à glaçons dans son emplacement final.
2. Demander à quelqu'un de incliner l'avant de la machine à glaçons pour soulager un peu du poids se trouvant sur les pattes de mise à niveau.
3. Tourner les pattes de mise à niveau en sens horaire pour soulever la machine à glaçons, et en sens antihoraire pour au contraire l'abaisser. Régler jusqu'à obtenir le nivellement.

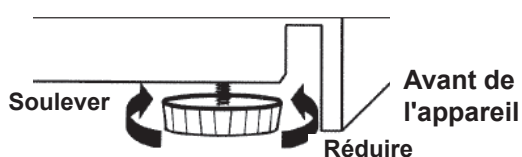

INSTRUCTIONS D'INSTALLATION

SPÉCIFICATIONS RELATIVES À L'INSTALLATION - INTÉGRÉE

OUTILS REQUIS

POUR VOTRE SÉCURITÉ :

Il est recommandé de porter des gants et des lunettes de protection pendant l'installation.

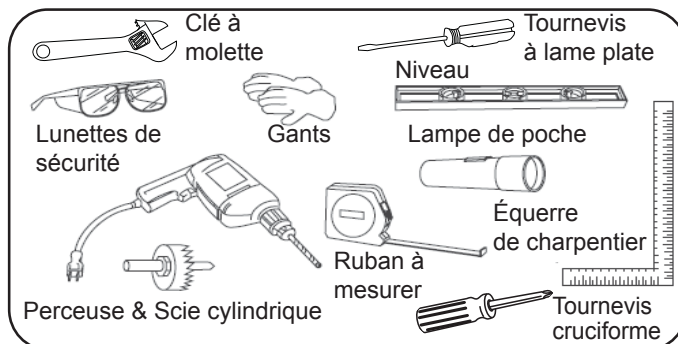

- Il est recommandé de ne pas installer cet appareil directement contre un mur. L'objectif de cette consigne est d'assurer que la porte peut s'ouvrir à plus de 90 ° d'angle. Une ouverture de porte limitée pourrait endommager le joint d'étanchéité de la porte et nuire au retrait du réservoir.
- L'ouverture de l'armoire doit être d'au moins 25" de profondeur par 15" de large. L'ouverture doit aussi avoir une hauteur d'au moins 35"
- La prise électrique peut être placée dans l'un ou l'autre des côtés des armoires adjacentes, ou à l'arrière de la zone ombrée montrée ci-dessous. Brancher l'appareil avant de le mettre en place dans le meuble.
- Si la prise électrique se trouve à l'intérieure de l'armoire adjacente, découper un trou d'un diamètre de 1,5 po pour y faire passer le cordon d'alimentation. Si la paroi du meuble est en métal, le bord du trou devra être couvert d'une garniture ou d'un œillet.

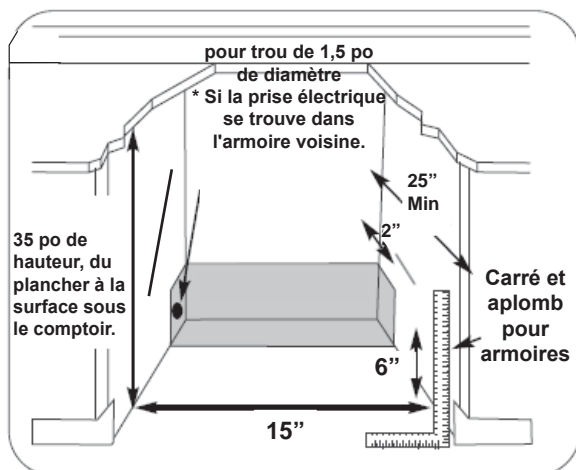

REMARQUE : Cette unité est la respiration avant. Ne bloquez pas la bouche d'aération sur la face avant de l'appareil. Le blocage de la bouche d'aération se traduira par des températures de fonctionnement élevées et de défaillance du système.



INSTRUCTIONS D'INSTALLATION

RACCORDER LA MACHINE À GLAÇONS À L'ARRIVÉE D'EAU

⚠ AVERTISSEMENT

Pour éviter tout choc électrique, ce qui peut être potentiellement mortel ou être la cause de blessures graves, débrancher la machine à glaçons avant d'effectuer le raccordement de la ligne d'arrivée d'eau à la machine à glaçons.

⚠ MISE EN GARDE

Il n'est pas recommandé d'utiliser des tuyaux de plastique étant donné leur potentiel accru pour l'apparition de fuites d'eau. Le fabricant ne pourra être tenu responsable de tout dommage si l'arrivée d'eau est assurée par un tuyau de plastique.

NE PAS installer la tuyauterie d'arrivée d'eau là où la température risquerait de tomber sous le point de congélation.

Raccorder la machine à glaçons à une source d'eau potable qui n'est pas reliée à un système d'adoucisseur d'eau. Les produits chimiques provenant de l'adoucisseur pourraient endommager la machine à glaçons et entraîner sa défaillance.

⚠ IMPORTANT

S'assurer que les raccords de l'arrivée d'eau vers votre appareil sont conformes avec les codes de plomberie locaux.

Avant d'installer la ligne d'arrivée d'eau, vous aurez besoin de :

1. Outils de base : une clé anglaise et un tournevis à lame plate.
2. Accès à une ligne d'arrivée d'eau froide domestique dont la pression d'eau se trouve entre 20 et 60 psi.
3. Une ligne d'arrivée d'eau en tuyau de cuivre de 1/4 po (6,4 mm) de diamètre extérieur. Pour déterminer la longueur du tuyau de cuivre nécessaire, il faudra mesurer la distance entre la vanne d'arrivée se trouvant à l'arrière de la machine à glaçons et le tuyau d'arrivée d'eau froide. Ajouter ensuite environ 3 pieds (0,9144 mètre) bobine de la ligne d'eau de longueur pour assurer qu'il soit possible de sortir la machine à glaçons hors du meuble pour la nettoyer.
4. Un robinet d'arrêt pour relier la ligne d'arrivée d'eau à votre système d'approvisionnement en eau domestique (NE PAS utiliser un robinet d'arrêt auto-perforant).
5. Un écrou de compression et une bague d'extrémité (manchon) pour relier la ligne d'arrivée d'eau à la vanne d'entrée de la machine à glaçons.
6. Une pince et une vis no. 8 dé 1/2 po pour fixer la ligne d'arrivée d'eau sur l'appareil.

Pour brancher la ligne d'arrivée d'eau à la vanne d'entrée de la machine à glaçons

1. Débrancher la machine à glaçons de la prise d'alimentation.
2. Placer l'extrémité de la ligne d'arrivée d'eau dans l'évier ou une chaudière. Ouvrir l'arrivée d'eau et rincer la ligne d'arrivée jusqu'à ce que l'eau qui s'écoule soit propre puis couper l'arrivée d'eau au robinet d'arrêt. Retirer le bouchon de plastique de l'ouverture de la vanne d'entrée d'eau et l'entreposer dans un endroit sûr.
3. Glisser l'écrou de compression en laiton puis la bague d'extrémité (manchon) sur la ligne d'arrivée d'eau, comme montré dans la Fig. A.
4. Pousser la ligne d'arrivée d'eau dans l'ouverture de la vanne d'arrivée d'eau, aussi profondément que possible (1/4 po). Glisser la bague d'extrémité (manchon) sur l'ouverture de la vanne d'arrivée d'eau et resserrer l'écrou de compression sur la valve. Resserrer sur un autre demi-tour avec une clé; NE PAS trop serrer.
5. Stabiliser la ligne d'arrivée d'eau en la faisant passer par la pince, fixée par une vis placée dans un trou destiné à cet effet sur le panneau arrière (Fig. A.).
6. Enrouler environ 3 pieds de la ligne d'arrivée d'eau en excès derrière la machine à glaçons. Le tuyau ainsi roulé doit être placé de façon à ne pas vibrer ou frotter contre une autre surface.
7. Ouvrir l'arrivée d'eau au robinet d'arrêt et resserrer toute connexion qui fuit.
8. Rebrancher la machine à glaçons à la prise électrique.

REMARQUE :

Il faut environ 1 heure pour produire le premier lot de glaçons. L'utilisation de nouveaux tuyaux peut entraîner une dégradation de la couleur ou du goût de la glace. **Jeter les deux premiers lots de glaçons, et les lots suivants si la glace présente encore une décoloration.**

Même si l'appareil a été vérifié et nettoyé en usine, il est recommandé de jeter les premiers lots de cubes de glace pour contrer tout effet d'un transit et d'un entreposage à long terme.

- **Ne jamais** couper l'arrivée d'eau alors que la machine à glaçons est en fonction!
- **Ne jamais** toucher à l'évaporateur alors que l'appareil est en fonction!
- Pour réduire la fonte et la formation correcte des glaçons, laisser la porte de l'appareil fermée en tout temps, sauf au moment de prendre de la glace dans l'appareil.

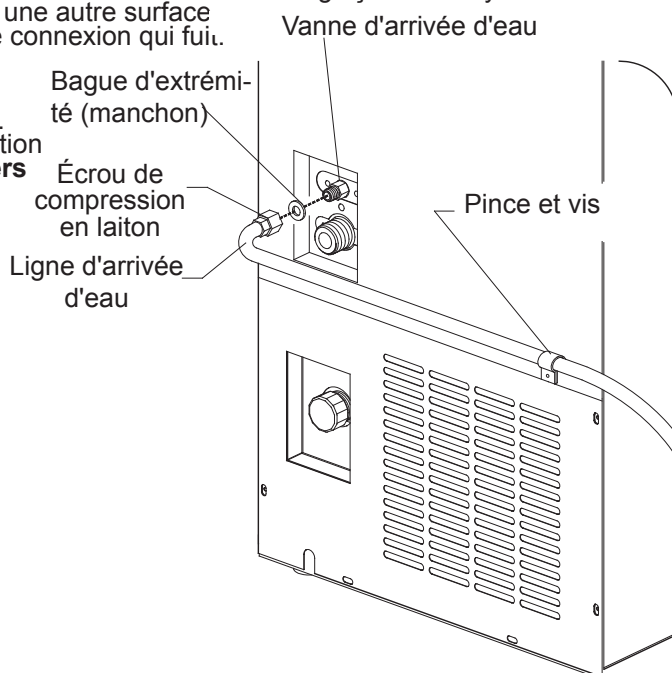

INSTRUCTIONS D'INSTALLATION

EMPLACEMENT DES PIÈCES

1. **Réservoir à glaçons** : Conserve la glace.
2. **Panneau inférieur du bac à glaçons** : Sépare la glace et l'excès d'eau pendant le processus de fabrication de glace.
3. **Écrou de vidange (avant)** : Empêche l'eau de drainer du devant. Veuillez laisser l'écrou en place lorsque l'appareil est en mode de vidange continue ou de pompe de vidange.
4. **Joint d'étanchéité de la vidange (avant)** : Empêche l'eau de drainer du devant. Veuillez laisser l'écrou en place lorsque l'appareil est en mode de vidange continue et de pompe de vidange.
5. **Oculaire de niveau d'eau** : Vous permet d'observer le niveau de glace.
6. **Joint d'étanchéité de la vidange (arrière)** : Empêche l'eau de drainer de l'arrière. Veuillez le laisser en place lorsque l'appareil est en mode de vidange manuelle.
7. **Écrou de la vidange (arrière)** : Empêche l'eau de drainer de l'arrière. Veuillez le laisser en place lorsque l'appareil est en mode de vidange manuelle.
8. **Interrupteur de pomp de vidange** : Active et désactive la pompe de vidange.
9. **Connecteur du tuyau d'arrivée d'eau** : Utilisé pour raccorder le tuyau d'approvisionnement en eau à la valve d'entrée de la machine à glace.
10. **Sortie de la pompe de vidange** : Utilisé pour raccorder le tuyau de drainage lorsque l'appareil est en mode de pompe de vidange.
11. **Couvercle de la pompe de vidange** : Utilisé pour fermer la sortie de la pompe lorsque l'appareil n'est pas en mode de pompe de vidange.
12. **Bouchon de vidange directe** : Pour fermer la sortie lorsque l'appareil n'est pas en mode de vidange continue.
13. **Sortie de vidange continue** : Pour fermer la sortie lorsque l'appareil n'est pas en mode de vidange continue.
14. **Réservoir de vidange** : Conserve l'excès d'eau dans la machine à glace lorsque l'appareil est en mode de vidange continue.

Fig.B

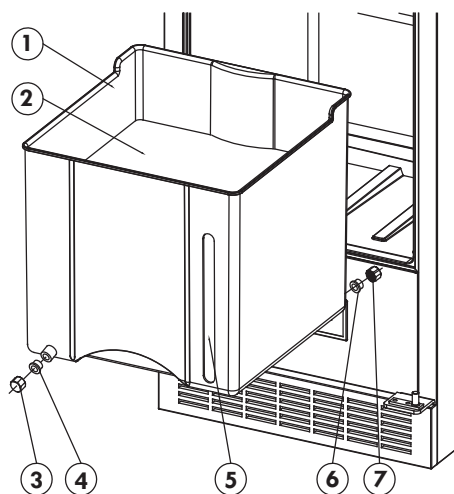

Fig.C

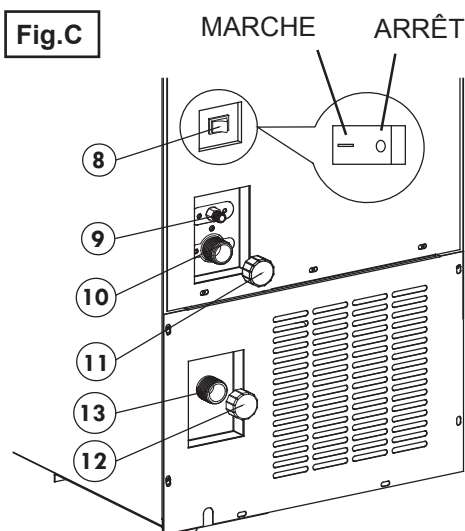

Fig.D

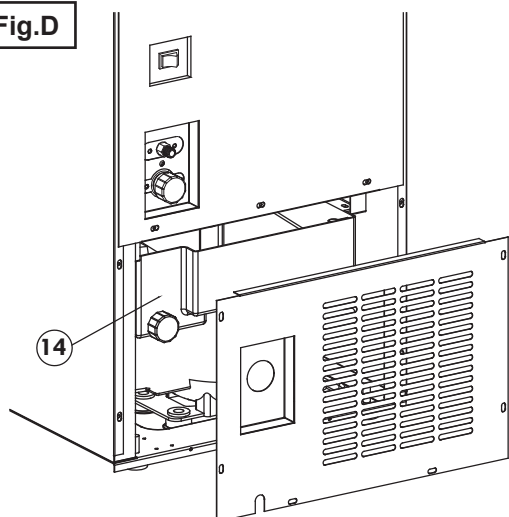
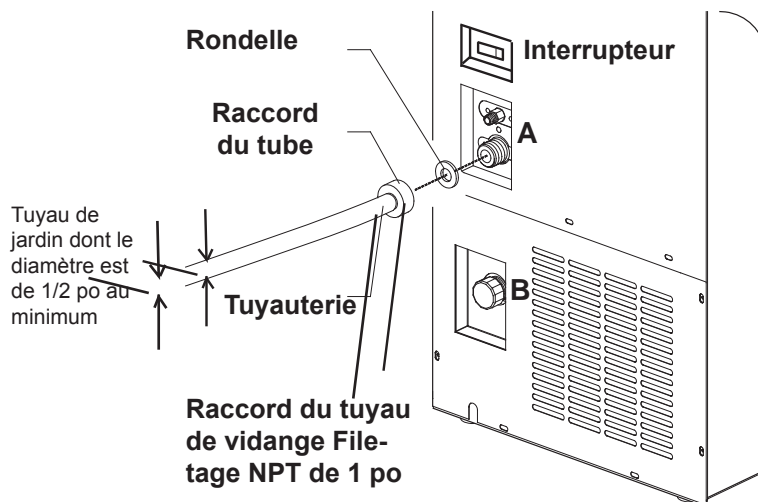

Fig.E



INSTRUCTIONS D'INSTALLATION

AVERTISSEMENT

Prière de débrancher l'appareil et de s'assurer qu'il n'y a pas d'eau près de la machine à glaçon ou sur le plancher pour éviter tout choc électrique avant de procéder avec les étapes suivantes.

RACCORDER LA MACHINE À GLAÇON À LA VIDANGE

Raccord du tuyau de vidange (tuyau de vidange non fourni)

- Vous devrez acheter un tuyau de vidange externe, disponible à votre quincaillerie. Les instructions de raccordement sont les suivantes : Sélectionner l'option de vidange A, B ou C (voir ci-dessous), insérer une rondelle entre le tuyau de vidange et la sortie de vidange sélectionnée de la machine à glaçons puis mettre l'autre extrémité du tuyau de vidange dans le trou de vidange (voir la Fig. E).

A - Il s'agit de l'option avec pompe de vidange

B - Il s'agit de l'option à vidange continue

C- Est une option de vidange manuelle (ce qui signifie qu'il ne ya pas de trou de vidange dans la salle)

REMARQUE : Lorsque l'option de vidange avec la pompe « A », il est nécessaire de mettre l'interrupteur qui se trouve à l'arrière de l'appareil en position « ON » (marche) pour que cela fonctionne.

Votre machine à glaçons est dotée de trois types de vidange différents. Il suffit de choisir la vidange qui correspond le mieux à vos exigences. Voir les instructions détaillées qui se trouvent à la page suivante.

AVERTISSEMENT

Prière de lire les instructions suivantes avant d'utiliser l'appareil. Sélectionner le bon mode de vidange conformément à vos préférences et installer l'appareil à cet effet.

IMPORTANT

NE PAS plier le tuyau de vidange pendant l'installation de l'appareil!

IMPORTANT

Assurez-vous de raccorder le drain de la machine à glace au drain de votre maison selon les codes et les règlements fédéraux et municipaux. Cette machine à glace vous offre la possibilité d'utiliser trois systèmes de vidange. Veuillez suivre ces directives pour installer les tuyaux de vidange.

INSTRUCTIONS D'INSTALLATION

RACCORDER LA MACHINE À GLAÇONS SUR LA VIDANGE

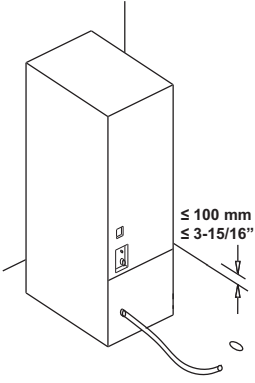
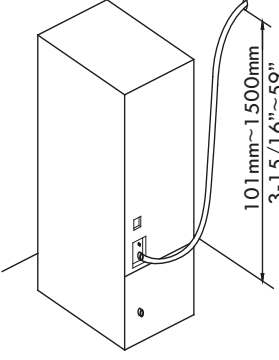
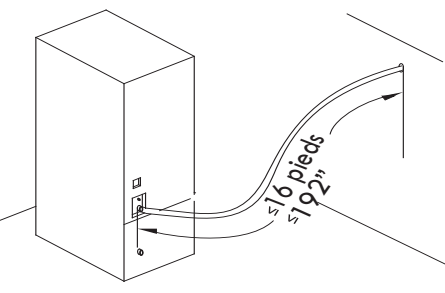
Type de vidange	Vidange	Hauteur de la vidange	Instructions de fonctionnement												
<p>Mode de vidange continue</p> <p>Remarque : Ce mode exige que la sortie du tuyau de vidange se trouve sous l'entrée du tuyau de vidange pour assurer que l'appareil fonctionne correctement. Ceci préviendra l'écoulement de l'eau dans l'appareil, ce qui peut mener à un déversement pouvant causer des dégâts.</p>	<ul style="list-style-type: none"> L'eau en excès sera vidangée par gravité hors de la sortie en continue qui se trouve à l'arrière de l'appareil. 	<ul style="list-style-type: none"> La hauteur du trou de vidange dans la pièce ≤ 100 mm (3-15/16 po). 	<p>Référence Fig. C, D et, E.</p> <table border="1"> <thead> <tr> <th>État de l'écrou de vidange et de l'interrupteur de la pompe</th> <th>De vidange</th> </tr> </thead> <tbody> <tr> <td>Écrou de vidange (avant) (3) + joint d'étanchéité de vidange (avant) (4)</td> <td>Fermé</td> </tr> <tr> <td>Écrou de vidange (arrière) (7) + joint d'étanchéité de vidange (arrière) (6)</td> <td>Ouvert</td> </tr> <tr> <td>Bouchon de vidange (11)</td> <td>Fermé</td> </tr> <tr> <td>Bouchon de vidange (12)</td> <td>Ouvert</td> </tr> <tr> <td>Interrupteur de pompe de vidange (8)</td> <td>ARRÊT</td> </tr> </tbody> </table> <ol style="list-style-type: none"> Prière de s'assurer que l'écran de vidange et l'interrupteur sont dans l'état suivant; Raccorder une extrémité du tuyau de vidange à la sortie de vidange continue et l'autre extrémité au trou de vidange. La vidange doit être inclinée en descente vers le trou de vidange. Prière d'assurer que le raccord est bien serré. 	État de l'écrou de vidange et de l'interrupteur de la pompe	De vidange	Écrou de vidange (avant) (3) + joint d'étanchéité de vidange (avant) (4)	Fermé	Écrou de vidange (arrière) (7) + joint d'étanchéité de vidange (arrière) (6)	Ouvert	Bouchon de vidange (11)	Fermé	Bouchon de vidange (12)	Ouvert	Interrupteur de pompe de vidange (8)	ARRÊT
État de l'écrou de vidange et de l'interrupteur de la pompe	De vidange														
Écrou de vidange (avant) (3) + joint d'étanchéité de vidange (avant) (4)	Fermé														
Écrou de vidange (arrière) (7) + joint d'étanchéité de vidange (arrière) (6)	Ouvert														
Bouchon de vidange (11)	Fermé														
Bouchon de vidange (12)	Ouvert														
Interrupteur de pompe de vidange (8)	ARRÊT														
<p>Mode de pompe de vidange</p> <p>Remarque : La pompe ne fonctionnera pas pendant une panne d'électricité. Si le tuyau de vidange devient torsadé et bloqué, votre machine à glace ne fonctionnera pas.</p>	<ul style="list-style-type: none"> L'eau en excès sera vidangée interne. 	<ul style="list-style-type: none"> La hauteur du trou de vidange qui se trouve dans la pièce est de 101 à 1500 mm (3-15/16 à 59 po). 	<p>Référence Fig. C, D et E.</p> <table border="1"> <thead> <tr> <th>État de l'écrou de vidange et de l'interrupteur de la pompe</th> <th>De vidange</th> </tr> </thead> <tbody> <tr> <td>Écrou de vidange (avant) (3) + joint d'étanchéité de vidange (avant) (4)</td> <td>Fermé</td> </tr> <tr> <td>Écrou de vidange (arrière) (7) + joint d'étanchéité de vidange (arrière) (6)</td> <td>Ouvert</td> </tr> <tr> <td>Bouchon de vidange (11)</td> <td>Ouvert</td> </tr> <tr> <td>Bouchon de vidange (12)</td> <td>Fermé</td> </tr> <tr> <td>Interrupteur de pompe de vidange (8)</td> <td>MARCHE</td> </tr> </tbody> </table> <ol style="list-style-type: none"> Prière de s'assurer que l'écran de vidange et l'interrupteur sont dans l'état suivant; À l'aide d'un tuyau de vidange mesurant moins de 16 pieds (192 po), raccorder la sortie de la pompe de vidange au trou de vidange <div style="background-color: #cccccc; padding: 5px;"> <p>⚠ AVERTISSEMENT</p> <p>La longueur du tuyau de vidange ne doit pas excéder 16 pieds (192 po) pour éviter tout refoulement d'eau.</p> </div> 	État de l'écrou de vidange et de l'interrupteur de la pompe	De vidange	Écrou de vidange (avant) (3) + joint d'étanchéité de vidange (avant) (4)	Fermé	Écrou de vidange (arrière) (7) + joint d'étanchéité de vidange (arrière) (6)	Ouvert	Bouchon de vidange (11)	Ouvert	Bouchon de vidange (12)	Fermé	Interrupteur de pompe de vidange (8)	MARCHE
État de l'écrou de vidange et de l'interrupteur de la pompe	De vidange														
Écrou de vidange (avant) (3) + joint d'étanchéité de vidange (avant) (4)	Fermé														
Écrou de vidange (arrière) (7) + joint d'étanchéité de vidange (arrière) (6)	Ouvert														
Bouchon de vidange (11)	Ouvert														
Bouchon de vidange (12)	Fermé														
Interrupteur de pompe de vidange (8)	MARCHE														

INSTRUCTIONS D'INSTALLATION

RACCORDER LA MACHINE À GLAÇONS SUR LA VIDANGE

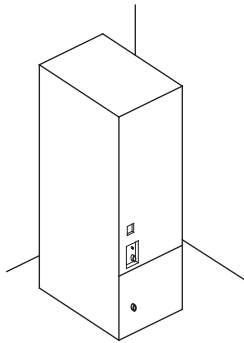
Type de vidange	Vidange	Hauteur de la vidange	Consignes d'utilisation										
Mode de vidange manuelle Lorsque le niveau d'eau atteint le plateau du réservoir à glaçons, retirer le réservoir et vidanger l'eau (pour réduire l'apparition de glaçons collés ensemble).	<ul style="list-style-type: none"> Vidanger manuellement l'eau qui se trouve dans le réservoir à glaçons. 	<ul style="list-style-type: none"> Il n'y a pas de trou de vidange dans la pièce. 	Référence Fig. B, C et D										
			<table border="1"> <thead> <tr> <th>État de l'écrou de vidange et de l'interrupteur de la pompe</th> <th>De vidange</th> </tr> </thead> <tbody> <tr> <td>Écrou de vidange (avant) (3) + joint d'étanchéité de vidange (avant) (4)</td> <td>Fermé</td> </tr> <tr> <td>Écrou de vidange (arrière) (7) + joint d'étanchéité de vidange (arrière) (6)</td> <td>Fermé</td> </tr> <tr> <td>Bouchon de vidange (11)</td> <td>Fermé</td> </tr> <tr> <td>Bouchon de vidange (12)</td> <td>Fermé</td> </tr> <tr> <td>Interrupteur de pomp de vidange (8)</td> <td>ARRÊT</td> </tr> </tbody> </table>	État de l'écrou de vidange et de l'interrupteur de la pompe	De vidange	Écrou de vidange (avant) (3) + joint d'étanchéité de vidange (avant) (4)	Fermé	Écrou de vidange (arrière) (7) + joint d'étanchéité de vidange (arrière) (6)	Fermé	Bouchon de vidange (11)	Fermé	Bouchon de vidange (12)	Fermé
État de l'écrou de vidange et de l'interrupteur de la pompe	De vidange												
Écrou de vidange (avant) (3) + joint d'étanchéité de vidange (avant) (4)	Fermé												
Écrou de vidange (arrière) (7) + joint d'étanchéité de vidange (arrière) (6)	Fermé												
Bouchon de vidange (11)	Fermé												
Bouchon de vidange (12)	Fermé												
Interrupteur de pomp de vidange (8)	ARRÊT												

REMARQUE : Lorsque vous situez l'unité, assurez-vous de ne pas plier le tuyau d'eau et le tuyau de drainage. Ne laissez pas les tuyaux d'eau et de drainage rester d'une façon que les permettra de vibrer contre l'unité.

Pour voir notre vidéo d'installation en ligne visitez : www.silhouetteappliances.com

INSTRUCTIONS D'INSTALLATION

DIRECTIVES POUR INVERSER LA PORTE

Cet appareil peut être modifié afin que la porte puisse s'ouvrir de la gauche que de la droite, au choix. L'appareil vous est livré avec la porte s'ouvrant à la gauche. Si vous désirez inverser le sens d'ouverture de la porte, suivre les instructions ci-dessous :

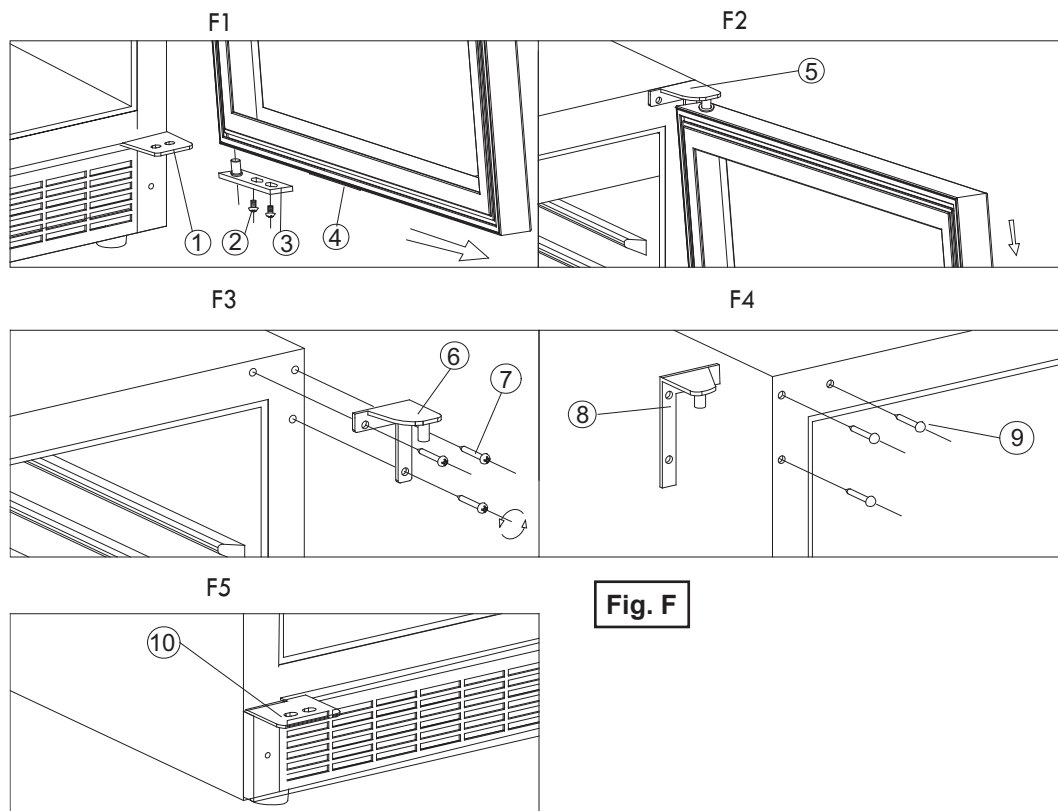

1. Charnière inférieure (droite)
2. Vis
3. Panneau d'axe
4. Porte
5. Axe de charnière (droite)
6. Charnière supérieure (droite)
7. Vis
8. Charnière supérieure (gauche)
9. Chapeaux décoratifs
10. Charnière inférieure (gauche)

Fig. F

1. Retirer les 2 vis (2) du panneau d'axe (3) se trouvant au bas de la porte. Faire glisser la charnière inférieure de la porte puis tirer l'axe supérieur vers le bas pour le retirer (Fig. F1/F2.) Tirer le panneau d'axe (3) pour le retirer de la porte et placer la porte et le panneau d'axe de côté.
2. Retirer les 3 vis (7) se trouvant sur la charnière supérieure droite, retirer la charnière (6) et mettre de côté (Fig. F3.)
3. Retirer les chapeaux décoratifs (9) qui se trouvent dans le côté supérieur gauche du cadre de l'ouverture (Fig. F4.) Remettre les chapeaux décoratifs sur le côté supérieur droit du cadre de l'ouverture.
4. Aligner la charnière supérieure gauche (8) sur les trous et visser les 3 vis qui ont été retirées du côté droit.
5. Placer (apposer, ne pas visser) le panneau d'axe (3) au bas de la porte, du côté gauche.
6. Pousser la porte contre l'axe de charnière supérieure et glisser la porte dans la charnière inférieure, en s'assurant que le panneau d'axe se trouve entre la porte et la charnière inférieure.
7. Installer les 2 vis (2) dans le panneau d'axe à travers la charnière inférieure gauche et dans le panneau d'axe, en s'assurant que la porte est bien alignée avec le meuble.

INSTRUCCIONES DE INSTALACIÓN



IMPORTANTE

Se recomienda que un profesional de instalación reconocido instale este artefacto siguiendo todos y cada uno de los estatutos municipales o códigos nacionales de seguridad para el área de instalación.

ANTES DE USAR EL EQUIPO PARA HACER HIELO

- Retire el embalaje exterior e interior.
- Antes de conectar el equipo para hacer hielo a la fuente de alimentación, deje el equipo en posición vertical durante aproximadamente 2 horas. Esto reducirá la posibilidad de un mal funcionamiento en el sistema de refrigeración debido a la manipulación durante el transporte.
- Limpie la superficie interior con agua tibia y un paño suave.
- Conecte el tubo de entrada y salida de agua, afloje el tornillo, seleccione el interruptor de función (consulte "Cómo conectar el equipo para hacer hielo").
- Nota: Después de la instalación, deseche las dos primeras tandas de hielo completas para eliminar cualquier suciedad que se pueda haber ocasionado durante el transporte.

INSTALACIÓN DEL EQUIPO PARA HACER HIELO

- Coloque el equipo para hacer hielo en un piso lo suficientemente resistente como para soportarlo cuando está totalmente cargado. Para nivelar el equipo para hacer hielo, regule la pata niveladora delantera que se encuentra en la parte inferior de la unidad. (consulte las instrucciones de nivelación más adelante)
- Ubique el equipo para hacer hielo lejos de la luz solar directa y de fuentes de calor (horno, calefactor, radiador, etc.). La luz solar directa y las fuentes de calor pueden incrementar el consumo eléctrico. Una temperatura ambiente extremadamente baja también puede hacer que la unidad no funcione correctamente.
- Evite colocar la unidad en áreas húmedas.
- Enchufe la unidad a una toma de corriente de 115/120 voltios, 60 Hz con receptáculo de tres patas con conexión a tierra. No debe cortar ni eliminar bajo ninguna circunstancia la tercera pata (conexión a tierra) del cable de alimentación. Todas las preguntas relacionadas con la alimentación o conexión a tierra deberán dirigirse a un electricista calificado o a un centro de servicio autorizado.

INSTRUCCIONES DE NIVELACIÓN

1. Mueva el equipo para hacer hielo a su ubicación final.
2. Solicite que alguien empuje suavemente la parte delantera del equipo para hacer hielo para quitar peso a la pata niveladora.
3. Gire la pata niveladora en sentido horario para elevar y en sentido antihorario para bajar el equipo para hacer hielo. Regule hasta que esté nivelado.

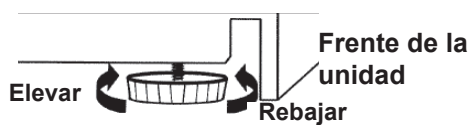

INSTRUCCIONES DE INSTALACIÓN

ESPECIFICACIONES DE INSTALACIÓN - INCORPORADO

HERRAMIENTAS NECESARIAS

PARA SU SEGURIDAD:

Durante la instalación, se deben usar guantes, gafas o anteojos de protección.

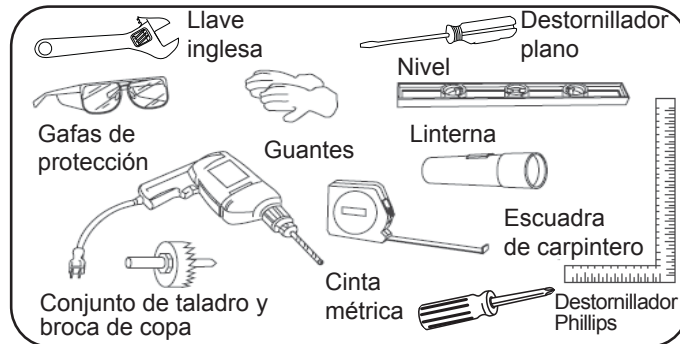

- Se recomienda no instalar la unidad directamente junto a una pared. Esto permitirá que la puerta tenga una apertura de más de 90°. Una apertura limitada de la puerta puede dañar la junta de la puerta y usted no podrá extraer la cubeta.
- La apertura del gabinete debe ser de al menos 25 in de profundidad por 15 in de ancho. La apertura también debe tener una altura de al menos 35 in.
- La toma de corriente puede encontrarse en cualquiera de los lados del gabinete adyacente o en la parte posterior del área sombreada que se muestra a continuación. Enchufe la unidad antes de colocarla en su posición dentro del gabinete.
- Si la toma de corriente se encuentra dentro del gabinete adyacente, corte un orificio de 1 pulgada y 1/2 de diámetro para poder pasar el cable. Si la pared del gabinete es de metal, se debe cubrir el borde del orificio con un cojinete u ojal.

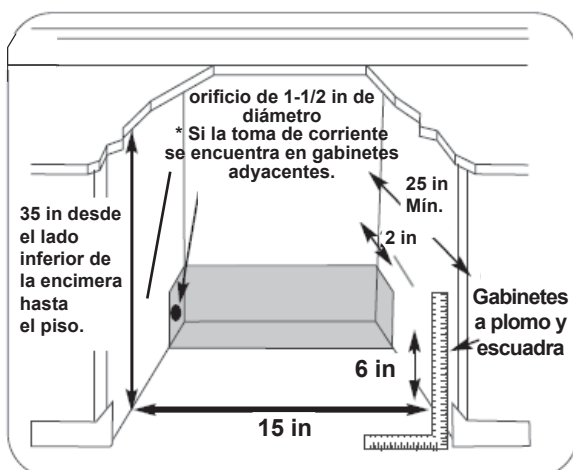

NOTA: Esta unidad es la respiración antes. No bloquee los orificios de ventilación en la parte frontal del dispositivo. El bloqueo de la ventilación resultará en altas temperaturas de funcionamiento y fallo del sistema.



INSTRUCCIONES DE INSTALACIÓN

CÓMO CONECTAR EL EQUIPO PARA HACER HIELO AL SUMINISTRO DE AGUA

⚠️ ADVERTENCIA

Para evitar descargas eléctricas, que pueden provocar la muerte o lesiones personales graves, desconecte el equipo para hacer hielo de la toma de corriente antes de conectar una línea de suministro de agua al equipo para hacer hielo.

⚠️ PRECAUCIÓN

No se recomienda el uso de tubos de plástico ya que aumentan la posibilidad de pérdidas de agua. El fabricante no se responsabiliza ante ningún daño si se utilizan tubos de plástico para la línea de suministro.

NO instale los tubos de suministro de agua en áreas donde las temperaturas pueden descender por debajo del punto de congelamiento.

Conecte el equipo para hacer hielo a una fuente de agua potable que no esté conectada a un sistema para la descalcificación del agua. Los productos químicos del descalcificador pueden dañar el equipo para hacer hielo y hacer que funcione mal.

⚠️ IMPORTANTE

Asegúrese de que las conexiones de la línea de suministro de agua cumplan con todos los códigos de plomería nacionales.

Antes de instalar la línea de suministro de agua, necesitará lo siguiente:

1. Herramientas básicas: una llave inglesa y un destornillador plano estándar.
2. Acceso a una línea de agua fría doméstica con una presión de agua de entre 20 y 60 psi.
3. Una línea de suministro de agua compuesta por un tubo de cobre de 1/4 in (6,4 mm) de diámetro exterior. Para determinar la longitud del tubo de cobre necesario, deberá medir la distancia entre la válvula de entrada del equipo para hacer hielo en la parte posterior del equipo y la tubería de agua fría. Luego, agregue aproximadamente 3 pies (0,9144 metros) bobina de la línea de agua para poder sacar el equipo para hacer hielo del gabinete para su limpieza.
4. Una válvula de corte para conectar la línea de suministro de agua al sistema de agua doméstico. (NO utilice una válvula de corte de tipo autopercutor).
5. Una tuerca de compresión y una virola (cubierta) para conectar la línea de suministro de agua a la válvula de entrada del equipo para hacer hielo.
6. Una abrazadera y un tornillo de 1/2 in número 8 para sujetar la línea de agua a la unidad.

Para conectar la línea de suministro de agua a la válvula de entrada del equipo para hacer hielo

1. Desconecte el equipo para hacer hielo del suministro de energía eléctrica.
2. Coloque el extremo de la línea de suministro de agua en un lavabo o en una cubeta. Encienda el suministro de agua y haga correr agua hasta que esté limpia, apague el suministro de agua desde la válvula de cierre. Extraiga el tapón de plástico de la entrada de la válvula de agua y guárdelo en un lugar seguro.
3. Deslice la tuerca de compresión de latón, luego la virola (cubierta) sobre la línea de suministro de agua, tal como se muestra en la Fig. A.
4. Presione la línea de suministro de agua dentro de la entrada de la válvula de agua hasta que haga tope (1/4 pulgada). Deslice la virola (cubierta) dentro de la entrada de la válvula de agua y ajuste la tuerca de compresión sobre la válvula. Ajuste otra media vuelta con una llave; NO ajuste de más.
5. Para sujetar la línea de suministro de agua, pásela por la abrazadera y ajuste con un tornillo dentro del orificio para tornillos que se encuentra en el panel posterior (Fig. A).
6. Enrolle los aproximadamente 3 pies de sobra de la línea de suministro de agua detrás del equipo para hacer hielo para que no vibren ni se desgasten con el roce contra ninguna otra superficie.
7. Encienda el suministro de agua desde la válvula de cierre y ajuste cualquier conexión que pierda.
8. Vuelva a conectar el equipo para hacer hielo al suministro de energía eléctrica.

NOTA:

La primera tanda de hielo demora aproximadamente una hora en hacerse. Las nuevas tuberías pueden hacer que el hielo quede manchado o que tenga mal gusto. **Deseche las primeras 2 tandas de hielo y cualquier otro hielo que esté manchado.**

A pesar de que la unidad se probó y limpió en la fábrica, debido a un largo período de transporte y almacenamiento, se debe eliminar la primera tanda de cubos.

- **Nunca** cierre la llave de agua mientras el equipo para hacer hielo esté en funcionamiento.
- **Nunca** toque el evaporador mientras la unidad esté funcionando.
- Para reducir el derretimiento y para garantizar una buena formación de hielo, mantenga la puerta cerrada en todo momento excepto al retirar hielo de la unidad.

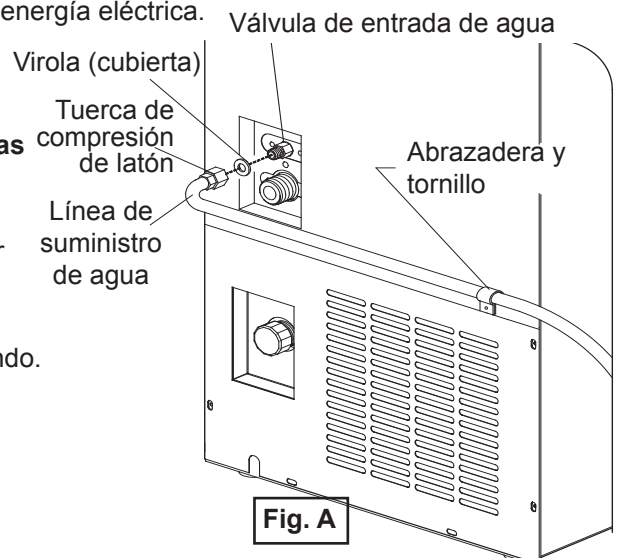

INSTRUCCIONES DE INSTALACIÓN

UBICACIÓN DE LAS PIEZAS

1. Cubeta de hielo: Almacena hielo.
2. Panel inferior del congelador: Separe el hielo y el agua innecesaria durante la fabricación de hielo.
3. Tuerca del drenaje (frente): Evita que el agua se drene por el frente. Deje la tuerca en su lugar durante el modo de drenaje continuo y de drenaje con bomba.
4. Junta del drenaje (frente): Evita que el agua se drene por el frente. Deje la tuerca en su lugar durante el modo de drenaje continuo y de drenaje con bomba.
5. Visor de nivel de agua: Le permite observar el nivel del hielo.
6. Junta de drenaje (parte posterior): Evita que el agua se drene por la parte de atrás. Deje esto en su lugar para el modo de drenaje manual.
7. Tuerca del drenaje (parte posterior): Evita que el agua se drene por la parte de atrás. Deje esto en su lugar para el modo de drenaje manual.
8. Interruptor de la bomba de drenaje: Enciende y apaga la bomba de drenaje.
9. Conector del tubo de entrada de agua: Se usa para conectar la línea de suministro de agua a la válvula de entrada de la máquina para hacer hielo.
10. Salida de la bomba de drenaje: Se usa para conectar la manguera de drenaje en el modo de drenaje con bomba.
11. Tapón de la bomba de drenaje: Se usa para cerrar la salida de la bomba de drenaje cuando no utiliza el modo de drenaje con bomba.
12. Tapón de drenaje directo: Para cerrar la salida si no usa el modo de drenaje continuo.
13. Salida de drenaje constante: Para cerrar la salida si no usa el modo de drenaje continuo.
14. Tanque de drenaje: Almacena el agua innecesaria de la máquina para hacer hielo al utilizar el modo de drenaje continuo.

Fig.B

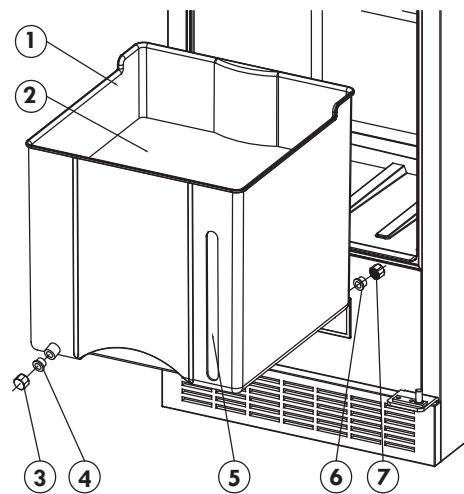

Fig.D

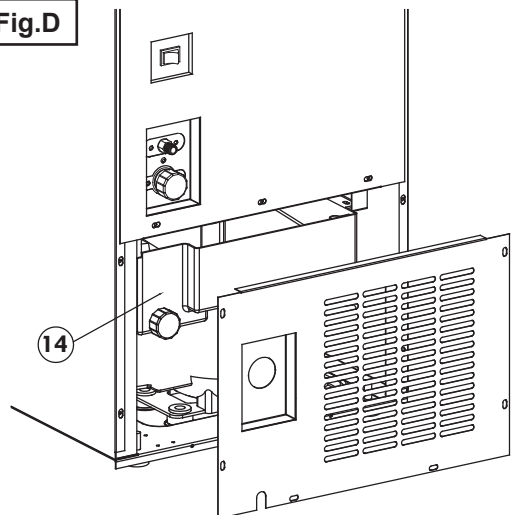

Fig.C

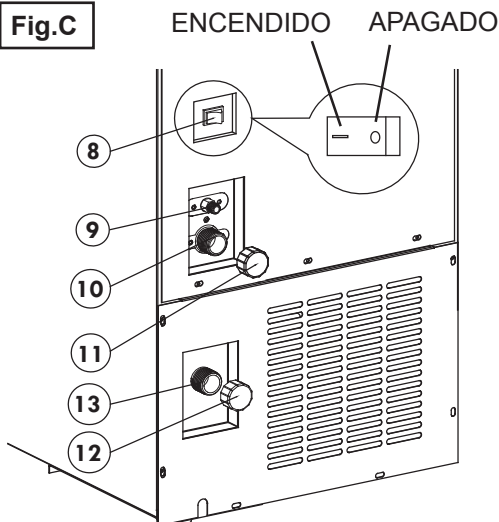
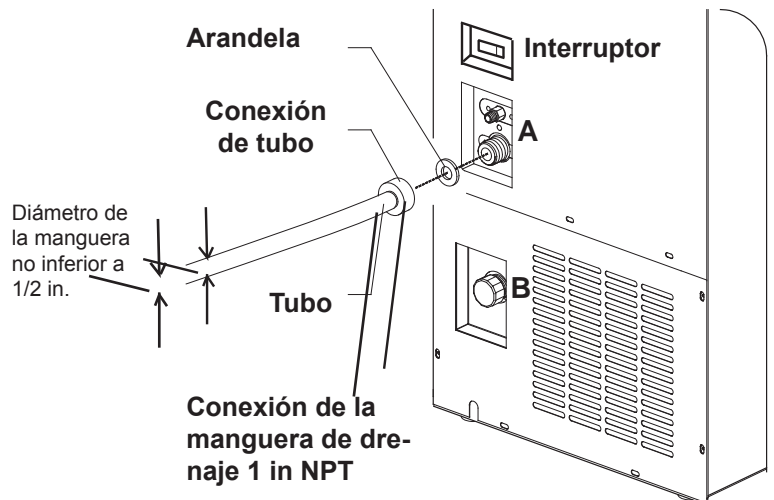

Fig.E



INSTRUCCIONES DE INSTALACIÓN

ADVERTENCIA

Desconecte la unidad de la toma y asegúrese de que no haya agua cerca del equipo ni del panel del piso para evitar descargas eléctricas antes de continuar con los siguientes pasos.

CÓMO CONECTAR EL EQUIPO PARA HACER HIELO AL DRENAJE

Conexión del tubo de drenaje (la manguera de drenaje no viene incluida)

- Deberá comprar el tubo de drenaje externo, que se encuentra disponible en su ferretería local. Las instrucciones de conexión son las siguientes: Elija la opción A, B o C de drenaje (consulte abajo), introduzca una arandela entre el tubo de drenaje y la salida de drenaje seleccionada del equipo para hacer hielo y coloque el otro extremo del tubo de drenaje dentro del orificio de drenaje (consulte la Fig. E).

A: opción de bomba de drenaje

B: opción de drenaje constante

C- Es una opción de drenaje manual (lo que significa que no hay ningún agujero de drenaje en la habitación)

NOTA: Al usar la bomba de drenaje "A", el interruptor (en la parte posterior) debe estar en la posición de encendido durante el funcionamiento.

Su equipo para hacer hielo tiene tres tipos de drenajes diferentes, puede elegir el modo más apropiado según sus necesidades. Consulte las instrucciones detalladas en la siguiente página.

ADVERTENCIA

Lea las siguientes instrucciones antes de usar este artefacto. Seleccione el modo de drenaje correcto según sus preferencias e instale su equipo como corresponde.

IMPORTANTE

Cuando instale la unidad ¡NO doble la manguera de drenaje!

IMPORTANTE

Asegúrese de conectar el drenaje de la máquina para hacer hielo al drenaje de su casa de acuerdo con las normas y reglamentaciones federales y locales. Esta máquina para hacer hielo tiene tres sistemas de drenaje, siga estas recomendaciones al instalar las líneas de drenaje.

INSTRUCCIONES DE INSTALACIÓN

CÓMO CONECTAR EL EQUIPO PARA HACER HIELO AL DRENAJE

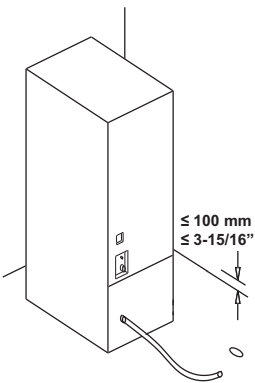
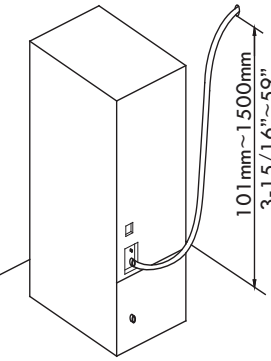
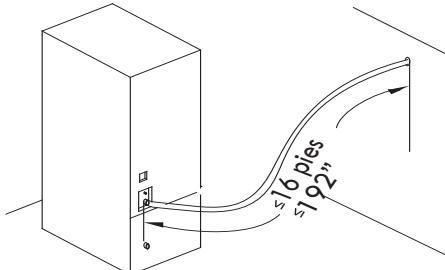
Tipo de drenaje	Drenaje	Altura del drenaje	Instrucciones de operación												
<p>Modo de drenaje constante</p> <p>Nota: Este modo requiere que la salida de la manguera de drenaje se encuentre por debajo de la entrada de la manguera de drenaje en la unidad para funcionar correctamente. Esto ayuda a evitar que el agua fluya nuevamente a la unidad y que pueda derramarse en el suelo causando daños por agua.</p>	<ul style="list-style-type: none"> El exceso de agua drenará por la salida constante en la parte posterior de la unidad gracias a la fuerza de gravedad. 	<ul style="list-style-type: none"> La altura del orificio de drenaje en el ambiente ≤ 100 mm (3-15/16 in). 	<p>Referencia Fig. C, D y E.</p> <table border="1"> <thead> <tr> <th>Tuerca del drenaje e interruptor de la bomba de drenaje</th> <th>Condición</th> </tr> </thead> <tbody> <tr> <td>Tuerca del drenaje (frente) (3) + junta del drenaje (frente) (4)</td> <td>Cerrado</td> </tr> <tr> <td>Tuerca del drenaje (parte posterior) (7) + junta del drenaje (parte posterior) (6)</td> <td>Abierto</td> </tr> <tr> <td>Tapón de drenaje (11)</td> <td>Cerrado</td> </tr> <tr> <td>Tapón de drenaje (12)</td> <td>Abierto</td> </tr> <tr> <td>Interruptor de la bomba de drenaje (8)</td> <td>APAGADO</td> </tr> </tbody> </table> <ol style="list-style-type: none"> Asegúrese de que la tuerca del drenaje y el interruptor se encuentren en la condición que se indica arriba; Conecte un lado del tubo de drenaje a la salida de drenaje constante y el otro lado al orificio de drenaje. El drenaje debe bajar hacia el orificio de drenaje. Asegúrese de que la conexión esté ajustada. 	Tuerca del drenaje e interruptor de la bomba de drenaje	Condición	Tuerca del drenaje (frente) (3) + junta del drenaje (frente) (4)	Cerrado	Tuerca del drenaje (parte posterior) (7) + junta del drenaje (parte posterior) (6)	Abierto	Tapón de drenaje (11)	Cerrado	Tapón de drenaje (12)	Abierto	Interruptor de la bomba de drenaje (8)	APAGADO
Tuerca del drenaje e interruptor de la bomba de drenaje	Condición														
Tuerca del drenaje (frente) (3) + junta del drenaje (frente) (4)	Cerrado														
Tuerca del drenaje (parte posterior) (7) + junta del drenaje (parte posterior) (6)	Abierto														
Tapón de drenaje (11)	Cerrado														
Tapón de drenaje (12)	Abierto														
Interruptor de la bomba de drenaje (8)	APAGADO														
<p>Modo de bomba de drenaje</p> <p>Nota: La bomba no funcionará cuando haya cortes de luz. Esto ayuda a evitar que el agua fluya nuevamente a la unidad y que pueda derramarse en el suelo causando daños por agua.</p>	<ul style="list-style-type: none"> La bomba interna drenará el excedente de agua 	<ul style="list-style-type: none"> La altura del orificio de drenaje en el ambiente es de entre 101 mm ~ 1500 mm (3-15/16 pulg. ~ 59 pulg.) 	<p>Referencia Fig. C, D y E.</p> <table border="1"> <thead> <tr> <th>Tuerca del drenaje e interruptor de la bomba de drenaje</th> <th>Condición</th> </tr> </thead> <tbody> <tr> <td>Tuerca del drenaje (frente) (3) + junta del drenaje (frente) (4)</td> <td>Cerrado</td> </tr> <tr> <td>Tuerca del drenaje (parte posterior) (7) + junta del drenaje (parte posterior) (6)</td> <td>Abierto</td> </tr> <tr> <td>Tapón de drenaje (11)</td> <td>Abierto</td> </tr> <tr> <td>Tapón de drenaje (12)</td> <td>Cerrado</td> </tr> <tr> <td>Interruptor de la bomba de drenaje (8)</td> <td>ENCENDIDO</td> </tr> </tbody> </table> <ol style="list-style-type: none"> Asegúrese de que la tuerca del drenaje y el interruptor se encuentren en la condición que indica arriba; Use un tubo de drenaje de no más de 16 pies (192 pulg.) de largo. Conecte un lado a la salida de la bomba de drenaje y el otro lado al orificio de drenaje. <div style="border: 1px solid black; padding: 5px; margin-top: 10px;"> <p>⚠ ADVERTENCIA</p> <p>El tubo de drenaje no puede medir más de 16 pies de largo (192 pulg.) para evitar que el agua regrese.</p> </div> 	Tuerca del drenaje e interruptor de la bomba de drenaje	Condición	Tuerca del drenaje (frente) (3) + junta del drenaje (frente) (4)	Cerrado	Tuerca del drenaje (parte posterior) (7) + junta del drenaje (parte posterior) (6)	Abierto	Tapón de drenaje (11)	Abierto	Tapón de drenaje (12)	Cerrado	Interruptor de la bomba de drenaje (8)	ENCENDIDO
Tuerca del drenaje e interruptor de la bomba de drenaje	Condición														
Tuerca del drenaje (frente) (3) + junta del drenaje (frente) (4)	Cerrado														
Tuerca del drenaje (parte posterior) (7) + junta del drenaje (parte posterior) (6)	Abierto														
Tapón de drenaje (11)	Abierto														
Tapón de drenaje (12)	Cerrado														
Interruptor de la bomba de drenaje (8)	ENCENDIDO														

INSTRUCCIONES DE INSTALACIÓN

CÓMO CONECTAR EL EQUIPO PARA HACER HIELO AL DRENAJE

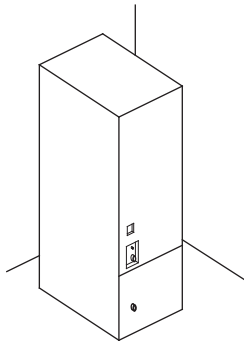
Tipo de drenaje	Drenaje	Altura del drenaje	Instrucciones de operación									
Modo de drenaje manual Cuando el agua llegue a la cubetera en la cubeta de hielo, extraiga la cubeta de hielo y drene el agua (para evitar que los cubos de hielo se peguen).	<ul style="list-style-type: none"> Drene manualmente el agua de la cubeta de hielo 	<ul style="list-style-type: none"> No hay orificio de drenaje en el ambiente 	Referencia Fig. B, C y D.									
			<table border="1"> <thead> <tr> <th>Tuerca del drenaje e interruptor de la bomba de drenaje</th> <th>Condición</th> </tr> </thead> <tbody> <tr> <td>Tuerca del drenaje (frente) (3) + junta del drenaje (frente) (4)</td> <td>Cerrado</td> </tr> <tr> <td>Tuerca del drenaje (parte posterior) (7) + junta del drenaje (parte posterior) (6)</td> <td>Cerrado</td> </tr> <tr> <td>Tapón de drenaje (11)</td> <td>Cerrado</td> </tr> <tr> <td>Tapón de drenaje (12)</td> <td>Cerrado</td> </tr> <tr> <td>Interruptor de la bomba de drenaje (8)</td> <td>APAGADO</td> </tr> </tbody> </table>	Tuerca del drenaje e interruptor de la bomba de drenaje	Condición	Tuerca del drenaje (frente) (3) + junta del drenaje (frente) (4)	Cerrado	Tuerca del drenaje (parte posterior) (7) + junta del drenaje (parte posterior) (6)	Cerrado	Tapón de drenaje (11)	Cerrado	Tapón de drenaje (12)
Tuerca del drenaje e interruptor de la bomba de drenaje	Condición											
Tuerca del drenaje (frente) (3) + junta del drenaje (frente) (4)	Cerrado											
Tuerca del drenaje (parte posterior) (7) + junta del drenaje (parte posterior) (6)	Cerrado											
Tapón de drenaje (11)	Cerrado											
Tapón de drenaje (12)	Cerrado											
Interruptor de la bomba de drenaje (8)	APAGADO											
			<ol style="list-style-type: none"> Asegúrese de que la tuerca y el interruptor se encuentren en la condición antes mencionada para evitar pérdidas de agua. Controle periódicamente la cubeta de hielo (1) y el visor de nivel de agua (5). Si el nivel del agua supera el nivel de agua del visor, drene el agua innecesaria. Para drenar el agua, puede extraer la cubeta de hielo (1), la tuerca del drenaje (frente) (3) y la junta del drenaje (frente) (4). Use la cubetera para quitar el agua innecesaria, luego ajuste el tornillo de arriba y la arandela. 									

NOTA: Cuando regrese la unidad a su lugar, asegúrese de que las líneas de tuberías de agua y drenaje no se doblen. Las tuberías de agua y drenaje no deben dejarse de manera que puedan vibrar contra la unidad.

Para ver nuestra instalación en línea visita de vídeo: www.silhouetteappliances.com

INSTRUCCIONES DE INSTALACIÓN

INSTRUCCIONES PARA CAMBIAR EL SENTIDO DE APERTURA DE LA PUERTA

Se puede modificar este artefacto para que la puerta abra hacia la izquierda o hacia la derecha. La unidad se envía con la apertura de la puerta hacia la izquierda. Si desea cambiar el sentido de apertura, siga las instrucciones a continuación:

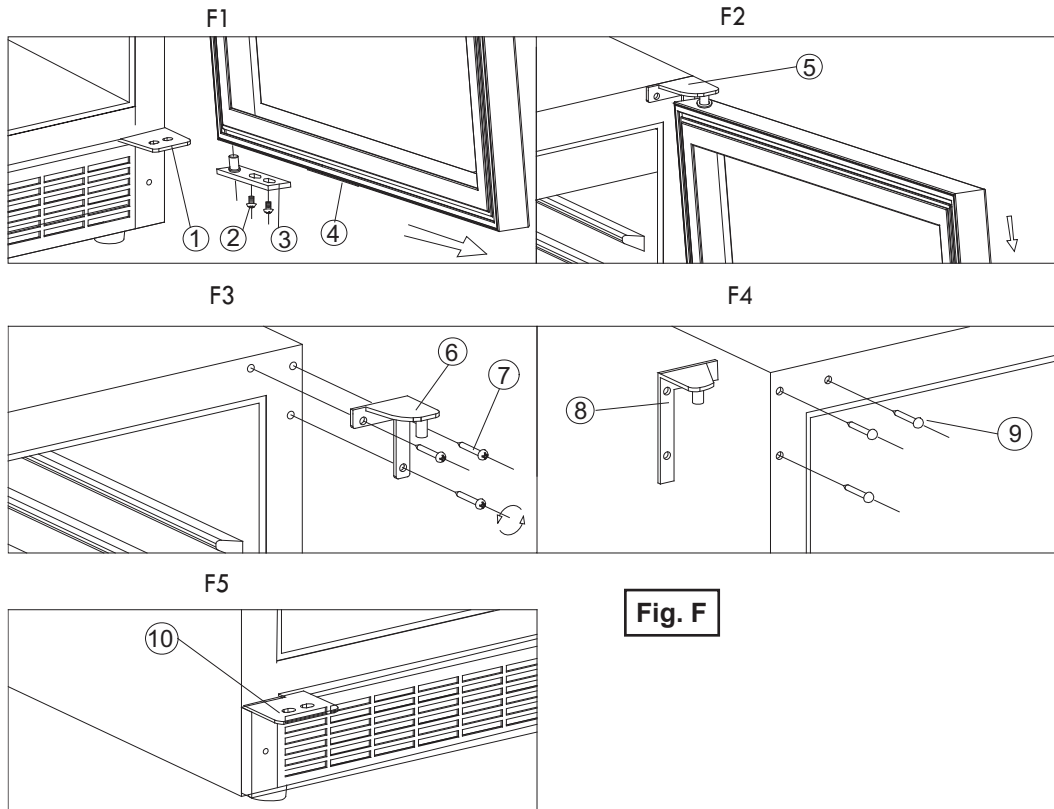

1. Bisagra inferior (derecha)
2. Tornillos
3. Placa eje
4. Puerta
5. Pasador de la bisagra (derecha)
6. Bisagra superior (derecha)
7. Tornillos
8. Bisagra superior (izquierda)
9. Tapones decorativos
10. Bisagra inferior (izquierda)

Fig. F

1. Retire los dos tornillos (2) de la placa eje (3) en la parte inferior de la puerta. Deslice la puerta de la bisagra inferior, luego júlela hacia abajo para quitarla del pasador superior (Fig. F1/F2.) Extraiga la placa eje (3) de la puerta y coloque la puerta y la placa eje a un lado.
2. Retire los 3 tornillos (7) de la bisagra derecha superior, quite la bisagra (6) y colóquela a un lado (Fig. F3).
3. Retire los tapones decorativos (9) del costado izquierdo superior de la estructura de la cavidad (Fig. F4). Vuelva a colocar los tapones decorativos en el costado derecho superior de la estructura de la cavidad.
4. Alinee la bisagra izquierda (8) con los orificios y ajuste con los 3 tornillos que se extrajeron del costado derecho.
5. Coloque (introduzca, sin atornillar) la placa eje (3) en la parte inferior de la puerta del costado izquierdo.
6. Presione la puerta sobre el pasador de la bisagra superior y deslice la puerta sobre la bisagra inferior; asegúrese de que la placa eje se encuentre entre la puerta y la bisagra inferior.
7. Instale 2 tornillos (2) en la placa eje a través de la bisagra inferior izquierda y dentro de la placa eje; asegúrese de que la puerta quede correctamente alineada al gabinete.

Silhouette

PROFESSIONAL™/MC

Model • Modèle • Modelo DIM32D1BSSPR

For service, contact your nearest service depot or call:

1-844-455-6097

to recommend a depot in your area.

Pour obtenir de l'assistance, communiquez avec votre centre de service le plus rapproché ou composez le :

1-844-455-6097

pour localiser le dépositaire de votre région

Para reparaciones, llame a su centro de reparaciones más cercano o al:

1-844-455-6097

para recomendarle un centro de reparaciones en su área.

The model number can be found on the serial plate located on the back panel of the unit.

All repair parts available for purchase or special order when you visit your nearest service depot. To request service and/or the location of the service depot nearest you, call **toll free**.

When requesting service or ordering parts, always provide the following information:

- **Product Type**
- **Model Number**
- **Part Description**
- **Part Number**

Le numéro de modèle se trouve sur la plaque d'information sur la paroi arrière de l'appareil.

Toutes les pièces de recharge ou commandes spéciales sont disponibles de votre centre régional de service autorisé. Pour exiger le service et/ou le nom de votre centre de service régional, signalez le **numéro sans frais**.

Ayez les renseignements suivants à la portée de la main lors de la commande de pièce ou service :

- **Genre de produit**
- **Numéro de modèle**
- **Description de la pièce**
- **Numéro de pièce**

El número de modelo se puede encontrar en la placa serial situada en el panel trasero de la unidad.

Todas las piezas de reparación disponibles para la compra la orden especial cuando usted visita su depósito más cerca posible usted, **llama gratis**.

Al pedir servicio o pidiendo piezas, proporcione siempre la información siguiente:

- **Tipo de producto**
- **Número de modelo**
- **Descripción de la parte**
- **Número de pieza**

Danby Products Limited, Guelph, Ontario Canada N1H 6Z9

Danby Products Inc., Findlay, Ohio USA 45840