

DOWNDRAFT VENTILATOR

Register your product online at: www.BestRangeHoods.com

For use with these blowers
(purchase blowers separately):

Model PF6 - Flex Blower - Interior

Models EB6, EB9, EB12, or EB15 - Exterior

Models ILB3, ILB6, ILB9 or ILB11 - In-Line

READ AND SAVE THESE INSTRUCTIONS

WARNING

TO REDUCE THE RISK OF FIRE, ELECTRIC SHOCK, OR INJURY TO PERSONS, OBSERVE THE FOLLOWING:

1. Use this unit only in the manner intended by the manufacturer. If you have questions, contact the manufacturer at the address or telephone number in the warranty.
2. Before servicing or cleaning unit, switch power off at service panel and lock the service disconnecting means to prevent power from being switched on accidentally. When the service disconnecting means cannot be locked, securely fasten a prominent warning device, such as a tag, to the service panel.
3. Installation work and electrical wiring must be done by a qualified person(s) in accordance with all applicable codes and standards, including fire-rated construction codes and standards.
4. Sufficient air is needed for proper combustion and exhausting of gases through the flue (chimney) of fuel burning equipment to prevent backdrafting. Follow the heating equipment manufacturer's guideline and safety standards such as those published by the National Fire Protection Association (NFPA), and the American Society for Heating, Refrigeration and Air Conditioning Engineers (ASHRAE), and the local code authorities.
5. When cutting or drilling into wall or ceiling, do not damage electrical wiring and other hidden utilities.
6. Ducted fans must always be vented to the outdoors.
7. To reduce the risk of fire, use only metal ductwork.
8. Do not install this product with the activating switch directly behind a burner or element. Minimum distance between the switch and the edge of the burner should be 4 inches.
9. Loose-fitting or hanging clothing should never be worn when operating this appliance. They may be ignited by burners/elements on cooktop.
10. Children should not be left alone or unattended in the area where this appliance is in use.
11. This unit must be grounded.

TO REDUCE THE RISK OF A RANGE TOP GREASE FIRE:

- a) Never leave surface units unattended at high settings. Boilovers cause smoking and greasy spillovers that may ignite. Heat oils slowly on low or medium settings.
- b) Always turn hood ON when cooking at high heat or when cooking flaming foods.
- c) Clean ventilating fans frequently. Grease should not be allowed to accumulate on fan or filter.
- d) Use proper pan size. Always use cookware appropriate for the size of the surface element.

WARNING

TO REDUCE THE RISK OF INJURY TO PERSONS IN THE EVENT OF A RANGE TOP GREASE FIRE, OBSERVE THE FOLLOWING^a:

1. SMOTHER FLAMES with a close-fitting lid, cookie sheet, or metal tray, then turn off the burner. BE CAREFUL TO PREVENT BURNS. If the flames do not go out immediately, EVACUATE AND CALL THE FIRE DEPARTMENT.
2. NEVER PICK UP A FLAMING PAN - You may be burned.
3. DO NOT USE WATER, including wet dishcloths or towels - a violent steam explosion will result.
4. Use an extinguisher ONLY if:
 - A. You know you have a Class ABC extinguisher, and you already know how to operate it.
 - B. The fire is small and contained in the area where it started.
 - C. The fire department is being called.
 - D. You can fight the fire with your back to an exit.

^a Based on "Kitchen Firesafety Tips" published by NFPA.

CAUTION

1. For indoor use only.
2. For general ventilating use only. Do not use to exhaust hazardous or explosive materials and vapors.
3. To avoid motor bearing damage and noisy and/or unbalanced impellers, keep drywall spray, construction dust, etc. off power unit.
4. Clean filters and grease-laden surfaces frequently.
5. Do not repair or replace any part of this appliance unless specifically recommended in this manual. All other servicing should be done by a qualified technician.
6. Please read specification label on product for further information and requirements.
7. To reduce the risk of fire and electric shock, install this downdraft only with blower models shown below. Other blower models cannot be substituted. (Blowers sold separately).
Flex Blower Model PF6
Exterior Blower Models EB6, EB9, EB12, or EB15
In-Line Blower Models ILB3, ILB6, ILB9 or ILB11

INSTALLER:

**Save this manual for Electrical
Inspector and Homeowner to use.**

CONTENTS

These parts are included with your downdraft housing:

- 1 - Parts Bag containing:
 - 2 - 2-in. Support Legs
 - 2 - 4-in. Support Legs
 - 2 - Screws, 1/4-20 x .50 Hex Head
 - 2 - Screws, #8-18 x .375 Phillips
 - 8 - Wood Screws, #10 x .50 Phillips Round Head
- 1 - Trim Door Kit
- 1 - Electrical Panel
- 2 - Support Brackets
- 1 - Countertop Cut-out Template

PLANNING

Due to its flexible design, this downdraft system can be used to exhaust airborne contaminants when cooking with a variety of gas or electric cooking appliances - **including cooktops, rangetops, slide-in ranges and free-standing ranges.**

It can be mounted in island, peninsula, or conventional wall locations. The blower (purchase separately) and electrical panel can be mounted to the downdraft unit, inside the cabinet, or in a convenient remote location.

This unit can be easily installed following these basic steps:

- Cut out the countertop opening.
- Mount the unit in the cabinet.
- Install the blower and electrical panel.
- Connect the ductwork and electrical.
- Install the trim.
- Install the cooking appliance.

Note: the high level of air flow of this appliance may effect the gas flame on some types of gas cooktops. This is **NORMAL** and will cause no harm, but can be corrected by lowering the speed of the blower.

A cooktop sealing kit is recommended for use with all gas cooktops. The kit creates a seal between the cooktop and the lower cabinet. Includes trim bracket and trim seal. See "OPTIONAL ACCESSORIES".

ELECTRICAL SPECIFICATIONS

Model PF6 - Internal Flex:
120 VAC • 60 Hz • 3.0 A

Models EB6, EB9, EB12, or EB15 - Exterior
Models ILB3, ILB6, ILB9 or ILB11 - In-Line
120 VAC • 60 Hz • 6.0 A (max.)

TAKE MEASUREMENTS

1. Refer to the cooktop installation instructions for dimensions of cooktop, countertop cut-out, and cabinet requirements. However, it is recommended that oversized cabinets be used for easier installation. Custom island designs need to account for deeper cabinets - especially when installed with a range in front of the downdraft or when mounting the blower behind the downdraft. You must also plan for an access door.
2. Cooktop depth can vary greatly from one to another. This may cause the fit of these two appliances to be rather tight.

Pay special attention to the areas of potential interference highlighted above. A countertop with (A) a raised lip and/or (B) a backsplash may not allow enough flat countertop for a proper installation. Note that 2-3/4" of flat countertop is required behind cooktop and that 2-1/2" is necessary between the back edge of the cooktop and the inside of cabinet back.

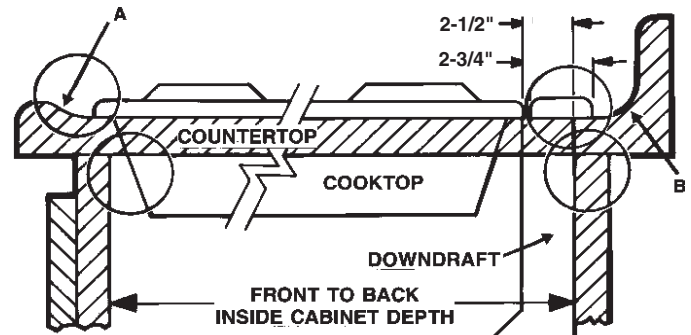

PLAN THE DUCTWORK

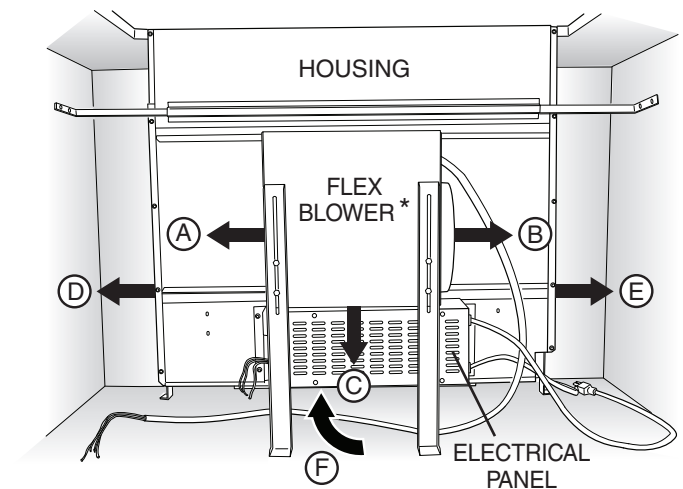

* Remote blowers use 8" or 10" round remote discharge plate instead of flex blower.

1. The downdraft blower system is designed for use with 8" round ductwork using a flex blower or 10" Round ductwork using a remote blower. (Purchase blowers separately.) Six (6) different discharge connections are available:
 - A = 8" Round, Left Discharge out of Flex Blower
 - B = 8" Round, Right Discharge out of Flex Blower
 - C = 8" Round, Down Discharge out of Flex Blower (Electrical Panel to be mounted remotely)
 - D = 1-7/8" x 19", Left Discharge out of Housing to Remote Blower or Flex Blower in remote location. Use 1-7/8" x 19" to 8" round transition, 1-7/8" x 19" to 10" round transition, or 1-7/8" x 19" ductwork as appropriate.
 - E = 1-7/8" x 19", Right Discharge out of Housing to Remote Blower or Flex Blower in remote location. Use 1-7/8" x 19" to 8" round transition, 1-7/8" x 19" to 10" round transition, or 1-7/8" x 19" ductwork as appropriate.
 - F = 1-7/8" x 19", Rear Discharge out of Housing to Remote Blower or Flex Blower in remote location. Use 1-7/8" x 19" to 8" round transition, 1-7/8" x 19" to 10" round transition, or 1-7/8" x 19" ductwork as appropriate.
2. For best performance: Choose the ducting option which allows the shortest length of ductwork and a minimum number of elbows and transitions. Check location of floor joists, wall studs, electrical wiring or plumbing for possible interference.

PLAN CABINET CUTOUTS



CAUTION: BEFORE CUTTING HOLE IN CABINET FOR DUCTWORK, check for interference with floor joists, wall studs, electrical wiring, or plumbing.

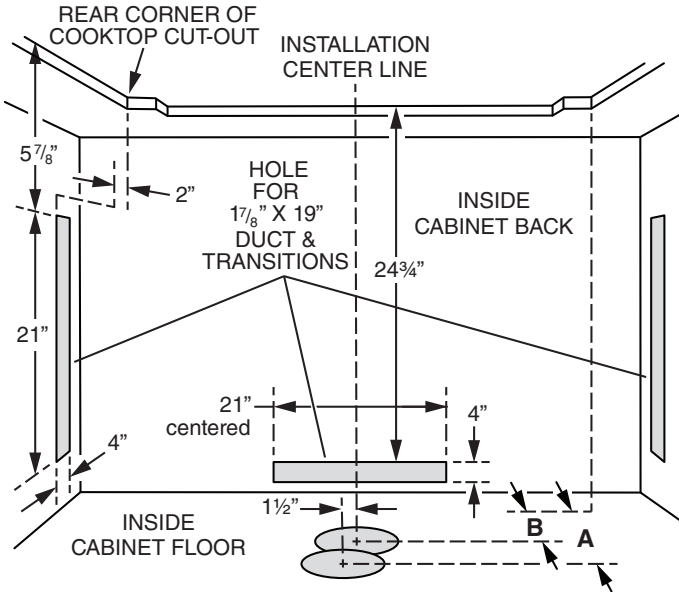

| Hole in Cabinet Floor | | |
|--|---|--|
| Dimension A | Dimension B | |
| Using Flex Blower (Model PF6 & 8" round duct straight down through cabinet floor.) (1 1/2" left of installation center line) | Using Exterior or In-Line Blower & 90° Duct Elbow (on installation center line) | |
| 5-5/8 inches | 7-5/8 inches (Model 432 - 8" round elbow) | 8-5/8 inches (Model 418 - 10" round elbow) |

Use the dimensions in the above illustration to help plan how and where to provide duct access through your cabinet. Generally, 1-7/8" x 19" rectangular duct will be used through left, right, and back of cabinet - while 8" round duct will be used through cabinet floor.

For left, right, or rear exhaust:

Allow at least 18" for transition and elbow or blower.

For left / right exhaust:

A 30" deep cabinet is recommended to align properly with flex blower. Flex blower can be mounted to rear cabinet wall or to a platform / frame (not provided) on the base of the cabinet floor. (See flex blower instructions).

Cabinet depths of 24" to 30" are required - depending on the type of cooking appliance.

PLAN THE WIRING

1. This downdraft blower using the Flex Blower (purchase separately) draws 3.0 Amps and requires a 120 VAC, 60 Hz circuit. If using a remote blower (purchase separately), the system draws 6.0 Amps (max.) and requires a 120 VAC, 60 Hz circuit.
2. The unit has a 30 in. long power cord with a 3-pronged plug. Plan to provide a grounded outlet in a location which will allow the unit's power cord to reach.
3. Install electrical box according to local codes.

PREPARE THE DOWNDRAFT

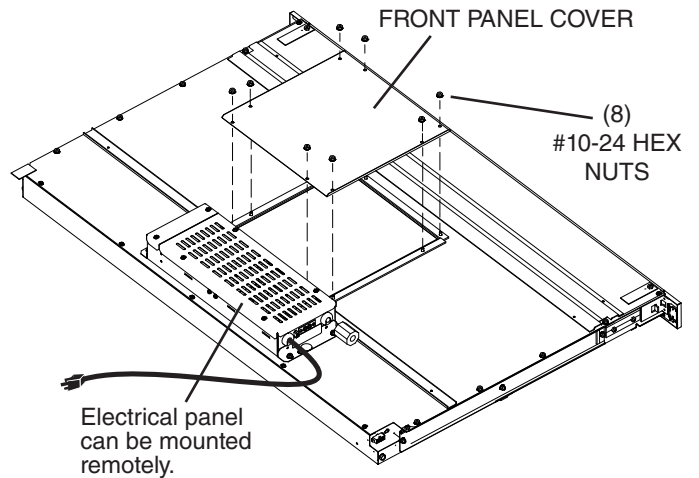

Installations ducting through front panel opening only:

1. Place the downdraft on its back on a table or flat work surface.
2. Remove the **HEX NUTS** to remove the **FRONT PANEL COVER**.

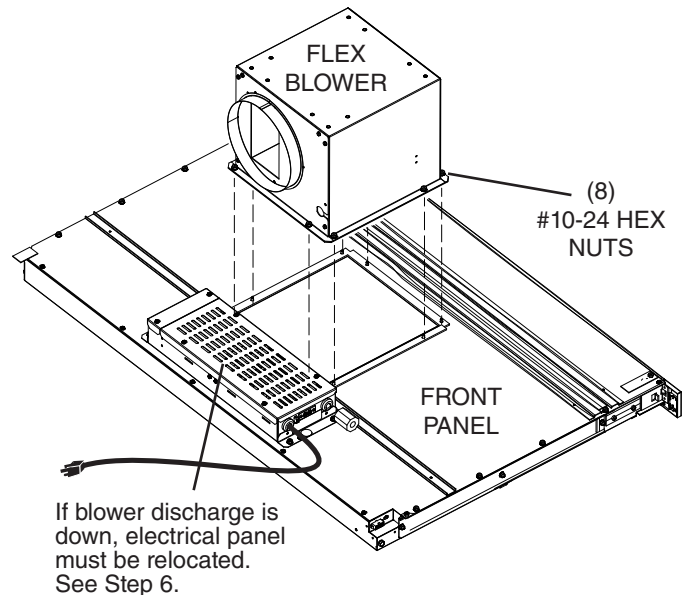

Installations using FLEX BLOWER only:

(Purchase Model PF6 Flex Blower separately.)

3. Determine whether **FLEX BLOWER** will discharge to the left, right, or down.
Tighten the hex nuts to secure blower in place.

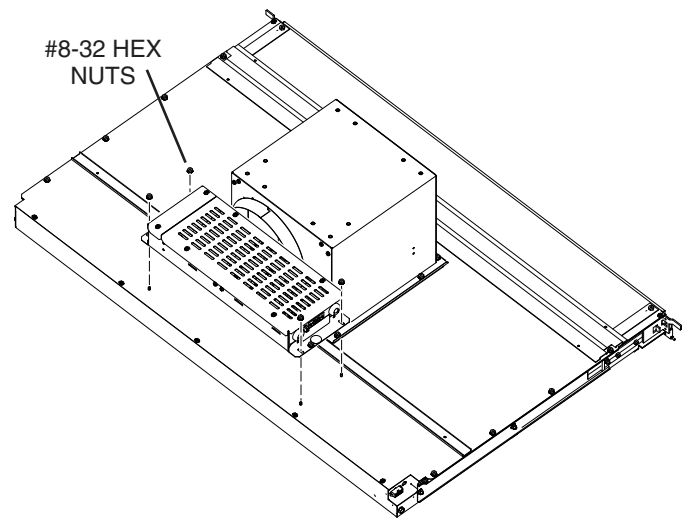
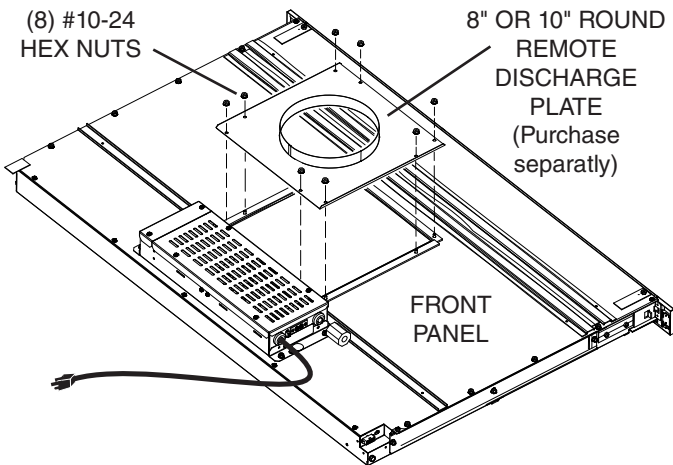

Installations using FLEX BLOWER (in remote location) or REMOTE BLOWER only:

- Use the **REMOTE DISCHARGE PLATE**.
Tighten the hex nuts to secure the **REMOTE DISCHARGE PLATE** in place.

Installations where ELECTRICAL PANEL needs to be mounted in a remote location only:

- Remove **(4) #8-32 HEX NUTS** and **ELECTRICAL PANEL**. 5-ft. extension cables (Model AEWD5 - purchase separately) may be needed to mount electrical panel in a remote location. Do not use more than 2 extension cables.

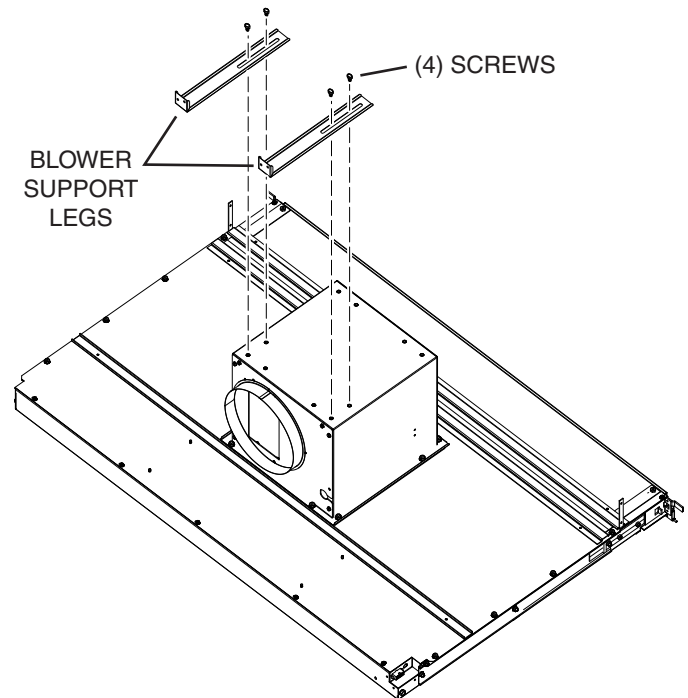
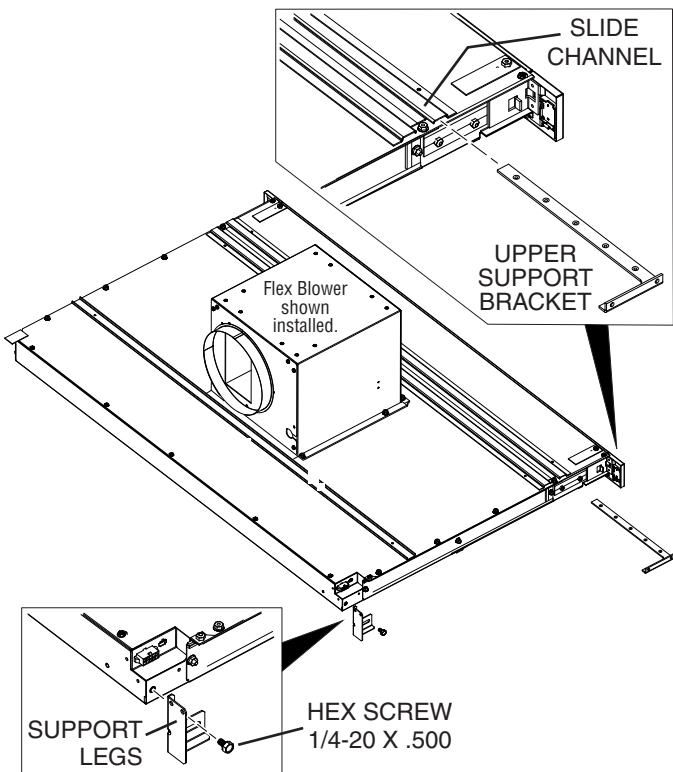

All Installations:

- Slide **UPPER SUPPORT BRACKETS** into **SLIDE CHANNEL** at top left and right of unit.
Attach **LONG OR SHORT SUPPORT LEGS** (depending upon cabinet height) to bottom sides of unit with **HEX SCREWS** provided. Do not tighten hex screws completely at this time.

Installations using FLEX BLOWER only:

- Attach **BLOWER SUPPORT LEGS** with **(4) SCREWS** provided.

CAUTION: If flex blower will be mounted remotely: Do not use legs alone for support. It may be necessary to add extra support for the flex blower. Use mounting brackets supplied with the blower.

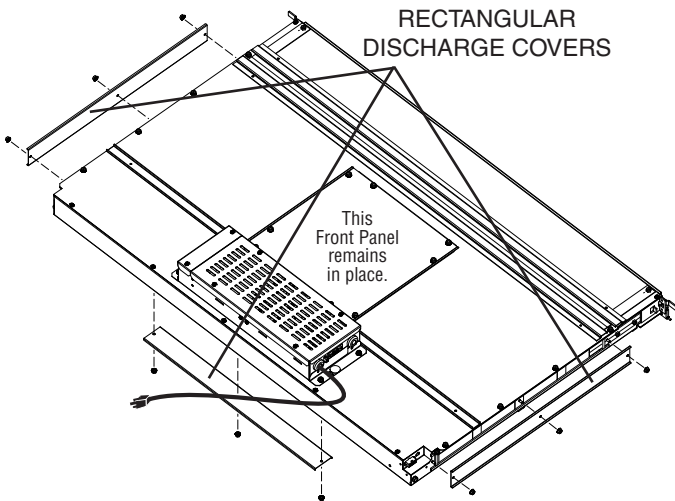

CUT COUNTERTOP OPENING

1. Lay out and cut the cooktop cut-out far enough FORWARD so downdraft will fit behind it.
2. Set cooktop in place and slide it as far forward as possible without exposing any gaps. Center and square it with edges of countertop.

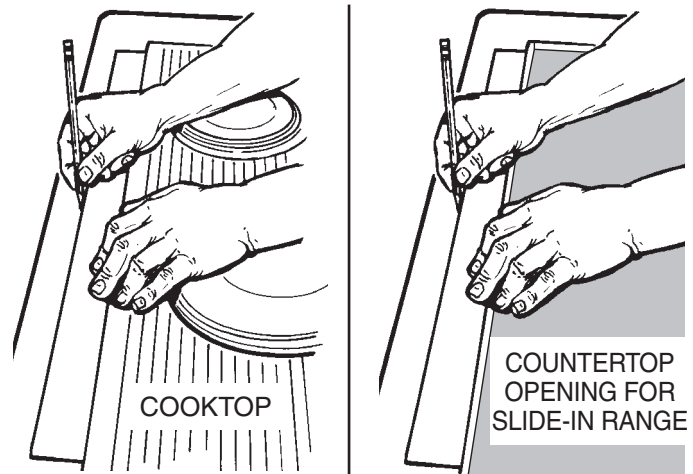

Template against back edge of cooktop.

Template against back edge of countertop opening.

3. Place the plastic template against the back flange of the cooktop or back edge of slide-in range countertop opening. Center the template. Trace around template to mark the downdraft opening.
4. Remove cooktop from countertop.
5. Cut downdraft opening. Be careful not to chip edges of countertop.

Installations ducting through left, right or rear only:

(Requires purchase of 1-7/8" x 19" to 8" or 10" round transition. 1-7/8" x 19" rectangular duct and connection adapters are also available.)

8. Remove only one **RECTANGULAR DISCHARGE COVER**.

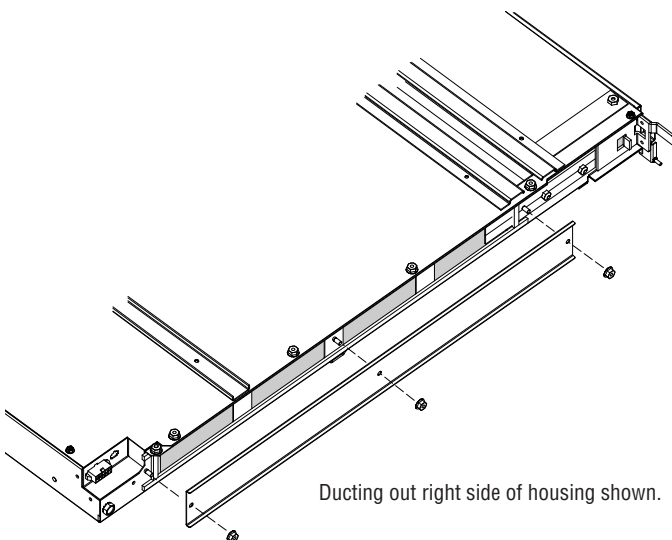

Ducting out right side of housing shown.

Installations ducting through left, right or rear only:

(Requires purchase of 1-7/8" x 19" to 8" or 10" round transition. 1-7/8" x 19" rectangular duct and connection adapters are also available.)

9. Use nuts to connect 1-7/8" x 19" rectangular ductwork connection adapter or 1-7/8" x 19" to 8" or 10" round transition to housing when installing ductwork.

INSTALL HOUSING INTO CABINET

1. Remove cooktop.

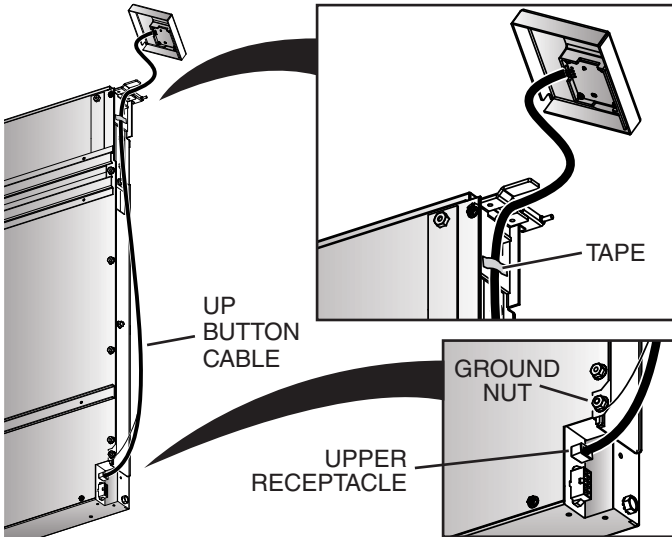

2. Plug **UP BUTTON CABLE** from right trim into **UPPER RECEPTACLE** at bottom right side of downdraft housing and connect ground wire to **GROUND NUT**. Run cable up along side of housing and **TAPE** in place near top.

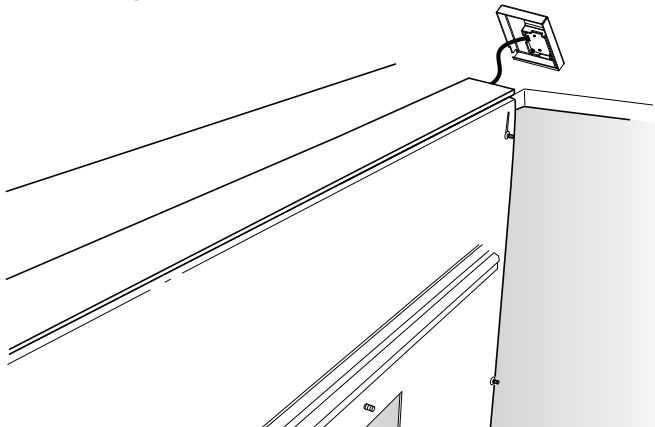

3. Set housing into cabinet / countertop opening as far back as possible. Make sure up button cable threads through opening as shown and is not pinched.

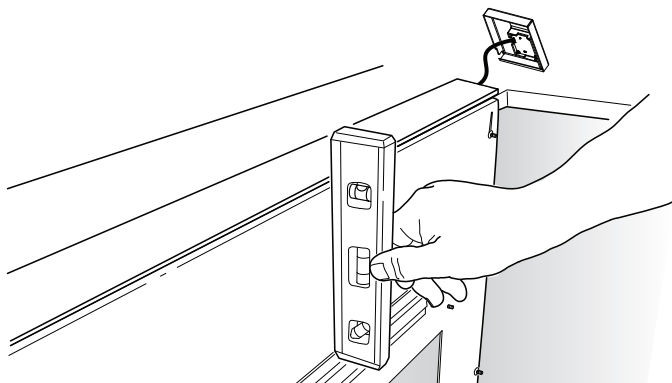

4. Make sure housing is level.

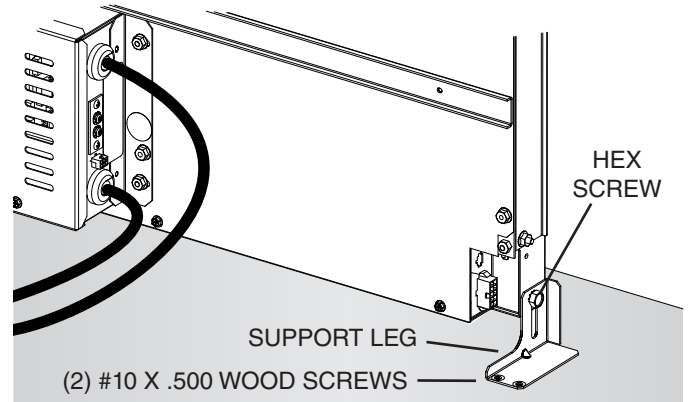

5. Extend **SUPPORT LEGS** and attach to bottom of cabinet with **(2) SCREWS** through each leg. Tighten **HEX SCREWS**.

If cabinet bottom is removed:

Use blocks as spacers between floor and support legs.

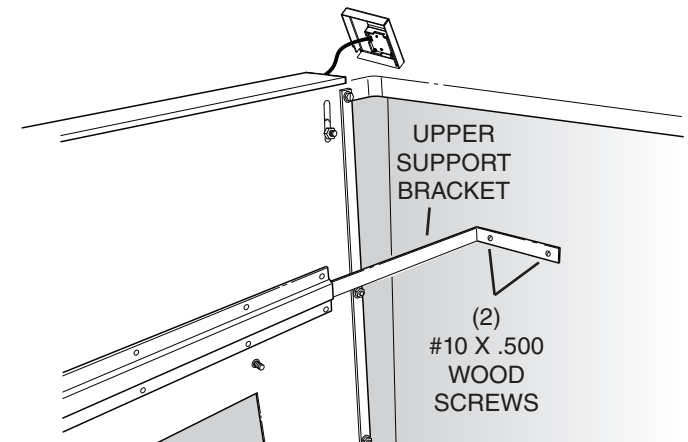

6. Extend **UPPER SUPPORT BRACKETS** and attached to sides of cabinet with **(2) SCREWS** through each bracket.

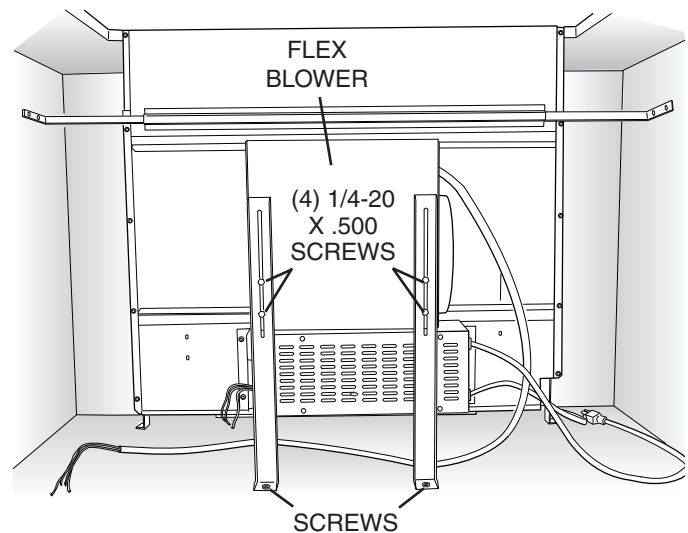

Installations using FLEX BLOWER only:

7. Loosen **(4) SCREWS** attaching **BLOWER SUPPORT LEGS** to **FLEX BLOWER**. Extend legs and secure them to bottom of cabinet with a **SCREW** through each bracket.

INSTALL FINISH TRIM

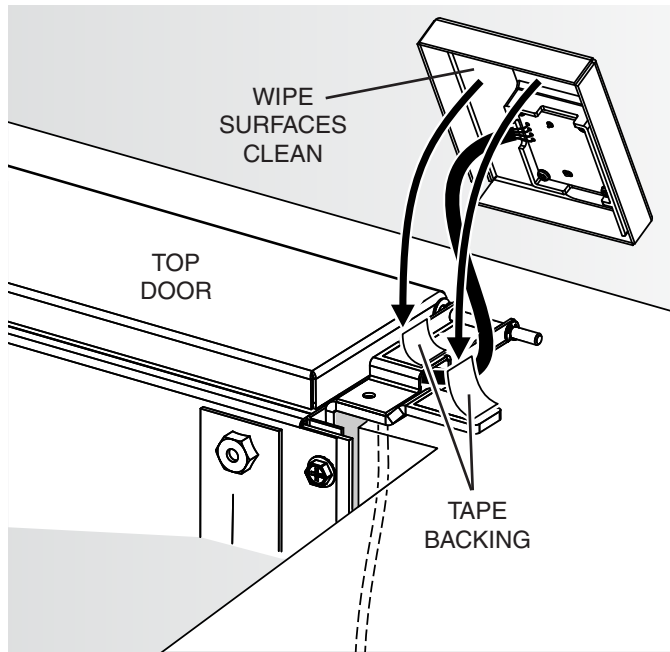

1. Remove **TAPE BACKING**.
2. **WIPE SURFACES CLEAN** on underside of right trim - so tape adhesive will stick tightly.

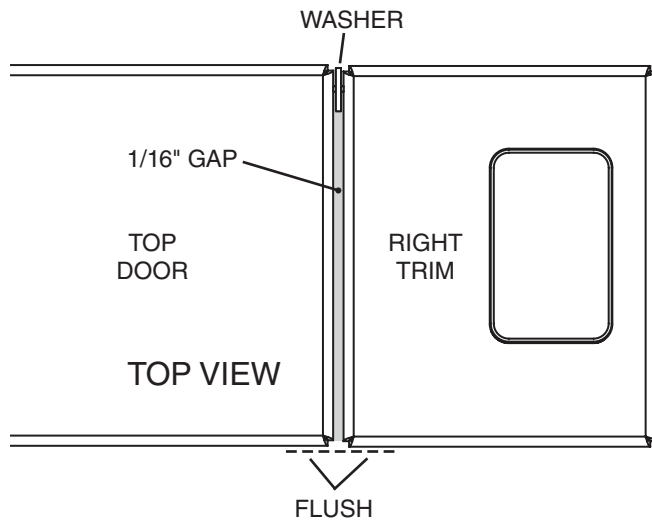

3. Press **RIGHT TRIM** in place.
Make sure trim:
 - sits flat on countertop surface.
 - is flush with **TOP DOOR**.
 - has **1/16" GAP** between trim and top door.
 - wiring is not pinched.
4. Repeat Steps 1, 2 & 3 to install left trim.

INSTALL DUCTWORK



CAUTION: BEFORE CUTTING HOLE IN CABINET FOR DUCTWORK, check for interference with floor joists, wall studs, electrical wiring, or plumbing.

1. Cut hole in cabinet as well as holes in wall or floor as necessary.
2. Mount the roof or wall cap and work back towards the cabinet, attaching all **ductwork, elbows and transitions** as previously planned. Tape all ductwork connections to make them secure and air tight.
3. Connect **ductwork** (and transition, if required) to downdraft.

INSTALL ELECTRICAL WIRING

Installations using FLEX BLOWER only:



CAUTION: All electrical wiring should be done by a qualified person(s) in accordance with all applicable codes and standards.

1. Mount a standard wiring box, with 3-pronged receptacle, within reach of the downdraft's power cord.
2. Run appropriate power cable and connect it to receptacle.

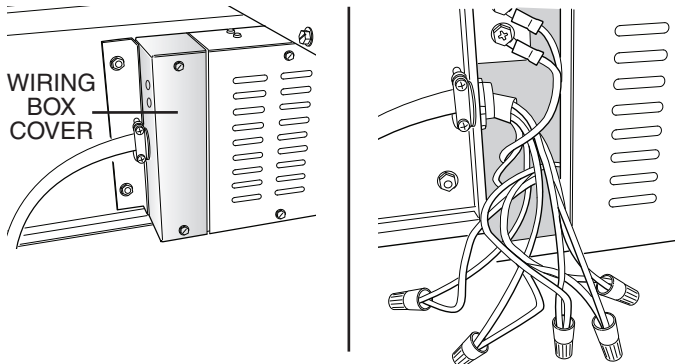

3. Remove **WIRING BOX COVER** and connect blower wires to wires in wiring box. Black to black, white to white, blue to blue, orange to orange, gray to red, and green to ground screw.

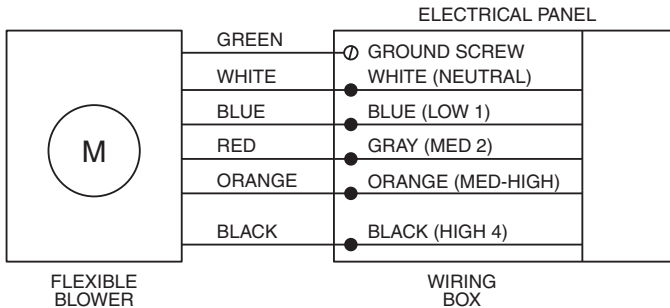

4. Replace wiring box cover.

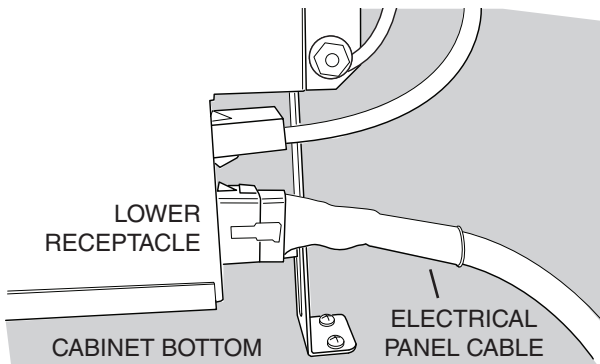

5. Plug **ELECTRICAL PANEL CABLE** into **LOWER RECEPTACLE** as shown.
6. Plug the downdraft's power cord into the outlet. Make sure that the power cord is routed away from the heat generated by the cooktop.

Installations using REMOTE BLOWER only:



CAUTION: All electrical wiring should be done by a qualified person(s) in accordance with all applicable codes and standards.

1. Mount a standard wiring box, with 3-pronged receptacle, within reach of the downdraft's power cord.
2. Run appropriate power cable into cabinet and connect it to electrical box and receptacle.
3. These exterior or in-line blower can be used:
Models EB6, EB9, EB12, or EB15 - Exterior
Models ILB3, ILB6, ILB9, or ILB11 - In-Line
120 VAC • 60 Hz • 6.0 A (max.)
4. Run 2-wire plus ground power cable from the exterior or in-line blower to wiring box on adaptor plate. Remove **WIRING BOX COVER**.
5. Connect blower wires to power cable from exterior or in-line blower. Black to black, white to white, and green to ground screw.

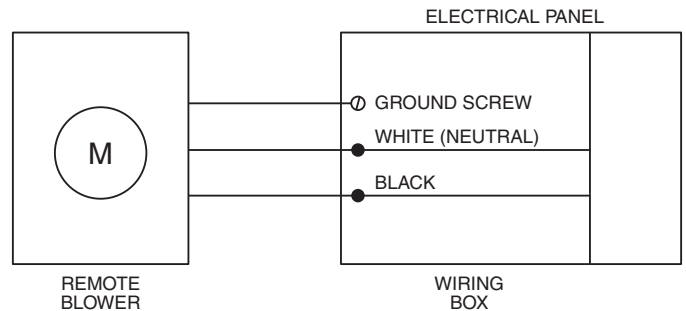

6. Replace wiring box cover.

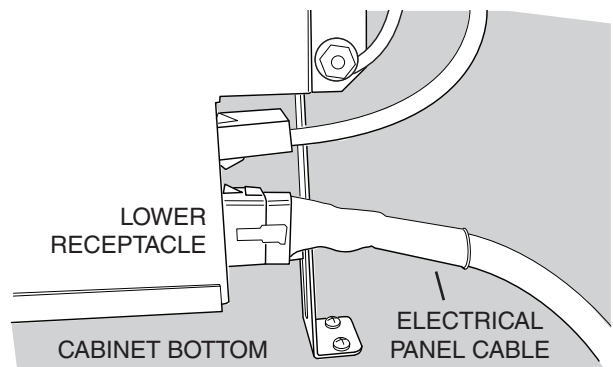

7. Plug **ELECTRICAL PANEL CABLE** into **LOWER RECEPTACLE** as shown.
8. Plug the downdraft's power cord into the outlet. Make sure that the power cord is routed away from the heat generated by the cooktop.

OPTIONAL ACCESSORIES

| OPTIONAL ACCESSORY | DESCRIPTION / APPLICATION |
|--------------------|---------------------------|
|--------------------|---------------------------|

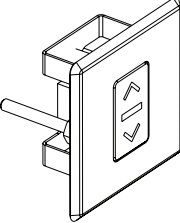
| | |
|--|--|
|  <p>MODEL ACRD</p> | <p>REMOTEUP/DOWN CONTROL</p> <p>Use when you cannot reach the UP/DOWN Button on the downdraft chimney.</p> <p>Can be located on counter top, face of cabinetry or on the side cabinet of an island. Cut-out size: 2¼" H x 2" W.</p> <p>Cannot be used where remote control will interfere with cooking, where hot pans could be set, or where hot liquids could be spilled on the control.</p> <p>Remote wiring connects with 6-pin connector on control box.</p> |
|--|--|

| | |
|--|---|
|  <p>MODELS ATSKD30 ATSKD36 ATSKD48</p> | <p>GAS COOKTOP SEAL KIT</p> <p>Recommended for use with all gas cooktops. Includes trim bracket and trim seal.</p> <p>30", 36" & 48" widths.</p> |
|--|---|

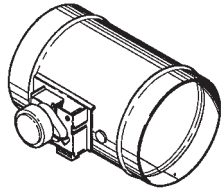
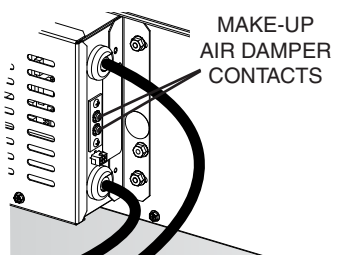
| | |
|--|--|
|  <p>MODELS MD6T MD8T MD10T</p> | <p>MAKE-UP AIR DAMPER</p> <p>Use to provide make-up air when called for to keep the home comfortable by allowing the downdraft to operate at optimum levels.</p> <p>Directwire design works with select BEST® downdrafts to balance indoor air pressure by providing interlocked make-up air; damper opens automatically when the range hood is activated</p> <p>8" round & 10" round diameters.</p> <p>Connects to 2 CONTACTS on ELECTRICAL PANEL.</p>  |
|--|--|

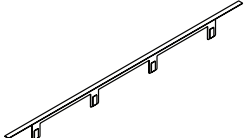
| | |
|---|--|
|  <p>MODELS ATKD30SB ATKD36SB ATKD48SB</p> | <p>RANGE TRIM KIT</p> <p>Use with free-standing range - where a gap is present between back of range and downdraft.</p> <p>30", 36" & 48" widths.</p> |
|---|--|

| OPTIONAL ACCESSORY | DESCRIPTION / APPLICATION |
|--------------------|---------------------------|
|--------------------|---------------------------|

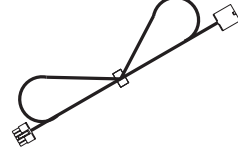
| | |
|--|---|
|  <p>MODEL AEWD5</p> | <p>EXTENSION CABLE - 5-FT.</p> <p>Use where electrical panel is remotely mounted. Extends electrical panel cable an additional 5-feet.</p> |
|--|---|

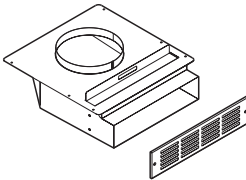
| | |
|---|---|
|  <p>MODEL ANKD</p> | <p>NON-DUCT RECIRCULATING KIT</p> <p>Use where ducting is not feasible or available. Mount to toe kick or base of a cabinet and attach directly to Model PF6 Flex Blower using 8" round duct. Kit can be rotated so that the exhaust is not directly at your feet. Includes recirculation filter and decorative cover plate.</p> |
|---|---|

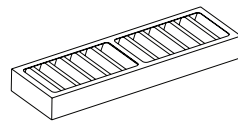
| | |
|--|--|
|  <p>MODEL AFCD</p> | <p>RECIRCULATION FILTER REPLACEMENT</p> <p>Replacement filter for ANKD Non-Duct Recirculating Kit. Use to effectively capture cooking contaminants.</p> |
|--|--|

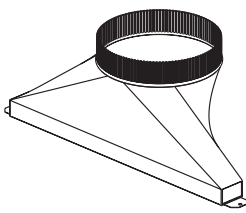
| | |
|---|--|
|  <p>MODEL AVDKD8</p> | <p>1-7/8" X 19" TO 8" ROUND TRANSITION</p> <p>Rectangular to 8" round transition for left, right, or rear exhaust - using Model PF6 Flex Blower. Can be attached to downdraft unit or rectangular duct (AEDD2). Includes S-clips for easy, secure attachment.</p> |
|---|--|

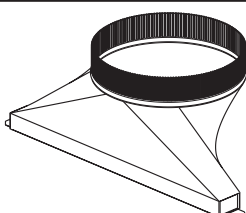
| | |
|--|--|
|  <p>MODEL AVDKD10</p> | <p>1-7/8" X 19" TO 10" ROUND TRANSITION</p> <p>Rectangular to 10" round transition for left, right, or rear exhaust - using Model PF6 Flex Blower. Can be attached to downdraft unit or rectangular duct (AEDD2). Includes S-clips for easy, secure attachment.</p> |
|--|--|

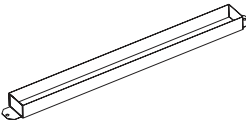
| | |
|---|---|
|  <p>MODEL AVDKD219</p> | <p>RECTANGULAR ADAPTOR FOR 1-7/8" X 19"</p> <p>Use to connect 1-7/8" x 19" rectangular duct directly to downdraft when using side or rear exhaust.</p> |
|---|---|

OPTIONAL ACCESSORIES (CONTINUED)

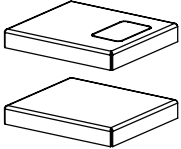
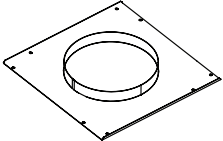
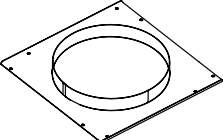
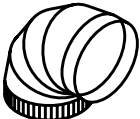
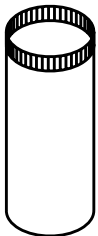
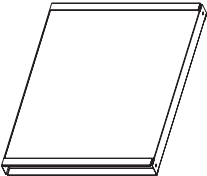
| OPTIONAL ACCESSORY | DESCRIPTION / APPLICATION |
|---|--|
|  <p>MODEL ATTD1</p> | <p>END CAP TRIM EXTENSION +1" WIDTH - LH & RH</p> <p>Use left and right to increase the overall trim width by 1" - to 31", 37" and 49".</p> |
|  <p>MODEL ACVPD8</p> | <p>FRONT PANEL ROUGH-IN PLATE - 8" ROUND</p> <p>Use where 8" round duct or elbow attaches to front of airbox (Model PF6 remote blower installation).</p> |
|  <p>MODEL ACVPD10</p> | <p>FRONT PANEL ROUGH-IN PLATE - 10" ROUND</p> <p>Use where 10" round duct or elbow attaches to front of airbox (exterior or in-line blower installation).</p> |
|  <p>MODEL 432 - 8" RD. MODEL 418 - 10" RD.</p> | <p>90° DUCTWORK ELBOW</p> <p>Adjustable from straight to 90°. Galvanized steel construction.</p> |
|  <p>MODEL 408 - 8" RD. MODEL 410 - 10" RD.</p> | <p>STRAIGHT ROUND DUCT - 2-FT.</p> <p>Galvanized steel construction.</p> |
|  <p>MODEL AEDD2</p> | <p>RECTANGULAR DUCT - 2-FT. SECTIONS (1-7/8" X 19")</p> <p>Galvanized steel construction.</p> |

INSTALL COOKING APPLIANCE

1. Align the cooking appliance with downdraft and fasten appliance in place following appliance instructions.

Note: Accurate alignment of cooking appliance and downdraft is necessary to ensure that there is no interference when air vent is raised and lowered. There should be a gap of 1/32" - 1/16" between the back of the cooktop and the front of the downdraft cover.

USE AND CARE

Cooking

Always turn the downdraft blower on before you begin cooking to establish an air flow in the kitchen. Let the blower run for a few minutes to clean the air after you turn the cooktop off. This will keep the whole kitchen cleaner and brighter.

It is recommended to use the rear burners when cooking with tall pots or when the cooking method will generate high amounts of smoke or steam. The combination of using the rear burners and operating the unit at high speed will increase the likelihood that all the smoke and steam will be removed by the downdraft.



WARNING: Always disconnect electric power supply before cleaning and/or servicing unit.

Cleaning

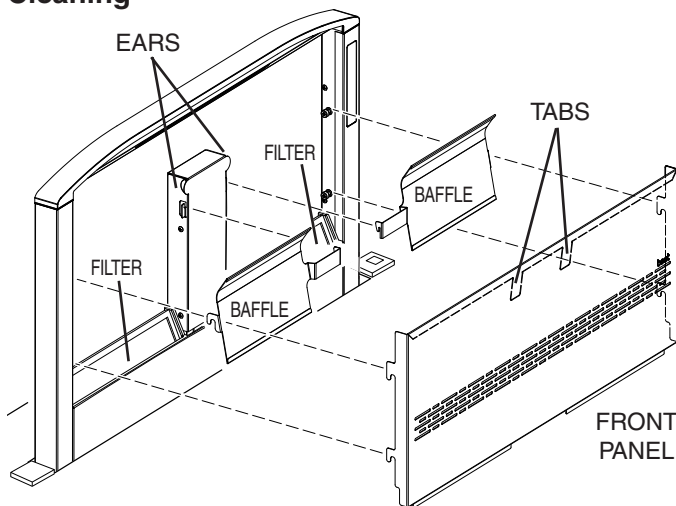

To clean grease filters:

Lift **FRONT PANEL** and **BAFFLES** up and out and take out the **GREASE FILTERS**. Wash filters in a mild detergent solution or a dishwasher. Replace filters, baffles and front panel and before using downdraft. Be sure to engage **TABS** on front panel behind **EARS** as shown.



CAUTION: Failure to engage tabs properly may cause chimney to jam and fail to raise up.

To clean inside chimney:

Lift **FRONT PANEL** and **BAFFLES** up and out and take out the **GREASE FILTERS**. Use a mild detergent. **DO NOT USE ABRASIVE CLOTH, STEEL WOOL PADS, OR SCOURING POWDERS**. Replace filters, baffles and front panel and before using downdraft. Be sure to engage **TABS** on front panel behind **EARS** as shown.



CAUTION: Failure to engage tabs properly may cause chimney to jam and fail to raise up.

Servicing

It may be necessary to remove the downdraft blower system from the cabinet in order to service components such as the blower motor or air vent mechanism.

Disconnect power to the cooktop and remove it first. Reverse the steps under "INSTALL HOUSING INTO CABINET" to remove the downdraft from the cabinet.

OPERATION

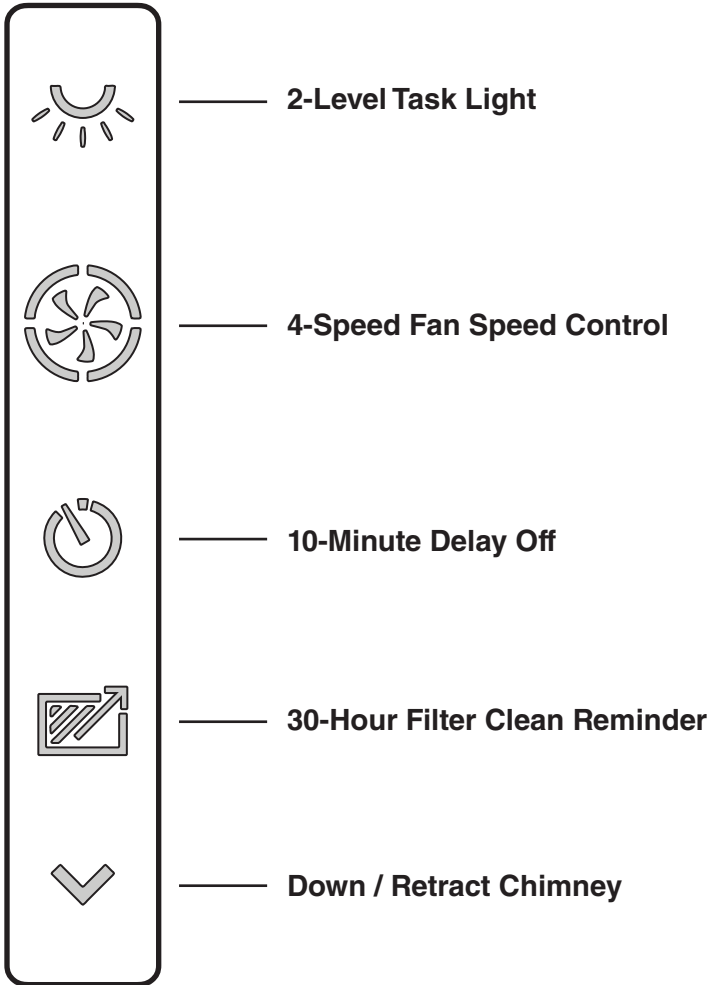

2-Level Task Light

Press once for LOW setting. Top of icon will illuminate.
 Press 2x for HIGH setting. Top and bottom of icon will illuminate.
 Press 3x to turn task light OFF.

4-Speed Fan Speed Control

Press once for LOW setting. Top-right quadrant of icon will illuminate.
 Press 2x for MEDIUM LOW setting. Top-right and bottom-right quadrants of icon will illuminate.
 Press 3x for MEDIUM HIGH setting. Top-right, bottom-right, and bottom-left quadrants of icon will illuminate.
 Press 4x for HIGH setting. All quadrants of icon will illuminate.
 Press 5x to turn fan OFF.

10-Minute Delay Off

When fan is ON at any speed setting, press delay-off icon to start 10-minute timer. Fan and icon will shut off after 10 minutes.
 To reset or de-activate delay-off, press icon again.

30-Hour Filter Clean Reminder

After 30 hours of blower "ON" time, filter clean icon will blink continuously.
 To reset, touch and hold icon for 2 or more seconds. Indicator will turn off.

Down / Retract Chimney

To retract chimney, touch down button. Any feature that is active will shut off.

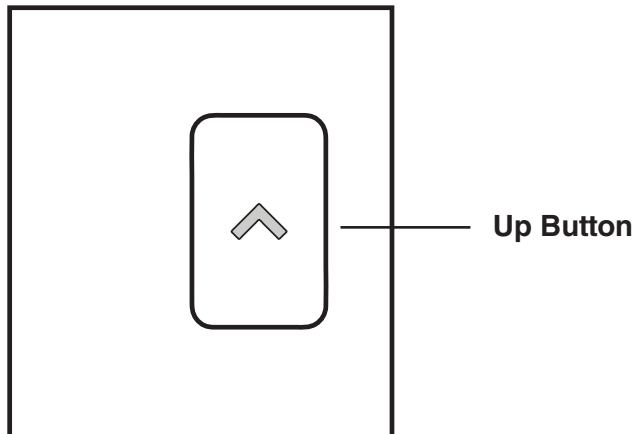

Up Button

Touch up button on right trim to raise chimney. All functions will return to their previous settings.

Heat Sentry

When the operating temperature is too high, the fan speed will increase to its highest setting to protect sensitive components. The fan icon will blink and cannot be overridden until the temperature reaches an acceptable level. The fan speed will return to the previous setting and the icon will stop blinking.

WARRANTY

ONE YEAR LIMITED WARRANTY FOR BEST® PRODUCTS

Warranty Period and Exclusions: Broan-NuTone LLC (the "Company") warrants to the original consumer purchaser of its BEST® product ("you") that the BEST® product (the "Product") will be free from material defects in the Product or its workmanship for a period of one (1) year from the date of original purchase.

The limited warranty period for any replacement parts provided by the Company and for any Products repaired or replaced under this limited warranty shall be the remainder of the original warranty period.

This warranty does not cover fluorescent lamp starters, tubes, halogen and incandescent bulbs, fuses, filters, ducts, roof caps, wall caps and other accessories for ducting that may be purchased separately and installed with the Product. This warranty also does not cover (a) normal maintenance and service, (b) normal wear and tear, (c) any Products or parts which have been subject to misuse, abuse, abnormal usage, negligence, accident, improper or insufficient maintenance, storage or repair (other than repair by the Company), (d) damage caused by faulty installation, or installation or use contrary to recommendations or instructions, (e) any Product that has been moved from its original point of installation, (f) damage caused by environmental or natural elements, (g) damage in transit, (h) natural wear of finish, (i) Products in commercial or nonresidential use, or (j) damage caused by fire, flood or other act of God. This warranty covers only Products sold to original consumers in the United States by the Company or U.S. distributors authorized by the Company.

This warranty supersedes all prior warranties and is not transferable from the original consumer purchaser.

No Other Warranties: This Limited Warranty contains the Company's sole obligation and your sole remedy for defective products. The foregoing warranties are exclusive and in lieu of any other warranties, express or implied. **THE COMPANY DISCLAIMS AND EXCLUDES ALL OTHER EXPRESS WARRANTIES, AND DISCLAIMS AND EXCLUDES ALL WARRANTIES IMPLIED BY LAW, INCLUDING WITHOUT LIMITATION THOSE OF MERCHANTABILITY AND FITNESS FOR A PARTICULAR PURPOSE.** To the extent that applicable law prohibits the exclusion of implied warranties, the duration of any applicable implied warranty is limited to the period specified for the express warranty above. Some states do not allow limitations on how long an implied warranty lasts, so the above limitation may not apply to you. Any oral or written description of the Product is for the sole purpose of identifying it and shall not be construed as an express warranty.

Whenever possible, each provision of this Limited Warranty shall be interpreted in such manner as to be effective and valid under applicable law, but if any provision is held to be prohibited or invalid, such provision shall be ineffective only to the extent of such prohibition or invalidity, without invalidating the remainder of such provision or the other remaining provisions of the Limited Warranty.

Remedy: During the applicable limited warranty period, the Company will, at its option, provide replacement parts for, or repair or replace, without charge, any Product or part thereof, to the extent the Company finds it to be covered by and in breach of this limited warranty under normal use and service. The Company will ship the repaired or replaced Product or replacement parts to you at no charge. You are responsible for all costs for removal, reinstallation and shipping, insurance or other freight charges incurred in the shipment of the Product or part to the Company. If you must send the Product or part to the Company, as instructed by the Company, you must properly pack the Product or part—the Company is not responsible for damage in transit. The Company reserves the right to utilize reconditioned, refurbished, repaired or remanufactured Products or parts in the warranty repair or replacement process. Such Products and parts will be comparable in function and performance to an original Product or part and warranted for the remainder of the original warranty period.

Exclusion of Damages: **THE COMPANY'S OBLIGATION TO PROVIDE REPLACEMENT PARTS, OR REPAIR OR REPLACE, AT THE COMPANY'S OPTION, SHALL BE YOUR SOLE AND EXCLUSIVE REMEDY UNDER THIS LIMITED WARRANTY AND THE COMPANY'S SOLE AND EXCLUSIVE OBLIGATION. THE COMPANY SHALL NOT BE LIABLE FOR INCIDENTAL, INDIRECT, CONSEQUENTIAL OR SPECIAL DAMAGES ARISING OUT OF OR IN CONNECTION WITH THE PRODUCT, ITS USE OR PERFORMANCE.**

Some states do not allow the exclusion or limitation of incidental or consequential damages, so the above limitation or exclusion may not apply to you. This warranty gives you specific legal rights, and you may also have other rights, which vary from state to state.

This warranty covers only replacement or repair of defective Products or parts thereof at the Company's main facility and does not include the cost of field service travel and living expenses.

Any assistance the Company provides to or procures for you outside the terms, limitations or exclusions of this limited warranty will not constitute a waiver of such terms, limitations or exclusions, nor will such assistance extend or revive the warranty.

The Company will not reimburse you for any expenses incurred by you in repairing or replacing any defective Product, except for those incurred with the Company's prior written permission.

How to Obtain Warranty Service: To qualify for warranty service, you must (a) notify the Company at the address or telephone number stated below within seven (7) days of discovering the covered defect, (b) give the model number and part identification and (c) describe the nature of any defect in the Product or part. At the time of requesting warranty service, you must present evidence of the original purchase date. If you cannot provide a copy of the original written limited warranty, then the terms of the Company's most current written limited warranty for your particular product will control. The most current limited written warranties for the Company's products can be found at www.BestRangeHoods.com.

In USA: BEST®, 926 West State Street, Hartford, Wisconsin 53027 800-558-1711

In Canada: BEST®, 550 Bd Lemire, Drummondville, QC J2C 7W9 866-737-7770

www.BestRangeHoods.com

SERVICE PARTS

| KEY NO. | 30N WIDTH | 36N WIDTH | 48N WIDTH | DESCRIPTION |
|---------|-----------|-----------|-----------|----------------------------------|
| 1 | 97019624 | 97019625 | 97019626 | TOP CAP ASSY |
| 2 | 99271515 | 99271516 | 99271517 | LED LIGHT BAR |
| 3 | 98011506 | 98011506 | 98011506 | ANGLE BRACKET RH |
| 4 | 98011507 | 98011507 | 98011507 | ANGLE BRACKET LH |
| 5 | 97019636 | 97019637 | 97019638 | DOOR ASSY. |
| 6 | 97020244 | 97020244 | 97020244 | DOOR ASSY. COVER WITH BUTTON RH |
| 7 | 97019640 | 97019640 | 97019640 | DOOR ASSY. COVER LH |
| 8 | 99111677 | 99111677 | 99111677 | CHIMNEY PLASTIC SLIDES |
| 9 | 97019910 | 97019910 | 97019910 | AIRBOX RAMP ASSEMBLY |
| 10 | 99010405 | 99010406 | 99010407 | FILTERS |
| 11 | 99710032 | 99710032 | 99710032 | SPACERS |
| * | 99271510 | 99271510 | 99271510 | WIRE HARNESS AIRBOX* |
| 13 | 99271514 | 99271514 | 99271514 | USER INTERFACE |
| 14 | 99271524 | 99271524 | 99271524 | LINEAR ACTUATOR |
| * | 97019665 | 97019665 | 97019665 | HEAT SENTRY ASSY* |
| 16 | 97020255 | 97020226 | 97020227 | AIRBOX FRONT |
| 17 | 98011158 | 98011159 | 98011160 | CHIMNEY FRONT GRILL |
| 18 | 97020235 | 97020236 | 97020237 | AIRBOX ASSY. |
| 19 | 97019630 | 97019631 | 97019632 | CHIMNEY ASSY. |
| 20 | 98011401 | 98011401 | 98011401 | LIFT GUIDE COVER |
| 21 | 97019874 | 97019875 | 97019877 | CHIMNEY SEAL |
| 22 | 98011503 | 98011503 | 98011503 | AIRBOX ADJUSTMENT LEG RH (SHORT) |
| 23 | 98011505 | 98011505 | 98011505 | AIRBOX ADJUSTMENT LEG RH (LONG) |
| 24 | 98011502 | 98011502 | 98011502 | AIRBOX ADJUSTMENT LEG LH (SHORT) |
| 25 | 98011504 | 98011504 | 98011504 | AIRBOX ADJUSTMENT LEG LH (LONG) |
| 26 | 98011668 | 98011668 | 98011668 | AIRBOX HOLE COVER |
| 27 | 97019676 | 97019676 | 97019676 | LIFT GUIDE PUCKS (INCLUDES TOOL) |
| 28 | 98011659 | 98011659 | 98011659 | VENT COVERS |
| 29 | 99271565 | 99271565 | 99271565 | MAIN PCB |
| 30 | 99271512 | 99271512 | 99271512 | POWER SUPPLY |
| 31 | 97019584 | 97019584 | 97019584 | ELECTRICAL BOX ASSY. |
| 32 | 98011688 | 98011687 | 98011686 | RH BAFFLE |
| 33 | 98011695 | 98011694 | 98011693 | LH BAFFLE |
| * | 97019570 | 97019570 | 97019570 | PARTS BAG* |

* Not Shown

SERVICE PARTS

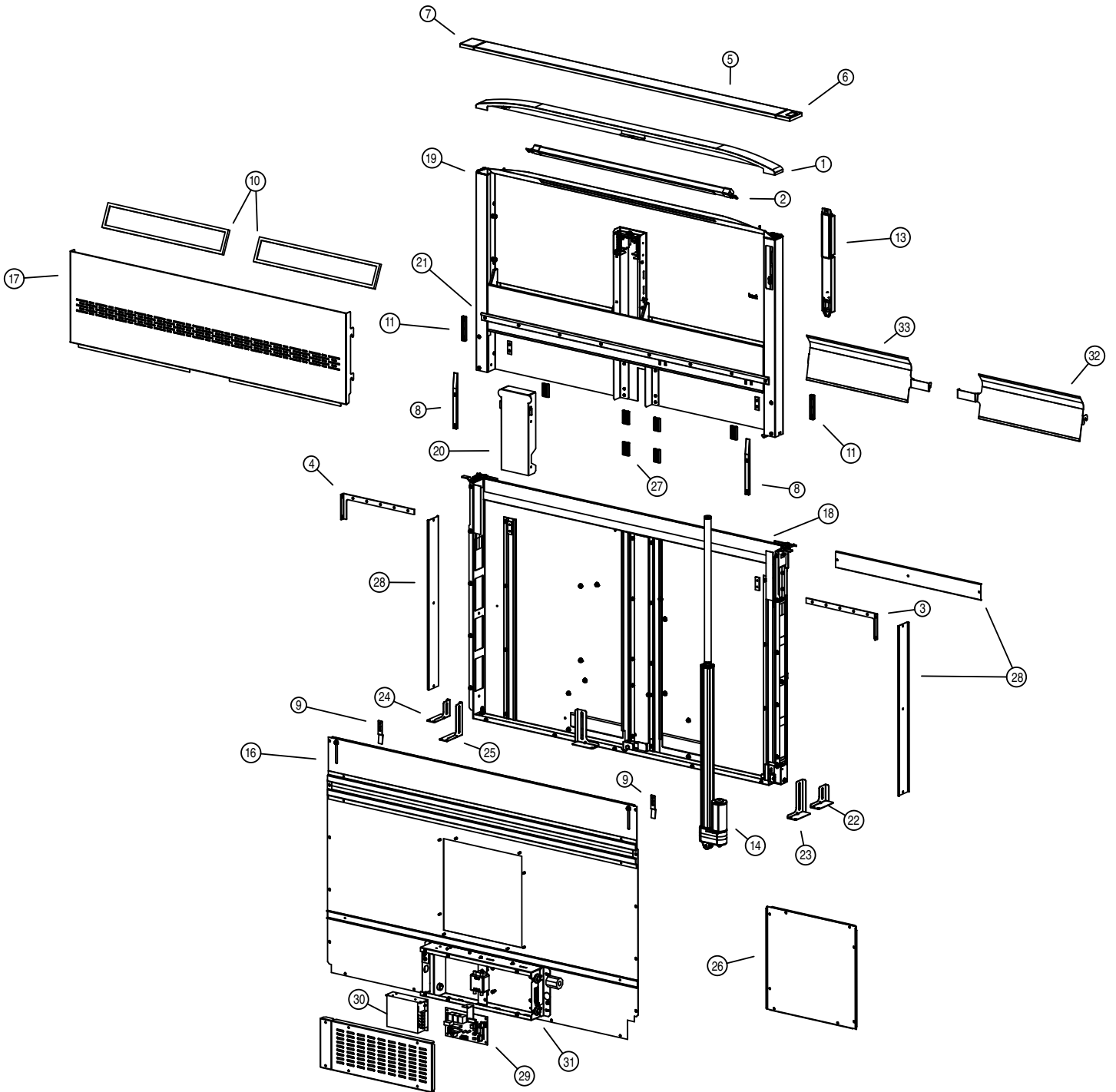

VENTILATEUR ENCASTRÉ

Enregistrez votre produit en ligne à : www.BestRangeHoods.com

À utiliser avec les ventilateurs suivants
(ventilateurs vendus séparément) :

Modèle PF6 - Ventilateur Flex - intérieur

Modèles EB6, EB9, EB12 ou EB15 - extérieurs

Modèles ILB3, ILB6, ILB9 ou ILB11 - intermédiaires

LIRE CES DIRECTIVES ET LES CONSERVER

AVERTISSEMENT



AFIN DE DIMINUER LES RISQUES D'INCENDIE, D'ÉLECTROCUTION OU DE BLESSURES, SUIVEZ CES DIRECTIVES :

1. N'utilisez cet appareil que de la manière prévue par le fabricant. Si vous avez des questions, communiquez avec le fabricant à l'adresse ou au numéro de téléphone indiqués dans la garantie.
2. Avant de procéder à l'entretien ou au nettoyage de l'appareil, coupez l'alimentation du panneau électrique et verrouillez l'interrupteur principal afin d'empêcher que le courant ne soit accidentellement rétabli. S'il est impossible de verrouiller l'interrupteur principal, fixez solidement un message d'avertissement, par exemple une étiquette, sur le panneau électrique.
3. La pose de l'appareil et les travaux d'électricité doivent être effectués par des personnes qualifiées conformément à la réglementation en vigueur, notamment les normes de la construction ayant trait à la protection contre les incendies.
4. Pour éviter les refoulements, l'apport d'air doit être suffisant pour brûler les gaz produits par les appareils à combustion et les évacuer dans le conduit de fumée (cheminée). Respectez les directives du fabricant de l'appareil de chauffage et les normes de sécurité, notamment celles publiées par la National Fire Protection Association (NFPA), l'American Society for Heating, Refrigeration and Air Conditioning Engineers (ASHRAE) et les codes des autorités locales.
5. Veillez à ne pas endommager le câblage électrique ou d'autres équipements non apparents lors de la découpe ou du perçage du mur ou du plafond.
6. Les ventilateurs canalisés doivent toujours rejeter l'air à l'extérieur.
7. Pour réduire les risques d'incendie, utilisez seulement des conduits en métal.
8. N'installez pas ce produit en plaçant son interrupteur directement derrière un brûleur ou un élément. La distance minimale entre l'interrupteur et le bord du brûleur est de 10,2 cm (4 pouces).
9. Ne portez jamais de vêtements ou accessoires amples lors de l'utilisation de cet appareil. Ils peuvent s'enflammer en raison des brûleurs ou des éléments de la surface de cuisson.
10. Ne laissez jamais un enfant seul ou sans surveillance aux environs de cet appareil lors de son utilisation.
11. Cet appareil doit être relié à une mise à la terre.

POUR RÉDUIRE LES RISQUES D'INCENDIE CAUSÉS PAR DE LA GRAISSE SUR LE PLAN DE CUISSON :

- a) Ne laissez jamais les éléments de surface allumés à haute température. Les débordements peuvent causer de la fumée et occasionner des écoulements de graisse inflammables. L'huile doit être chauffée graduellement à basse ou à moyenne température.
- b) Mettez toujours la hotte en marche lors de la cuisson à haute température ou lors de la cuisson d'aliments à flamber.
- c) Nettoyez souvent la hotte. Ne laissez pas la graisse s'accumuler sur le ventilateur ou les filtres.
- d) Utilisez des casseroles de dimension appropriée. Utilisez toujours une batterie de cuisine adaptée à la dimension de la surface chauffante.

AVERTISSEMENT



OBSERVEZ LES CONSIGNES SUIVANTES DE MANIÈRE À RÉDUIRE LES RISQUES DE BLESSURES CORPORELLES EN CAS D'INCENDIE CAUSÉ PAR DE LA GRAISSE SUR LE PLAN DE CUISSON :^a

1. ÉTOUFFEZ LES FLAMMES à l'aide d'un couvercle étanche, d'une tôle à biscuits ou d'un plateau en métal puis éteignez le brûleur. FAITES ATTENTION DE NE PAS VOUS BRÛLER. SI LES FLAMMES NE S'ÉTEignent PAS IMMÉDIATEMENT, QUITTEZ LES LIEUX ET APPELEZ LE SERVICE DES INCENDIES.
2. NE SOULEVEZ JAMAIS UNE CASSEROLE EN FLAMMES – vous pourriez vous brûler.
3. N'UTILISEZ PAS D'EAU, ni de serviettes ou de linges mouillés – une violente explosion de vapeur pourrait survenir.
4. Utilisez un extincteur SEULEMENT si :
 - A. Vous savez qu'il est de classe ABC et vous connaissez déjà son mode de fonctionnement.
 - B. L'incendie n'est pas très important et ne se propage pas.
 - C. Les pompiers ont été avisés.
 - D. Vous pouvez combattre l'incendie en faisant dos à une sortie.

^a Conseils tirés de la publication de la NFPA « Kitchen Fire Safety Tips ».

ATTENTION



1. Pour usage intérieur seulement.
2. Pour ventilation générale uniquement. N'utilisez pas cet appareil pour évacuer des matières ou des vapeurs dangereuses ou explosives.
3. Pour éviter d'endommager les roulements du moteur, de déséquilibrer les pales ou de les rendre bruyantes, débarrassez l'appareil de la poussière de plâtre, de construction, etc.
4. Nettoyez fréquemment les filtres et les surfaces graisseuses.
5. Ne réparez ou ne remplacez aucune pièce de cet appareil à moins que ce manuel le recommande précisément. Tout autre travail de réparation doit être confié à un technicien qualifié.
6. Veuillez lire l'étiquette de spécifications du produit pour obtenir plus de renseignements, notamment sur les exigences.
7. Pour réduire les risques d'incendie et de choc électrique, n'installez cette hotte encastrée qu'avec les modèles de ventilateur indiqués ci-dessous. D'autres ventilateurs ne peuvent pas leur être substitués. (Ventilateurs vendus séparément.)

Ventilateur Flex de modèle PF6
Ventilateurs extérieurs de modèles EB6, EB9, EB12 ou EB15
Ventilateurs intermédiaires de modèles ILB3, ILB6, ILB9 ou ILB11

INSTALLATEUR :
Conservez ce manuel pour l'inspection électrique et le propriétaire.

CONTENU

Ces pièces sont incluses avec le boîtier de hotte encastrée :

- 1 - Sac de pièces contenant :
 - 2 - Pieds de support de 5 cm (2 po)
 - 2 - Pieds de support de 10 cm (4 po)
 - 2 - Vis à tête hexagonale, 1/4-20 x 0,50
 - 2 - Vis cruciformes, n° 8-18 x 0,375
 - 8 - Vis à bois à tête ronde cruciforme, n° 10 x 0,50
- 1 - Ensemble de bordures de porte
- 1 - Panneau électrique
- 2 - Supports
- 1 - Gabarit de découpe du comptoir

PLANIFICATION

En raison de sa polyvalence, ce système de hotte encastrée peut servir à évacuer les contaminants aériens lorsque vous cuisinez avec une variété d'appareils de cuisson au gaz ou à l'électricité - **dont les surfaces de cuisson, cuisinières, cuisinières encastrables et cuisinières autonomes.**

Elle peut être installée dans un îlot, une péninsule ou un mur ordinaire. Le ventilateur (vendu séparément) et le panneau électrique peuvent être fixés à la hotte encastrée, ou installés à l'intérieur d'une armoire ou à distance dans un endroit pratique.

Cette unité s'installe facilement en suivant ces étapes de base :

- Découpez l'ouverture dans le comptoir.
- Installez l'unité dans l'armoire.
- Installez le ventilateur et le panneau électrique.
- Raccordez les conduits et le câblage électrique.
- Installez la bordure.
- Installez l'appareil de cuisson.

Remarque : le débit d'air élevé de cet appareil peut affecter la flamme de certains types de surface de cuisson au gaz. Ce phénomène est NORMAL et ne causera aucun dommage mais il peut être corrigé en diminuant le régime du ventilateur.

Il est conseillé d'utiliser un jeu de joints d'étanchéité avec toute surface de cuisson au gaz. Ce jeu assure l'étanchéité entre la surface de cuisson et l'armoire située en dessous. Il comprend un joint de bordure et les attaches requises. Voir « ACCESSOIRES EN OPTION ».

SPÉCIFICATIONS ÉLECTRIQUES

Modèle PF6 - Flex interne :
120 VCA • 60 Hz • 3,0 A

Modèles EB6, EB9, EB12 ou EB15 - extérieurs
Modèles ILB3, ILB6, ILB9 ou ILB11 - Intermédiaires
120 VCA • 60 Hz • 6,0 A (max.)

PRISE DES MESURES

1. Consultez les directives d'installation de la surface de cuisson pour les dimensions de l'ouverture à découper dans le comptoir et les dimensions de l'armoire. Toutefois, il est recommandé que l'armoire soit plus grande que nécessaire pour faciliter l'installation. Les îlots conçus sur mesure doivent comporter des armoires plus profondes - particulièrement lorsque la cuisinière est installée devant la hotte encastrée ou quand le ventilateur est placé derrière la hotte. Vous devez également prévoir une porte d'accès.
2. La profondeur de la surface de cuisson peut varier grandement d'un produit à un autre. Il se peut que la pose de ces deux appareils soit relativement serrée.

Faites particulièrement attention aux nuisances possibles indiquées ci-dessous. Un comptoir avec (A) une lèvre soulevée à l'avant ou (B) un dossier risque de laisser une surface plane insuffisante pour l'installation. Veuillez noter que le comptoir doit comporter une partie plane de 7 cm (2-3/4 po) derrière le plan de cuisson et qu'une distance de 6,4 cm (2-1/2 po) est nécessaire entre la bord arrière du plan de cuisson et la paroi arrière intérieure de l'armoire.

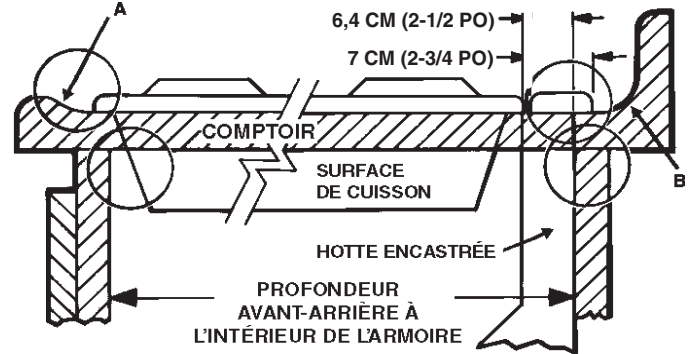

PLANIFICATION DE LA POSE DES CONDUITS

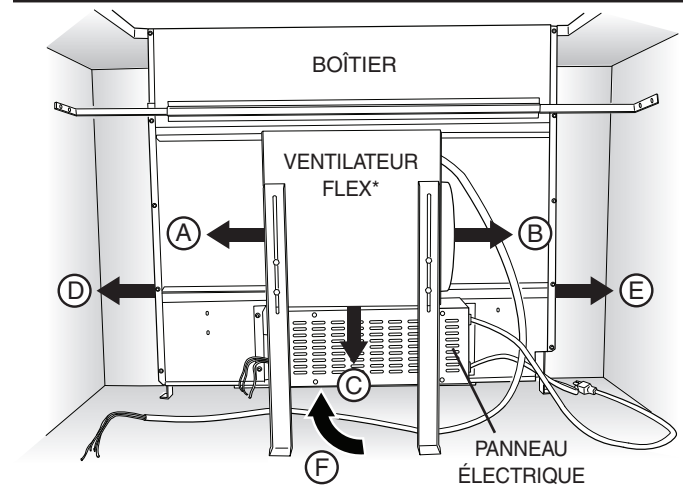

* Les ventilateurs installés à distance utilisent une plaque de sortie pour conduits ronds de 20,3 cm (8 po) ou de 25,4 cm (10 po) au lieu d'un ventilateur Flex.

1. Le système de hotte encastrée est conçu pour utiliser des conduits ronds de 20,3 cm (8 po) avec un ventilateur Flex ou des conduits ronds de 25,4 cm (10 po) avec un ventilateur installé à distance. (Ventilateur vendu séparément.) Six (6) différents raccords de sortie sont possibles :
 - A = 20,3 cm (8 po) rond, sortie à gauche, ventilateur Flex
 - B = 20,3 cm (8 po) rond, sortie à droite, ventilateur Flex
 - C = 20,3 cm (8 po), sortie vers le bas, ventilateur Flex (panneau électrique à monter à distance)
 - D = 4,8 cm x 48,3 cm (1-7/8 po x 19 po), sortie à gauche du boîtier vers le ventilateur à distance ou le ventilateur Flex situé à distance. Utiliser une transition de 4,8 cm x 48,3 cm (1-7/8 po x 19 po) à 20,3 cm (8 po) rond, une transition de 4,8 cm x 48,3 cm (1-7/8 po x 19 po) à 25,4 cm (10 po) rond, ou un conduit de 4,8 cm x 48,3 cm (1-7/8 po x 19 po) comme il convient.
 - E = 4,8 cm x 48,3 cm (1-7/8 po x 19 po), sortie à droite du boîtier vers le ventilateur à distance ou le ventilateur Flex situé à distance. Utiliser une transition de 4,8 cm x 48,3 cm (1-7/8 po x 19 po) à 20,3 cm (8 po) rond, une transition de 4,8 cm x 48,3 cm (1-7/8 po x 19 po) à 25,4 cm (10 po) rond, ou un conduit de 4,8 cm x 48,3 cm (1-7/8 po x 19 po) comme il convient.
 - F = 4,8 cm x 48,3 cm (1-7/8 po x 19 po), sortie à l'arrière du boîtier vers le ventilateur à distance ou le ventilateur Flex situé à distance. Utiliser une transition de 4,8 cm x 48,3 cm (1-7/8 po x 19 po) à 20,3 cm (8 po) rond, une transition de 4,8 cm x 48,3 cm (1-7/8 po x 19 po) à 25,4 cm (10 po) rond, ou un conduit de 4,8 cm x 48,3 cm (1-7/8 po x 19 po) comme il convient.
2. Pour la meilleure performance : Choisissez l'option qui permet l'utilisation des conduits les plus courts possible et un nombre minimum de coudes et de transitions. Vérifiez l'emplacement des solives du plancher, des montants des murs, des fils électriques et de la plomberie pour éviter les nuisances éventuelles.

PLANIFICATION DE LA DÉCOUPE DU COMPTOIR



ATTENTION : AVANT DE DÉCOUPER L'OUVERTURE DES CONDUITS DANS L'ARMOIRE, vérifiez que les solives du plancher, les montants des murs, les fils électriques et la plomberie ne présentent aucune nuisance.

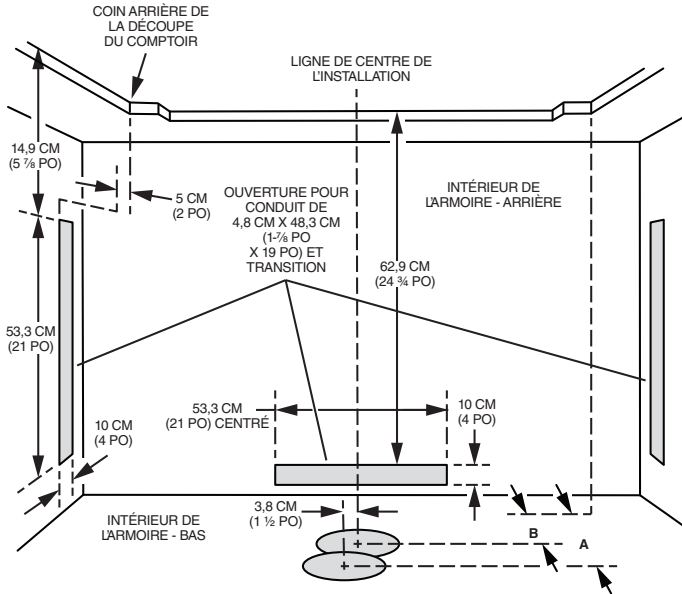

| Ouverture dans le bas de l'armoire | |
|---|---|
| Dimension A | Dimension B |
| Ventilateur Flex (Modèle PF6 et conduit rond de 20,3 cm (8 po) à la verticale à travers le plancher de l'armoire.) (à 3,8 cm (1 1/2 po) à gauche de la ligne de centre de l'installation) | Ventilateur extérieur ou intermédiaire avec coude de 90° (sur la ligne de centre de l'installation) |
| 14,3 cm (5-5/8 po) | 19,4 cm (7-5/8 po) [Modèle 432 - coude rond de 20,3 cm (8 po)] |
| | 21,9 cm (8-5/8 po) [Modèle 418 - coude rond de 25,4 cm (10 po)] |

Utilisez les dimensions indiquées dans l'illustration ci-dessus pour planifier l'accès des conduits dans l'armoire. En règle générale, un conduit rectangulaire de 4,8 cm x 48,3 cm (1-7/8 po x 19 po) est utilisé pour une sortie à gauche, à droite ou à l'arrière de l'armoire - alors qu'un conduit rond de 20,3 cm (8 po) est utilisé pour une sortie vers le bas au travers du plancher de l'armoire.

Pour une sortie à gauche, à droite ou à l'arrière :

Prévoir au moins 46 cm (18 po) pour la transition et le coude ou le ventilateur.

Pour une sortie à gauche ou à droite :

Une armoire de 76 cm (30 po) de profondeur est recommandée pour un alignement adéquat avec le ventilateur Flex. Le ventilateur Flex peut être fixé à la paroi arrière de l'armoire ou à une plateforme ou un cadre (non fourni) appuyé sur la base de l'armoire. (Consulter les instructions du ventilateur Flex).

Une armoire de 61 à 76 cm (24 à 30 po) de profondeur est nécessaire selon le type d'appareil de cuisson.

PLANIFICATION DU CÂBLAGE

1. Cette hotte encastrée utilisant un ventilateur Flex (vendu séparément) consomme 3,0 A et exige un circuit de 120 VCA, 60 Hz. Si un ventilateur est installé à distance (vendu séparément), le système consomme 6,0 A et exige un circuit de 120 VCA, 60 Hz.
2. L'unité comporte un cordon électrique de 76 cm (30 po) de longueur muni d'une fiche à trois broches. Prévoyez l'installation d'une prise de courant permettant de brancher le cordon de l'appareil.
3. Installez la boîte électrique conformément aux codes locaux.

PRÉPARATION DE LA HOTTE ENCASTRÉE

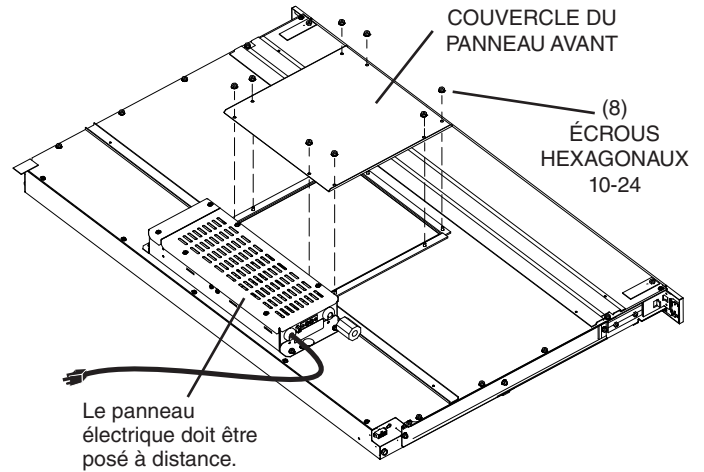

Conduit installé à travers l'ouverture du panneau avant seulement :

1. Placez la hotte encastrée sur le dos sur une table ou une surface de travail plane.
2. Enlevez les **ÉCROUS HEXAGONAUX** pour retirer le **COUVERCLE DU PANNEAU AVANT**.

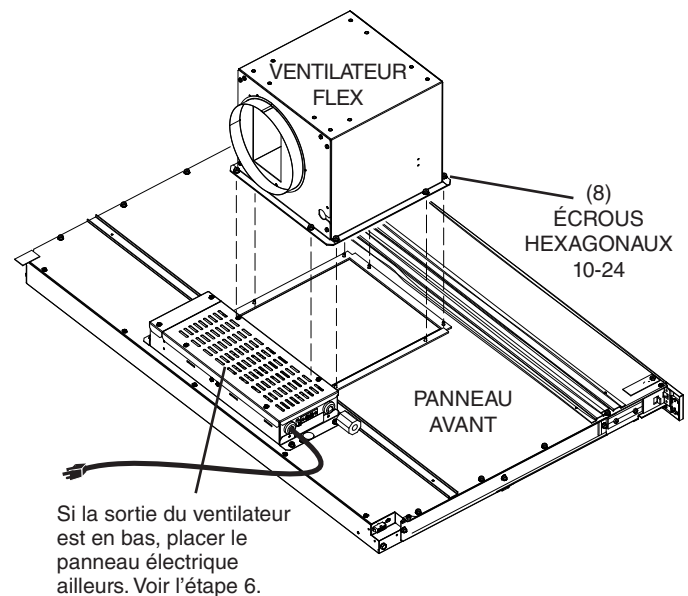

Installations avec VENTILATEUR FLEX seulement :

(Acheter un ventilateur Flex modèle PF6 séparément.)

3. Déterminez si le **VENTILATEUR FLEX** sortira à gauche, à droite ou vers le bas.
Serrez les écrous hexagonaux pour fixer le ventilateur en place.

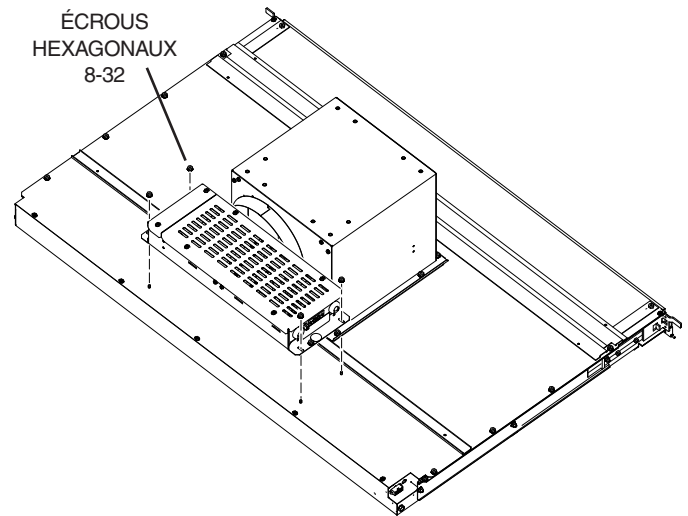
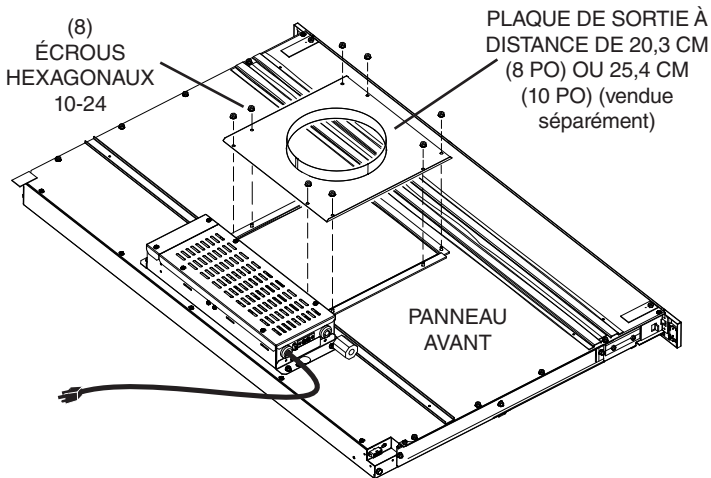

Installations avec VENTILATEUR FLEX (à distance) ou VENTILATEUR À DISTANCE seulement :

4. Utilisez la **PLAQUE DE SORTIE À DISTANCE**.

Serrez les écrous hexagonaux pour fixer la **PLAQUE DE SORTIE À DISTANCE**.

Installations dans lesquelles le PANNEAU ÉLECTRIQUE doit être monté à distance seulement :

6. Enlevez les quatre (4) **ÉCROUS HEXAGONAUX 8-32** et le **PANNEAU ÉLECTRIQUE**. Des câbles de rallonge de 1,5 m (5 pi) (vendus séparément) peuvent être nécessaires pour monter le panneau électrique à distance. N'utilisez pas plus de deux câbles de rallonge.

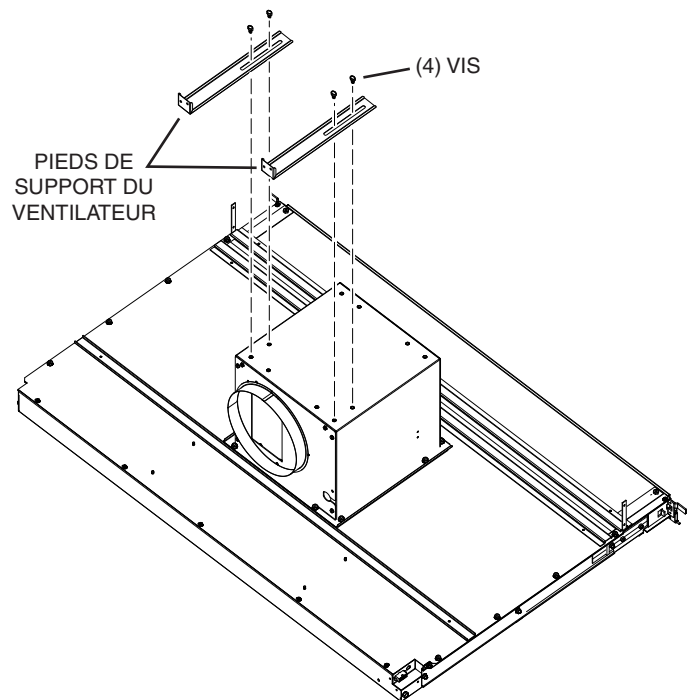
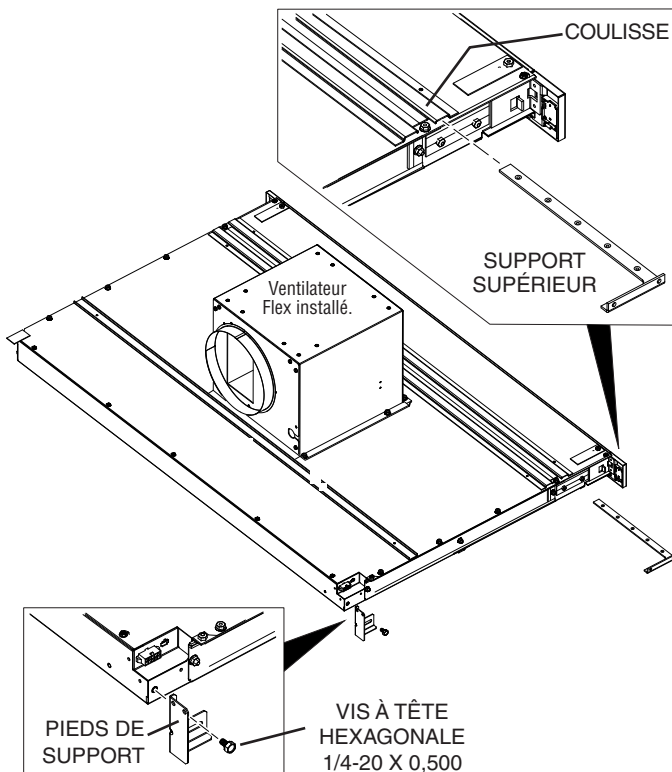

Toutes les installations :

Installations avec VENTILATEUR FLEX seulement :

5. Glissez les **SUPPORTS SUPÉRIEURS** dans la **COULISSE** en haut à gauche et à droite de l'unité.

Fixez les **PIEDS DE SUPPORT COURTS OU LONGS** (selon la hauteur de l'armoire) au bas de l'unité sur les côtés à l'aide des **VIS HEXAGONALES** fournies. Ne serrez pas complètement ces vis à cette étape-ci.

7. Fixez les **PIEDS DE SUPPORT DU VENTILATEUR** à l'aide des quatre (4) **VIS** fournies.



ATTENTION : Si le ventilateur Flex doit être monté à distance : N'utilisez pas seulement les pieds comme supports. Il peut être nécessaire d'ajouter d'autres supports au ventilateur. Utilisez les profilés de montage fournis avec le ventilateur.

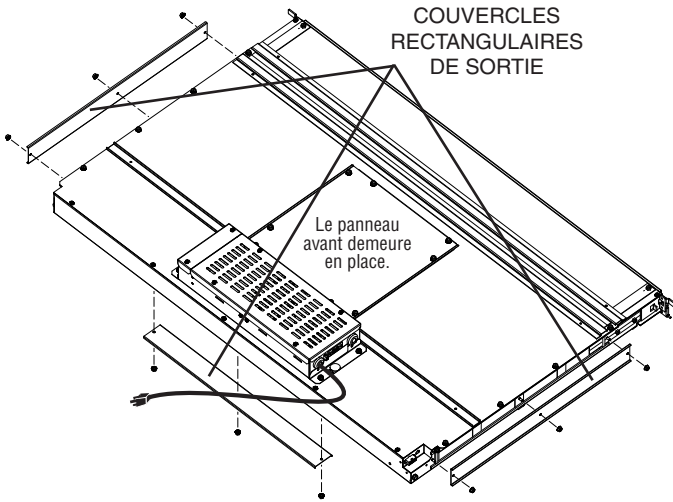

Installations avec conduit à gauche, à droite ou à l'arrière seulement :

(Exige l'achat d'une transition de 4,8 cm x 48,3 cm (1-7/8 po x 19 po) à 20,3 cm (8 po) ou 25,4 cm (10 po) rond. Des adaptateurs pour conduits rectangulaires de 4,8 cm x 48,3 cm (1-7/8 po x 19 po) sont aussi disponibles.)

8. Enlevez un seul COUVERCLE RECTANGULAIRE DE SORTIE.

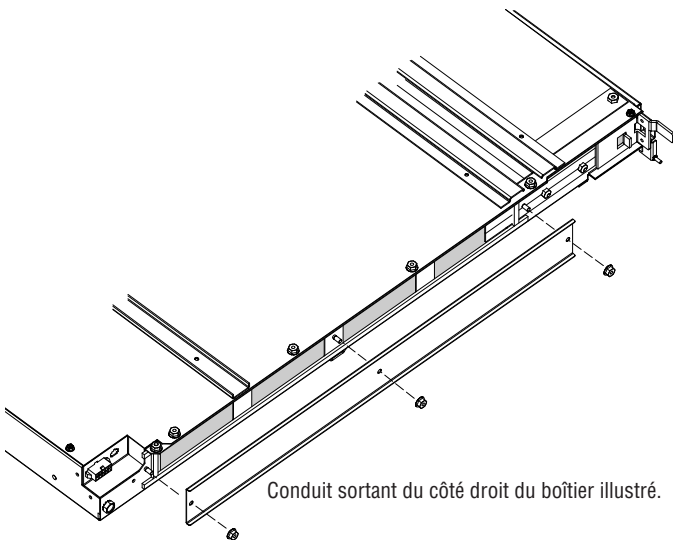

Installations avec conduit à gauche, à droite ou à l'arrière seulement :

(Exige l'achat d'une transition de 4,8 cm x 48,3 cm (1-7/8 po x 19 po) à 20,3 cm (8 po) ou 25,4 cm (10 po) rond. Des adaptateurs pour conduits rectangulaires de 4,8 cm x 48,3 cm (1-7/8 po x 19 po) sont aussi disponibles.)

9. Utilisez des écrous pour raccorder l'adaptateur de conduit rectangulaire de 4,8 cm x 48,3 cm (1-7/8 po x 19 po) ou la transition de 4,8 cm x 48,3 cm (1-7/8 po x 19 po) à 20,3 cm (8 po) ou 25,4 cm (10 po) rond lors de la pose du conduit.

DÉCOUPER L'OUVERTURE DU COMPTOIR

1. Tracez et découpez l'ouverture de la surface de cuisson suffisamment vers l'AVANT de sorte que la hotte puisse s'encaster derrière.
2. Disposez la surface de cuisson en place et glissez-la le plus possible vers l'avant sans qu'aucun écart ne soit visible. Centrez-la et vérifiez son équerre avec les bords du comptoir.

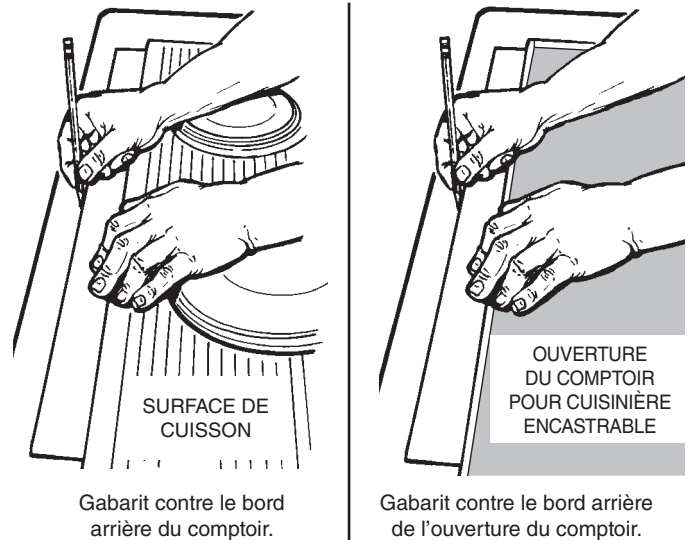

3. Placez le gabarit en plastique contre la bordure arrière de la surface de cuisson ou contre le bord arrière de l'ouverture de la cuisinière encastrable. Centrez le gabarit. Tracez le pourtour du gabarit pour marquer l'ouverture de la hotte encastrée.
4. Retirez la surface de cuisson du comptoir.
5. Découpez l'ouverture de la hotte. Prenez garde de ne pas ébarber les bords du comptoir.

INSTALLER LE BOÎTIER DANS L'ARMOIRE

1. Enlevez la surface de cuisson.

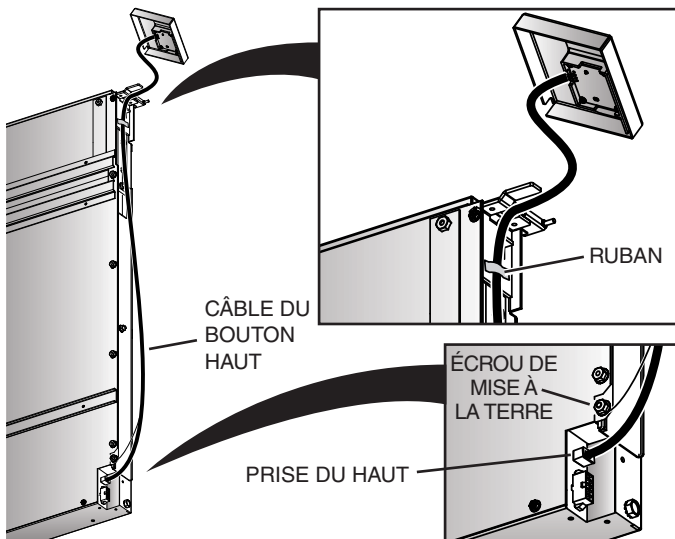

2. Branchez le **CÂBLE DU BOUTON HAUT** de la bordure de droite dans la **PRISE DU HAUT** située en bas à droite du boîtier de la hotte et raccordez le fil de terre sur l'**ÉCROU DE MISE À LA TERRE**. Acheminez le câble le long du boîtier et maintenez-le en place avec du **RUBAN ADHÉSIF** près du haut.

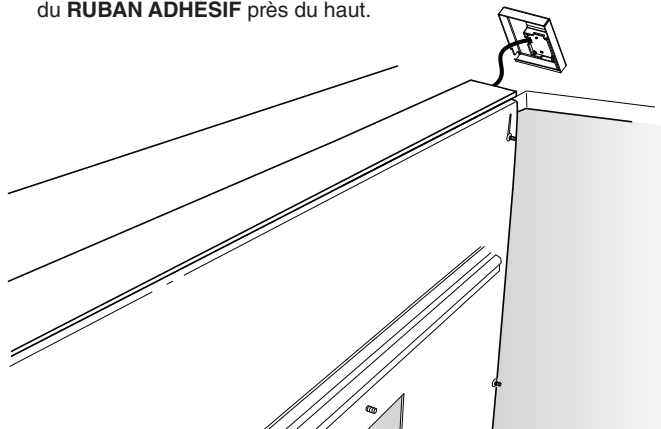

3. Insérez le boîtier dans l'ouverture du comptoir et l'armoire en le poussant le plus possible vers l'arrière. Assurez-vous que le câble du bouton HAUT est enfilé dans l'ouverture tel qu'illustré et qu'il n'est pas pincé.

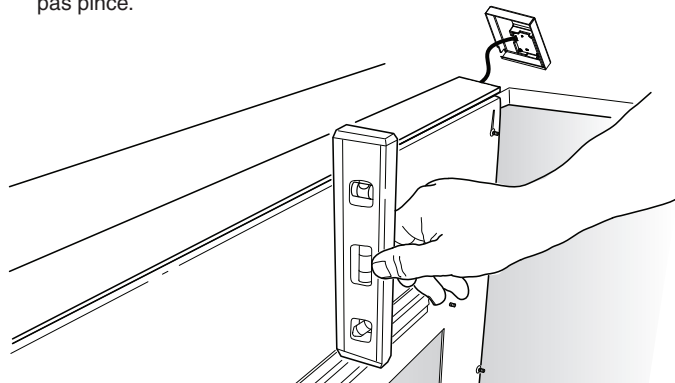

4. Assurez-vous que le boîtier est de niveau.

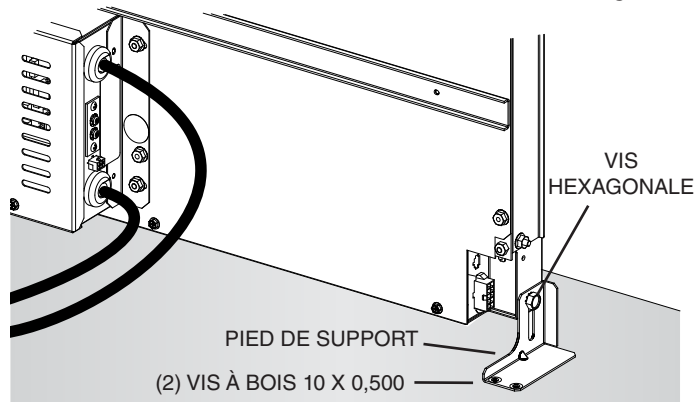

5. Allongez les **PIEDS DE SUPPORT** et fixez-les au fond de l'armoire avec deux **(2) VIS** dans chaque pied. Serrez les **VIS HEXAGONALES**.

Si le fond de l'armoire est enlevé :

Utilisez des blocs ou des cales d'espacement entre le plancher et les pieds de support.

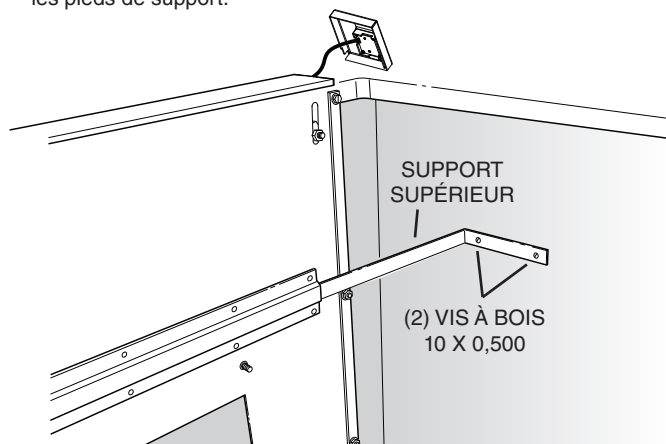

6. Allongez les **SUPPORTS SUPÉRIEURS** et fixez-les sur les côtés de l'armoire avec deux **(2) VIS** dans chaque support.

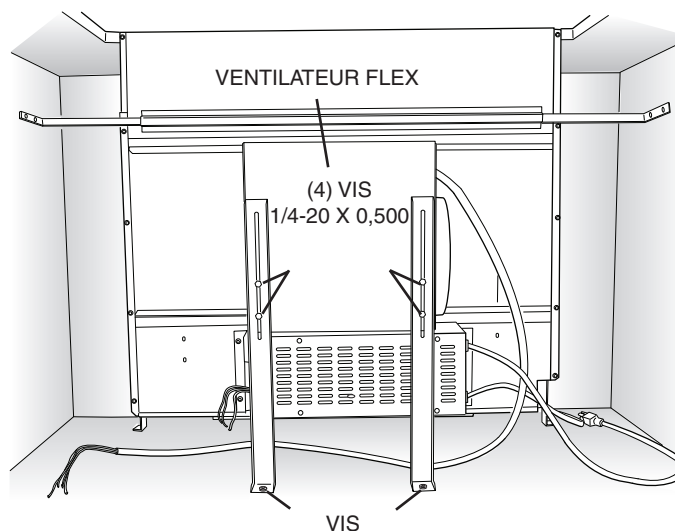

Installations avec VENTILATEUR FLEX seulement :

7. Desserrez les quatre **(4) VIS** retenant les **PIEDS DE SUPPORT DU VENTILATEUR** sur le **VENTILATEUR FLEX**. Allongez les pieds et fixez-les au bas de l'armoire avec une **VIS** dans chacun.

INSTALLATION DE LA BORDURE DE FINITION

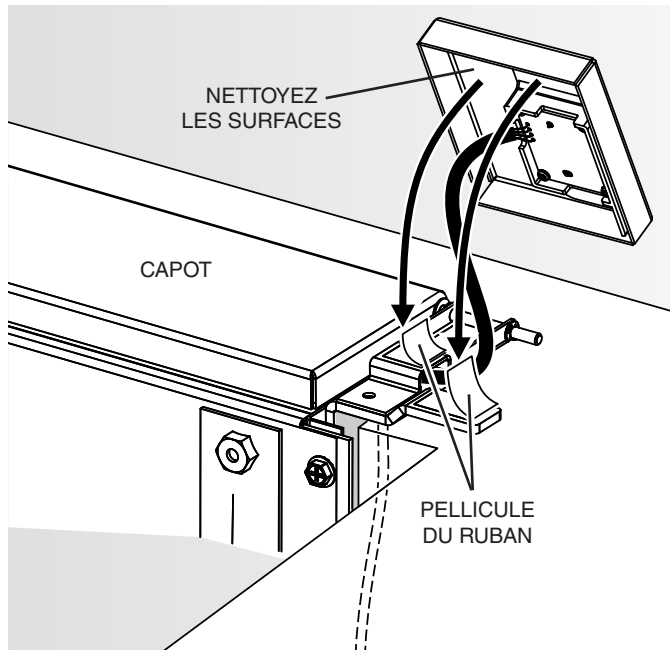

1. Enlevez la **PELLICULE DU RUBAN**.
2. **NETTOYEZ LES SURFACES** sous la bordure de droite - afin que le ruban adhésif colle solidement.

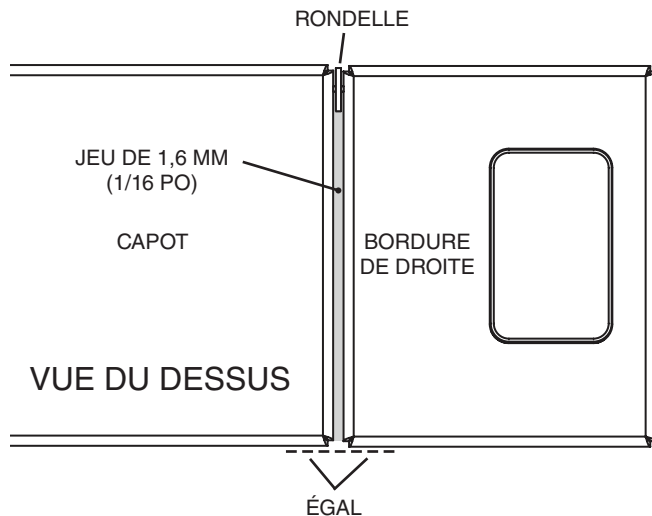

3. Pressez la **BORDURE DE DROITE** en place.
Assurez-vous que la bordure :
 - s'appuie à plat sur la surface du comptoir
 - est à égalité avec le **CAPOT**
 - a un **JEU DE 1,6 MM (1/16 PO)** avec le capot
 - et que le câble n'est pas pincé.
4. Répétez les étapes 1, 2 et 3 pour installer la bordure de gauche.

POSE DES CONDUITS



ATTENTION : AVANT DE DÉCOUPER L'OUVERTURE DES CONDUITS DANS L'ARMOIRE, vérifiez que les solives du plancher, les montants des murs, les fils électriques et la plomberie ne présentent aucune nuisance.

1. Découpez les ouvertures dans l'armoire ainsi que dans les murs ou le plancher, selon le cas.
2. Installez le capuchon de toit et, tout en revenant vers l'armoire, posez tous les **conduits, coudes et transitions** prévus. Étanchez tous les joints avec du ruban adhésif.
3. Raccordez le **conduit** (et la transition, s'il y a lieu) à la hotte encastree.

CÂBLAGE

Installations avec VENTILATEUR FLEX seulement :



ATTENTION : Les travaux d'électricité doivent être effectués par des personnes qualifiées en respectant les codes et les normes en vigueur.

1. Posez une boîte électrique standard, avec une prise pour fiches à trois lames accessible pour le cordon de la hotte.
2. Acheminez le fil d'alimentation électrique approprié et connectez-le à la prise de courant.

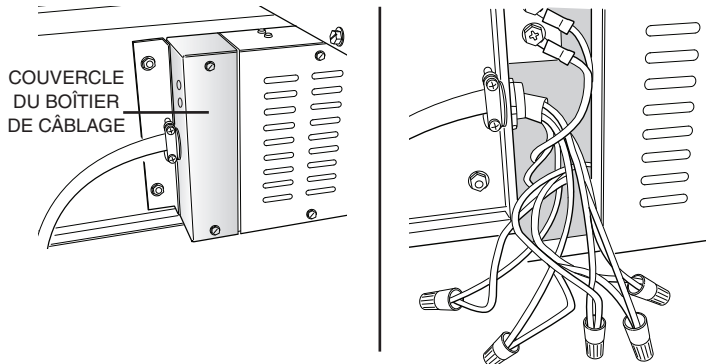

3. Enlevez le **COUVERCLE DU BOÎTIER DE CÂBLAGE** et raccordez les fils du ventilateur aux fils situés dans le boîtier de câblage. Connectez le fil noir avec le noir, le blanc avec le blanc, le bleu avec le bleu, l'orange avec l'orange, le gris avec le rouge et le vert avec la vis de mise à la terre.

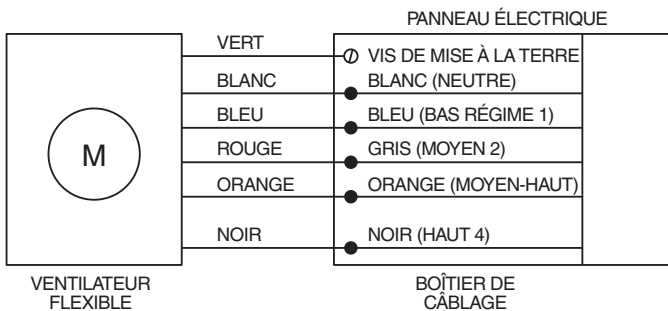

4. Remplacez le couvercle du boîtier de câblage.

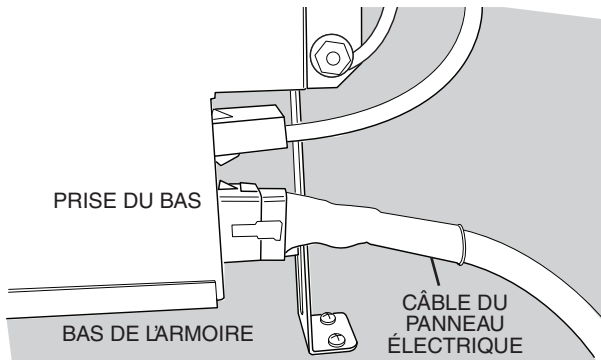

5. Branchez le **CÂBLE DU PANNEAU ÉLECTRIQUE** dans la **PRISE DU BAS** tel qu'illustré.
6. Branchez le cordon électrique de la hotte dans la prise. Assurez-vous que le cordon électrique passe loin de la chaleur produite par la surface de cuisson.

Installations avec VENTILATEUR À DISTANCE seulement :



ATTENTION : Les travaux d'électricité doivent être effectués par des personnes qualifiées en respectant les codes et les normes en vigueur.

1. Posez une boîte électrique standard, avec une prise pour fiches à trois lames accessible pour le cordon de la hotte.
2. Acheminez le fil d'alimentation électrique approprié dans l'armoire et connectez-le à la boîte électrique et à la prise de courant.
3. Vous pouvez utiliser les ventilateurs intermédiaires suivants :
Modèles EB6, EB9, EB12 ou EB15 - extérieurs
Modèles ILB3, ILB6, ILB9 ou ILB11 - intermédiaires
120 VCA • 60 Hz • 6,0 A (max.)
4. Acheminez un câble électrique à deux fils plus un fil de terre du ventilateur extérieur ou intermédiaire jusqu'au boîtier de câblage sur la plaque d'adaptateur. Retirez le **COUVERCLE DU BOÎTIER DE CÂBLAGE**.
5. Raccordez les fils du ventilateur aux fils de l'alimentation du ventilateur extérieur ou intermédiaire. Connectez le fil noir avec le noir, le blanc avec le blanc et le vert avec la vis de mise à la terre.

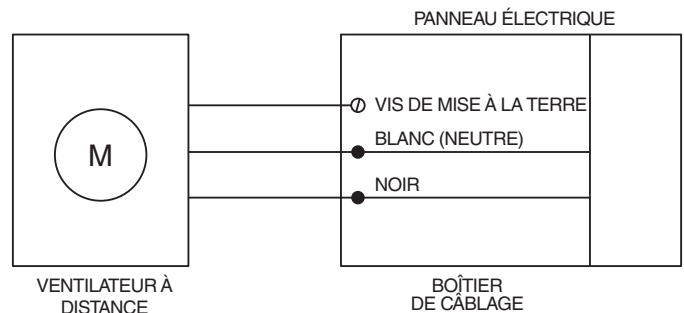

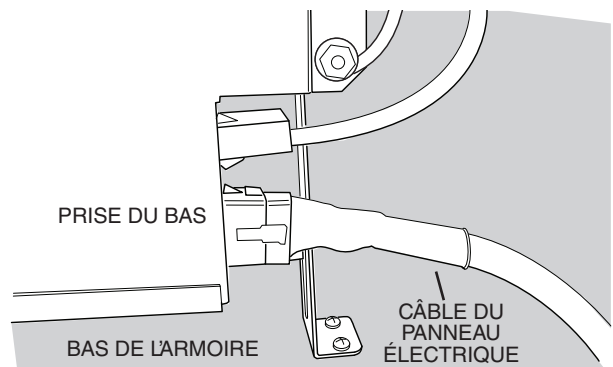

6. Remplacez le couvercle du boîtier de câblage.



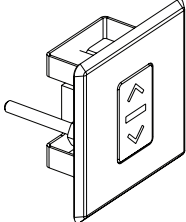

7. Branchez le **CÂBLE DU PANNEAU ÉLECTRIQUE** dans la **PRISE DU BAS**, tel qu'illustré.
8. Branchez le cordon électrique de la hotte dans la prise. Assurez-vous que le cordon électrique passe loin de la chaleur produite par la surface de cuisson.

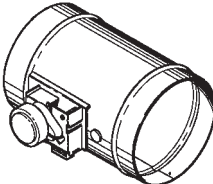
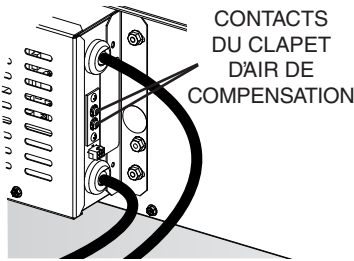
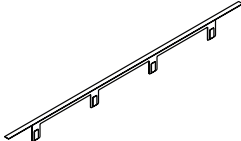
ACCESSOIRES EN OPTION

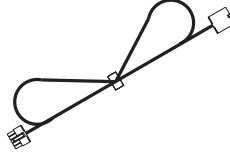
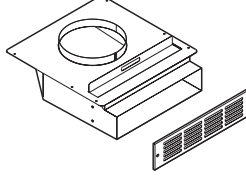
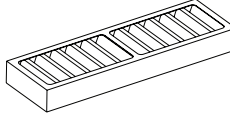
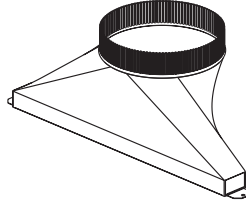
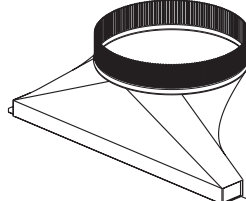
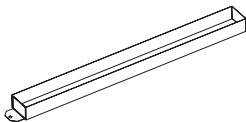
| ACCESSOIRE EN OPTION | DESCRIPTION / APPLICATION |
|--|---|
|  <p>MODÈLE ACRD</p> | <p>TÉLÉCOMMANDE HAUT/BAS</p> <p>Utilisez-la quand vous n'avez pas accès au bouton HAUT/BAS de la cheminée d'évacuation.</p> <p>Elle peut être placée sur le dessus du comptoir, sur la face de l'armoire ou sur le côté d'un îlot. Taille de la découpe : 5,7 cm (2¼ po) H x 5 cm (2 po) L.</p> <p>Ne placez pas la télécommande à un endroit où elle pourrait gêner les travaux culinaires, là où vous déposez des chaudrons chauds ou à un endroit où des liquides chauds risquent de l'éclabousser.</p> <p>Le câble de la télécommande se branche au moyen du connecteur à 6 broches sur le boîtier de commande.</p> |
|  <p>MODÈLES ATSKD30 ATSKD36 ATSKD48</p> | <p>JEU DE JOINTS D'ÉTANCHÉITÉ POUR SURFACE DE CUISSON AU GAZ</p> <p>Recommandé pour toutes les surfaces de cuissons au gaz. Comprend bordure d'étanchéité et attaches</p> <p>Largeurs de 76 cm, 91 cm et 121 cm (30 po, 36 po et 48 po)</p> |
|  <p>MODÈLES MD6T MD8T MD10T</p> | <p>CLAPET D'AIR DE COMPENSATION</p> <p>L'utiliser pour fournir de l'air de compensation à la demande afin de garder la maison confortable tout en permettant à la hotte d'offrir un rendement optimal.</p> <p>La conception Directwire convient aux hottes encastrées BEST® sélectionnées pour équilibrer la pression d'air intérieure en fournissant de l'air de compensation; le clapet s'ouvre automatiquement lorsque la hotte est mise en marche</p> <p>Conduits ronds de 20,3 cm (8 po) et 25,4 cm (10 po) de diamètre.</p> <p>Se connecte à 2 CONTACTS sur le PANNEAU ÉLECTRIQUE.</p>  <p>CONTACTS DU CLAPET D'AIR DE COMPENSATION</p> |
|  <p>MODÈLES ATKD30SB ATKD36SB ATKD48SB</p> | <p>JEU DE BORDURE POUR CUISINIÈRE</p> <p>S'utilise avec une cuisinière autonome lorsqu'un écart sépare l'arrière de la cuisinière et la hotte encastrée.</p> <p>Largeurs de 76 cm, 91 cm et 121 cm (30 po, 36 po et 48 po).</p> |

| ACCESSOIRE EN OPTION | DESCRIPTION / APPLICATION |
|--|---|
|  <p>MODÈLE AEWD5</p> | <p>CÂBLE DE RALLONGE - 1,5 M (5 PI)</p> <p>S'utilise lorsque le panneau électrique est installé à distance. Rallonge le câble du panneau électrique de 1,5 m (5 pi).</p> |
|  <p>MODÈLE ANKD</p> | <p>ENSEMBLE DE RECIRCULATION SANS CONDUIT</p> <p>S'utilise lorsqu'il est impossible de poser des conduits. Se monte dans le coup de pied ou la base de l'armoire et se fixe directement au ventilateur Flex modèle PF6 à l'aide d'un conduit rond de 20,3 cm (8 po). L'ensemble peut être tourné afin de ne pas rejeter l'air directement à vos pieds. Comprend un filtre de recirculation et une plaque décorative.</p> |
|  <p>MODÈLE AFCD</p> | <p>FILTRE DE RECIRCULATION DE REMPLACEMENT</p> <p>Filtre de remplacement pour le filtre de recirculation sans conduit ANKD. S'utilise pour capter efficacement les impuretés provenant de la cuisson.</p> |
|  <p>MODÈLE AVDKD8</p> | <p>TRANSITION DE 4,8 CM X 48,3 CM (1-7/8 PO X 19 PO) À 20,3 CM (8 PO) ROND</p> <p>Transition rectangulaire à 20,3 cm (8 po) rond pour sortie à gauche, à droite ou vers l'arrière - avec le ventilateur Flex modèle PF6. Peut être raccordé à la hotte encastrée ou à un conduit rectangulaire (AEDD2). Attaches en S comprises pour une fixation solide.</p> |
|  <p>MODÈLE AVDKD10</p> | <p>TRANSITION DE 4,8 CM X 48,3 CM (1-7/8 PO X 19 PO) À 25,4 CM (10 PO) ROND</p> <p>Transition rectangulaire à 25,4 cm (10 po) rond pour sortie à gauche, à droite ou vers l'arrière - avec le ventilateur Flex modèle PF6. Peut être raccordé à la hotte encastrée ou à un conduit rectangulaire (AEDD2). Attaches en S comprises pour une fixation solide.</p> |
|  <p>MODÈLE AVDKD219</p> | <p>ADAPTATEUR RECTANGULAIRE POUR CONDUIT DE 4,8 CM X 48,3 CM (1-7/8 PO X 19 PO)</p> <p>S'utilise pour raccorder un conduit rectangulaire de 4,8 cm x 48,3 cm (1-7/8 po x 19 po) directement à la hotte encastrée lors de l'utilisation d'une sortie latérale ou arrière.</p> |

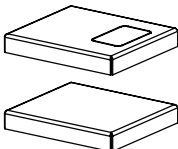
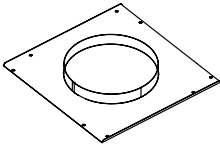
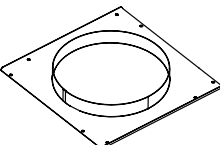
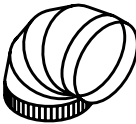
ACCESSOIRES EN OPTION (SUITE)

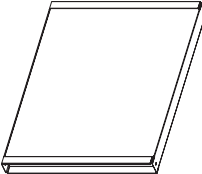
| ACCESSOIRE EN OPTION | DESCRIPTION / APPLICATION |
|--|--|
|  MODÈLE ATTD1 | CAPOT D'EXTRÉMITÉ ÉLARGI DE +1 PO - GAUCHE ET DROITE Allonge de 2,5 cm (1 po) à gauche ou à droite la bordure pour donner 78,7 cm, 93,9 cm et 124,5 cm (31 po, 37 po et 49 po). |
|  MODÈLE ACVPD8 | PLAQUE DE RACCORDEMENT POUR PANNEAU AVANT - RONDE 20,3 CM (8 PO) S'utilise à l'endroit où un conduit rond de 20,3 cm (8 po) ou un coude se raccorde à l'avant du boîtier d'air (installation d'un ventilateur à distance, modèle PF6). |
|  MODÈLE ACVPD10 | PLAQUE DE RACCORDEMENT POUR PANNEAU AVANT - RONDE 25,4 CM (10 PO) S'utilise à l'endroit où un conduit rond de 25,4 cm (10 po) ou un coude se raccorde à l'avant du boîtier d'air (installation d'un ventilateur extérieur ou intermédiaire). |
|  MODÈLE 432 - 20,3 CM (8 PO) ROND MODÈLE 418 - 25,4 CM (10 PO) ROND | COUDE DE CONDUIT À 90° S'ajuste de 0° à 90°. Fait de tôle galvanisée. |
|  MODÈLE 408 - 20,3 CM (8 PO) ROND MODÈLE 410 - 25,4 CM (10 PO) ROND | LONGUEUR DE CONDUIT ROND - 61 CM (2 PI) Fait de tôle galvanisée. |
|  MODÈLE AEDD2 | CONDUIT RECTANGULAIRE - SECTIONS DE 61 CM (2 PI) [4,8 CM X 48,3 CM (1-7/8 PO X 19 PO)] Fait de tôle galvanisée. |

INSTALLATION DE L'APPAREIL DE CUISSON

1. Alignez l'appareil de cuisson sur la hotte encastrée et fixez-le conformément aux instructions qui l'accompagnent.

Remarque : L'alignement adéquat de l'appareil de cuisson et de la hotte encastrée est nécessaire pour garantir que rien ne nuit à l'ouverture et à la fermeture de la cheminée d'évacuation. Il doit y avoir un écart de 0,8 mm à 1,6 mm (1/32 po à 1/16 po) entre l'arrière de la surface de cuisson et l'avant du capot de la hotte encastrée.

UTILISATION ET ENTRETIEN

Cuisson

Mettez toujours la hotte en marche avant de commencer à cuisiner afin d'établir une circulation d'air dans la cuisine. Laissez le ventilateur fonctionner quelques minutes après l'arrêt de la cuisinière afin de nettoyer l'air. Ceci contribuera à maintenir la propreté de toute la cuisine.

Il est recommandé d'utiliser les brûleurs arrière pour cuisiner avec des ustensiles hauts ou lorsque la méthode de cuisson produit beaucoup de fumée ou de vapeur. L'utilisation combinée des brûleurs arrière et du ventilateur à haut régime facilitera l'évacuation de la fumée et de la vapeur par la hotte encastrée.



AVERTISSEMENT : Débranchez toujours l'alimentation électrique avant de nettoyer ou de réparer l'appareil.

Réparation

Il peut être nécessaire d'enlever le système de hotte encastrée de l'armoire afin de réparer ou remplacer des pièces comme le moteur du ventilateur ou le mécanisme de prise d'air.

Débranchez l'alimentation électrique de la plaque de cuisson et enlevez d'abord celle-ci. Suivez les étapes inverses de l'« INSTALLATION DU BOÎTIER DANS L'ARMOIRE » pour en sortir la hotte encastrée.

Nettoyage

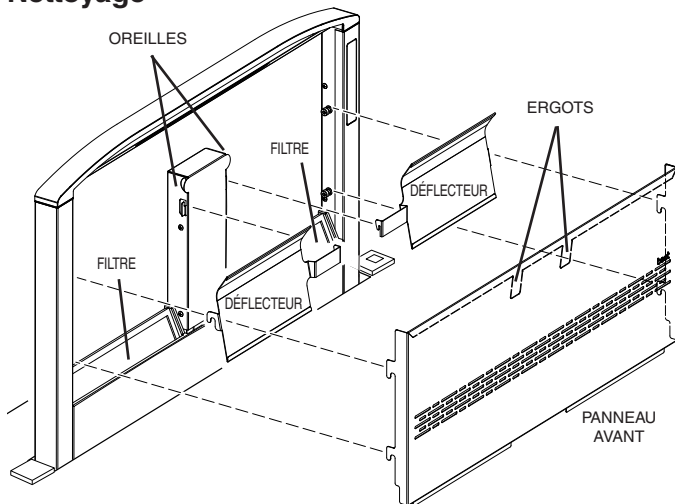

Pour nettoyer les filtres à graisses :

Soulevez le **PANNEAU AVANT** et les **DÉFLECTEURS** et retirez-les pour enlever les **FILTRES À GRAISSE**. Lavez les filtres dans une solution de détergent doux ou au lave-vaisselle. Remplacez les filtres, les déflecteurs et le panneau avant afin d'utiliser de nouveau la hotte encastrée. Prenez soin d'engager les **ERGOTS** du panneau avant derrière les **OREILLES**, tel qu'illustré.



ATTENTION : Négliger d'engager correctement les ergots peut entraîner le coincement de la cheminée d'évacuation et l'empêcher de monter.

Pour nettoyer l'intérieur de la cheminée d'évacuation :

Soulevez le **PANNEAU AVANT** et les **DÉFLECTEURS** et retirez-les pour enlever les **FILTRES À GRAISSE**. Utilisez une solution de détergent doux. **N'UTILISEZ PAS DE CHIFFONS ABRASIFS, DE LAINE D'ACIER NI DE POUDRE À RÉCURER.** Remplacez les filtres, les déflecteurs et le panneau avant afin d'utiliser de nouveau la hotte encastrée. Prenez soin d'engager les **ERGOTS** du panneau avant derrière les **OREILLES**, tel qu'illustré.



ATTENTION : Négliger d'engager correctement les ergots peut entraîner le coincement de la cheminée d'évacuation et l'empêcher de monter.

FONCTIONNEMENT

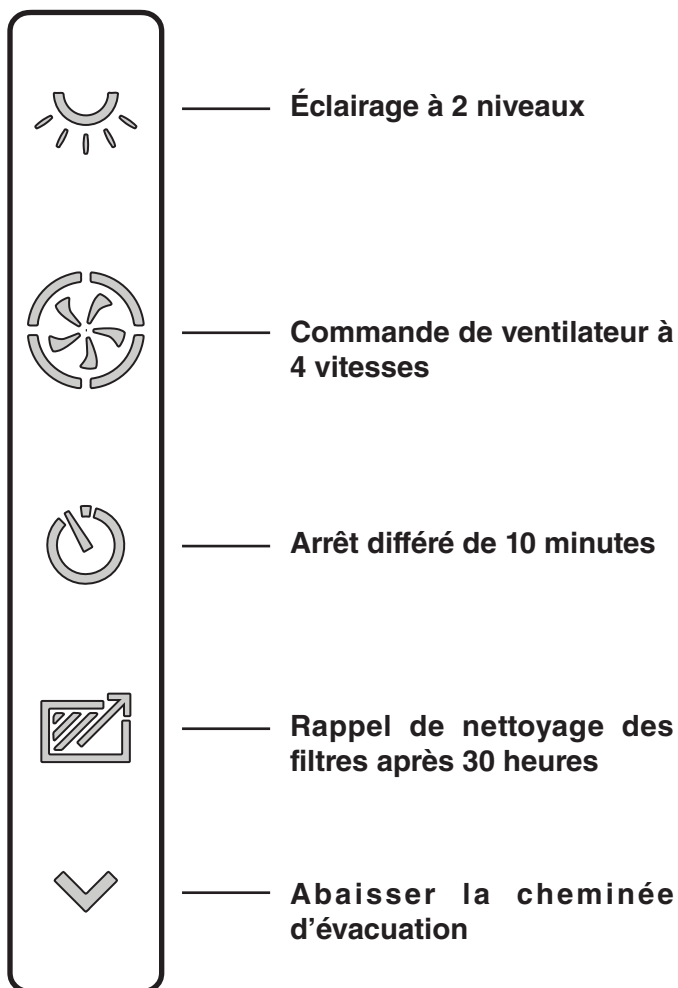

Éclairage à 2 niveaux

Appuyez une fois pour l'éclairage à FAIBLE intensité. L'icône du haut s'illumine.

Appuyez 2x pour l'éclairage à HAUTE intensité. L'icône du haut et du bas s'illuminent.

Appuyez 3x pour éteindre l'éclairage.

Commande de ventilateur à 4 vitesses

Appuyez une fois pour actionner le ventilateur à BAS régime. L'icône du quadrant supérieur droit s'illumine.

Appuyez 2x pour actionner le ventilateur à MOYEN-BAS régime. Les icônes des quadrants supérieur droit et inférieur droit s'illuminent.

Appuyez 3x pour actionner le ventilateur à MOYEN-HAUT régime. Les icônes des quadrants supérieur droit, inférieur droit et inférieur gauche s'illuminent.

Appuyez 4x pour actionner le ventilateur à HAUT régime. Les icônes de tous les quadrants s'illuminent.

Appuyez 5x pour arrêter le ventilateur.

Arrêt différé de 10 minutes

Lorsque le ventilateur est en marche, quelle que soit sa vitesse, appuyez sur l'arrêt différé pour enclencher la minuterie de 10 minutes. Le ventilateur s'arrêtera après 10 minutes et l'icône s'éteindra.

Pour remettre à zéro ou désactiver la minuterie, appuyez de nouveau sur l'icône.

Rappel de nettoyage des filtres après 30 heures

Après 30 heures d'utilisation du ventilateur, l'icône de rappel de nettoyage des filtres s'allumera.

Pour remettre le compte à zéro, touchez l'icône et maintenez-la pendant au moins 2 secondes. Le voyant s'éteindra alors.

Abaisser la cheminée d'évacuation

Pour abaisser la cheminée d'évacuation, touchez le bouton Abaisser. Toutes les fonctions actives s'arrêteront.

Bouton HAUT

Appuyez sur le bouton HAUT sur la bordure droite de la cheminée. Toutes les fonctions reprendront leurs réglages précédents.

Thermostat Heat Sentry

Lorsque la température de fonctionnement est trop élevée, la vitesse du ventilateur augmente au niveau maximal pour protéger les composantes sensibles. L'icône du ventilateur clignote et celui-ci ne peut pas être arrêté tant que la température ne revient pas à un niveau acceptable. Le ventilateur reviendra à la vitesse choisie et l'icône arrêtera de clignoter.

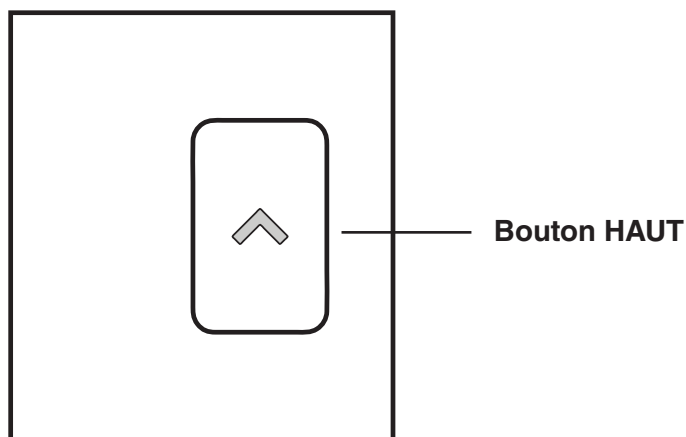

GARANTIE

GARANTIE LIMITÉE D'UN AN DES PRODUITS BEST®

Période de garantie et exclusions : Broan-NuTone LLC (la « Société ») garantit au consommateur acheteur initial (« vous ») de son produit BEST® (le « Produit ») que celui-ci est exempt de tout vice de matériau ou de fabrication pour une période de un (1) an à compter de la date d'achat originale.

La période de la garantie limitée sur toute pièce de remplacement fournie par la Société et sur tout produit réparé ou remplacé en vertu de la présente garantie limitée correspond au reste de la période de garantie originale.

Cette garantie ne s'applique pas aux tubes fluorescents et aux démarreurs de tubes fluorescents, ni aux ampoules halogènes ou incandescentes, fusibles, filtres, conduits, capuchons de toit, capuchons muraux et autres accessoires pour conduits pouvant avoir été achetés séparément et installés avec le produit. La présente garantie ne couvre pas (a) les travaux d'entretien et de service normaux, (b) l'usure normale, (c) tout produit ou toute pièce ayant fait l'objet d'une mauvaise utilisation, d'un abus, d'un usage anormal, d'une négligence, d'un accident, d'un entretien, d'un rangement ou d'une réparation inadéquats ou insuffisants (autre que par la Société), (d) les dommages dus à une mauvaise installation, ou à une installation ou utilisation contraires aux recommandations ou instructions, (e) tout produit déplacé de son lieu d'installation original, (f) les dommages dus à des éléments environnementaux ou naturels, (g) les dommages dus au transport, (h) l'usure naturelle du fini, (i) les produits utilisés à des fins commerciales ou non-résidentielles ou (j) les dommages dus à un incendie, à une inondation ou à un événement fortuit. Cette garantie ne couvre que les produits vendus au consommateur initial aux États-Unis par la Société ou par les distributeurs américains autorisés par la Société.

La présente garantie remplace toute garantie précédente et le consommateur et acheteur initial ne peut la céder à quiconque.

Aucune autre garantie : Cette garantie limitée stipule les seules obligations de la Société et votre seul recours en cas de produits défectueux. La garantie ci-dessus est exclusive et remplace toute autre garantie, expresse ou tacite. **LA SOCIÉTÉ EXCLUT TOUTE AUTRE GARANTIE EXPRESSE ET TOUTE GARANTIE DÉCOULANT IMPLICITEMENT DE LA LOI, Y COMPRIS, SANS S'Y LIMITER, LES GARANTIES DE VALEUR MARCHANDE ET D'ADÉQUATION À UN USAGE PARTICULIER.** Dans la mesure où la loi en vigueur interdit l'exclusion des garanties tacites, la durée de toute garantie tacite est limitée à la période stipulée ci-dessus pour la garantie expresse. Certaines juridictions interdisant de limiter la durée d'une garantie tacite, la limitation ci-dessus peut ne pas s'appliquer à votre situation. Toute description verbale ou écrite du produit a pour seule fin de l'identifier et ne doit pas être interprétée comme une garantie expresse.

Si possible, chaque disposition de cette garantie limitée doit être interprétée de sorte à être en vigueur et valide en vertu des lois applicables, mais si une disposition s'avère interdite ou invalide, elle le sera seulement dans la mesure de cette interdiction ou invalidité, sans invalider le reste de cette disposition ni les autres dispositions de la présente garantie limitée.

Recours : Pendant la période de garantie limitée applicable, la Société pourra, à son choix, fournir des pièces de rechange ou réparer ou remplacer, sans frais, tout produit ou toute pièce, dans la mesure où la Société constate qu'il est couvert et contrevient à la présente garantie limitée dans des conditions normales d'utilisation et de service. La Société vous enverra gratuitement le produit réparé ou remplacé ou les pièces de rechange. Vous êtes responsable des frais de démontage, de remontage, d'expédition, d'assurance ou de tous autres frais de transport pour l'envoi du produit ou de la pièce à la Société. Si vous devez envoyer le produit ou la pièce à la Société, tel que la Société vous l'indiquera, vous devrez l'emballer correctement – la Société n'est pas responsable des dommages subis lors du transport. La Société se réserve le droit d'utiliser des produits ou des pièces remis en état, remis à neuf, réparés ou réusinés dans le processus de réparation ou de remplacement sous garantie. Lesdits produits ou pièces seront comparables en fonction et en performance aux produits et pièces d'origine et seront garantis pendant le reste de la période de garantie originale.

Exclusion de dommages : L'OBLIGATION DE LA SOCIÉTÉ DE FOURNIR DES PIÈCES DE RECHANGE, OU DE RÉPARER OU REMPLACER LE PRODUIT, À SON CHOIX, CONSTITUE VOTRE SEUL ET UNIQUE RECOURS EN VERTU DE LA PRÉSENTE GARANTIE LIMITÉE ET LA SEULE ET UNIQUE OBLIGATION DE LA SOCIÉTÉ. LA SOCIÉTÉ NE PEUT ÊTRE TENUE RESPONSABLE DE TOUT DOMMAGE INDIRECT, CONSÉCUTIF, ACCESSOIRE OU SPÉCIAL DÉCOULANT DE L'UTILISATION OU DU RENDEMENT DU PRODUIT.

Certains territoires ou provinces ne permettant pas la limitation ou l'exclusion des dommages indirects ou consécutifs, la limitation ci-dessus peut ne pas s'appliquer à votre situation. La présente garantie vous confère des droits spécifiques reconnus par la loi. D'autres droits pourraient également vous être accordés selon la législation locale en vigueur. Cette garantie ne couvre que le remplacement ou la réparation des produits ou pièces défectueux à l'usine principale de la Société et ne comprend pas les frais de voyage et ni les dépenses quotidiennes pour une réparation à domicile.

Toute aide que la Société vous fournit en dehors des dispositions, limitations ou exclusions de cette garantie limitée ne constituera en rien une renonciation auxdites dispositions, limitations ou exclusions, et ne prolongera aucunement cette garantie pas plus qu'elle ne la remettra en vigueur.

La Société ne vous remboursera pas les sommes que vous avez dépensées pour réparer ou remplacer un produit défectueux, sauf les dépenses engagées avec la permission préalable et écrite de la Société.

Comment bénéficier du service de garantie : Pour vous prévaloir de cette garantie, vous devez (a) aviser la Société à l'adresse ou au numéro de téléphone indiqués ci-dessous dans les sept (7) jours du constat de la défectuosité couverte, (b) donner le numéro de modèle du produit et le numéro d'identification de la pièce et (c) décrire la nature de la défectuosité du produit ou de la pièce. Lors de votre demande de garantie, vous devez présenter une preuve de la date d'achat originale. Si vous ne pouvez pas fournir une copie écrite de la garantie limitée originale, les dispositions de la garantie limitée écrite la plus récente de la Société concernant ce produit particulier s'appliqueront. Vous trouverez les garanties limitées écrites les plus récentes des produits de la Société sur le site www.BestRangeHoods.com.

Aux États-Unis : BEST®, 926 West State Street, Hartford, Wisconsin 53027 800-558-1711
 Au Canada : BEST®, 550, boulevard Lemire, Drummondville, QC J2C 7W9 866-737-7770
www.BestRangeHoods.com

PIÈCES DE RECHANGE

| REPÈRE | LARGEUR 30N | LARGEUR 36N | LARGEUR 48N | DESCRIPTION |
|--------|-------------|-------------|-------------|---|
| 1 | 97019624 | 97019625 | 97019626 | ENS. DE CAPOT |
| 2 | 99271515 | 99271516 | 99271517 | BARRE D'ÉCLAIRAGE DEL |
| 3 | 98011506 | 98011506 | 98011506 | SUPPORT ANGULAIRE D |
| 4 | 98011507 | 98011507 | 98011507 | SUPPORT ANGULAIRE G |
| 5 | 97019636 | 97019637 | 97019638 | ENS. DE PORTE |
| 6 | 97020244 | 97020244 | 97020244 | ENS. DE PORTE ET COUVERCLE ET BOUTON D |
| 7 | 97019640 | 97019640 | 97019640 | ENS. DE PORTE ET COUVERCLE G |
| 8 | 99111677 | 99111677 | 99111677 | COULISSES EN PLASTIQUE DE LA CHEMINÉE |
| 9 | 97019910 | 97019910 | 97019910 | ENS. DE RAMPES DE BOÎTIER D'AIR |
| 10 | 99010405 | 99010406 | 99010407 | FILTRES |
| 11 | 99710032 | 99710032 | 99710032 | CALES |
| * | 99271510 | 99271510 | 99271510 | FAISCEAU DE FILS DU BOÎTIER D'AIR* |
| 13 | 99271514 | 99271514 | 99271514 | INTERFACE UTILISATEUR |
| 14 | 99271524 | 99271524 | 99271524 | ACTIONNEUR LINÉAIRE |
| * | 97019665 | 97019665 | 97019665 | ENS. HEAT SENTRY* |
| 16 | 97020255 | 97020226 | 97020227 | AVANT DU BOÎTIER D'AIR |
| 17 | 98011158 | 98011159 | 98011160 | GRILLE AVANT DE LA CHEMINÉE |
| 18 | 97020235 | 97020236 | 97020237 | ENS. DE BOÎTIER D'AIR |
| 19 | 97019630 | 97019631 | 97019632 | ENS. DE CHEMINÉE |
| 20 | 98011401 | 98011401 | 98011401 | COUVERCLE DU GUIDE RELEVEUR |
| 21 | 97019874 | 97019875 | 97019877 | JOINT DE CHEMINÉE |
| 22 | 98011503 | 98011503 | 98011503 | PIED RÉGLABLE DU BOÎTIER D'AIR D (COURT) |
| 23 | 98011505 | 98011505 | 98011505 | PIED RÉGLABLE DU BOÎTIER D'AIR D (LONG) |
| 24 | 98011502 | 98011502 | 98011502 | PIED RÉGLABLE DU BOÎTIER D'AIR G (COURT) |
| 25 | 98011504 | 98011504 | 98011504 | PIED RÉGLABLE DU BOÎTIER D'AIR G (LONG) |
| 26 | 98011668 | 98011668 | 98011668 | PLAQUE DE FERMETURE DU BOÎTIER D'AIR |
| 27 | 97019676 | 97019676 | 97019676 | RONDELLES DE GUIDE RELEVEUR (OUTIL INCLUS) |
| 28 | 98011659 | 98011659 | 98011659 | COUVERCLES DE PRISE D'AIR |
| 29 | 99271565 | 99271565 | 99271565 | PCB PRINCIPAL |
| 30 | 99271512 | 99271512 | 99271512 | BLOC D'ALIMENTATION |
| 31 | 97019584 | 97019584 | 97019584 | ENS. DE BOÎTE ÉLECTRIQUE |
| 32 | 98011688 | 98011687 | 98011686 | DÉFLECTEUR D |
| 33 | 98011695 | 98011694 | 98011693 | DÉFLECTEUR G |
| * | 97019570 | 97019570 | 97019570 | SACHET DE PIÈCES* |

** Non illustré

PIÈCES DE RECHANGE

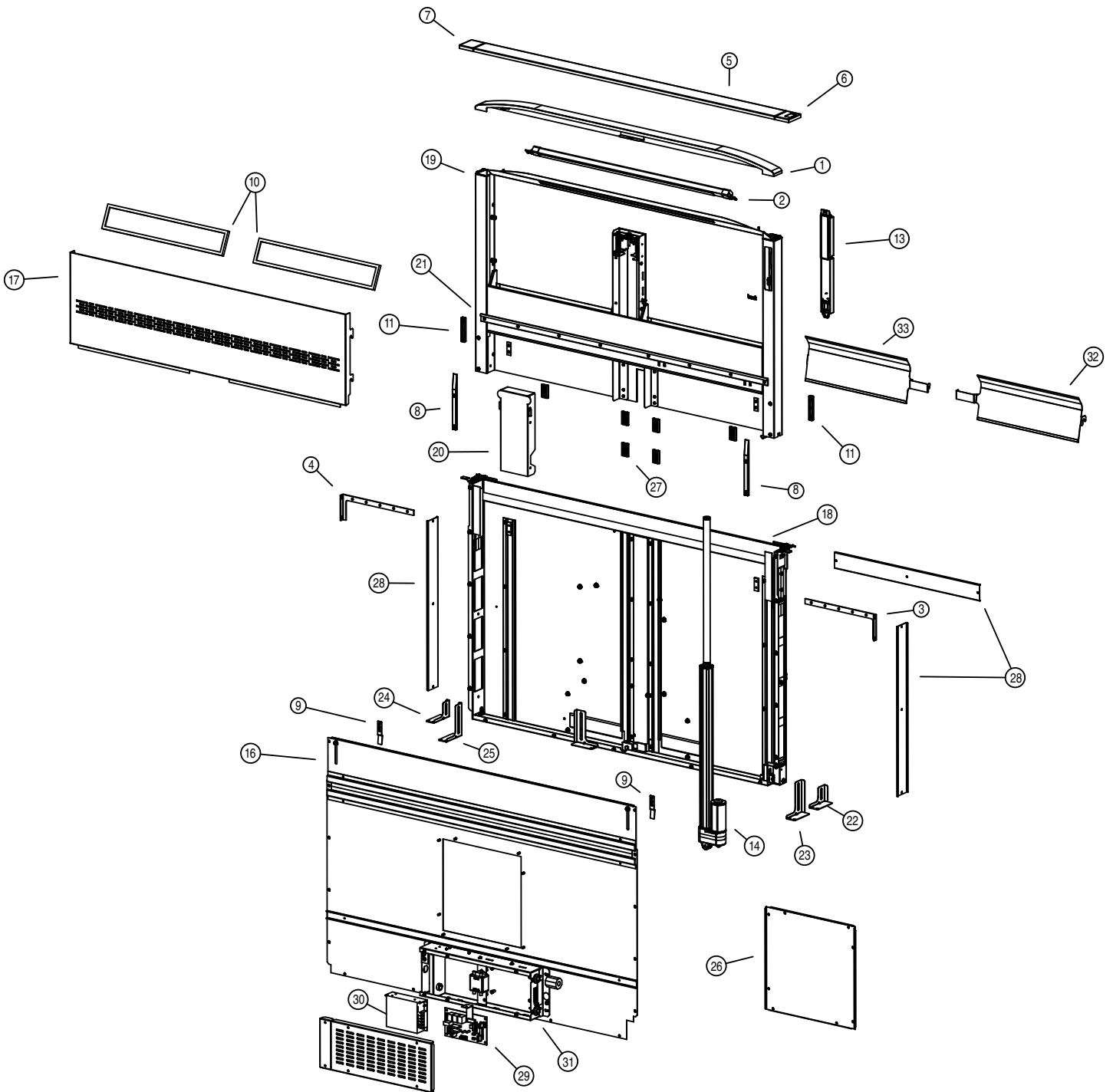

VENTILADOR DE TIRO DESCENDENTE

Registre su producto en el sitio web: www.BestRangeHoods.com

Para usarse con los siguientes ventiladores
(se compran por separado):

Modelo PF6 - Ventilador flexible - Interior

Modelos EB6, EB9, EB12 o EB15 - Exterior

Modelos ILB3, ILB6, ILB9 o ILB11 - En línea

LEA Y CONSERVE ESTAS INSTRUCCIONES

ADVERTENCIA

PARA REDUCIR EL RIESGO DE INCENDIO, DESCARGA ELÉCTRICA O LESIONES CORPORALES, OBSERVE LO SIGUIENTE:

1. Use la unidad solo de la manera indicada por el fabricante. Si tiene preguntas, comuníquese con el fabricante a la dirección o al número telefónico que se incluye en la garantía.
2. Antes de dar servicio a la unidad o de limpiarla, interrumpa el suministro eléctrico en el panel de servicio y bloquee los medios de desconexión del servicio para evitar que la electricidad se reanude accidentalmente. Cuando no sea posible bloquear los medios de desconexión del servicio, fije firmemente una señal de advertencia (como una etiqueta) en un lugar visible del panel de servicio.
3. El trabajo de instalación y el cableado eléctrico deben estar a cargo de personal capacitado, de acuerdo con todos los códigos y normas correspondientes, que incluyen los códigos y las normas de construcción específicos sobre protección contra incendios.
4. Es necesario suficiente aire para que se lleve a cabo una combustión y una extracción adecuadas de los gases a través del tubo de humos (chimenea) del equipo quemador de combustible, con el fin de evitar el contratiempo. Siga las directrices y las normas de seguridad del fabricante del equipo de calefacción, como las publicadas por la Asociación Nacional de Protección contra Incendios (National Fire Protection Association, NFPA), la Sociedad Americana de Ingenieros de Calefacción, Refrigeración y Aire Acondicionado (American Society for Heating, Refrigeration and Air Conditioning Engineers, ASHRAE) y las autoridades de los códigos locales.
5. Al cortar o perforar a través de la pared o del cielo raso, tenga cuidado de no dañar el cableado eléctrico ni otros servicios ocultos.
6. Los ventiladores con conductos siempre deben ventearse hacia el exterior.
7. Para reducir el riesgo de incendio, use solamente conductos metálicos.
8. No instale este producto con el interruptor de activación directamente detrás de un quemador o elemento. La distancia mínima entre el interruptor y el borde del quemador debe ser de 4 pulgadas (10.2 cm).
9. Cuando se opere este electrodoméstico nunca se debe usar ropa holgada o colgante. Este tipo de ropa se puede incendiar con los quemadores o elementos de la estufa.
10. No se deben dejar niños solos o desatendidos en el área en la que se usa este electrodoméstico.
11. Esta unidad debe estar conectada a tierra.

PARA REDUCIR EL RIESGO DE INCENDIO PROVOCADO POR GRASA PRESENTE EN LA ESTUFA:

- a) Nunca deje desatendidas las unidades de la superficie cuando estén en ajustes altos de calor. Los alimentos en ebullición provocan derrames grasosos y con humo que se pueden incendiar. Caliente el aceite lentamente en ajustes de calor bajo o medio.
- b) Siempre ENCIENDA la campana cuando cocine con calor alto o cuando cocine alimentos inflamables.
- c) Limpie frecuentemente los ventiladores. No permita la acumulación de grasa en el ventilador ni en el filtro.
- d) Use una cacerola del tamaño adecuado. Siempre use utensilios de cocina que sean apropiados para el tamaño del elemento de la superficie.

ADVERTENCIA

PARA REDUCIR EL RIESGO DE LESIONES A LAS PERSONAS EN CASO DE UN INCENDIO PRODUCIDO POR GRASA EN UNA ESTUFA, OBSERVE LO SIGUIENTE^a:

1. APAGUE LAS LLAMAS con una tapa de ajuste exacto, una charola para galletas o una bandeja de metal, y después apague el quemador. PROCEDA CON CUIDADO PARA EVITAR QUEMADURAS. Si las llamas no se apagan inmediatamente, EVACUE EL ÁREA Y LLAME A LOS BOMBEROS.
2. NUNCA LEVANTE UNA CACEROLA INCENDIADA porque podría ocasionarse quemaduras.
3. NO USE AGUA, incluidos trapos o toallas de cocina mojados; puede producirse una explosión violenta de vapor.
4. Use un extintor SOLO si:
 - A. Sabe que tiene un extintor clase ABC, y ya sabe cómo usarlo.
 - B. El incendio es pequeño y está confinado al área en la que se inició.
 - C. Se está llamando al Departamento de Bomberos.
 - D. Puede combatir el incendio teniendo la espalda orientada hacia una salida.

^a Basado en "Kitchen Firesafety Tips" (Sugerencias para la seguridad contra incendios en la cocina) publicado por NFPA.

PRECAUCIÓN

1. Solo debe usarse en interiores.
2. Solo para usarse como medio de ventilación general. No debe usarse para la extracción de materiales o vapores peligrosos o explosivos.
3. Para evitar daños a los cojinetes del motor y rotores ruidosos o desbalanceados, mantenga la unidad de potencia protegida contra rociados de yeso, polvos de construcción, etc.
4. Limpie frecuentemente los filtros y las superficies que tengan grasa.
5. No repare ni reemplace ninguna pieza de este electrodoméstico a menos que así se recomiende específicamente en este manual. Todas las demás operaciones de servicio las debe realizar un técnico calificado.
6. Lea la etiqueta de especificaciones del producto para ver información y requisitos adicionales.
7. Para reducir el riesgo de incendio y descarga eléctrica, instale este tiro descendente únicamente con los modelos de ventilador que se muestran a continuación. No se pueden utilizar otros modelos de ventiladores. (Los ventiladores se venden por separado.)

Ventilador flexible modelo PF6

Modelos de ventilador exterior EB6, EB9, EB12 o EB15

Modelos de ventilador en línea ILB3, ILB6, ILB9 o ILB11

INSTALADOR:
Conserve este manual para que lo use el inspector eléctrico y el propietario.

CONTENIDO

Se incluyen estas piezas con la cubierta de tiro descendente:

- 1 - bolsa de piezas que contiene:
 - 2 - patas de apoyo de 2 pulg. (5 cm)
 - 2 - patas de apoyo de 4 pulg. (10 cm)
 - 2 - tornillos de cabeza hexagonal, 1/4-20 x 0.50
 - 2 - tornillos Phillips, #8-18 x 0.375
 - 8 - tornillos para madera Phillips de cabeza redonda #10 x 0.50
- 1 - juego de puerta/moldura
- 1 - panel eléctrico
- 2 - soportes de montaje
- 1 - plantilla para cortar la abertura en el gabinete

PLANEACIÓN

Debido a su diseño flexible, este sistema de tiro descendente se puede utilizar para extraer los contaminantes suspendidos en el aire cuando se cocina con diferentes aparatos de cocina, ya sean de gas o eléctricos: **como parrillas, estufas, estufas empotrables y estufas independientes.**

Puede montarse en una isla, una península o en sitios de pared convencionales. El ventilador (se compra por separado) y el panel eléctrico se pueden montar en la unidad de tiro descendente, dentro del gabinete o en una ubicación remota que sea conveniente.

Esta unidad se puede instalar fácilmente siguiendo estos pasos básicos:

- Haga la abertura en la superficie del gabinete.
- Monte la unidad en el gabinete.
- Instale el ventilador y el panel eléctrico.
- Conecte los conductos y el sistema eléctrico.
- Instale la moldura.
- Instale el electrodoméstico de cocina.

Nota: El flujo de aire de alto nivel de este electrodoméstico puede afectar la llama de gas en algunos tipos de estufas. Esto es NORMAL y no causará daño, pero se puede corregir reduciendo la velocidad del ventilador.

Se recomienda usar en todas las estufas de gas un juego de sellos para estufa. Este juego forma un sello entre la estufa y el gabinete inferior. Incluye el soporte de la moldura y el sello de la moldura. Vea "ACCESORIOS OPCIONALES".

ESPECIFICACIONES ELÉCTRICAS

Modelo PF6 - Flexible interior:
120 VCA • 60 Hz • 3.0 A

Modelo PF6 - Ventilador flexible - Interior
Modelos EB6, EB9, EB12 o EB15 - exterior
Modelos ILB3, ILB6, ILB9 o ILB11- en línea
120 VCA • 60 Hz • 6.0 A (máx.)

TOME MEDIDAS

1. Consulte las instrucciones de instalación de la estufa para ver las dimensiones de la estufa, la abertura en la superficie del gabinete y los requerimientos del gabinete. Sin embargo, se recomienda usar gabinetes de mayor tamaño para facilitar la instalación. Los diseños de isla personalizados necesitan tomar en cuenta los gabinetes más profundos, en especial cuando se instalan con una estufa al frente del tiro descendente o cuando se monta el ventilador detrás del tiro descendente. También debe planificar una puerta de acceso.
2. La profundidad de las diferentes estufas varía considerablemente. Esto puede ocasionar que estos dos electrodomésticos queden muy ajustados.

Preste atención especial a las áreas de posible interferencia que se indicaron anteriormente. Es posible que un gabinete con (A) un reborde elevado o (B) un protector contra salpicaduras no cuente con la suficiente superficie plana para realizar una instalación adecuada. Note que el gabinete necesita tener una superficie plana de 2-3/4 pulg. (7 cm) en detrás de la estufa, y que se requiere una distancia de 2-1/2 pulg. (6.4 cm) entre el borde posterior de la estufa y el interior de la parte posterior del gabinete.

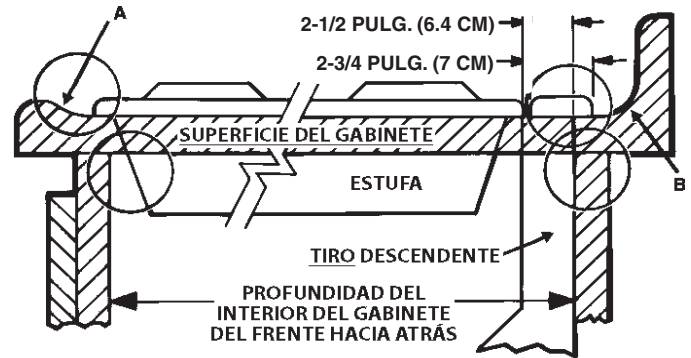

PLANEE LOS CONDUCTOS

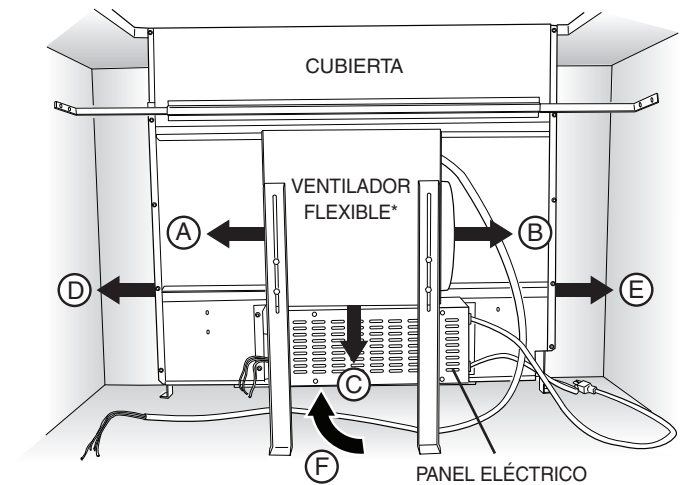

* Los ventiladores remotos utilizan una placa de descarga remota redonda de 8 pulg. (20.3 cm) o 10 pulg. (25.4 cm) en lugar de un ventilador flexible.

1. El sistema del ventilador de tiro descendente está diseñado para usarse con conductos redondos de 8 pulg. (20.3 cm) con un ventilador flexible o conductos redondos de 10 pulg. (25.4 cm) con un ventilador remoto. (Los ventiladores se compran por separado.) Se tienen disponibles seis (6) conexiones de descarga diferentes:
 - A = Conducto redondo de 8 pulg. (20.3 cm), de descarga izquierda por el ventilador flexible
 - B = Conducto redondo de 8 pulg. (20.3 cm), de descarga derecha por el ventilador flexible.
 - C = Conducto redondo de 8 pulg. (20.3 cm), de descarga descendente por el ventilador flexible (el panel eléctrico se puede montar de forma remota)
 - D = 1-7/8 x 19 pulg. (4.8 x 48.3 cm), de descarga izquierda desde la cubierta al ventilador remoto o ventilador flexible en una ubicación remota. Utilice una transición redonda de 1-7/8 x 19 a 8 pulg. (4.8 x 48.3 a 20.3 cm), una transición redonda de 1-7/8 x 19 a 10 pulg. (4.8 x 48.3 a 25.4 cm) o conductos de 1-7/8 x 19 pulg. (4.8 x 48.3 cm), según corresponda.
 - E = 1-7/8 x 19 pulg. (4.8 x 48.3 cm), de descarga derecha desde la cubierta al ventilador remoto o ventilador flexible en una ubicación remota. Utilice una transición redonda de 1-7/8 x 19 a 8 pulg. (4.8 x 48.3 a 20.3 cm), una transición redonda de 1-7/8 x 19 a 10 pulg. (4.8 x 48.3 a 25.4 cm) o conductos de 1-7/8 x 19 pulg. (4.8 x 48.3 cm), según corresponda.
 - F = 1-7/8 x 19 pulg. (4.8 x 48.3 cm), de descarga trasera desde la cubierta al ventilador remoto o ventilador flexible en una ubicación remota. Utilice una transición redonda de 1-7/8 x 19 a 8 pulg. (4.8 x 48.3 a 20.3 cm), una transición redonda de 1-7/8 x 19 a 10 pulg. (4.8 x 48.3 a 25.4 cm) o conductos de 1-7/8 x 19 pulg. (4.8 x 48.3 cm), según corresponda.
2. Para obtener el mejor desempeño: Seleccione el sistema de conductos de la longitud más corta y un número mínimo de codos y transiciones. Revise el área de la instalación para asegurarse de que no haya interferencia con vigas del piso, montantes de la pared, cableado eléctrico o tuberías.

PLAÑEE LOS CORTES DEL GABINETE



PRECAUCIÓN: ANTES DE HACER LA ABERTURA EN EL GABINETE PARA EL SISTEMA DE CONDUCTOS, revise que no haya interferencia con vigas del piso, montantes de la pared, cableado eléctrico ni tubería.

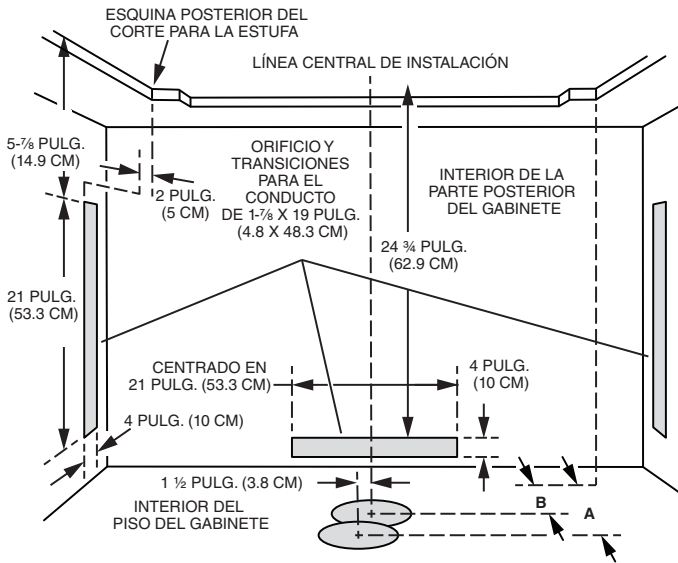

| Orificio en el piso del gabinete | |
|---|---|
| Dimensión A | Dimensión B |
| Utilizando el ventilador flexible (Modelo PF6 y conducto redondo de 8 pulg. (20.3 cm) en línea recta hacia abajo a través del piso del gabinete.) (1-1/2 pulg. (3.8 cm) a la izquierda de la línea central de la instalación) | Uso de ventilador exterior o en línea y codo para conducto de 90° (sobre la línea central de la instalación) |
| 5-5/8 pulg. (14.3 cm) | 7-5/8 pulg. (19.4 cm) (Modelo 432 - codo redondo de 8 pulg. (20.3 cm)) 8-5/8 pulg. (21.9 cm) (Modelo 418 - codo redondo de 10 pulg. (25.4 cm)) |

Utilice las dimensiones de la ilustración anterior para ayudarlo a planear cómo y dónde proporcionar acceso para el conducto a través del gabinete. Por lo general, se utiliza un conducto rectangular de 1-7/8 x 19 pulg. (4.8 x 48.3 cm) a través de la izquierda, la derecha y la parte posterior del gabinete; mientras que se utiliza un conducto redondo de 8 pulg. (20.3 cm) a través del piso del gabinete.

Para extracción a la izquierda, a la derecha o a la parte posterior: Deje al menos 18 pulg. (46 cm) para el codo y la transición o el ventilador.

Para extracción a la izquierda o derecha:

Se recomienda un gabinete de 30 pulg. (76 cm) de profundidad para alinearlo adecuadamente con el ventilador flexible. El ventilador flexible se puede montar en la pared posterior del gabinete o en una plataforma/marco (no incluidos) en la base del piso del gabinete. (Consulte las instrucciones del ventilador flexible.)

Se requieren profundidades de gabinete de 24 a 30 pulg. (61 a 76 cm), dependiendo del tipo de electrodoméstico.

PLAÑEE EL CABLEADO ELÉCTRICO

- Este ventilador de tiro descendente que utiliza el ventilador flexible (se compra por separado) requiere 3.0 amperios y un circuito de 120 VCA y 60 Hz. Si se va a utilizar un ventilador remoto (se compra por separado), el sistema requiere 6.0 amperios (máx.) y un circuito de 120 VCA y 60 Hz.
- La unidad tiene un cable de alimentación largo de 30 pulg. (76 cm) con una clavija de tres patas. Planee colocar un tomacorriente con conexión a tierra en una ubicación que pueda llegar hasta el cable de alimentación de la unidad.
- Instale la caja eléctrica de conformidad con los códigos locales.

PREPARE EL TIRO DESCENDENTE

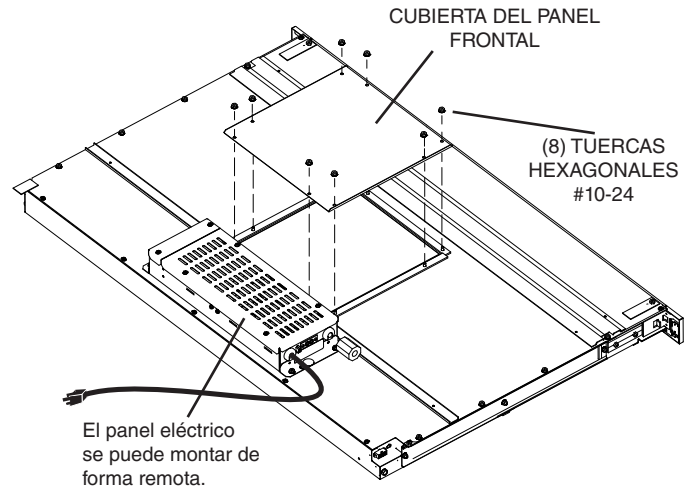

Instalaciones con conductos a través de la abertura del panel frontal solamente:

- Coloque el tiro descendente sobre su parte posterior en una mesa o una superficie de trabajo plana.
- Retire las **TUERCAS HEXAGONALES** para retirar la **CUBIERTA DEL PANEL DELANTERO**.

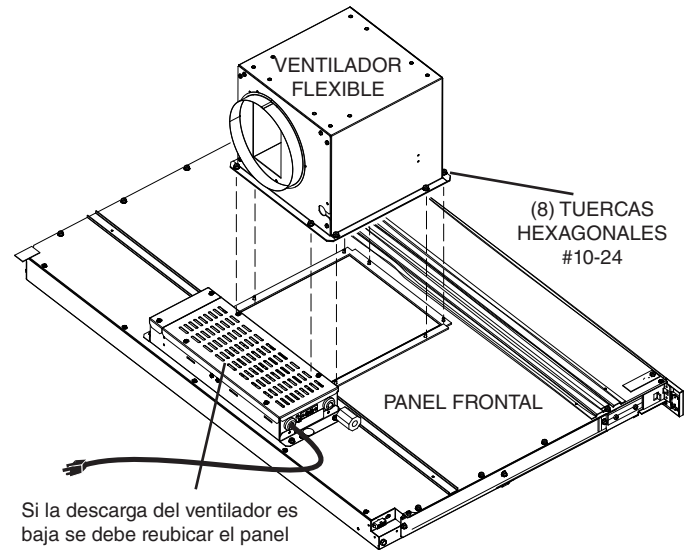

Si la descarga del ventilador es baja se debe reubicar el panel eléctrico. Consulte el paso 6.

Instalaciones que usan el VENTILADOR FLEXIBLE solamente:

(Compre el modelo PF6 de ventilador flexible por separado).

- Determine si el **VENTILADOR FLEXIBLE** tendrá su descarga a la izquierda, a la derecha o hacia abajo.
- Apriete las tuercas hexagonales para fijar el ventilador en su lugar.

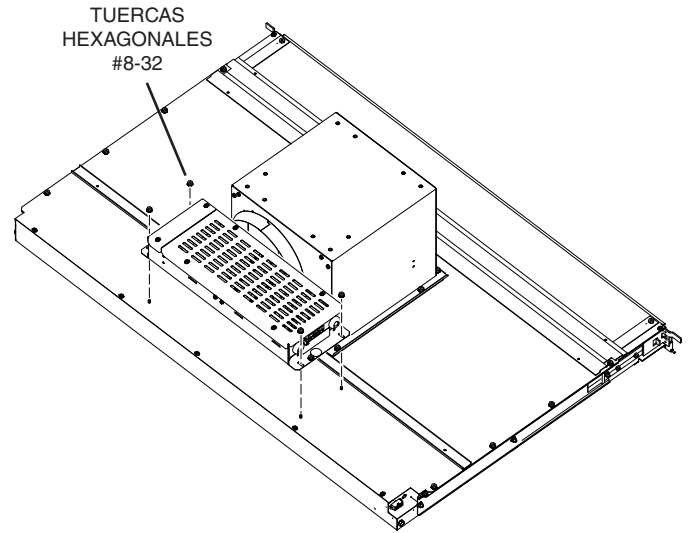
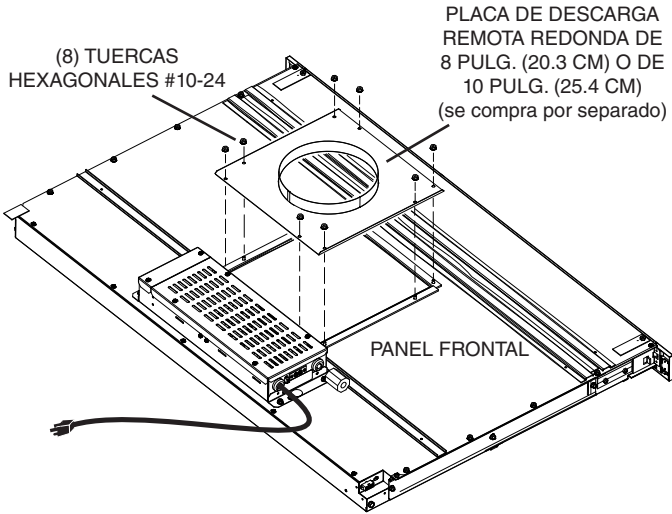

Instalaciones que utilizan un VENTILADOR FLEXIBLE (en una ubicación remota) o un VENTILADOR REMOTO solamente:

Instalaciones en las que el PANEL ELÉCTRICO debe montarse en una ubicación remota solamente:

4. Use la **PLACA DE DESCARGA REMOTA**.

6. Retire las cuatro (4) **TUERCAS HEXAGONALES #8-32** y el **PANEL ELÉCTRICO**. Tal vez se necesiten cables de extensión de 5 pies (1.5 m) (Modelo AESD5 - se compran por separado) para montar el panel eléctrico en una ubicación remota. No utilice más de dos cables de extensión.

Apriete las tuercas hexagonales para fijar la **PLACA DE DESCARGA REMOTA** en su lugar.

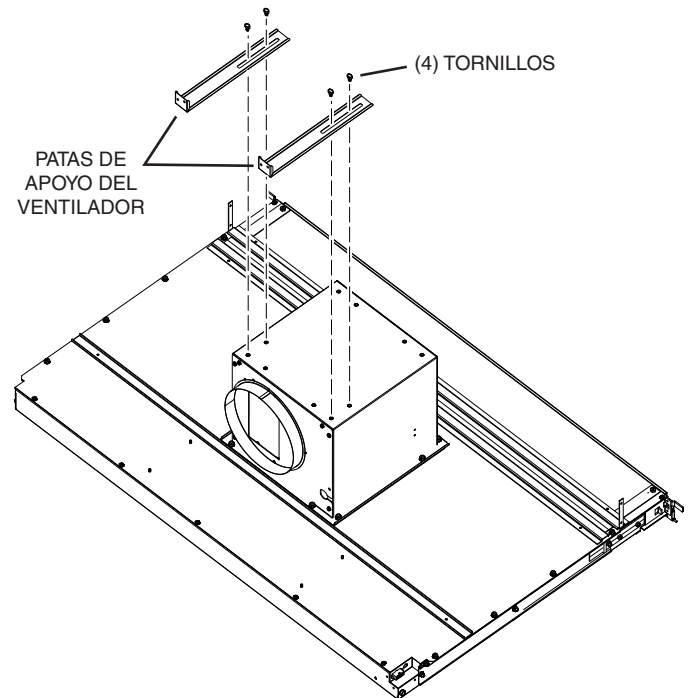
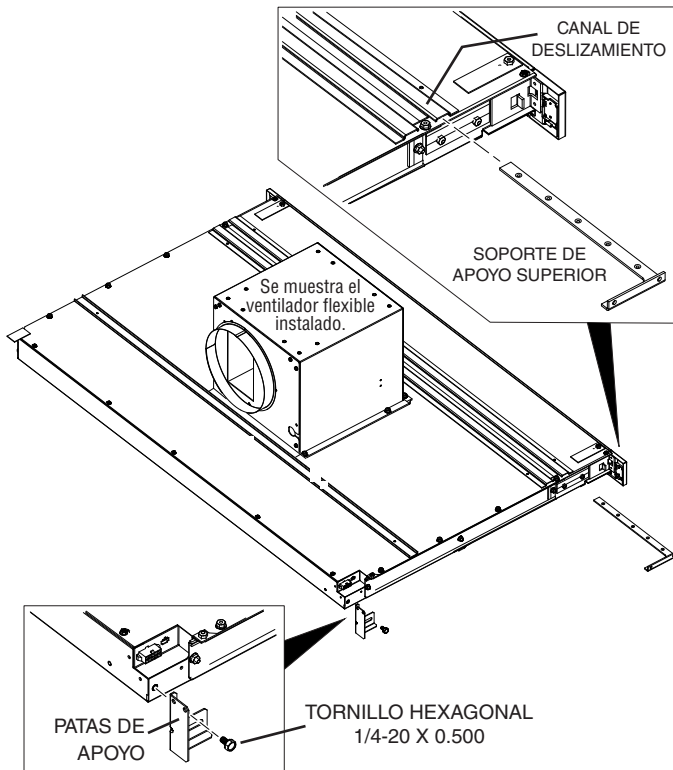

Instalaciones que usan el VENTILADOR FLEXIBLE solamente:

Todas las instalaciones:

7. Fije las **PATAS DE APOYO DEL VENTILADOR** con los cuatro (4) **TORNILLOS** suministrados.

5. Deslice los **SOPORTES DE APOYO SUPERIORES** en el **CANAL DE DESLIZAMIENTO** de la parte superior izquierda y derecha de la unidad.

Fije las **PATAS DE APOYO CORTAS O LARGAS** (dependiendo de la altura del gabinete) a ambos lados de la unidad con los **TORNILLOS HEXAGONALES** suministrados. No apriete totalmente los tornillos hexagonales en este momento.



PRECAUCIÓN: Si el ventilador flexible se va a montar de forma remota: No utilice las patas por sí solas como apoyo. Quizá sea necesario añadir apoyo extra para el ventilador flexible. Utilice los soportes de montaje suministrados con el ventilador.

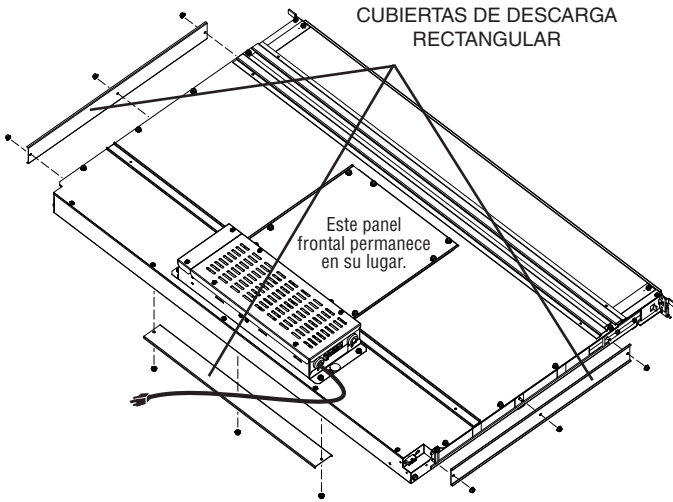

Instalaciones con conductos hacia la izquierda, la derecha o la parte trasera solamente:

(Requiere comprar una transición redonda de 1-7/8 x 19 pulg. a 8 o 10 pulg. (4.8 x 48.3 cm a 20.3 o 25.4 cm). También se tienen disponibles un conducto rectangular de 1-7/8 x 19 pulg. (4.8 x 48.3 cm) y adaptadores para la conexión.)

8. Retire solo una CUBIERTA DE DESCARGA RECTANGULAR.

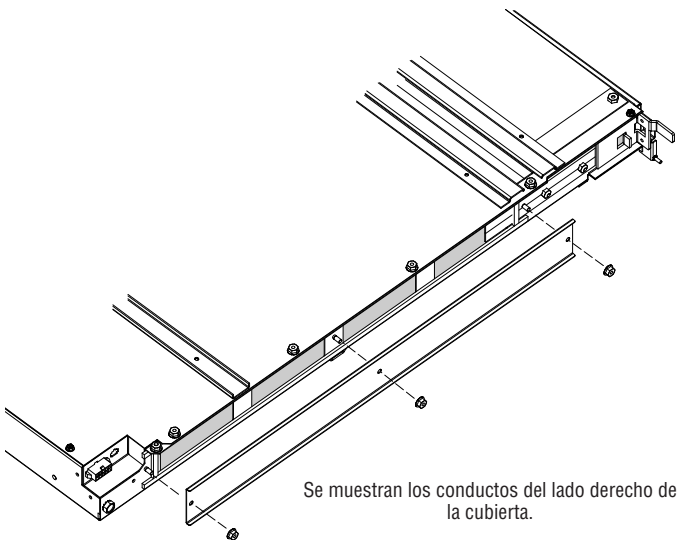

Instalaciones con conductos hacia la izquierda, la derecha o la parte trasera solamente:

(Requiere comprar una transición redonda de 1-7/8 x 19 pulg. a 8 o 10 pulg. (4.8 x 48.3 cm a 20.3 o 25.4 cm). También se tienen disponibles un conducto rectangular de 1-7/8 x 19 pulg. (4.8 x 48.3 cm) y adaptadores para la conexión.)

9. Utilice tuercas para conectar un conducto rectangular de 1-7/8 x 19 pulg. (4.8 x 48.3 cm) o una transición redonda de 1-7/8 x 19 pulg. (4.8 cm x 48.3 cm) a 8 pulg. (20.3 cm) o 10 pulg. (25.4 cm) en la cubierta al instalar los conductos.

HAGA LA ABERTURA DE LA SUPERFICIE DEL GABINETE

1. Trace y haga el corte para la estufa lo suficientemente HACIA DELANTE como para que el tiro descendente quepa detrás de la estufa.
2. Coloque la estufa en su lugar y deslícela tan adelante como sea posible sin exponer ninguna separación. Céntrela y cuádrela con los bordes de la superficie del gabinete.

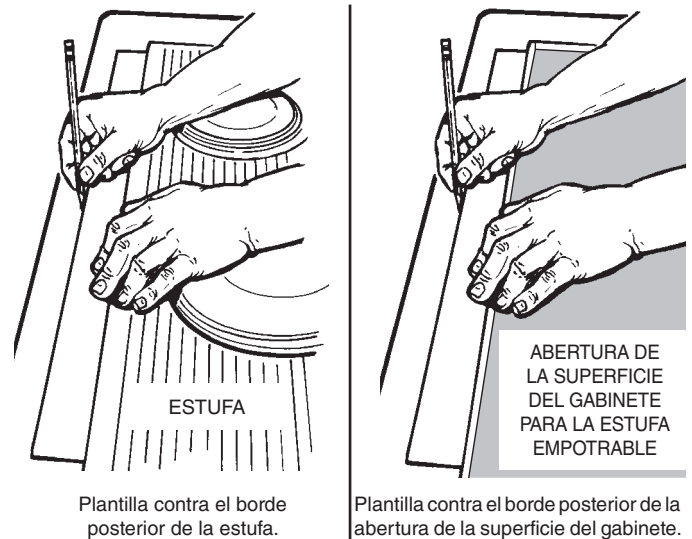

3. Coloque la plantilla de plástico contra el reborde posterior de la estufa o el borde posterior de la abertura de la superficie del gabinete de la estufa empotrable. Centre la plantilla. Trace alrededor de la plantilla para marcar la abertura del tiro descendente.
4. Quite la estufa de la superficie del gabinete.
5. Haga la abertura del tiro descendente. Tenga cuidado de no astillar los bordes de la superficie del gabinete.

INSTALE LA CUBIERTA EN EL GABINETE

1. Quite la estufa.

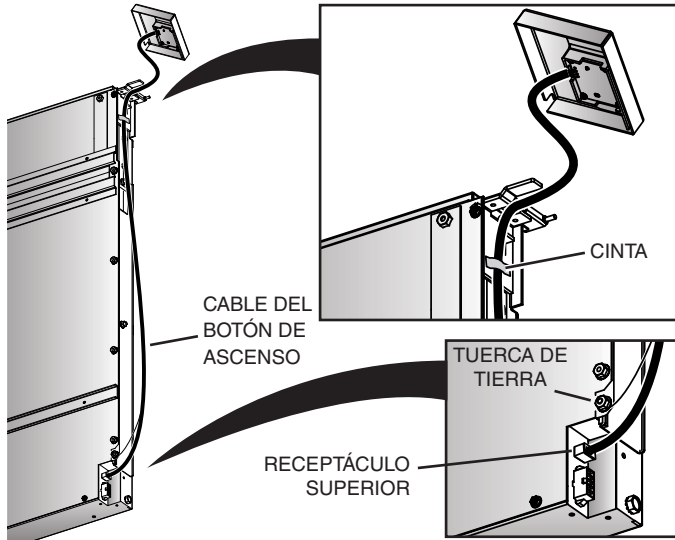

2. Conecte el **CABLE DEL BOTÓN DE ASCENSO** desde la moldura derecha hacia el **RECEPTÁCULO SUPERIOR** en el lado inferior derecho de la cubierta del tiro descendente y conecte el cable a tierra en la **TUERCA DE TIERRA**. Pase el cable hacia arriba a lo largo de la cubierta y **PÉGUELO CON CINTA** en su lugar cerca de la parte superior.

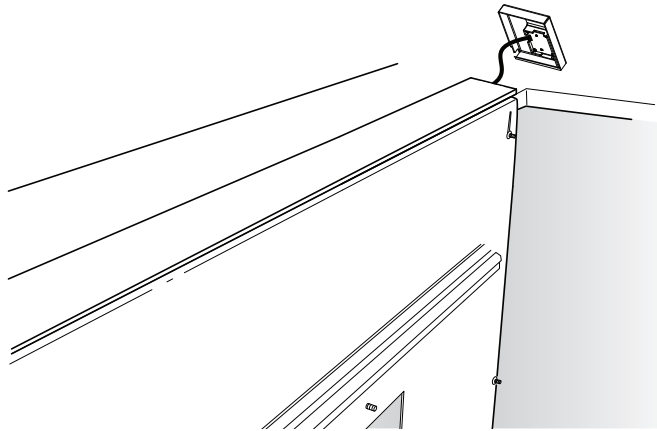

3. Fije la cubierta en la abertura del gabinete/la cubierta tan atrás como sea posible. Asegúrese de que el cable del botón hacia arriba se enhebre por la abertura, como se muestra, y que no se aplaste.

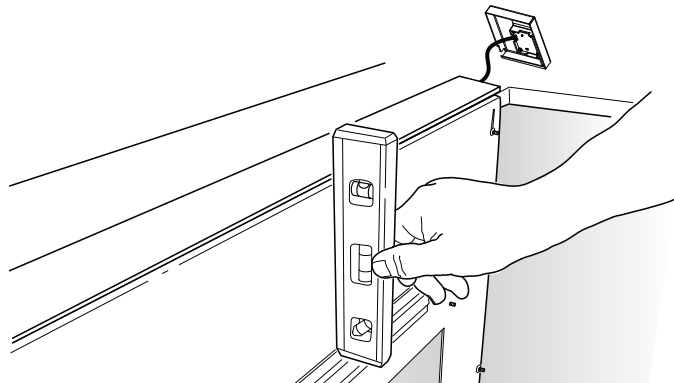

4. Asegúrese de que la cubierta esté nivelada.

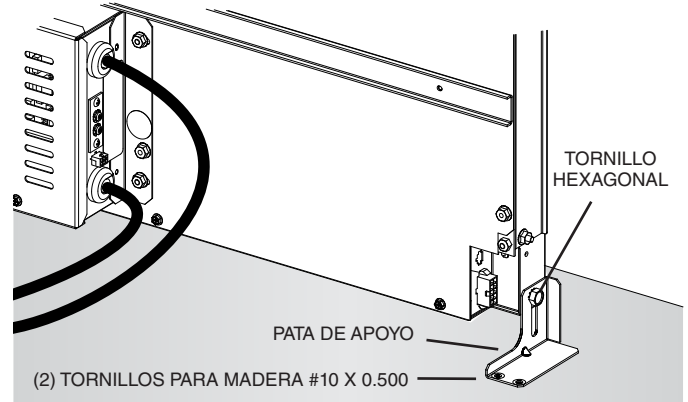

5. Extienda las **PATAS DE APOYO** y fíjelas a la parte inferior del gabinete con dos **(2) TORNILLOS** a través de cada pata. Apriete los **TORNILLOS HEXAGONALES**.

Si se quita el gabinete inferior:

Utilice bloques como espaciadores entre las patas de apoyo y el piso.

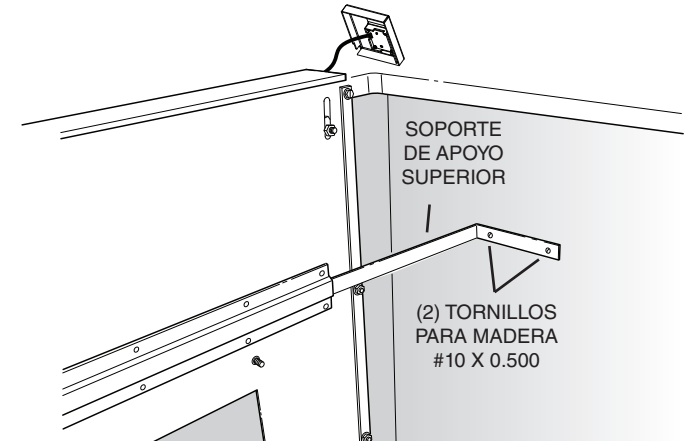

6. Extienda los **SOPORTES DE APOYO SUPERIORES** y fíjelos a los lados del gabinete con **(2) TORNILLOS** en cada soporte.

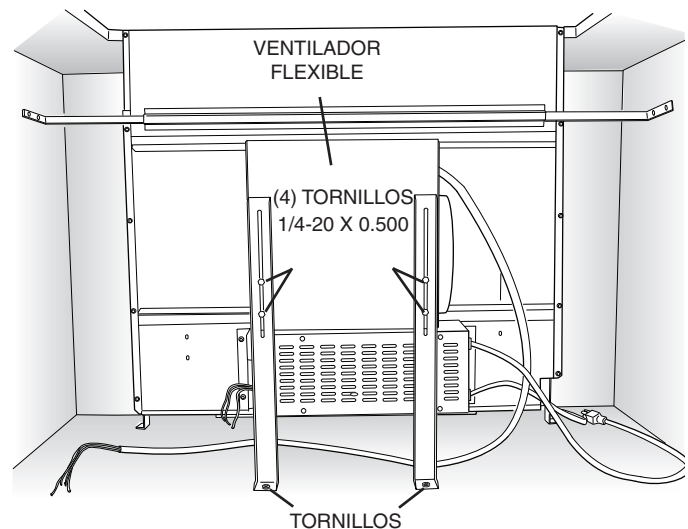

Instalaciones que usan el VENTILADOR FLEXIBLE solamente:

7. Afloje los cuatro **(4) TORNILLOS** que fijan las **PATAS DE APOYO DEL VENTILADOR** al **VENTILADOR FLEXIBLE**. Extienda las patas de apoyo y fíjelas a la parte inferior del gabinete con un **TORNILLO** a través de cada soporte.

INSTALE LA MOLDURA DE ACABADO

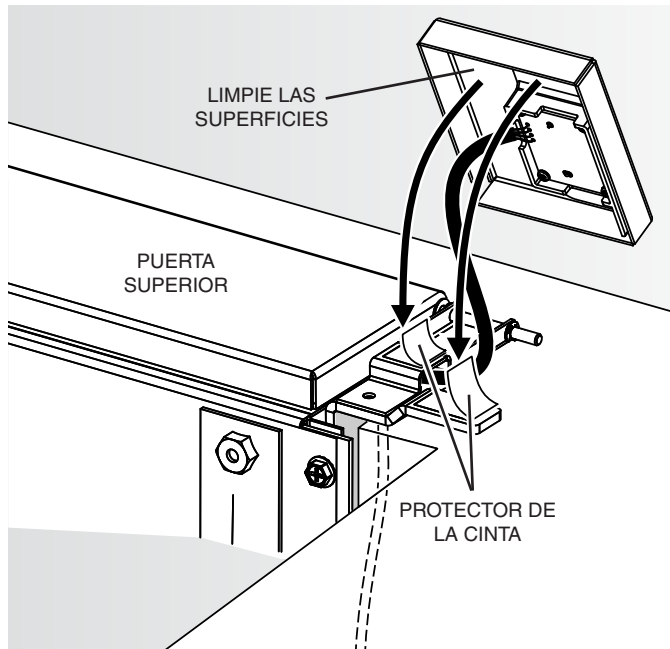

1. Quite el **PROTECTOR DE LA CINTA**.
2. **LIMPIE LAS SUPERFICIES** por debajo de la moldura derecha, de tal manera que la cinta adhesiva se pegue firmemente.

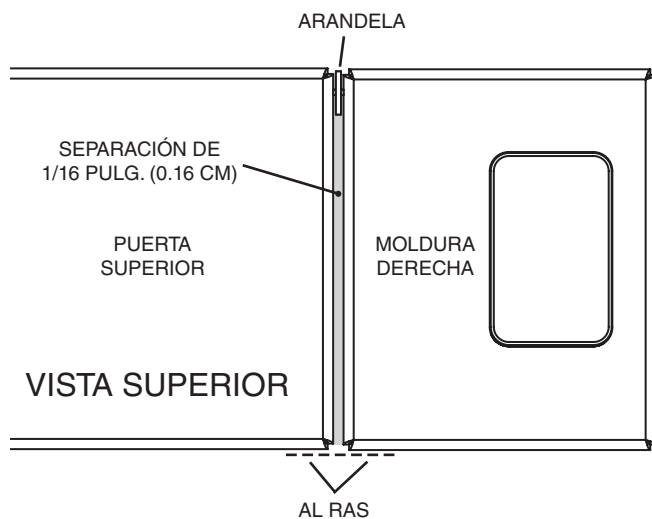

3. Presione la **MOLDURA DERECHA** en su lugar. Asegúrese de que la moldura:
 - quede plana en la superficie de la cubierta.
 - esté al ras con la **PUERTA SUPERIOR**.
 - tenga una **SEPARACIÓN DE 1/16 PULG. (0.16 CM)** entre la moldura y la puerta superior.
 - no esté aplastando el cable.
4. Repita los pasos 1, 2 y 3 para instalar la moldura izquierda.

INSTALE EL SISTEMA DE CONDUCTOS



PRECAUCIÓN: ANTES DE HACER LA ABERTURA EN EL GABINETE PARA EL SISTEMA DE CONDUCTOS, revise que no haya interferencia con vigas del piso, montantes de la pared, cableado eléctrico ni tubería.

1. Haga el orificio en el gabinete, así como los orificios en la pared o el piso según sea necesario.
2. Monte la tapa de techo o de pared y trabaje hacia atrás, hacia el gabinete, conectando todo el **sistema de conductos, codos y transiciones**, como se planeó previamente. Encinte todas las conexiones de los conductos para fijarlas y hacerlas herméticas al aire.
3. Conecte el **sistema de conductos** (y las transiciones, si se requieren) al tiro descendente.

INSTALE EL CABLEADO ELÉCTRICO

Instalaciones que usan el VENTILADOR FLEXIBLE solamente:



PRECAUCIÓN: Una o más personas calificadas deben realizar el trabajo de cableado eléctrico, de acuerdo con todos los códigos y las normas correspondientes.

1. Monte una caja de cableado estándar con un receptáculo para tres patas al alcance del cable de alimentación del tiro descendente.
2. Tienda el cable eléctrico apropiado y conéctelo en el receptáculo.

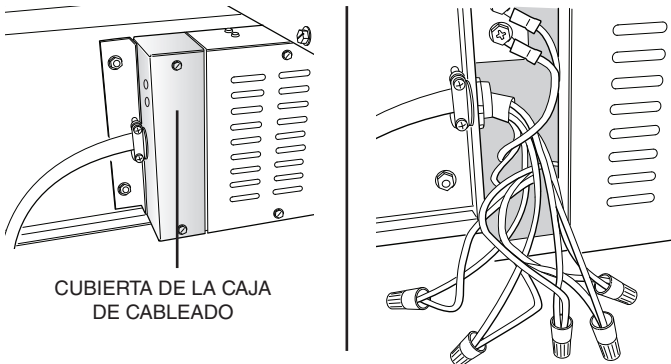

CUBIERTA DE LA CAJA DE CABLEADO

3. Retire la **CUBIERTA DE LA CAJA DE CABLEADO** y conecte los cables del ventilador con los cables de la caja de cableado. Conecte negro con negro, blanco con blanco, azul con azul, naranja con naranja, gris con rojo y verde con el tornillo de tierra.

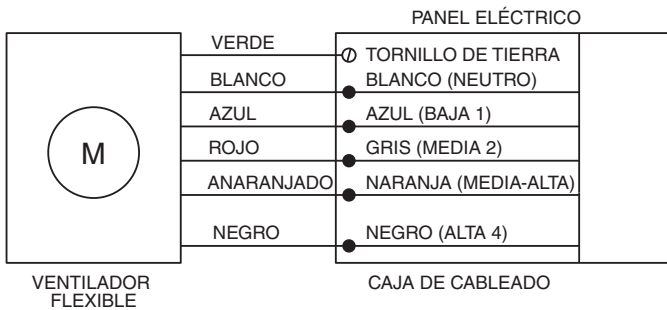

4. Vuelva a colocar la cubierta de la caja de cableado.

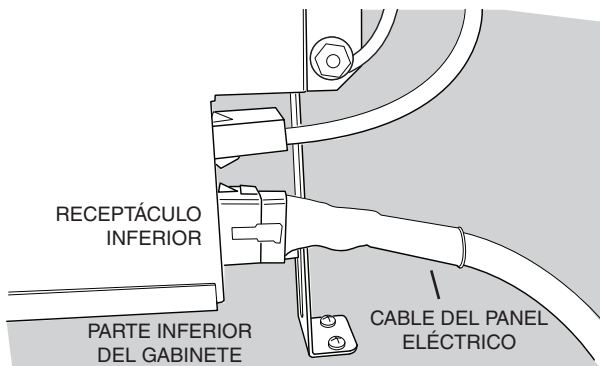

5. Enchufe el **CABLE DEL PANEL ELÉCTRICO** en el **RECEPTÁCULO INFERIOR**, como se muestra.
6. Conecte el cable eléctrico del tiro descendente en el tomacorriente. Asegúrese de que el cable eléctrico esté tendido lejos del calor generado por la estufa.

Instalaciones con el VENTILADOR REMOTO solamente:



PRECAUCIÓN: Una o más personas calificadas deben realizar el trabajo de cableado eléctrico, de acuerdo con todos los códigos y las normas correspondientes.

1. Monte una caja de cableado estándar con un receptáculo para tres patas al alcance del cable de alimentación del tiro descendente.
2. Tienda el cable eléctrico apropiado en el gabinete y conéctelo en la caja eléctrica y en el receptáculo.
3. Se pueden usar los siguientes ventiladores en línea o para exterior:
Modelos EB6, EB9, EB12 o EB15 - exterior
Modelos ILB3, ILB6, ILB9 o ILB11- en línea
120 VCA • 60 Hz • 6.0 A (máx.)
4. Tienda un cable eléctrico de dos hilos y conexión a tierra desde el ventilador exterior o en línea hasta la caja de cableado de la placa del adaptador. Quite la **CUBIERTA DE LA CAJA DE CABLEADO**.
5. Conecte los cables del ventilador al cable de alimentación desde el ventilador exterior o en línea. Negro con negro, blanco con blanco y verde con tornillo de tierra.

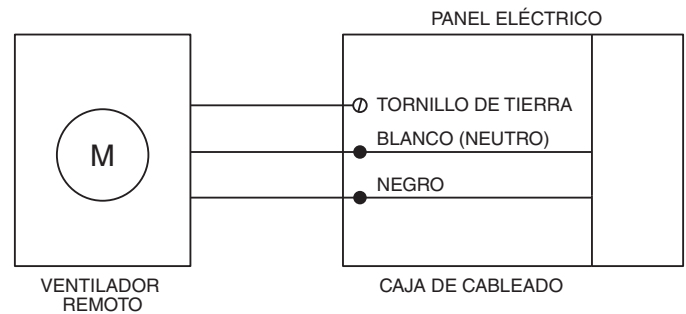

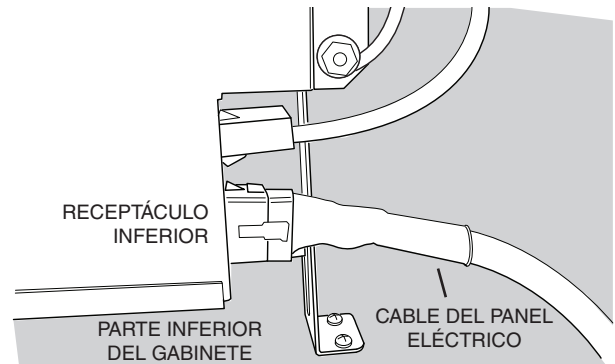

6. Vuelva a colocar la cubierta de la caja de cableado.

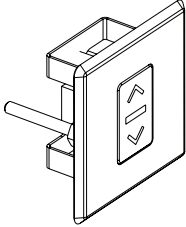

7. Enchufe el **CABLE DEL PANEL ELÉCTRICO** en el **RECEPTÁCULO INFERIOR**, como se muestra.
8. Conecte el cable eléctrico del tiro descendente en el tomacorriente. Asegúrese de que el cable eléctrico esté tendido lejos del calor generado por la estufa.

ACCESORIOS OPCIONALES

| ACCESORIO OPCIONAL | DESCRIPCIÓN/APLICACIÓN |
|---|--|
|  <p>MODELO ACRD</p> | <p>CONTROL REMOTO DE ASCENSO/DESCENSO</p> <p>Use cuando no pueda alcanzar el botón DE ASCENSO/DESCENSO en la chimenea del tiro descendente.</p> <p>Se puede encontrar en la cubierta, al frente de los gabinetes o en el gabinete lateral de una isla. Tamaño del recorte: 2¼ pulg. de alto x 2 pulg. de ancho (5.7 x 5 cm)</p> <p>No se puede usar donde el control remoto vaya a interferir con la estufa, en donde se puedan colocar cacerolas calientes, ni en donde se puedan derramar líquidos calientes sobre el control.</p> <p>El cableado remoto se conecta con el conector de 6 clavijas en la caja de control.</p> |

| | |
|---|---|
|  <p>MODELOS ATSKD30 ATSKD36 ATSKD48</p> | <p>JUEGO PARA SELLAR ESTUFA DE GAS</p> <p>Se recomienda usar en todas las estufas de gas. Incluye el soporte de la moldura y el sello de la moldura.</p> <p>Anchos de 30, 36 y 48 pulg. (76, 91 y 121 cm).</p> |
|---|---|

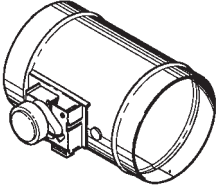
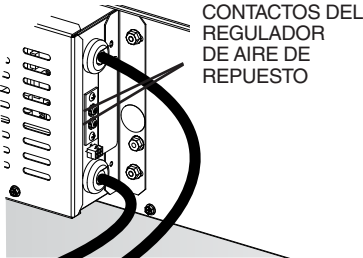
| | |
|---|---|
|  <p>MODELOS MD6T MD8T MD10T</p> | <p>REGULADOR DE AIRE DE REPUESTO</p> <p>Utilice para suministrar aire de repuesto cuando se requiera para mantener la casa cómoda, permitiendo que el tiro descendente opere a niveles óptimos.</p> <p>El diseño de cableado directo funciona con ciertos tiros descendentes BEST® para equilibrar la presión del aire del interior al suministrar aire de repuesto interbloqueado; el regulador se abre automáticamente cuando se activa al campana.</p> <p>Diámetros redondos de 8 y 10 pulg. (20.3 y 25.4 cm).</p> <p>Se conecta a los 2 CONTACTOS en el PANEL ELÉCTRICO.</p>  <p>CONTACTOS DEL REGULADOR DE AIRE DE REPUESTO</p> |
|---|---|

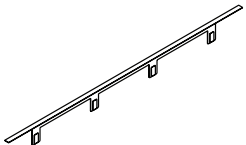
| | |
|--|---|
|  <p>MODELOS ATKD30SB ATKD36SB ATKD48SB</p> | <p>JUEGO DE MOLDURA PARA ESTUFA</p> <p>Utilícelo en una estufa independiente en donde haya una abertura entre la parte posterior de la estufa y el tiro descendente.</p> <p>Anchos de 30, 36 y 48 pulg. (76, 91 y 121 cm).</p> |
|--|---|

| ACCESORIO OPCIONAL | DESCRIPCIÓN/APLICACIÓN |
|---|---|
|  <p>MODELO AEWD5</p> | <p>CABLE DE EXTENSIÓN - 5 PIES (1.5 M)</p> <p>Se utiliza en aplicaciones donde el panel eléctrico esté montado de manera remota. Extiende el cable del panel eléctrico 5 pies (1.5 m) adicionales.</p> |

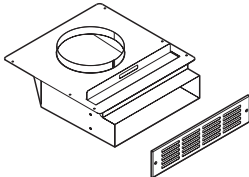
| | |
|--|--|
|  <p>MODELO ANKD</p> | <p>JUEGO DE RECIRCULACIÓN SIN CONDUCTOS</p> <p>Se utiliza en aplicaciones donde no es factible usar conductos o no están disponibles. Monte sobre el zócalo o la base de un gabinete y fije directamente al ventilador flexible modelo PF6 usando un conducto redondo de 8 pulg. (20.3 cm). El juego se puede girar para que el escape no quede directamente en sus pies. Incluye filtro de recirculación y placa de cubierta decorativa.</p> |
|--|--|

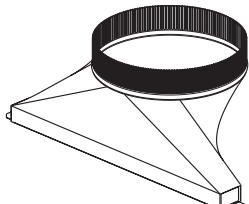

| | |
|---|--|
|  <p>MODELO AFCD</p> | <p>REEMPLAZO DEL FILTRO DE RECIRCULACIÓN</p> <p>Filtro de reemplazo para el juego de recirculación sin conductos ANKD. Utilícelo para captar con eficacia los contaminantes al cocinar.</p> |
|---|--|

| | |
|---|--|
|  <p>MODELO AVDK8</p> | <p>TRANSICIÓN REDONDA DE 1-7/8 X 19 PULG. (4.8 X 48.3 CM) A 8 PULG. (20.3 CM)</p> <p>Transición de rectangular a redonda de 8 pulg. (20.3 cm) para extracción izquierda, derecha o trasera utilizando el ventilador flexible Modelo PF6. Se puede fijar a una unidad de tiro descendente o a un conducto rectangular (AEDD2). Incluye clips en S para fijar de manera fácil y segura.</p> |
|---|--|

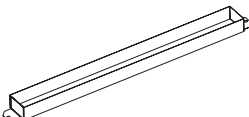
| | |
|--|--|
|  <p>MODELO AVDK10</p> | <p>TRANSICIÓN REDONDA DE 1-7/8 X 19 PULG. (4.8 X 48.3 CM) A 10 PULG. (25.4 CM)</p> <p>Transición de rectangular a redonda de 10 pulg. (25.4 cm) para extracción izquierda, derecha o trasera utilizando el ventilador flexible Modelo PF6. Se puede fijar a una unidad de tiro descendente o a un conducto rectangular (AEDD2). Incluye clips en S para fijar de manera fácil y segura.</p> |
|--|--|

| | |
|--|---|
|  <p>MODELO AVDKD219</p> | <p>ADAPTADOR RECTANGULAR PARA 1-7/8 X 19 PULG. (4.8 X 48.3 CM)</p> <p>Se utiliza para conectar un conducto rectangular de 1-7/8 x 19 pulg. (4.8 x 48.3 cm) directamente al tiro descendente cuando se utiliza un escape lateral o trasero.</p> |
|--|---|

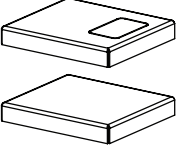
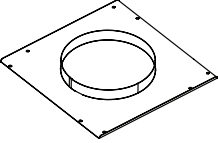
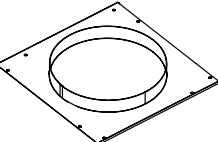
ACCESORIOS OPCIONALES (CONTINUACIÓN)

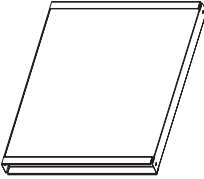
| ACCESORIO OPCIONAL | DESCRIPCIÓN/APLICACIÓN |
|---|--|
|  <p>MODELO ATTD1</p> | <p>EXTENSIÓN PARA MOLDURA DE TAPA DE EXTREMO +1 PULG. (2.5 CM) DE ANCHO - IZQ. Y DER.</p> <p>Se utiliza a la izquierda y derecha para aumentar el ancho total de la moldura por 1 pulg. (2.5 cm), a 31, 37 y 49 pulg. (78.7, 93.9 y 124.5 cm).</p> |
|  <p>MODELO ACVPD8</p> | <p>PLACA DE EMPALME PARA PANEL FRONTAL - REDONDA DE 8 PULG. (20.3 CM)</p> <p>Se utiliza donde el conducto redondo o codo de 8 pulg. (20.3 cm) se fija al frente de una caja de ventilación (instalación de ventilador remoto Modelo PF6).</p> |
|  <p>MODELO ACVPD10</p> | <p>PLACA DE EMPALME PARA PANEL FRONTAL - REDONDA DE 10 PULG. (25.4 CM)</p> <p>Se utiliza para aplicaciones donde el conducto redondo o codo de 10 pulg. (25.4 cm) se fija al frente de una caja de ventilación (instalación de ventilador exterior o en línea).</p> |
|  <p>MODELO 432 - REDONDO DE 8 PULG. (20.3 CM) MODELO 418 - REDONDO DE 10 PULG. (25.4 CM)</p> | <p>CODO PARA CONDUCTO DE 90 °</p> <p>Ajustable de recto a 90 ° Fabricado de acero galvanizado.</p> |
|  <p>MODELO 408 - REDONDO DE 8 PULG. (20.3 CM) MODELO 410 - REDONDO DE 10 PULG. (25.4 CM)</p> | <p>CONDUCTO REDONDO RECTO - 2 PIES (61 CM)</p> <p>Fabricado de acero galvanizado.</p> |
|  <p>MODELO AEDD2</p> | <p>CONDUCTO RECTANGULAR - 2 PIES (61 CM) SECCIONES (1-7/8 X 19 PULG. [4.8 X 48.3 CM])</p> <p>Fabricado de acero galvanizado.</p> |

INSTALE EL ELECTRODOMÉSTICO DE COCINA

1. Alinee el electrodoméstico con el tiro descendente y fije el electrodoméstico en su lugar siguiendo las instrucciones del fabricante.

Nota: Es necesario alinear exactamente el electrodoméstico y el tiro descendente para asegurarse de que no haya interferencia cuando el sistema de ventilación se eleve o baje. Debe haber una distancia de 1/32 a 1/16 pulg. (0.08 a 0.16 cm) entre la parte posterior de la estufa y la parte frontal de la cubierta del tiro descendente.

USO Y CUIDADO

Al cocinar

Siempre encienda el ventilador del tiro descendente antes de comenzar a cocinar para establecer un flujo de aire en la cocina. Después de apagar la estufa, deje que el ventilador funcione durante unos minutos para limpiar el aire de la estufa. Así mantendrá toda la cocina más limpia y brillante.

Se recomienda que use los quemadores de atrás cuando cocine con ollas altas o cuando el método para cocinar generará grandes cantidades de humo o vapor. La combinación de usar los quemadores de atrás y operar la unidad a alta velocidad aumentará la posibilidad de que todo el humo y el vapor serán extraídos por el tiro descendente.



ADVERTENCIA: Siempre desconecte el suministro eléctrico antes de limpiar o dar servicio a la unidad.

Servicio

Es posible que sea necesario quitar el sistema de ventilación de tiro descendente del gabinete para dar servicio a componentes tales como el motor del ventilador o el mecanismo del sistema de ventilación.

Desconecte el suministro eléctrico a la estufa y quítela primero. Invierta los pasos contenidos en la sección "INSTALE LA CUBIERTA EN EL GABINETE" para quitar el tiro descendente del gabinete.

Limpieza

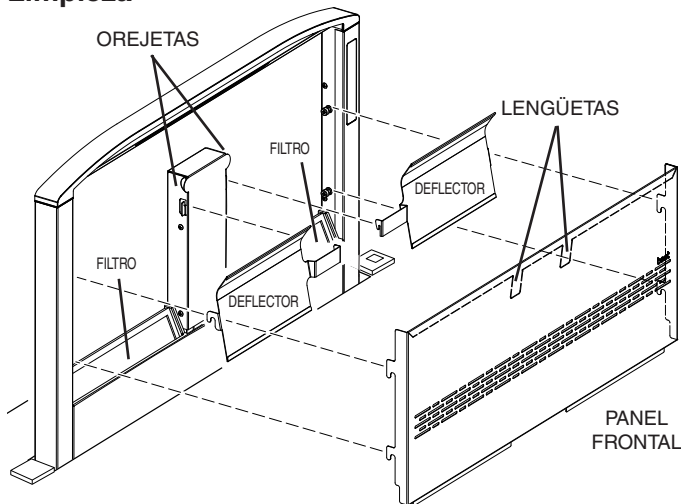

Para limpiar los filtros de grasa:

Levante el **PANEL FRONTAL** y los **DEFLECTORES** hacia arriba y hacia afuera y retire los **FILTROS DE GRASA**. Lave los filtros en una solución suave de detergente o en el lavaplatos. Regrese a su lugar los filtros, deflectores y panel frontal y antes de usar el tiro descendente. Asegúrese de acoplar las **LENGÜETAS** en el panel frontal detrás de las **OREJETAS**, como se muestra.



PRECAUCIÓN: De no acoplar adecuadamente las lengüetas podría ocasionar que se atore la chimenea y que no se levante.

Para limpiar el interior de la chimenea:

Levante el **PANEL FRONTAL** y los **DEFLECTORES** hacia arriba y hacia afuera y retire los **FILTROS DE GRASA**. Utilice un detergente suave. **NO USE PAÑOS ABRASIVOS, ALMOHADILLAS DE LANA DE ACERO NI POLVOS ABRASIVOS.** Regrese a su lugar los filtros, deflectores y panel frontal y antes de usar el tiro descendente. Asegúrese de acoplar las **LENGÜETAS** en el panel frontal detrás de las **OREJETAS**, como se muestra.



PRECAUCIÓN: De no acoplar adecuadamente las lengüetas podría ocasionar que se atore la chimenea y que no se levante.

FUNCIONAMIENTO

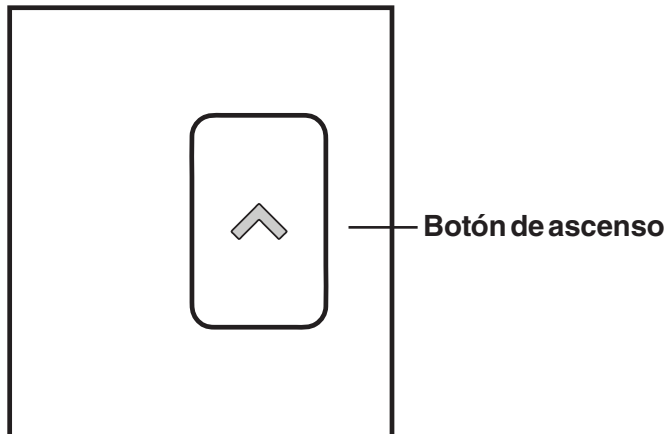
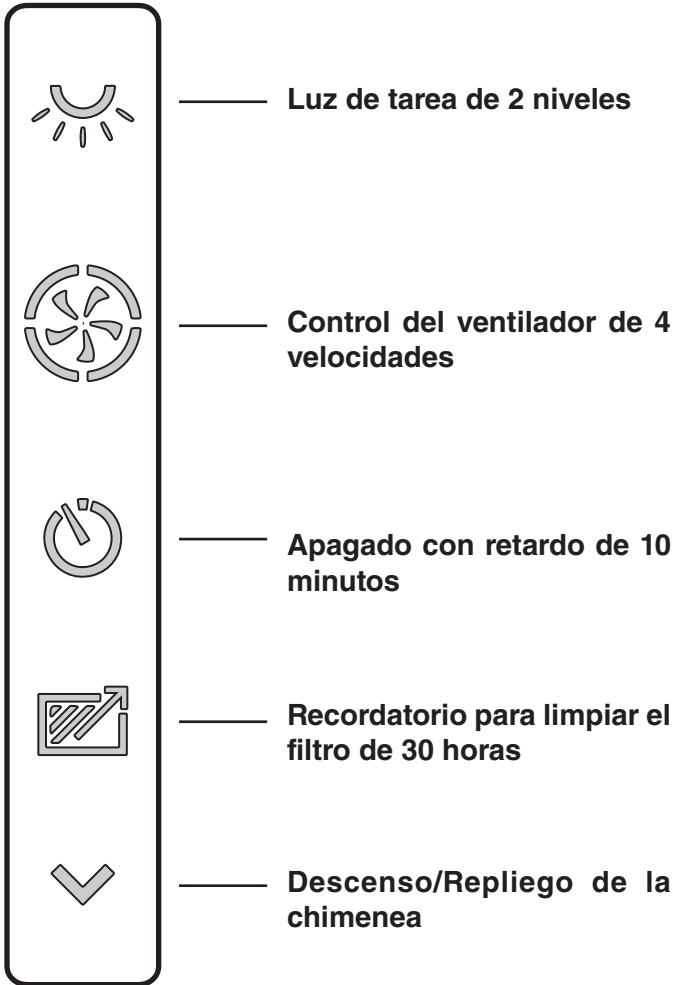

Luz de tarea de 2 niveles

Presione una vez para el ajuste BAJO. La parte superior del icono se iluminará.

Presione dos veces para el ajuste ALTO. Se iluminarán la parte superior e inferior del icono.

Presione tres veces para APAGAR la luz de tarea.

Control del ventilador de 4 velocidades

Presione una vez para el ajuste BAJO. El cuadrante superior derecho del icono se iluminará.

Presione dos veces para el ajuste MEDIO-BAJO. Se iluminarán los cuadrantes superior e inferior de la derecha del icono.

Presione tres veces para el ajuste MEDIO-ALTO. Se iluminarán los cuadrantes superior e inferior de la derecha del icono y el cuadrante inferior de la izquierda del icono.

Presione cuatro veces para el ajuste ALTO. Todos los cuadrantes del icono se iluminarán.

Presione cinco veces para APAGAR el ventilador.

Apagado con retardo de 10 minutos

Cuando el ventilador esté ENCENDIDO en cualquier velocidad, presione el icono de retardo-apagado para iniciar el temporizador de 10 minutos. El ventilador y el icono se apagarán al cabo de 10 minutos.

Para reiniciar o desactivar el retardo-apagado, vuelva a presionar el icono.

Recordatorio para limpiar el filtro de 30 horas

El icono de recordatorio de limpieza del filtro se iluminará constantemente una vez que transcurran 30 horas de tiempo de "ENCENDIDO" del ventilador.

Para reiniciarlo, mantenga presionado el icono por 2 segundos o más. El indicador se apagará.

Descenso/Repliego de la chimenea

Para retraer la chimenea, toque el botón de descenso. Cualquier función que esté activada se apagará.

Botón de ascenso

Toque el botón de ascenso de la moldura derecha para elevar la chimenea. Todas las funciones regresarán a sus configuraciones anteriores.

Heat Sentry

Cuando la temperatura de funcionamiento sea demasiado alta, aumentará la velocidad del ventilador a su ajuste más alto, para proteger los componentes sensibles. El icono del ventilador destellará y no se podrá anular hasta que la temperatura alcance un nivel aceptable. La velocidad del ventilador regresará al ajuste anterior y el icono dejará de destellar.

GARANTÍA

GARANTÍA LIMITADA DE UN AÑO PARA LOS PRODUCTOS BEST®

Periodo y exclusiones de la garantía: Broan-NuTone LLC (la "Compañía") garantiza al consumidor comprador original de su producto BEST® ("usted") que el producto BEST® (el "Producto") estará libre de defectos en materiales en el Producto o en la mano de obra, por un periodo de un (1) año a partir de la fecha de la compra original.

El periodo de garantía limitada para las piezas de repuesto provisto por la Compañía y para cualquier Producto reparado o reemplazado bajo esta garantía limitada continuará durante el resto del periodo de garantía original.

Esta garantía no cubre arrancadores de lámparas fluorescentes, tubos, bombillas de halógeno e incandescentes, fusibles, filtros, conductos, tapas de techo, tapas de pared ni otros accesorios para los conductos que se puedan comprar por separado e instalar con el Producto. Esta garantía tampoco cubre (a) mantenimiento y servicio normal, (b) uso y desgaste normal, (c) Productos o piezas sujetos a mal uso, abuso, uso anormal, negligencia, accidente, mantenimiento inadecuado o insuficiente, almacenamiento o reparación (que no sea reparación por parte de la Compañía), (d) daños causados por instalación defectuosa, o bien instalación o uso contrario a las recomendaciones o instrucciones, (e) cualquier Producto que se haya movido de su punto de instalación original, (f) daños ocasionados por el medio ambiente o los elementos naturales, (g) daños en tránsito, (h) desgaste natural del acabado, (i) Productos en uso comercial o no residencial, o (j) daños ocasionados por incendio, inundación u otro caso fortuito. Esta garantía cubre solamente Productos vendidos a clientes originales en los Estados Unidos por la Compañía o a distribuidores de EE.UU. autorizados por la Compañía.

Esta garantía sustituye a todas las garantías anteriores y no es transferible del comprador consumidor original.

No hay otras garantías: La Garantía Limitada contiene la única obligación de la Compañía y su recurso exclusivo para productos defectuosos. Las garantías anteriores son exclusivas y están en lugar de cualquier otra garantía, expresa o implícita. LA COMPAÑÍA **NEGIA Y EXCLUYE CUALQUIER OTRA GARANTÍA EXPRESA, Y NEGIA Y EXCLUYE TODAS LAS GARANTÍAS IMPLÍCITAS POR LEY, INCLUYENDO, ENTRE OTRAS, LAS DE COMERCIALIZACIÓN Y APTITUD PARA UN PROPOSITO EN PARTICULAR.** Hasta el grado que la ley correspondiente prohíba la exclusión de garantías implícitas, la duración de cualquier garantía implícita aplicable está limitada al periodo especificado para la garantía expresa anterior. Algunos estados no permiten limitaciones en la duración de una garantía implícita, así que la limitación anterior tal vez no aplique en su caso. Cualquier descripción verbal o escrita del Producto es para el único propósito de identificarlo y no deberá considerarse como una garantía expresa. Siempre que sea posible, cada disposición de esta Garantía Limitada deberá interpretarse de tal manera que sea vigente y válida según la ley aplicable pero, si alguna disposición fuera considerada prohibida o inválida, dicha disposición quedará sin efecto únicamente hasta el grado de dicha prohibición o invalidez, sin invalidar el resto de dicha disposición o el resto de las disposiciones de la Garantía Limitada.

Recurso: Durante el periodo de garantía limitada aplicable, la Compañía, a su opción, suministrará piezas de repuesto, o reparará o reemplazará, sin cargo alguno, cualquier Producto o pieza del mismo, hasta el grado en que la Compañía lo encuentre cubierto bajo esta garantía limitada y en incumplimiento de la misma en condiciones normales de uso y servicio. La Compañía le enviará el Producto reparado o reemplazado o las piezas de repuesto sin cargo. Usted es responsable de todos los costos de retiro, reinstalación y envío, seguro u otros cargos de flete incurridos en el envío del Producto o pieza a la Compañía. Si debe enviar el Producto o la pieza a la Compañía, tal como lo indique la Compañía, debe empaquetar adecuadamente el Producto o la pieza; la Compañía no se hace responsable por los daños en tránsito. La Compañía se reserva el derecho de utilizar Productos o piezas reacondicionados, renovados, reparados o refabricados en el proceso de reemplazo o reparación de garantía. Dichos Productos y piezas serán comparables en función y desempeño a un Producto o una pieza original y tendrán garantía por el resto del periodo de la garantía original.

Exclusión de daños: LA OBLIGACIÓN DE LA COMPAÑÍA DE SUMINISTRAR PIEZAS DE REPUESTO, O DE REPARAR O REEMPLAZAR, A OPCIÓN DE LA COMPAÑÍA, SERÁ SU ÚNICO Y EXCLUSIVO RECURSO BAJO ESTA GARANTÍA LIMITADA, Y LA ÚNICA Y EXCLUSIVA OBLIGACIÓN DE LA COMPAÑÍA. LA COMPAÑÍA NO SERÁ RESPONSABLE POR DAÑOS INCIDENTALES, INDIRECTOS, RESULTANTES O ESPECIALES QUE SURJAN POR EL USO O DESEMPEÑO DEL PRODUCTO, O EN RELACIÓN CON EL MISMO.

Algunos estados no permiten la exclusión o limitación de daños incidentales o resultantes, por lo que la limitación antes mencionada podría no aplicarse a usted. Esta garantía le otorga derechos legales específicos, y usted podría tener otros derechos que varían de un estado a otro. Esta garantía cubre únicamente el reemplazo o la reparación de Productos o piezas de los mismos con defectos en la planta principal de la Compañía, y no incluye el costo del viaje para el servicio de campo ni los viáticos. Cualquier asistencia que proporcione o procure la Compañía para usted fuera de los términos, limitaciones o exclusiones de esta garantía limitada no constituirá una renuncia a dichos términos, limitaciones o exclusiones, ni dicha asistencia extenderá o renovará la garantía.

La Compañía no le reembolsará ningún gasto en el que usted haya incurrido al reparar o reemplazar cualquier Producto defectuoso, excepto los incurridos con el permiso previo por escrito de la Compañía.

Cómo obtener el servicio cubierto por la garantía: Para tener derecho al servicio cubierto por la garantía, usted debe (a) notificar a la Compañía a la dirección o número de teléfono que aparecen abajo en un plazo de siete (7) días después de descubrir el defecto cubierto, (b) proporcionar el número de modelo y la identificación de la pieza y (c) describir la naturaleza de cualquier defecto en el Producto o la pieza. En el momento de solicitar el servicio cubierto por la garantía, debe presentar un comprobante de la fecha de compra original. Si no puede presentar una copia de la garantía limitada original por escrito, entonces regirán los términos de la garantía limitada por escrito más actualizada de la Compañía para su producto en particular. Las garantías limitadas por escrito más actualizadas para los productos de la Compañía se pueden encontrar en www.BestRangeHoods.com.

En EE.UU.: BEST®, 926 West State Street, Hartford, Wisconsin 53027 800-558-1711
En Canadá: BEST®, 550 Bd Lemire, Drummondville, QC J2C 7W9 866-737-7770
www.BestRangeHoods.com

PIEZAS DE SERVICIO

| CLAVE N.º | ANCHO 30N | ANCHO 36N | ANCHO 48N | DESCRIPCIÓN |
|-----------|-----------|-----------|-----------|--|
| 1 | 97019624 | 97019625 | 97019626 | CONJUNTO DE TAPA SUPERIOR |
| 2 | 99271515 | 99271516 | 99271517 | BARRA DE LUZ LED |
| 3 | 98011506 | 98011506 | 98011506 | SOPORTE EN ÁNGULO DERECHO |
| 4 | 98011507 | 98011507 | 98011507 | SOPORTE EN ÁNGULO IZQUIERDO |
| 5 | 97019636 | 97019637 | 97019638 | CONJUNTO DE PUERTA |
| 6 | 97020244 | 97020244 | 97020244 | CONJUNTO DE PUERTA CUBIERTA CON BOTÓN DERECHO |
| 7 | 97019640 | 97019640 | 97019640 | CONJUNTO DE PUERTA CUBIERTA IZQ. |
| 8 | 99111677 | 99111677 | 99111677 | DESPLAZAMIENTOS DE PLÁSTICO PARA CHIMENEA |
| 9 | 97019910 | 97019910 | 97019910 | CONJUNTO DE RAMPA PARA CAJA DE VENTILACIÓN |
| 10 | 99010405 | 99010406 | 99010407 | FILTROS |
| 11 | 99710032 | 99710032 | 99710032 | ESPACIADORES |
| * | 99271510 | 99271510 | 99271510 | ARNÉS DE CABLES – CAJA DE VENTILACIÓN* |
| 13 | 99271514 | 99271514 | 99271514 | INTERFAZ DEL USUARIO |
| 14 | 99271524 | 99271524 | 99271524 | ACTIVADOR LINEAL |
| * | 97019665 | 97019665 | 97019665 | CONJUNTO HEAT SENTRY* |
| 16 | 97020255 | 97020226 | 97020227 | CAJA DE VENT. FRONTAL |
| 17 | 98011158 | 98011159 | 98011160 | REJILLA CENTRAL DE LA CHIMENEA |
| 18 | 97020235 | 97020236 | 97020237 | CONJUNTO DE LA CAJA DE VENT. |
| 19 | 97019630 | 97019631 | 97019632 | CONJUNTO DE CHIMENEA |
| 20 | 98011401 | 98011401 | 98011401 | CUBIERTA DE LA GUÍA DE ELEVACIÓN |
| 21 | 97019874 | 97019875 | 97019877 | SELLO DE LA CHIMENEA |
| 22 | 98011503 | 98011503 | 98011503 | PATA DE AJUSTE DERECHA DE LA CAJA DE VENTILACIÓN (CORTA) |
| 23 | 98011505 | 98011505 | 98011505 | PATA DE AJUSTE DERECHA DE LA CAJA DE VENTILACIÓN (LARGA) |
| 24 | 98011502 | 98011502 | 98011502 | PATA DE AJUSTE IZQUIERDA DE LA CAJA DE VENTILACIÓN (CORTA) |
| 25 | 98011504 | 98011504 | 98011504 | PATA DE AJUSTE IZQUIERDA DE LA CAJA DE VENTILACIÓN (LARGA) |
| 26 | 98011668 | 98011668 | 98011668 | CUBIERTA DEL ORIFICIO DE LA CAJA DE VENTILACIÓN |
| 27 | 97019676 | 97019676 | 97019676 | DISCOS DE GOMA DE LA GUÍA DE ELEVACIÓN (INCLUYE HERRAMIENTA) |
| 28 | 98011659 | 98011659 | 98011659 | CUBIERTAS DE VENTILACIÓN |
| 29 | 99271565 | 99271565 | 99271565 | PCB PRINCIPAL |
| 30 | 99271512 | 99271512 | 99271512 | FUENTE DE ALIMENTACIÓN |
| 31 | 97019584 | 97019584 | 97019584 | CONJUNTO DE LA CAJA ELÉCTRICA |
| 32 | 98011688 | 98011687 | 98011686 | DEFLECTOR DER. |
| 33 | 98011695 | 98011694 | 98011693 | DEFLECTOR IZQ. |
| * | 97019570 | 97019570 | 97019570 | BOLSA CON PIEZAS* |

* No se muestra

PIEZAS DE SERVICIO

