

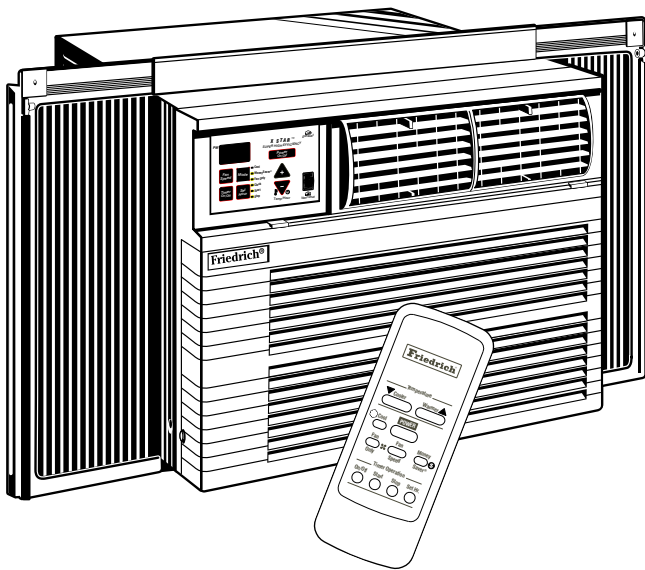

# Operating Guide

XStar®  
Room Air Conditioner | with remote control  
XQ05 | XQ06 | XQ08 | XQ10



## Please register your air conditioner

Model information can be found on the nameplate. It is located on the front of the unit, on the left side directly below the controls. If the front is on the unit, remove the two screws on each end (at bottom). Facing the unit, lift the bottom of the front toward you and slip it off. Please complete and mail the owner registration card furnished with this product, or register on-line at [www.friedrich.com](http://www.friedrich.com) (USA only). For your future convenience, record the model information here.

MODEL NUMBER

SERIAL NUMBER

PURCHASE DATE

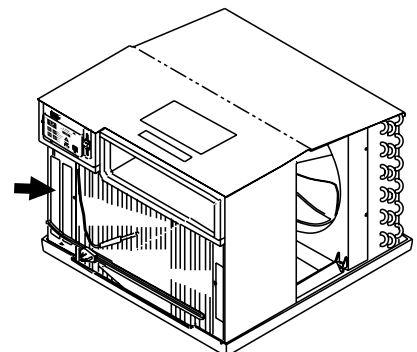

America's Best Air Conditioner

---

# Congratulations!

You have purchased the very latest in room air conditioner technology. Your new Friedrich high efficiency room air conditioner will give you many years of dependable service. Many extra features have been built into your Friedrich air conditioner to assure quiet operation, the best circulation of cool, dry air, functional controls, and the most economical operation.

## Table of Contents

	Page
Before Operating Your Unit .....	3
To Start Unit .....	4
To Set Mode of Operation .....	4
MoneySaver® Feature .....	4
To Adjust Temperature .....	5
To Adjust Fan Speed .....	5
To Activate Smart Fan .....	5
To Set Hour Clock.....	5
To Set The Timer .....	5
Automatic Component Protection.....	5
How to Use the Remote Control .....	6
Removing and Cleaning the Filter/ Exhaust Control .....	7
Troubleshooting Tips .....	8
Warranty.....	9

## WARNING: Before operating your unit

### Make sure the wiring is adequate for your unit.

If you have fuses, they should be of the time delay type. Before you install or relocate this unit, be sure that the amperage rating of the circuit breaker or time delay fuse does not exceed the amp rating listed in Figure 1.

### DO NOT use an extension cord.

The cord provided will carry the proper amount of electrical power to the unit; an extension cord will not.

### Make sure that the receptacle is compatible with the air conditioner cord plug provided.

This insures proper grounding. If you have a two prong receptacle you will need to have the circuit replaced by a certified electrician with grounded circuit that meets all national and local codes and ordinances. Under no circumstances should you remove the ground prong from the plug. You must use the three prong plug furnished with the air conditioner.

MODEL	CIRCUIT RATING TIME DELAY FUSE	PLUG FACE		
	AMP	VOLT	NEMA NO.	
XQ05 • XQ06 XQ08 • XQ10	15	125	5-15P	

Figure 1

## For the best cooling performance & highest energy efficiency

### Keep the filter clean

Make sure that your air conditioner is always in top performing condition by cleaning the filter regularly. Instructions for removing and cleaning the filter can be found on page 7.

### Provide good air flow

Make sure the airflow to and from the unit is clear. Your air conditioner puts the air out at the top of the unit, and takes in air at the bottom. Airflow is critical to good operation. It is just as important on the outside of the building that the airflow around the unit exterior is not blocked.

### Unit placement

If your air conditioner can be placed in a window or wall that is shaded by a tree or another building, the unit will operate even more efficiently. Using drapes or blinds on the sunny side of the dwelling will also add to your unit's efficiency.

### Insulation

Good insulation will be a big help in maintaining desirable comfort levels. Doors should have weather stripping. Be sure to caulk around doors and windows.

# How to operate your friedrich room air conditioner

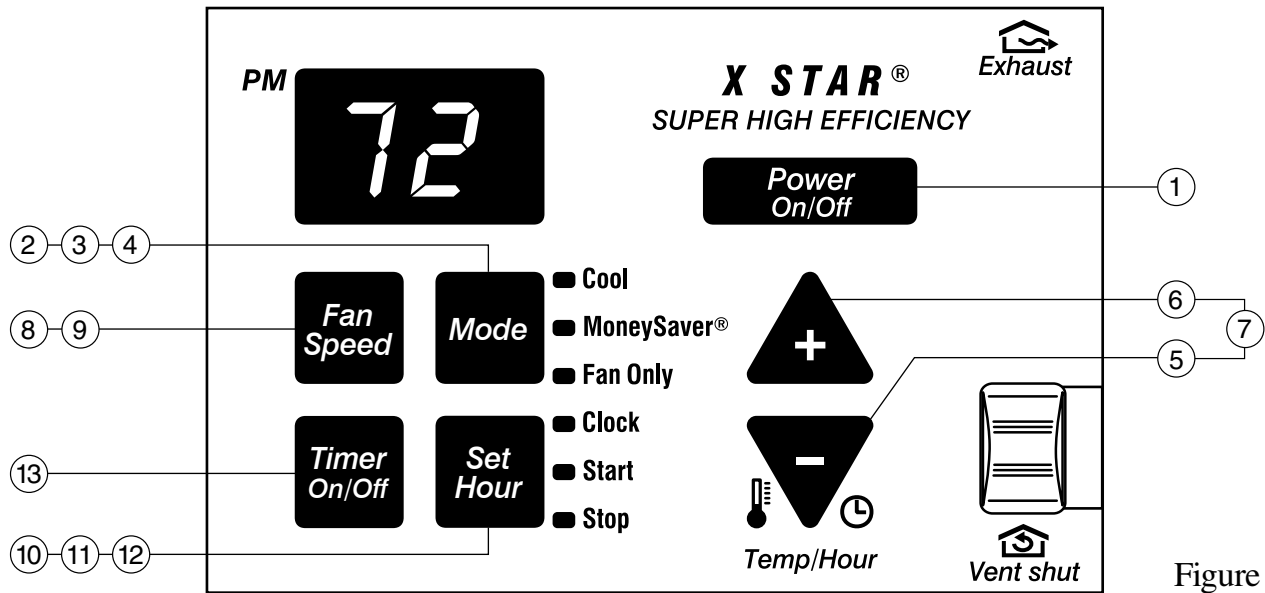

Figure 2

## To start unit

If your air conditioner is installed and plugged into a proper receptacle, it is ready to go. The first time the unit is started, the compressor will delay for three minutes. See Automatic Component Protection, Page 5.

- ① Touch the POWER ON/OFF button once. The unit will automatically be in COOL with the temperature set at 75°F (24°C) and the fan speed at F1, the sleep setting.

## To set mode of operation

When you first turn the unit on, it will be in the COOL mode (light on,) with constant fan.

- ② Touch the MODE button once to activate the MoneySaver® (light on.)

MoneySaver® is a feature that cycles the fan with the compressor so that the fan does not run all the time. This saves energy and improves dehumidification. MoneySaver® will also run to test the temperature if the off cycle is too long. Or you may prefer constant fan for more air movement. (To return to constant fan, touch the MODE button two more times.)

In order to run the fan by itself, do the following:

- ③ Continuing from MoneySaver® mode (light on,) touch the MODE button once to activate the FAN ONLY feature (light on.)

The FAN ONLY setting will circulate air in the room without the compressor coming on. This feature can also be used in conjunction with the EXHAUST / VENT SHUT lever to remove stale air or smoke. See page 7, EXHAUST CONTROL, for more information.

# How to operate your friedrich room air conditioner (continued)

## To adjust temperature

- ④ Use the MODE button to select either the COOL or MoneySaver® function
- ⑤ COOLER – Touch the downward-pointing triangle with the minus symbol, ( ▼ ) to lower the room air temperature.
- ⑥ WARMER – Touch the upward-pointing triangle with the plus symbol ( ▲ ) to raise the room air temperature.
- ⑦ Press both the ▲ and ▼ at the same time to switch the temperature from Fahrenheit (°F) to Celsius (°C).

Repeat step 7 to switch from °C back to °F.

## To adjust fan speed

- ⑧ Touch the FAN SPEED button to see the current setting. Touch it again to change speed. F1 is the lowest setting (SLEEP SETTING / LOW,) F2 is MEDIUM, and F3 is HIGH.

## To activate Smart Fan

- ⑨ There is a fourth option, SF, when selecting the fan speed. This is the SMART FAN function. SMART FAN DOES NOT OPERATE IN CONJUNCTION WITH THE FAN ONLY MODE.

Smart Fan will adjust the fan speed automatically to maintain the desired comfort level. For example, if the outside doors in your home are opened for an extended period of time, or more people enter a room, Smart Fan may adjust to a higher fan speed to compensate for the increased heat load. This keeps you from having to adjust the fan speed on your own.

## To set the hour clock

- ⑩ Touch the SET HOUR button to see the current setting. The number that is displayed is the approximate time (hour only). Use the two triangle-shaped buttons ( ▲ and ▼ ) to change the settings. BE SURE TO SET A.M. AND P.M. ACCORDINGLY. (P.M. is indicated by a red light in the upper left corner of the display.)

## To set the timer

NOTE: Set the HOUR CLOCK before attempting to set timer functions.

You can set the START and STOP times a minimum of one hour apart, and a maximum of twenty-three hours apart.

- ⑪ After setting the time, press the SET HOUR button once (Start light on.) Use the two triangle-shaped buttons ( ▲ and ▼ ) to select the time that the unit will START.
- ⑫ After selecting the START time, press the SET HOUR button once. (Stop Light on.) Use the two triangle-shaped buttons ( ▲ and ▼ ) to select the time that the unit will STOP. After selecting the stopping time, press the SET HOUR button once.
- ⑬ Press the TIMER ON / OFF button (light turns on) to activate the timer function. To deactivate this function, press the TIMER ON / OFF button once again (light turns off.) Once the on and off times have been selected, they will remain in memory and cycle daily until changed.

NOTE: If the unit is unplugged or the power is interrupted, the HOUR must be reset or the TIMER ON / OFF will not function when desired.

## Automatic component protection

Your unit is equipped with Automatic Component Protection.

To protect the compressor of the unit, there is a three minute delay if you turn the unit off or if power is interrupted. The fan will not be affected. Also, if you switch from COOL mode to FAN ONLY, and switch back to COOL mode, there is a three minute delay before the compressor comes back on.

# How to use the remote control

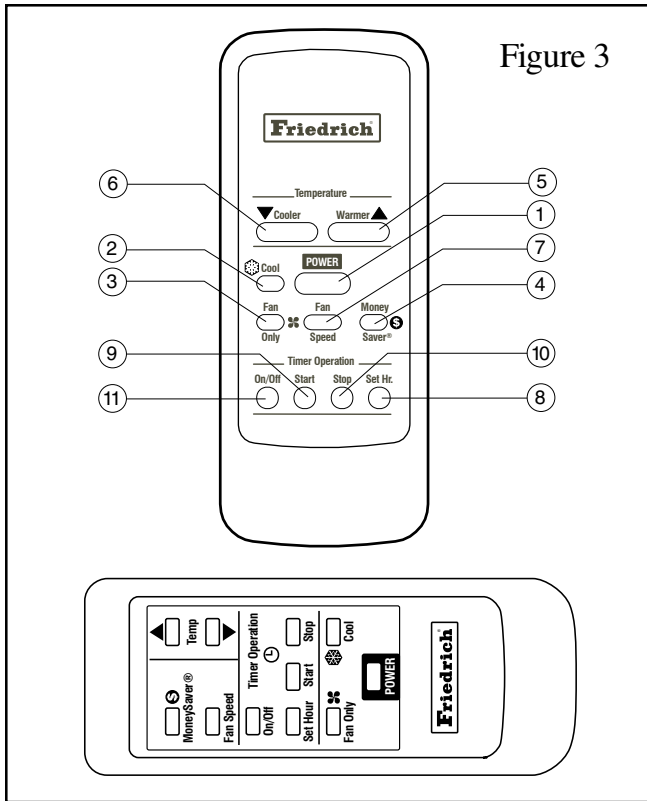

Figure 3

NOTE: Physical appearance of your remote control may vary. Follow instructions for the illustration that best resembles your remote.

## To start unit

- 1 POWER - Press the POWER button once. The unit will automatically start in the mode and fan speed it was last left on.

## To set mode of operation

- 2 COOL - Press the COOL button to automatically switch the operating mode to COOL.
- 3 FAN ONLY - Press the FAN ONLY button if you want to run the fan only. You may want to use this feature in conjunction with the EXHAUST if you want to exhaust stale air. (The EXHAUST feature is located on the upper right side of the electronic control center on the air conditioner). See page 4, Figure 2.
- 4 MoneySaver® - Press the MoneySaver® button to activate the MoneySaver® feature. MoneySaver® is the feature that cycles the fan with the compressor so that the fan does not run all the time.

## To adjust temperature

- 5 WARMER - Press the TEMP ▲ button to raise the temperature setting.
- 6 COOLER - Press the TEMP ▼ button to lower the temperature setting.

## To adjust fan speed

- 7 FAN SPEED - Press the FAN SPEED button to see the current setting. Press again to change the fan speed. F1 is the lowest setting (SLEEP / LOW), F2 is MEDIUM, F3 is HIGH, and SF is the SMART FAN setting.

## To set the hour clock

- 8 SET HOUR CLOCK - Press SET HOUR once to see the current clock setting. Continue pressing the button until you arrive at the current time (Hour only). Minutes are not shown on the display. Make sure that the A.M. / P.M. setting is correct.

## To set the timer

NOTE: You can set the START and STOP times a minimum of one hour apart, and a maximum of 23 hours apart.

- 9 TIMER START - Press START to view the current start time for cooling. Continue pressing the START button until you arrive at the start time you desire. The start time for cooling will then be set.
- 10 TIMER STOP - Press the STOP button. Continue pressing the STOP button until you arrive at the stop time you desire. The stop time for cooling will then be set.
- 11 TIMER ON / OFF - Press the TIMER ON / OFF button to activate (light on) or deactivate (light off) the timer. Once the on and off times have been selected, they will remain in memory and cycle daily until changed.

NOTE: If the unit is unplugged or the power is interrupted, the SET HOUR function must be reset or the TIMER ON / OFF function will not work.

Additional RC1 wireless remote controls can be purchased from your Friedrich dealer.

# Removing and cleaning the filter/ Exhaust feature

## To remove filter

The diagram below (Figure 4) is a guide to filter removal. Simply turn the unit off and pull the filter frame up and towards you. Clean with warm water and a mild detergent, rinse, dry, and replace by sliding the filter back into position behind the front panel.

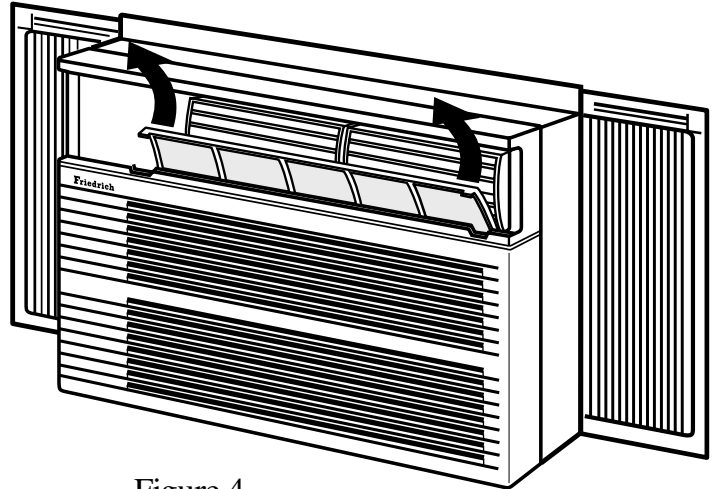

Figure 4

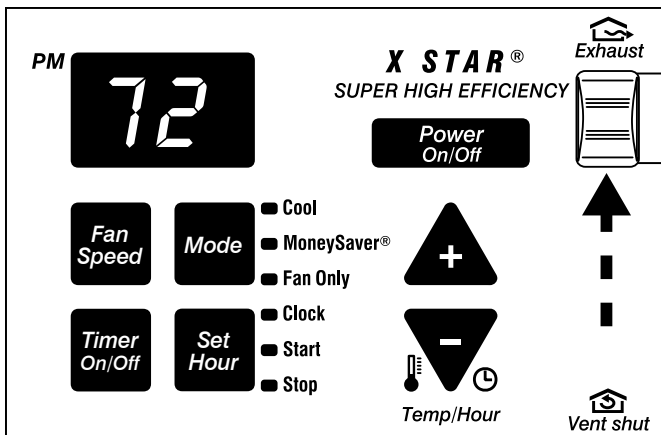

Figure 5

## Exhaust control

By placing the lever in the EXHAUST (Figure 5) position, stale air and smoke can be exhausted from the room. This feature should be used in conjunction with the FAN ONLY feature to expedite the flow of air to the outside. For normal cooling, the vent should be in the VENT SHUT position for maximum performance.

---

# Troubleshooting Tips

## **Power failure**

If you have a power failure, the unit's auto-restart feature will resume operation in the selected mode prior to the power failure

## **Won't cool?**

If your air conditioner operates, but won't cool; check to see if the controls are properly set. Check the filter and clean thoroughly if needed. Lastly, you can reset the circuit board by pressing the "MODE" button and the "TEMPERATURE DOWN" button at the same time. The LEDs (small red lights) for Hour, Start and Stop will begin blinking. Once this occurs, turn the unit off by pressing the On/Off button once and then unplug the unit. Finally, plug the unit back in and turn it on by pressing the On/Off button once. All settings revert back to the factory default settings.

## **Won't run?**

Make sure the power cord is plugged in all the way. Check for a bad fuse or a tripped breaker. This guide shows the proper fuse size on page 3.

## **This is a warm weather appliance**

Your air conditioner is designed to cool in warm weather when the outside temperature is above 60°F (16°C), and below 115°F (46°C). So it won't cool a room if it is already cool outside.

## **Condensation is normal**

Air conditioners actually pump heat and humidity from your room to the outside air. Humidity becomes water, and your air conditioner will use most of the water to keep the outside coil cool. If there is excessive humidity, there may be excess water that will drip outside. This is normal operation.

## **Frosting**

This usually occurs because of insufficient airflow across the coils, a dirty filter, cool damp weather, or all of these. Set unit to Fan Only and the frost will disappear. Setting the thermostat a little warmer will probably prevent the frosting from recurring.

## **Noises**

All air conditioners make some noise. We build them to operate as quietly as possible. An air conditioner mounted in a wall is quieter than one mounted in a window.

## **Cleaning your air conditioner**

The decorative front and the cabinet can be cleaned with warm water and a mild liquid detergent. The indoor coil can be vacuumed with a dusting attachment if it appears to be dirty. The outdoor coil can be gently sprayed with a hose if you can get to it. If not, you might call your dealer for a more thorough cleaning when needed.



FRIEDRICH AIR CONDITIONING CO.  
Post Office Box 1540 • San Antonio, Texas 78295-1540  
(210) 357-4400 • FAX (210) 357-4480

## ROOM AIR CONDITIONERS LIMITED WARRANTY

### FIRST YEAR

**ANY PART:** If any part supplied by FRIEDRICH fails because of a defect in workmanship or material within twelve months from date of original purchase, FRIEDRICH will repair the product at no charge, provided room air conditioner is reasonably accessible for service. Any additional labor cost for removing inaccessible units and/or charges for mileage related to travel by a Service Agency that exceeds 25 miles one way will be the responsibility of the owner. This remedy is expressly agreed to be the exclusive remedy within twelve months from the date of the original purchase.

### SECOND THROUGH FIFTH YEAR

**SEALED REFRIGERANT SYSTEM:** If the sealed refrigeration system (defined for this purpose as the compressor, condenser coil, evaporator coil, reversing valve, check valve, capillary, filter drier, and all interconnecting tubing) supplied by FRIEDRICH in your Room Air Conditioner fails because of a defect in workmanship or material within sixty months from date of purchase, FRIEDRICH will pay a labor allowance and parts necessary to repair the Sealed Refrigeration System; **PROVIDED** FRIEDRICH will not pay the cost of diagnosis of the problem, removal, freight charges and transportation of the air conditioner to and from the Service Agency, and the reinstallation charges associated with repair of the Sealed Refrigeration System. All such cost will be the sole responsibility of the owner. This remedy is expressly agreed to be the exclusive remedy within sixty months from the date of the original purchase.

**APPLICABILITY AND LIMITATIONS:** This warranty is applicable only to units retained within the Fifty States of the U.S.A., District of Columbia, and Canada. This warranty is not applicable to:

1. Air filters or fuses.
2. Products on which the model and serial numbers have been removed.
3. Products which have defects or damage which results from improper installation, wiring, electrical current characteristics, or maintenance; or caused by accident, misuse or abuse, fire, flood, alterations and/or misapplication of the product and/or units installed in a corrosive atmosphere, default or delay in performance caused by war, government restrictions or restraints, strikes, material shortages beyond the control of FRIEDRICH, or acts of God.

**OBTAINING WARRANTY PERFORMANCE:** Service will be provided by the **FRIEDRICH Authorized Dealer or Service Organization** in your area. They are listed in the Yellow Pages. If assistance is required in obtaining warranty performance, write to: Room Air Conditioner Service Manager, Friedrich Air Conditioning Co., P.O. Box 1540, San Antonio, TX 78295-1540.

**LIMITATIONS: THIS WARRANTY IS GIVEN IN LIEU OF ALL OTHER WARRANTIES. Anything in the warranty notwithstanding, ANY IMPLIED WARRANTIES OF FITNESS FOR PARTICULAR PURPOSE AND/OR MERCHANTABILITY SHALL BE LIMITED TO THE DURATION OF THIS EXPRESS WARRANTY. MANUFACTURER EXPRESSLY DISCLAIMS AND EXCLUDES ANY LIABILITY FOR CONSEQUENTIAL OR INCIDENTAL DAMAGE FOR BREACH OF ANY EXPRESSED OR IMPLIED WARRANTY.**

**NOTE:** Some states do not allow limitations on how long an implied warranty lasts, or do not allow the limitation or exclusion of consequential or incidental damages, so the foregoing exclusions and limitations may not apply to you.

**OTHER:** This warranty gives you specific legal rights, and you may also have other rights which vary from state to state.

**PROOF OF PURCHASE:** Owner must provide proof of purchase in order to receive any warranty related services.

All service calls for explaining the operation of this product will be the sole responsibility of the consumer.

All warranty service must be provided by an **Authorized FRIEDRICH Service Agency**, unless authorized by FRIEDRICH prior to repairs being made.

In case of questions regarding the provisions of this warranty, the English version will govern.



# Guia de funcionamiento

XStar®

Unidad de Aire Acondicionado | con control remote

XQ05 | XQ06 | XQ08 | XQ10

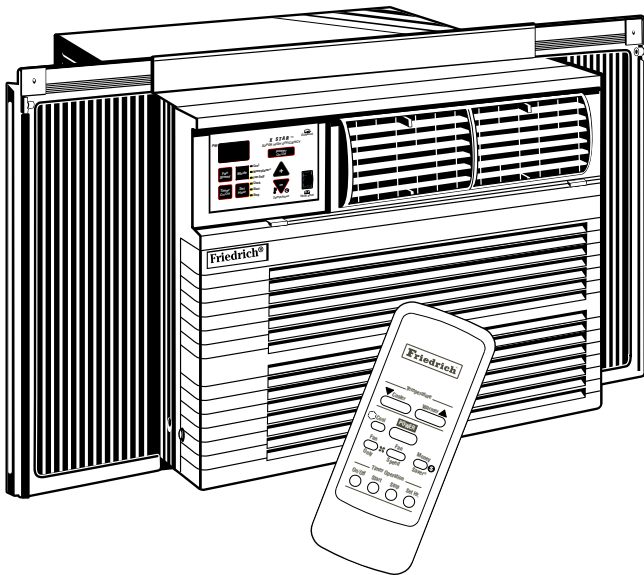

## Revise su unidad de aire acondicionado para habitación

La información del modelo se puede encontrar en la placa del nombre. Está situada en el frente de la unidad, al lado izquierdo, directamente debajo de los controles. Si el panel frontal está colocado en la unidad, remueva los dos tornillos a cada extremo (hacia la parte inferior). De frente a la unidad, levante la parte inferior del panel frontal hacia usted, y deslícela. Por favor llene completamente y envíe por correo la tarjeta de inscripción (registro) de propiedad que se le provee con este producto, o inscribbase usando la internet, en la dirección [www.friedrich.com](http://www.friedrich.com) (en los Estados Unidos solamente). Para conveniencia futura, anote aquí la información sobre el modelo.

NUMERO DE MODELO

NUMVERO DE SERIE

FECHA DE COMPRA

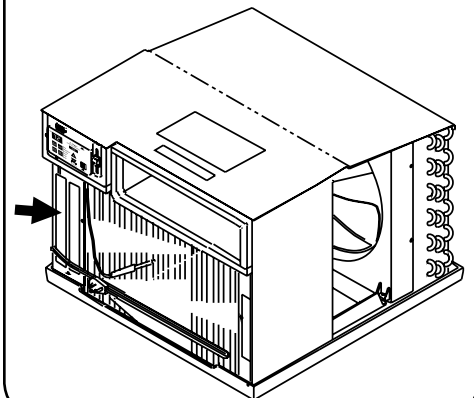

El mejor sistema de aire acondicionado de America

---

# ¡Felicitaciones!

Usted ha comprado lo más moderno en tecnología de aire acondicionado. Su nueva unidad Friedrich de alta eficiencia le prestará muchos años de servicio. Se han instalado muchas características adicionales a su unidad Friedrich para asegurarle un funcionamiento silencioso, la mejor circulación de aire seco y frío, los mejores controles de funcionamiento y la operación más económica.

## Índice

	Página
Antes de hacer funcionar su unidad .....	12
Para arrancar la unidad .....	13
Para escoger el modo de funcionamiento .....	13
Control MoneySaver® (Para ahorrar energía).....	13
Para graduar la temperatura .....	14
Para graduar la velocidad del ventilador .....	14
Para activar el SMART FAN (ventilador) .....	14
Para activar el reloj de tiempo .....	14
Para graduar el reloj .....	14
Protección automática de los componentes .....	14
Para hacer funcionar su unidad a control remoto .....	15
Función de extracción y limpieza del filtro y el escape.....	16
Consejos para solucionar problemas .....	17
Garantía .....	18

# ADVERTENCIA: Antes de hacer funcionar su unidad

## Asegúrese de que los cables son los apropiados para la unidad.

Si usted tiene fusibles, deben ser del tipo tiempo retrasado (TIME DELAY). Antes de instalar o reubicar ésta unidad, asegúrese de que el amperaje del interruptor o el fusible no sea superior al amperaje que aparece en la figura 1.

## NO utilice un cable de extensión.

El cable que suministramos es el apropiado para la cantidad de electricidad que necesita la unidad. Un cable de extensión no lo es.

## Asegúrese de que el tomacorrientes es compatible con el enchufe de pared que se suministra.

De este modo se garantiza un atierraamiento adecuado. Si usted tiene un tomacorrientes de dos entradas, necesita reemplazarlo con uno de tres entradas que esté de acuerdo con todos los códigos y regulaciones nacionales y locales. No quite la clavija de tierra del enchufe por ninguna razón. Usted tiene que emplear el enchufe de tres entradas que se suministra con el aire acondicionado.

MODELO	CLASIFICACION DEL CIRCUITO O FUSIBLE DE TIEMPO RETRASADO (TIME DELAY)		CARA DEL ENCHUFE	
	AMP	VOLT	NO. NEMA	
XQ05 • XQ06 XQ08 • XQ10	15	125	5-15P	

Figura 1

# Para obtener el máximo enfriamiento y ahorrar energía

## Mantenga limpio el filtro

Su unidad viene con una luz de Filter Alert (alerta del filtro) que se iluminará cuando usted lo haya utilizado 250 horas. El filtro debe sacarse de inmediato y limpiarse con un detergente suave. Las instrucciones para quitar y limpiar el filtro se encuentran en la página 16.

## Permita que haya buen flujo de aire

Asegúrese que la entrada y salida de aire de la unidad no estén obstruidas. Su aire acondicionado sale por la parte superior de la unidad y el aire entra por la parte inferior. El flujo de aire es indispensable para obtener un buen funcionamiento. Es igualmente importante que nada obstruya la unidad afuera del edificio.

## Ubicación de la unidad

Si su aire acondicionado se puede colocar en una ventana o una pared a la que le de la sombra de un árbol o de otro edificio, la unidad funcionará aún más eficientemente. El uso de cortinas o persianas en el lado soleado de la casa también ayuda a la eficiencia de su unidad de aire acondicionado.

## Aislamiento

Un buen aislamiento será lo que más ayuda a mantener el nivel deseado de comodidad. Las puertas deben tener burletes aisladores del clima. Asegúrese de rellenar los vacíos alrededor de las puertas y de las ventanas.

# Como hacer funcionar su unidad de aire acondicionado Friedrich



Figura 2

## Para arrancar la unidad

Si su aire acondicionado se ha instalado y se ha conectado en un receptáculo apropiado, está listo para comenzar a funcionar. La primera vez que se enciende la unidad, el compresor esperará tres minutos antes de activarse. Lea la sección titulada Automatic Component Protection (Protección Automática de los Componentes) en la página 14.

- ① Toque el botón ON/OFF (encendido/apagado) una vez. La unidad automáticamente estará en el modo de COOL (enfriamiento) con una temperatura de 75°F (24°C) y la velocidad del ventilador en F1, (donde se coloca para dormir).

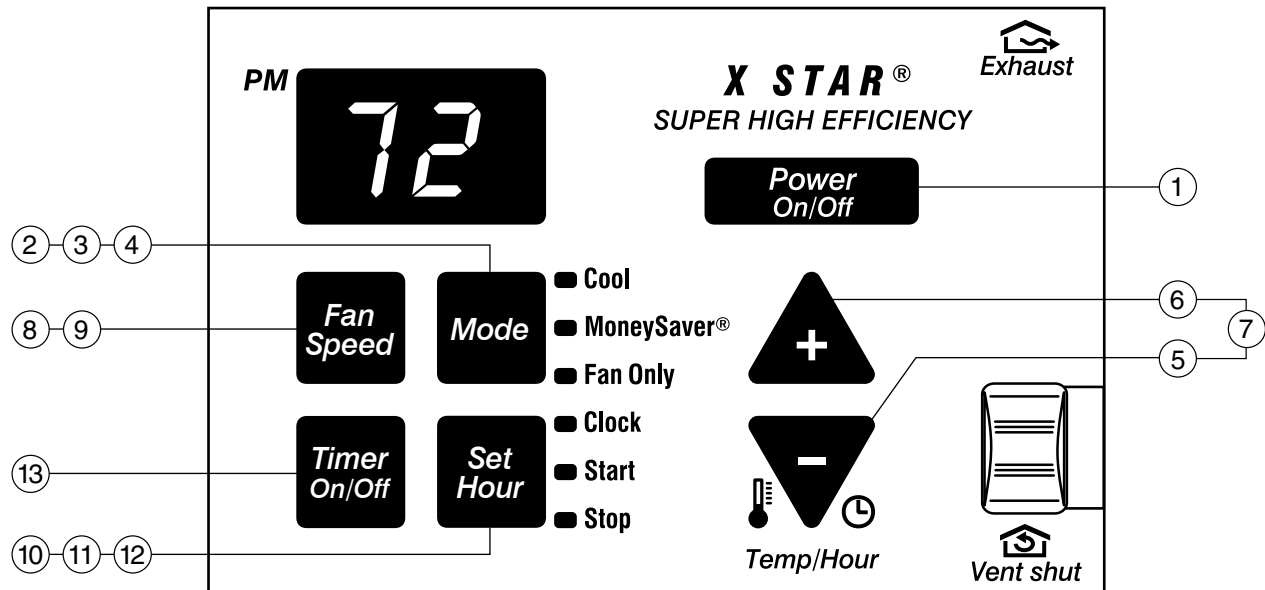
## Para escoger el modo de funcionamiento

Cuando usted enciende la unidad, automáticamente estará en modo de COOL (enfriamiento) (luz encendida) y el ventilador prendido.

- ② Oprima del botón marcado MODE una vez, para activar la función MoneySaver® (la luz se enciende).

La función MoneySaver® hace que el ventilador se prenda y apague en ciclos con el compresor para que el ventilador no funcione todo el tiempo. Esto ahorra energía y seca la humedad. Si usted prefiere puede hacer que el ventilador funcione permanentemente para que haya mayor movimiento de aire. Para regresar a la función de ventilación constante, oprima el botón MODE, dos veces más.

## Para operar el ventilador solamente, siga las instrucciones siguientes:

- ③ Continuando con la función MoneySaver® (la luz se enciende), oprima el botón marcado MODE una vez para activar la función FAN ONLY (VENTILADOR SOLAMENTE) (la luz se enciende).

Cuando se activa la función FAN ONLY, el aire circula en la habitación, sin que se active el compresor. Esta función también se puede utilizar en conjunto con la manivela marcada EXHAUST / VENT SHUT para eliminar el aire viciado y el humo. Para obtener más información, lea la sección titulada EXHAUST CONTROL (CONTROL DE ESCAPE/DESCARGA) en la página 16.

# Como hacer funcionar su unidad de aire acondicionado Friedrich

## Para graduar la temperatura

- ④ Use el botón MODE para seleccionar ya sea la función COOL o la función MoneySaver®.
- ⑤ **MÁS FRESCO ("COOLER")**—Oprima el triángulo que apunta hacia abajo y que incluye un símbolo de “menos”, (▼) para disminuir la temperatura en la habitación.
- ⑥ **MÁS CÁLIDO ("WARMER")**—Oprima el triángulo que apunta hacia arriba y que incluye un símbolo de “más”, (▲) para aumentar la temperatura en la habitación.
- ⑦ Oprima ambos, el (▼) y el (▲) al mismo tiempo, para cambiar la lectura de la temperatura de grados Fahrenheit (°F) a grados Centígrados (°C).

## Para graduar la velocidad del ventilador

- ⑧ Oprima el botón marcado FAN SPEED (VELOCIDAD DEL VENTILADOR) para cerciorarse del ajuste actual. Oprímalo nuevamente para cambiar la velocidad. F1 es la más baja (AJUSTE PARA DORMIR / BAJO), F2 es la MEDIANA y F3 es la ALTA.

## Para activar el smart fan (ventilador)

- ⑨ Hay una cuarta opción, la SF, cuando se selecciona la velocidad del ventilador. Esta es la función conocida como SMART FAN (VENTILADOR INTELIGENTE). LA FUNCIÓN "SMART FAN" NO OPERA EN CONJUNTO CON LA FUNCIÓN "FAN ONLY" (VENTILADOR SOLAMENTE).

El Smart Fan (ventilador) graduará automáticamente la velocidad para mantener el nivel de comodidad que usted desee. Por ejemplo, si la puertas exteriores de su casa están abiertas durante largos períodos, o más personas entran a un cuarto, el Smart Fan (ventilador) puede ajustarse a una velocidad más alta para compensar el aumento en la carga de calor. Esto evita que usted tenga que cambiar la velocidad del ventilador o la temperatura que ha seleccionado. SMART FAN cannot be activated in the FAN ONLY mode.

## Para activar el reloj de tiempo

- ⑩ Oprima el botón marcado SET HOUR (SELECCIONAR LA HORA) para cerciorarse del ajuste actual. El número que aparece es la hora aproximada (en horas solamente). Use los dos botones en forma de triángulos (▼ y ▲) para cambiar los ajustes. **ASEGÚRESE DE INDICAR A.M. Y P.M. DE ACUERDO CON LA HORA.** (P.M. se indica con una luz roja en la esquina superior izquierda de la imagen indicadora).

## Para graduar el reloj

**ADVERTENCIA:** Primero debe fijarse LA HORA EN EL RELOJ DE TIEMPO antes de intentar instalar las funciones del reloj de control de tiempo.

Usted puede instalar el TIMER (reloj de control) A/C START y A/C STOP para que se encienda/apague con un mínimo de una hora de diferencia y un máximo de veintitres horas.

- ⑪ Luego de establecer la hora, oprima el botón marcado SET HOUR una vez (la luz marcada "Start" se enciende). Use los dos botones en forma de triángulos (▼ y ▲) para seleccionar la hora en la que la unidad comenzará a funcionar (START).
- ⑫ Luego de seleccionar la hora en la que la unidad comenzará a funcionar (START), oprima el botón marcado SET HOUR una vez (la luz marcada "Stop" se enciende). Use los dos botones en forma de triángulos (▼ y ▲) para seleccionar la hora en la que la unidad cesará de funcionar (STOP). Luego de seleccionar la hora en la que la unidad cesará de funcionar, oprima el botón marcado SET HOUR una vez.
- ⑬ Oprima el botón marcado TIMER ON/OFF (la luz se enciende) para activar la función de medición de tiempo. Para desactivar esta función, oprima el botón marcado TIMER ON/OFF una vez (la luz se apaga). Cuando se hayan seleccionado las horas para que la función de medición de tiempo se active y desactive, permanecerán en la memoria y en el ciclo diario, hasta que se efectúe algún cambio en las mismas.

**NOTA:** Si se desconecta la unidad o se interrumpe el surtido de corriente eléctrica, se debe ajustar la HORA nuevamente, o la función TIMER ON/OFF no operará cuando se espera.

## Protección automática de los componentes

Su unidad viene con una protección automática de los componentes.

Para proteger el compresor de la unidad, se ha programado un tiempo de descanso de tres minutos si usted apaga la unidad o si se corta la energía. El ventilador no se afectará.

Cuando usted va de COOL (frío) a FAN ONLY (ventilación sin enfriamiento) e lo vuelve a cambiar a COOL (frío), se ha programado una demora de tres minutos antes de que el compresor se vuelva a prender. Esto sirve para protegerlo

# Cómo usar el control remoto



Figura 3

NOTA: Puede variar el aspecto físico de su control remoto. Siga las instrucciones para la ilustración que más se parezca a su control remoto.

Puede comprar controles remotos inalámbricos adicionales del tipo RC1 a través de su agente de Friedrich.

## Para ponerla a funcionar

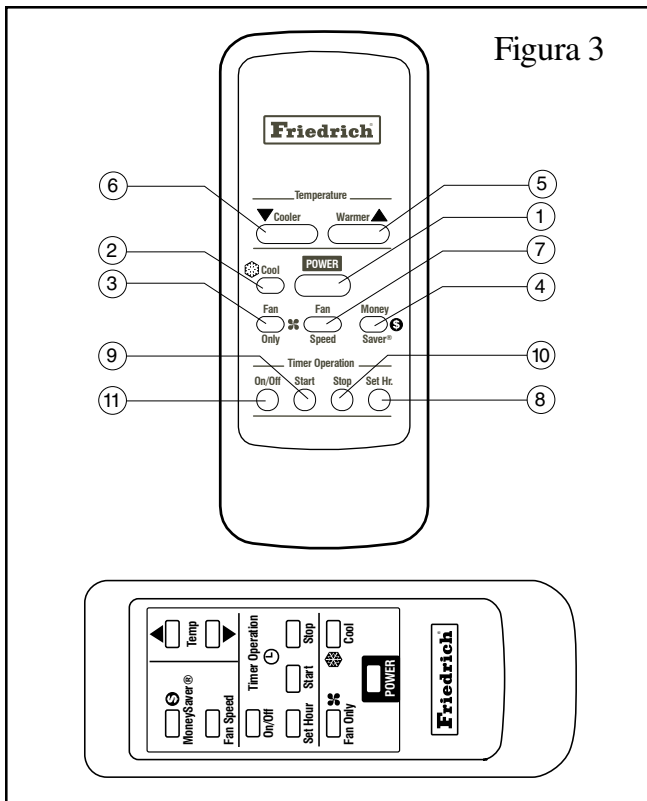
- 1 Power (Corriente) - Presione una vez el botón de POWER (Corriente). La unidad se pondrá automáticamente en la modalidad de encendida, con el ventilador (abanico) en la velocidad a que estaba graduado anteriormente.

## Para graduar la modalidad de funcionamiento

- 2 Cool (enfriamiento) - El botón de COOL pondrá a la unidad automáticamente en la modalidad de enfriamiento.

- 3 FAN ONLY (ventilador únicamente) - Presione el botón de FAN ONLY si desea hacer funcionar el ventilador únicamente. Usted puede querer hacerlo funcionar junto con la función de FRESH AIR / EXHAUST (aire fresco/tubo de escape) si desea traer aire fresco a la habitación o hacer salir el aire interior. (La función marcada EXHAUST [ESCAPE/DESCARGA] está localizada en el lado superior derecho del centro de controles electrónicos del aparato de aire acondicionado). Refiérase a la Figura 2 en la página 13.

## Para graduar la temperatura

- 4 MoneySaver® (para economizar energía) - Presione el botón de MoneySaver® para activar la función de economía de energía. Esta función es la que sincroniza los ciclos del ventilador con el compresor, para evitar que el ventilador esté funcionando todo el tiempo.
- 5 WARMER (calentador) - Presione una vez el botón de TEMP ▲ para ver la graduación; presiónelo nuevamente para cambiar la graduación de la temperatura.
- 6 COOLER (enfriamiento) - Presione el botón de TEMP ▼ una vez para ver la graduación; presiónelo nuevamente para cambiar la graduación de la temperatura.

## Para graduar la velocidad del ventilador

- 7 FAN SPEED (velocidad ventilador) - Presione el botón de FAN SPEED para ver la graduación; presiónelo nuevamente para cambiar la velocidad del ventilador. F1 es la graduación mínima (SLEEP SETTING) (para dormir); F2 es la intermedia baja (MED); F3 es la Maxima (HI) y SF es la función de SMART FAN.

## Para graduar el reloj

- 8 Graduar el reloj - Presione una vez el botón de SET HOUR CLOCK (graduar reloj) para ver la graduación en que está. Continúe presionando el botón hasta que usted llegue a la hora actual (Hora solamente). Asegúrese de ejecutar los ajustes correctos para A.M. / P.M.

## Para hacer funcionar el cronometro

Nota: Usted puede graduar el cronómetro en ON / OFF (empezar) yen ON / OFF (parar) con un mínimo de una hora y con un máximo de 23 horas de diferencia.

## Cómo usar el control remoto (continuado)

- ⑨ Empezar - Presione el botón de START para ver la hora actual en que en la cual la unidad est graduada para empezar. Continúe presionando el botón de START hasta que llegue a la hora que usted desea. La hora en la cual debe empezar la modalidad de enfriamiento está ya graduada.
- ⑩ Parar - Presione el botón de STOP. Continúe presionando el botón de STOP hasta que llegue a la hora que usted desea. La hora en la cual debe finalizar la modalidad de enfriamiento está ya graduada.

- ⑪ Cronometro de encendido/apagado (on / off) - Presione una vez el botón de ON/OFF para activar (luz prendida) o desactivar (luz apagada) el cronómetro. Una vez que se han seleccionado las horas de EMPEZAR (start) y PARAR (stop) estas permanecen en la memoria de la unidad y la unidad funciona diariamente en ese ciclo hasta que se cambie de nuevo.

NOTA: Si se desconecta a unidad o se interrumpe el surtido de corriente eléctrica, se debe ajustar la función SET HOUR nuevamente, o la función TIMER ON/OFF no operará.

## Como hacer funcionar su unidad de aire acondicionado Friedrich (continuado)

### Como quitar el filtro

El dibujo a continuación es und guia para reemplazar el filtro. Usted debe presionar ambas rejillas de descargue de aire hacia adajo para crear un espacio y poder remover el filtry. Hale el march del filtro hacia arriba y hacia usted. Límpielo con agua tibia y un detergente suave, juáguelo séquelo y colóquelo nuevemente, dejando que el filtry se deslice a su posición original detrás del pánel delante.



Figura 4



Figura 5

### Control de escape de aire

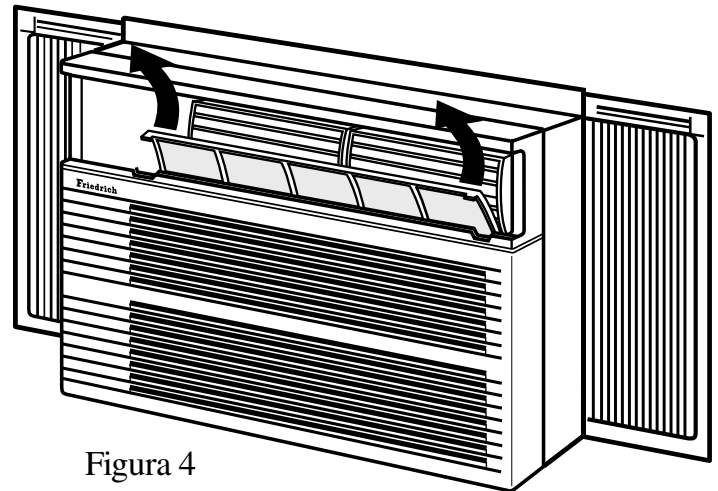
Al colocar la manivela en la posición marcada EXHAUST (ESCAPE/DESCARGA) (Figura 5), se pueden eliminar el aire viciado y el humo de la habitación. Esta función debe usarse en conjunto con la función FAN ONLY (VENTILADOR SOLAMENTE) para acelerar el flujo de aire hacia fuera. Para refrescar la temperatura ambiental de manera normal, el desventador (orificio de ventilación), debe estar en la posición marcada VENT SHUT (DESVENTADOR CERRADO) para obtener el máximo nivel de desempeño.

---

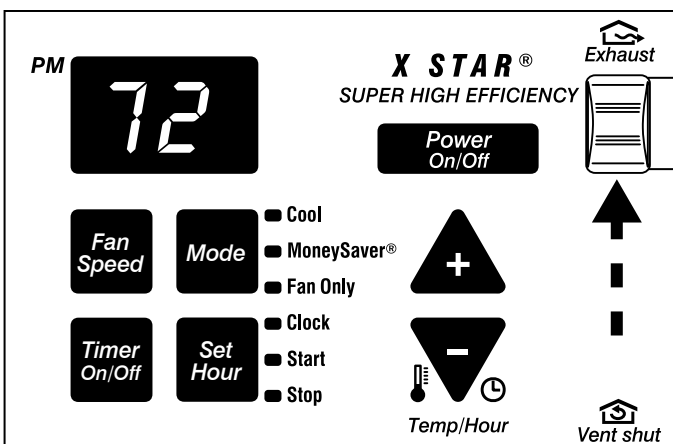
# Consejos para solucionar problemas

## Apagón

Si llega a tener un apagón, las luces de la unidad se van a encender cuando vuelva la electricidad.

## ¿No enfría?

Si su unidad funciona, pero no enfría, verifique que los controles estén bien colocados. Verifique el filtro y límpielo bien si es necesario.

## ¿No enciende?

Asegúrese de que el cable este bien enchufado o no está en tiempo retrasado. Inspeccione los fusibles o interruptores. Esta guía le muestra el tamaño apropiado de los fusibles en la página 13. Lastly, you can reset the circuit board by pressing the “MODE” button and the “TEMPERATURE DOWN” button at the same time. The LEDs (small red lights) for Hour, Start and Stop will begin blinking. Once this occurs, turn the unit off by pressing the On/Off button once and then unplug the unit. Finally, plug the unit back in and turn it on by pressing the On/Off button once. All settings revert back to the factory default settings.

## Este es un aparato para clima caliente

Su aire acondicionado se ha diseñado para que enfríe durante las épocas de calor y la temperatura esté por encima de 60°F (16°C) y debajo 115°F (46°C). Por lo tanto, no enfriará un cuarto si la temperatura exterior ya está fría.

## La condensacion es normal

Las unidades de aire acondicionado bombean calor y humedad de su cuarto hacia afuera. La humedad se convierte en agua y su aire acondicionado utilizará la mayor parte del agua para mantener frío el serpentín exterior. Si hay exceso de humedad, habrá un excedente de agua que goteará afuera. Esto es normal.

## Cuando se forma escarcha

Esto generalmente ocurre cuando no hay suficiente flujo de aire en los serpentines, debido a un filtro sucio, clima húmedo o frío o todos estos factores. Coloque la unidad en Fan Only (ventilador sin enfriamiento) y la escarcha desaparecerá. Si coloca el termostato un poco más caliente, probablemente evitará que vuelva a formarse escarcha.

## Ruidos

Todos las unidades de aire acondicionado hacen ruido. Nosotros las construimos para que funcionen tan silenciosamente como sea posible. Los aires acondicionados que se colocan en las paredes son menos ruidosos que los que se colocan en las ventanas.

## Para limpiar su unidad

La parte decorativa de adelante y el gabinete pueden limpiarse con agua templada y un detergente suave. El serpentín interior puede aspirarse si está sucio. El serpentín exterior puede rociarse suavemente con una manguera si usted alcanza. En caso de que usted no lo alcance, puede llamar a su distribuidor para que le haga una mejor limpieza cuando sea necesaria.



FRIEDRICH AIR CONDITIONING CO.  
Post Office Box 1540 • San Antonio, Texas 78295-1540  
(210) 357-4400 • FAX (210) 357-4480

## TÉRMINOS DE LA GARANTÍA LIMITADA - UNIDADES DE AIRE ACONDICIONADO FRIEDRICH

### GARANTIA LIMITADA - PRIMER AÑO

TODAS LAS PARTES: Si cualquiera de las partes suministradas por FRIEDRICH no funciona debido a un defecto de manufactura o del material dentro de los 12 meses siguientes a la fecha original de compra, FRIEDRICH reparará el producto sin costo alguno, siempre y cuando que la unidad esté razonablemente accesible para el servicio. Todo costo adicional ocasionado por remover unidades inaccesibles y/o costos por millaje relacionados con el viaje de servicio, los cuales excedan una distancia de 25 millas (una vía), correrán por cuenta del propietario. Esta solución es la solución única convenida dentro de los 12 meses siguientes de la fecha original de compra.

### GARANTIA LIMITADA - DEL SEGUNDO AL QUINTO AÑO

**SISTEMA REFRIGERANTE SELLADO:** Si el sistema refrigerante sellado (definido para este propósito como el compresor, condensador, serpentín, serpentín de evaporación, válvula de reversa, válvula de control, capilar, secador de filtro y tubería de interconexión) suministrado por FRIEDRICH con su unidad de aire acondicionado falla, debido a un defecto de manufactura o del material, dentro de los 60 meses siguientes a la fecha original de compra, FRIEDRICH pagará una asignación para mano de obra y las partes necesarias para arreglar el sistema refrigerante sellado. Sin embargo, FRIEDRICH no pagará el costo del diagnóstico del problema, el retiro y transporte de la unidad hacia/de la agencia de servicio, ni los gastos de reinstalación asociados con la reparación del sistema refrigerante sellado. Todos esos costos correrán por cuenta del propietario. Esta solución es la solución única convenida dentro de los 60 meses siguientes a la fecha original de compra.

**APLICABILIDAD Y LIMITACIONES:** Esta garantía es aplicable únicamente a unidades que permanezcan dentro del territorio de los 50 Estados Unidos de América, el Distrito de Columbia y Canadá. Esta garantía no es aplicable a:

1. Filtros de aire o fusibles.
2. Productos en los cuales se hayan retirado las especificaciones de los modelos y los números de serie.
3. Productos que sufran defectos o daños resultantes de instalación o tendido eléctrico incorrectos, características de la corriente eléctrica o mal mantenimiento. Daños causados por accidentes, mal uso o abuso, incendio, inundación, alteraciones y mala aplicación del producto y/o unidades que se hayan instalado en una atmósfera corrosiva, problemas causados por guerra, restricciones gubernamentales, paros, carencia de materiales que vaya más allá del control de FRIEDRICH, o actos de la naturaleza.

**PARA OBTENER CUMPLIMIENTO DE LA GARANTIA:** El servicio será prestado por el concesionario/representante autorizado de FRIEDRICH o la organización de servicio afiliada en su área. Estos están listados en las Páginas Amarillas. Si requiere ayuda para obtener el cumplimiento de la garantía, por favor escriba a: Room Air Conditioner Service Manager, Friedrich Air Conditioning Co., Box 1540, San Antonio, TX 78295-1540.

**LIMITACIONES: ESTA GARANTIA SE CONCEDE EN LUGAR DE OTRAS GARANTIAS. Además de lo que se detalla en la garantía, CUALQUIER GARANTIA DE IDONEIDAD EXPRESA PARA CUALQUIER PROPOSITO PARTICULAR Y/O PARA MERCADEO SE LIMITARÁ A LA DURACION CONCEDIDA POR ESTA GARANTIA EXPRESA. EL FABRICANTE RENUNCIA EXPRESAMENTE Y EXCLUYE CUALQUIER RESPONSABILIDAD POR DAÑOS INCIDENTALES O CONSECUENCIALES DETERMINADOS POR EL ROMPIMIENTO DE CUALQUIER GARANTIA EXPRESA O IMPLICITA.**

**NOTA:** Algunos estados no permiten limitaciones sobre el tiempo de duración de una garantía implícita, o no permiten la limitación o exclusión de daños incidentales o consecuenciales, así que puede ser que esas exclusiones no apliquen en su caso.

**OTRA:** Esta garantía le da derechos legales específicos. Es posible que usted tenga otros derechos que son variables en cada estado.

**PRUEBA DE COMPRA:** El propietario debe tener la prueba/recibo de compra correctos para recibir servicios relacionados con la garantía.

Todas las llamadas telefónicas relacionadas con la operación/reparación de este producto correrán por cuenta del consumidor.

Todo servicio de garantía debe ser prestado por una agencia de servicio autorizada por **FRIEDRICH**, a menos que FRIEDRICH autorice expresamente otro arreglo antes de que se haga la reparación.

En caso de preguntas relacionadas con los términos de esta garantía, la versión en inglés es la que tiene prioridad.

# Friedrich®

## Guide d'utilisation

Série XSTAR® | Avec télécommande  
Climatiseur

XQ05 | XQ06 | XQ08 | XQ10

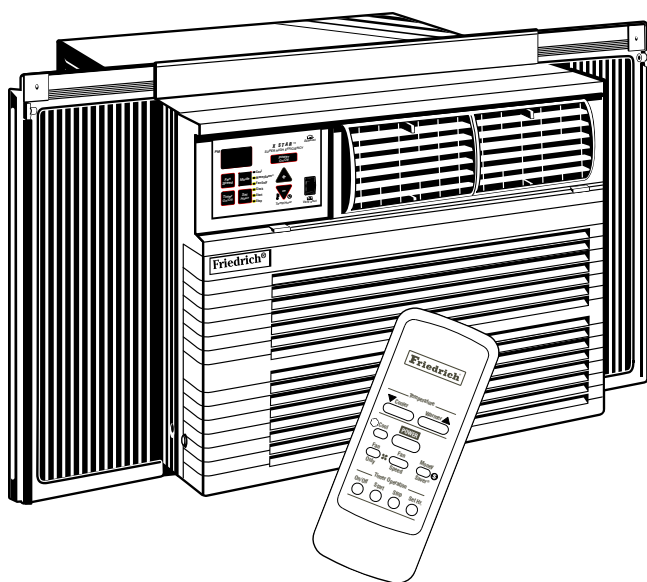

### Enregistrement du climatiseur

Des informations concernant le modèle sont fournies sur la plaque signalétique située à l'intérieur du refoulement d'air. Si la partie frontale est sur l'unité, retirez les deux vis, situées de chaque côté (en bas). En faisant face à l'unité, relevez le bas de la partie frontale vers vous et faites-la glisser pour la retirer. Veuillez remplir et envoyer par courrier la carte d'enregistrement de propriétaire fournie avec ce produit ou enregistrez-vous en ligne au [www.friedrich.com](http://www.friedrich.com) (États-Unis seulement).

\_\_\_\_\_

MÉRO DE MODÈLE

\_\_\_\_\_

NUMÉRO DE SÉRIE

\_\_\_\_\_

DATE D'ACHAT

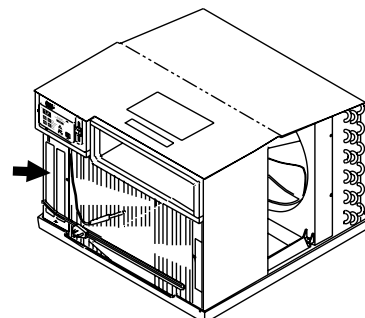

Le meilleur climatiseur d'Amérique

920-115-02 (4-03)

---

# Félicitations !

Vous venez d'acheter la technologie la plus récente des climatiseurs. Ce climatiseur à rendement élevé de Friedrich donnera de nombreuses années de service sans problème. De nombreuses caractéristiques supplémentaires ont été incorporées dans ce climatiseur Friedrich pour assurer un fonctionnement silencieux, une bonne circulation d'air froid et sec, des commandes fonctionnelles et un fonctionnement extrêmement économique.

## Table des matières

	Page
Avant de mettre l'appareil en marche.....	21
Mise en marche de l'appareil.....	22
Mode de fonctionnement.....	22
MoneySaver®.....	22
Réglage de la température.....	23
Réglage du ventilateur.....	23
Activation de Smart Fan.....	23
Réglage de l'horloge.....	23
Réglage de la minuterie.....	23
Protection automatique des composants.....	23
Utilisation de la télécommande.....	24
Pour retirerle filtre.....	25
Contrôle du refoulement.....	25
Conseils de dépannage.....	26
Garantie.....	27

# ATTENTION – Avant de mettre l'appareil en marche

## Vérifier que le branchement électrique est correct.

Les fusibles, s'il y en a, doivent être du type à temporisation. Avant d'installer ou de déplacer cet appareil, vérifiez que la capacité du disjoncteur ou du fusible temporisateur ne dépasse pas la capacité indiquée sur la Figure 1.

## IL NE FAUT PAS utiliser de rallonge.

Le cordon fourni a une capacité électrique suffisante pour l'appareil. Une rallonge n'en a pas.

## Il faut vérifier que la prise est compatible avec la fiche fournie.

Ceci assure la bonne mise à la terre. Si la prise n'a que deux broches, il faut la remplacer par une prise à trois broches avec mise à la terre, conformément à tous les règlements nationaux et locaux. En aucun cas ne devez vous enlever la broche avec mise à terre de la prise. Il faut utiliser la fiche à trois broches fournie avec le climatiseur.

MODÈLE	CAPACITÉ DU DISJONCTEUR OU DU FUSIBLE TEMPORISATEUR		FORME DE LA PRISE	
	A	VOLT	N° NEMA	
XQ05 • XQ06 XQ08 • XQ10	15	125	5-15P	

Figure 1

## Pour obtenir le meilleur refroidissement et le meilleur rendement électrique

### Nettoyage du filtre à air

Nettoyer régulièrement le filtre à air pour assurer que le climatiseur est toujours en excellent état de fonctionnement. Consulter les instructions de dépose et de nettoyage page 25.

### Bon débit d'air

Il faut s'assurer que l'air peut circuler librement autour du climatiseur. L'air sort du haut du climatiseur et entre à la base. La circulation d'air est très importante pour assurer le bon fonctionnement. Il est tout aussi important d'avoir une bonne circulation d'air autour du climatiseur à l'extérieur du bâtiment.

### Position de l'appareil

L'appareil a un meilleur rendement quand il est placé dans une fenêtre ou un mur à l'ombre d'un arbre ou d'un autre bâtiment. L'utilisation de draperies ou de jalousies sur le côté ensoleillé de l'habitation augmente également l'efficacité de l'appareil.

### Isolation

Une bonne isolation aide beaucoup au maintien d'un niveau de confort désirable. Les portes doivent être équipées d'un bourrelet de calfeutrage. Il faut prendre soin de mettre du mastic autour des portes et des fenêtres.

# Utilisation du climatiseur de Friedrich

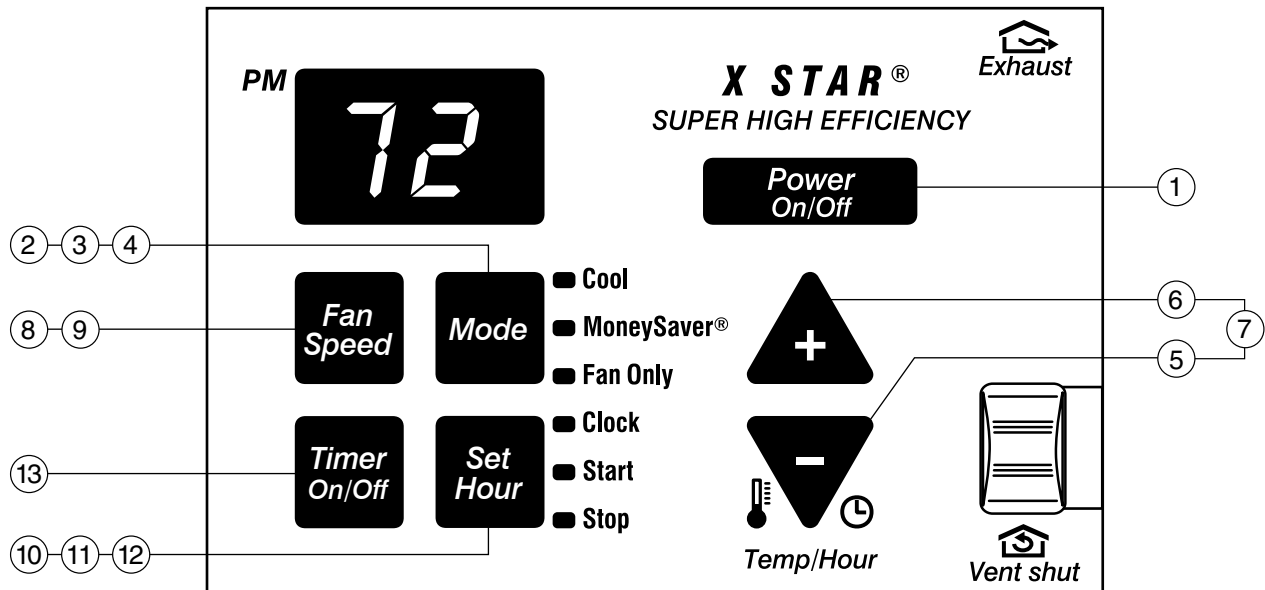

Figure 2

## Mise en marche de l'appareil

Le climatiseur est prêt à l'utilisation s'il est installé et branché dans une prise appropriée.

La première fois que vous mettez l'unité en marche, le compresseur attend trois minutes avant de démarrer. Voir la section Protection automatique des composants à la page 23.

- ① Appuyer une fois sur la touche ON / OFF Marche - arrêt). L'appareil est automatiquement en mode COOL (refroidissement) avec la température réglée à 75°F (24°C) et le ventilateur à vitesse F1, la vitesse pour la nuit.

## Mode de fonctionnement

- ② Appuyez une fois sur la touche MODE pour activer la fonction MoneySaver® (témoin lumineux allumé).

En mode MoneySaver®, le ventilateur se met en marche uniquement quand le compresseur est en marche. Le ventilateur ne fonctionne pas tout le temps. Ceci économise de l'énergie et améliore la déshumidification. Pour que le ventilateur fonctionne continuellement et fait mieux circuler l'air, appuyer de nouveau sur la touche COOL pour retourner au fonctionnement continu du ventilateur.

(Pour retourner à la fonction de ventilateur constant, appuyez encore deux fois sur la touche MODE).

Pour faire fonctionner le ventilateur seulement, suivez les étapes décrites ci-dessous :

- ③ Toujours en mode MoneySaver® (témoin allumé), appuyez une fois sur la touche MODE pour activer la fonction FAN ONLY (ventilateur seulement) (témoin lumineux allumé).

La fonction FAN ONLY fera circuler l'air dans la pièce sans que le compresseur ne soit mis en marche. Cette fonction peut également être utilisée en combinaison avec le bouton EXHAUST / VENT SHUT pour éliminer l'air vicié ou les odeurs de fumée. Voir la page 25, CONTRÔLE DU REFOULEMENT, pour de plus amples informations.

# Utilisation du climatiseur de Friedrich (suite)

## Réglage de la température

- ④ Utilisez la touche MODE pour sélectionner la fonction COOL ou MoneySaver®.
- ⑤ PLUS FROID – Appuyez sur le triangle pointant vers le bas et portant le signe "moins" (▼) pour abaisser la température de la pièce.
- ⑥ PLUS CHAUD – Appuyez sur le triangle pointant vers le haut et portant le signe "plus" (▲) pour augmenter la température de la pièce.
- ⑦ Appuyez sur (▲) et sur (▼) en même temps pour faire passer la température de Fahrenheit (°F) à Celsius (°C).

Reprenez l'étape 7 pour repasser de °C à °F.

## Réglage du ventilateur

- ⑧ Appuyez sur la touche FAN SPEED (Vitesse du ventilateur) pour voir les réglages actuels. Appuyez encore une fois dessus pour changer la vitesse. F1 est le réglage le plus bas (SLEEP SETTING / LOW), F2 est le réglage moyen (MEDIUM) et F3 est le réglage le plus élevé (HIGH).

## Activation de Smart Fan

- ⑨ Il existe une quatrième option, SF, lors de la sélection de la vitesse du ventilateur. Il s'agit de la fonction SMART FAN (Ventilateur intelligent). LA FONCTION SMART FAN NE FONCTIONNE PAS EN COMBINAISON AVEC LE MODE "FAN ONLY" (Ventilateur seulement).

Smart Fan règle automatiquement la vitesse du ventilateur pour maintenir le niveau de confort désiré. Par exemple, si la porte extérieure de l'habitation est ouverte pendant un certain temps ou si plusieurs personnes entrent dans une pièce, Smart Fan met le ventilateur à une vitesse plus élevée pour compenser pour la surcharge thermique. Ceci évite d'avoir à régler manuellement la vitesse du ventilateur ou à changer le réglage de la température.

## Réglage de l'horloge

- ⑩ Appuyez sur la touche SET HOUR (Réglage de l'heure) pour voir le réglage actuel. Le chiffre affiché indique l'heure approximative (heure seulement). Utilisez les deux touches en forme de triangle (▲ et ▼) pour modifier le réglage.

ASSUREZ-VOUS DE CORRECTEMENT RÉGLER LES HEURES A.M. ET P.M. (P.M. est indiqué par un témoin lumineux rouge dans le coin supérieur gauche de l'affichage).

## Réglage de la minuterie

REMARQUE - Il faut régler l'heure avant d'essayer de régler les fonctions de minuteries.

Il est possible de régler la mise en marche et l'arrêt A/C START et A/C STOP à des intervalles d'une heure minimum et de vingt-trois heures maximum.

- ⑪ Après avoir régler l'heure, appuyez une fois sur la touche SET HOUR (le témoin START s'allume). Utilisez les deux touches en forme de triangle (▲ et ▼) pour sélectionner l'heure à laquelle l'unité se mettra en marche.
- ⑫ Après avoir sélectionné l'heure de mise en marche, appuyez une fois sur la touche SET HOUR (le témoin lumineux STOP s'allume). Utilisez les deux touches en forme de triangle (▲ et ▼) pour sélectionner l'heure à laquelle l'unité s'arrêtera. Après avoir sélectionné l'heure d'arrêt, appuyez une fois sur la touche SET HOUR.
- ⑬ Appuyez sur la touche TIMER ON / OFF (le témoin s'allume) pour activer la fonction de minuterie. Pour désactiver cette fonction, appuyez une fois sur la touche TIMER ON / OFF (le témoin s'éteint). Lorsque les heures de mise en marche et d'arrêt sont sélectionnées, elles restent en mémoire et s'activent quotidiennement jusqu'à ce qu'elles soient modifiées.

REMARQUE : Si l'unité est débranchée ou si le courant est coupé, l'appareil doit être remis à l'heure ou la fonction de minuterie (TIMER ON / OFF) ne fonctionnera pas aux heures souhaitées.

## Protection automatique des composants

Cet appareil est équipé d'une Protection Automatique des Composants.

Pour protéger le compresseur de l'appareil, il y a un délai de trois minutes si l'appareil est arrêté ou s'il y a une panne de courant. Le ventilateur n'est pas affecté.

Quand on passe de mode COOL (refroidissement) à FAN ONLY (ventilateur seulement) avec un retour à COOL (froid), il y a aussi un délai de trois minutes avant la remise en marche du compresseur.

# Mode d'utilisation de la télécommande

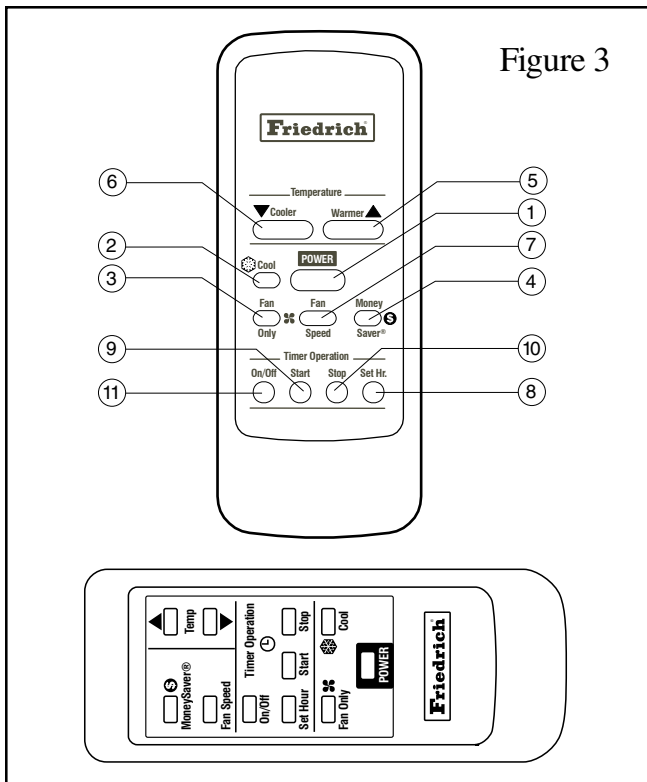

Figure 3

NOTE : Étant donné que l'apparence visuelle de la télécommande peut varier, suivez le mode d'emploi de celle qui correspond à la vôtre sur l'illustration.

## Mise en marche

- 1 POWER (marche-arrêt) - Appuyer sur la touche POWER une fois. L'appareil se met automatiquement en mode de marche, sur la vitesse de ventilateur précédant l'arrêt antérieur.

## Réglage du mode de fonctionnement

- 2 COOL (refroidissement) - Appuyer sur la touche COOL pour passer automatiquement en mode de refroidissement.
- 3 FAN ONLY (ventilateur seulement) - Appuyer sur la touche FAN ONLY pour ne faire fonctionner que le ventilateur. Il est possible d'utiliser cette fonction avec la fonction air frais / évacuation (FRESH AIR/ EXHAUST) pour amener de l'air frais dans la pièce ou faire sortir de l'air vicié. La fonction de refoulement (EXHAUST) est située dans le coin supérieur droit du centre de commande électronique du climatiseur). Voir la page 22, Figure 2.

- 4 MoneySaver® (économie) - Appuyer sur la touche MoneySaver® pour activer la fonction MoneySaver®. MoneySaver® est une fonction qui fait fonctionner le ventilateur uniquement en même temps que le compresseur, pour éviter le fonctionnement continu du ventilateur.

## Réglage de la température

- 5 WARMER (plus chaud) - Appuyer une fois sur TEMP ▲ pour afficher la température sélectionnée, appuyer de nouveau pour changer cette température.
- 6 COOLER (plus froid) - Appuyer une fois sur TEMP ▼ pour afficher la température sélectionnée, appuyer de nouveau pour changer cette température.

## Réglage de la vitesse du ventilateur

- 7 FAN SPEED (vitesse du ventilateur) - Appuyer sur la touche FAN SPEED pour afficher la vitesse sélectionnée. Appuyer de nouveau pour changer la vitesse du ventilateur. F1 est la vitesse la plus lente (SLEEP SETTING)(mode de sommeil), F2 est la vitesse moyenne (MED), F3 est la vitesse élevée (HI), et SF est la fonction SMART FAN (Ventilateur intelligent).

## Réglage de l'horloge

- 8 RÉGLAGE DE L'HORLOGE - Appuyer une fois sur SET HOUR pour afficher l'heure indiquée par l'horloge. Continuer à appuyer sur la touche jusqu'à l'obtention de l'heure exacte. (Heure seulement). Assurez-vous que le réglage A.M. ou P.M. est correct.

## Réglage de la minuterie

REMARQUE - Il faut régler l'heure de l'horloge avant de régler les fonctions de minuterie. La marche et l'arrêt de la climatisation (A/C START et A/C STOP) doivent être séparés d'au moins une heure et au plus de 23 heures.

- 9 HEURE DE MISE EN MARCHÉ - Appuyer sur START pour afficher l'heure actuelle de mise en marche de la climatisation. Continuer à appuyer sur la touche START jusqu'à l'obtention de l'heure de mise en marche désirée. L'heure de mise en marche du climatiseur est alors réglée.
- 10 HEURE D'ARRÊT - Appuyer sur STOP pour afficher l'heure actuelle d'arrêt de la climatisation. Continuer à appuyer sur la touche STOP jusqu'à l'obtention de l'heure d'arrêt désirée. L'heure d'arrêt du climatiseur est alors réglée.

## Mode d'utilisation de la télécommande

- ⑪ **MARCHE - ARRÊT DE LA MINUTERIE** - Appuyer sur la touche **TIMER ON/OFF** une fois pour activer (voyant allumé) ou désactiver (voyant éteint) la minuterie. Après la sélection, l'heure de mise en marche et celle d'arrêt restent en mémoire et contrôlent le cycle de fonctionnement jusqu'à ce qu'elles soient changées.

**REMARQUE :** Si l'unité est débranchée ou si le courant est coupé, l'appareil doit être remis à l'heure ou la fonction de minuterie (**TIMER ON / OFF**) ne fonctionnera pas aux heures souhaitées.

Une télécommande RC1 supplémentaire peut être obtenue auprès de votre revendeur Friedrich.

## Utilisation du climatiseur Friedrich (suite)

### Pour retirer le filtre

Le schéma ci-dessous est un guide pour un guide pour le remplacement du filtre. Pousser simplement vers le bas les grilles des bouches de sorti d'air pour faire de la place pour enlever le filtre. Tirer le cadre de filtre vers soi et vers le haut. Nettoyer avec de l'eau chaude et un détergent doux, rincer, sécher et remettre en place en glissant le filtre en position derrière le panneau avant.

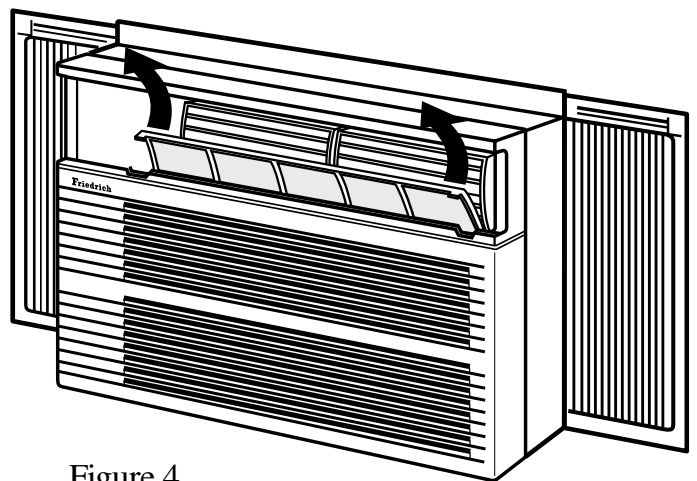

Figure 4

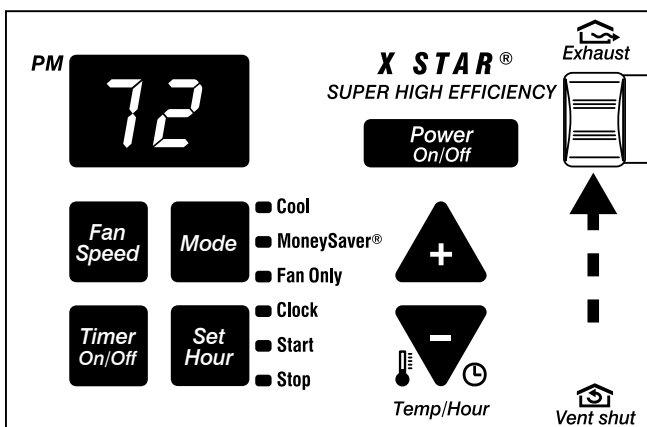

Figure 5

### Contrôle du refoulement

En plaçant le bouton sur la position de refoulement, **EXHAUST** (Figure 5), l'air vicié et les odeurs de fumée pourront être éliminés de la pièce. Cette fonction devrait être utilisée en combinaison avec la fonction de ventilateur seulement (**FAN ONLY**) pour envoyer le flux d'air vers l'extérieur. Pour un refroidissement normal, le bouton devrait être en position fermée normale (**VENT SHUT**) pour une performance maximale.

---

# Conseils de dépannage

## Panne de courant

En cas de panne de courant, la fonction de remise en marche automatique remet l'appareil en marche dans le mode sélectionné avant la panne de courant.

## Pas de refroidissement

Si le climatiseur fonctionne, mais ne refroidit pas, vérifier que les commandes sont réglées correctement. Inspecter le filtre et le nettoyer si nécessaire.

## Le climatiseur ne fonctionne pas

Vérifier que le cordon est branché à fond et que le climatiseur n'est pas en mode de délai. Vérifier le fusible ou le coupe-circuit. Ce guide donne la taille correcte du fusible en page 23. Lastly, you can reset the circuit board by pressing the "MODE" button and the "TEMPERATURE DOWN" button at the same time. The LEDs (small red lights) for Hour, Start and Stop will begin blinking. Once this occurs, turn the unit off by pressing the On/Off button once and then unplug the unit. Finally, plug the unit back in and turn it on by pressing the On/Off button once. All settings revert back to the factory default settings.

## C'est un appareil pour temps chaud

Le climatiseur est conçu pour refroidir par temps chaud, quand la température extérieure est supérieure à 60°F (16°C) et au-dessous de 115°F (46°C). Il ne peut pas refroidir une pièce s'il fait déjà froid dehors.

## La condensation est normale

Les climatiseurs pompent de la chaleur et de l'humidité de la pièce vers l'air extérieur. L'humidité devient de l'eau et le climatiseur utilise la plus grande portion de l'eau pour maintenir froid le serpentin extérieur. Si l'humidité est excessive, de l'eau peut s'égoutter à l'extérieur. Ceci est normal.

## Givre

Ceci est généralement causé par un débit d'air insuffisant autour des serpentins, un filtre sale, du temps frais et humide ou une combinaison de ces éléments. Mettre l'appareil en mode de ventilateur seul (Fan Only) pour faire disparaître le givre. Régler le thermostat à une température légèrement supérieure peut également éviter la formation de givre.

## Bruit

Tous les climatiseurs font du bruit. Nous les construisons pour qu'ils soient aussi silencieux que possible. Un climatiseur installé dans un mur est plus silencieux qu'un climatiseur installé dans une fenêtre.

## Nettoyage du climatiseur

Il est possible de nettoyer la grille de décoration et le coffret avec de l'eau chaude et un détergent liquide doux. Quand le serpentin intérieur est sale, le nettoyer avec le suceur de dépoussiérage d'un aspirateur. S'il est accessible, arroser doucement le serpentin extérieur avec un tuyau d'eau. S'il n'est pas accessible, appeler un technicien pour faire un nettoyage approfondi, selon le besoin.



FRIEDRICH AIR CONDITIONING CO.  
Post Office Box 1540 • San Antonio, Texas 78295-1540  
(210) 357-4400 • FAX (210) 357-4480

## Garantie limitée – Climatiseurs Friedrich

### GARANTIE LIMITÉE - PREMIÈRE ANNÉE

**TOUTES LES PIÈCES** - Si, dans les 12 mois suivant la date d'achat initial, une pièce fournie par FRIEDRICH est défectueuse à cause d'un défaut de main d'oeuvre ou de matériel, FRIEDRICH réparera le produit gratuitement, pourvu qu'il soit raisonnablement facile d'obtenir accès au climatiseur pour le réparer. Toute main d'oeuvre nécessaire pour déposer des appareils d'accès difficile et/ou les frais de déplacement (kilométrage) par le centre de réparation, au delà de 25 miles (40km) dans une seule direction, sont la responsabilité du propriétaire. Ce remède est expressément accepté comme le seul remède dans les 12 mois suivant la date d'achat initial.

### GARANTIE LIMITÉE - DEUXIÈME À CINQUIÈME ANNÉE

**SYSTEME DE RÉFRIGÉRATION ÉTANCHE** - Si le système de réfrigération étanche (dans le cadre de cette garantie, défini comme le compresseur, le serpentin de condenseur, le serpentin d'évaporateur, la vanne d'inversion, le clapet de non-retour, le tube capillaire, le filtre-déshydrateur et tous leurs tubes de raccordement) faisant partie du climatiseur FRIEDRICH est défectueux à cause d'un défaut de main d'oeuvre ou de matériau dans les 60 mois à compter de la date d'achat initial, FRIEDRICH paiera une allocation pour les frais de main d'oeuvre et les pièces nécessaires pour réparer le système de réfrigération étanche. FRIEDRICH ne paiera pas pour les frais de diagnostic du problème, de dépose, de transport du climatiseur jusqu'au centre de réparation et de retour ni les frais de repose associés à la réparation du système de réfrigération étanche. Tous ces frais sont à la charge du propriétaire. Ce remède est expressément accepté comme le seul remède dans les 60 mois suivant la date d'achat initial.

**CONDITIONS D'APPLICATION ET LIMITATIONS** - Cette garantie s'applique à tous les appareils vendus au détail aux États-Unis, dans le District de Columbia et au Canada. Cette garantie ne s'applique pas :

1. aux filtres à air ni aux fusibles ;
2. aux produits dont le numéro de modèle et le numéro de série ont été enlevés ;
3. aux produits dont les défauts ou dégâts ont été causés par une mauvaise installation, un mauvais câblage, l'alimentation avec une mauvaise tension ou par un mauvais entretien ; ni causés par un accident, une mauvaise utilisation ou des abus, un incendie, des inondations, des modifications et/ou une mauvaise application du produit et/ou des appareils installés dans une atmosphère corrosive, problèmes ou délais de réparation causés par actes de guerre, des restrictions ou limitations par le gouvernement, des grèves, des manquements de matériel en dehors du contrôle de FRIEDRICH ou par des cas de force majeure.

**OBTENTION DE RÉPARATION SOUS GARANTIE** - Le service sera fourni par un distributeur agréé par FRIEDRICH ou un centre de réparation dans la région. Ils sont indiqués dans les Pages Jaunes. S'il faut de l'assistance pour obtenir des réparations sous garantie, écrire à Room Air Conditioner Service Manager, Friedrich Air Conditioning Co., P.O. Box 1540, San Antonio, Texas 78295-1540.

**LIMITATIONS - CETTE GARANTIE A ÉTÉ DONNÉE EN REMPLACEMENT DE TOUTE AUTRE GARANTIE. Indépendamment de cette garantie, TOUTE GARANTIE SOUS-ENTENDUE D'APPLICATION POUR UN BUT PARTICULIER ET/OU DE VENDABILITÉ EST LIMITÉE À LA DURÉE DE LA GARANTIE EXPRESSE. LE FABRICANT SPÉCIFIQUEMENT DÉCLINE ET REFUSE TOUTE RESPONSABILITÉ POUR LES DOMMAGES INDIRECTS OU SECONDAIRES POUR INEXÉCUTION DE TOUTE GARANTIE EXPRESSE OU SOUS-ENTENDUE.**

**REMARQUE** - Certaines provinces ne permettent pas les limitations sur la longueur de la garantie sous-entendue ou ne permettent pas la limitation ni l'exclusion des dommages indirects ou secondaires, il est donc possible que ces exclusions et limitations ne s'appliquent pas à un cas spécifique.

**AUTRE** - Cette garantie donne des droits spécifiques et il est possible que le propriétaire ait d'autres droits qui varient d'une province à l'autre.

**PREUVE D'ACHAT** - Le propriétaire doit fournir la preuve d'achat pour pouvoir recevoir des services sous garantie.

Tous les appels pour expliquer le fonctionnement de ce produit sont à la charge du consommateur.

Toute réparation sous garantie doit être faite par un agent de réparation agréé par FRIEDRICH, sauf en cas d'autorisation préalable par FRIEDRICH.

En cas de question concernant les clauses de cette garantie, la version en anglais a priorité.



FRIEDRICH AIR CONDITIONING CO.

Post Office Box 1540 • San Antonio, Texas 78295-1540  
4200 N. Pan Am Expressway • San Antonio, Texas 78218-5212  
(210) 357-4400 • FAX (210) 357-4480

Visit us on the Internet at [www.friedrich.com](http://www.friedrich.com)

Printed in the U.S.A.

920-115-02 (4-03)