



## Installation & Operation Instructions

For WallMaster® "WS", "WE" and "WY" models

WELCOME to years of economical comfort with your new Friedrich Room Air Conditioner.

Your new Friedrich Room Air Conditioner has been carefully engineered and manufactured to give you many years of dependable, efficient operation, keeping your room at a comfortable temperature and humidity level. Many extra features have been built into your Friedrich Room Air Conditioner to assure quiet operation, greatest circulation of cool, dry air, most flexible selection of function controls, and high economy of operation.

There are many things you can do in and around your home to save more money - and even increase the efficiency and long life of your Friedrich unit. Here are a few examples:

1. **How to Set Thermostat:** When you first turn on your air conditioner, select the highest fan speed and set the thermostat to its coldest position to cool the room. When the desired temperature is reached, turn the thermostat control toward "warmer" until the compressor goes off. The thermostat will then cause the compressor to go on and off to maintain this selected temperature. You can adjust the fan speed for optimum air circulation.
2. Do not block the flow of air to and from the unit - make sure the louvers are directed to give even distribution of air throughout the room. Caution: If air is obstructed and/or deflected back into the air conditioner, this may cause the unit to cycle on and off rapidly, which could damage your unit.
3. Adequate insulation - walls, ceilings, and below floors - can save up to 50% of the cost of cooling in most areas of the country.
4. **Caulking:** in well insulated homes, air leaks around doors, windows, lighting and plumbing fixtures can account for as much as 30% of the load on heating and cooling systems. See that all these areas are well caulked.
5. Install weather stripping (metal is preferable to felt) around exterior doors and windows.
6. Have a fireplace? Be sure the damper is closed during air conditioner operation.
7. When it's time to reroof or repaint the outside of your home, choose light colors. They reflect heat instead of absorbing it.
8. Shade your outside walls (especially on the west) from the direct sun; most importantly, shade the unit itself. Trees and shrubs provide natural shading, but make sure they don't block the air flow around the unit. If natural shade isn't present, awnings are the best solution for shading the unit and the windows. Also, avoid areas where too much dust or pollen would be drawn into the air conditioner.
9. Inside the house, use blinds, screens, or drapes on windows exposed to the sun. They will reduce your cooling needs. (Lined or insulated draperies will also help cut heating costs in winter).
10. Make sure your attic area is properly vented. In addition, consider installing turbine or power ventilators to help remove hot air from your attic.
11. Keep your Friedrich unit clean. Use a vacuum cleaner attachment for accessible parts, but take care not to damage them. Clean the reusable filter at least twice a month.
12. Set the thermostat at a higher temperature - save 5% in energy usage for each degree of temperature over 72°F.

These are the most important suggestions for saving money on cooling costs. Some, however, may not be applicable to your house or area. Check with your local utility company for more specialized information.

## "WS" models

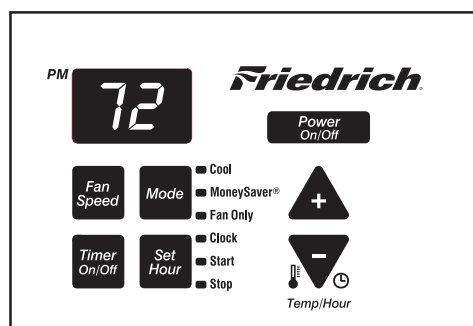
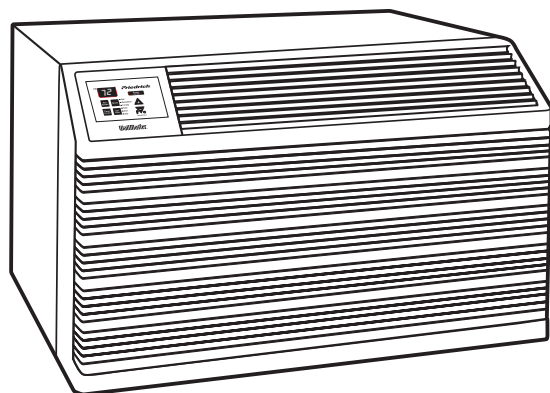

Figure 1

| Model            | Plug Type      | Circuit Rating, Breaker or Time Delay Fuse |
|------------------|----------------|--|
| WS08, WS10, WS14 | NEMA No. 5-15P | 125V-15 AMP                                |
| WS10, WS13, WS16 | NEMA No. 6-15P | 250V-15 AMP                                |

## How to operate your Friedrich room air conditioner

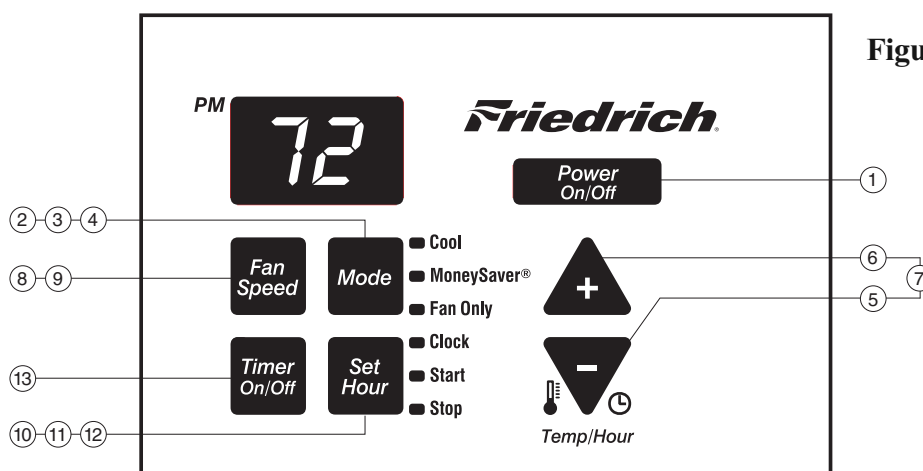

Figure 2

### To start unit

If your air conditioner is installed and plugged into a proper receptacle, it is ready to go. The first time the unit is started, the compressor will delay for three minutes. See Automatic Component Protection, page 3.

- ① Touch the POWER ON/OFF button once. The unit will automatically be in COOL with the temperature set at 75°F (24°C) and the fan speed at F1, the sleep setting.

### To set mode of operation

When you first turn the unit on, it will be in the COOL mode (light on) with constant fan.

- ② Touch the MODE button once to activate the MoneySaver® (light on).

MoneySaver® is a feature that cycles the fan with the compressor so that the fan does not run all the time. This saves energy and improves dehumidification. MoneySaver® will also run to test the temperature if the off cycle is too

long. Or you may prefer constant fan for more air movement. (To return to constant fan, touch the MODE button two more times).

In order to run the fan by itself, do the following:

- ③ Continuing from MoneySaver® mode (light on), touch the MODE button once to activate the FAN ONLY feature (light on).

The FAN ONLY setting will circulate air in the room without the compressor coming on.

### To adjust temperature

- ④ Use the MODE button to select either the COOL or MoneySaver® function
- ⑤ COOLER – Touch the downward-pointing triangle with the minus symbol, ( ▼ ) to lower the room air temperature.
- ⑥ WARMER – Touch the upward-pointing triangle with the plus symbol ( ▲ ) to raise the room air temperature.
- ⑦ Press both the ▲ and ▼ at the same time to switch the temperature from Fahrenheit (°F) to Celsius (°C).

Repeat step 7 to switch from °C back to °F.

### To adjust fan speed

- ⑧ Touch the FAN SPEED button to see the current setting. Touch it again to change speed. F1 is the lowest setting (SLEEP SETTING / LOW), F2 is MEDIUM, and F3 is HIGH.

### To activate Smart Fan

- ⑨ There is a fourth option, SF, when selecting the fan speed. This is the SMART FAN function. SMART FAN DOES NOT OPERATE IN CONJUNCTION WITH THE FAN ONLY MODE.

Smart Fan will adjust the fan speed automatically to maintain the desired comfort level. For example, if the outside doors in your home are opened for an extended period of time, or more people enter a room, Smart Fan may adjust to a higher fan speed to compensate for the increased heat load. This keeps you from having to adjust the fan speed on your own.

### To set the hour clock

- ⑩ Touch the SET HOUR button to see the current setting. The number that is displayed is the approximate time (hour only). Use the two triangle-shaped buttons ( ▲ and ▼ ) to change the settings. BE SURE TO SET A.M. AND P.M. ACCORDINGLY. (P.M. is indicated by a red light in the upper left corner of the display).

### To set the timer

NOTE: Set the HOUR CLOCK before attempting to set timer functions.

You can set the START and STOP times a minimum of one hour apart, and a maximum of twenty-three hours apart.

- ⑪ After setting the time, press the SET HOUR button once (Start light on). Use the two triangle-shaped buttons ( ▲ and ▼ ) to select the time that the unit will START.
- ⑫ After selecting the START time, press the SET HOUR button once. (Stop Light on). Use the two triangle-shaped buttons ( ▲ and ▼ ) to select the time that the unit will STOP. After selecting the stopping time, press the SET HOUR button once.
- ⑬ Press the TIMER ON / OFF button (light turns on) to activate the timer function. To deactivate this function, press the TIMER ON / OFF button once again (light turns off). Once the on and off times have been selected, they will remain in memory and cycle daily until changed.

NOTE: If the unit is unplugged or the power is interrupted, the HOUR must be reset or the TIMER ON / OFF will not function when desired.

### Automatic component protection

Your unit is equipped with Automatic Component Protection.

To protect the compressor of the unit, there is a three minute delay if you turn the unit off or if power is interrupted. The fan will not be affected. Also, if you switch from COOL mode to FAN ONLY mode, and switch back to COOL mode, there is a three-minute delay before the compressor comes back on.

## How to use the remote control

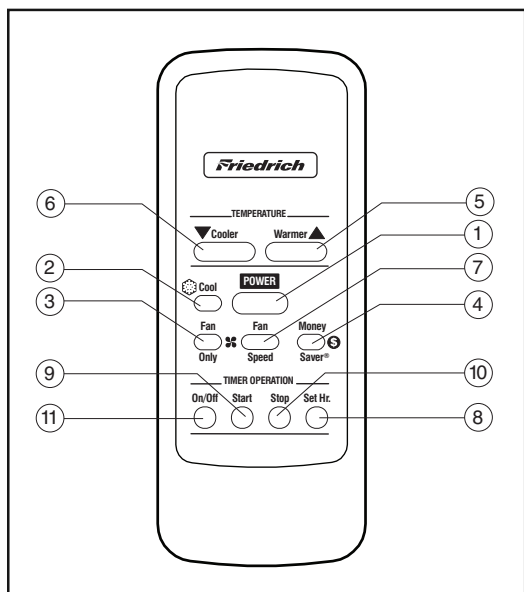

Figure 3

### To start unit

- ① **POWER** - Press the **POWER** button once. The unit will automatically start in the mode and fan speed it was last left on.

### To set mode of operation

- ② **COOL** - Press the **COOL** button to automatically switch the operating mode to **COOL**.
- ③ **FAN ONLY** - Press the **FAN ONLY** button if you want to run the fan only.
- ④ **MoneySaver®** - Press the **MoneySaver®** button to activate the **MoneySaver®** feature. **MoneySaver®** is the feature that cycles the fan with the compressor so that the fan does not run all the time.

### To adjust temperature

- ⑤ **WARMER** - Press the **TEMP ▲** button to raise the temperature setting.
- ⑥ **COOLER** - Press the **TEMP ▼** button to lower the temperature setting.

### To adjust fan speed

- ⑦ **FAN SPEED** - Press the **FAN SPEED** button to see the current setting. Press again to change the fan speed. F1 is the lowest setting (**SLEEP / LOW**), F2 is **MEDIUM**, F3 is **HIGH**, and SF is the **SMART FAN** setting.

### To set the hour clock

- ⑧ **SET HOUR CLOCK** - Press **SET HOUR** once to see the current clock setting. Continue pressing the button until you arrive at the current time (Hour only). Minutes are not shown on the display. Make sure that the **A.M. / P.M.** setting is correct.

### To set the timer

**NOTE:** You can set the **START** and **STOP** times a minimum of one hour apart, and a maximum of 23 hours apart.

- ⑨ **TIMER START** - Press **START** to view the current start time for cooling. Continue pressing the **START** button until you arrive at the start time you desire. The start time for cooling will then be set.
- ⑩ **TIMER STOP** - Press the **STOP** button. Continue pressing the **STOP** button until you arrive at the stop time you desire. The stop time for cooling will then be set.
- ⑪ **TIMER ON / OFF** - Press the **TIMER ON / OFF** button to activate (light on) or deactivate (light off) the timer. Once the on and off times have been selected, they will remain in memory and cycle daily until changed.

**NOTE:** If the unit is unplugged or the power is interrupted, the **SET HOUR** function must be reset or the **TIMER ON / OFF** function will not work.

Additional RC1 wireless remote controls can be purchased from your Friedrich dealer.

## "WE" / "WY" models

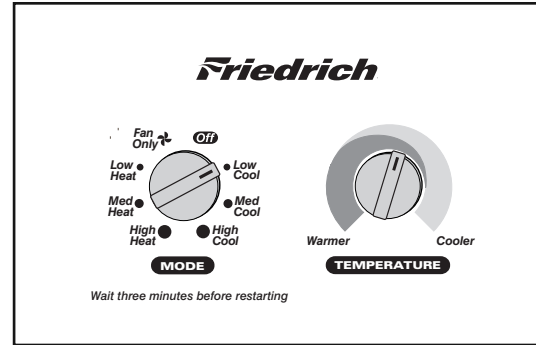
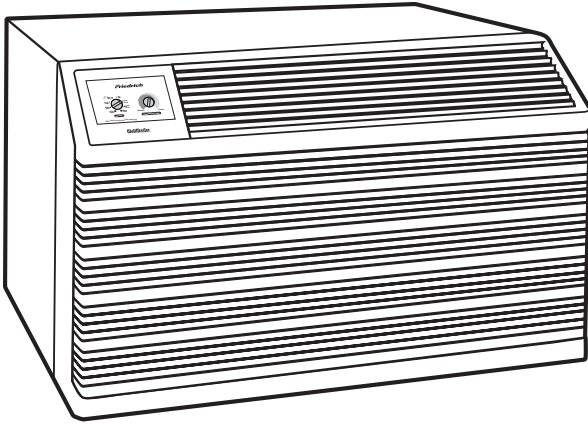



Figure 4

| Model                        | Plug Type  | Circuit Rating, Breaker or Time Delay Fuse |
|------------------------------|--|--|
| WE10, WE13, WE16, WY10, WY13 |  NEMA No. 6-20P | 250V-20 AMP                                |

### Mode control

Turn the knob clockwise to "HIGH HEAT" for heating with highest fan speed. Set to "MED HEAT" for heating with medium fan speed. Turn to "LOW HEAT" for heating with the lowest fan speed. Models designated "WE" only use electric heating elements. Heat Pumps, "WY" models, use the compressor for heating, automatically switching to electric heating elements only when the outside temperature reaches 43°F.

Turn the knob counterclockwise to "FAN ONLY" for medium speed without cooling or heating. Turn to "HIGH COOL" for cooling with the highest fan speed. Turn to "MED COOL" for cooling with medium fan speed. Set to "LOW COOL" for cooling with the lowest fan speed. Turn the knob in either direction to "OFF" to turn the unit completely off.

NOTE: The fan will cycle with the compressor or the heating element and will not run constantly when in the heating mode.

### Temperature control

The knob labeled "TEMPERATURE" controls the thermostat – turn clockwise to set a cooler temperature, counterclockwise to make it warmer.

## How to clean the air filter

Your Friedrich Room Air Conditioner is equipped with a Permafoam reusable air filter with a germicidal treatment, which is not affected by washing. The filter serves to remove dust, pollen, and other impurities from the air.

**KEEP THE FILTER CLEAN** - A clogged, dirty filter will reduce the operating efficiency of your unit and contribute to frosting of the indoor coil. Be sure to check the filter every 7 to 10 days. The filter check procedure is easy, due to the unique design of the Friedrich DECORATIVE FRONT.

**FILTER ACCESS** - Remove the INTAKE GRILLE from the DECORATIVE FRONT frame by grasping it at the upper right and left side corners. Pull out until the GRILLE is released from the upper retaining snaps. Tilt down toward you, lift up and out of the bottom retaining snaps. This will expose the filter. Remove the filter by pulling it toward you. Wash the filter in hot, soapy water, rinse, squeeze lightly to remove excess water, shake dry - do not twist - and replace in the unit on the two support hangers. Replace the INTAKE GRILLE by positioning the bottom of the GRILLE into the bottom retaining snaps. Tilt the front up and away from you. Press in lightly on top and the GRILLE will position itself into the upper retaining snaps.

## How to change airflow direction (Figure 6)

The DISCHARGE GRILLE is installed at the factory to provide 45° upward airflow into the room. (Direction 1 in Figure 6). If a vertical airflow is desired (Direction 2), the direction can be changed by rotating the DISCHARGE GRILLE.

Unplug the air conditioner.

Remove the DISCHARGE GRILLE RETAINER attached with one screw in the right side of the grille.

Remove the DISCHARGE GRILLE from the retaining slots near the CONTROLS, and rotate the grille as shown in Figure 6.

Reinstall the DISCHARGE GRILLE by placing it in its retaining slots. Reattach the DISCHARGE GRILLE RETAINER with the retaining screw. The unit is now ready to operate.

## How to cover inner weather panel holes

Two beige plugs are included in the plastic bag taped to the WallMaster chassis. These plugs may be used to cover the two holes left after removing the inner weather panel (see Figure 6). The plugs must be attached before the DECORATIVE FRONT frame is installed.

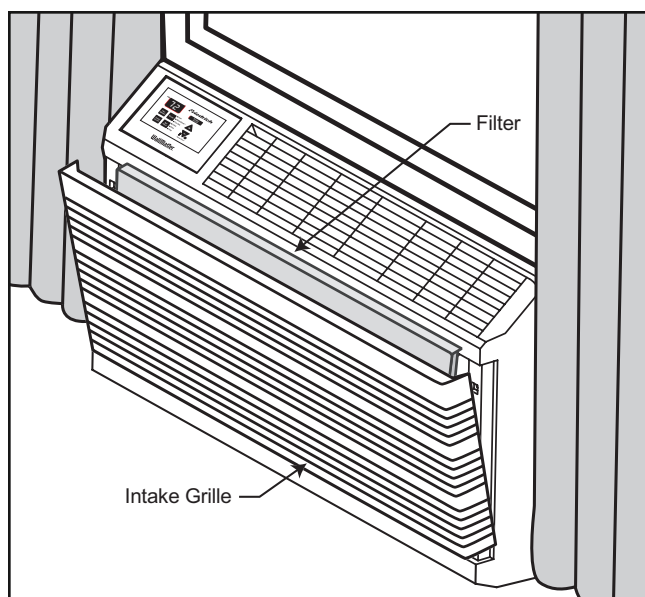

Figure 5

## Electrical requirements

**IMPORTANT:** Before you begin the actual installation of your air conditioner, check local electrical codes and the information below.

Your air conditioner must be connected to a power supply with the same AC voltage and hertz rating as marked on the nameplate located on the chassis. Only alternating current (AC) can be used. Consult pages 2 and 5 for the correct type of receptacle for your model.

An overloaded circuit will invariably cause malfunction or failure of an air conditioner, therefore, it is extremely important that the electrical power and the wiring is adequate. Consult your dealer or power company if in doubt.

**CIRCUIT PROTECTION** - Before installing or relocating your Friedrich Room Air Conditioner, check the amp rating of the circuit breaker or "TIME-DELAY" fuse. Refer to the nameplate located on the air conditioner chassis to determine the correct fuse or circuit breaker amperage for your model. The rating **MUST NOT** exceed the value stated on the nameplate. If the air conditioner is connected to a circuit protected by a fuse, a "TIME-DELAY" fuse must be used due to the momentary high current demands when your air conditioner is started.

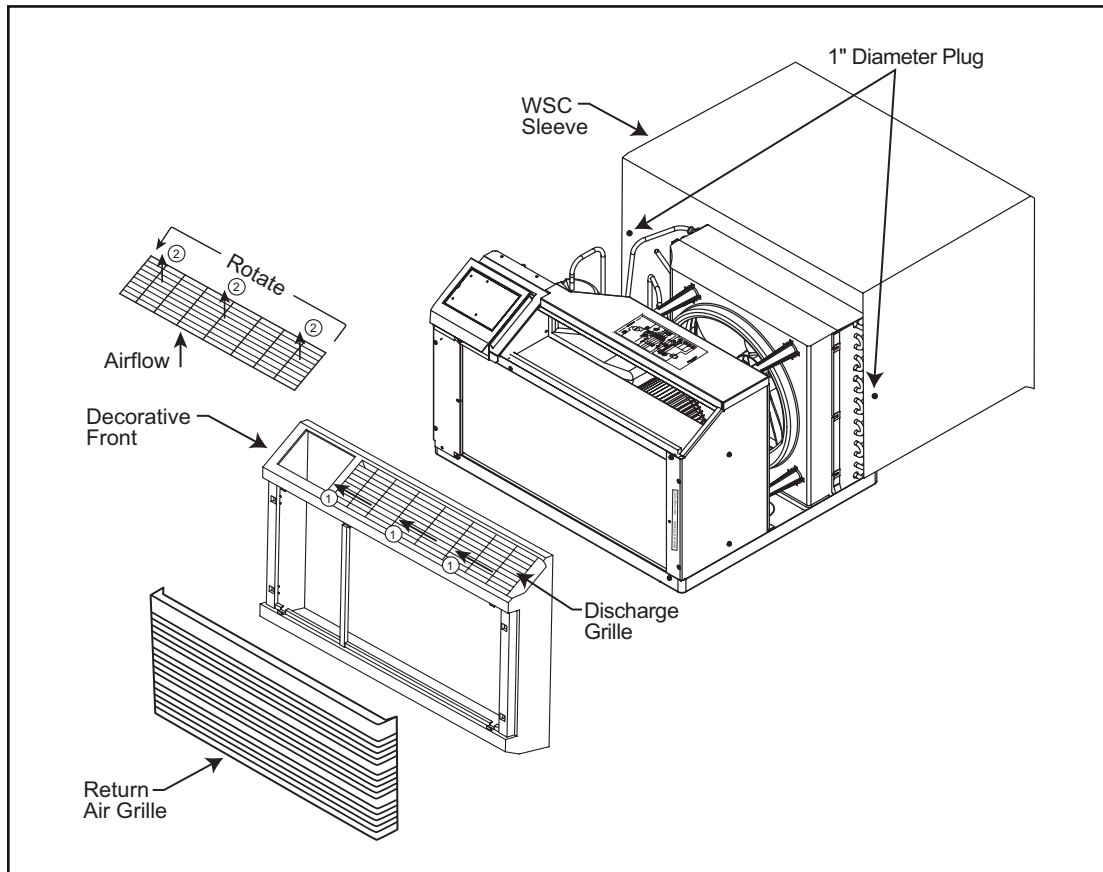

Figure 6

### Never use an extension cord

Your Friedrich Room Air Conditioner is equipped with a three-prong (grounded) plug for your protection against shock hazards and should be plugged directly into a properly grounded three-prong receptacle. If you have a two-prong receptacle you will need to have the circuit replaced by a certified electrician with a grounded circuit that meets all national and local codes and ordinances. Under no circumstances should you remove the ground prong from the plug. You must use the three-prong plug furnished with the air conditioner.

**NEVER CUT OR REMOVE THE GROUNDING PRONG FROM THE PLUG.**

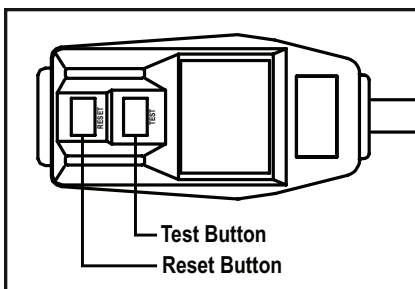

Figure 7

### Power cord information

All Friedrich room air conditioners are shipped from the factory with a Leakage Current Detection Interrupter (LCDI) equipped power cord. The LCDI device meets the UL and NEC requirements for cord connected air conditioners effective August 2004.

#### To test your power supply cord:

1. Plug power supply cord into a grounded 3 prong outlet.
2. Press RESET (See Figure 7).
3. Press TEST (listen for click; Reset button trips and pops out).
4. Press and release RESET (listen for click; Reset button latches and remains in). The power supply cord is ready for operation.

NOTE: LCDI device is not intended to be used as a switch.

Once plugged in the unit will operate normally without the need to reset the LCDI device.

If the device fails to trip when tested or if the power supply cord is damaged it must be replaced with a new supply cord from the manufacturer. We recommend you contact our **Technical Assistance Line** at (800) 541-6645 ext. 662. To expedite service, please have your model and serial number available.

## Troubleshooting tips and home maintenance

### Won't cool

If the unit operates, but won't cool, determine if the controls are properly set. Wait three minutes before setting the thermostat to a cooler position in order to check control settings. Check the filter and clean it thoroughly, if needed. Check to see if the vent door is closed. Check to see if the chassis seal gasket is properly installed (refer to page 12 for seal gasket installation).

### Won't heat (for heat/cool models only)

If the unit operates, but won't heat, determine if the control settings are correct. Adjust the thermostat to a warmer position to determine if it operates. Also, check the filter and clean it thoroughly, if needed.

### Odors in heating (for heat/cool models only)

You may notice a smoke odor the first time the heater element comes on. This is common in any type of heat system when first turned on for the winter. The odor comes from dust and other particles that accumulate during the warm months. The odor will dissipate quickly.

### Won't run

If the unit fails to operate, check to see if the power cord is firmly plugged in. Check for blown fuses, tripped circuit breakers or a tripped LCDI Device (Refer to page 7 for LCDI

reset instructions). Restore the circuit breaker or replace the blown fuse with a proper size "TIME-DELAY" fuse. The proper fuse size is shown on pages 2 and 5 in these instructions. After restoring the current supply to the unit, wait three minutes before restarting.

### Frosting of the indoor coil

Certain operating conditions may produce indoor coil frost. During the cooling operation, a dirty filter or restricted air distribution in combination with cool, damp weather could cause such an occurrence. Should the indoor coil frost over while cooling, set the control to FAN and keep it running until the frost on the coil is gone. Setting the thermostat to a slightly warmer position will probably keep the coil from frosting over again.

### Cleaning the decorative front

The decorative front of your Friedrich room air conditioner, as well as the complete cabinet, may be cleaned with warm water and mild detergent. Under adverse operating conditions, the indoor and outdoor coils and base pan may require periodic cleaning to maintain efficient operation. Your Friedrich dealer should be called when this service is required.

### Things to know about a WallMaster heat pump

During the heat pump operation, you may notice some functions that did not occur when the unit was used for cooling:

1. It is common for ice to form on the outdoor coil of your WallMaster Heat Pump. The ice forms due to moisture in the outdoor air passing over cold (below freezing) coil surfaces.
2. When the outdoor coil forms ice, your heat pump will automatically initiate a defrost. The compressor will stop and the fan will continue to run. The electric heat will be turned on to continue warming the room while the outdoor air defrosts the outdoor coil. After the defrost is completed, the unit will automatically return to the heat pump mode.
3. It is normal for vapor (steam) to rise from the outdoor coil during the defrost. This is similar to expelling warm breath on a cold morning.
4. If the outdoor temperature drops below 43°F during heat pump operation, your WallMaster Heat Pump will automatically switch to electric resistance heat and will continue to operate in this mode as long as the outdoor temperature remains at 43°F or below.

## Installation instructions for "WSC" sleeve

| MOUNTING HARDWARE PROVIDED |                  |      |
|----------------------------|------------------|------|
| ITEM NO.                   | DESCRIPTION      | QTY. |
| 1                          | SCREW, #12A X 2" | 5    |

### Wall preparation

- STEP 1 The wall opening required for a "WSC" SLEEVE is 17 1/4" high by 27 1/4" wide.
- STEP 2 LINTELS must be used in opening of brick veneer and masonry walls to support the material above the "WSC" SLEEVE. The following considerations should also be given:
- Adjustable SUBBASE (SB) or other unit support must be provided for panel wall type construction and for walls less than 8" thick.
  - A minimum distance of 1" must be allowed on all sides of the unit to adjacent wall and floor. Where the subbase is required, the minimum distance from the floor to the sleeve must be 3 1/2". To minimize chances of short cycling of the compressor, the minimum clearance between the ceiling and the top of the unit should be 24". (See Figure 8).

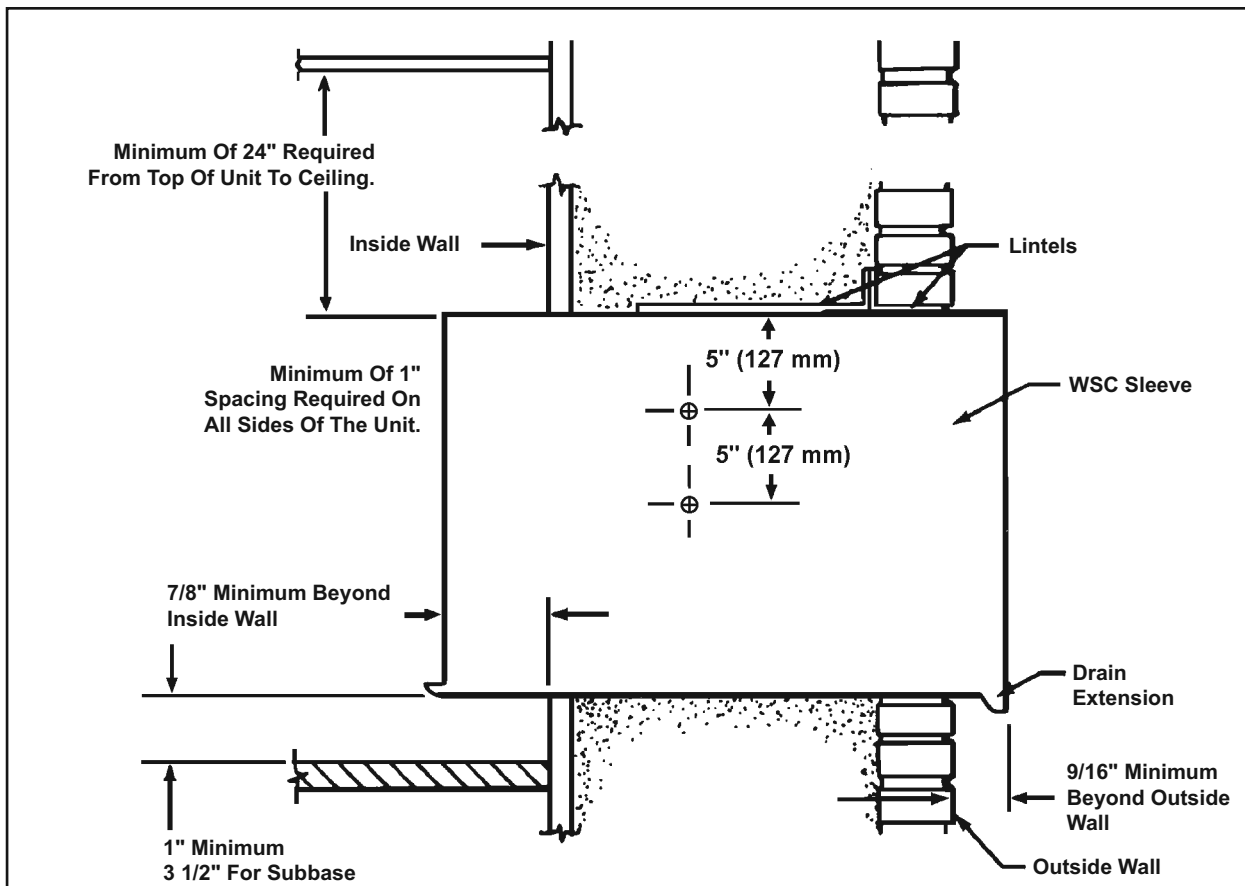
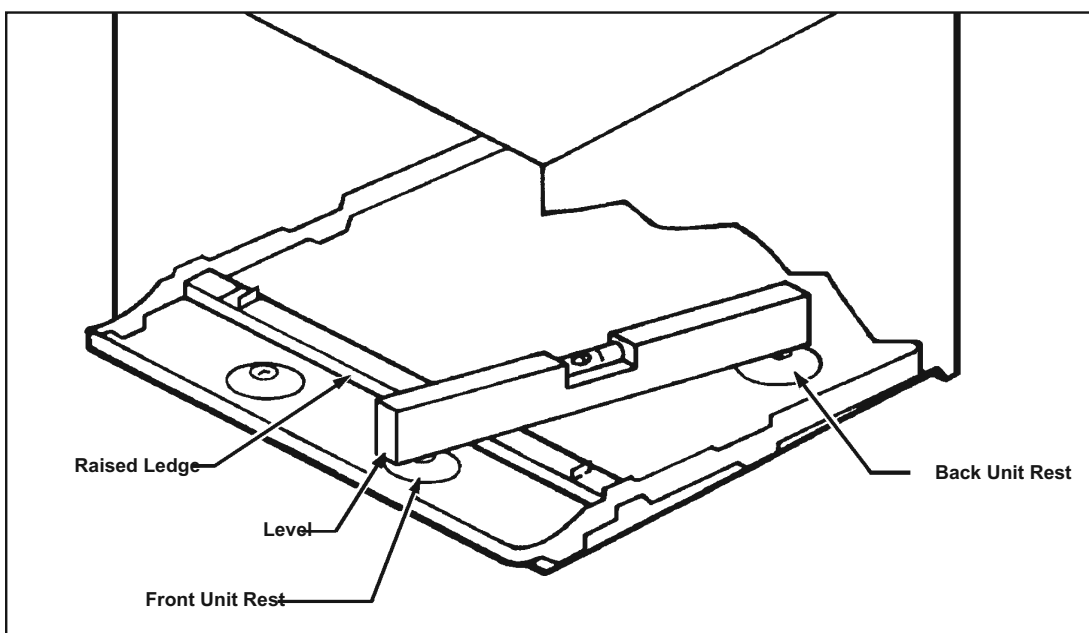

Figure 8

## Installation requirements

- STEP 1** The "WSC" SLEEVE should be positioned so that the DRAIN EXTENSION extends a minimum of 9/16" beyond the OUTSIDE WALL (See Figure 8).
- STEP 2** The "WSC" SLEEVE must extend a minimum of 7/8" beyond the INSIDE WALL.
- STEP 3** The "WSC" SLEEVE must be installed level side to side.
- STEP 4** The "WSC" SLEEVE must also be installed with a downward tilt toward the outside of the building. If a level is placed so that it rests on the FRONT and BACK UNIT REST as shown in Figure 9, a properly installed unit provides a 1/2 bubble slope to the outside of the building.

**CAUTION:** SLEEVE projections and leveling precautions must be observed to prevent the entry of water into the room.



**Figure 9**

## Sleeve installation

- STEP 1** After unpacking the "WSC" SLEEVE from the carton, remove the unpainted FRONT PANEL. Locate the "WSC" SLEEVE in the wall opening following the instructions given in the INSTALLATION REQUIREMENTS. Attach the SLEEVE to the INSIDE WALL by driving two #12A x 2" screws in each side of the SLEEVE (see Figure 8). Shim at the top of the SLEEVE, midway between the sides. Drive one #12A x 2" screw in the top of the sleeve, close to the shim. Install screws from inside the SLEEVE. If the wall opening is not framed with wood, use expansion anchor bolts or molly (toggle) bolts (not provided).
- STEP 2** Once the SLEEVE has been installed, check the LEVEL again to be sure the 1/2 bubble downward tilt is maintained. Apply shims, if required, to maintain the proper slope.
- STEP 3** Caulk the perimeter of the entire opening on the inside and the outside between the SLEEVE and the WALL.
- STEP 4** The unpainted front panel removed in Step 1 above must be remounted back in place if masonry work is to be done and/or if the "WallMaster" CHASSIS is to be installed at a later date.

# WallMaster chassis installation instructions

## "WS", "WE" and "WY" models

These instructions are provided for installation of WallMaster air conditioner chassis models into thru-the-wall sleeves. This chassis has been UL approved with the sleeve listed on the serial nameplate of this chassis. Important warranty information is provided on pages 14 and 15. Keep these instructions in a convenient location for any warranty service that may be required.

STEP 1. Check the sleeve to be certain it has been correctly installed in the wall. Remove the unpainted front panel on the "WSC" sleeve. Remove the rear WEATHER PANEL. Leave the rear grille in place. Discard the other items taken out.

- A. Check the anchor screws. There should be five (5) in the "WSC" SLEEVE (two in each side and one in the top center).
- B. Determine if the sleeve has a downward slope, to the outside, of 1/2 bubble on a level. See page 10 for further details.
- C. Check to be sure the sleeve has been sealed around all edges with an industrial type caulking on both the outside and inside to prevent rain entry.

STEP 2. Check the electrical receptacle to see that it conforms to the requirements for the chassis model to be installed. See pages 2 and 5, for the receptacle requirements.

STEP 3. The decorative front is packaged in a separate box inside the chassis shipping carton, between the chassis and the carton. Remove this box and set the box aside until later.

STEP 4. With the help of an assistant, remove the chassis from the shipping carton. Remove the cardboard which is placed against the hairpins and is taped to the condenser shroud (see Figure 10). Be careful not to allow anything to impact against the hairpins as this may result in damage to them. **IMPORTANT:** Before installing the unit in the wall sleeve, remove the two yellow shipping blocks. One shipping block is fixed directly below the control panel on the front, left side of the unit. A second shipping block is located directly below the left side of the control panel. (see Figure 11). With the help of an assistant, lift the chassis by the basepan and slide it into the sleeve until it contacts the rear grille. With the chassis in proper position, the front edge of the basepan must extend out 4-3/4 inches from the front (side) edge of sleeve.

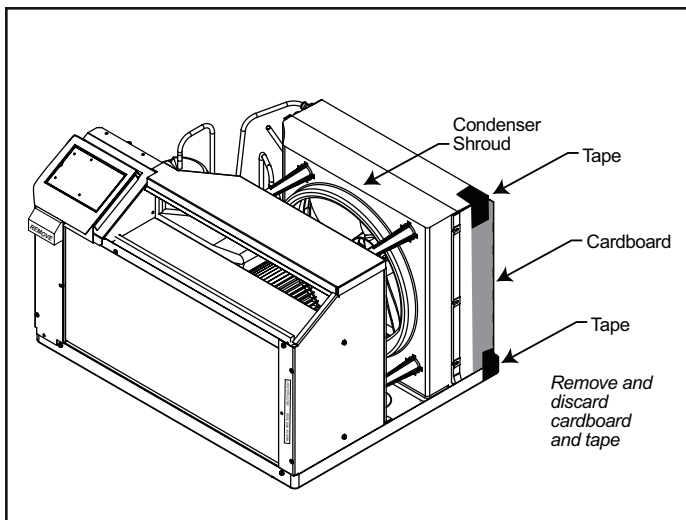

Figure 10

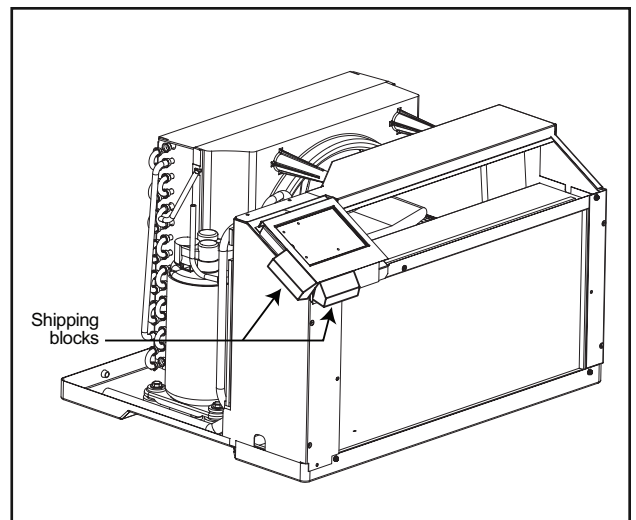
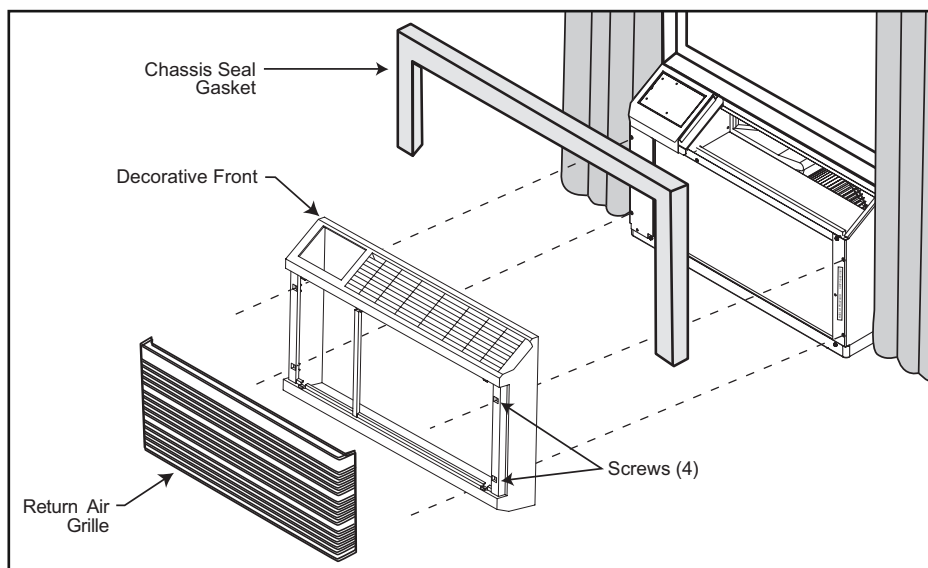

Figure 11

**STEP 5. CHASSIS SEAL GASKET INSTALLATION:** After installing the shell, slide the chassis into the shell stopping approximately 3" from full insertion. Stuff the chassis seal gasket one inch deep between the chassis and the shell (see Figure 12). **Make sure the gasket is installed beginning from the lower right side corner and extending over the top and down to the lower left side corner.** Then push the chassis all the way into the shell for the remaining distance so that the plastic front meets the front edge of the shell.

If chassis seal gasket is not installed, the operation of the unit will be negatively affected. Also, the operation noise and outside noise will be amplified.

**STEP 6.** Remove the intake grille from the decorative front frame by grasping it at the upper right and left side corners. Pull out until the grille is released from the upper retaining snaps. Tilt it down toward you, lift up and out of the bottom retaining snaps. Install the decorative front frame in place over the sleeve opening and attach it to the chassis with four sheet metal screws as shown in Figure 12. Replace the intake grille by positioning the bottom of the grille into the bottom retaining snaps. Tilt the front up and away from you. Press in lightly on top, and the grille will position itself into upper retaining snaps.



**Figure 12**

*Attach the frame to the chassis by installing four (4)  $\frac{3}{8}$ " screws through the slots in the frame and into the holes in the chassis*

## Condensate removal ("WS", "WE" & "WY" models)

If you desire to drain condensate from the basepan during unit operation, this unit is provided with a drain nipple that can be attached to the basepan. You must provide a 3/8" outside diameter thin-wall plastic or copper tube which will attach to the drain nipple. Follow the instructions below:

STEP 1. Find the drain plate on the rear of the basepan and remove it. (See Figure 13).

STEP 2. Remove the knockout in the lower right side of the rear grille. Slide the chassis into the "WSC" Sleeve so that the drain nipple extends through the knockout.

STEP 3. Slide the tubing inside the drain nipple.

If the chassis must be removed from the sleeve for service, remove the clamped drain hose before sliding the chassis out of the sleeve.

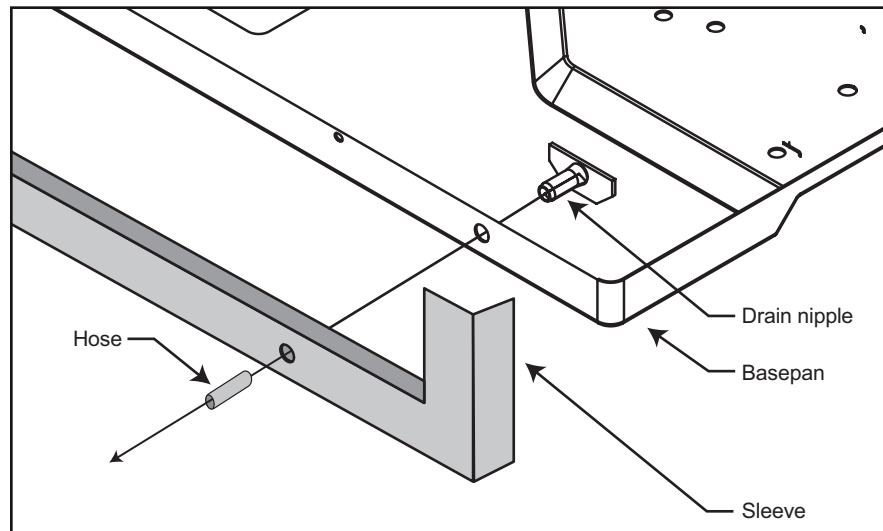

Figure 13

## Alternate drain kits

### "DK" (Drain Kit)

In the event that the outdoor temperature drops below 37°F, any water that remains in the chassis basepan is drained into the sleeve pan on "WE" and "WY" models to prevent freezing. (NOTE: In the cooling mode of the "WS", "WE" and "WY" models, condensate overflow is possible in very humid climates). For these particular instances, an optional drain kit (Accessory #DK) is available for water removal.

### "IDK" (Interior Drain Kit)

New construction allowing for condensate drain systems built within the walls can use the Friedrich Interior Drain Kit (Accessory #IDK) designed for installation in the bottom of the sleeve below the condensate bellows valve (heat/cool models only).



Friedrich Air Conditioning Company  
P.O. Box 1540  
San Antonio, TX 78295  
210.357.4400  
www.friedrich.com

## WALLMASTER® THRU-THE-WALL AIR CONDITIONERS LIMITED WARRANTY

### FIRST YEAR

**ANY PART:** If any part supplied by FRIEDRICH fails because of a defect in workmanship or material within twelve months from date of original purchase, FRIEDRICH will repair the product at no charge, provided room air conditioner is reasonably accessible for service. Any additional labor cost for removing inaccessible units and/or charges for mileage related to travel by a Service Agency that exceeds 25 miles one way will be the responsibility of the owner. This remedy is expressly agreed to be the exclusive remedy within twelve months from the date of the original purchase.

### SECOND THROUGH FIFTH YEAR

**SEALED REFRIGERANT SYSTEM:** If the Sealed Refrigeration System (defined for this purpose as the compressor, condenser coil, evaporator coil, reversing valve, check valve, capillary, filter drier, and all interconnecting tubing) supplied by FRIEDRICH in your Room Air Conditioner fails because of a defect in workmanship or material within sixty months from date of purchase, FRIEDRICH will pay a labor allowance and parts necessary to repair the Sealed Refrigeration System; **PROVIDED** FRIEDRICH will not pay the cost of diagnosis of the problem, removal, freight charges, and transportation of the air conditioner to and from the Service Agency, and the reinstallation charges associated with repair of the Sealed Refrigeration System. All such cost will be the sole responsibility of the owner. This remedy is expressly agreed to be the exclusive remedy within sixty months from the date of the original purchase.

**APPLICABILITY AND LIMITATIONS:** This warranty is applicable only to units retained within the Fifty States of the U.S.A., District of Columbia, and Canada. This warranty is not applicable to:

1. Air filters or fuses.
2. Products on which the model and serial numbers have been removed.
3. Products which have defects or damage which results from improper installation, wiring, electrical current characteristics, or maintenance; or caused by accident, misuse or abuse, fire, flood, alterations and/or misapplication of the product and/or units installed in a corrosive atmosphere, default or delay in performance caused by war, government restrictions or restraints, strikes, material shortages beyond the control of FRIEDRICH, or acts of God.

**OBTAINING WARRANTY PERFORMANCE:** Service will be provided by the **FRIEDRICH Authorized Dealer or Service Organization** in your area. They are listed in the Yellow Pages. If assistance is required in obtaining warranty performance, write to: Room Air Conditioner Service Manager, Friedrich Air Conditioning Co., P.O. Box 1540, San Antonio, TX 78295-1540.

**LIMITATIONS: THIS WARRANTY IS GIVEN IN LIEU OF ALL OTHER WARRANTIES. Anything in the warranty notwithstanding, ANY IMPLIED WARRANTIES OF FITNESS FOR PARTICULAR PURPOSE AND/OR MERCHANTABILITY SHALL BE LIMITED TO THE DURATION OF THIS EXPRESS WARRANTY. MANUFACTURER EXPRESSLY DISCLAIMS AND EXCLUDES ANY LIABILITY FOR CONSEQUENTIAL OR INCIDENTAL DAMAGE FOR BREACH OF ANY EXPRESSED OR IMPLIED WARRANTY.**

**NOTE:** Some states do not allow limitations on how long an implied warranty lasts, or do not allow the limitation or exclusion of consequential or incidental damages, so the foregoing exclusions and limitations may not apply to you.

**OTHER:** This warranty gives you specific legal rights, and you may also have other rights which vary from state to state.

**PROOF OF PURCHASE:** Owner must provide proof of purchase in order to receive any warranty related services.

All service calls for explaining the operation of this product will be the sole responsibility of the consumer.

All warranty service must be provided by an **Authorized FRIEDRICH Service Agency**, unless authorized by FRIEDRICH prior to repairs being made.

Friedrich wants you to remain pleased with your Room Air Conditioner. Should further assistance be needed concerning this warranty, contact:

RAC Warranty, Service and Parts  
Friedrich Air Conditioning Co.  
P.O. Box 1540  
San Antonio, TX 78295-1540

### Your personal warranty registration record

**WARRANTY REGISTRATION:** Please complete and return your **Warranty Registration Card** (not this form) immediately and mail to FRIEDRICH. While it is not required that you do so in order to obtain warranty performance, it registers your warranty, making it easier and faster to verify the period of your warranty coverage and to contact you, should field service and/or product recall ever become necessary.

Or register on line at [www.friedrich.com](http://www.friedrich.com) (U.S.A. Only).

**FOR YOUR RECORDS:** FILL IN THE FOLLOWING INFORMATION WHEN UNIT IS INSTALLED, SO IT WILL BE READILY AVAILABLE IF NEEDED LATER.

**Model No.** \_\_\_\_\_ **Serial No.** \_\_\_\_\_ **Date Installed** \_\_\_\_\_

**Bought from:** \_\_\_\_\_

\_\_\_\_\_  
(Dealer name)

\_\_\_\_\_  
(Person to contact)

\_\_\_\_\_  
(Dealer Address)

\_\_\_\_\_  
(Phone)

**ALWAYS USE FRIEDRICH FACTORY AUTHORIZED PARTS.  
USE OF NON-FRIEDRICH PARTS COULD VOID YOUR WARRANTY**





## Instrucciones de Instalacion y Funcionamiento

### Para los modelos WallMaster® "WS," "WE" y "WY"

BIENVENIDO: A muchos años de comodidad y economia con su nueva unidad de aire acondicionado para habitació de Friedrich.

Su nueva unidad de aire acondicionado para habitación Friedrich ha sido diseriada y fabricada cuidadosamente para dane muchos años de operación eficiente, confiable y económica, manteniendo su habitación en niveles cómodos de temperatura y humedad. Se han puesto muchas características adicionales en su aire unidad de acondicionado para habitación Friedrich con el fin de gerantizarle un funcionamiento silencioso, una mayor irculación de aire frio y seco, una seleoción más flexible de controles de funciones y una mayor economia en toda la operación.

Hay muchas cosas que usted puede hacer en su casa y airedeor de ella para contribuir a economizarie dinero y aun a incrementar la eficiencia y durabilidad de su unidad Friedrich. A continuación detallamos algunos ejemplos:

1. Como graduar el termostato: Cuando usted enciende inicialmente su aire acondicionado, seleccione la máxima velocidad del ventilador y gradúe el termostato en la posición maxima para enfriar la habitación. Cuando se ha obtenido la temperaturum deseada, cambie el termostato a "warmer" (mas caliente) hasta que el compresor se apague. El termostato hara qua el compresor se prenda y apague, segun sea neoesario para mantener esa temperatura. Usted puede graduar la velocidad del ventilador para la mejor circulación de aire.
2. No obstaculice el flujo de aire hacia y dasde la unidad asegúrese de qua las rejillas de ventilación están dirigidas para dar una distribución adacuada do aire a toda la habitación. Advertencia: Si se obstruye el aire hacia la unidad y este regresa a ella, puede ocasionar que la unidad se prenda y apague con excesiva rapidez, 10 cual pueda causarle daño.
3. En la mayoría de las área del país, un aislamiento adecuado, en las paredes, cielo rasos y debajo de los pisos, puede economizarle hasta un 50% del costo do enfriamiento.
4. Unos rellenos rellenos y el no tener corrientes de aire alrededor de puertas, ventanas, conexiones eléctricas y de tuberías, pueden significar un 30% de economía en el costo de sus sistemas de enfriamiento y calefacción. Asagúrese de que todos los rellenos alrededor de ellos estén bien hechos.
5. Instale cinta aislante para el clima (preferiblemente metálica) alrededor de sus puertas y vantanas exteriores.
6. ¿Tiene una chimenea? Asegúrese de que la compuerta esté cerrada mientras el aire acondicionado esté funcionando.
7. Elija colores claros cuando tenga qua cambiarle el techo o pintar su casa. Ellos refractan el calor en vaz de absorbarlo.
8. Procure crear sombra para sus parades extariores (especialmente las del occidente) para evitar a sol directo; aún más importante, mantenga su unidad a la sombra. Los árboles y los arbustos proporcionan sombra natural, pero asegúrese de qua ellos no bloquean el aire alrededor de la unidad. También evita áreas en donde haya mucho polvo o polon, los cuales filtrarán a la unidad.  
Si no tiene sombra natural, un todo de lona o una marquesina son la mejor solución para dar sombra a la unidad y las ventanas.
9. Dentro de la casa, use persianas, biombos o cortinas on las vantanas quo están oxpuestas al sol. Esto disminuirá sus necesidades de enfriamiento. (Las cortinas forradas o con aislamiento también ayudan a disminuir el costo de calentamiento de la vivienda en invierno).
10. Asegúrese de que su ático este ventilado adecuadamente. Además, considere instalar una turbina o un ventilador para ayudar a sacar el aira caliente.
11. Mantenga su unidad de aire acondicionado Friedrich limpia. Use una aspiradora para las partes accesibles pero tenga cuidado do no dañarlas. Limpie el filtro permanente al menos dos veces al mes.
12. Gradúe el termostato en temperatures más altas (menos frías). Puede economizar un 5% de uso de energía por cada grado en que usted lo tanga por encima de 72 grados Fahrenheit (22°C).

Estas son nuestras sugerencias más importantes para economizar sus gastos de aire acondicionado. Algunos de ellos quizás no sean aplicables en su casa o an su área. Chequé con su compañía de servicios para información más especializada para su caso.

## Los modelos "WS"



Figura 1

| Número de modelo | Tipo de enchufe | Circuitos Interruptor o Fusible de acción retardada |
|------------------|-----------------|---|
| WS08, WS10, WS14 | NEMA No. 5-15P  | 125V-15 AMP   |
| WS10, WS13, WS16 | NEMA No. 6-15P  | 250V-15 AMP   |

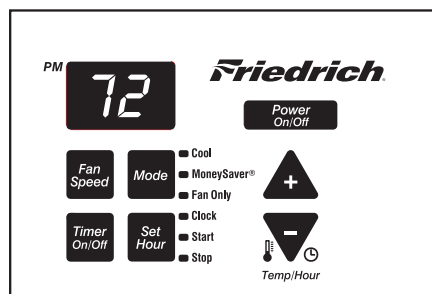
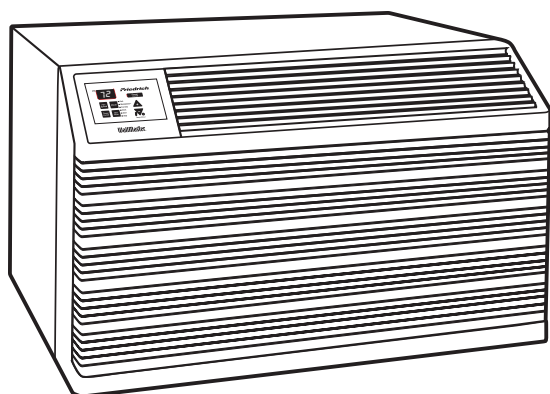

Figura 2

## Como hacer funcionar su unidad de aire acondicionado Friedrich

### Para arrancar la unidad

Si su aire acondicionado se ha instalado y se ha conectado en un receptáculo apropiado, está listo para comenzar a funcionar. La primera vez que se enciende la unidad, el compresor esperará tres minutos antes de activarse. Lea la sección titulada Automatic Component Protection (Protección Automática de los Componentes) en la página 20.

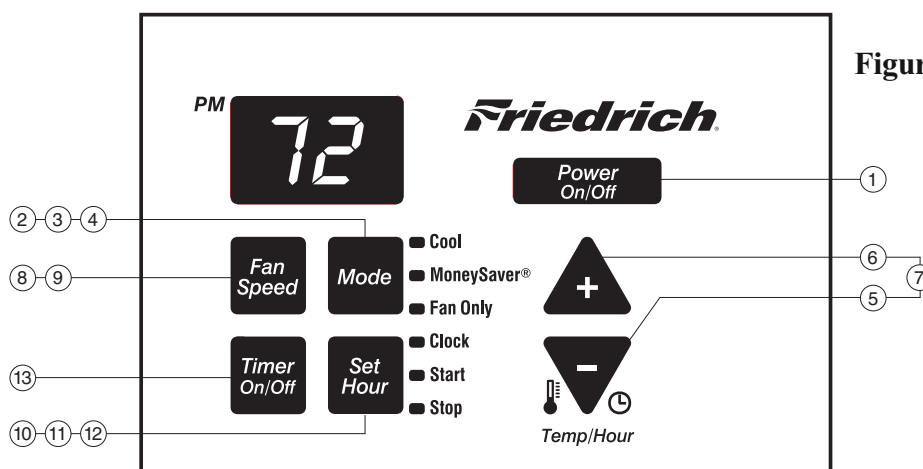
- 1 Toque el botón ON/OFF (encendido/apagado) una vez. La unidad automáticamente estará en el modo de COOL (enfriamiento) con una temperatura de 75°F (24°C) y la velocidad del ventilador en F1, (donde se coloca para dormir).

### Para escoger el modo de funcionamiento

Cuando usted enciende la unidad, automáticamente estará en modo de COOL (enfriamiento) (luz encendida) y el ventilador prendido.

- 2 Oprima del botón marcado MODE una vez, para activar la función MoneySaver® (la luz se enciende).

La función MoneySaver® hace que el ventilador se prenda y apague en ciclos con el compresor para que el ventilador no funcione todo el tiempo. Esto ahorra energía y seca la humedad. Si usted prefiere puede hacer que el ventilador funcione permanentemente para que haya mayor movimiento de aire. Para regresar a la función de ventilación constante, oprima el botón MODE, dos veces más.

## Para operar el ventilador solamente, siga las instrucciones siguientes:

- ③ Continuando con la función MoneySaver® (la luz se enciende), oprima el botón marcado MODE una vez para activar la función FAN ONLY (VENTILADOR SOLAMENTE) (la luz se enciende).

Cuando se activa la función FAN ONLY, el aire circula en la habitación, sin que se active el compresor.

## Para graduar la temperatura

- ④ Use el botón MODE para seleccionar ya sea la función COOL o la función MoneySaver®.
- ⑤ MÁS FRESCO ("COOLER")—Oprima el triángulo que apunta hacia abajo y que incluye un símbolo de "menos", (▼) para disminuir la temperatura en la habitación.
- ⑥ MÁSCÁLIDO ("WARMER")—Oprima el triángulo que apunta hacia arriba y que incluye un símbolo de "más", (▲) para aumentar la temperatura en la habitación.
- ⑦ Oprima ambos, el (▼) y el (▲) al mismo tiempo, para cambiar la lectura de la temperatura de grados Fahrenheit (°F) a grados Centígrados (°C).

## Para graduar la velocidad del ventilador

- ⑧ Oprima el botón marcado FAN SPEED (VELOCIDAD DEL VENTILADOR) para cerciorarse del ajuste actual. Oprímalo nuevamente para cambiar la velocidad. F1 es la más baja (AJUSTE PARA DORMIR /BAJO), F2 es la MEDIANA y F3 es la ALTA.

## Para activar el smart fan (ventilador)

- ⑨ Hay una cuarta opción, la SF, cuando se selecciona la velocidad del ventilador. Esta es la función conocida como SMART FAN (VENTILADOR INTELIGENTE). LA FUNCIÓN "SMART FAN" NO OPERA EN CONJUNTO CON LA FUNCIÓN "FAN ONLY" (VENTILADOR SOLAMENTE).

El Smart Fan (ventilador) graduará automáticamente la velocidad para mantener el nivel de comodidad que usted desee. Por ejemplo, si la puertas exteriores de su casa están abiertas durante largos períodos, o más personas entran a un cuarto, el Smart Fan (ventilador) puede ajustarse a una velocidad más alta para compensar el aumento en la carga de calor. Esto evita que usted tenga que cambiar la velocidad del ventilador o la temperatura que ha seleccionado.

## Para activar el reloj de tiempo

- ⑩ Oprima el botón marcado SET HOUR (SELECCIONAR LA HORA) para cerciorarse del ajuste actual. El número que aparece es la hora aproximada (en horas

solamente). Use los dos botones en forma de triángulos (▼ y ▲) para cambiar los ajustes. ASEGÚRESE DE INDICAR A.M. Y P.M. DE ACUERDO CON LA HORA. (P.M. se indica con una luz roja en la esquina superior izquierda de la imagen indicadora).

## Para graduar el reloj

ADVERTENCIA: Primero debe fijarse LA HORA EN EL RELOJ DE TIEMPO antes de intentar instalar las funciones del reloj de control de tiempo.

Usted puede instalar el TIMER (reloj de control) A/C START y A/C STOP para que se encienda/apague con un mínimo de una hora de diferencia y un máximo de veintitres horas.

- ⑪ Luego de establecer la hora, oprima el botón marcado SET HOUR una vez (la luz marcada "Start" se enciende). Use los dos botones en forma de triángulos (▼ y ▲) para seleccionar la hora en la que la unidad comenzará a funcionar (START).
- ⑫ Luego de seleccionar la hora en la que la unidad comenzará a funcionar (START), oprima el botón marcado SET HOUR una vez (la luz marcada "Stop" se enciende). Use los dos botones en forma de triángulos (▼ y ▲) para seleccionar la hora en la que la unidad cesará de funcionar (STOP). Luego de seleccionar la hora en la que la unidad cesará de funcionar, oprima el botón marcado SET HOUR una vez.
- ⑬ Oprima el botón marcado TIMER ON/OFF (la luz se enciende) para activar la función de medición de tiempo. Para desactivar esta función, oprima el botón marcado TIMER ON/OFF una vez (la luz se apaga). Cuando se hayan seleccionado las horas para que la función de medición de tiempo se active y desactive, permanecerán en la memoria y en el ciclo diario, hasta que se efectúe algún cambio en las mismas.

NOTA: Si se desconecta la unidad o se interrumpe el surtido de corriente eléctrica, se debe ajustar la HORA nuevamente, o la función TIMER ON/OFF no operará cuando se espera.

## Protección automática de los componentes

Su unidad viene con una protección automática de los componentes.

Para proteger el compresor de la unidad, se ha programado un tiempo de descanso de tres minutos si usted apaga la unidad o si se corta la energía. El ventilador no se afectará.

Cuando usted va de COOL (frío) a FAN ONLY (ventilación sin enfriamiento) e lo vuelve a cambiar a COOL (frío), se ha programado una demora de tres minutos antes de que el compresor se vuelva a prender. Esto sirve para protegerlo

## Cómo usar el control remoto



Figura 3

Puede comprar controles remotos inalámbricos adicionales del tipo RC1 a través de su agente de Friedrich.

### Para ponerla a funcionar

- 1 Power (Corriente) - Presione una vez el botón de POWER (Corriente). La unidad se pondrá automáticamente en la modalidad de encendida, con el ventilador (abanico) en la velocidad a que estaba graduado anteriormente.

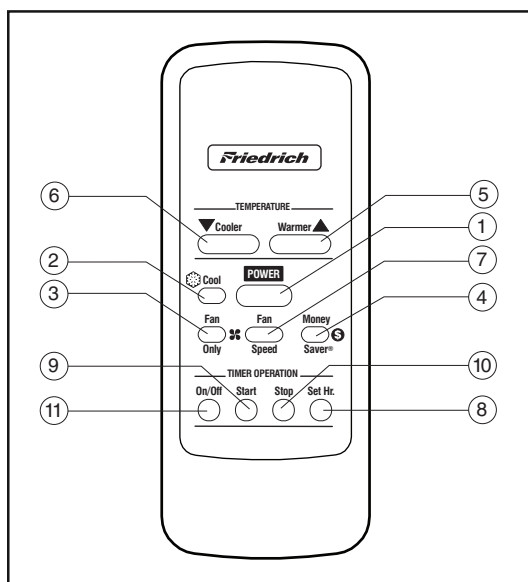
### Para graduar la modalidad de funcionamiento

- 2 Cool (enfriamiento) - El botón de COOL pondrá a la unidad automáticamente en la modalidad de enfriamiento.
- 3 FAN ONLY (ventilador únicamente) - Presione el botón de FAN ONLY si desea hacer funcionar el ventilador únicamente.

### Para graduar la temperatura

- 4 MoneySaver® (para economizar energía) - Presione el botón de MoneySaver® para activar la función de economía de energía. Esta función es la que sincroniza los ciclos del ventilador con el compresor, para evitar que el ventilador esté funcionando todo el tiempo.
- 5 WARMER (calentador) - Presione una vez el botón de TEMP ▲ para ver la graduación; presiónelo nuevamente para cambiar la graduación de la temperatura.
- 6 COOLER (enfriamiento) - Presione el botón de TEMP ▼ una vez para ver la graduación; presiónelo nuevamente para cambiar la graduación de la temperatura.

### Para graduar la velocidad del ventilador

- 7 FAN SPEED (velocidad ventilador) - Presione el botón de FAN SPEED para ver la graduación; presiónelo nuevamente para cambiar la velocidad del ventilador. F1 es la graduación mínima (SLEEP SETTING) (para dormir); F2 es la intermedia baja (MED); F3 es la Maxima (HI) y SF es la función de SMART FAN.

### Para graduar el reloj

- 8 Graduar el reloj - Presione una vez el botón de SET HOUR CLOCK (graduar reloj) para ver la graduación en que está. Continúe presionando el botón hasta que usted llegue a la hora actual (Hora solamente). Asegúrese de ejecutar los ajustes correctos para A.M. / P.M.

### Para hacer funcionar el cronometro

Nota: Usted puede graduar el cronómetro en ON / OFF (empezar) y en ON / OFF (parar) con un mínimo de una hora y con un máximo de 23 horas de diferencia.

## Los Modelos "WE" / "WY"





Figura 4

| Número de modelo             | Tipo de enchufe  | Circuitos Interruptor o Fusible de acción retardada |
|------------------------------|--|---|
| WE10, WE13, WE16, WY10, WY13 |  NEMA No. 6-20P | 250V-20 AMP   |

### Controles de funcionamiento

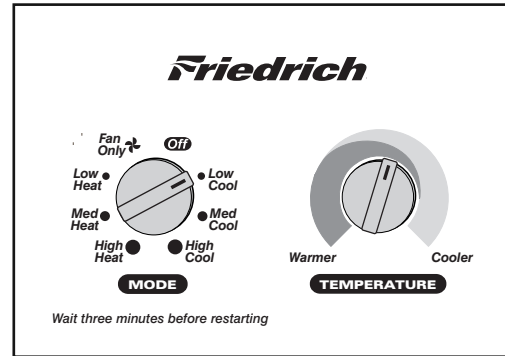
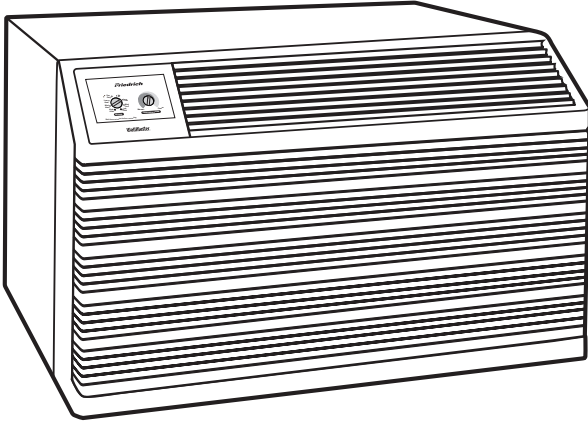
Gire el botón en el sentido de las manecillas del reloj hasta la posición "HI" (máxima) para calentar, con el ventilador en su máxima velocidad. Gírelo hacia "MED" (mediana) para calentar, con el ventilador en su velocidad intermedia. Gírelo hacia "LOW" (minima) para calentar, con el ventilador en su velocidad mínima. (Elementos para calefacción eléctrica en los modelos "WE"; Heat Pumps unidades de bombeo de calor) y los modelos "WY" usan el compresor para calentar, cambiando automáticamente a calor eléctrico cuando la temperatura exterior o de los serpentines es de 20 grados Fahrenheit o menos (-7 grados C)..

Gire el botón en el sentido opuesto a las manecillas del reloj hacia "FAN" (ventilador) para velocidad intermedia de ventilación, sin frío ni calor. Gírelo a "HIGH" (maxima) para enfriamiento, con el ventilador a su máxima velocidad. Gírelo a "MED" (intermedia) para enfriamiento, con el

ventilador en su velocidad intermedia. Gírelo a "LOW" (mínima) para enfriar, con el ventilador en su velocidad mínima. Gire el botón en cualquiera de las dos direcciones hasta "OFF" (apagada) para apagar completamente la unidad.

Advertencia: El ventilador funcionará con el compresor o el elemento de calefacción y no funcionará constantemente cuando está en la modalidad de calefacción.

### Control de temperatura

El botón llamado "TEMPERATURA" (caliente/fría) es el termostato. Gírelo en el sentido de las manecillas del reloj para obtener menos calor, en el sentido contrario para obtener más calor.

## Como limpiar el filtro

Su unidad de aire acondicionado para habitación de Friedrich está equipada con un filtro de múltiple uso Permafoam (espuma), con un tratamiento germicida (contra bacterias), el cual no cambia cuando se lava. El filtro sirve para remover polvo, polen y cualquiera otra impureza del aire.

Mantenga limpio el filtro - Un filtro atrancado o sucio reducirá la eficiencia de operación de su unidad y contribuirá que se forme escarcha en el serpentín interior. Asegurese de revisar el filtro cada 7 a 10 días. El procedimiento es muy sencillo, debido al diseño único de la CUBIERTA DECORATIVA de su unidad Friedrich.

Acceso al filtro - Remueva la REJILLA DE ABSORCION del marco de la CUBIERTA DECORATIVA, cogiéndola de las esquinas superiores izquierda y derecha. Tire de la rejilla hasta que se safe de los broches de presión. Incínela hacia usted, levántela y sáquela de los broches de presión inferiores. Esto dejará el filtro a la vista. Remuevalo tirando de él leváindolo hacia usted. Lávelo con agua caliente jabonosa, enjuáguelo, ajústelo un poco para sacarle el agua, sacúdalo pero no 10 doble y póngalo de nuevo en la unidad, en los dos ganchos de soporte. Vuelva a colocar la REJILLA DE ABSORCION colocando la base inferior de la misma sobre los broches de presión que la sostienen. Incline el frente hacia arriba, en el sentido opuesto a usted mismo. Presione un poco la parte superior y la rejilla quedar colocada en los broches de presión superiores.

## Para cambiar la direccion del flujo del aire

La rejilla de salida se instala en fábrica para proporcionar una entrada ascendente de 45° dentro de la habitación. (Dirección 1 en la Figura 6). Si se desea un flujo vertical (Dirección 2), la dirección puede ser cambiada haciendo rotar la REJILLA DE SALIDA.

Desconecte el acondicionador de aire del enchufe

Quite el RETENEDOR DE LA REJILLA DE SALIDA que está asegurado con un tornillo, en el lado derecho de la REJILLA. Retire la REJILLA DE SALIDA de las ranuras que la retienen, cerca de la PUERTA DE CONTROL y rote la REJILLA como se muestra en la Figura 6.

Vuelva a instalar la REJILLA DE SALIDA poniéndola nuevamente en las ranuras retenedoras. Vuelva a asegurar el RETENEDOR DE LA REJILLA DE SALIDA con el tornillo que la sostiene. La unidad está ya lista para funcionar.

Para cubrir los orificios del panel interior de clima (Inner Weather panel)

En la bolsa plastica pegada al chasis Wallmaster, se están incluyendo dos enchufes habanos. Si se desea, estos enchufes pueden ser usados para cubrir los dos orificios que quedan a la vista al remover el panel interior de clima.

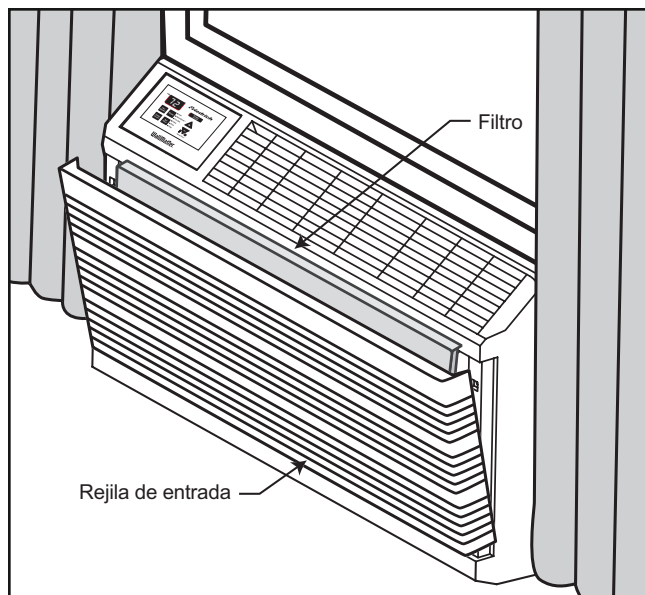

**Figura 5**

(Ver Figura 6). Los enchufes deben colocarse antes de que se instale el march de la cubierta decorative.

## Requerimientos electricos

**IMPORTANTE:** Antes de que comience la instalación de su unidad de aire acondicionado, revise los códigos de electricidad locales y toda la información que sigue a continuación.

Su unidad debe estar conectada a una fuente de energía con el mismo voltage AV y frecuencia (hertz rating) que están marcados en la placa de identificación localizada en el chasis. Se puede usar únicamente corriente alterna (AC). Consulte las Instrucciones de Funcionamiento para determinar el receptáculo adecuado para el modelo de su unidad.

Un circuito recargado con seguridad ocasionará mal funcionamiento o problemas a su unidad. Por lo tanto, es esencial que la corriente y los cables utilizados sean los correctos. En caso de cualquier duda, consulte con su distribuidor Friedrich o con la empresa de energía local.

Proteccion de los circuitos - Antes de instalar o de reubicar su unidad de aire acondicionado Friedrich, revise el amperaje del interruptor de circuitos o fusible DE ACCION RETARDADA. Refiérase a la placa de identificación en el chasis, para que determine el tipo correcto de fusible o de interruptor que debe usar con su modelo La clasificación NO DEBE EXCEDER a la que está especificada en la placa de identificación. Si la unidad está conectada a un circuito protegido por un fusible, debe utilizarse un FUSIBLE DE ACCION RETARDADA, para proteger a su unidad de las altas y bajas repentinas de corriente.



Figura 6

### Nunca use cables de extensión para hacer funcionar su unload de aire acondicionado

Su unidad de aire acondicionado Friedrich está equipada con un enchufe de tres patas (atierrado) para protegerle a usted contra los peligros de electrocutarse y debe ser conectado en un receptáculo de tres patas con un atterramiento correcto. Si usted tiene un tomacorrientes de dos entradas, necesita reemplazarlo con uno de tres entradas que esté de acuerdo con todos los códigos y regulaciones nacionales y locales. No quite la clavija de tierra del enchufe por ninguna razón. Usted tiene que emplear el enchufe de tres entradas que se suministra con el aire acondicionado.

**NUNCA CORTE O RETIRE DEL ENCHUFE LA PATA DE ATIERRAMIENTO.**

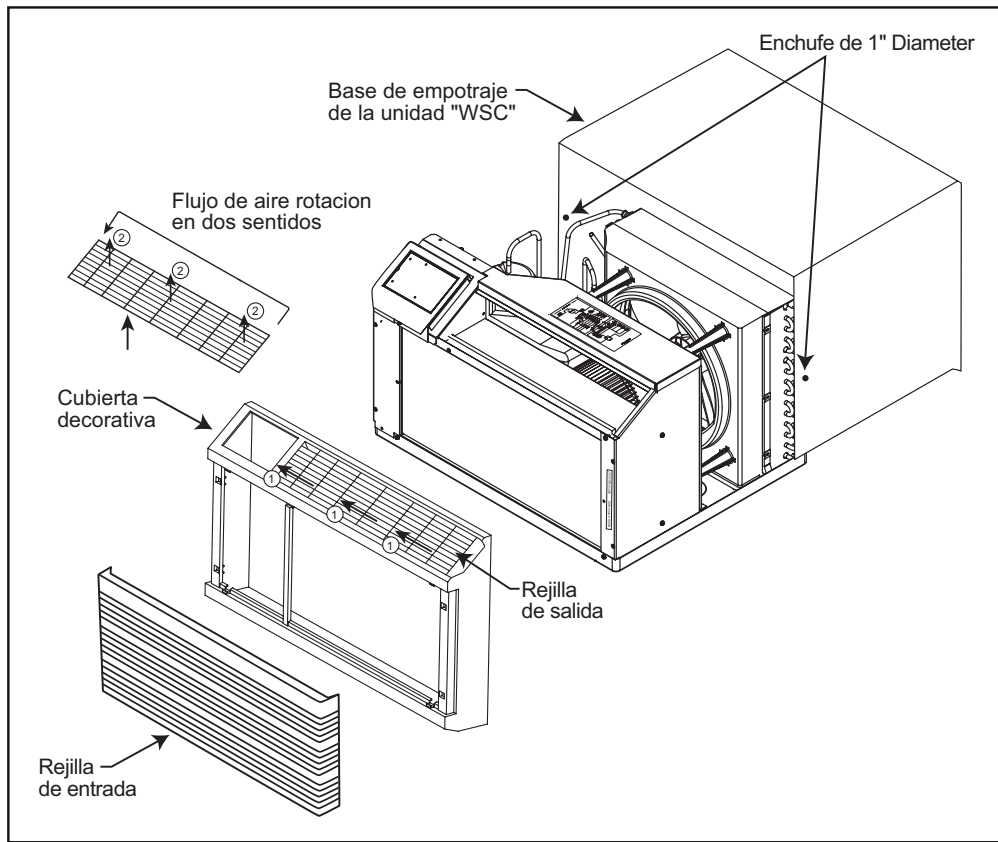
### Cable de alimentación

Todos los sistemas Friedrich de aire acondicionado para habitación se embarcan desde la fábrica con un cable de alimentación equipado con Interruptor de detección de fugas de corriente (LCDI). A partir de agosto del 2004 el dispositivo LCDI cumple con los requisitos del UL (Underwriter's Laboratory) y el NEC (Código Eléctrico Nacional) para los sistemas de aire acondicionado conectados por cable.

Para probar su cable de alimentación:

1. Enchufe el cable de alimentación de energía a una terminal de 3 contactos conectada a tierra.

2. Oprima "RESET".
3. Oprima "TEST" (se escucha un chasquido; el botón "Reset" se desengancha y salta).
4. Oprima y suelte el botón "RESET" (se escucha un chasquido; el botón "Reset" se engancha y mantiene dentro). El cable de alimentación está listo para el funcionamiento.

NOTA: El dispositivo LCDI no está destinado para utilizarse como interruptor.

Una vez enchufado en la unidad, el dispositivo LCDI funcionará normalmente sin necesidad de reajustes.

Si el dispositivo no se desengancha durante la prueba o si el cable de alimentación de energía está dañado deberá cambiarlo por otro cable de alimentación nuevo suministrado por el fabricante. Le recomendamos llamar a nuestra Línea de asistencia técnica al 1-800-541-6645 ext. 662. Para agilizar el servicio, tenga a la mano su modelo y número de serie.

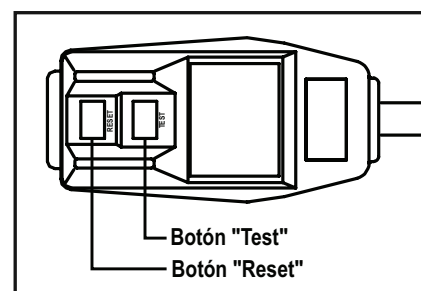

Figure 7

## Consejos para solucionar problemas y mantenimiento en el hogar

### No enfría

Si su aire acondicionado funciona, pero no enfría; compruebe si los controles están debidamente ajustados. Espere tres minutos antes de cambiar el termostato a una posición de mayor enfriamiento. Revise el filtro y límpielo perfectamente de ser necesario. Compruebe si la compuerta de ventilación está cerrada. Compruebe si está instalada la junta de sello del chasis (ver página 28).

### No calienta (unicamente para los modelos de calefacción/enfriamiento)

Si la unidad funciona pero no calienta, determine si los controles están graduados correctamente. Cambie el termostato a una posición de más calefacción para darse cuenta de si funciona. Además, revise el filtro y límpielo bien, de ser necesano.

### Olores procedentes de la unidad cuando esta calentando (unicamente para los modelos de calefacción/enfriamiento)

Usted puede notar un olor a humo la primera vez que se enciende el elemento del calentador. Esta situación es común en cualquier tipo de sistema de calefacción cuando se prende en el invierno. El olor proviene del polvo y otras partículas que se acumulan durante los meses de calor. Este olor desaparecerá rápidamente.

### No funciona

Si la unidad no funciona, revise el cordón de la energía para darse cuenta de que esté bien conectado. Revise también los fusibles, el interruptor de circuitos o el dispositivo LCDI

(ver página 23 para las instrucciones del LCDI); arréglole si es necesario o reemplace el fusible fundido (si lo hay) por otro de ACCION RETARDADA del tamaño adecuado. El tamaño adecuado de fusible se muestra en otra parte de estas instrucciones. Después de reestablecer la corriente a la unidad, espere tres minutos antes de volverla a poner a funcionar.

### Formacion de escarcha en el serpentín interior

Ciertas condiciones operativas pueden producir la formación de escarcha en el serpentín interior. Durante la operación de enfriamiento, un filtro sucio o una distribución restringida del aire, combinados con un clima húmedo y frío, pueden hacer que esto ocurra. Si se produce la escarcha en el serpentín interior mientras enfría, ponga el control en FAN (ventilador) y manténgalo así hasta que la escarcha en el serpentín desaparezca. El graduar el termostato en una temperatura ligeramente más caliente ayudará a evitar que la escarcha se forme de nuevo.

### Para limpiar la cubierta decorativa

La CUBIERTA DECORATIVA de su unidad de aire acondicionado para habitación Friedrich, lo mismo que la totalidad del gabinete, pueden limpiarse con agua tibia y un detergente suave. Bajo condiciones de funcionamiento adversas, el serpentín interior y exterior y la bandeja base pueden requerir limpiezas periódicas, con el fin de mantener una operación eficiente. Cuando se requiera este servicio usted deberá llamar a su distribuidor Friedrich.

### Cosas que usted debe saber sobre su unidad de bombeo de calor (heat pump) WallMaster

Cuando la unidad de bombeo de calor (Heat Pump) esté en funcionamiento, usted puede notar algunas funciones que no tuvieron uso cuando la unidad estaba enfriando:

1. Es común que se forme hielo en el serpentín exterior de su unidad de bombeo de calor (Heat Pump) Wallmaster. El hielo se forma debido a la humedad que tiene el aire exterior cuando pasa sobre la superficie fría (por debajo de cero grados C, (32 grados F). del serpentín.
2. Cuando el serpentín exterior forma hielo, su unidad de bombeo de calor (Heat Pump) iniciará automáticamente el proceso de descongelación. El compresor parará y el ventilador seguirá funcionando. El calor se iniciará para continuar calentando la habitación mientras el aire exterior descongela el serpentín al aire libre. Una vez que la descongelación es total, la unidad volverá automáticamente a la modalidad de bombeo de calor.
3. Es normal que salga vapor del serpentín al aire libre durante el proceso de descongelación. Esto se parece al vapor que se forma cuando uno expela aire caliente por boca y nariz, en una mañana muy fría.
4. Si la temperatura exterior o la temperatura del serpentín baja de 43 grados Fahrenheit (9 grados C). durante la operación de calefacción, su unidad de bombeo de calor (Heat Pump) WallMaster® cambiará automáticamente al calor de resistencia eléctrica y continuará operando en esa modalidad, hasta que la temperatura exterior se mantenga por debajo de 43 grados F (9 grados C).

# Instrucciones de instalacion para la base de empotrado cubierta "WSC"

## Herramienta de montaje suministrada

| ELEMENTO # | DESCRIPCION                    | CANTIDAD |
|------------|--------------------------------|----------|
| 1          | TORNILLO #12A x 2"<br>PULGADAS | 5        |

### Preparacion de la pared

- PASO 1** La abertura necesaria para la BASE DE EMPOTRAJE "WSC" es de una altura de 17-1/4" pulgada por 27-1/4" pulgada de ancho (438 mm x 692 mm).
- PASO 2** Deben emplearse zapatas (lintels) para sostener el material encima de la base de empotrado en aberturas de paredes enchapadas de ladrillo o de albañilería. También debe tenerse en cuenta lo siguiente:
- Debe emplearse la base inferior (SB) u otro tipo de apoyo o sostenimiento para la unidad en construcción de paredes tipo p nel y otras paredes de menos de 8" pulgadas (200 mm) de grueso.
  - Deje una distancia m nima de 1" pulgada (25 mm) en cada lado de la unidad, la pared y el piso dyacente. Donde se necesita una base inferior, la distancia m nima del piso a la base de empotrado ser  de 3 y 1/2" pulgada (90 mm). Para minimizar la posibilidad de corto circuito en el condensador, el espacio libre m nimo entre el cielo raso (techo) y la parte superior de la unidad debe ser de 24" pulgadas (610 mm). (Ver Figura 8).



Figura 8

## Requerimientos para la instalacion

- PASO 1** La BASE DE EMPOTRAJE "WSC" se debe colocar de tal forma que LA EXTENSION PARA DRENAJE se extienda por lo menos 9/16" de pulgada más alla de la PARED EXTERIOR (Ver Figura 8).
- PASO 2** La BASE DE EMPOTRAJE "WSC" debe extenderse un mínimo de 7/8" de pulgada dentro de LA PARED INTERIOR.
- PASO 3** La BASE DE EMPOTRAJE "WSC" debe instalarse nivelada de lado a lado.
- PASO 4** La BASE DE EMPOTRAJE "WSC" también se debe instalar con un pequeño declive hacia la parte exterior de la edificación. Colocando un NIVEL de tal forma que se apoye en los SOPORTES ANTERIOR Y POSTERIOR, como es muestra en la Figura 9, se proporciona el declive requerido.

**ADVERTENCIA:** Las proyecciones de la base de empotraje y las precauciones de nivel deben observarse para prevenir la entrada de agua a la habitación.

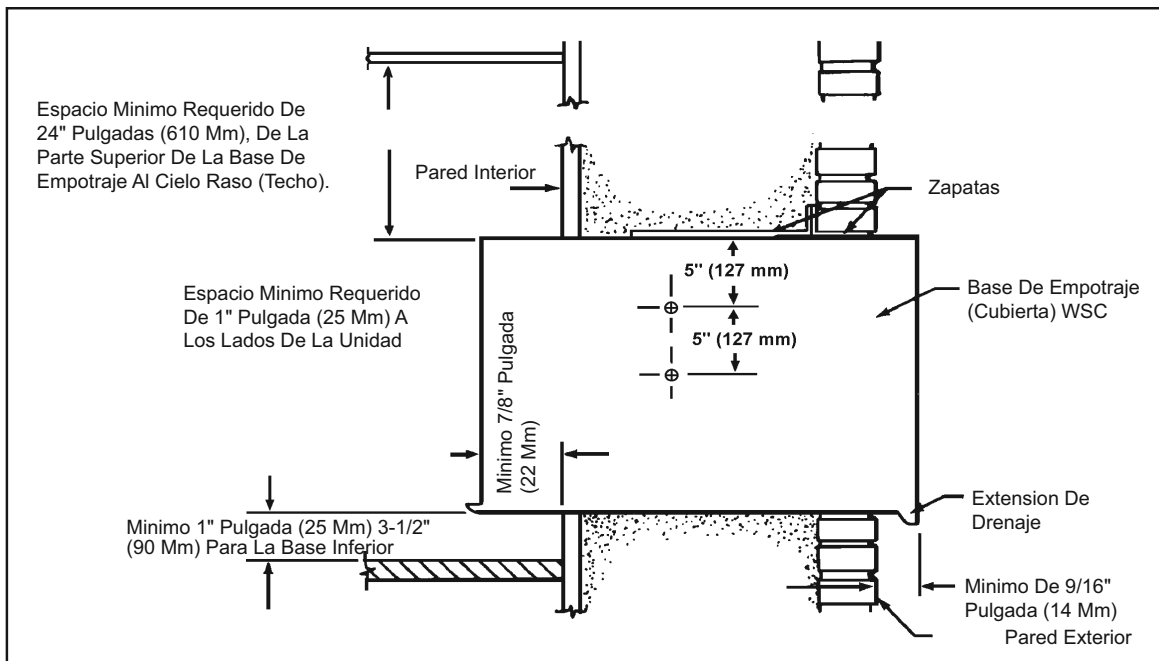
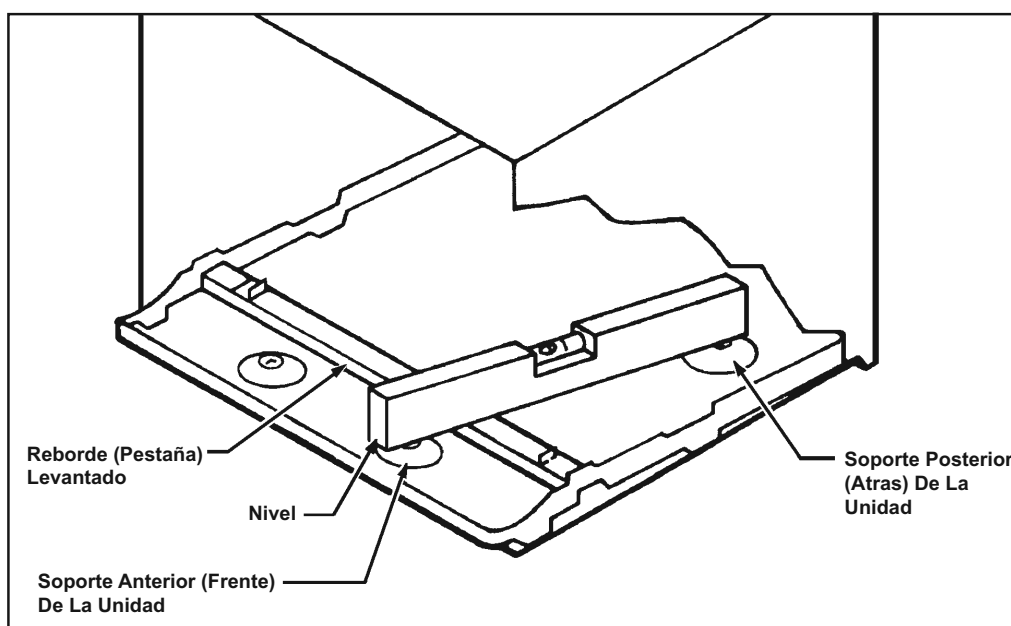

**Figura 9**

## Instalacion de la base de empotraje

- PASO 1** Después de sacar de la caja la BASE DE EMPOTRAJE "WSC," remueva el PANEL DELANTERO (sin pintar). Colóquela en el hueco de la pared siguiendo las instrucciones que se dan en los REQUERIMIENTOS PARA LA INSTALACION. Asegure la BASE DE EMPOTRAJE a la PARED INTERIOR colocando dos (2) tornillos #12Ax2" pulgadas a cada lado de la BASE DE EMPOTRAJE (Ver Figura 8). Ponga una cuña en la parte superior de la BASE DE EMPOTRAJE en la mital de los dos lados. Ponga un tornillo #12Ax2" pulgadas en la parte superior de la BASE DE EMPOTRAJE cerca de la cuña. Ponga los tornillos en el interior de la BASE DE EMPOTRAJE. Si el hueco en la pared no está enmarcado con madera, use tornillos de base de ancla o tornillos molly (toggle), los cuales no se proporcionan.
- PASO 2** Una vez la BASE DE EMPOTRAJE se ha instalado, revise el NIVEL de nuevo para asegurarse de que se ha mantenido el declive hacia afuera de media burbuja. Coloque unas cuñas, si son necesarias para mantener el declive requerido.
- PASO 3** Rellene con masilla el total de la abertura en la parte interior y exterior, entre la BASE DE EMPOTRAJE y la PARED.
- PASO 4** El panel anterior (sin pintar) que se quitó en el Paso 1 debe montarse en su lugar nuevamente si hay que hacer trabajo de albañilería o/y si el CHASIS "WSC" se va a instalar posteriormente.

# Instrucciones para la instalación del chasis WallMaster® para los modelos "WS", "WE" y "WY"

Se proporcionan estas instrucciones para la instalación del chasis de la unidad de aire acondicionado Wallmaster® en las bases de empotraje en la pared. Este chasis ha sido aprobado (UL) con la base de empotraje listada en la placa de serie del chasis. Información muy importante de la garantía se suministra en las instrucciones de funcionamiento anterior a estas instrucciones. Guarde estas instrucciones en un lugar seguro por Si se llega a requerir algún servicio relacionado con la garantía.

- PASO 1. Revise la base de empotraje para asegurarse de que está instalada correctamente en la pared. Retire el panel anterior sin pintar de la base de empotraje de la unidad "WS". Retire el cartón detrás del PANEL DEL CLIMA. Deje la rejilla posterior en su sitio. Descarte los otros elementos que se sacan.
- Revise los tornillos de anclaje. Deben haber cinco (5) en la BASE DE EMPOTRAJE de la unidad "WSC", (dos en cada lado y uno en el centro de la parte superior).
  - Determine si la base de empotraje tiene un declive hacia el exterior (de 1/2 burbuja en el nivel). Lea las instrucciones de la base de empotraje para mayores detalles.
  - Asegúrese de que la base de empotraje se ha sellado en sus bordes con un compuesto de relleno tipo industrial (tanto en el interior como en el exterior), para prevenir que la lluvia pueda entrar.
- PASO 2. Revise el receptáculo eléctrico para ver si coincide con los requerimientos necesarios para ser instalado con el modelo de chasis. Lea las instrucciones de funcionamiento para obtener los requerimientos del receptáculo.
- PASO 3. La cubierta decorativa está empacada en una caja separada dentro de la caja de transporte del chasis, entre este y la caja. Saque esta caja y póngala a un lado hasta después.
- PASO 4. Saque el chasis de la caja para transportarlo. Retire el cartón que está colocado contra los ganchos y que está asegurado al protector del condensador (Ver Figura 10). Tenga cuidado de no permitir que ningún elemento entre en contacto con los ganchos pues esto puede causarles dano. **IMPORTANTE:** Antes de instalar la unidad en las bases de empotraje en la pared, retire los dos bloques amarillos de transporte. Un bloque de transporte está fijo directamente debajo del panel del control de la cubierta, al lado izquierdo de la unidad. Un segundo bloque de transporte se encuentra ubicado directamente debajo del lado izquierdo del panel del control (Ver Figura 11). Levante el chasis de la bandeja base y deslícelo en la base de empotraje hasta que esté en contacto con la rejilla posterior. Con el chasis en la posición correcta, el borde anterior de la bandeja base debe sobresalir del frente de la base de empotraje 4 pulgadas y 3/4 (Frente).



Figura 10



Figura 11

**PASO 5. INSTALACIÓN DE LA JUNTA DE SELLO DEL CHASIS:** Después de instalar el forro, deslice el chasis dentro del forro hasta aproximadamente 7.62 cm (3 pulgadas) de la inserción completa. Calafetee la junta de sello a una profundidad de 2.54 cm (1 pulgada) entre el chasis y el forro (ver la Figura 12). Cerciórese de instalar la junta comenzando desde la esquina del lado inferior derecho para después extenderla sobre la parte superior y hacia abajo en dirección a la esquina del lado inferior izquierdo. Luego empuje completamente el chasis dentro del forro en toda la distancia de modo que la porción delantera de plástico tope con el borde frontal del forro.

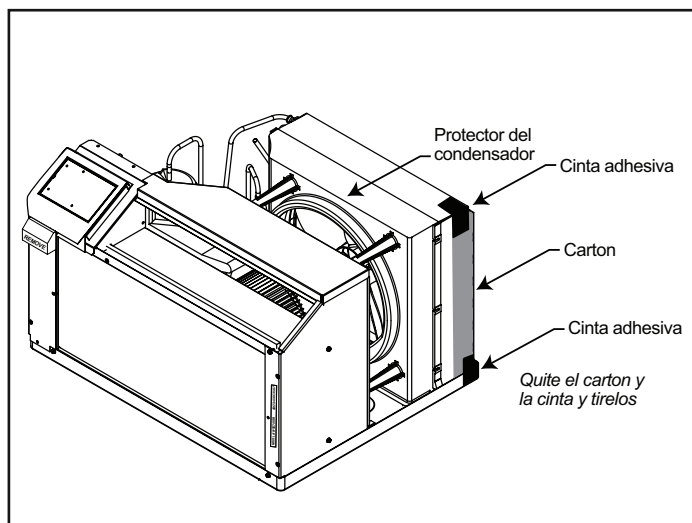
Si no se instala la junta de sello del chasis, el funcionamiento de la unidad será afectado de manera adversa. Además, aumentarán el ruido del funcionamiento y el ruido exterior.

**PASO 6.** Cogiéndola de las esquinas superiores izquierda y derecha quite la rejilla de entrada del marco de la cubierta decorativa. Tirela hacia afuera hasta que la rejilla se desprenda de los broches que la sujetan en la parte de arriba. Inclínela hacia usted, levántela y sáquela de los broches que la sujetan en la parte de abajo. Instale el marco de la cubierta decorativa en su sitio, sobre la abertura de la base de empotrada y sujétela al CHASIS con cuatro tornillos metálicos, como se muestra en la Figura 12. Coloque la rejilla de entrada poniendo la base inferior de la rejilla en los broches que la sujetan en la parte de abajo. Incline el frente hacia arriba, alejándolo de usted. Presione suavemente en la parte de arriba y la rejilla se colocará ella misma en los broches que la sujetan en la parte de arriba.

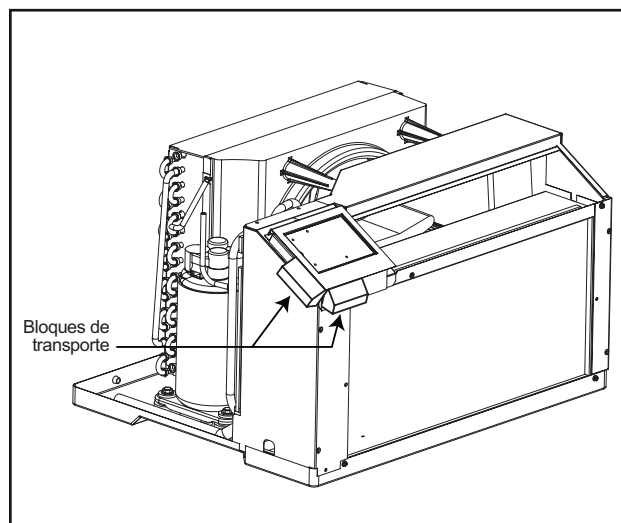
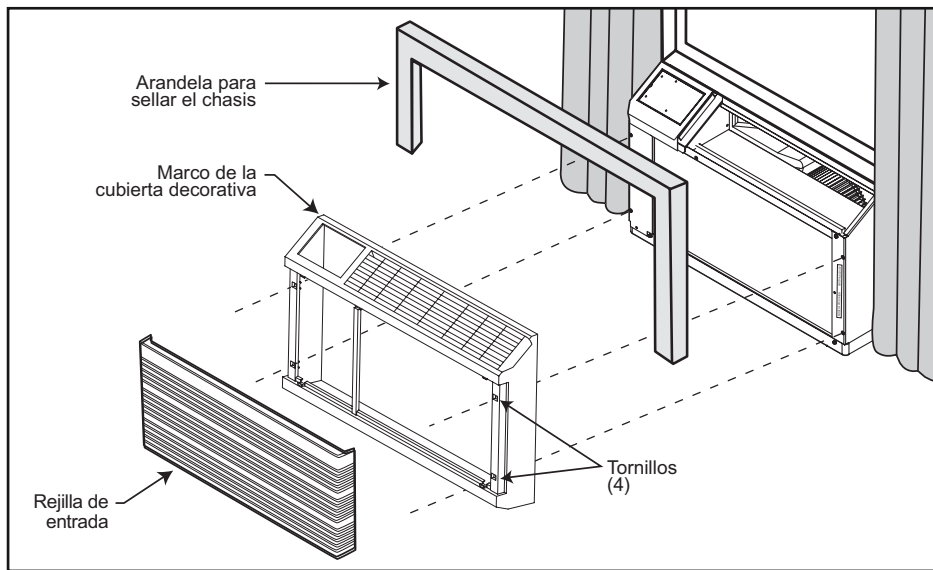

**Figure 12**

*Fije el marco al chasis por insertar cuatro (4) tornillos de  $\frac{5}{8}$  pulgada tipo 8A dentro a través de las aperturas en el marco y de los huecos en el chasis.*

## Drenaje de la condensación en los modelos "WS", "WE" y "WY"

Si usted quiere drenar la condensación formada en la bandeja base mientras la unidad está en funcionamiento, utilice el tubo de drenaje que trae la unidad, el cual puede asegurarse a la bandeja base. Se debe suministrar un tubo de 3/8" diámetro exterior de plástico de pared delgada o de cobre que será fijado al niple de desagüe. Siga las instrucciones a continuación:

- PASO 1. Busque la placa para drenaje en la parte posterior de la bandeja base y quítela. (Ver Figura 13). Usando los tornillos de la placa, instale la arandela y el tubo de drenaje en la bandeja base.
- PASO 2. Quite la tapa removible del orificio knockout en la parte inferior derecha de la rejilla posterior. Deslice el chasis en la base de empotraje para la unidad "WSC", de tal forma que el tubo de drenaje pase por el orificio knockout.
- PASO 3. Inserte la tubería dentro del niple de desagüe.

Si el chasis tiene que ser removido de la base de empotraje para alguna reparación, retire la manguera antes de deslizar el chasis fuera de la base de empotraje.



Figura 13

## Equipos opcionales para drenaje

### "DK" (Equipo de drenaje)

En los modelos "WE" y "WY", en caso de que la temperatura exterior baje de 37 grados Fahrenheit, cualquier cantidad de agua que se encuentre todavía en la bandeja base del chasis es drenada a la bandeja de la base de empotraje, para prevenir que se congele. (ADVERTENCIA: En climas excesivamente húmedos, en la modalidad de enfriamiento de los modelos "WS", "WE" y "WY" es posible que se produzca un derrame de exceso de condensación). Para estos casos especiales, hay disponible un equipo para drenaje opcional ("DK").

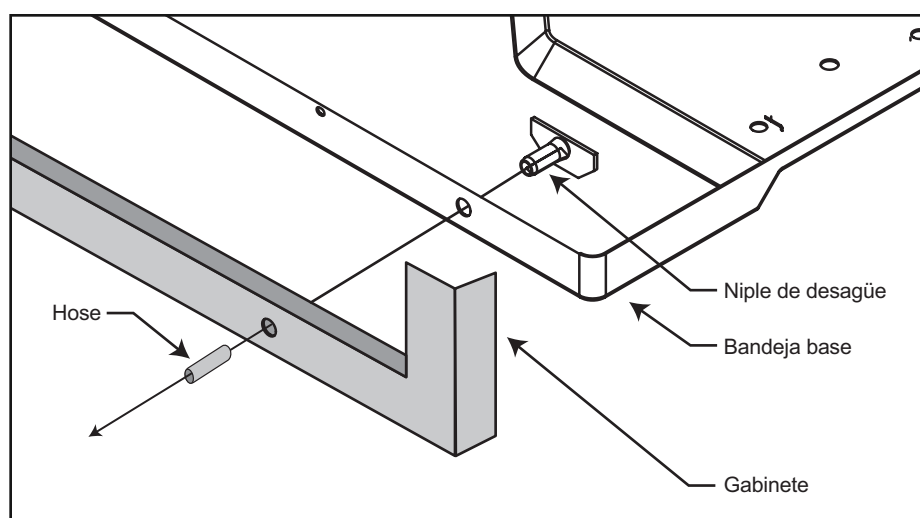
### "IDK" (Equipo para drenaje interior)

La construcción nueva para permitir a los sistemas de drenaje contruídos dentro de las paredes puede utilizar el equipo de drenaje interior Friedrich ("IDK"), diseñado para instalación en la parte inferior de la base de empotramiento, debajo de la válvula de desagüe tipo fuelle (en los modelos de calefacción y enfriamiento únicamente).



Friedrich Air Conditioning Co.  
 Post Office Box 1540  
 San Antonio, Texas 78295-1540  
 (210) 357-4400  
 www.friedrich.com

## Términos de la garantía limitada - Unidades de aire acondicionado Friedrich

### GARANTIA LIMITADA - PRIMER AÑO

**TODAS LAS PARTES:** Si cualquiera de las partes suministradas por FRIEDRICH no funciona debido a un defecto de manufactura o del material dentro de los 12 meses siguientes a la fecha original de compra, FRIEDRICH reparará el producto sin costo alguno, siempre y cuando que la unidad esté razonablemente accesible para el servicio. Todo costo adicional ocasionado por remover unidades inaccesibles y/o costos por millaje relacionados con el viaje de servicio, los cuales excedan una distancia de 25 millas (una vía), correrán por cuenta del propietario. Esta solución es la solución única convenida dentro de los 12 meses siguientes de la fecha original de compra.

### GARANTIA LIMITADA - DEL SEGUNDO AL QUINTO AÑO

**SISTEMA REFRIGERANTE SELLADO:** Si el sistema refrigerante sellado (definido para este propósito como el compresor, condensador, serpentín, serpentín de evaporación, válvula de reversa, válvula de control, capilar, secador de filtro y tubería de interconexión) suministrado por FRIEDRICH con su unidad de aire acondicionado falla, debido a un defecto de manufactura o del material, dentro de los 60 meses siguientes a la fecha original de compra, FRIEDRICH pagará una asignación para mano de obra y las partes necesarias para arreglar el sistema refrigerante sellado. Sin embargo, FRIEDRICH no pagará el costo del diagnóstico del problema, el retiro y transporte de la unidad hacia/de la agencia de servicio, ni los gastos de reinstalación asociados con la reparación del sistema refrigerante sellado. Todos esos costos correrán por cuenta del propietario. Esta solución es la solución única convenida dentro de los 60 meses siguientes a la fecha original de compra.

**APLICABILIDAD Y LIMITACIONES:** Esta garantía es aplicable únicamente a unidades que permanezcan dentro del territorio de los 50 Estados Unidos de América, el Distrito de Columbia y Canadá. Esta garantía no es aplicable a:

1. Filtros de aire o fusibles.
2. Productos en los cuales se hayan retirado las especificaciones de los modelos y los números de serie.
3. Productos que sufran defectos o daños resultantes de instalación o tendido eléctrico incorrectos, características de la corriente eléctrica o mal mantenimiento. Daños causados por accidentes, mal uso o abuso, incendio, inundación, alteraciones y mala aplicación del producto y/o unidades que se hayan instalado en una atmósfera corrosiva, problemas causados por guerra, restricciones gubernamentales, paros, carencia de materiales que vaya más allá del control de FRIEDRICH, o actos de la naturaleza.

**PARA OBTENER CUMPLIMIENTO DE LA GARANTIA:** El servicio será prestado por el concesionario/representante autorizado de FRIEDRICH o la organización de servicio afiliada en su área. Estos están listados en las Páginas Amarillas. Si requiere ayuda para obtener el cumplimiento de la garantía, por favor escriba a: Room Air Conditioner Service Manager, Friedrich Air Conditioning Co., Box 1540, San Antonio, TX 78295-1540.

**LIMITACIONES: ESTA GARANTIA SE CONCEDE EN LUGAR DE OTRAS GARANTIAS. Además de lo que se detalla en la garantía, CUALQUIER GARANTIA DE IDONEIDAD EXPRESA PARA CUALQUIER PROPOSITO PARTICULAR Y/O PARA MERCADEO SE LIMITARÁ A LA DURACION CONCEDIDA POR ESTA GARANTIA EXPRESA. EL FABRICANTE RENUNCIA EXPRESAMENTE Y EXCLUYE CUALQUIER RESPONSABILIDAD POR DAÑOS INCIDENTALES O CONSECUENCIALES DETERMINADOS POR EL ROMPIMIENTO DE CUALQUIER GARANTIA EXPRESA O IMPLICITA.**

**NOTA:** Algunos estados no permiten limitaciones sobre el tiempo de duración de una garantía implícita, o no permiten la limitación o exclusión de daños incidentales o consecuenciales, así que puede ser que esas exclusiones no apliquen en su caso.

**OTRA:** Esta garantía le da derechos legales específicos. Es posible que usted tenga otros derechos que son variables en cada estado.

**PRUEBA DE COMPRA:** El propietario debe tener la prueba/recibo de compra correctos para recibir servicios relacionados con la garantía.

Todas las llamadas telefónicas relacionadas con la operación/repación de este producto correrán por cuenta del consumidor.

Todo servicio de garantía debe ser prestado por una agencia de servicio autorizada por FRIEDRICH, a menos que FRIEDRICH autorice expresamente otro arreglo antes de que se haga la reparación.

En caso de preguntas relacionadas con los términos de esta garantía, la versión en inglés es la que tiene prioridad.

**Friedrich desea que usted se mantenga siempre satisfecho con su unidad de aire acondicionado. Si necesita cualquier tipo de ayuda adicional referente a la garantía, por favor, póngase en contacto con:**

**RAC Warranty, Service and Parts  
Friedrich Air Conditioning Co.  
P.O. Box 1540  
San Antonio, TX 78295-1540**

### **Su tarjeta personal de registro de la garantía**

**REGISTRO DE LA GARANTIA:** Por favor llene y envíe a FRIEDRICH su Tarjeta de Registro de la Garantía (no esta tarjeta). Aunque para obtener su garantía no es obligatorio que usted lo haga, esto registra su garantía y nos facilita y acelera el proceso de verificar el período de cobertura de su garantía y el de ponernos en contacto con usted, si llega a ser necesario el que deba dársele servicio a nuestro producto.

Para registrar su unidad de aire acondicionado, llene la tarjeta de registración incluida, o se puede registrarla en el internet a [www.friedrich.com](http://www.friedrich.com) (EE.UU. sólo).

**PARA SU ARCHIVO: LLENE LA INFORMACION SIGUIENTE CUANDO SE INSTALA LA UNIDAD, PARA QUE ESTE DISPONIBLE SI ES NECESARIA POSTERIORMENTE.**

Modelo No. \_\_\_\_\_ Serie No. \_\_\_\_\_ Fecha de instalación \_\_\_\_\_

Fué comprada en: \_\_\_\_\_  
(Nombre del distribuidor)

\_\_\_\_\_  
(Dirección del distribuidor) (Persona de contactar)

(Telefono:) \_\_\_\_\_

**Utilice siempre los repuestos (partes) de Fabrica autorizados por Friedrich.  
El uso de partes no autorizadas puede anular su garantía.**





## Instructions d'installation et d'utilisation

### Pour les modèles WS, WE et WY

BIENVENUE à des années de confort économique avec le climatiseur Friedrich.

Le climatiseur Friedrich neuf a été soigneusement développé et fabriqué pour donner des années de fonctionnement fiable et efficace, et pour maintenir une pièce à une température et à un niveau d'humidité confortables. Beaucoup de caractéristiques spéciales ont été incorporées dans le climatiseur Friedrich pour assurer un fonctionnement silencieux, une plus grande circulation d'air frais et sec, une sélection très flexible des commandes de fonction, et un fonctionnement économique.

Il est possible de faire de nombreux changements dans la maison et autour pour économiser de l'argent et même pour augmenter le rendement et la longévité de l'appareil Friedrich. Voici quelques exemples.

1. Réglage du thermostat - À la mise en marche du climatiseur, choisir la vitesse la plus élevée du ventilateur et régler le thermostat à la température la plus froide pour refroidir la pièce. Quand la température désirée est obtenue, tourner le thermostat vers « warmer » (plus chaud) jusqu'à ce que le compresseur s'arrête. Le thermostat met alors le compresseur en marche et l'arrête pour maintenir la température désirée. Il est possible de régler la vitesse du ventilateur afin d'obtenir la circulation optimale de l'air.
2. Il ne faut pas bloquer le passage de l'air entrant ou sortant de l'appareil. Vérifier que les bouches sont dirigées pour donner une distribution uniforme de l'air dans toute la pièce. Prudence - Si le passage d'air est bouché ou si l'air frais est renvoyé dans l'admission du climatiseur, l'appareil peut se mettre en marche et s'arrêter fréquemment, ce qui peut l'endommager.
3. L'isolation adéquate des murs, des plafonds et sous les planchers, peut économiser jusqu'à 50 % des frais de climatisation dans la plupart des régions du pays.
4. Dans les maisons avec des murs bien isolés, l'application de mastic sur des fuites autour des portes, des fenêtres et les appareils d'éclairage et de plomberie peut faire une différence de 30 % sur la charge des systèmes de climatisation et de chauffage. Vérifier que tous ces endroits sont bien enduits de mastic.
5. Installer du calfeutrage (le métal est préférable au feutre) autour des portes extérieures et des fenêtres.
6. Cheminée ? Vérifier que le registre est fermé pendant la saison de climatisation.
7. Quand le moment est arrivé d'installer une nouvelle toiture ou de repeindre l'extérieur de la maison, choisir des couleurs claires. Elles reflètent la chaleur plutôt que de l'absorber.
8. Protéger les murs extérieurs de la maison (spécialement vers l'ouest) contre l'exposition directe au soleil. Plus important, mettre de l'ombre sur le climatiseur. Des arbres et des buissons fournissent de l'ombre naturelle, mais il faut s'assurer qu'ils ne bloquent pas le passage de l'air autour de l'appareil. Il faut également éviter les endroits où une quantité excessive de poussière ou de pollen peut être aspirée dans le climatiseur.  
S'il n'y a pas d'ombre naturelle, des auvents sont la meilleure solution pour créer de l'ombre pour l'appareil et les fenêtres.
9. À l'intérieur de la maison, utiliser des stores, des écrans ou des rideaux sur les fenêtres exposées au soleil. Ils réduisent les besoins de climatisation (des rideaux doublés ou isolés aident aussi à diminuer le chauffage en hiver).
10. Vérifier que les combles sont aérées correctement. En plus, il faut considérer l'installation d'une turbine ou de ventilateurs à moteur pour aider à éliminer l'air très chaud des combles.
11. Maintenir l'appareil Friedrich propre. Nettoyer avec un aspirateur les parties accessibles, mais il faut faire attention de ne pas les endommager. Nettoyer le filtre permanent au moins deux fois par mois.
12. Régler le thermostat à une température plus élevée, chaque degré Fahrenheit au-dessus de 72 °F (22 °C) économise 5 % d'énergie.

Ces suggestions sont les plus importantes pour économiser de l'argent sur la climatisation. Certaines peuvent ne pas s'appliquer à une maison ou une région spécifique. Obtenir des renseignements supplémentaires auprès des compagnies de distribution de gaz et d'électricité.

## Modele "WS"

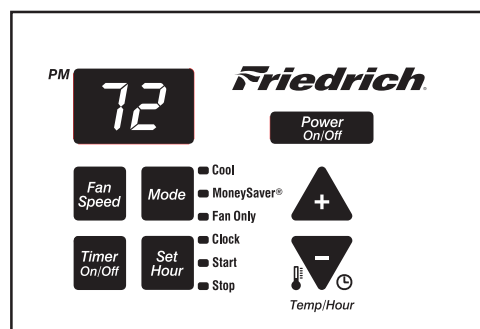
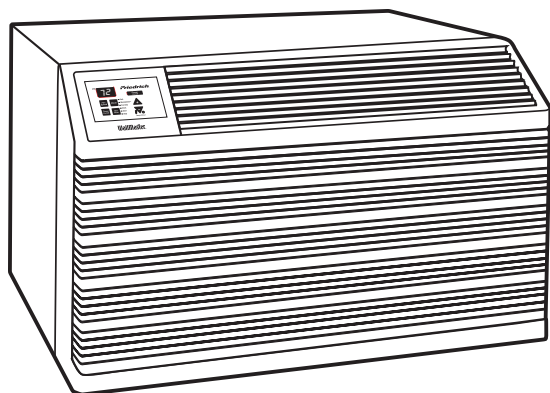

Figure 1

| N° de modèle     | Type de fiche  | Capacité du circuit du disjoncteur ou du fusible temporisateur |
|------------------|----------------|--|
| WS08, WS10, WS14 | NEMA No. 5-15P | 125V-15 AMP  |
| WS10, WS13, WS16 | NEMA No. 6-15P | 250V-15 AMP  |

## Utilisation du climatiseur de Friedrich

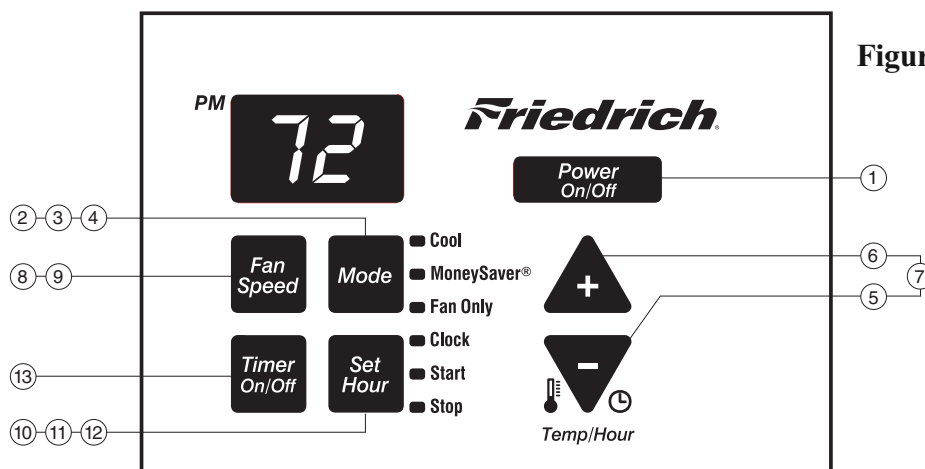

Figure 2

### Mise en march de l'appareil

Le climatiseur est prêt à l'utilisation s'il est installé et branché dans une prise appropriée.

La première fois que vous mettez l'unité en marche, le compresseur attend trois minutes avant de démarrer. Voir la section Protection automatique des composants à la page 35.

- Appuyer une fois sur la touche ON / OFF Marche - arrêt). L'appareil est automatiquement en mode COOL (refroidissement) avec la température réglée à 75°F (24°C) et le ventilateur à vitesse F1, la vitesse pour la nuit.

### Mode de fonctionnement

- Appuyez une fois sur la touche MODE pour activer la fonction MoneySaver® (témoin lumineux allumé).

En mode MoneySaver®, le ventilateur se met en marche uniquement quand le compresseur est en marche. Le ventilateur ne fonctionne pas tout le temps. Ceci économise de l'énergie et améliore la déshumidification. Pour que le ventilateur fonctionne continuellement et fait mieux circuler l'air, appuyer de nouveau sur la touche COOL pour retourner au fonctionnement continu du ventilateur.

(Pour retourner à la fonction de ventilateur constant, appuyez encore deux fois sur la touche MODE).

Pour faire fonctionner le ventilateur seulement, suivez les étapes décrites ci-dessous :

- ③ Toujours en mode MoneySaver® (témoin allumé), appuyez une fois sur la touche MODE pour activer la fonction FAN ONLY (ventilateur seulement) (témoin lumineux allumé).

La fonction FAN ONLY fera circuler l'air dans la pièce sans que le compresseur ne soit mis en marche.

### Réglage de la température

- ④ Utilisez la touche MODE pour sélectionner la fonction COOL ou MoneySaver®.
- ⑤ PLUS FROID – Appuyez sur le triangle pointant vers le bas et portant le signe "moins" (▼) pour abaisser la température de la pièce.
- ⑥ PLUS CHAUD – Appuyez sur le triangle pointant vers le haut et portant le signe "plus" (▲) pour augmenter la température de la pièce.
- ⑦ Appuyez sur (▲) et sur (▼) en même temps pour faire passer la température de Fahrenheit (°F) à Celsius (°C).

Reprenez l'étape 7 pour repasser de °C à °F.

### Réglage du ventilateur

- ⑧ Appuyez sur la touche FAN SPEED (Vitesse du ventilateur) pour voir les réglages actuels. Appuyez encore une fois dessus pour changer la vitesse. F1 est le réglage le plus bas (SLEEP SETTING / LOW), F2 est le réglage moyen (MEDIUM) et F3 est le réglage le plus élevé (HIGH).

### Activation de Smart Fan

- ⑨ Il existe une quatrième option, SF, lors de la sélection de la vitesse du ventilateur. Il s'agit de la fonction SMART FAN (Ventilateur intelligent). LA FONCTION SMART FAN NE FONCTIONNE PAS EN COMBINAISON AVEC LE MODE "FAN ONLY" (Ventilateur seulement).

Smart Fan règle automatiquement la vitesse du ventilateur pour maintenir le niveau de confort désiré. Par exemple, si la porte extérieure de l'habitation est ouverte pendant un certain temps ou si plusieurs personnes entrent dans une pièce, Smart Fan met le ventilateur à une vitesse plus élevée pour compenser pour la surcharge thermique. Ceci évite d'avoir à régler manuellement la vitesse du ventilateur ou à changer le réglage de la température.

### Réglage de l'horloge

- ⑩ Appuyez sur la touche SET HOUR (Réglage de l'heure) pour voir le réglage actuel. Le chiffre affiché indique l'heure approximative (heure seulement). Utilisez les deux touches en forme de triangle (▲ et ▼) pour modifier le réglage.

ASSUREZ-VOUS DE CORRECTEMENT RÉGLER LES HEURES A.M. ET P.M. (P.M. est indiqué par un témoin lumineux rouge dans le coin supérieur gauche de l'affichage).

### Réglage de la minuterie

REMARQUE - Il faut régler l'heure avant d'essayer de régler les fonctions de minuteries.

Il est possible de régler la mise en marche et l'arrêt A/C START et A/C STOP à des intervalles d'une heure minimum et de vingt-trois heures maximum.

- ⑪ Après avoir réglé l'heure, appuyez une fois sur la touche SET HOUR (le témoin START s'allume). Utilisez les deux touches en forme de triangle (▲ et ▼) pour sélectionner l'heure à laquelle l'unité se mettra en marche.
- ⑫ Après avoir sélectionné l'heure de mise en marche, appuyez une fois sur la touche SET HOUR (le témoin lumineux STOP s'allume). Utilisez les deux touches en forme de triangle (▲ et ▼) pour sélectionner l'heure à laquelle l'unité s'arrêtera. Après avoir sélectionné l'heure d'arrêt, appuyez une fois sur la touche SET HOUR.
- ⑬ Appuyez sur la touche TIMER ON / OFF (le témoin s'allume) pour activer la fonction de minuterie. Pour désactiver cette fonction, appuyez une fois sur la touche TIMER ON / OFF (le témoin s'éteint). Lorsque les heures de mise en marche et d'arrêt sont sélectionnées, elles restent en mémoire et s'activent quotidiennement jusqu'à ce qu'elles soient modifiées.

REMARQUE : Si l'unité est débranchée ou si le courant est coupé, l'appareil doit être remis à l'heure ou la fonction de minuterie (TIMER ON / OFF) ne fonctionnera pas aux heures souhaitées.

### Protection automatique des composants

Cet appareil est équipé d'une Protection Automatique des Composants.

Pour protéger le compresseur de l'appareil, il y a un délai de trois minutes si l'appareil est arrêté ou s'il y a une panne de courant. Le ventilateur n'est pas affecté.

Quand on passe de mode COOL (refroidissement) à FAN ONLY (ventilateur seulement) avec un retour à COOL (froid), il y a aussi un délai de trois minutes avant la remise en marche du compresseur.

# Mode d'utilisation de la télécommande

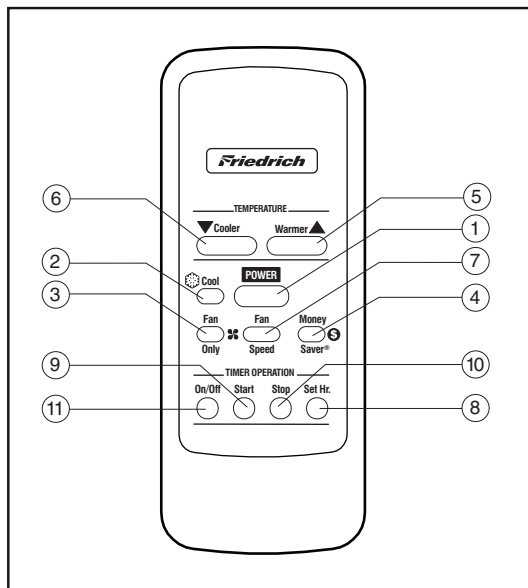

Figure 3

## Mise en marche

- 1 POWER (marche-arrêt) - Appuyer sur la touche POWER une fois. L'appareil se met automatiquement en mode de marche, sur la vitesse de ventilateur précédant l'arrêt antérieur.

## Réglage du mode de fonctionnement

- 2 COOL (refroidissement) - Appuyer sur la touche COOL pour passer automatiquement en mode de refroidissement.
- 3 FAN ONLY (ventilateur seulement) - Appuyer sur la touche FAN ONLY pour ne faire fonctionner que le ventilateur.
- 4 MoneySaver® (économie) - Appuyer sur la touche MoneySaver® pour activer la fonction MoneySaver®. MoneySaver® est une fonction qui fait fonctionner le ventilateur uniquement en même temps que le compresseur, pour éviter le fonctionnement continu du ventilateur.

## Réglage de la température

- 5 WARMER (plus chaud) - Appuyer une fois sur TEMP ▲ pour afficher la température sélectionnée, appuyer de nouveau pour changer cette température.
- 6 COOLER (plus froid) - Appuyer une fois sur TEMP ▼ pour afficher la température sélectionnée, appuyer de nouveau pour changer cette température.

## Réglage de la vitesse du ventilateur

- 7 FAN SPEED (vitesse du ventilateur) - Appuyer sur la touche FAN SPEED pour afficher la vitesse sélectionnée. Appuyer de nouveau pour changer la vitesse du ventilateur. F1 est la vitesse la plus lente (SLEEP SETTING)(mode de sommeil), F2 est la vitesse moyenne (MED), F3 est la vitesse élevée (HI), et SF est la fonction SMART FAN (Ventilateur intelligent).

## Réglage de l'horloge

- 8 RÉGLAGE DE L'HORLOGE - Appuyer une fois sur SET HOUR pour afficher l'heure indiquée par l'horloge. Continuer à appuyer sur la touche jusqu'à l'obtention de l'heure exacte. (Heure seulement). Assurez-vous que le réglage A.M. ou P.M. est correct.

## Réglage de la minuterie

REMARQUE - Il faut régler l'heure de l'horloge avant de régler les fonctions de minuterie. La marche et l'arrêt de la climatisation (A/C START et A/C STOP) doivent être séparés d'au moins une heure et au plus de 23 heures.

- 9 HEURE DE MISE EN MARCHÉ - Appuyer sur START pour afficher l'heure actuelle de mise en marche de la climatisation. Continuer à appuyer sur la touche START jusqu'à l'obtention de l'heure de mise en marche désirée. L'heure de mise en marche du climatiseur est alors réglée.
- 10 HEURE D'ARRÊT - Appuyer sur STOP pour afficher l'heure actuelle d'arrêt de la climatisation. Continuer à appuyer sur la touche STOP jusqu'à l'obtention de l'heure d'arrêt désirée. L'heure d'arrêt du climatiseur est alors réglée.
- 11 MARCHÉ - ARRÊT DE LA MINUTERIE - Appuyer sur la touche TIMER ON/OFF une fois pour activer (voyant allumé) ou désactiver (voyant éteint) la minuterie. Après la sélection, l'heure de mise en marche et celle d'arrêt restent en mémoire et contrôlent le cycle de fonctionnement jusqu'à ce qu'elles soient changées.

REMARQUE : Si l'unité est débranchée ou si le courant est coupé, l'appareil doit être remis à l'heure ou la fonction de minuterie (TIMER ON/OFF) ne fonctionnera pas aux heures souhaitées.

Une télécommande RCI supplémentaire peut être obtenue auprès de votre revendeur Friedrich.

## Modeles "WE" / "WY"

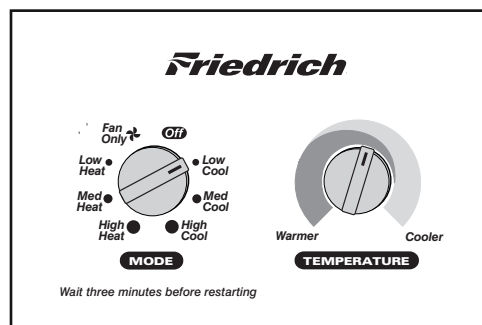
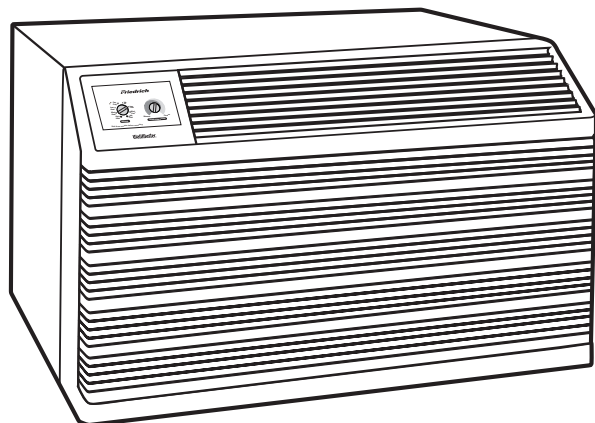



Figure 4

| N° de modèle                 | Type de fiche  | Capacité du circuit du disjoncteur ou du fusible temporisateur |
|------------------------------|--|--|
| WE10, WE13, WE16, WY10, WY13 |  NEMA No. 6-20P | 250V-20 AMP  |

### Commande de fonction

Tourner le bouton dans le sens des aiguilles d'une montre jusqu'à HIGH (HAUT) pour chauffer avec la vitesse la plus élevée du ventilateur. Mettre le bouton sur MED (MOYEN) pour chauffer avec la vitesse moyenne du ventilateur. Mettre le bouton sur LOW (BAS) pour chauffer avec la vitesse basse du ventilateur. Les modèles WE utilisent des résistances électriques pour le chauffage ; les modèles WY de pompe de chaleur utilisent le compresseur pour chauffer et passent automatiquement au chauffage électrique quand la température extérieure ou la température du serpentin est inférieure à 20 °F (-7 °C).

Tourner le bouton dans le sens inverse des aiguilles d'une montre jusqu'à FAN (VENTILATEUR) pour faire fonctionner le ventilateur à la vitesse moyenne, sans refroidir ni chauffer. Mettre le bouton sur HIGH (HAUT) pour refroidir avec le ventilateur à la vitesse élevée. Mettre

le bouton sur MED (MOYEN) pour refroidir avec le ventilateur à vitesse moyenne. Mettre le bouton sur LOW (BAS) pour refroidir avec le ventilateur à vitesse basse. Tourner le bouton dans n'importe quelle direction jusqu'à OFF (ARRÊT) pour arrêter complètement l'appareil.

REMARQUE - Le ventilateur se met en marche et s'arrête en même temps que le compresseur ou la résistance de chauffage et ne fonctionne pas continuellement quand en mode de chauffage.

### Commande de température

Le bouton identifié TEMPERATURE (Temperature) est le thermostat. Le tourner dans le sens des aiguilles d'une montre pour obtenir une température plus basse et dans le sens inverse des aiguilles d'une montre pour obtenir une température plus élevée.

## Nettoyage Du Filtre

Le climatiseur Friedrich est équipé d'un filtre de type Permafoam réutilisable, avec un traitement germicide qui n'est pas affecté par le lavage. Le filtre est utilisé pour enlever la poussière, le pollen et les autres impuretés de l'air.

**MAINTENANCE DE LA PROPRETÉ DU FILTRE** - Un filtre colmaté et sale réduit le rendement de l'appareil et contribue à la formation de givre sur le serpentin interne. Il faut prendre soin d'inspecter le filtre tous les 7 ou 10 jours. La procédure d'inspection du filtre est simple, grâce à la construction unique du panneau avant décoratif Friedrich.

**ACCÈS AU FILTRE** - Pour enlever la grille d'admission du panneau avant décoratif, prendre la grille fermement aux coins supérieurs droit et gauche. Tirer jusqu'à ce que la grille soit libérée des agrafes de retenue. L'incliner vers soi, la soulever et la sortir des agrafes de retenue. Ceci expose le filtre à air. Tirer sur le filtre pour le sortir. Laver le filtre dans de l'eau très chaude savonneuse, rincer, serrer légèrement pour enlever l'excès d'eau, secouer et sécher, ne pas tordre, et remettre en place dans les deux supports de l'appareil. Pour remettre la grille d'admission en place, mettre le bas de la grille dans les agrafes inférieures. Faire basculer le panneau avant vers le haut, vers l'appareil. Appuyer légèrement sur le haut et la grille se met automatiquement en position dans les agrafes supérieures.

## Changement de la direction de passage de l'air

La grille de décharge est installée à l'usine de manière à procurer un débit d'air de 45 ° vers le haut, dans la pièce (direction 1, Figure 6). Il est possible de tourner la grille de décharge pour obtenir un débit d'air vertical (direction 2), si désiré. Debranchez le climatiseur. Il ne faut pas faire fonctionner le moteur du ventilateur pendant le changement de direction de débit d'air. Enlever la vis du dispositif de retenue de la grille de décharge sur le côté droit de la grille. Enlever la grille de décharge des rainures de retenue, près de la porte de commande et retourner la grille, comme montré sur la Figure 6. Mettre la grille dans les rainures de retenue pour remettre en place la grille de décharge. Revisser le dispositif de retenue de la grille de décharge. L'appareil est prêt à être mis en service.

## Couverture des trous du panneau interne de protection contre les intempéries

Deux bouchons beiges sont inclus dans le sac en plastique collé sur le châssis du WallMaster. Il est possible d'utiliser ces bouchons pour couvrir les deux trous exposés après la dépose du panneau interne de protection contre les intempéries (consulter la Figure 6). Il faut installer les bouchons avant d'installer le bâti décoratif avant.

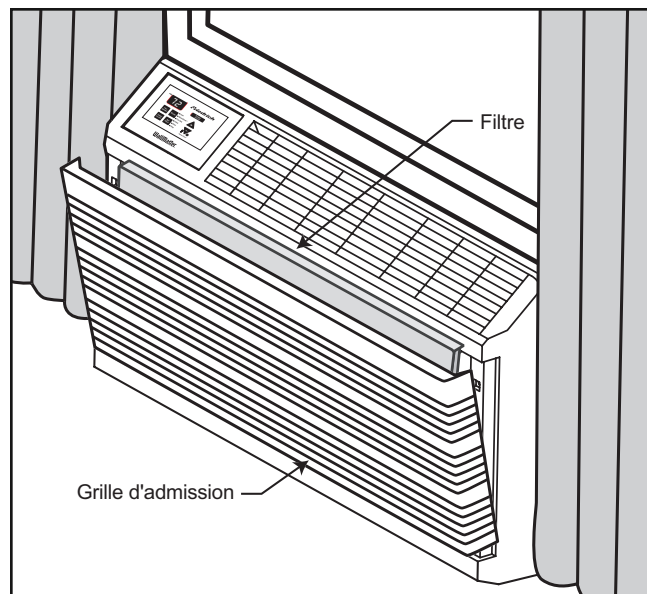

Figure 5

## Alimentation électrique

**IMPORTANT** - Avant de commencer l'installation du climatiseur, il faut vérifier les codes électriques locaux et les renseignements qui suivent.

L'alimentation électrique du climatiseur doit avoir les mêmes caractéristiques (tension et fréquence) que celles indiquées sur la plaque d'immatriculation sur le châssis. Il ne faut utiliser que du courant alternatif. Consulter les instructions d'utilisation pour déterminer le type de prise correct pour le modèle à installer.

Un circuit surchargé crée un mauvais fonctionnement ou des pannes du climatiseur. Il est donc extrêmement important d'avoir une alimentation électrique et des fils appropriés. En cas de doute, consulter le distributeur ou la compagnie d'électricité.

**PROTECTION DU CIRCUIT** - Avant d'installer ou de déplacer un climatiseur Friedrich, vérifier la capacité du disjoncteur ou du fusible temporisateur. Consulter la plaque d'identification sur le châssis du climatiseur pour déterminer la capacité nécessaire pour ce modèle. Il NE FAUT PAS dépasser la capacité indiquée sur la plaque d'immatriculation. Si le climatiseur est branché sur un circuit protégé par un fusible, il faut utiliser un fusible temporisateur, car le climatiseur a une demande élevée au moment de la mise en marche du compresseur.

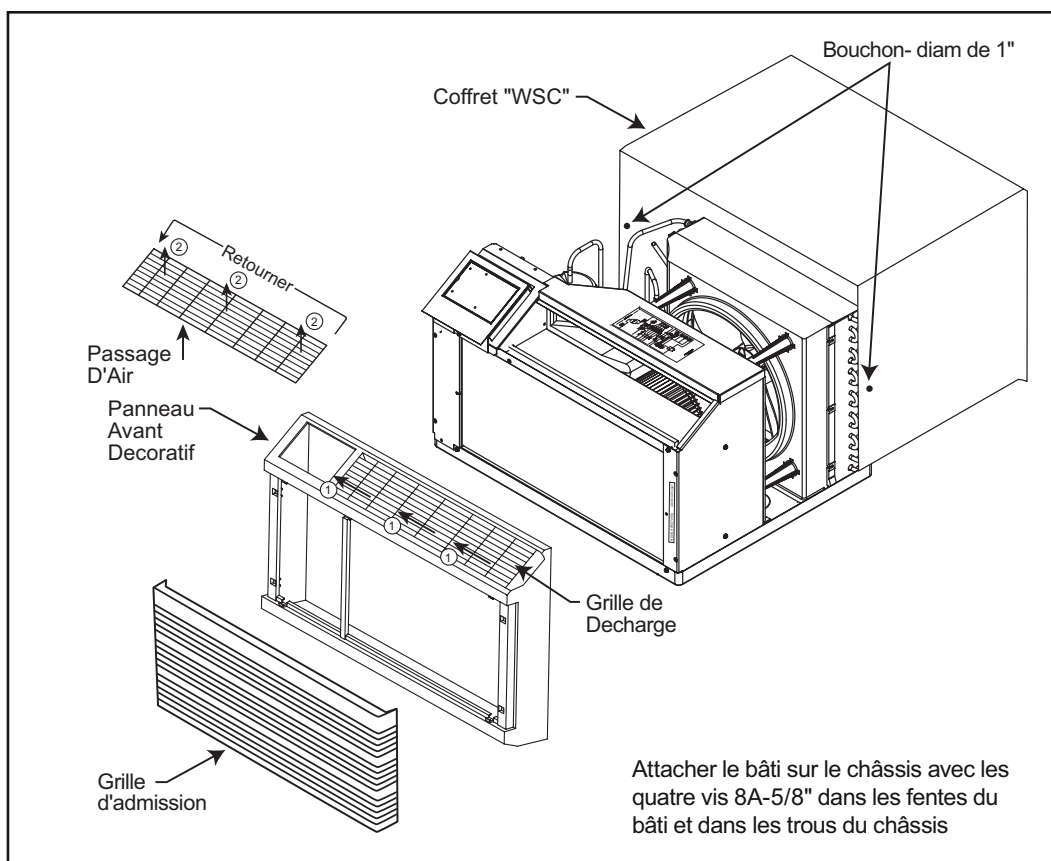

Figure 6

## Il ne faut jamais utiliser de rallonge avec le climatiseur

Le climatiseur Friedrich est équipé d'un cordon avec une fiche à 3 broches (à la terre) pour protéger contre les électrocutions et il faut le brancher dans une prise à trois broches correctement mise à la terre. Si la prise n'a que deux broches, il faut la remplacer par une prise à trois broches avec mise à la terre, conformément à tous les règlements nationaux et locaux. En aucun cas devez vous enlever la broche avec mise à terre de la prise. Il faut utiliser la fiche à trois broches fournie avec le climatiseur.

**IL NE FAUT JAMAIS COUPER OU ENLEVER LA BROCHE DE MISE À LA TERRE.**

## La corde d'alimentation

À leur sortie de l'usine, tous les climatiseurs individuels Friedrich possèdent une corde d'alimentation équipée d'un interrupteur détecteur de courant de fuite (LCDI). Cet interrupteur rencontre les normes UL (Underwriter's Laboratory) et NEC (Code national de l'électricité), en vigueur depuis le mois d'août 2004, pour les cordes d'alimentation branchées à des climatiseurs.

Pour tester votre corde d'alimentation:

1. Branchez la corde d'alimentation dans une prise à la terre de trois (3) broches.
2. Appuyez sur le bouton de redémarrage (RESET)

3. Appuyez sur le bouton TEST (lorsque vous entendez un déclic, le bouton de redémarrage déclenche et jaillit)
4. Appuyez et relâchez le bouton de redémarrage (RESET) (lorsque vous entendez un déclic, le bouton de redémarrage se verrouille et reste à l'intérieur). La corde d'alimentation est opérationnelle.

NOTA : L'interrupteur détecteur de courant de fuite (LCDI) ne peut être utilisé comme un commutateur.

Une fois qu'il est branché, l'appareil fonctionnera normalement sans qu'il soit nécessaire de redémarrer l'interrupteur détecteur de courant de fuite (LCDI).

Si l'appareil ne déclenche pas lorsqu'il est testé ou si la corde d'alimentation est endommagée, elle doit être remplacée par une neuve obtenue du fabricant. Nous vous recommandons d'appeler notre service d'assistance technique au 1-800-541-6654, poste 662. Afin d'accélérer le processus, veuillez avoir à la portée de la main les numéros de modèle et de série.

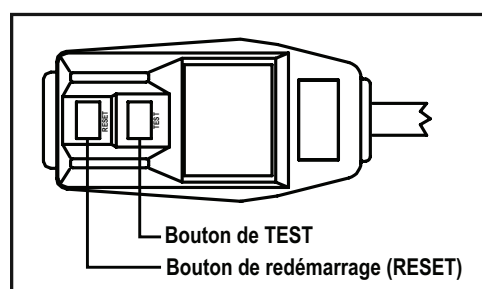

Figure 7

# Guide de dépannage

## Pas de refroidissement

Si votre climatiseur fonctionne, mais qu'il ne refroidit pas, vérifiez si les commandes sont bien ajustées. Attendez trois minutes avant de régler le thermostat à une température plus basse afin de vérifier le réglage. Vérifiez le filtre et nettoyez-le très bien si cela est nécessaire. Vérifiez si la porte d'aération est fermée. Vérifiez si le joint d'étanchéité du châssis est installé (voir page 44).

## Pas de chauffage (seulement pour les modèles avec chauffage et refroidissement)

Si l'appareil fonctionne, mais ne chauffe pas, déterminer si les commandes sont réglées correctement. Régler le thermostat à la température la plus élevée pour déterminer s'il fonctionne. Inspecter aussi le filtre et le nettoyer soigneusement, si nécessaire.

## Odeurs dans le chauffage (seulement pour les modèles avec chauffage et refroidissement)

Il est possible de sentir une odeur de fumée la première fois que le chauffage se met en marche. Ceci est commun avec n'importe quel système de chauffage la première qu'il est mis en marche au début de l'hiver. L'odeur est causée par la combustion de la poussière et autres particules qui se sont accumulées pendant les mois chauds. L'odeur se dissipe rapidement.

## L'appareil ne fonctionne pas

Si l'appareil ne fonctionne pas, vérifiez que le cordon d'alimentation est branché correctement. Vérifiez si le

fusible est grillé, le disjoncteur déclenché ou le détecteur de courant de fuite (LCDI) déclenché (voir page 39 pour les instructions au LCDI). Remettez le disjoncteur à l'état initial ou remplacez le fusible grillé par un fusible temporisé de la bonne capacité. La capacité du fusible est indiquée ailleurs dans ces instructions. Après avoir remis l'appareil sous tension, attendez trois minutes avant de le mettre en marche.

## Givre sur le serpentin interne

Certaines conditions de fonctionnement peuvent produire du givre sur le serpentin interne. Pendant le refroidissement, un filtre sale ou un débit d'air limité en combinaison avec un temps frais et humide peut causer un tel problème. Si le serpentin interne se recouvre de givre pendant le refroidissement, mettez la commande sur FAN (VENTILATEUR) et laissez le ventilateur fonctionner jusqu'à ce que le givre soit complètement éliminé. Le réglage du thermostat à une température légèrement plus élevée évite généralement le retour du givre.

## Nettoyage du panneau avant décoratif

Il est possible de nettoyer le panneau avant décoratif du climatiseur Friedrich, ainsi que le coffret tout entier, avec de l'eau chaude et un détergent doux. En cas de conditions de fonctionnement difficiles, il peut être nécessaire de nettoyer régulièrement le serpentin interne, le serpentin externe et le plateau pour maintenir le bon rendement de l'appareil. Ce nettoyage doit être fait par un distributeur Friedrich.

## Pompes de chaleur WallMaster

Pendant le fonctionnement de la pompe de chaleur, il est possible de remarquer des conditions qui n'avaient pas lieu pendant le refroidissement.

1. Il est normal d'avoir une accumulation de givre sur le serpentin extérieur de la pompe de chaleur WallMaster. Le givre est formé par le passage de l'air extérieur humide sur les surfaces froides (température inférieure à 0°C, 32 °F).
2. La pompe de chaleur lance automatiquement un cycle de dégivrage quand il y a formation de givre sur le serpentin extérieur. Le compresseur s'arrête et le ventilateur continue à fonctionner. La résistance électrique est mise en marche pour continuer à chauffer la pièce pendant que l'air extérieur dégivre le serpentin extérieur. Après le dégivrage, l'appareil se remet automatiquement en mode de pompe de chaleur.
3. Il est normal d'avoir de la vapeur qui s'élève du serpentin extérieur pendant le dégivrage. Ceci est similaire à une haleine visible par temps froid.
4. Si la température extérieure ou la température du serpentin est inférieure à 43 °F (9 °C) pendant le cycle de chauffage, la pompe de chaleur WallMaster® passe automatiquement au chauffage par résistance électrique et continue sur ce mode tant que la température extérieure reste inférieure à 43 °F (9 °C).

# Instructions D'installation pour L'enveloppe "WSC"

| N° DE RÉF | DESCRIPTION      | QUANT |
|-----------|------------------|-------|
| 1         | VIS, N° 12A X 2" | 5     |

## Préparation du mur

ÉTAPE 1 Pour une enveloppe WSC, l'ouverture du mur doit mesurer 17-1/4" de haut par 27-1/4" de large (438 mm x 692 mm).

ÉTAPE 2 Il faut utiliser des linteaux dans les ouvertures de murs à parement de brique ou de maçonnerie pour supporter les matériaux au-dessus de l'enveloppe WSC. Il faut toujours considérer les éléments suivants.

A. Il faut avoir une fondation SB ou un équivalent pour une construction à panneaux façade ou pour des murs d'épaisseur inférieure à 8" (200 mm).

B. Il faut allouer une distance de 1" (25 mm) sur tous les côtés entre l'appareil et le mur ou le sol. Quand une fondation est utilisée, il faut une distance minimum de 3-1/2" (90 mm) entre le sol et l'enveloppe. Pour minimiser les risques de cycles courts du compresseur, il faut avoir une distance d'au moins 24" (610 mm) entre le plafond et le haut de l'appareil (consulter la Figure 8).

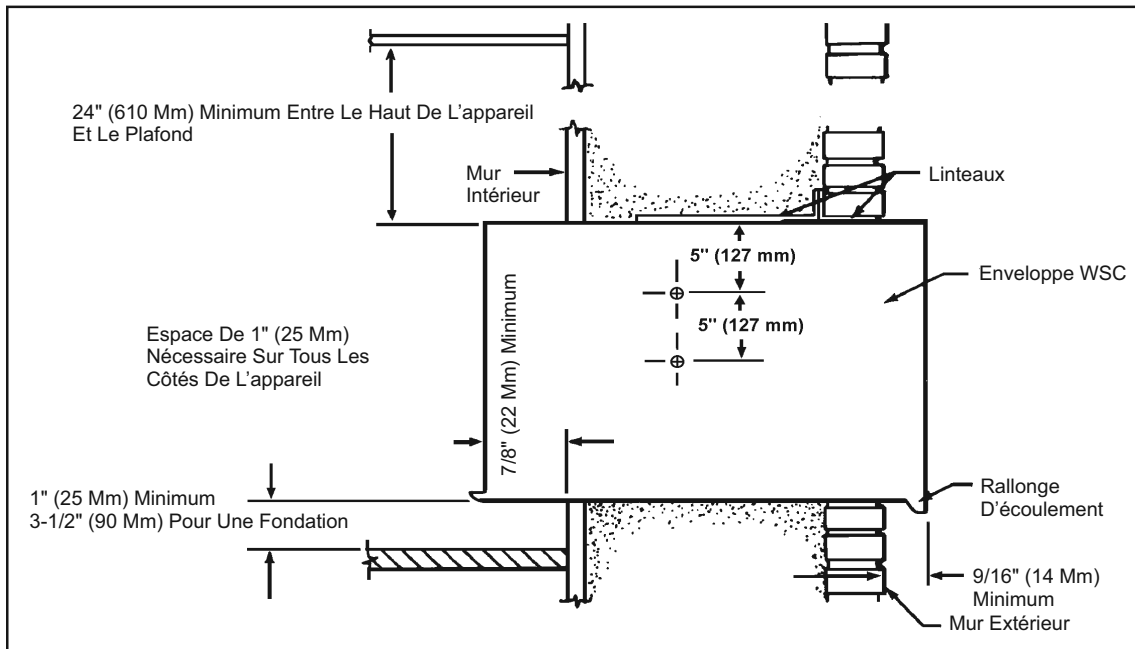
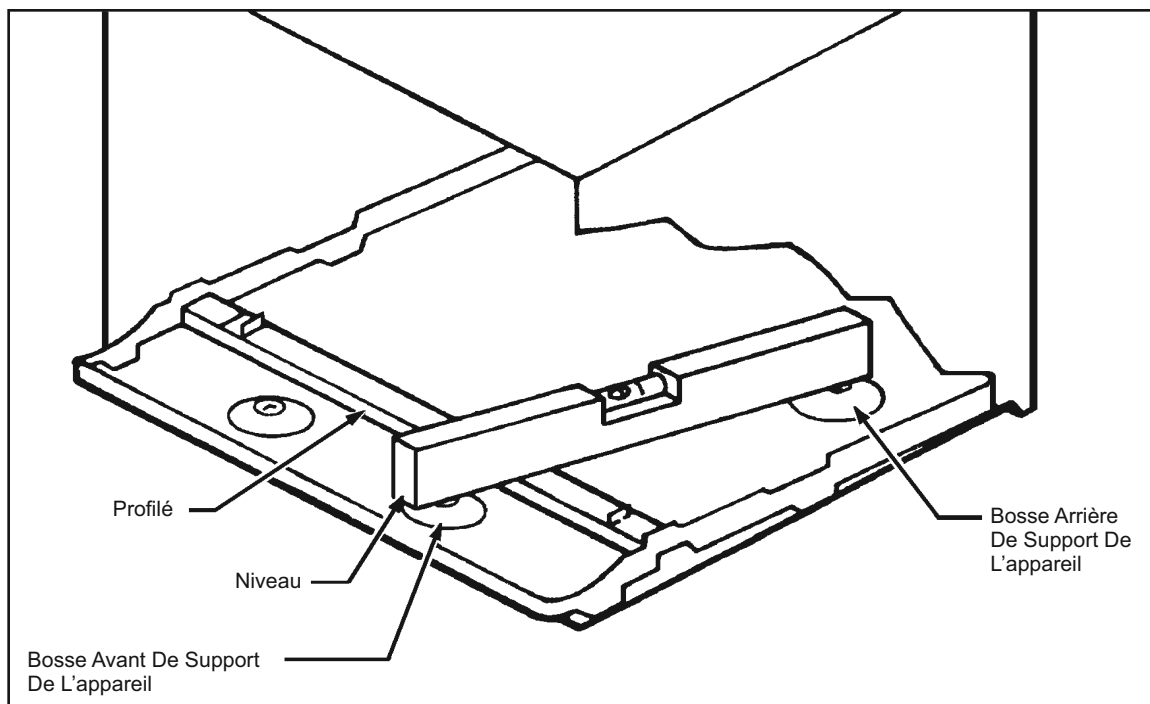

Figure 8

## Paramètres d'installation

- ÉTAPE 1** L'enveloppe WSC doit être mise en place de façon que la rallonge d'évacuation s'étende d'au moins 9/16" (1,5 mm) au-delà du mur externe (Figure 7).
- ÉTAPE 2** L'enveloppe WSC doit s'étendre d'au moins 7/8" (2 cm) au-delà du mur interne.
- ÉTAPE 3** L'enveloppe WSC doit être nivelé latéralement.
- ÉTAPE 4** Il faut installer l'enveloppe WSC avec une légère pente vers l'extérieur du bâtiment. Mettre le niveau pour qu'il repose sur les bosses avant et arrière de support de l'appareil, comme montré sur la Figure 9. La pente ne doit pas dépasser un demi-bulle.
- PRUDENCE** Il faut observer les projections, les précautions et le nivellement de l'enveloppe pour empêcher l'entrée de l'eau dans la pièce.



**Figure 9**

## Installation de l'enveloppe

- ÉTAPE 1** Après avoir déballé l'enveloppe WSC du carton, enlever le panneau avant sans peinture. Mettre l'enveloppe WSC dans l'ouverture en suivant les instructions fournies dans Paramètres d'installation. Attacher l'enveloppe sur l'intérieur du mur avec deux vis n° 12A x 2" de chaque côté de l'enveloppe (Figure 8). Mettre des cales en haut de l'enveloppe, au milieu. Visser une vis n° 12A x 2 en haut de l'enveloppe, près des cales. Installer les vis de l'intérieur de l'enveloppe. Si l'ouverture n'a pas de cadre en bois, utiliser des boulons à coquille d'expansion ou des boulons à ailettes (pas fournis).
- ÉTAPE 2** Après avoir installé l'enveloppe, vérifier de nouveau le niveau pour être certain que la pente d'une demi-bulle vers l'extérieur a été maintenue.
- ÉTAPE 3** Mettre du mastic tout autour de l'ouverture, à l'intérieur et à l'extérieur, entre l'enveloppe et le mur.
- ÉTAPE 4** S'il faut faire de la maçonnerie ou si le châssis WSC est installé à une date ultérieure, remettre en place le panneau avant sans peinture enlevé à l'étape 1.

# Instructions d'installation du châssis WallMaster® pour les modèles "WS," "WE" et "WY"

Ces instructions sont fournies pour l'installation d'un climatiseur à châssis WallMaster® dans un coffret traversant le mur. Ce châssis a été approuvé par UL avec le coffret indiqué sur la plaque d'identification du châssis. Les instructions d'utilisation précédant ces instructions donnent des renseignements importants sur la garantie. Il faut garder ces instructions dans un endroit pratique au cas où il faudrait faire des réparations sous garantie.

- ÉTAPE 1.** Vérifier que le coffret est installé correctement dans le mur. Enlever le panneau avant sans peinture du coffret WSC. Enlever le panneau de protection contre les intempéries en carton à l'arrière. Laisser la grille arrière en place. Jeter les autres articles enlevés.
- A. Inspecter les vis d'ancrage. Il doit y en avoir cinq pour le manchon WSC (deux de chaque côté et une au centre supérieur).
  - B. Déterminer si le coffret est incliné vers l'extérieur. L'inclinaison doit être d'une demi-bulle sur un niveau à bulle. Obtenir des détails supplémentaires dans les instructions d'installation du coffret.
  - C. Vérifier que du mastic de type industriel a été installé tout autour du coffret, à l'extérieur et à l'intérieur, pour éviter l'entrée de la pluie.
  - D. Un joint d'étanchéité de coffret est fourni dans le carton d'expédition du châssis. Le sortir du carton, enlever la feuille de protection de la surface adhésive et l'installer dans le coffret (adhésif vers le bas), comme montré sur la Figure 5.
- ÉTAPE 2.** Vérifier que la prise électrique correspond au modèle du châssis à installer. Consulter les paramètres dans les instructions d'utilisation.
- ÉTAPE 3.** Le panneau avant décoratif est emballé dans une boîte séparée à l'intérieur du carton d'expédition du châssis, entre le châssis et le carton. Sortir cette boîte et la mettre de côté pour utilisation ultérieure.
- ÉTAPE 4.** Sortir le châssis du carton d'expédition. Elever le carton placé contre les agrafes en épingle à cheveux et collé avec du ruban adhésif sur le protecteur du condenseur (consulter la Figure 10). Il faut faire attention de ne pas toucher les agrafes en épingle à cheveux sous peine de les endommager. **IMPORTANT:** Avant d'installer l'unité dans le manchon mural, retirer les deux blocs d'expédition jaunes. Un bloc d'expédition est fixé directement en-dessous du tableau de commande, sur le côté avant gauche de l'unité. Un deuxième bloc d'expédition est situé directement en-dessous du côté gauche du tableau de commande (se reporter à la Figure 11). Soulever le châssis du plateau et le glisser dans le coffret jusqu'à ce qu'il touche la grille arrière. Avec le châssis en position, le bord avant du plateau doit dépasser de 4-3/4" (12 cm) du bord avant du coffret.

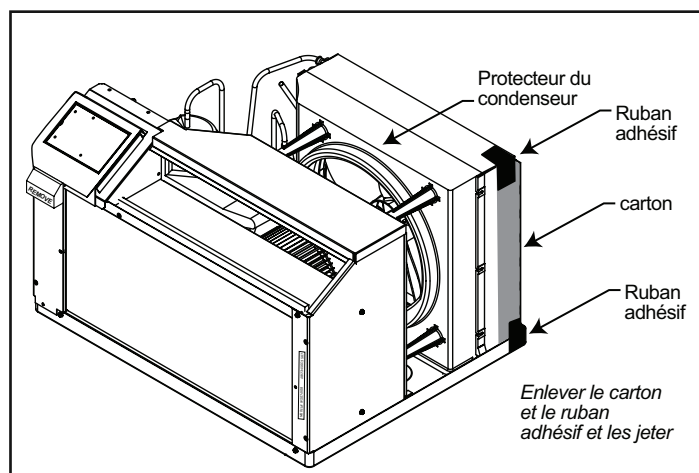

Figure 10

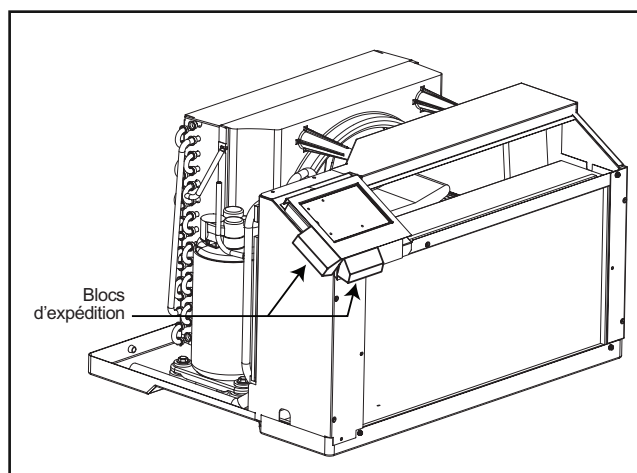
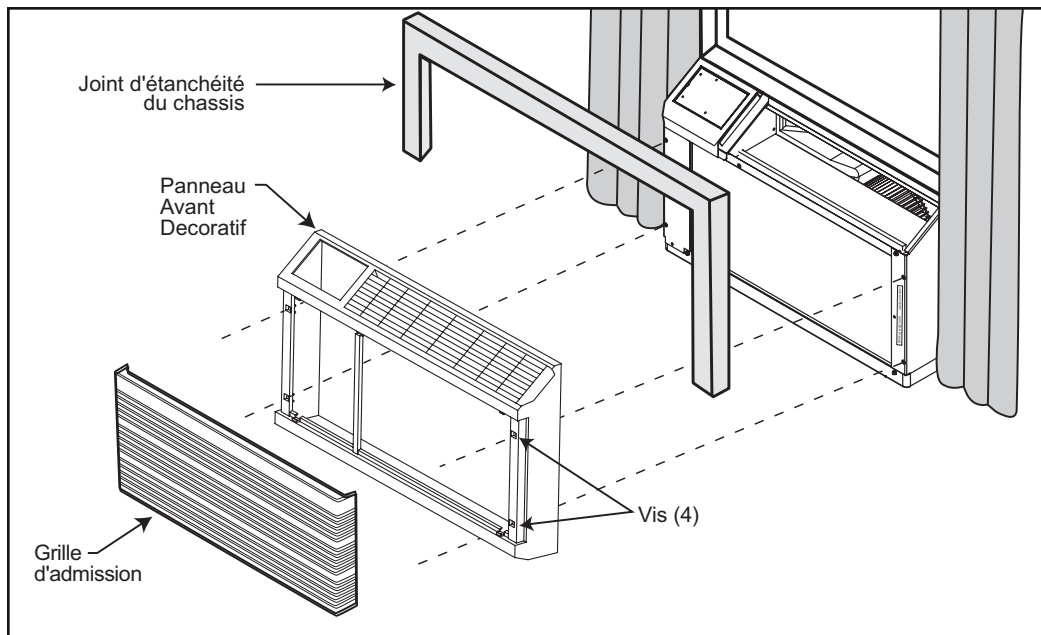

Figure 11

**ÉTAPE 5. INSTALLATION DU JOINT D'ÉTANCHÉITÉ DU CHÂSSIS :** Après avoir installé l'étagère, glissez le châssis dans la garde de retenue jusqu'à environ 7,6 cm (3 po) de l'insertion complète. Enfoncez le joint d'étanchéité du châssis de 2,54 cm (1 po) profondément entre le châssis et l'étagère (voir le croquis 12). Assurez-vous que le joint d'étanchéité est installé en commençant par le coin inférieur droit. Puis, passez-le par-dessus l'appareil jusqu'au coin inférieur gauche. Par la suite, poussez le châssis complètement au fond de l'étagère de sorte que la devanture de plastique soit de niveau avec le devant de celle-ci.

Si le joint d'étanchéité du châssis n'est pas installé, l'appareil ne fonctionnera pas comme il se doit. Le bruit dû au fonctionnement et les bruits provenant de l'extérieur seront également amplifiés.

**ÉTAPE 6.** Prendre fermement la grille d'admission du panneau avant décoratif aux coins supérieurs gauche et droit et tirer pour la sortir du bâti du panneau avant décoratif. Tirer jusqu'à ce que la grille sorte des agrafes de retenue supérieures. Faire basculer vers soi, la soulever et la sortir des agrafes de retenue inférieures. Mettre le bâti du panneau avant décoratif en place sur l'ouverture du coffret et l'installer sur le châssis avec quatre vis à tôle, comme montré sur la Figure 12. Pour remettre la grille d'admission en place, mettre le bas de la grille dans les agrafes de retenue inférieures. Faire basculer le panneau avant vers le haut et vers l'appareil. Appuyer doucement en haut et la grille se met en position automatiquement dans les agrafes de retenue supérieures.



**Figure 12**

*Attacher le bâti sur le châssis avec les quatre vis 8A-<sup>5</sup>/<sub>8</sub>" dans les fentes du bâti et dans les trous du châssis.*

## Élimination de la condensation (modèles WS, WE et WY)

Cet appareil est fourni avec un raccord de vidange qu'il est possible d'installer sur le plateau pour permettre l'élimination de la condensation du plateau. Vous devez avoir un tuyau de 3/8" de diamètre en plastique mince ou en cuivre pour l'attacher au raccord de drainage de la condensation. Suivre les instructions suivantes.

- ÉTAPE 1. Enlever la plaque de vidange à l'arrière du plateau (consulter la Figure 13). Avec les vis de la plaque, installer le joint et le raccord de vidange sur le plateau.
- ÉTAPE 2. Enlever la pièce amovible sur le côté droit inférieur de la grille arrière. Glisser le châssis dans le coffret WSC pour que le raccord de vidange passe dans le trou de la pièce amovible.
- ÉTAPE 3. Mettez le tuyau dans le raccord de drainage de la condensation

Il faut enlever le tuyau avant de sortir le châssis du coffret pour faire des réparations.

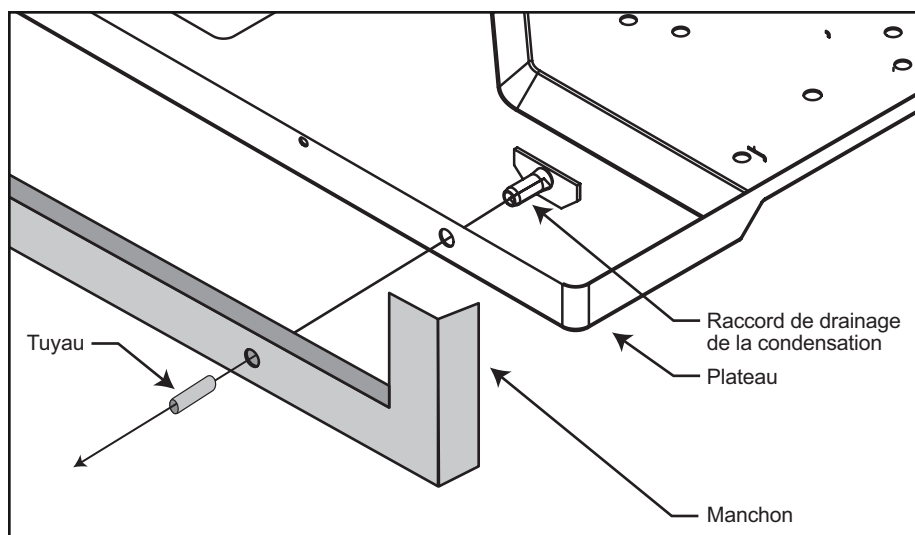

Figure 13

## Autres kits de vidange

### DK (kit de vidange)

Quand la température ambiante tombe au-dessous de 37 °F (3 °C), l'eau restant dans le bassin du plateau est vidée dans le plateau du coffret des modèles WE et WY pour éviter le gel. (REMARQUE - Il est possible d'avoir un débordement quand les modèles WS, WE et WY sont utilisés en mode de refroidissement dans des climats très humides). Pour ces cas particuliers, un kit de vidange en option (accessoire n° DK) est offert pour éliminer l'eau.

### IDK (kit de vidange intérieur)

Les nouvelles constructions permettant l'installation de systèmes de purge de condensation dans les murs peuvent utiliser le kit de vidange intérieur de Friedrich (accessoires n° IDK) développé pour installation au bas du coffret, la condensation sous la valve (modèles avec chauffage et refroidissement seulement).



Friedrich Air Conditioning Co.  
Post Office Box 1540  
San Antonio, Texas 78295-1540  
(210) 357-4400  
www.friedrich.com

## Garantie limitée – Climatiseurs Friedrich

### GARANTIE LIMITÉE - PREMIÈRE ANNÉE

**TOUTES LES PIÈCES** - Si, dans les 12 mois suivant la date d'achat initial, une pièce fournie par FRIEDRICH est défectueuse à cause d'un défaut de main d'oeuvre ou de matériel, FRIEDRICH réparera le produit gratuitement, pourvu qu'il soit raisonnablement facile d'obtenir accès au climatiseur pour le réparer. Toute main d'oeuvre nécessaire pour déposer des appareils d'accès difficile et/ou les frais de déplacement (kilométrage) par le centre de réparation, au delà de 25 miles (40km) dans une seule direction, sont la responsabilité du propriétaire. Ce remède est expressément accepté comme le seul remède dans les 12 mois suivant la date d'achat initial.

### GARANTIE LIMITÉE - DEUXIÈME À CINQUIÈME ANNÉE

**SYSTEME DE RÉFRIGÉRATION ÉTANCHE** - Si le système de réfrigération étanche (dans le cadre de cette garantie, défini comme le compresseur, le serpentin de condenseur, le serpentin d'évaporateur, la vanne d'inversion, le clapet de non-retour, le tube capillaire, le filtre-déshydrateur et tous leurs tubes de raccordement) faisant partie du climatiseur FRIEDRICH est défectueux à cause d'un défaut de main d'oeuvre ou de matériau dans les 60 mois à compter de la date d'achat initial, FRIEDRICH paiera une allocation pour les frais de main d'oeuvre et les pièces nécessaires pour réparer le système de réfrigération étanche. FRIEDRICH ne paiera pas pour les frais de diagnostic du problème, de dépose, de transport du climatiseur jusqu'au centre de réparation et de retour ni les frais de repose associés à la réparation du système de réfrigération étanche. Tous ces frais sont à la charge du propriétaire. Ce remède est expressément accepté comme le seul remède dans les 60 mois suivant la date d'achat initial.

**CONDITIONS D'APPLICATION ET LIMITATIONS** - Cette garantie s'applique à tous les appareils vendus au détail aux États-Unis, dans le District de Columbia et au Canada. Cette garantie ne s'applique pas :

1. aux filtres à air ni aux fusibles ;
2. aux produits dont le numéro de modèle et le numéro de série ont été enlevés ;
3. aux produits dont les défauts ou dégâts ont été causés par une mauvaise installation, un mauvais câblage, l'alimentation avec une mauvaise tension ou par un mauvais entretien ; ni causés par un accident, une mauvaise utilisation ou des abus, un incendie, des inondations, des modifications et/ou une mauvaise application du produit et/ou des appareils installés dans une atmosphère corrosive, problèmes ou délais de réparation causés par actes de guerre, des restrictions ou limitations par le gouvernement, des grèves, des manquements de matériel en dehors du contrôle de FRIEDRICH ou par des cas de force majeure.

**OBTENTION DE RÉPARATION SOUS GARANTIE** - Le service sera fourni par un distributeur agréé par FRIEDRICH ou un centre de réparation dans la région. Ils sont indiqués dans les Pages Jaunes. S'il faut de l'assistance pour obtenir des réparations sous garantie, écrire à Room Air Conditioner Service Manager, Friedrich Air Conditioning Co., P.O. Box 1540, San Antonio, Texas 78295-1540.

**LIMITATIONS - CETTE GARANTIE A ÉTÉ DONNÉE EN REMPLACEMENT DE TOUTE AUTRE GARANTIE. Indépendamment de cette garantie, TOUTE GARANTIE SOUS-ENTENDUE D'APPLICATION POUR UN BUT PARTICULIER ET/OU DE VENDABILITÉ EST LIMITÉE À LA DURÉE DE LA GARANTIE EXPRESSE. LE FABRICANT SPÉCIFIQUEMENT DÉCLINE ET REFUSE TOUTE RESPONSABILITÉ POUR LES DOMMAGES INDIRECTS OU SECONDAIRES POUR INEXÉCUTION DE TOUTE GARANTIE EXPRESSE OU SOUS-ENTENDUE.**

**REMARQUE** - Certaines provinces ne permettent pas les limitations sur la longueur de la garantie sous-entendue ou ne permettent pas la limitation ni l'exclusion des dommages indirects ou secondaires, il est donc possible que ces exclusions et limitations ne s'appliquent pas à un cas spécifique.

**AUTRE** - Cette garantie donne des droits spécifiques et il est possible que le propriétaire ait d'autres droits qui varient d'une province à l'autre.

**PREUVE D'ACHAT** - Le propriétaire doit fournir la preuve d'achat pour pouvoir recevoir des services sous garantie.

Tous les appels pour expliquer le fonctionnement de ce produit sont à la charge du consommateur.

Toute réparation sous garantie doit être faite par un agent de réparation agréé par FRIEDRICH, sauf en cas d'autorisation préalable par FRIEDRICH.

En cas de question concernant les clauses de cette garantie, la version en anglais a priorité.

Friedrich désire que le climatiseur continue à vous satisfaire. Pour obtenir de l'assistance supplémentaire concernant cette garantie, contacter :

**RAC Warranty, Service and Parts  
Friedrich Air Conditioning Co.  
P.O. Box 1540  
San Antonio, TX 78295-1540**

## Enregistrement de la garantie

**ENREGISTREMENT DE LA GARANTIE** - Remplissez et envoyez immédiatement cette carte d'enregistrement de garantie (pas ce formulaire) à Friedrich. Bien que ce ne soit pas obligatoire pour obtenir satisfaction sous garantie, elle enregistre la garantie, facilitant et accélérant la vérification de la période de garantie et pour nous permettre de vous contacter pour vous informer en cas de réparation ou de rappel de produit.

Pour enregistrer votre climatiseur, remplir la carte d'enregistrement qui est inclus, ou l'enregistrer sur l'internet à [www.friedrich.com](http://www.friedrich.com) (E.U. seulement).

**POUR VOTRE DOSSIER** - REMPLISSEZ LES RENSEIGNEMENTS SUIVANTS AU MOMENT DE L'INSTALLATION DE L'APPAREIL, POUR CONSULTATION ULTÉRIEURE.

N° de modèle \_\_\_\_\_ N° de série \_\_\_\_\_ Date d'installation \_\_\_\_\_

Acheté chez : \_\_\_\_\_

(nom du distributeur)

\_\_\_\_\_

(adresse du distributeur)

\_\_\_\_\_

(personne à contacter)

\_\_\_\_\_

(n° de téléphone),

IL FAUT TOUJOURS UTILISER DES PIÈCES D'ORIGINE FRIEDRICH. L'UTILISATION DE PIÈCES D'UNE AUTRE SOURCE PEUT ANNULER LA GARANTIE.

**IL FAUT TOUJOURS UTILISER DES PIÈCES D'ORIGINE  
FRIEDRICH. L'UTILISATION DE PIÈCES D'UNE AUTRE SOURCE  
PEUT ANNULER LA GARANTIE.**

***Friedrich***

**FRIEDRICH AIR CONDITIONING CO.**

Post Office Box 1540 • San Antonio, Texas 78295-1540  
4200 N. Pan Am Expressway • San Antonio, Texas 78218-5212  
210) 357-4400 • FAX (210) 357-4480  
[www.friedrich.com](http://www.friedrich.com)  
Printed in the U.S.A.

920-007-10 (10-04)