



WINE CELLAR

Use & Care Guide

For questions about features, operation/performance, parts or service, call: **1-866-568-0386**

In Canada, call for assistance **1-866-457-1539**

or visit our website at...

www.whirlpool.com or www.whirlpoolappliances.ca

BODEGA

Manual de uso y cuidado

Para consultas respecto a características, operación/desempeño, partes o servicio, llame al: **1-866-568-0386**

o visite nuestro sitio de internet en...

www.whirlpool.com

CAVE À VIN

Guide d'utilisation et d'entretien

Au Canada, pour assistance, composez le **1-866-457-1539**

ou visitez notre site web à

www.whirlpoolappliances.ca

Table of Contents/Índice/Table des matières 2

TABLE OF CONTENTS

WINE CELLAR SAFETY	3	Lock	7
Proper Disposal of Your Old Wine Cellar	3	Wine Racks.....	7
INSTALLATION INSTRUCTIONS	4	Stocking the Wine Cellar	8
Location Requirements	4	Lighting the Wine Cellar	8
Electrical Requirements	4	WINE CELLAR CARE	8
Unpack the Wine Cellar	4	Cleaning.....	8
Wine Cellar Doors	5	Vacation and Moving Care.....	9
Door Closing.....	6	TROUBLESHOOTING	9
WINE CELLAR USE	7	ASSISTANCE OR SERVICE	10
Normal Sounds	7	WARRANTY	11
Using the Control	7		

ÍNDICE

SEGURIDAD DE LA BODEGA	12	Lock (Bloqueo)	17
Cómo deshacerse adecuadamente de su bodega vieja.....	12	Portabotellas	17
INSTRUCCIONES DE INSTALACIÓN	13	Cómo almacenar en la bodega.....	17
Requisitos de ubicación.....	13	Iluminación de la bodega	18
Requisitos eléctricos.....	13	CUIDADO DE LA BODEGA	18
Desempaque de la bodega.....	13	Limpieza	18
Puertas de la bodega.....	14	Cuidado durante las vacaciones y mudanzas.....	18
Cierre de la puerta.....	16	SOLUCIÓN DE PROBLEMAS	19
USO DE LA BODEGA	16	AYUDA O SERVICIO TÉCNICO	20
Sonidos normales	16	GARANTÍA	21
Uso del control.....	16		

TABLE DES MATIÈRES

SÉCURITÉ DE LA CAVE À VIN	22	Verrouillage	27
Mise au rebut de votre vieille cave à vin	22	Casiers à vin	27
INSTRUCTIONS D'INSTALLATION	23	Entreposage dans la cave à vin	27
Exigences d'emplacement.....	23	Éclairage de la cave à vin	28
Spécifications électriques	23	ENTRETIEN DE LA CAVE À VIN	28
Déballage de la cave à vin	23	Nettoyage	28
Portes de la cave à vin	24	Précautions à prendre pour les vacances et avant un déménagement	28
Fermeture de la porte.....	26	DÉPANNAGE	29
UTILISATION DE LA CAVE À VIN	26	ASSISTANCE OU SERVICE	30
Sons normaux	26	GARANTIE	31
Utilisation de la commande	26		

WINE CELLAR SAFETY

Your safety and the safety of others are very important.

We have provided many important safety messages in this manual and on your appliance. Always read and obey all safety messages.



This is the safety alert symbol.

This symbol alerts you to potential hazards that can kill or hurt you and others.

All safety messages will follow the safety alert symbol and either the word “DANGER” or “WARNING.” These words mean:

⚠ DANGER

You can be killed or seriously injured if you don't immediately follow instructions.

⚠ WARNING

You can be killed or seriously injured if you don't follow instructions.

All safety messages will tell you what the potential hazard is, tell you how to reduce the chance of injury, and tell you what can happen if the instructions are not followed.

IMPORTANT SAFETY INSTRUCTIONS

WARNING: To reduce the risk of fire, electric shock, or injury when using your wine cellar, follow these basic precautions:

- Plug into a grounded 3 prong outlet.
- Do not remove ground prong.
- Do not use an adapter.
- Do not use an extension cord.
- Disconnect power before servicing.
- Replace all parts and panels before operating.
- Remove doors from your old wine cellar.
- Use nonflammable cleaner.
- Keep flammable materials and vapors, such as gasoline, away from wine cellar.
- Use two or more people to move and install wine cellar.

SAVE THESE INSTRUCTIONS

Proper Disposal of Your Old Wine Cellar

⚠ WARNING

Suffocation Hazard

Remove door from your old wine cellar.

Failure to do so can result in death or brain damage.

IMPORTANT: Child entrapment and suffocation are not problems of the past. Junked or abandoned wine cellars are still dangerous – even if they will sit for “just a few days.” If you are getting rid of your old wine cellar, please follow these instructions to help prevent accidents.

Before You Throw Away Your Old Wine Cellar:

- Take off the door.
- Leave the racks in place so that children may not easily climb inside.

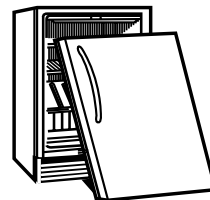

INSTALLATION INSTRUCTIONS

Location Requirements

⚠ WARNING



Explosion Hazard

Keep flammable materials and vapors, such as gasoline, away from wine cellar.

Failure to do so can result in death, explosion, or fire.

To ensure proper ventilation for your wine cellar, allow for a 5" (127 mm) space between the back of the beverage center and the wall. When installing your beverage center next to a fixed wall, leave 13¼" (33.7 cm) minimum clearance on the hinge side to allow for the door to swing open.

NOTE:

- It is recommended that you do not install the wine cellar near an oven, radiator, or other heat source. Do not install in a location where the temperature will fall below 55°F (13°C). For best performance, do not install the wine cellar behind a cabinet door.
- It is recommended that you install the wine cellar in a location that allows the door to have a greater than 45° opening. A limited door swing will keep the shelves from sliding out as intended and may lead to damaging the door gasket.
- The rough cabinet opening must be on a level floor and at least 24" (60 cm) deep and 12½" (31.75 cm) wide.

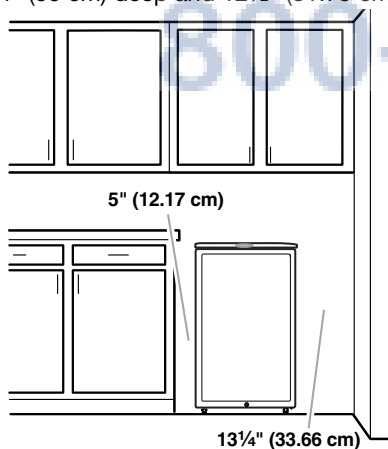

Electrical Requirements

⚠ WARNING



Electrical Shock Hazard

Plug into a grounded 3 prong outlet.

Do not remove ground prong.

Do not use an adapter.

Do not use an extension cord.

Failure to follow these instructions can result in death, fire, or electrical shock.

Before you move your wine cellar into its final location, it is important to make sure you have the proper electrical connection.

Recommended grounding method

A 115 Volt, 60 Hz., AC only, 15- or 20-amp fused, grounded electrical supply is required. It is recommended that a separate circuit serving only your wine cellar be provided. Use an outlet that cannot be turned off by a switch. Do not use an extension cord.

NOTE: Before performing any type of installation or cleaning unplug wine cellar or disconnect power.

Unpack the Wine Cellar

⚠ WARNING

Excessive Weight Hazard

Use two or more people to move and install wine cellar.

Failure to do so can result in back or other injury.

Remove the Packaging

- Remove tape and glue residue from surfaces before turning on the wine cellar. Rub a small amount of liquid dish soap over the adhesive with your fingers. Wipe with warm water and dry.
- Do not use sharp instruments, rubbing alcohol, flammable fluids, or abrasive cleaners to remove tape or glue. These products can damage the surface of your wine cellar. For more information, see "Wine Cellar Safety."
- Dispose of/recycle all packaging materials.

When Moving Your Wine Cellar:

Your wine cellar is heavy. When moving the wine cellar for cleaning or service, be sure to cover the floor with cardboard or hardboard to avoid floor damage. Always pull the wine cellar straight out when moving it. Do not wiggle or “walk” the wine cellar when trying to move it, as floor damage could occur.

Clean Before Using

After you remove all of the packaging materials, clean the inside of your wine cellar before using it. See the cleaning instructions in “Wine Cellar Care.”

Wine Cellar Doors

TOOLS NEEDED: #2 Phillips screwdriver; adjustable wrench

IMPORTANT: All graphics referenced in the following instructions are included later in this section after “Final Steps.” The graphics shown are for a right-hand swing door (hinges factory installed on the right).

Remove Door and Hinges

1. Unplug wine cellar or disconnect power.

WARNING

Excessive Weight Hazard

**Use two or more people to move and install wine cellar.
Failure to do so can result in back or other injury.**

2. Place the wine cellar on its back.
3. Unscrew the two leveling legs, one from the bottom hinge on the right hand side and one from the left hand side of the cabinet. See graphics 4 and 5.
4. Remove the 3 screws from the bottom hinge and remove the bottom hinge. See Graphic 3.
NOTE: Keep the hinge in the event the wine cellar door needs to be returned to its original door swing.
5. Remove the door by pulling it downward and off the top pin and set aside.
6. Remove the 2 plastic screw caps located on the top of the hinge cover. See Graphic 2.
7. Remove the screws holding the hinge cover to the top hinge and remove the top hinge cover. See Graphic 2.
8. Remove the 3 screws from the top hinge and remove the top hinge. See Graphic 2.

Reverse Door Swing (optional)

1. Remove the plastic door pin cap from the top left side of the door and reinstall it on the right side of the door.
2. Remove the 3 plastic screw caps from the top left side of the cabinet and transfer them to the top right side of the cabinet. See Graphic 1.
3. Install the top hinge on the left side of the cabinet and secure with the 3 screws.
4. Install the hinge cover over the top hinge using the 2 screws.
5. Install the 2 plastic screw caps on the hinge cover.
6. Insert the top corner of the door into the top hinge pin and reinstall the door on the wine cellar.
7. Using the left side bottom hinge supplied with your wine cellar, insert the hinge pin into the bottom of the door. See Graphic 6.
8. Align the hinge holes with the holes in the cabinet and secure with 3 screws.
9. Install the leveling leg that was in the right bottom hinge into the left bottom hinge. See Graphic 4.
10. Install the leveling leg that was on the left side of the wine cellar onto the right side. See Graphic 5.

Final Steps

1. Check the alignment of the door and the door seals.
2. Check that the door lock slides easily into the lock chamber.
3. Tighten all hinge screws.
4. Return the wine cellar to its upright position and wait 60 minutes before reconnecting the power.

WARNING



Electrical Shock Hazard

Plug into a grounded 3 prong outlet.

Do not remove ground prong.

Do not use an adapter.

Do not use an extension cord.

Failure to follow these instructions can result in death, fire, or electrical shock.

5. Plug into a grounded 3 prong outlet.

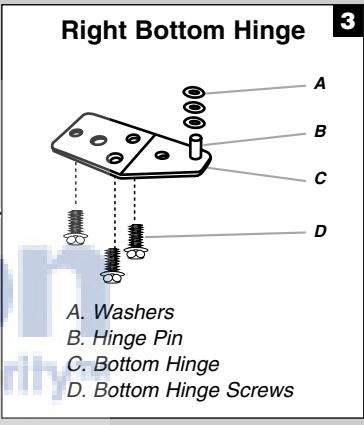
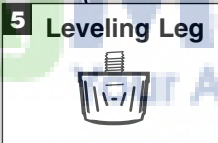
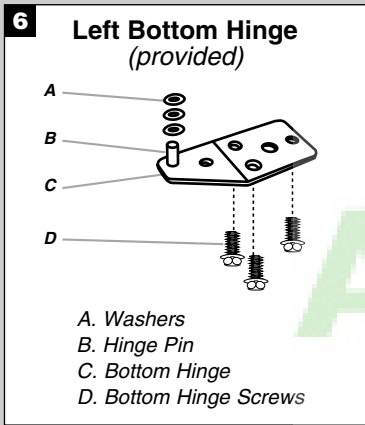
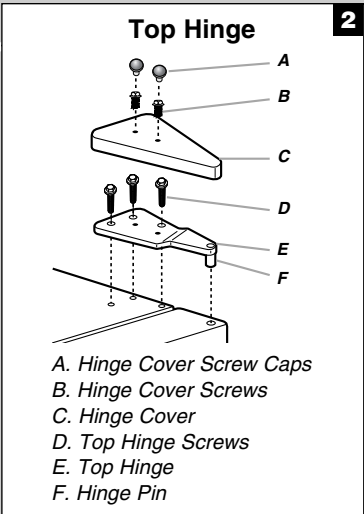
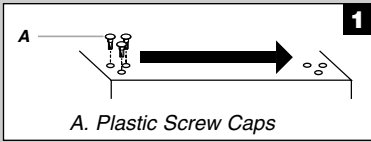
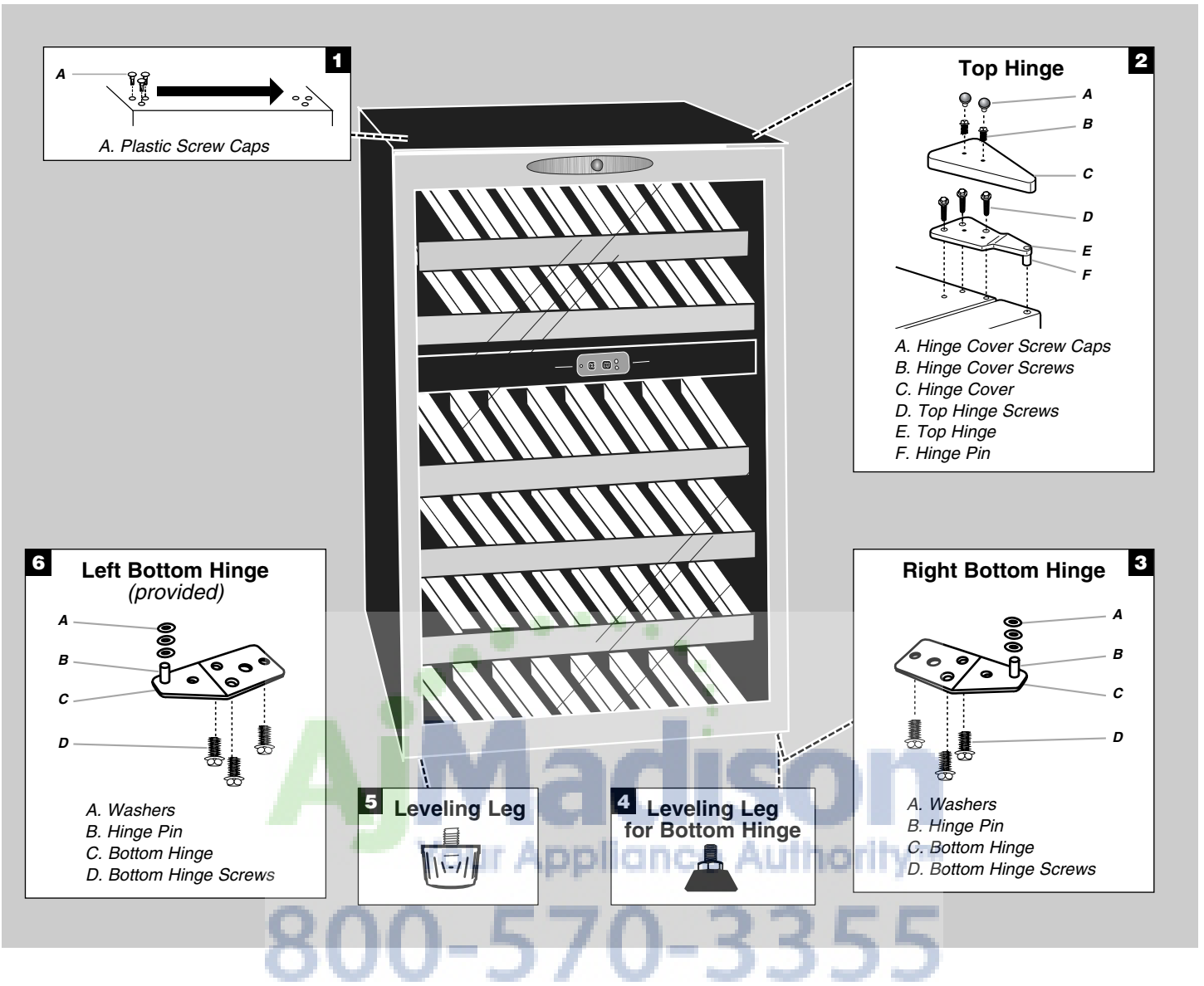

Door Closing

Your wine cellar has two leveling legs. If your wine cellar seems unsteady or you want the door to close more easily, adjust the wine cellar's tilt using the instructions below.

⚠ WARNING



Electrical Shock Hazard

Plug into a grounded 3 prong outlet.

Do not remove ground prong.

Do not use an adapter.

Do not use an extension cord.

Failure to follow these instructions can result in death, fire, or electrical shock.

1. Plug into a grounded 3 prong outlet.

⚠ WARNING

Excessive Weight Hazard

Use two or more people to move and install wine cellar.
Failure to do so can result in back or other injury.

2. Move the wine cellar into its final location.
3. Turn the leveling legs to the right to lower the wine cellar or turn the leveling legs to the left to raise it. It may take several turns of the leveling legs to adjust the tilt of the wine cellar.

NOTE: Having someone push against the top of the wine cellar takes some weight off the leveling legs. This makes it easier to adjust the leveling legs.

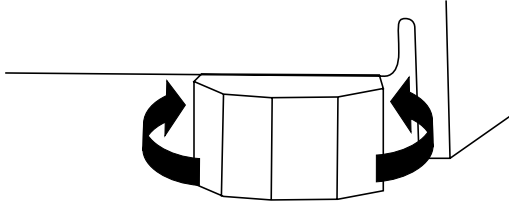

4. Make sure that the door closes as easily as you like. If not, tilt the wine cellar slightly more to the rear by turning both front leveling screws to the right. It may take several more turns, and you should turn both leveling legs the same amount.

WINE CELLAR USE

Normal Sounds

Your new wine cellar may make sounds that your old one didn't make. Because the sounds are new to you, you might be concerned about them. Most of the new sounds are normal. Hard surfaces, such as the flooring and surrounding structures, can make the sounds seem louder. The following describes the kinds of sounds and what may be making them.

- Your wine cellar is designed to run more efficiently to keep your food items at the desired temperatures and to minimize energy usage. The high efficiency compressor and fans may cause your wine cellar to run longer than your old one. You may also hear a pulsating or high-pitched sound from the compressor or fans adjusting to optimize performance.
- Rattling noises may come from the flow of refrigerant or items stored inside the wine cellar.
- As each cycle ends, you may hear a gurgling sound due to the refrigerant flowing in your wine cellar.
- You may hear water running into the drain pan when the wine cellar is defrosting.
- You may hear clicking sounds when the wine cellar starts or stops running.

Using the Control

Your wine cellar has electronic temperature controls that allow you to set the temperature in both the upper and lower compartments. This allows you to select the exact temperature to meet your specific wine storage needs.

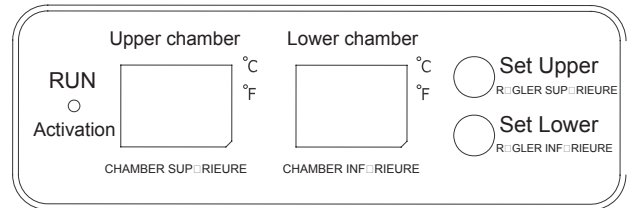

Adjusting Controls

The temperature of the wine cellar can be set in a range between 39°F (4°C) and 64°F (18°C). Each compartment can be set to a different temperature in that range.

To set the upper compartment temperature, press the Set Upper button. The temperature will change by 1 degree each time the button is pressed.

To set the lower compartment temperature, press the Set Lower button. The temperature will change by 1 degree each time the button is pressed.

Temperature Display

The temperature separator displays the current temperatures (Fahrenheit or Celsius) for the upper and lower compartments of the wine cellar. To switch from Fahrenheit to Celsius, press and hold the Set Upper and Set Lower buttons simultaneously for approximately 5 seconds until a beep sounds and the display changes.

To view the current temperature setting for a compartment, press the button for that compartment once, and the temperature will flash for 5 seconds and then will return to the current temperature.

Lock

The wine cellar is equipped with a lock that is located behind the door handle. To lock the wine cellar, insert the key all the way into the lock and turn clockwise. To unlock, turn the key counterclockwise.

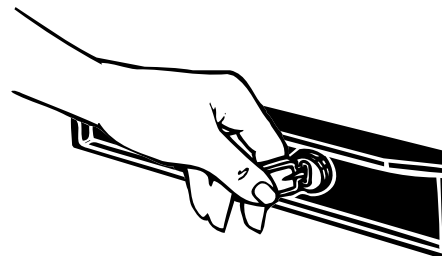

Wine Racks

To Remove and Replace the Wine Racks

1. To remove a rack, tilt the rear of the rack up and pull forward.
2. To replace the rack, place the rack on the support brackets and push the rack down until it locks into place.

Stocking the Wine Cellar

The wine cellar has a maximum capacity of 38 bottles of wine, when the humidors are not in use.

NOTE: For optimum wine storage, place white wines at the bottom of the wine cellar, light red wines in the center and red wines at the top.

To Stock the First Four Racks

1. Starting at the left-hand side, place the bottom of the first bottle against the back of the wine rack in the rear left corner.
2. Place the second bottle beside the first with the bottom of the bottle aligned with the front trim of the wine rack.
3. Continue in this manner for the next 3 bottles.
4. Place the base of the sixth bottle in the right rear corner of the rack.

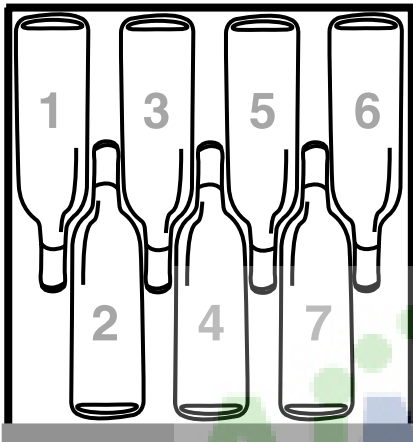

5. Place the last bottle between the fifth and sixth placed bottles with the base of the bottle aligned with the front trim of the wine rack.

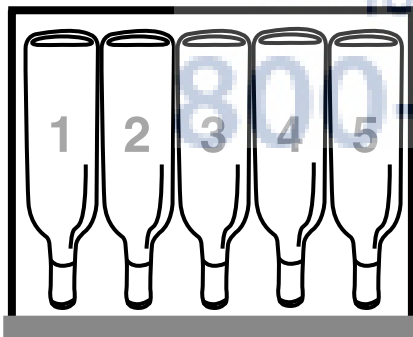

To Stock the Bottom Two Racks

Starting on the left hand side of the wine rack, place 5 bottles on the rack with the base of each bottle against the back of the wine rack and the front aligned with the front trim.

Lighting the Wine Cellar

The wine cellar has an interior light that comes on any time the door is opened.

The light is controlled by a two-position switch.

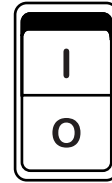

- | Turns the light on.
- O Sets the light to turn on only when the door is opened.

WINE CELLAR CARE

Cleaning

⚠ WARNING



Explosion Hazard

Use nonflammable cleaner.

Failure to do so can result in death, explosion, or fire.

Clean the wine cellar about once a month to avoid buildup of odors. Wipe up spills immediately.

To clean your wine cellar:

1. Unplug wine cellar or disconnect power.
2. Remove all racks from inside the wine cellar.
3. Hand wash, rinse, and dry removable parts and interior surfaces thoroughly. Use a clean sponge or soft cloth and a mild detergent in warm water.
 - To protect wood trim pieces, do not immerse the entire rack into water when cleaning.
 - Do not use abrasive or harsh cleaners such as window sprays, scouring cleansers, flammable fluids, cleaning waxes, concentrated detergents, bleaches or cleansers containing petroleum products on plastic parts, interior and door liners or gaskets. Do not use paper towels, scouring pads, or other harsh cleaning tools. These can scratch or damage materials.
 - To help remove odors, you can wash interior walls with a mixture of warm water and baking soda (2 tbs to 1 qt [26 g to 0.95 L] of water).
4. Wash stainless steel and painted metal exteriors with a clean sponge or soft cloth and a mild detergent in warm water. Do not use abrasive or harsh cleaners, or cleaners containing chlorine. These can scratch or damage materials. Dry thoroughly with a soft cloth. For additional protection against damage to painted metal exteriors, apply appliance wax (or auto paste wax) with a clean, soft cloth. Do not wax plastic parts.
5. Replace the racks.

Humidors

If humidity conditions are low, it will be necessary to use the humidors.

1. Fill the humidors about $\frac{3}{4}$ full with fresh water.
2. Place 1 humidor on the bottom most rack of both the lower and upper compartment. Place the longest side of the humidor so that it runs parallel with the right wall of the wine cellar.
3. Check the water level occasionally and refill as necessary.

NOTE: Each humidor reduces the storage capacity of the wine cellar by 1 bottle when installed according to instructions.

- Wash the humidors in warm soapy water.
NOTE: To avoid breakage, do not place the humidor into warm water immediately after removing from the chilled wine cellar.
- Plug in wine cellar or reconnect power.

Vacation and Moving Care

Vacations

If you choose to turn the wine cellar off before you leave, follow these steps.

- Remove all wine bottles from the wine cellar.
- Unplug the wine cellar.
- Clean the wine cellar. See “Cleaning.”

- Tape a rubber or wood block to the top of the door to prop it open far enough for air to get in. This stops odor and mold from building up.

Moving

When you are moving your wine cellar to a new home, follow these steps to prepare it for the move.

- Remove all wine bottles from the wine cellar.
- Unplug the wine cellar.
- Clean, wipe, and dry it thoroughly.
- Take out all removable parts, wrap them well, and tape them together so they don't shift and rattle during the move.
- Tape the doors shut and tape the power cord to the wine cellar.

When you get to your new home, put everything back and refer to the “Installation Instructions” section for preparation instructions.

TROUBLESHOOTING

Try the solutions suggested here first in order to avoid the cost of an unnecessary service call.

Your wine cellar will not operate

⚠ WARNING



Electrical Shock Hazard

Plug into a grounded 3 prong outlet.

Do not remove ground prong.

Do not use an adapter.

Do not use an extension cord.

Failure to follow these instructions can result in death, fire, or electrical shock.

- **Is the power supply cord unplugged?** Plug into a grounded 3 prong outlet.
- **Has a household fuse blown, or has a circuit breaker tripped?** Replace the fuse or reset the circuit.

The lights do not work

- **Is the power supply cord unplugged?** Plug into a grounded 3 prong outlet.

The motor seems to run too much

- **Is the temperature outside hotter than normal?** Expect the motor to run longer under warm conditions. At normal temperatures, expect your motor to run about 40% to 80% of the time. Under warmer conditions, expect it to run even more of the time.

- **Is the door opened often?** Expect the motor to run longer when this occurs. In order to conserve energy, try to get everything you need out of the wine cellar at once, keep wine bottles positioned label side up so that they are easy to find, and close the door as soon as the wine is removed.
- **Is the control set correctly for the surrounding conditions?** See “Using the Control.”
- **Is the door closed completely?** Push the door firmly shut. If it will not shut all the way, see “The door will not close completely” later in this section.

Temperature is too warm

- **Is the door opened often?** Be aware that the wine cellar will warm when this occurs. In order to keep the wine cellar cool, try to get everything you need out of the wine cellar at once, keep wine bottles positioned label side up so that they are easy to find, and close the door as soon as the wine is removed.
- **Is the control set correctly for the surrounding conditions?** See “Using the Control.”
- **Is the exhaust vent blocked?** For best performance, do not install the wine cellar behind a cabinet door or block the exhaust vent.
- **Has a large number of warm bottles been added?** Limit the number of bottles being placed into the wine cellar at one time.

There is interior moisture buildup

- **Is the door opened often?** To avoid humidity buildup, try to get everything you need out of the wine cellar at once, keep wine bottles positioned label side up so that they are easy to find, and close the door as soon as the wine is removed. When the door is opened, humidity from the room air enters the wine cellar. The more often the door is opened, the faster humidity builds up, especially when the room itself is very humid.
- **Is it humid?** It is normal for moisture to build up inside the wine cellar when the air is humid.
- **Is the control set correctly for the surrounding conditions?** See “Using the Control.”

The door is difficult to open

WARNING



Explosion Hazard

Use nonflammable cleaner.

Failure to do so can result in death, explosion, or fire.

- **Is the gasket dirty or sticky?** Clean the gasket and the surface that it touches. Rub a thin coat of paraffin wax on the gasket following cleaning.

The door will not close completely

WARNING



Explosion Hazard

Use nonflammable cleaner.

Failure to do so can result in death, explosion, or fire.

- **Is the gasket sticking?** Clean the gasket and the surface that it touches. Rub a thin coat of paraffin wax on the gasket following cleaning.

ASSISTANCE OR SERVICE

Before calling for assistance or service, please check "Troubleshooting." It may save you the cost of a service call. If you still need help, follow the instructions below.

When calling, please know the purchase date and the complete model and serial number of your appliance. This information will help us to better respond to your request.

If You Need Replacement Parts

If you need to order replacement parts, we recommend that you only use factory specified parts. Factory specified parts will fit right and work right, because they are made with the same precision used to build every new WHIRLPOOL® appliance.

To locate factory specified parts in your area, call us or your nearest designated service center.

Call customer service toll free toll free: **1-866-568-0386**
In Canada call : **1-866-457-1539**.

For Further Assistance

If you need further assistance, you can write to us with any questions or concern at:

Whirlpool Brand Customer Service
P.O. Box 669
101 Bentley Court
Findlay, OH 45840

WARRANTY

Warrantor: Danby Products Limited, 5070 Whitelaw Road, Guelph, ON, Canada N1H 6Z9.

ONE YEAR LIMITED WARRANTY

For one year from the date of purchase, when this appliance is operated and maintained according to instructions attached to or furnished with the product, warrantor will pay for factory specified parts and repair labor to correct defects in materials or workmanship. Service must be provided by a designated service company.

ITEMS WARRANTOR WILL NOT PAY FOR

1. Service calls to correct the installation of your appliance, to instruct you how to use your major appliance, to replace or repair house fuses or to correct house wiring or plumbing.
 2. Service calls to repair or replace appliance light bulbs, air filters or water filters. Those consumable parts are excluded from warranty coverage.
 3. Repairs when your appliance is used for other than normal, single-family household use.
 4. Damage resulting from accident, alteration, misuse, abuse, fire, flood, acts of God, improper installation, installation not in accordance with electrical or plumbing codes, or use of products not approved by warrantor.
 5. Any food loss due to refrigerator or freezer product failures.
 6. Replacement parts or repair labor costs for units operated outside the United States or Canada.
 7. Pickup and delivery. This appliance is designed to be repaired in the home.
 8. Repairs to parts or systems resulting from unauthorized modifications made to the appliance.
 9. Expenses for travel and transportation for product service in remote locations.
 10. The removal and reinstallation of your appliance if it is installed in an inaccessible location or is not installed in accordance with published installation instructions.
-

DISCLAIMER OF IMPLIED WARRANTIES; LIMITATION OF REMEDIES

CUSTOMER'S SOLE AND EXCLUSIVE REMEDY UNDER THIS LIMITED WARRANTY SHALL BE PRODUCT REPAIR AS PROVIDED HEREIN. IMPLIED WARRANTIES, INCLUDING WARRANTIES OF MERCHANTABILITY OR FITNESS FOR A PARTICULAR PURPOSE, ARE LIMITED TO ONE YEAR OR THE SHORTEST PERIOD ALLOWED BY LAW. WARRANTOR SHALL NOT BE LIABLE FOR INCIDENTAL OR CONSEQUENTIAL DAMAGES. SOME STATES AND PROVINCES DO NOT ALLOW THE EXCLUSION OR LIMITATION OF INCIDENTAL OR CONSEQUENTIAL DAMAGES, OR LIMITATIONS ON THE DURATION OF IMPLIED WARRANTIES OF MERCHANTABILITY OR FITNESS, SO THESE EXCLUSIONS OR LIMITATIONS MAY NOT APPLY TO YOU. THIS WARRANTY GIVES YOU SPECIFIC LEGAL RIGHTS AND YOU MAY ALSO HAVE OTHER RIGHTS, WHICH VARY FROM STATE TO STATE OR PROVINCE TO PROVINCE.

Outside the 50 United States and Canada, this warranty does not apply. Contact your authorized dealer to determine if another warranty applies.

If you need service, first see the "Troubleshooting" section of the Use & Care Guide. After checking "Troubleshooting," additional help can be found by checking the "Assistance or Service" section or by calling **1-866-568-0386** in the U.S.A.; In Canada, call **1-866-457-1539**.

7/08

Keep this book and your sales slip together for future reference. You must provide proof of purchase or installation date for in-warranty service.

Write down the following information about your major appliance to better help you obtain assistance or service if you ever need it. You will need to know your complete model number and serial number. You can find this information on the model and serial number label located on the product.

Dealer name _____
Address _____
Phone number _____
Model number _____
Serial number _____
Purchase date _____

SEGURIDAD DE LA BODEGA

Su seguridad y la seguridad de los demás es muy importante.

Hemos incluido muchos mensajes importantes de seguridad en este manual y en su electrodoméstico. Lea y obedezca siempre todos los mensajes de seguridad.



Este es el símbolo de advertencia de seguridad.

Este símbolo le llama la atención sobre peligros potenciales que pueden ocasionar la muerte o una lesión a usted y a los demás.

Todos los mensajes de seguridad irán a continuación del símbolo de advertencia de seguridad y de la palabra "PELIGRO" o "ADVERTENCIA". Estas palabras significan:

⚠ PELIGRO

Si no sigue las instrucciones de inmediato, usted puede morir o sufrir una lesión grave.

⚠ ADVERTENCIA

Si no sigue las instrucciones, usted puede morir o sufrir una lesión grave.

Todos los mensajes de seguridad le dirán el peligro potencial, le dirán cómo reducir las posibilidades de sufrir una lesión y lo que puede suceder si no se siguen las instrucciones.

INSTRUCCIONES IMPORTANTES DE SEGURIDAD

ADVERTENCIA: Para reducir el riesgo de incendio, choque eléctrico, o lesiones personales al usar su bodega, siga estas precauciones básicas:

- Conecte a un contacto de pared de conexión a tierra de 3 terminales.
- No quite la terminal de conexión a tierra.
- No use un adaptador.
- No use un cable eléctrico de extensión.
- Desconecte el suministro de energía antes de darle servicio.
- Vuelva a colocar todos los componentes y paneles antes de hacerlo funcionar.
- Remueva las puertas de su bodega vieja.
- Use un limpiador no inflamable.
- Mantenga los materiales y vapores inflamables, tales como gasolina, alejados de la bodega.
- Use dos o más personas para mover e instalar la bodega.

GUARDE ESTAS INSTRUCCIONES

Cómo deshacerse adecuadamente de su bodega vieja

⚠ ADVERTENCIA

Peligro de Asfixia

Remueva las puertas de su bodega vieja.

No seguir esta instrucción puede ocasionar la muerte o daño al cerebro.

Antes de descartar su vieja bodega:

- Saque la puerta.
- Deje los portabotellas en su lugar así los niños no pueden meterse adentro con facilidad.

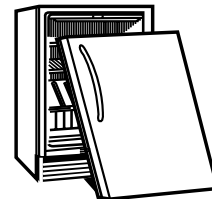

IMPORTANTE: El atrapamiento y asfixia de niños no es un problema del pasado. Las bodegas tiradas y abandonadas son un peligro, aún si van a quedar ahí "por unos pocos días". Si Ud. está por deshacerse de su bodega vieja, por favor siga las instrucciones que se dan a continuación para prevenir accidentes.

INSTRUCCIONES DE INSTALACIÓN

Requisitos de ubicación

⚠ ADVERTENCIA



Peligro de Explosión

Mantenga los materiales y vapores inflamables, tales como gasolina, alejados del refrigerador.

No seguir esta instrucción puede ocasionar la muerte, explosión, o incendio.

Para asegurar la ventilación adecuada de la bodega, deje un espacio de 5" (127 mm) entre la parte posterior del refrigerador para bebidas y la pared. Si instala el refrigerador para bebidas próximo a una pared fija, deje como mínimo 13¼" (33,7 cm) en el lado de la bisagra para permitir que la puerta abra bien.

NOTAS:

- No se recomienda instalar la bodega cerca de un horno, radiador u otra fuente de calor. No instale en un lugar donde la temperatura puede ser menor de 55° F (13° C). Para obtener un mejor funcionamiento, no instale la bodega detrás de la puerta de un armario.
- Se recomienda instalar la bodega en un lugar en donde la puerta se pueda abrir a una abertura de más de 45°. Si la abertura es limitada, los estantes no se podrán deslizar hacia afuera de acuerdo con su diseño, y esto puede originar daños en la junta de la puerta.
- La abertura aproximada de la puerta deberá tener por lo menos 24" (60 cm) de profundidad y 12½" (31,75 cm) de ancho, sobre una superficie nivelada.

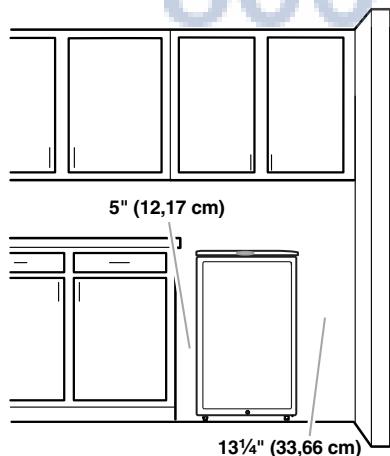

Requisitos eléctricos

⚠ ADVERTENCIA



Peligro de Choque Eléctrico

Conecte a un contacto de pared de conexión a tierra de 3 terminales.

No quite la terminal de conexión a tierra.

No use un adaptador.

No use un cable eléctrico de extensión.

No seguir estas instrucciones puede ocasionar la muerte, incendio o choque eléctrico.

Antes de mover la bodega a su ubicación final, es importante asegurarse de que tiene la conexión eléctrica adecuada.

Método de conexión a tierra recomendado

Se requiere un suministro eléctrico de 115 Voltios, 60 Hz., CA solamente y con fusibles de 15 ó 20 amperios, conectado a tierra. Se recomienda que use un circuito separado sólo para su bodega. Use una toma de corriente que no se pueda apagar con un interruptor. No use un cable eléctrico de extensión.

NOTA: Antes de llevar a cabo cualquier tipo de instalación o limpieza, desenchufe la bodega o desconecte el suministro de energía.

Desempaque de la bodega

⚠ ADVERTENCIA

Peligro de Peso Excesivo

Use dos o más personas para mover e instalar la bodega.

No seguir esta instrucción puede ocasionar una lesión en la espalda u otro tipo de lesiones.

Cómo quitar los materiales de empaque

- Quite los residuos de cinta y goma de las superficies antes de encender la bodega. Frote un poco de detergente líquido para vajillas sobre el adhesivo con los dedos. Limpie con agua tibia y seque.
- No use instrumentos filosos, alcohol para fricciones, líquidos inflamables o productos de limpieza abrasivos para eliminar los restos de cinta o goma. Estos productos pueden dañar la superficie de su bodega. Para más información, vea "Seguridad de la bodega".
- Deshágase de todos los materiales de embalaje o recíclelos.

Cuando mueva su bodega:

Su bodega es muy pesada. Cuando mueva la bodega para limpiarla o darle servicio, cerciórese de cubrir el piso con cartón o madera para evitar daños en el mismo. Al mover la bodega, siempre tire directamente hacia afuera. No menee la bodega de lado a lado ni la haga “caminar” cuando la trate de mover ya que podría dañar el piso.

Limpieza antes del uso

Una vez que usted haya quitado todos los materiales de empaque, limpie el interior de su bodega antes de usarla. Vea las instrucciones de limpieza en “Cuidado de su bodega”.

Puertas de la bodega

HERRAMIENTAS NECESARIAS: Destornillador Phillips N° 2; llave de tuercas ajustable

IMPORTANTE: Todas las ilustraciones a las que se hace referencia en las siguientes instrucciones se incluyen más adelante en esta sección después de “Pasos finales”. Las ilustraciones muestran una puerta con sentido de apertura hacia la derecha (bisagras instaladas en fábrica a la derecha).

Cómo quitar la puerta y las bisagras

1. Desenchufe la bodega o desconecte el suministro de energía.

⚠ ADVERTENCIA

Peligro de Peso Excesivo

Use dos o más personas para mover e instalar la bodega.

No seguir esta instrucción puede ocasionar una lesión en la espalda u otro tipo de lesiones.

2. Coloque la bodega sobre su parte posterior.
3. Desatornille las dos patas niveladoras, una en la bisagra inferior del lado derecho, y otra en el lado izquierdo de la carcasa. Vea las ilustraciones 4 y 5.
4. Quite los 3 tornillos de la bisagra inferior y sáquela. Vea la Ilustración 3.
NOTA: Guarde la bisagra en un lugar seguro, en el caso de que se necesite volver a cambiar el sentido de abertura de la puerta de la bodega.
5. Saque la puerta jalándola hacia abajo y fuera del pasador superior, y colóquela a un lado.
6. Saque las 2 tapas de plástico de los tornillos, que están ubicadas en la parte superior de la cubierta de la bisagra. Vea la Ilustración 2.
7. Quite los tornillos que sostienen la cubierta de la bisagra a la bisagra superior, y saque la cubierta de la bisagra superior. Vea la Ilustración 2.
8. Quite los 3 tornillos de la bisagra superior y sáquela. Vea la Ilustración 2.

Cambio del sentido de apertura de la puerta (opcional)

1. Saque la tapa de plástico del pasador de la puerta del lado izquierdo de la misma, y vuelva a instalarla en el lado derecho de la puerta.
2. Saque las 3 tapas de plástico de los tornillos del lado izquierdo superior de la carcasa y cámbielos al lado derecho de la misma. Vea la Ilustración 1.
3. Instale la bisagra superior sobre el lado izquierdo de la carcasa y asegúrela con los 3 tornillos.
4. Instale la cubierta de la bisagra sobre la bisagra superior, usando los 2 tornillos.
5. Instale las 2 tapas de plástico de los tornillos sobre la cubierta de la bisagra.
6. Inserte la esquina superior de la puerta dentro del pasador de la bisagra superior, y vuelva a instalar la puerta en la bodega.
7. Inserte el pasador de la bisagra dentro de la parte inferior de la puerta, usando la bisagra inferior izquierda suministrada con su bodega. Vea la Ilustración 6.
8. Alinee los orificios de la bisagra con los orificios en la carcasa, y asegúrelos con 3 tornillos.
9. Instale la pata niveladora, que estaba en la bisagra inferior derecha, dentro de la bisagra inferior izquierda. Vea la Ilustración 4.
10. Instale la pata niveladora, que estaba en el lado izquierdo de la bodega, sobre el lado derecho. Vea la Ilustración 5.

Pasos finales

1. Verifique el alineamiento y los sellos de la puerta.
2. Asegúrese de que el seguro de la puerta se deslice con facilidad en la cámara del seguro.
3. Apriete todos los tornillos de las bisagras.
4. Vuelva a colocar la bodega en posición vertical y espere 60 minutos antes de volver a conectar el suministro de energía.

⚠ ADVERTENCIA



Peligro de Choque Eléctrico

Conecte a un contacto de pared de conexión a tierra de 3 terminales.

No quite la terminal de conexión a tierra.

No use un adaptador.

No use un cable eléctrico de extensión.

No seguir estas instrucciones puede ocasionar la muerte, incendio o choque eléctrico.

5. Conecte a un contacto de pared de conexión a tierra de 3 terminales.

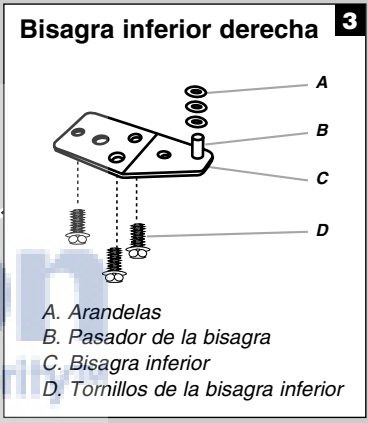
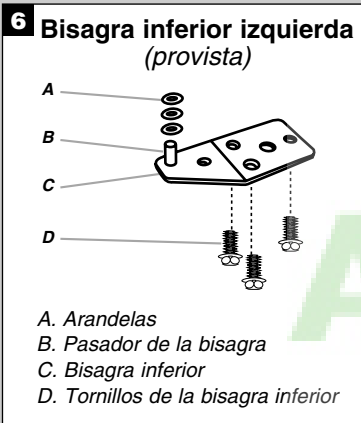
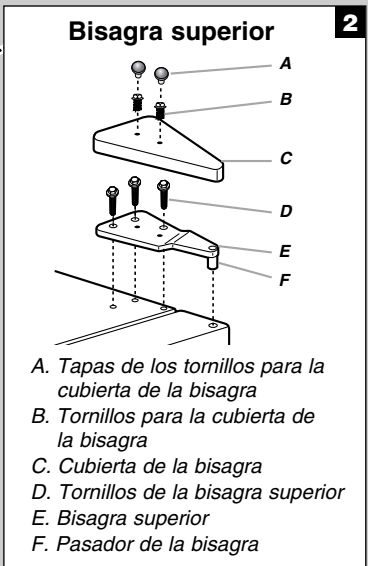
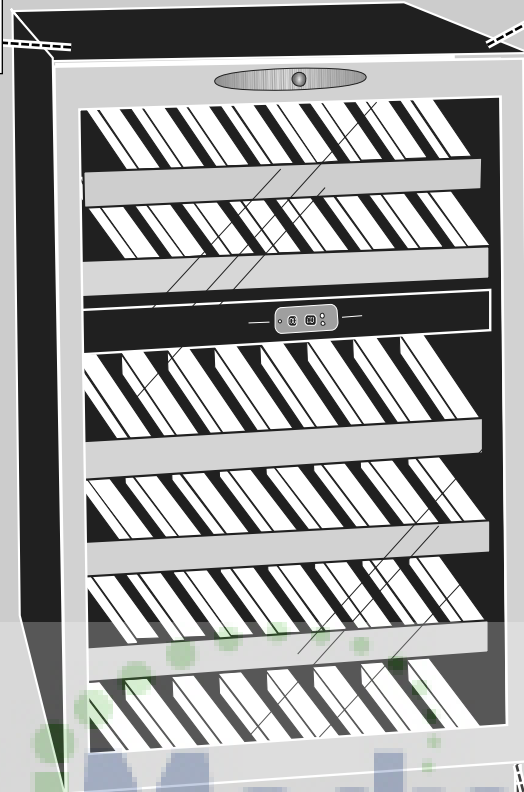
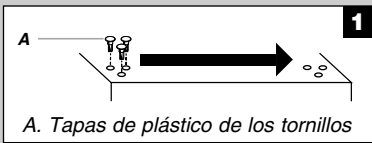

AJ Madison
 Your Appliance Authority
 800-570-3355

Cierre de la puerta

Su bodega tiene dos patas niveladoras. Si la misma parece inestable o usted quiere que las puertas se cierren con mayor facilidad, ajuste la inclinación de la bodega siguiendo las instrucciones a continuación.

⚠️ ADVERTENCIA



Peligro de Choque Eléctrico

Conecte a un contacto de pared de conexión a tierra de 3 terminales.

No quite la terminal de conexión a tierra.

No use un adaptador.

No use un cable eléctrico de extensión.

No seguir estas instrucciones puede ocasionar la muerte, incendio o choque eléctrico.

1. Conecte a un contacto de pared de conexión a tierra de 3 terminales.

⚠️ ADVERTENCIA

Peligro de Peso Excesivo

Use dos o más personas para mover e instalar la bodega.

No seguir esta instrucción puede ocasionar una lesión en la espalda u otro tipo de lesiones.

2. Mueva la bodega hacia su posición final.
3. Gire las patas niveladoras hacia la derecha para bajar la bodega o gírelas hacia la izquierda para levantarla. Puede precisar darle varias vueltas a las patas niveladoras para ajustar la inclinación de la bodega.

NOTA: Para quitar un poco de peso de las patas niveladoras, haga que alguien empuje la parte superior de la bodega. Esto facilita el ajuste de las mismas.

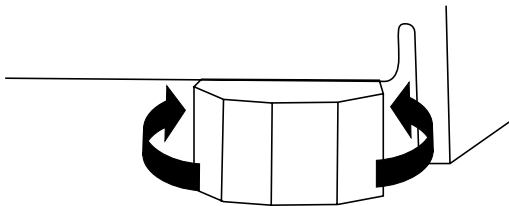

4. Verifique si se cierra con la facilidad que usted desea. Si no es así, gire ambos tornillos niveladores delanteros hacia la derecha para inclinar levemente la bodega más hacia atrás. Puede tomar varias vueltas más, y usted deberá girar ambas patas niveladoras la misma cantidad de veces.

USO DE LA BODEGA

Sonidos normales

Su nueva bodega puede hacer ruidos que su vieja bodega no hacía. Como estos sonidos son nuevos para Ud., puede ser que se preocupe. La mayoría de los sonidos nuevos son normales. Las superficies duras tales como el piso y las estructuras circundantes pueden hacer que los sonidos parezcan más fuertes. A continuación se describen los tipos de sonidos y qué puede causarlos.

- Su bodega está diseñada para funcionar con más eficiencia para conservar sus alimentos a la temperatura deseada y para reducir al mínimo el uso de energía. El compresor y los ventiladores de alta eficiencia pueden causar que su nueva bodega funcione por períodos de tiempo más largos que su bodega vieja. También puede escuchar un sonido pulsante o agudo del compresor o los ventiladores que se ajustan para un funcionamiento óptimo.
- Las vibraciones pueden producirse por el flujo de líquido refrigerante o artículos guardados dentro de la bodega.
- Al final de cada ciclo, Ud. puede escuchar un gorgoteo debido al flujo de líquido refrigerante en su bodega.
- Ud. puede escuchar agua corriendo hacia la bandeja recolectora cuando la bodega se está descongelando.
- Es posible que escuche sonidos de chasquido cuando la bodega comienza o deja de funcionar.

Uso del control

Su bodega tiene controles de temperatura que le permiten fijar la temperatura en los compartimientos superior e inferior. Esto le permite seleccionar la temperatura exacta para satisfacer sus necesidades específicas de almacenamiento de vinos.

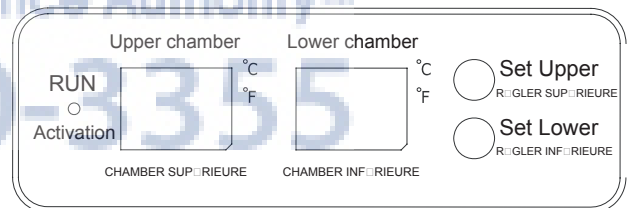

Cómo ajustar los controles

La temperatura de la bodega puede fijarse en un rango entre 39°F (4°C) y 64°F (18°C). Cada compartimiento puede fijarse a una temperatura diferente dentro de dicho rango.

Para fijar la temperatura en el compartimiento superior, presione el botón Set Upper (Fijar compartimiento superior). La temperatura se incrementará en un grado cada vez que se presione el botón.

Para fijar la temperatura en el compartimiento inferior, presione el botón Set Lower (Fijar compartimiento inferior). La temperatura se incrementará en un grado cada vez que se presione el botón.

Pantalla de temperatura

El separador de temperatura muestra las temperaturas actuales (en Fahrenheit o centígrados) para los compartimientos superior e inferior de la bodega. Para cambiar de Fahrenheit a centígrados, presione y sostenga los botones Set Upper y Set Lower simultáneamente durante cinco segundos, hasta que suene un "bip" y cambie la temperatura.

Para ver el ajuste de temperatura actual de un compartimiento, presione una vez el botón correspondiente a ese compartimiento; la temperatura destellará durante cinco segundos y luego volverá a la temperatura actual.

Lock (Bloqueo)

La bodega está equipada con un seguro ubicado detrás de la manija de la puerta. Para asegurar la bodega, inserte la llave por completo dentro del seguro y gire hacia la derecha. Para quitar el seguro, gire la llave hacia la izquierda.

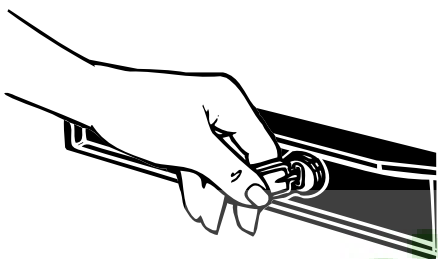

Portabotellas

Para quitar y volver a colocar los portabotellas

1. Para quitar una rejilla, incline la parte posterior de la misma hacia arriba y jálala hacia adelante.
 2. Para volver a colocar la rejilla, colóquela en los soportes de apoyo y empújela hacia abajo hasta que encaje en su lugar.
-

Cómo almacenar en la bodega

La bodega tiene una capacidad máxima de 38 botellas de vino, cuando no se usan los humidificadores.

NOTA: Para un óptimo almacenamiento de vinos, coloque los vinos blancos en la parte inferior de la bodega, los vinos rosados en el centro y los vinos tintos en la parte superior.

Cómo almacenar en los cuatro primeros botelleros

1. Comenzando por el lado izquierdo, coloque el fondo de la primera botella contra la parte posterior del botellero en la esquina posterior izquierda.
2. Coloque la segunda botella al lado de la primera, con el fondo de la misma alineado con el marco frontal del botellero.
3. Continúe procediendo de esta manera con las próximas 3 botellas.

4. Coloque el fondo de la sexta botella en la esquina posterior derecha del botellero.

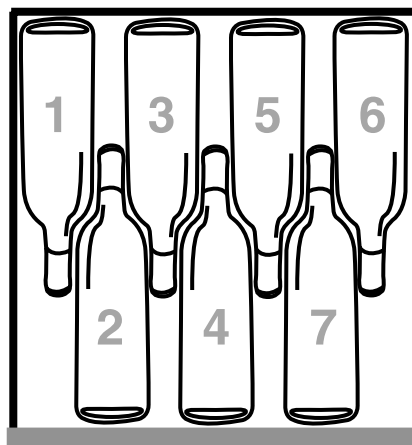

5. Coloque la última botella entre la quinta y la sexta, con el fondo alineado con el marco frontal del botellero.

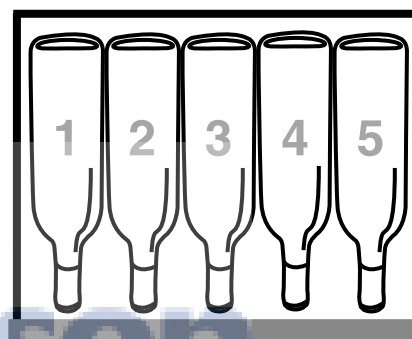

Cómo almacenar en los dos botelleros inferiores

Comenzando por el lado izquierdo del botellero, coloque 5 botellas sobre el mismo con la base de cada botella contra la parte posterior del botellero, y el frente alineado con el marco frontal.

Humidificadores

Si las condiciones de humedad son bajas, será necesario usar los humidificadores.

1. Llene los humidificadores con $\frac{3}{4}$ aproximadamente de agua fresca.
2. Coloque un humidificador en el botellero que esté más abajo tanto del compartimiento inferior como del superior. Coloque el lado más largo del humidificador de modo que quede paralelo con la pared derecha de la bodega.
3. Controle el nivel de agua ocasionalmente y vuélvalo a llenar si es necesario.

NOTA: Cada humidificador reduce la capacidad de almacenamiento de la bodega en 1 botella, cuando se instala según las instrucciones.

Iluminación de la bodega

La bodega tiene una luz interior que se enciende cada vez que se abre la puerta.

La luz se controla con un interruptor de dos posiciones.

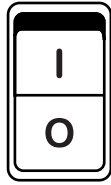

- | Enciende la luz.
- 0 Fija la luz para que se encienda solamente cuando se abra la puerta.

CUIDADO DE LA BODEGA

Limpieza

ADVERTENCIA



Peligro de Explosión

Mantenga los materiales y vapores inflamables, tales como gasolina, alejados del refrigerador.

No seguir esta instrucción puede ocasionar la muerte, explosión, o incendio.

Limpie la bodega aproximadamente una vez al mes para evitar la acumulación de olores. Limpie los derrames de inmediato.

Cómo limpiar la bodega:

1. Desenchufe la bodega o desconecte el suministro de energía.
2. Retire todos los botelleros del interior de la bodega.
3. Lave a mano, enjuague y seque todas las partes desmontables y las superficies interiores meticulosamente. Use una esponja limpia o un paño liso y un detergente suave en agua tibia.
 - Para proteger las piezas del adorno de madera, no sumerja todo el botellero en agua cuando la esté limpiando.
 - No use productos de limpieza abrasivos o ásperos, como aerosoles para ventanas, productos de limpieza para pulir, líquidos inflamables, ceras para limpieza, detergentes concentrados, blanqueadores o productos de limpieza que contengan productos derivados de petróleo en las partes de plástico, revestimientos interiores o de la puerta o juntas. No use toallas de papel, estropajos para fregar u otros utensilios de limpieza ásperos. Éstos pueden rayar o dañar los materiales.
 - Para ayudar a eliminar olores, puede lavar las paredes interiores con una mezcla de agua tibia y bicarbonato de sodio (2 cucharadas en un cuarto de galón [26 g en 0,95 L] de agua).

4. Lave las superficies externas metálicas pintadas y de acero inoxidable con una esponja limpia o un paño suave y detergente delicado con agua tibia. No use productos de limpieza abrasivos o ásperos o que contengan cloro. Éstos pueden rayar o dañar los materiales. Seque meticulosamente con un paño suave. Para obtener una protección adicional contra daños a las superficies exteriores metálicas pintadas, aplique cera para electrodomésticos (o cera en pasta para autos) con un paño limpio y suave. No encere las partes de plástico.

5. Vuelva a colocar los estantes.
6. Lave los humidificadores en agua tibia jabonosa.

NOTA: Para evitar que el humidificador se rompa, no lo coloque en agua tibia inmediatamente después de sacarlo de la bodega fría.

7. Enchufe la bodega o reconecte el suministro de energía.

Cuidado durante las vacaciones y mudanzas

Vacaciones

Si Ud. decide apagar la bodega antes de irse, siga estos pasos.

1. Saque todas las botellas de vino de la bodega.
2. Desenchufe la bodega.
3. Limpie la bodega. Vea "Limpieza".
4. Fije un bloque de goma o de madera con cinta adhesiva a la parte superior de la puerta para que quede abierta y el aire circule. Esto evita que se formen olores y que crezcan hongos.

Mudanza

Si Ud. muda su bodega a una casa nueva, siga los pasos a continuación para prepararse para la mudanza.

1. Saque todas las botellas de vino de la bodega.
2. Desenchufe la bodega.
3. Límpiela, pásele un paño y séquela detalladamente.
4. Saque todas las partes desmontables, envuélvalas bien y asegúrelas con cinta adhesiva para que no se sacudan durante la mudanza.
5. Sostenga las puertas cerradas y el cable pegado al gabinete de la bodega con cinta adhesiva.

Cuando llegue a la casa nueva, ponga todo de nuevo y lea la sección "Instrucciones de instalación" para obtener instrucciones de preparación.

SOLUCIÓN DE PROBLEMAS

Primero pruebe las soluciones sugeridas aquí para evitar el costo innecesario del servicio.

La bodega no funciona

⚠ ADVERTENCIA



Peligro de Choque Eléctrico

Conecte a un contacto de pared de conexión a tierra de 3 terminales.

No quite la terminal de conexión a tierra.

No use un adaptador.

No use un cable eléctrico de extensión.

No seguir estas instrucciones puede ocasionar la muerte, incendio o choque eléctrico.

- **¿Está desenchufado el cable de suministro de energía?** Conecte a un contacto de pared de conexión a tierra de 3 terminales.
- **¿Hay un fusible de la casa fundido o se disparó el cortacircuitos?** Reemplace el fusible o reposicione el cortacircuitos.

Las luces no funcionan

- **¿Está desconectado el cable eléctrico?** Conecte a un contacto de pared de conexión a tierra de 3 terminales.

Parece que el motor funciona excesivamente

- **¿Está la temperatura exterior más caliente de lo normal?** En condiciones de calor, el motor funciona por períodos más largos. Cuando la temperatura es normal, el motor funciona entre 40% y 80% del tiempo. Bajo temperaturas más altas, puede funcionar por aún más tiempo.
- **¿Se abre la puerta a menudo?** Cuando esto ocurre, el motor puede funcionar por períodos más largos. Para ahorrar energía, trate de sacar todo lo que necesite de la bodega de una sola vez, mantenga las botellas de vino con las etiquetas hacia arriba para que sean fáciles de encontrar y cierre la puerta una vez que se haya sacado el vino.
- **¿Se ha ajustado el control correctamente de acuerdo con las condiciones circundantes?** Vea "Uso del control".
- **¿Está completamente cerrada la puerta?** Cierre la puerta con firmeza. Si no se cierra completamente, vea "La puerta no cierra completamente" más adelante en esta sección.

La temperatura está demasiado elevada

- **¿Se abre la puerta a menudo?** Sea consciente de que la bodega se calienta cuando esto ocurre. Para mantener la bodega fría, trate de sacar todo lo que necesite de la misma de una sola vez, mantenga las botellas de vino con las etiquetas hacia arriba para que sean fáciles de encontrar y cierre la puerta una vez que se haya sacado el vino.
- **¿Se ha ajustado el control correctamente de acuerdo con las condiciones circundantes?** Vea "Uso del control".
- **¿Está bloqueado el orificio de ventilación?** Para obtener un óptimo funcionamiento, no instale la bodega detrás de la puerta de un armario ni bloquee el orificio de ventilación.
- **¿Se ha agregado una gran número de botellas tibias?** Limite el número de botellas colocadas en la bodega a una por vez.

Hay acumulación de humedad en el interior

- **¿Se abre la puerta a menudo?** Para evitar la acumulación de humedad, trate de sacar todo lo que necesite de la bodega de una sola vez, mantenga las botellas de vino con las etiquetas hacia arriba para que sean fáciles de encontrar y cierre la puerta una vez que se haya sacado el vino. Cuando la puerta está abierta, la humedad de la habitación entra a la bodega. La humedad se acumula más rápido cuanto más seguido se abre la puerta, especialmente cuando la habitación está muy húmeda.
- **¿Hay humedad?** Es normal que se acumule humedad dentro de la bodega cuando el aire está húmedo.
- **¿Se ha ajustado el control correctamente de acuerdo con las condiciones circundantes?** Vea "Uso del control".

Es difícil abrir la puerta

⚠ ADVERTENCIA



Peligro de Explosión

Use un limpiador no inflamable.

No seguir esta instrucción puede ocasionar la muerte, explosión o incendio.

- **¿Está sucia o pegajosa la junta?** Limpie la junta y la superficie que ésta toque. Frote una capa delgada de cera de parafina sobre la junta después de la limpieza.

La puerta no cierra completamente

- **¿Están fuera de posición los botellers?** Coloque nuevamente los botellers en su posición correcta. Vea “Uso de la bodega” para obtener más información.

ADVERTENCIA



Peligro de Explosión

Use un limpiador no inflamable.

No seguir esta instrucción puede ocasionar la muerte, explosión o incendio.

- **¿Está pegajosa la junta?** Limpie la junta y la superficie que ésta toque. Frote una capa delgada de cera de parafina sobre la junta después de la limpieza.

AYUDA O SERVICIO TÉCNICO

Antes de solicitar asistencia o servicio, sírvase consultar la sección “Solución de problemas”. Quizás le ahorre el costo de una visita de servicio técnico. Si aún así necesita ayuda, siga las instrucciones detalladas a continuación.

Cuando llame, tenga a mano la fecha de compra y el número completo del modelo y de la serie de su electrodoméstico. Esta información nos ayudará a atender mejor a su pedido.

Si necesita piezas de repuesto

Si tiene que pedir piezas de repuesto, le recomendamos que emplee únicamente piezas especificadas de fábrica. Las piezas especificadas de fábrica encajarán y funcionarán correctamente ya que se fabrican con la misma precisión empleada en la fabricación de cada nuevo electrodoméstico WHIRLPOOL®.

Para encontrar piezas especificadas de fábrica en su localidad, llámenos o llame al centro de servicio técnico designado más cercano a su localidad.

Llame a servicio al cliente sin costo alguno al: **1-866-568-0386**
En Canadá, llame al: **1-866-457-1539**.

Para obtener asistencia adicional

Si necesita asistencia adicional, puede escribirnos con sus preguntas o dudas a:

Whirlpool Brand Customer Service
P.O. Box 669
101 Bentley Court
Findlay, OH 45840

GARANTÍA

Garante: Danby Products Limited, 5070 Whitelaw Road, Guelph, ON, Canada N1H 6Z9.

GARANTÍA LIMITADA DE UN AÑO

Durante un año a partir de la fecha de compra, siempre y cuando se dé a este electrodoméstico un uso y mantenimiento de conformidad con las instrucciones adjuntas o provistas con el producto, el garante se hará cargo del costo de las piezas especificadas de fábrica y del gasto del trabajo de reparación para corregir defectos en los materiales o en la mano de obra. El servicio deberá ser suministrado por una compañía designada de servicio.

EL GARANTE NO PAGARÁ POR LOS SIGUIENTES ARTÍCULOS

1. Visitas de servicio técnico para corregir la instalación de su electrodoméstico, para enseñarle a usar su electrodoméstico principal, para cambiar o reparar fusibles domésticos o para corregir la instalación eléctrica o de la tubería de la casa.
2. Visitas de servicio técnico para reparar o reemplazar focos para electrodomésticos, filtros de aire o filtros de agua. Esos insumos están excluidos de la cobertura de la garantía.
3. Reparaciones cuando su electrodoméstico se use de un modo diferente al doméstico normal de una familia.
4. Daños causados por accidente, alteración, uso indebido, abuso, incendio, inundación, actos fortuitos, instalación incorrecta, instalación que no esté de acuerdo con los códigos eléctricos o de plomería, o el empleo de productos no aprobados por el garante.
5. Cualquier pérdida de comida debido a fallas del refrigerador o del congelador.
6. Piezas de repuesto o gastos de reparación para electrodomésticos que se empleen fuera de los Estados Unidos o Canadá.
7. Recogida y entrega. Este electrodoméstico está diseñado para ser reparado en el hogar.
8. Reparaciones de piezas o sistemas como resultado de modificaciones no autorizadas que se hayan efectuado en el electrodoméstico.
9. Gastos de viaje y transporte para obtener servicio del producto en lugares remotos.
10. La remoción y reinstalación de su electrodoméstico si estuviera instalado en un lugar inaccesible o si no estuviera instalado de conformidad con las instrucciones de instalación publicadas.

EXCLUSIÓN DE GARANTÍAS IMPLÍCITAS; LIMITACIÓN DE RECURSOS

EL ÚNICO Y EXCLUSIVO RECURSO DEL CLIENTE SEGÚN LOS TÉRMINOS DE ESTA GARANTÍA LIMITADA SERÁ EL DE REPARAR EL PRODUCTO SEGÚN SE ESTIPULA EN LA PRESENTE. LAS GARANTÍAS IMPLÍCITAS, INCLUYENDO LAS GARANTÍAS DE COMERCIABILIDAD O DE CAPACIDAD PARA UN PROPÓSITO PARTICULAR, SERÁN LIMITADAS A UN AÑO O AL PERÍODO MÁS CORTO PERMITIDO POR LEY. EL GARANTE NO SE RESPONSABILIZARÁ POR DAÑOS INCIDENTALES O CONSECUENTES. ALGUNOS ESTADOS Y PROVINCIAS NO PERMITEN LAS EXCLUSIONES O LIMITACIONES POR DAÑOS INCIDENTALES O CONSECUENTES, O LIMITACIONES ACERCA DE CUÁNTO DEBE DURAR UNA GARANTÍA IMPLÍCITA DE COMERCIABILIDAD O CAPACIDAD, DE MODO QUE LAS LIMITACIONES O EXCLUSIONES ARRIBA MENCIONADAS PUEDEN NO APLICARSE EN SU CASO. ESTA GARANTÍA LE OTORGA DERECHOS LEGALES ESPECÍFICOS Y ES POSIBLE QUE USTED TENGA TAMBIÉN OTROS DERECHOS QUE PUEDEN VARIAR DE UN ESTADO A OTRO O DE UNA PROVINCIA A OTRA.

Esta garantía no tiene vigor fuera de los cincuenta Estados Unidos y Canadá. Póngase en contacto con su distribuidor autorizado para determinar si corresponde otra garantía.

Si necesita servicio, consulte primero la sección "Solución de problemas" del Manual de uso y cuidado. Después de fijarse en "Solución de problemas", puede encontrar ayuda adicional en la sección "Ayuda o servicio técnico" o llamando al **1-866-568-0386** en EE.UU. En Canadá, llame al **1-866-457-1539**.

7/08

Guarde este libro y su comprobante de compra juntos para referencia futura. Usted deberá proporcionar el comprobante de la compra o una fecha de instalación para obtener servicio bajo la garantía.

Escriba la siguiente información acerca de su electrodoméstico principal para ayudarle mejor a obtener asistencia o servicio técnico si alguna vez llegara a necesitarlo. Deberá tener a mano el número completo del modelo y de la serie. Usted puede encontrar esta información en la etiqueta con el número de modelo y de serie ubicada en el producto.

Nombre del distribuidor _____

Dirección _____

Número de teléfono _____

Número de modelo _____

Número de serie _____

Fecha de compra _____

SÉCURITÉ DE LA CAVE À VIN

Votre sécurité et celle des autres est très importante.

Nous donnons de nombreux messages de sécurité importants dans ce manuel et sur votre appareil ménager. Assurez-vous de toujours lire tous les messages de sécurité et de vous y conformer.



Voici le symbole d'alerte de sécurité.

Ce symbole d'alerte de sécurité vous signale les dangers potentiels de décès et de blessures graves à vous et à d'autres.

Tous les messages de sécurité suivront le symbole d'alerte de sécurité et le mot "DANGER" ou "AVERTISSEMENT". Ces mots signifient :

⚠ DANGER

Risque possible de décès ou de blessure grave si vous ne suivez pas immédiatement les instructions.

⚠ AVERTISSEMENT

Risque possible de décès ou de blessure grave si vous ne suivez pas les instructions.

Tous les messages de sécurité vous diront quel est le danger potentiel et vous disent comment réduire le risque de blessure et ce qui peut se produire en cas de non-respect des instructions.

IMPORTANTES INSTRUCTIONS DE SÉCURITÉ

AVERTISSEMENT : Pour réduire les risques d'incendie, de choc électrique ou des blessures lors de l'utilisation de la cave à vin, prendre quelques précautions fondamentales, y compris les suivantes :

- Brancher l'appareil sur une prise à 3 alvéoles reliée à la terre.
- Ne pas enlever la broche de liaison à la terre.
- Ne pas utiliser un adaptateur.
- Ne pas utiliser un câble de rallonge.
- Débrancher la source de courant électrique avant l'entretien.
- Replacer pièces et panneaux avant de faire la remise en marche.
- Enlever les portes de votre vieille cave à vin.
- Utiliser un produit de nettoyage ininflammable.
- Garder les matériaux et les vapeurs inflammables, telle que l'essence, loin de la cave à vin.
- Utiliser deux ou plus de personnes pour déplacer et installer la cave à vin.

CONSERVEZ CES INSTRUCTIONS

Mise au rebut de votre vieille cave à vin

⚠ AVERTISSEMENT

Risque de suffoquer

Enlever la porte de votre vieille cave à vin.

Le non-respect de cette instruction peut causer un décès ou des lésions cérébrales.

Avant de jeter votre vieille cave à vin :

- Enlever la porte.
- Laisser les tablettes en place de sorte que les enfants ne puissent pas y pénétrer facilement.

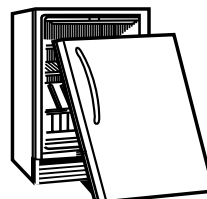

IMPORTANT : L'emprisonnement et l'étouffement des enfants ne sont pas un problème du passé. Les caves à vin jetées ou abandonnées sont encore dangereuses, même si elles sont laissées abandonnées pendant "quelques jours seulement". Si vous vous débarrassez de votre vieille cave à vin, veuillez suivre les instructions suivantes pour aider à éviter les accidents.

INSTRUCTIONS D'INSTALLATION

Exigences d'emplacement

⚠ AVERTISSEMENT



Risque d'explosion

Garder les matériaux et les vapeurs inflammables, telle que l'essence, loin de la cave à vin.

Le non-respect de cette instruction peut causer un décès, une explosion ou un incendie.

Pour garantir une bonne ventilation de la cave à vin, laisser un espace de 5" (127 mm) entre l'arrière de la cave à vin et le mur. Si la cave à vin est installée près d'un mur fixe, laisser un minimum de 13¼" (33,7 cm) sur le côté de la charnière pour permettre à la porte de s'ouvrir sans obstruction.

REMARQUE :

- On recommande de ne pas installer la cave à vin près d'un four, d'un radiateur ou de toute autre source de chaleur. Ne pas installer l'appareil dans un endroit où la température pourrait descendre en dessous de 55°F (13°C). Pour un meilleur rendement, ne pas installer la cave à vin derrière une porte de placard.
- Il est recommandé d'installer la cave à vin à un emplacement qui permet une ouverture de porte à plus de 45°. Une ouverture limitée de la porte empêche les clayettes de glisser correctement, ce qui peut entraîner un endommagement du joint de la porte.
- L'ouverture de la caisse doit être sur un plancher de niveau, d'une profondeur minimale de 24" (60 cm) et d'une largeur minimale de 12½" (31,75 cm).

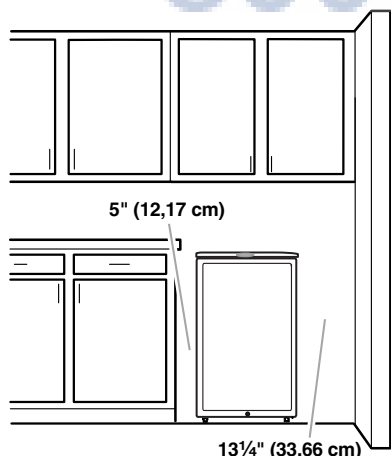

Spécifications électriques

⚠ AVERTISSEMENT



Risque de choc électrique

Brancher sur une prise à 3 alvéoles reliée à la terre.

Ne pas enlever la broche de liaison à la terre.

Ne pas utiliser un adaptateur.

Ne pas utiliser un câble de rallonge.

Le non-respect de ces instructions peut causer un décès, un incendie ou un choc électrique.

Avant de placer la cave à vin à son emplacement final, il est important de vous assurer d'avoir la connexion électrique appropriée.

Méthode recommandée de mise à la terre

Une source d'alimentation de 115 volts, 60 Hz, type 15 ou 20 ampères CA seulement, protégée par fusibles et adéquatement mise à la terre est nécessaire. Il est recommandé d'utiliser un circuit distinct pour alimenter uniquement votre cave à vin. Utiliser une prise murale qui ne peut pas être mise hors circuit à l'aide d'un commutateur. Ne pas utiliser un câble de rallonge.

REMARQUE : Avant d'exécuter tout type d'installation ou nettoyage, débrancher la cave à vin ou déconnecter la source de courant électrique.

Déballage de la cave à vin

⚠ AVERTISSEMENT

Risque du poids excessif

Utiliser deux ou plus de personnes pour déplacer et installer la cave à vin.

Le non-respect de cette instruction peut causer une blessure au dos ou d'autre blessure.

Enlèvement des matériaux d'emballage

- Enlever le ruban adhésif et la colle des surfaces de la cave à vin avant de la mettre en marche. Frotter une petite quantité de savon liquide pour la vaisselle sur l'adhésif avec les doigts. Rincer à l'eau tiède et essuyer.
- Ne pas utiliser d'instruments coupants, d'alcool à friction, de liquides inflammables ou de nettoyants abrasifs pour enlever le ruban adhésif ou la colle. Ces produits peuvent endommager la surface de votre cave à vin. Pour plus de renseignements, voir "Sécurité de la cave à vin".
- Jeter ou recycler tous les matériaux d'emballage.

Déplacement de votre cave à vin :

Votre cave à vin est lourde. Lors du déplacement de la cave à vin pour le nettoyage ou le service, veiller à recouvrir le plancher avec du carton ou un panneau de fibre dur pour éviter qu'il ne subisse tout dommage. Toujours tirer la cave à vin tout droit lors du déplacement. Ne pas incliner la cave à vin d'un côté ou de l'autre ni la "faire marcher" en essayant de la déplacer car le plancher pourrait être endommagé.

Nettoyage avant l'utilisation

Après avoir enlevé tous les matériaux d'emballage, nettoyer l'intérieur de la cave à vin avant de l'utiliser. Voir les instructions de nettoyage dans "Entretien de la cave à vin".

Portes de la cave à vin

OUTILLAGE NÉCESSAIRE : Tournevis Phillips n° 2, clef à molette

IMPORTANT : Toutes les illustrations mentionnées dans les instructions suivantes sont incluses plus loin dans cette section après "Étapes finales". Les illustrations correspondent à une porte s'ouvrant à droite (charnières installées à droite à l'usine).

Dépose - Porte et charnières

1. Débrancher la cave à vin ou déconnecter la source de courant électrique.

⚠ AVERTISSEMENT

Risque du poids excessif

Utiliser deux ou plus de personnes pour déplacer et installer la cave à vin.

Le non-respect de cette instruction peut causer une blessure au dos ou d'autre blessure.

2. Placer la cave à vin sur son dos.
3. Dévisser les deux pieds de nivellement, sur la charnière inférieure à droite et à gauche de la caisse. Voir les illustrations 4 et 5.
4. Retirer les 3 vis de la charnière inférieure et retirer la charnière inférieure. Voir l'illustration 3.
REMARQUE : Conserver la charnière dans un lieu sûr au cas où la cave à vin devrait revenir en position d'ouverture initiale.
5. Retirer la porte en la tirant vers le bas; retirer l'axe de charnière supérieur et le conserver.
6. Retirer les deux capuchons de vis en plastique situés au sommet du couvercle de la charnière. Voir l'illustration 2.
7. Retirer les vis fixant le couvercle de la charnière à la charnière supérieure et retirer le couvercle de la charnière supérieure. Voir l'illustration 2.
8. Retirer les trois vis de la charnière supérieure et retirer la charnière. Voir l'illustration 2.

Inversion du sens de l'ouverture de la porte (option)

1. Retirer le capuchon en plastique de l'axe du côté gauche supérieur de la porte et le réinstaller sur le côté droit de la porte.
2. Retirer les trois capuchons de plastique des vis du côté gauche supérieur de la caisse et les placer sur le côté droit. Voir l'illustration 1.
3. Installer la charnière supérieure sur le côté gauche de la caisse et la fixer à l'aide des trois vis.
4. Installer le couvercle de la charnière sur la charnière supérieure à l'aide des deux vis.
5. Installer les deux capuchons de vis en plastique sur le couvercle de la charnière.
6. Insérer le coin supérieur de la porte dans l'axe de la charnière supérieure et réinstaller la porte sur la cave à vin.
7. En utilisant la charnière gauche fournie avec la cave à vin, insérer l'axe de charnière dans la partie inférieure de la porte. Voir l'illustration 6.
8. Aligner les trous de charnière avec ceux de la caisse et fixer à l'aide de trois vis.
9. Installer le pied de nivellement qui était sur la charnière inférieure droite sur la charnière inférieure gauche. Voir l'illustration 4.
10. Installer le pied de nivellement qui était sur le côté gauche de la cave à vin sur le côté droit. Voir l'illustration 5.

Étapes finales

1. Vérifier l'alignement de la porte avec les joints de la porte.
2. Vérifier que le dispositif de verrouillage de la porte glisse correctement dans le logement de verrouillage.
3. Serrer toutes les vis de la charnière.
4. Retourner la cave à vin en position droite et attendre 60 minutes avant de reconnecter la source de courant électrique.

⚠ AVERTISSEMENT



Risque de choc électrique

Brancher sur une prise à 3 alvéoles reliée à la terre.

Ne pas enlever la broche de liaison à la terre.

Ne pas utiliser un adaptateur.

Ne pas utiliser un câble de rallonge.

Le non-respect de ces instructions peut causer un décès, un incendie ou un choc électrique.

5. Brancher sur une prise à 3 alvéoles reliée à la terre.

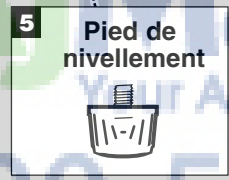
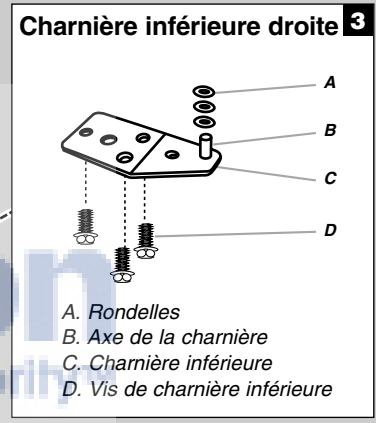
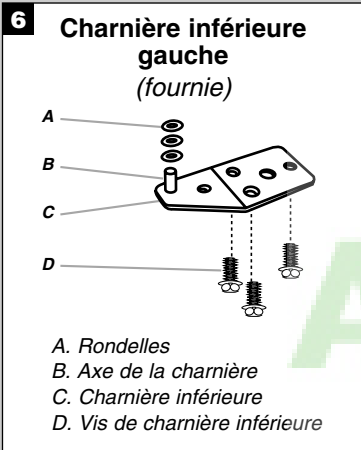
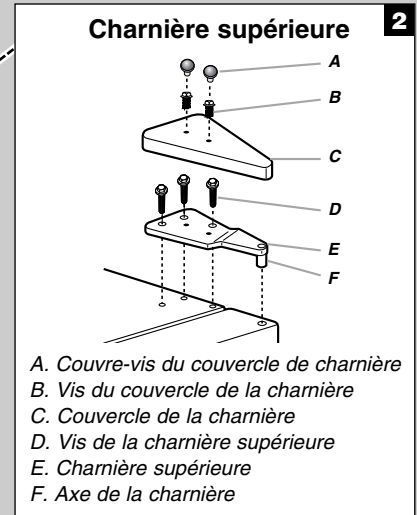
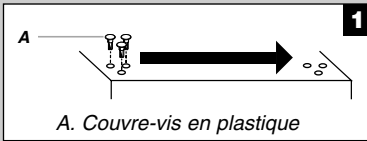

AirMadison
 Your Appliance Authority
 800-570-3355

Fermeture de la porte

La cave à vin dispose de deux pieds de réglage de l'aplomb. Si la cave à vin semble instable ou si vous désirez que la porte se ferme plus facilement, ajuster l'inclinaison de la cave à vin en observant les instructions ci-dessous.

⚠ AVERTISSEMENT



Risque de choc électrique

Brancher sur une prise à 3 alvéoles reliée à la terre.

Ne pas enlever la broche de liaison à la terre.

Ne pas utiliser un adaptateur.

Ne pas utiliser un câble de rallonge.

Le non-respect de ces instructions peut causer un décès, un incendie ou un choc électrique.

1. Brancher sur une prise à 3 alvéoles reliée à la terre.

⚠ AVERTISSEMENT

Risque du poids excessif

Utiliser deux ou plus de personnes pour déplacer et installer la cave à vin.

Le non-respect de cette instruction peut causer une blessure au dos ou d'autre blessure.

2. Déplacer la cave à vin à sa position finale.
3. Tourner les pieds de réglage de l'aplomb vers la droite pour abaisser la cave à vin ou tourner les pieds de réglage de l'aplomb vers la gauche pour la soulever. Il peut être nécessaire de tourner les pieds de réglage de l'aplomb plusieurs fois pour ajuster l'inclinaison de la cave à vin.

REMARQUE : Si une autre personne pousse le haut de la cave à vin, le poids devient moins lourd sur les pieds de réglage de l'aplomb, ce qui rend plus facile l'ajustement des pieds de réglage de l'aplomb.

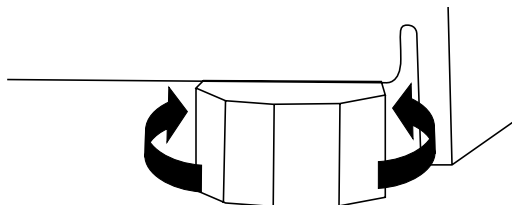

4. S'assurer qu'elle ferme comme vous le désirez. Sinon, incliner la cave à vin un peu plus vers l'arrière en tournant les deux vis de réglage de l'aplomb avant vers la droite. Plusieurs tours peuvent être nécessaires et il convient de tourner les deux vis de réglage de l'aplomb de façon égale.

UTILISATION DE LA CAVE À VIN

Sons normaux

Il est possible que la cave à vin neuve émette des sons que l'appareil précédent ne produisait pas. Comme ces sons sont nouveaux, ils peuvent vous inquiéter. La plupart de ces nouveaux sons sont normaux. Les sons peuvent vous sembler plus forts avec des surfaces dures telles que le plancher et les structures adjacentes. Les descriptions suivantes indiquent les genres de sons et leur cause possible.

- Votre cave à vin est conçue pour fonctionner plus efficacement afin de conserver les aliments aux températures désirées et pour minimiser la consommation d'énergie. Le compresseur et les ventilateurs très efficaces peuvent faire fonctionner votre cave à vin plus longtemps que l'ancienne. Il se peut également que vous entendiez un bruit saccadé ou aigu provenant du compresseur ou des ventilateurs qui s'ajustent pour optimiser la performance.
- Des vibrations sonores peuvent provenir de l'écoulement du réfrigérant ou d'articles placés dans la cave à vin.
- À la fin de chaque programme, vous pouvez entendre un gargouillement attribuable au réfrigérant qui se trouve dans votre cave à vin.
- Vous pouvez entendre l'écoulement de l'eau dans le plateau de récupération lorsque la cave à vin dégivre.
- Vous pouvez entendre des déclics lorsque la cave à vin se met en marche ou s'arrête.

Utilisation de la commande

Votre cave à vin possède une commande de température électronique qui vous permet de régler la température dans les compartiments supérieur et inférieur. Ceci vous permet de sélectionner la température exacte pour chaque type de vin.

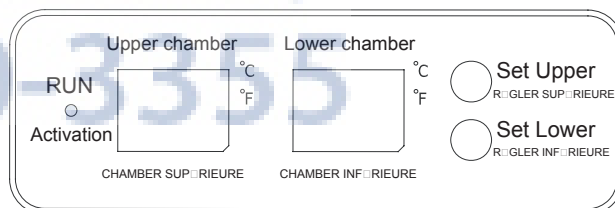

Ajustement des commandes

La température de la cave à vin peut être modifiée entre 39°F (4°C) et 64°F (18°C). Chaque compartiment peut être réglé à un degré de température différent.

Pour régler la température du compartiment supérieur, appuyer sur le bouton de réglage vers le haut. La température baissera par incrément de un degré à chaque fois qu'on appuie sur le bouton.

Pour régler la température du compartiment inférieur, appuyer sur le bouton de réglage vers le bas. La température baissera par incrément de un degré à chaque fois qu'on appuie sur le bouton.

Affichage de la température

Le délimiteur de température affiche les températures actuelles (Fahrenheit ou Celsius) pour les compartiments supérieur et inférieur de la cave à vin. Pour passer de Fahrenheit à Celsius, appuyer simultanément sur les boutons de réglage vers le haut et vers le bas pendant environ cinq secondes jusqu'à ce qu'un signal sonore soit émis et que l'affichage change.

Pour voir la température actuelle d'un compartiment, appuyer une fois sur le bouton de ce compartiment, et la température s'allumera pendant cinq secondes et retournera ensuite à l'affichage de température actuelle.

Verrouillage

La cave à vin est équipée d'un verrou situé derrière la poignée de la porte. Pour verrouiller la cave à vin, insérer entièrement la clé dans la serrure et tourner dans le sens horaire. Pour déverrouiller, tourner la clé dans le sens antihoraire.

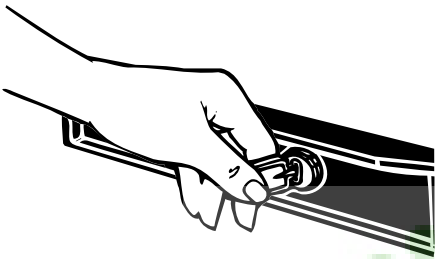

Casiers à vin

Pour enlever et réinstaller les casiers à vin

1. Pour retirer un casier, incliner l'arrière du casier vers le haut et tirer vers l'avant.
 2. Pour réinstaller le casier, le placer sur les brides de support et le pousser vers le bas jusqu'à ce qu'il se bloque en place.
-

Entreposage dans la cave à vin

La cave à vin a une capacité maximale de 38 bouteilles de vin, lorsque les humidificateurs ne sont pas utilisés.

REMARQUE : Pour une conservation optimale du vin, placer les vins blancs dans la partie inférieure de la cave à vin, les vins rosés au centre et les vins rouges dans la partie supérieure.

Pour entreposer des bouteilles dans les quatre premiers casiers

1. En commençant par le côté gauche, placer la partie inférieure de la première bouteille contre l'arrière du casier à vin dans le coin arrière gauche.
2. Placer la seconde bouteille près de la première avec la partie inférieure alignée avec la garniture avant du casier à vin.
3. Continuer de cette façon avec les 3 bouteilles suivantes.

4. Placer la base de la sixième bouteille dans le coin arrière droit du casier.

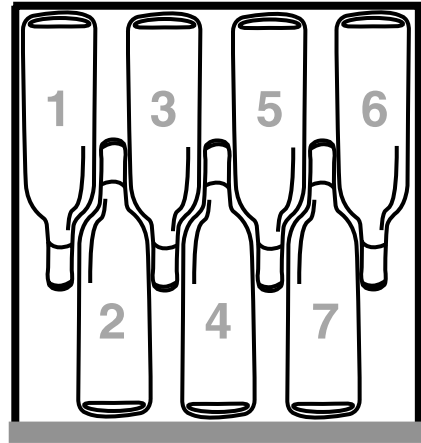

5. Placer la dernière bouteille entre la cinquième bouteille et la sixième bouteille en alignant sa base avec la garniture avant du casier à vin.

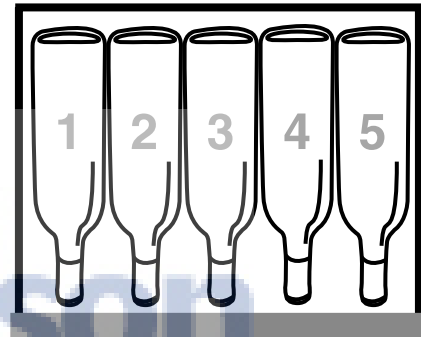

Pour entreposer des bouteilles dans les deux casiers inférieurs

En commençant sur le côté gauche du casier, placer 5 bouteilles sur le casier avec la base de chacune contre l'arrière du casier à vin et l'avant aligné avec la garniture avant.

Humidificateurs

Si le taux d'humidité est faible, il sera nécessaire d'utiliser des humidificateurs.

1. Remplir les humidificateurs d'eau fraîche environ aux $\frac{3}{4}$.
2. Placer un humidificateur sur le casier du bas dans les compartiments inférieurs et supérieurs. Placer le côté le plus long de l'humidificateur de façon à ce qu'il soit parallèle avec la paroi droite de la cave à vin.
3. Vérifier régulièrement le niveau d'eau et remplir si nécessaire.

REMARQUE : Chaque humidificateur réduit la capacité d'entreposage dans la cave à vin (volume d'une bouteille) lorsqu'il est installé en suivant les instructions.

Éclairage de la cave à vin

La cave à vin comporte une lampe intérieure qui s'allume chaque fois que la porte est ouverte.

L'éclairage est contrôlé par un commutateur à deux positions.

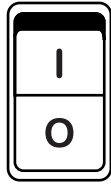

- | Allume la lampe.
- 0 Règle la lampe pour s'allumer uniquement lorsque la porte est ouverte.

ENTRETIEN DE LA CAVE À VIN

Nettoyage

AVERTISSEMENT



Risque d'explosion

Utiliser un produit de nettoyage ininflammable.
Le non-respect de cette instruction peut causer un décès, une explosion ou un incendie.

Nettoyer la cave à vin environ une fois par mois pour empêcher une accumulation d'odeurs. Essuyer les renversements immédiatement.

Nettoyage de la cave à vin :

1. Débrancher la cave à vin ou déconnecter la source de courant électrique.
2. Retirer toutes les tablettes de l'intérieur de la cave à vin.
3. Laver à la main, rincer et sécher les pièces amovibles et les surfaces internes à fond. Utiliser une éponge propre ou un linge doux et un détergent doux dans de l'eau tiède.
 - Pour protéger les pièces de la garniture en bois, ne pas immerger complètement la grille dans l'eau lors du lavage.
 - Ne pas utiliser de nettoyants forts ou abrasifs tels que les nettoyants à vitre en atomiseurs, nettoyants à récurer, liquides inflammables, cires nettoyantes, détergents concentrés, eaux de Javel ou nettoyants contenant du pétrole sur les pièces en plastique, les garnitures intérieures et de portes ou les joints de portes. Ne pas utiliser d'essuie-tout, tampons à récurer ou autres outils de nettoyage abrasifs. Ces produits risquent d'égratigner ou d'endommager les matériaux.
 - Pour aider à éliminer les odeurs, on peut laver les parois intérieures avec un mélange d'eau tiède et de bicarbonate de soude (2 c. à soupe pour 1 pinte [26 g pour 0,95 L] d'eau).

4. Laver les surfaces extérieures en acier inoxydable et peintes avec une éponge propre ou un linge doux et un détergent doux dans de l'eau tiède. Ne pas utiliser de produits de nettoyage forts ou abrasifs, ni de nettoyants à base de chlore. Ces produits risquent d'égratigner ou d'endommager les matériaux. Sécher à fond avec un linge doux. Pour mieux protéger les surfaces métalliques extérieures peintes, appliquer une cire pour appareil électroménager (ou cire en pâte pour automobile) avec un linge propre et doux. Ne pas cirer les pièces en plastique.
5. Remettre en place les tablettes.
6. Nettoyer les humidificateurs avec de l'eau tiède savonneuse.
REMARQUE : Pour éviter de le briser, ne pas placer l'humidificateur dans de l'eau tiède immédiatement après l'avoir retiré de la cave à vin réfrigérée.
7. Brancher la cave à vin ou reconnecter la source de courant électrique.

Précautions à prendre pour les vacances et avant un déménagement

Vacances

Si vous choisissez d'arrêter la cave à vin avant de partir, suivre ces étapes.

1. Enlever toutes les bouteilles de la cave à vin.
2. Débrancher la cave à vin.
3. Nettoyer la cave à vin. Voir "Nettoyage".
4. À l'aide de ruban adhésif, placer un bloc de caoutchouc ou de bois dans la partie supérieure de la porte de façon à ce qu'elle soit suffisamment ouverte pour permettre l'entrée de l'air à l'intérieur, afin d'éviter l'accumulation d'odeur ou de moisissure.

Déménagement

En cas de déménagement et de déplacement de la cave à vin dans une nouvelle habitation, suivre ces étapes pour préparer le déménagement.

1. Enlever toutes les bouteilles de la cave à vin.
2. Débrancher la cave à vin.
3. Nettoyer, essuyer et sécher à fond.
4. Retirer toutes les pièces amovibles, bien les envelopper et les attacher ensemble à l'aide de ruban adhésif pour qu'elles ne bougent pas ni ne s'entrechoquent durant le déménagement.
5. Fermer les portes à l'aide de ruban adhésif et fixer le cordon d'alimentation à la cave à vin.

Lorsque vous arriverez à votre nouvelle habitation, remettre tout en place et consulter la section "Instructions d'installation" pour les instructions de préparation.

DÉPANNAGE

Essayer les solutions suggérées ici d'abord afin d'éviter le coût d'une visite de service non nécessaire.

Votre cave à vin ne fonctionne pas

AVERTISSEMENT



Risque de choc électrique

Brancher sur une prise à 3 alvéoles reliée à la terre.

Ne pas enlever la broche de liaison à la terre.

Ne pas utiliser un adaptateur.

Ne pas utiliser un câble de rallonge.

Le non-respect de ces instructions peut causer un décès, un incendie ou un choc électrique.

- **Le cordon d'alimentation électrique est-il débranché?** Brancher l'appareil sur une prise à 3 alvéoles reliée à la terre.
- **Un fusible est-il grillé ou le disjoncteur s'est-il déclenché?** Remplacer le fusible ou réenclencher le disjoncteur.

Les ampoules ne fonctionnent pas

- **Le cordon d'alimentation est-il débranché?** Brancher sur une prise à 3 alvéoles reliée à la terre.

Le moteur semble fonctionner excessivement

- **La température ambiante est-elle plus élevée que d'habitude?** Prévoir que le moteur fonctionnera plus longtemps dans des conditions de chaleur. Pour des températures extérieures normales, prévoir que le moteur fonctionne à peu près 40 % à 80 % du temps. Dans des conditions plus chaudes, prévoir un fonctionnement encore plus fréquent.
- **La porte est-elle ouverte fréquemment?** Prévoir que le moteur fonctionnera plus longtemps dans ce cas. Afin de conserver l'énergie, essayer de sortir de la cave à vin tout ce dont vous avez besoin en une fois, garder les bouteilles de vin avec l'étiquette sur le dessus de sorte qu'elles soient faciles à trouver et fermer la porte dès que le vin a été retiré.
- **Le réglage est-il correct pour les conditions existantes?** Voir "Utilisation de la commande".
- **La porte est-elle bien fermée?** Pousser la porte pour qu'elle soit bien fermée. Si elle ne ferme pas complètement, voir "La porte ne ferme pas complètement" plus loin dans cette section.

La température est trop élevée

- **La porte est-elle ouverte fréquemment?** Prévoir que la cave à vin deviendra tiède dans ce cas. Pour garder la cave à vin froide, essayer de sortir de la cave à vin tout ce dont vous avez besoin en une fois, garder les aliments de sorte le vin a été retiré. soient faciles à trouver et fermer la porte dès que le vin a été retiré.
- **Le réglage est-il correct pour les conditions existantes?** Voir "Utilisation de la commande".
- **Le conduit d'évacuation est-il bloqué?** Pour le meilleur rendement, ne pas installer la cave à vin derrière une porte d'armoire ni bloquer le conduit d'évacuation.
- **Une grande nombre de bouteilles tièdes vient-elle d'être ajoutée?** Limitez le nombre de bouteilles que vous placez dans la cave à vin à la fois.

Il existe une accumulation d'humidité à l'intérieur

- **La porte est-elle ouverte fréquemment?** Pour éviter l'accumulation d'humidité, essayer de sortir de la cave à vin tout ce dont vous avez besoin en une fois, garder les bouteilles de vin avec l'étiquette sur le dessus de sorte qu'elles soient faciles à trouver et fermer la porte dès que le vin a été retiré. Lorsque la porte est ouverte, l'humidité de l'air extérieur pénètre dans la cave à vin. Plus la porte est ouverte, plus l'humidité s'accumule rapidement, surtout lorsque la pièce est très humide.
- **La pièce est-elle humide?** Il est normal que de l'humidité s'accumule à l'intérieur de la cave à vin lorsque l'air est humide.
- **Le réglage est-il correct pour les conditions existantes?** Voir "Utilisation de la commande".

La porte est difficile à ouvrir

AVERTISSEMENT



Risque d'explosion

Utiliser un produit de nettoyage ininflammable.

Le non-respect de cette instruction peut causer un décès, une explosion ou un incendie.

- **Le joint est-il sale ou collant?** Nettoyer le joint et la surface avec laquelle il est en contact. Frotter en appliquant une fine couche de paraffine sur le joint après le nettoyage.

La porte ne ferme pas complètement

- **Les tablettes sont-elles bien en place?** Remettre les tablettes à la bonne position. Voir "Utilisation de la cave à vin" pour plus de renseignements.

AVERTISSEMENT



Risque d'explosion

Utiliser un produit de nettoyage ininflammable.

Le non-respect de cette instruction peut causer un décès, une explosion ou un incendie.

- **Le joint colle-t-il?** Nettoyer le joint et la surface avec laquelle il est en contact. Frotter en appliquant une fine couche de paraffine sur le joint après le nettoyage.

ASSISTANCE OU SERVICE

Avant de faire un appel pour assistance ou service, veuillez vérifier la section "Dépannage". Cette vérification peut vous faire économiser le coût d'une visite de service. Si vous avez encore besoin d'aide, suivez les instructions ci-dessous.

Lors d'un appel, veuillez connaître la date d'achat et les numéros de modèle et de série complets de votre appareil. Ces renseignements nous aideront à mieux répondre à votre demande.

Si vous avez besoin de pièces de rechange

Si vous avez besoin de commander des pièces de rechange, nous vous recommandons d'utiliser exclusivement des pièces spécifiées par l'usine. Les pièces spécifiées par l'usine conviendront et fonctionneront bien car elles sont fabriquées selon la même précision utilisée pour fabriquer chaque nouvel appareil WHIRLPOOL®.

Pour savoir où trouver des pièces spécifiées par l'usine dans votre région, nous appeler ou contacter le centre de service désigné le plus proche.

Composer le numéro sans frais du service à la clientèle au : **1-866-568-0386**

Au Canada, composez le : **1-866-457-1539**.

Pour plus d'assistance

Si vous avez besoin de plus d'assistance, vous pouvez nous écrire en soumettant toute question ou tout problème à :

Whirlpool Brand Customer Service
P.O. Box 669
101 Bentley Court
Findlay, OH 45840

GARANTIE

Garant : Danby Products Limited, 5070 Whitelaw Road, Guelph, ON, Canada N1H 6Z9.

GARANTIE LIMITÉE DE UN AN

Pendant un an à compter de la date d'achat, lorsque cet appareil ménager est utilisé et entretenu conformément aux instructions jointes à ou fournies avec le produit, le garant paiera pour les pièces de rechange spécifiées par l'usine et la main-d'oeuvre pour corriger les vices de matériaux ou de fabrication. Le service doit être fourni par une compagnie de service désignée.

LE GARANT NE PRENDRA PAS EN CHARGE

1. Les visites de service pour rectifier l'installation de l'appareil ménager, montrer à l'utilisateur comment utiliser l'appareil, remplacer ou réparer des fusibles ou rectifier le câblage ou la plomberie du domicile.
2. Les visites de service pour réparer ou remplacer les ampoules électriques de l'appareil, les filtres à air ou les filtres à eau. Ces pièces consommables ne sont pas couvertes par la garantie.
3. Les réparations lorsque l'appareil ménager est utilisé à des fins autres que l'usage unifamilial normal.
4. Les dommages imputables à : accident, modification, usage impropre ou abusif, incendie, inondation, actes de Dieu, installation fautive ou installation non conforme aux codes d'électricité ou de plomberie, ou l'utilisation de produits non approuvés par le garant.
5. Toute perte d'aliments due à une défaillance du réfrigérateur ou du congélateur.
6. Le coût des pièces de rechange et de la main-d'oeuvre pour les appareils utilisés hors des États-Unis ou du Canada.
7. Le ramassage et la livraison. Cet appareil ménager est conçu pour être réparé à domicile.
8. Les réparations aux pièces ou systèmes résultant d'une modification non autorisée faite à l'appareil.
9. Les frais de transport pour le service d'un produit dans les régions éloignées.
10. La dépose et la réinstallation de votre appareil si celui-ci est installé dans un endroit inaccessible ou n'est pas installé conformément aux instructions d'installation fournies.

CLAUSE D'EXONÉRATION DE RESPONSABILITÉ AU TITRE DES GARANTIES IMPLICITES; LIMITATION DES RECOURS

LE SEUL ET EXCLUSIF RECOURS DU CLIENT DANS LE CADRE DE LA PRÉSENTE GARANTIE LIMITÉE CONSISTE EN LA RÉPARATION PRÉVUE CI-DESSUS. LES GARANTIES IMPLICITES, Y COMPRIS LES GARANTIES APPLICABLES DE QUALITÉ MARCHANDE ET D'APTITUDE À UN USAGE PARTICULIER, SONT LIMITÉES À UN AN OU À LA PLUS COURTE PÉRIODE AUTORISÉE PAR LA LOI. LE GARANT N'ASSUME AUCUNE RESPONSABILITÉ POUR LES DOMMAGES FORTUITS OU INDIRECTS. CERTAINES JURIDICTIONS NE PERMETTENT PAS L'EXCLUSION OU LA LIMITATION DES DOMMAGES FORTUITS OU INDIRECTS, OU LES LIMITATIONS DE LA DURÉE DES GARANTIES IMPLICITES DE QUALITÉ MARCHANDE OU D'APTITUDE À UN USAGE PARTICULIER, DE SORTE QUE CES EXCLUSIONS OU LIMITATIONS PEUVENT NE PAS S'APPLIQUER DANS VOTRE CAS. CETTE GARANTIE VOUS CONFÈRE DES DROITS JURIDIQUES SPÉCIFIQUES ET VOUS POUVEZ ÉGALEMENT JOUIR D'AUTRES DROITS QUI PEUVENT VARIER D'UNE JURIDICTION À UNE AUTRE.

À l'extérieur du Canada et des 50 États des États-Unis, cette garantie ne s'applique pas. Contacter votre marchand autorisé pour déterminer si une autre garantie s'applique.

Si vous avez besoin de service, voir d'abord la section "Dépannage" du Guide d'utilisation et d'entretien. Après avoir vérifié la section "Dépannage", de l'aide supplémentaire peut être trouvée en vérifiant la section "Assistance ou service" ou en appelant : aux É.-U., composer le **1-866-568-0386**; au Canada, composer le **1-866-457-1539**.

7/08

Conservez ce manuel et votre reçu de vente ensemble pour référence ultérieure. Pour le service sous garantie, vous devez présenter un document prouvant la date d'achat ou d'installation.

Inscrivez les renseignements suivants au sujet de votre gros appareil ménager pour mieux vous aider à obtenir assistance ou service en cas de besoin. Vous devrez connaître le numéro de modèle et le numéro de série au complet. Vous trouverez ces renseignements sur la plaque signalétique située sur le produit.

Nom du marchand _____

Adresse _____

Numéro de téléphone _____

Numéro de modèle _____

Numéro de série _____

Date d'achat _____



WBC128BLS

V2
© 2008.
All rights reserved.
Todos los derechos reservados.
Tous droits réservés.

© Registered Trademark of Whirlpool, U.S.A. /™ Trademark of Whirlpool, U.S.A.
Manufactured under license by Danby Products Limited, Guelph, ON, Canada.
© Marca registrada Whirlpool, U.S.A./™ Marca de comercio Whirlpool, U.S.A.
Fabricado bajo licencia por Danby Products Limited, Guelph, ON, Canada.
© Marque déposée Whirlpool, U.S.A./™ Marque de commerce Whirlpool, U.S.A.
Fabriqué sous licence par Danby Products Limited, Guelph, ON, Canada.

7/08
Printed in China
Impreso en China
Imprimé en Chine