

# DRYER DOOR REVERSAL INSTRUCTIONS

# PORTE DE SÉCHEUSE— INSTRUCTIONS POUR L'INVERSION

## Table of Contents

DRYER SAFETY .....	1
DOOR REVERSAL OPTIONS .....	2
Tools and Parts .....	2
REMOVING DRYER DOOR.....	2
SQUARED-OFF DOOR .....	2
ROUND DOOR .....	4
RECESSED WINDOW .....	4
REVERSING THE HINGE .....	6
REINSTALLING DRYER DOOR .....	7
DOOR REVERSAL CHECKLIST .....	7

## Table des matières

SÉCURITÉ DE LA SÉCHEUSE .....	8
INVERSION DU SENS D'OUVERTURE DE LA PORTE – OPTIONS.....	9
Outillage et composants .....	9
DÉPOSE DE LA PORTE DE LA SÉCHEUSE.....	9
PORTE DE SÉCHEUSE AVEC ANGLES .....	9
PORTE RONDE .....	11
HUBLOT EN RETRAIT .....	11
INVERSION DE LA CHARNIÈRE.....	13
RÉINSTALLATION DE LA PORTE DE LA SÉCHEUSE .....	14
INVERSION DU SENS D'OUVERTURE DE LA PORTE – LISTE DE VÉRIFICATION.....	14

Para una version de estas instrucciones en español, visite [www.Whirlpool.com](http://www.Whirlpool.com)

## DRYER SAFETY

### Your safety and the safety of others are very important.

We have provided many important safety messages in this manual and on your appliance. Always read and obey all safety messages.



This is the safety alert symbol.

This symbol alerts you to potential hazards that can kill or hurt you and others.

All safety messages will follow the safety alert symbol and either the word "DANGER" or "WARNING."

These words mean:

**⚠ DANGER**

You can be killed or seriously injured if you don't immediately follow instructions.

**⚠ WARNING**

You can be killed or seriously injured if you don't follow instructions.

All safety messages will tell you what the potential hazard is, tell you how to reduce the chance of injury, and tell you what can happen if the instructions are not followed.

## DOOR REVERSAL OPTIONS

If desired, you may change your door to open from the left instead of the right, using the following directions:

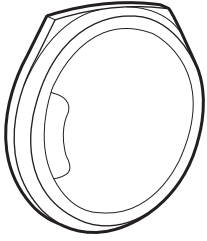

If your door looks like this, follow the “Squared-Off Door” instructions (pages 2–3)

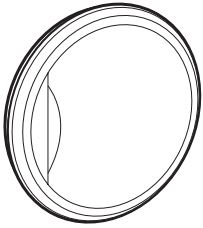

If your door looks like this, follow the “Round Door” instructions (page 4):

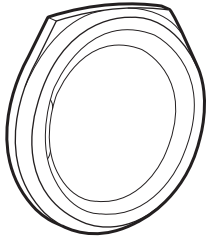

If your door looks like this, follow the “Recessed Window” instructions (pages 4–5)

### TOOLS AND PARTS

Gather the required tools and parts before starting installation.

#### Tools needed:

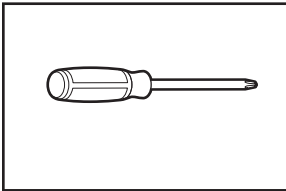

Phillips screwdriver

#### Parts supplied:

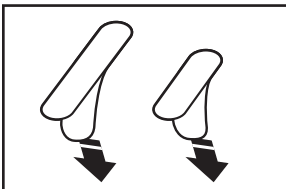

Bolt hole cover labels (2 small, 1 large)

**NOTE:** If your dryer already has plastic bolt hole covers, you may reuse them to complete door reversal, or you may replace plastic covers with labels provided.

## REMOVING DRYER DOOR (all styles)

The procedure for removing the door from the dryer, reversing the hinge, and reinstalling the door on the dryer is the same for all models. Refer to the section for your style door for instructions on disassembling and reversing the door.

### 1. Remove screws from door hinge

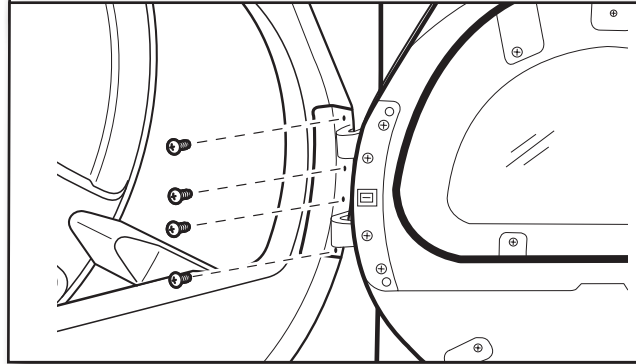

Using a Phillips screwdriver, detach door from its original location by removing all 4 screws from door hinge, as shown.

## SQUARED-OFF DOOR

### 1. Remove screws from door panel

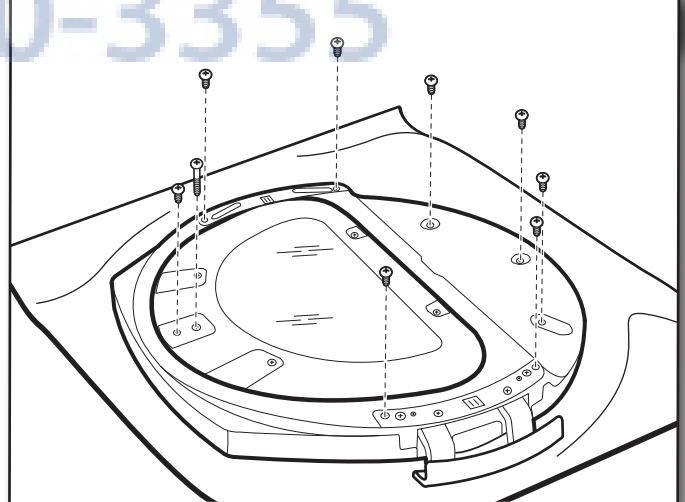

To help avoid damaging or scratching door, lay it on a towel or soft cloth. Then use a Phillips screwdriver to remove the screws (6 or 9, depending on model) from door panel, as shown.

## 2. Lift out inner door panel

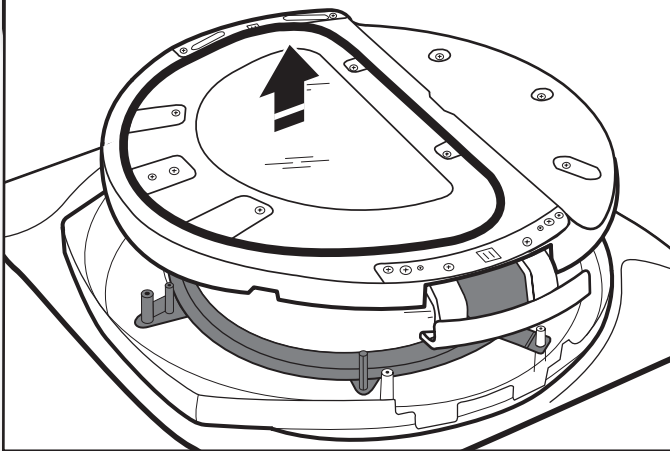

Lift out inner door panel and set aside.

## 5. Rotate window assembly

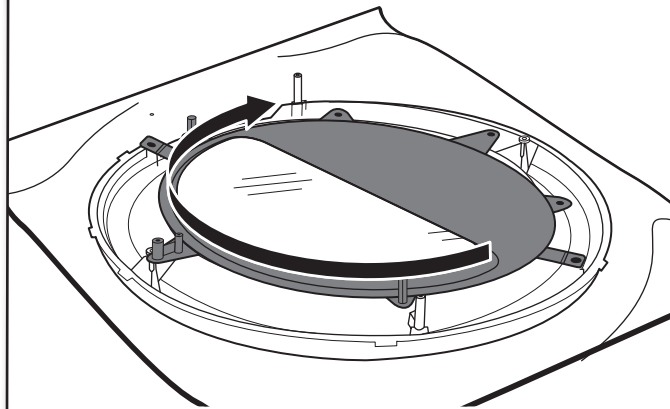

Rotate the window assembly 180°.

## 3. Disengage window assembly from outer door ring

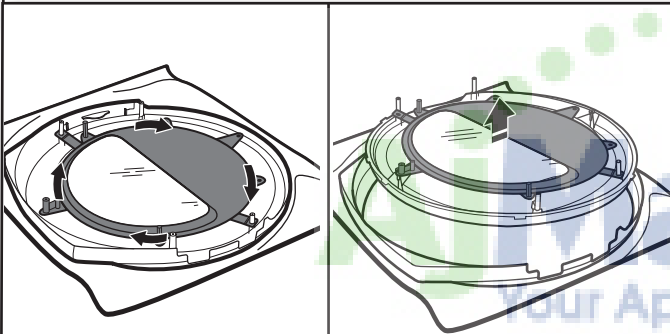

Rotate the window assembly clockwise until the tabs disengage from the retainers on the outer door ring. Then lift the window assembly out of the door ring and set aside.

## 6. Rotate insert panel

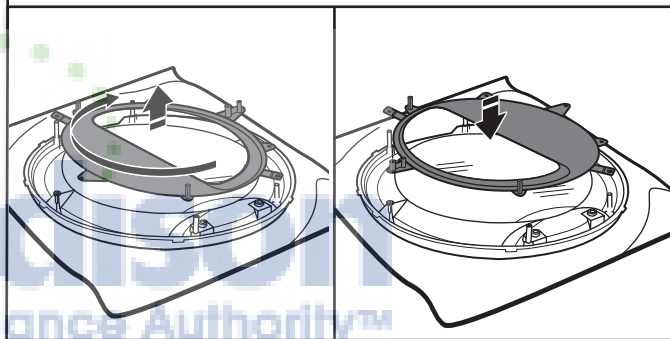

Lift the 2 tabs of the insert panel off the 2 plastic pins on the window. Rotate the insert panel so that the flat part of the opening is to the bottom, then slide the tabs down onto the 2 pins, as shown.

## 4. Move filler plate

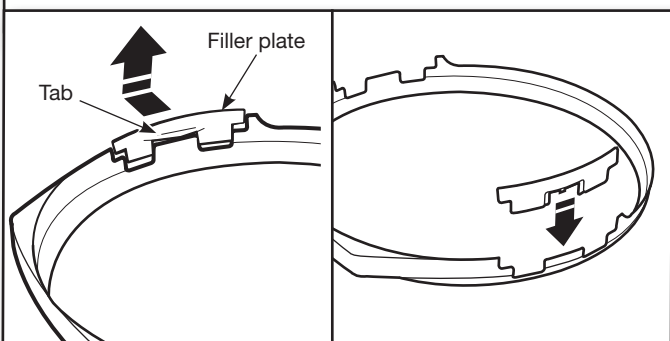

Grasp the tab on the filler plate and gently rotate outward while lifting out until the locking clip disengages. Then align with the opening on the opposite side and press down into place until the locking clip engages.

## 7. Reattach the outer door ring to the window assembly

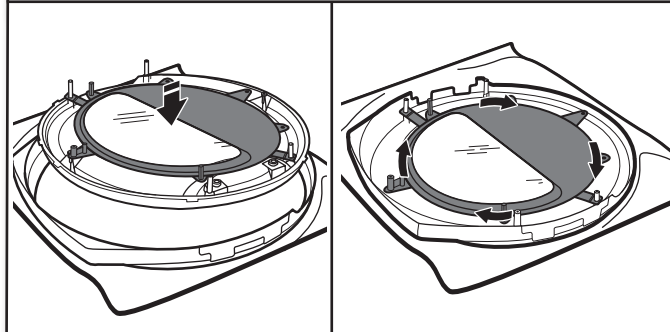

Lower the window assembly into the outer door ring, making sure the window is the top (squared-off end) of the outer door ring. Then rotate the window assembly counterclockwise to engage the tabs in the retainers on the outer door ring.

**NOTE:** It may help to hold the outer door up so that the window assembly fits completely down into the outer door ring.

Now proceed to "REVERSING THE HINGE."

## ROUND DOOR

### 1. Remove screws from door panel

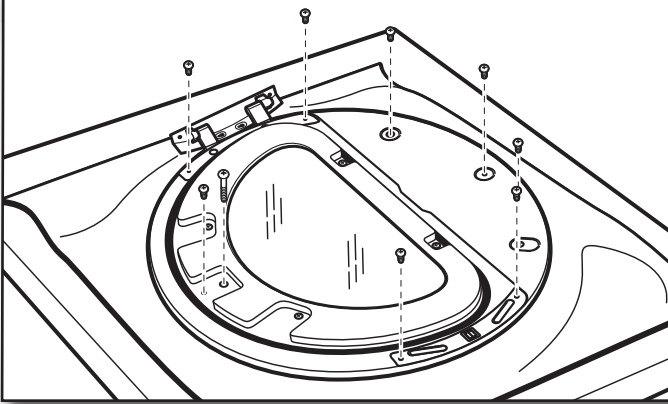

To help avoid damaging or scratching door, lay it on a towel or soft cloth. Then use a Phillips screwdriver to remove the screws (6 or 9, depending on model) from door panel, as shown.

### 2. Lift out inner door panel

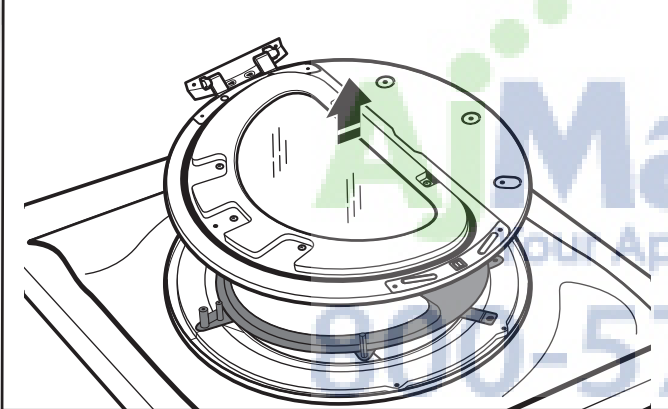

Lift out inner door panel and set aside.

### 3. Rotate insert panel

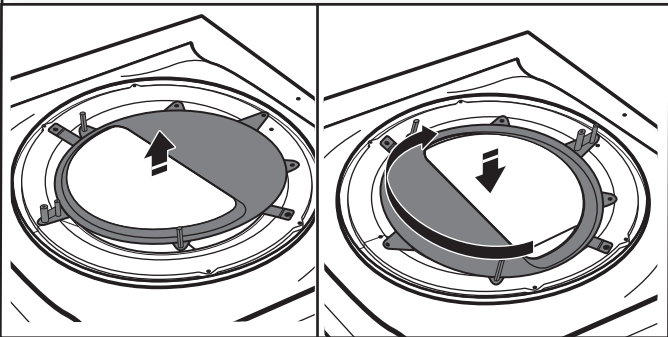

Lift the 2 tabs of the insert panel off the 2 plastic pins on the window. Rotate the insert panel so that the flat part of the opening is to the bottom, then slide the tabs down onto the 2 pins, as shown.

### 4. Rotate outer door assembly

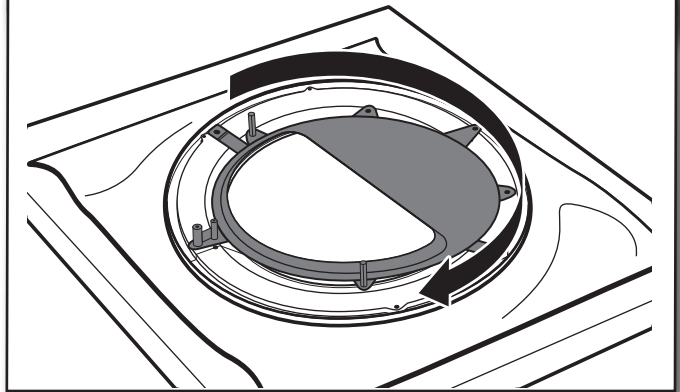

Rotate the outer door assembly 180°.

Now proceed to "REVERSING THE HINGE."

## RECESSED WINDOW

### 1. Remove screws from door panel

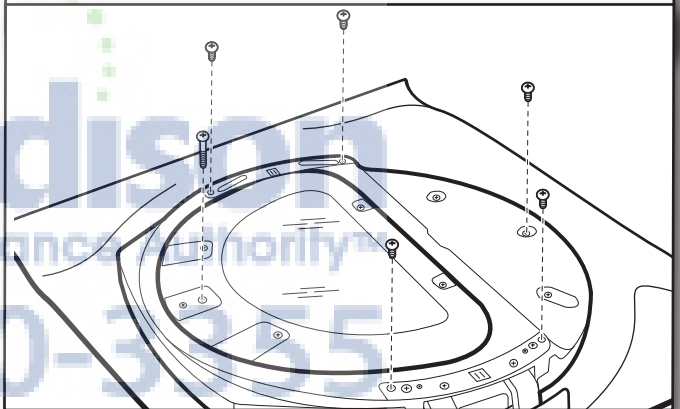

To help avoid damaging or scratching door, lay it on a towel or soft cloth. Then use a Phillips screwdriver to remove the 6 screws from door panel, as shown.

### 2. Lift out inner door panel

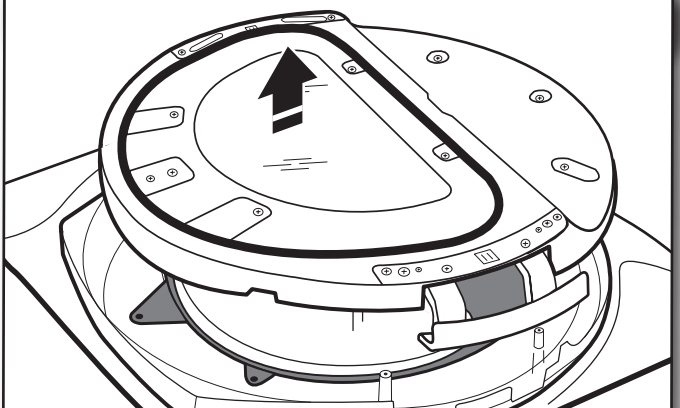

Lift out inner door panel and set aside.

### 3. Remove insert panel

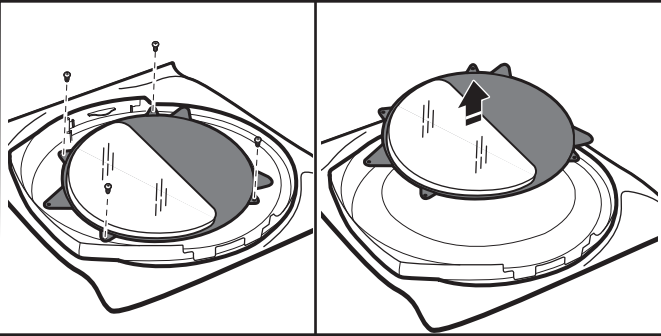

Using a Phillips screwdriver, remove the 4 screws securing the insert panel to the outer door ring. Lift out the insert panel and set aside.

### 4. Disengage inner trim ring from outer door ring

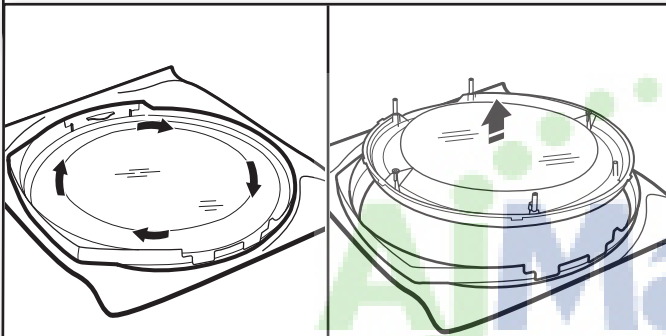

Rotate the inner trim ring clockwise until the tabs disengage from the retainers on the outer door ring. Then lift the window assembly out of the door ring and set aside.

### 5. Move filler plate

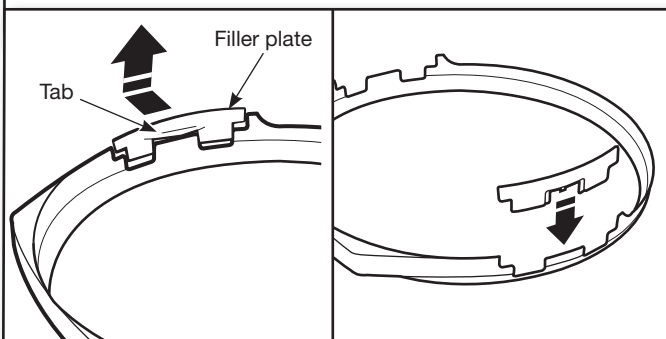

Grasp the tab on the filler plate and gently rotate outward while lifting out until the locking clip disengages. Then align with the opening on the opposite side and press down into place until the locking clip engages.

### 6. Rotate and reattach the outer door ring to the inner trim ring

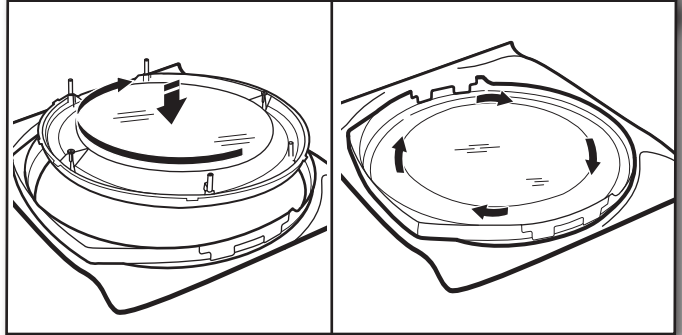

Rotate the inner trim ring 180° and lower it back into the outer door ring, making sure the handle is on the same side as the filler plate. Then rotate the window assembly counterclockwise to engage the tabs in the retainers on the outer door ring.

**NOTE:** It may help to hold the outer door up so that the inner trim ring fits completely down into the outer door ring.

### 7. Reinstall insert panel

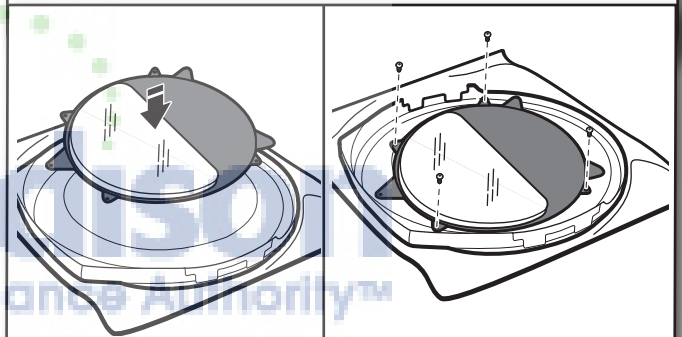

Lower the insert panel onto the outer door ring. Using a Phillips screwdriver, secure with the 4 screws removed earlier.

Now proceed to "REVERSING THE HINGE."

# REVERSING THE HINGE

## 1. Remove screw hole covers from inner door

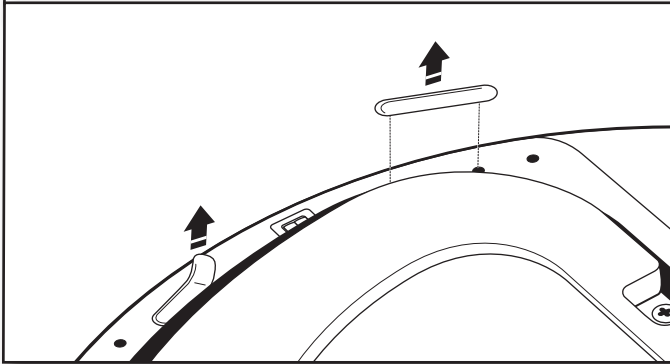

Carefully peel off the labels covering the screw holes on the inner door.

## 4. Install screw hole covers on other side

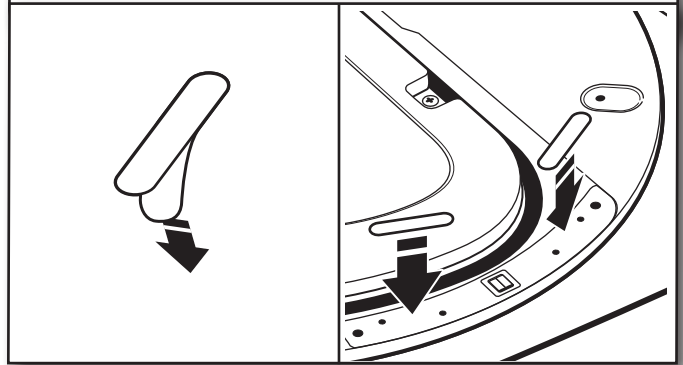

Cover the now unused screw holes on the inner door as follows: Replacement labels are included with door reversal kit. Peel replacement labels off paper backing and press over bolt holes.

## 2. Remove hinge mounting screws

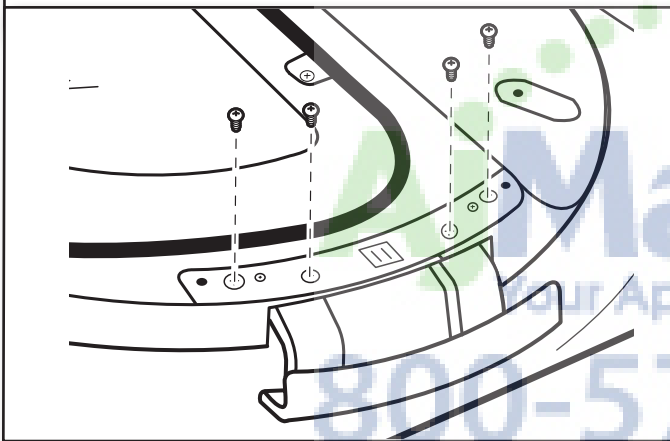

Using a Phillips head screwdriver, remove the 4 screws that hold hinge to the inner door, as shown.

## 5. Reassemble inner to outer door

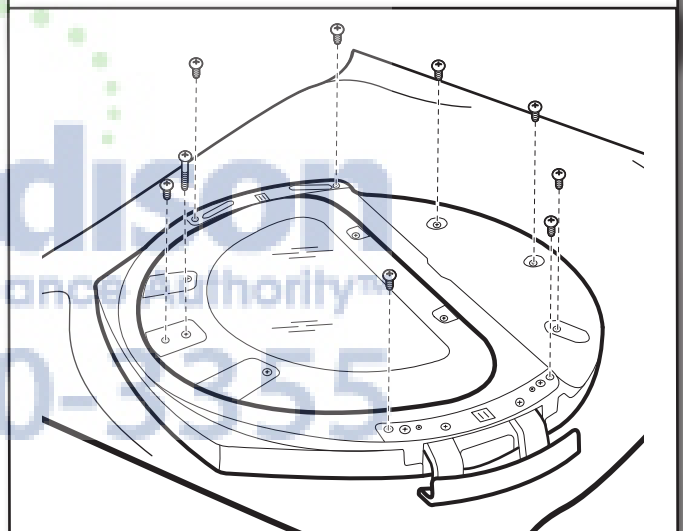

Place inner door assembly back into outer door assembly, being sure to align the inner and outer window openings. Secure with Phillips screws (6 or 9, depending on model) removed earlier.

**IMPORTANT:** The hinge and door handle should be on opposite sides of the door.

Now proceed to "REINSTALLING THE DOOR ON THE DRYER."

## 3. Reinstall hinge on opposite side

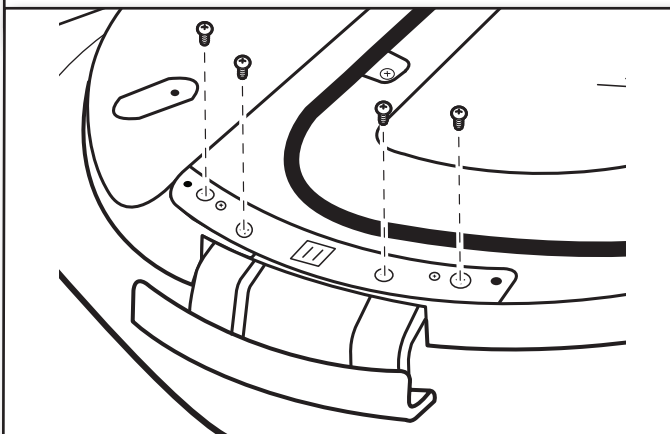

Reinstall the hinge on the opposite of the inner door using screws that were just removed. Use the 2 guide pins to help ensure proper alignment.

# REINSTALLING DRYER DOOR

## 1. Remove hinge hole cover

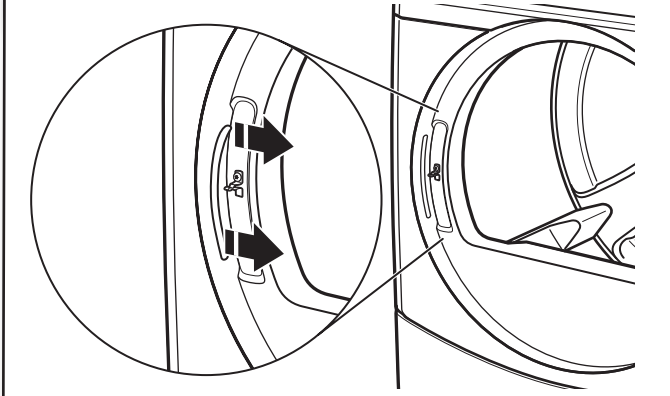

Carefully peel the label covering the hinge holes next to the door strike to remove.

## 2. Remove door strike and install on opposite side

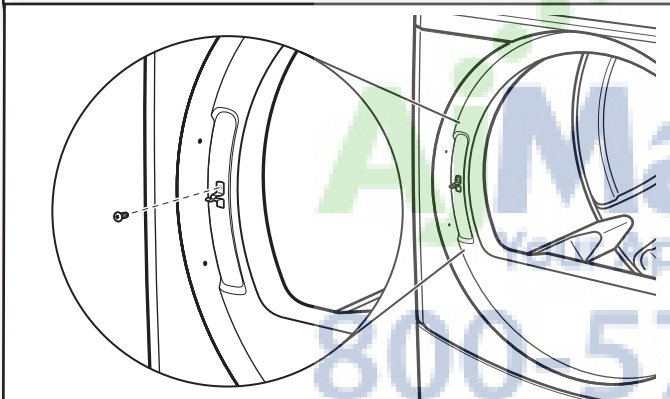

Use a Phillips screwdriver to remove the screw holding the door strike. Remove and reinstall on opposite side of the door opening.

## 3. Replace hinge hole cover on opposite side

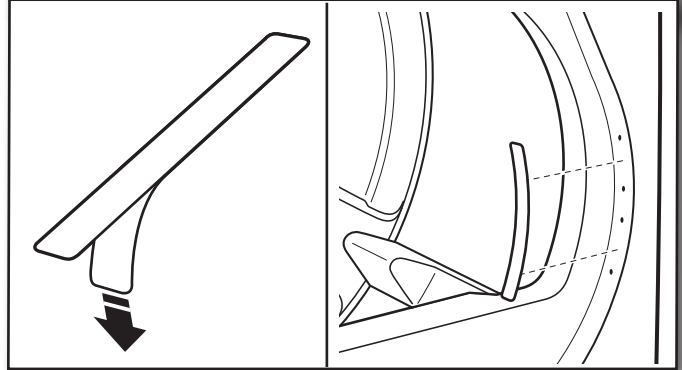

Replacement labels are included with door reversal kit. Peel replacement labels off paper backing and press over the now unused screw holes on the door opening.

## 4. Reattach door hinge to other side of dryer

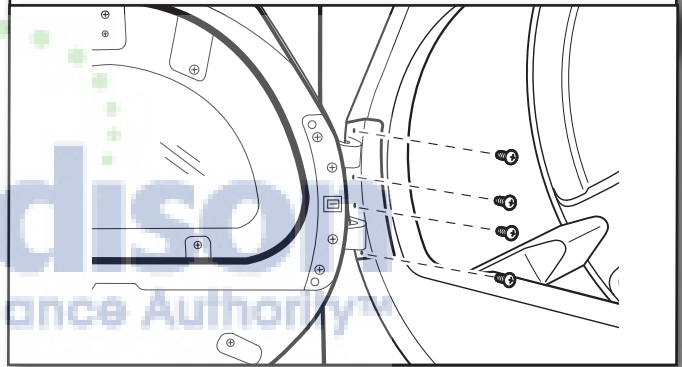

Reattach door on opposite side of dryer, using 4 screws removed earlier, as shown.

## DOOR REVERSAL CHECKLIST

- Check that all parts are now installed. If there is an extra part, go back through steps to see what was skipped.
- Dispose of/recycle all packaging materials.
- Check dryer's final location. Be sure door can open fully.
- Check for fingerprints on glass; clean if necessary.
- Close door and check that it latches securely.

# SÉCURITÉ DE LA SÉCHEUSE

## Votre sécurité et celle des autres est très importante.

Nous donnons de nombreux messages de sécurité importants dans ce manuel et sur votre appareil ménager. Assurez-vous de toujours lire tous les messages de sécurité et de vous y conformer.



Voici le symbole d'alerte de sécurité.

Ce symbole d'alerte de sécurité vous signale les dangers potentiels de décès et de blessures graves à vous et à d'autres.

Tous les messages de sécurité suivront le symbole d'alerte de sécurité et le mot "DANGER" ou "AVERTISSEMENT". Ces mots signifient :

 **DANGER**

**Risque possible de décès ou de blessure grave si vous ne suivez pas immédiatement les instructions.**

 **AVERTISSEMENT**

**Risque possible de décès ou de blessure grave si vous ne suivez pas les instructions.**

Tous les messages de sécurité vous diront quel est le danger potentiel et vous disent comment réduire le risque de blessure et ce qui peut se produire en cas de non-respect des instructions.



## INVERSION DU SENS D'OUVERTURE DE LA PORTE – OPTIONS

Si on le souhaite, il est possible de changer le sens d'ouverture de la porte (pour ouverture depuis le côté gauche plutôt que depuis le côté droit), selon le processus suivant :

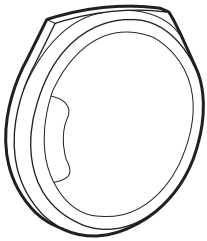

Si l'apparence de la porte correspond à celle-ci, exécuter les instructions "Porte de sècheuse avec angles" (pages 9–10)

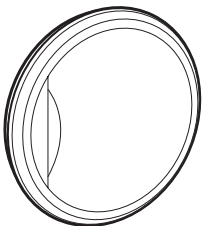

Si l'apparence de la porte correspond à celle-ci, exécuter les instructions "Porte ronde" (page 11)

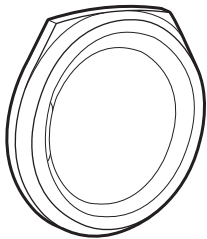

Si l'apparence de la porte correspond à celle-ci, exécuter les instructions Hublot en retrait (pages 11–12)

### OUTILLAGE ET COMPOSANTS

Avant d'entreprendre l'installation, rassembler tous les outils et composants nécessaires.

#### Outillage nécessaire :

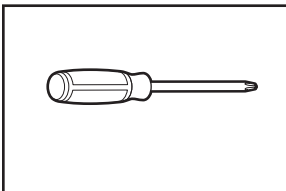

Tournevis Phillips

#### Composants fournis :

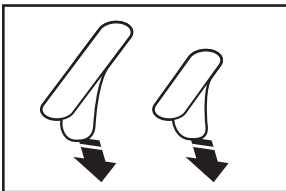

Obturbateurs pour trou de vis (2 petits, 1 grand)

**REMARQUE :** Si la sècheuse comporte déjà des accessoires en plastique pour l'obturation des trous de vis, on peut les réutiliser pour terminer l'inversion du sens d'ouverture de la porte, ou bien on peut les remplacer par les étiquettes adhésives fournies.

## DÉPOSE DE LA PORTE DE LA SÈCHEUSE (toutes les configurations)

Le processus pour déposer de la porte de la sècheuse, inversion de la charnière et réinstallation de la porte sur la sècheuse est identique pour tous les modèles. La section correspondant à chaque configuration de porte présente les instructions appropriées pour les opérations de démontage et inversion de la porte.

### 1. Ôter les vis de la charnière de la porte

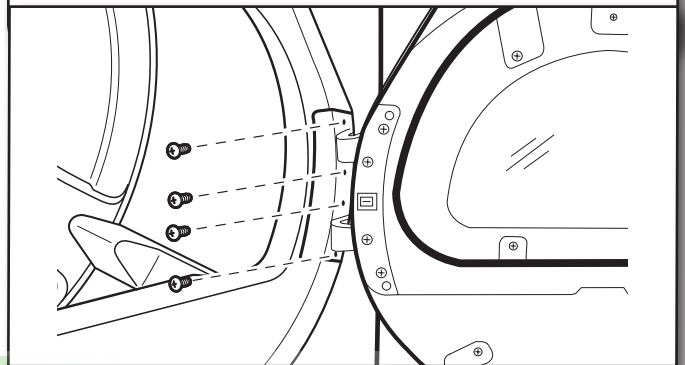

Utiliser un tournevis Phillips – Ôter les 4 vis de la charnière de la porte pour pouvoir séparer la porte de la sècheuse (voir l'illustration).

### PORTE DE SÈCHEUSE AVEC ANGLES

### 1. Ôter les vis du panneau de porte

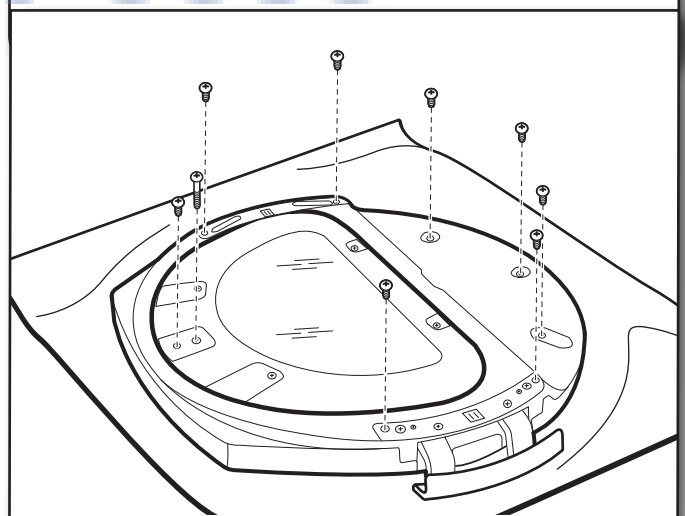

Pour éviter d'érafler ou d'endommager la porte, placer la porte sur une serviette ou un autre textile doux. Utiliser ensuite un tournevis Phillips pour retirer les vis (6 ou 9, selon le modèle) du panneau de porte (voir l'illustration).

## 2. Soulever le panneau de porte interne pour l'extraire

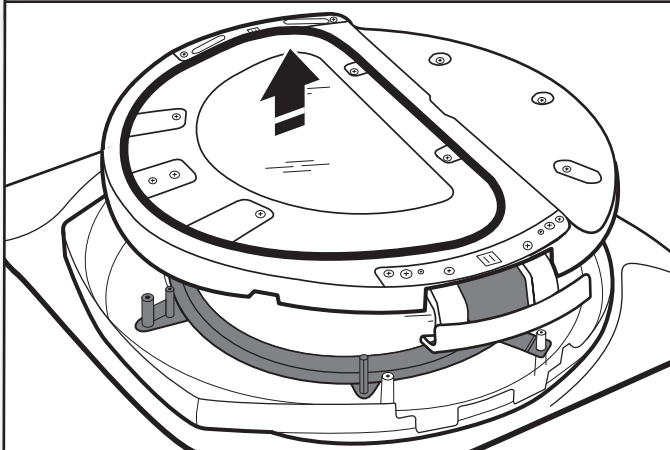

Soulever le panneau de porte interne pour l'extraire ; conserver le panneau de porte interne à part.

## 3. Dégager le module du hublot de la couronne externe de la porte

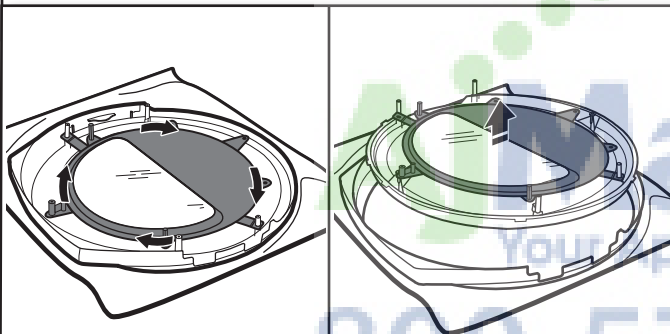

Faire tourner le module du hublot dans le sens horaire pour pouvoir dégager les pattes des pièces de retenue sur la couronne externe de la porte. Soulever le module du hublot pour l'extraire de la couronne de la porte ; conserver le module du hublot à part.

## 4. Déplacer la plaquette d'obturation

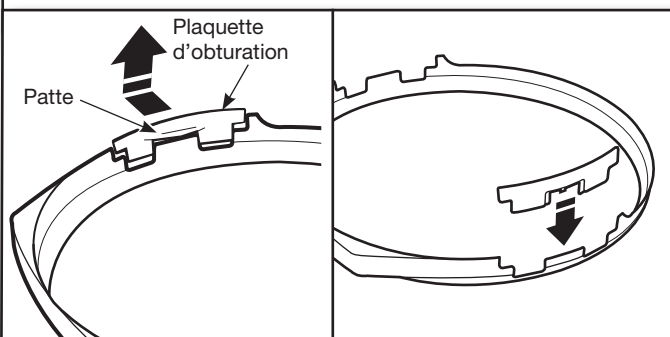

Saisir la patte de la plaquette d'obturation, et faire doucement pivoter la plaquette vers l'extérieur tout en soulevant, pour dégager l'agrafe de blocage ; aligner ensuite la plaquette avec l'ouverture du côté opposé, et appuyer pour provoquer l'engagement et le verrouillage par l'agrafe.

## 5. Faire pivoter le module du hublot

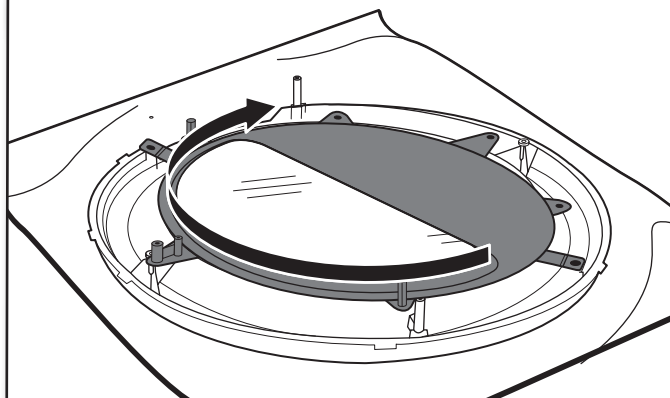

Faire pivoter le module du hublot de 180°.

## 6. Faire tourner le panneau inséré

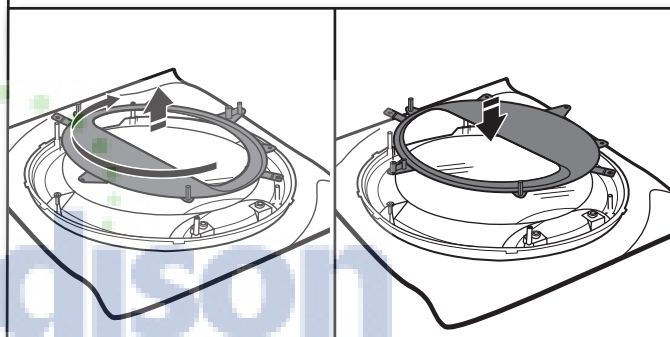

Soulever les 2 pattes du panneau inséré pour les séparer des 2 pitons de plastique sur le hublot. Faire tourner le panneau inséré pour orienter la partie rectiligne de l'ouverture vers le bas, puis rabattre les pattes sur les 2 pitons (voir l'illustration).

## 7. Réinstaller la couronne externe de la porte sur le module du hublot

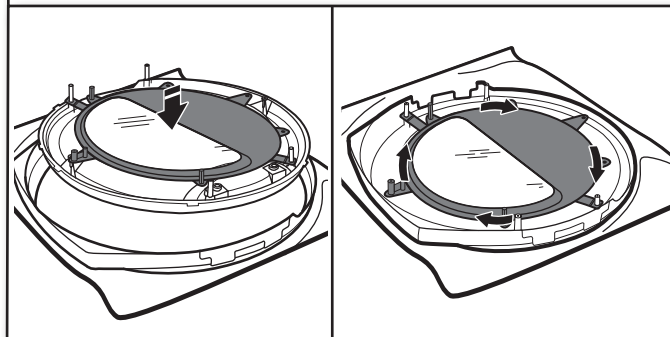

Abaisser le module du hublot dans la couronne externe de la porte – veiller à faire correspondre le hublot avec le sommet (extrémité avec angles) de la couronne externe de la porte ; ensuite faire tourner le module du hublot dans le sens antihoraire pour engager les pattes sur les pièces de retenue de la couronne externe de la porte.

**REMARQUE :** Il peut être utile de tenir la partie externe de la porte de telle manière que le module du hublot puisse descendre complètement dans la couronne externe de la porte.

Passer ensuite à la section "INVERSION DE LA CHARNIÈRE."

## PORTE RONDE

### 1. Ôter les vis du panneau de porte

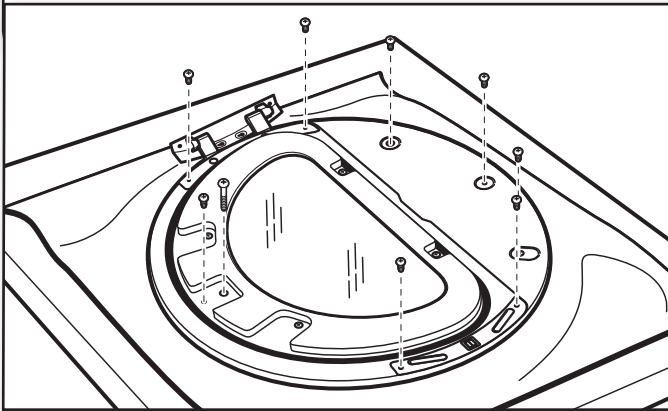

Pour ne pas érafler ou endommager la porte, placer la porte sur une serviette ou un autre textile doux. Utiliser ensuite un tournevis Phillips pour retirer les vis (6 ou 9, selon le modèle) du panneau de porte (voir l'illustration).

### 2. Soulever le panneau de porte interne pour l'extraire

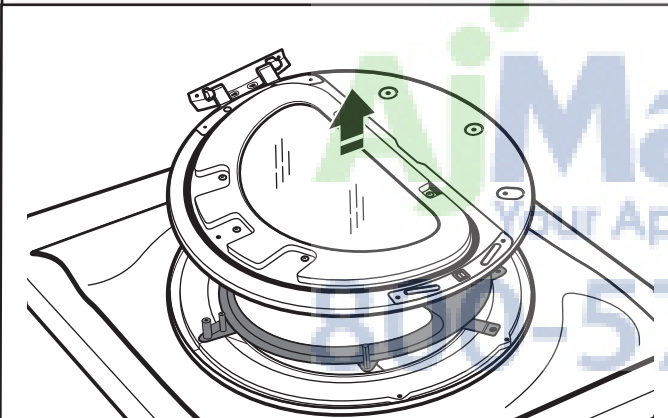

Soulever le panneau de porte interne pour l'extraire ; conserver le panneau de porte interne à part.

### 3. Faire tourner le panneau inséré

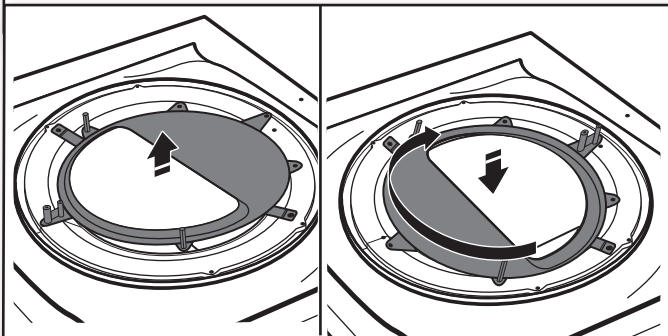

Soulever les 2 pattes du panneau inséré pour les séparer des 2 pitons de plastique sur le hublot. Faire pivoter le panneau inséré pour orienter la partie rectiligne de l'ouverture vers le bas, puis rabattre les pattes sur les 2 pitons (voir l'illustration).

### 4. Faire tourner la partie externe de la porte

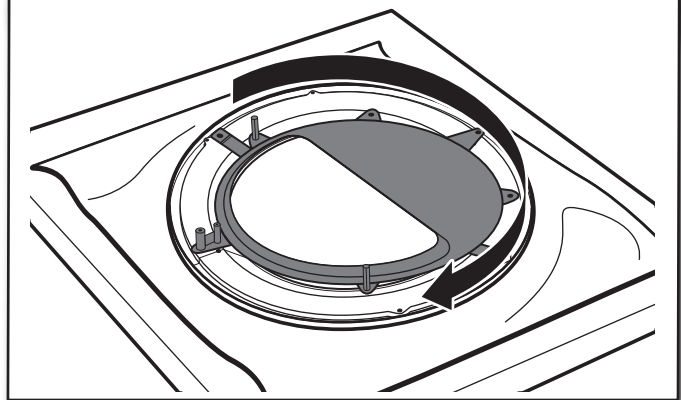

Faire tourner la partie externe de la porte de 180°.

Passer ensuite à la section "INVERSION DE LA CHARNIÈRE."

## HUBLOT EN RETRAIT

### 1. Ôter les vis du panneau de porte

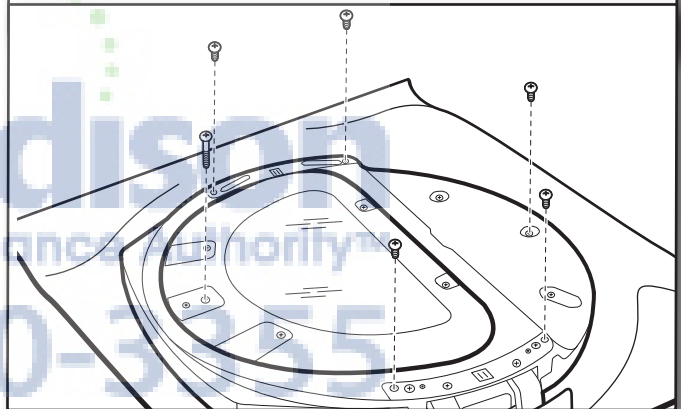

Pour ne pas érafler ou endommager la porte, placer la porte sur une serviette ou un autre textile doux. Utiliser un tournevis Phillips pour retirer les 6 vis du panneau de porte (voir l'illustration).

### 2. Soulever le panneau de porte interne pour l'extraire

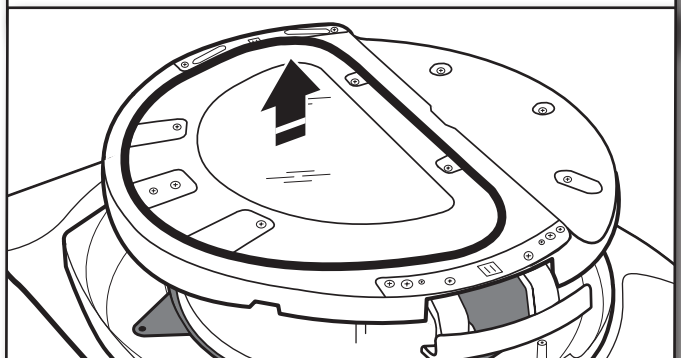

Soulever le panneau de porte interne pour l'extraire ; conserver le panneau de porte interne à part.

### 3. Déposer le panneau inséré

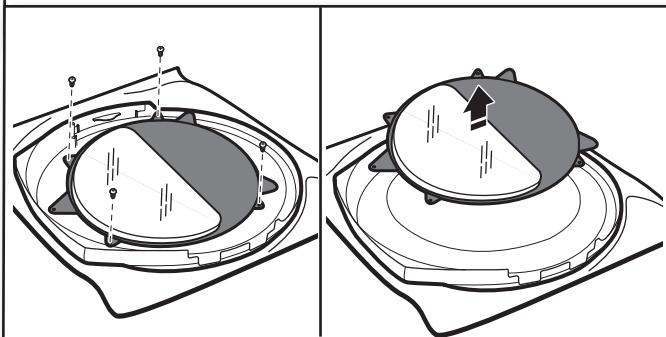

Utiliser un tournevis Phillips pour ôter les 4 vis assujettissant le panneau inséré à la couronne externe de la porte. Soulever le panneau inséré pour l'extraire ; conserver le panneau inséré à part.

### 4. Dégager la couronne de garniture interne de la couronne externe de la porte

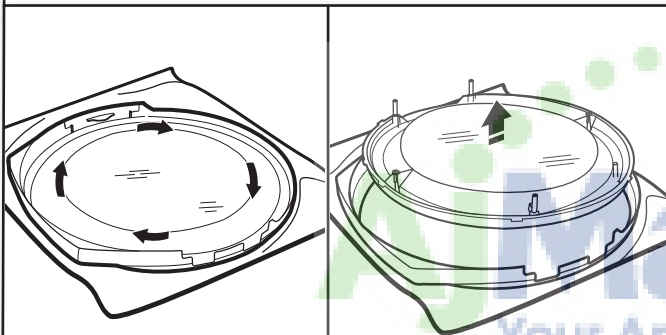

Faire tourner la couronne de garniture interne dans le sens horaire pour pouvoir dégager les pattes des pièces de retenue sur la couronne externe de la porte. Soulever le module du hublot pour l'extraire de la couronne de la porte ; conserver le module du hublot à part.

### 5. Déplacer la plaquette d'obturation

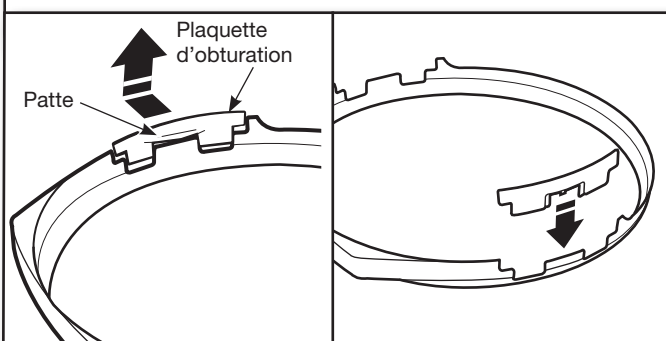

Saisir la patte de la plaquette d'obturation, et faire pivoter doucement la plaquette vers l'extérieur tout en soulevant, pour dégager l'agrafe de blocage ; aligner ensuite la plaquette avec l'ouverture du côté opposé, et appuyer pour provoquer l'engagement et le verrouillage par l'agrafe.

### 6. Faire tourner la couronne externe de la porte et réassujettir celle-ci avec la couronne de garniture interne

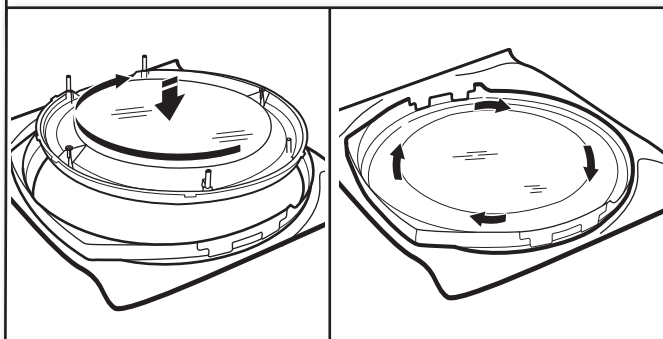

Faire tourner la couronne de garniture interne de 180°. Abaisser la couronne de garniture interne dans la couronne externe de la porte – veiller à placer la poignée du même côté que la plaquette d'obturation ; ensuite faire tourner le module du hublot dans le sens antihoraire pour engager les pattes sur les pièces de retenue de la couronne externe de la porte.

**REMARQUE :** Il peut être utile de tenir la partie externe de la porte de telle manière que la couronne de garniture interne puisse descendre complètement dans la couronne externe de la porte.

### 7. Réinstaller le panneau inséré

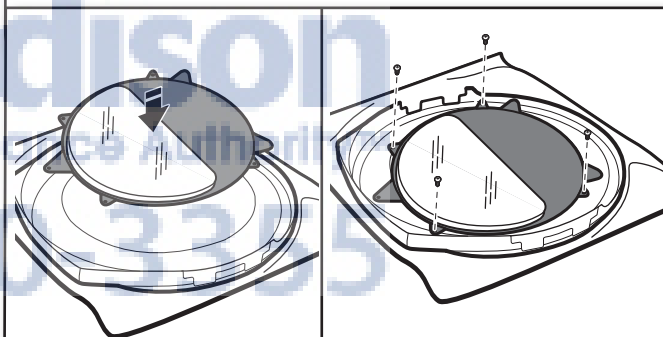

Abaisser le panneau inséré sur la couronne externe de la porte. Avec un tournevis Phillips, réinstaller les 4 vis qui ont été ôtées précédemment.

Passer ensuite à la section "INVERSION DE LA CHARNIÈRE."

# INVERSION DE LA CHARNIÈRE

## 1. Enlever les obturateurs de trou de vis sur la partie interne de la porte

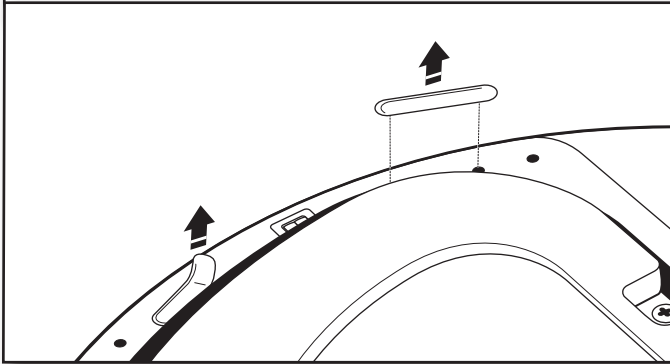

Détacher prudemment les étiquettes couvrant les trous de vis dans la partie interne de la porte.

## 2. Ôter les vis de montage de la charnière

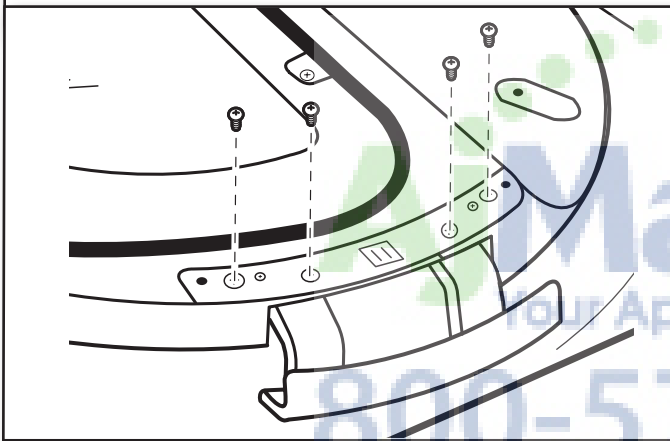

Avec un tournevis Phillips, ôter les 4 vis fixant la charnière sur la partie interne de la porte (voir l'illustration).

## 3. Réinstaller la charnière sur le côté opposé

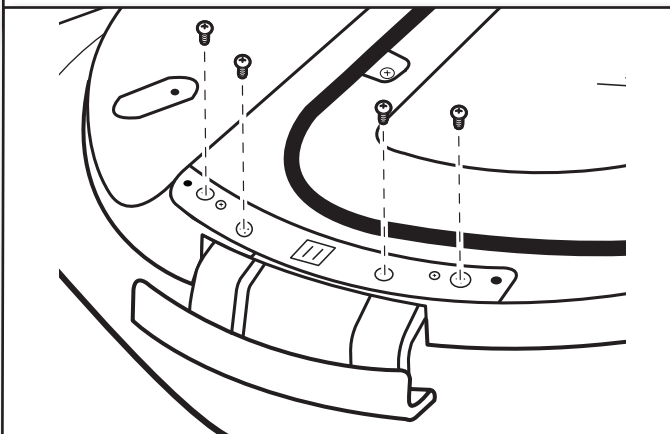

Réinstaller la charnière sur le côté opposé de la partie interne de la porte – utiliser les vis d'origine. Utiliser les 2 pitons de guidage pour établir un bon alignement.

## 4. Placer les obturateurs de trou de vis sur le côté opposé

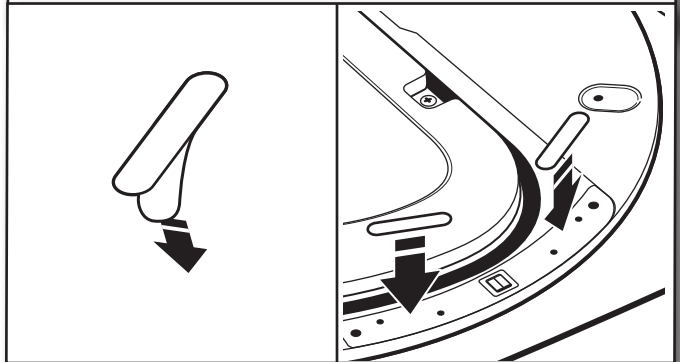

Obturer les trous de vis maintenant inutilisés sur la partie interne de la porte, de la manière suivante :

Les étiquettes de remplacement sont incluses dans le kit de l'inversion du sens d'ouverture de la porte. Détacher chaque étiquette de rechange de l'endos de papier, et apposer l'étiquette sur le trou de vis à obturer.

## 5. Réassembler les parties interne et externe de la porte

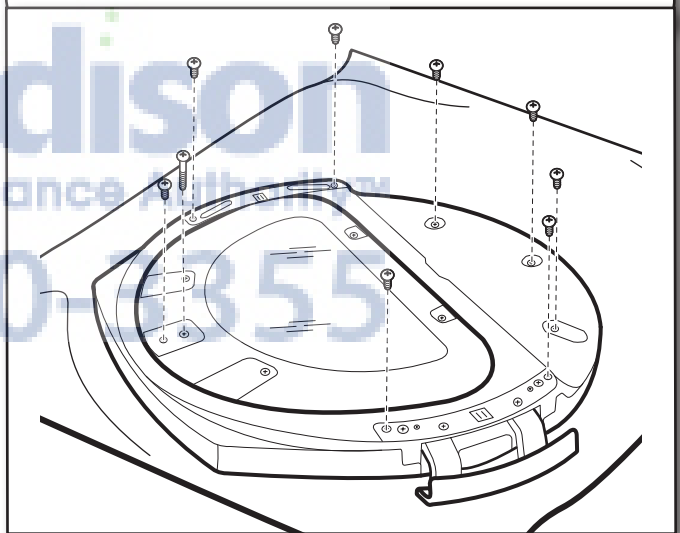

Placer la partie interne de la porte dans la partie externe de la porte ; veiller à aligner les ouvertures correspondant au hublot dans les deux composants. Assujettir les deux composants ensemble avec les vis Phillips (6 ou 9, selon le modèle) ôtées précédemment.

**IMPORTANT :** La charnière et la poignée de la porte doivent maintenant avoir été permutées entre les côtés opposés de la porte.

Passer maintenant à la section "RÉINSTALLATION DE LA PORTE SUR LA SÈCHEUSE".

# RÉINSTALLATION DE LA PORTE DE LA SÈCHEUSE

## 1. Ôter l'obturateur des trous de la charnière

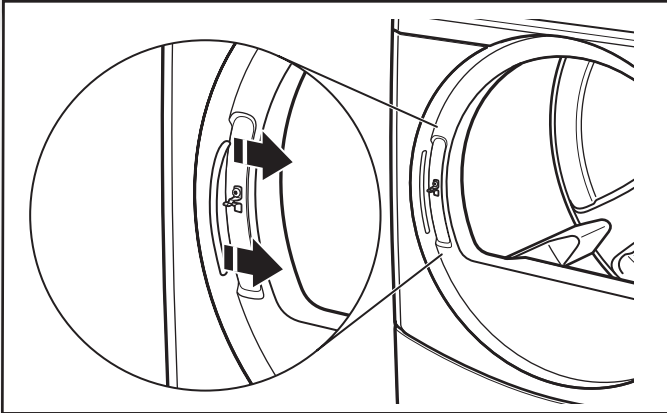

Détacher prudemment et enlever l'étiquette recouvrant les trous de la charnière, près du loquet de la porte.

## 2. Déposer le loquet de la porte ; installer le loquet sur le côté opposé

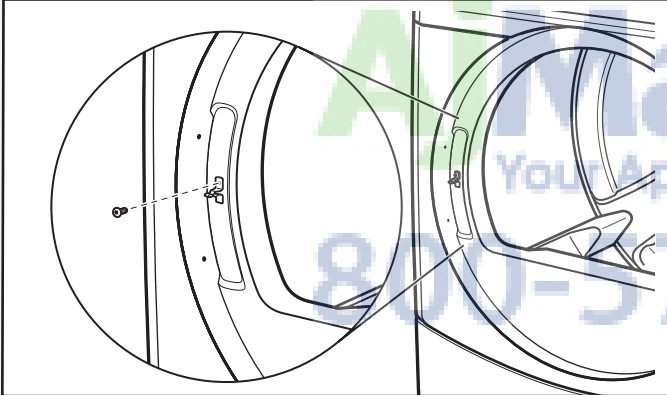

Utiliser un tournevis Phillips pour enlever la vis qui fixe le loquet de la porte. Retirer le loquet ; réinstaller le loquet de la porte sur le côté opposé de l'ouverture.

## 3. Réinstaller les obturateurs des trous de la charnière sur le côté opposé

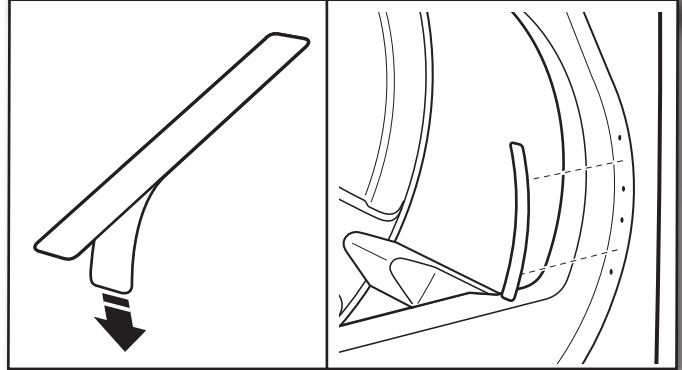

Les étiquettes de remplacement sont incluses dans le kit de l'inversion du sens d'ouverture de la porte. Détacher chaque étiquette de l'endos de papier, et apposer l'étiquette sur le trou de vis inutilisé à obturer.

## 4. Réinstaller la charnière de la porte sur le côté opposé de la sécheuse

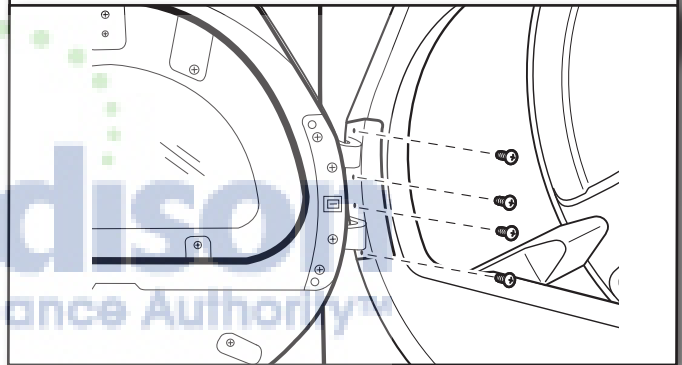

Réinstaller la porte sur le côté opposé de la sécheuse, avec les 4 vis ôtées précédemment (voir l'illustration).

## INVERSION DU SENS D'OUVERTURE DE LA PORTE - LISTE DE VÉRIFICATION

- Vérifier que tous les composants ont été installés. S'il reste un ou plusieurs composant(s) non utilisé(s), réexaminer chaque étape du processus pour identifier ce qui a été oublié.
- Éliminer/recycler les matériaux d'emballage de la manière appropriée
- Inspecter l'emplacement final d'installation de la sécheuse ; vérifier que rien n'entravera les manœuvres d'ouverture et fermeture de la porte.
- Inspecter la vitre et les autres surfaces ; le cas échéant, éliminer toutes les traces de doigt.
- Fermer la porte ; vérifier que la porte se verrouille bien.



