

SERIAL # _____

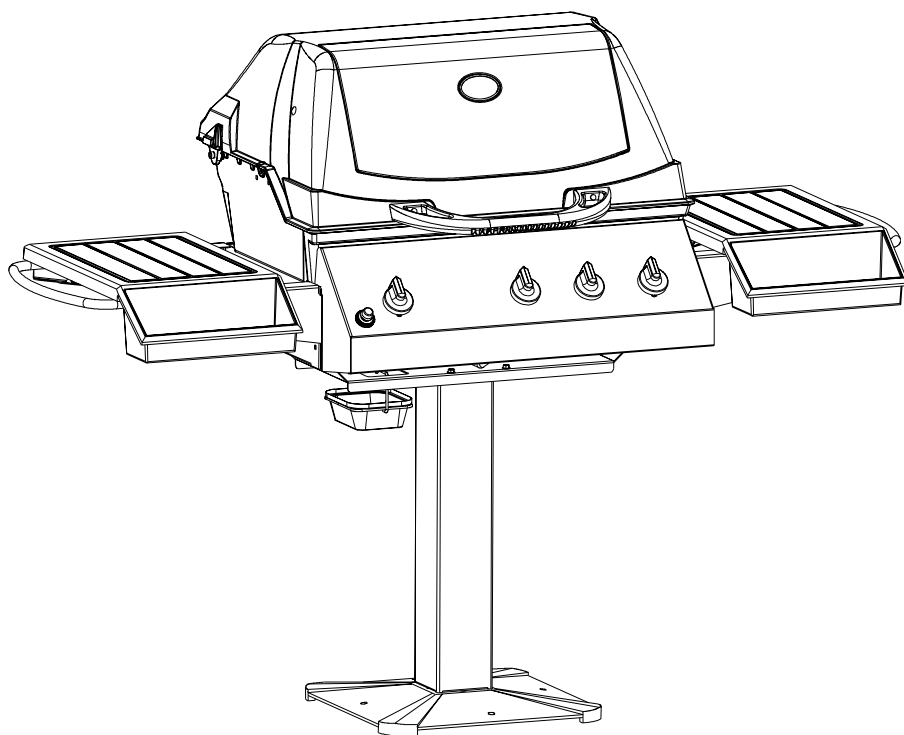
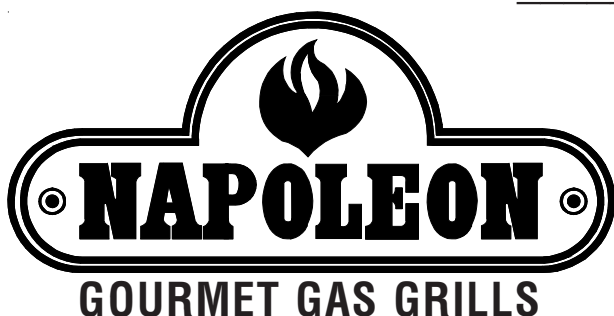

POST MOUNT UNIT INSTRUCTION GUIDE GUIDE D'INSTRUCTIONS POUR GRIL SUR POTEAU

Please use this manual in conjunction with your main manual for properly assembling your post mounted grill. This grill must be installed and serviced by a qualified installer to local codes.

NATURAL GAS HOOK-UP: The piping up to the barbecue is the responsibility of the installer and piping should be located as shown in the post mount instructions. A readily accessible manual shutoff valve must be installed upstream of and as close to the unit as is feasible. The minimum recommended piping size is NPS 1/2 for rigid pipe and is 5/8" OD for copper tubing. Long runs may require larger sizes to conform with CAN1-B149.1 Natural Gas Installation Code in Canada or to the National Fuel Gas Code, ANSI Z223.1 in the United States. [The gas supply must be connected to the 3/8" flared tubing in the post of the barbecue.] All connections must be leak tested upon completion of installation.

Pour assembler convenablement votre gril monté sur poteau veuillez utiliser ce manuel en conjonction avec votre manuel principal. Ce gril doit être installé et entretenu selon les codes locaux par une personne qualifiée.

BRANCHEMENT AU GAZ NATUREL: La tuyauterie jusqu'au gril à gaz est la responsabilité de l'installateur du gaz et doit être positionnée comme démontré dans le manuel d'instruction du gril monté su poteau. Une soupape d'arrêt manuelle facilement accessible doit être installée en amont et aussi près que possible du gril. La grosseur minimum recommandée des tuyaux est NPS 1/2 " pour les tuyaux rigides et de " OD pour les tuyaux de cuivre. Les diamètres des tuyaux utilisés pourraient être plus grands si l'on doit couvrir de longues distances afin de se conformer au Code canadien d'installation au gaz naturel CAN1-B149.1 ou au National Fuel Gas Code ANSI Z223.1 aux États-Unis. [L'arrivée de gaz doit être raccordée à un tuyau évasé de " situé dans le poteau du gril.] Tous les raccords doivent être testés contre les fuites dès que l'installation est complétée.

1. DECK MOUNTED POST UNIT GRIL SUR POTEAU MONTÉ SUR UNE TERRASSE DE BOIS

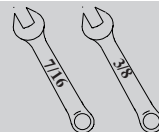

8 x
N570-0036 (1/4-20 x 1")

4 x
N570-0026 (#14 x 1/2")

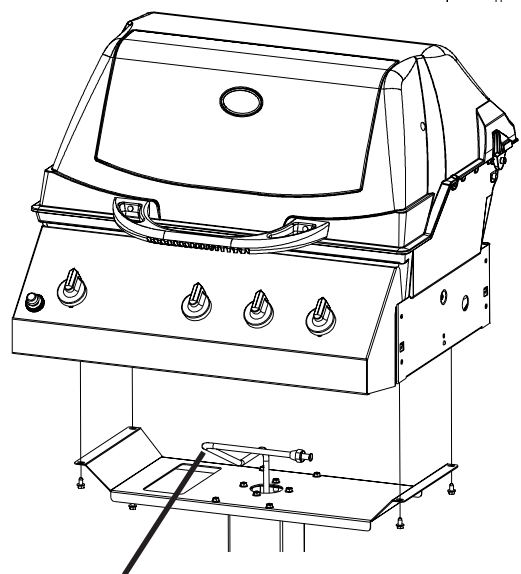
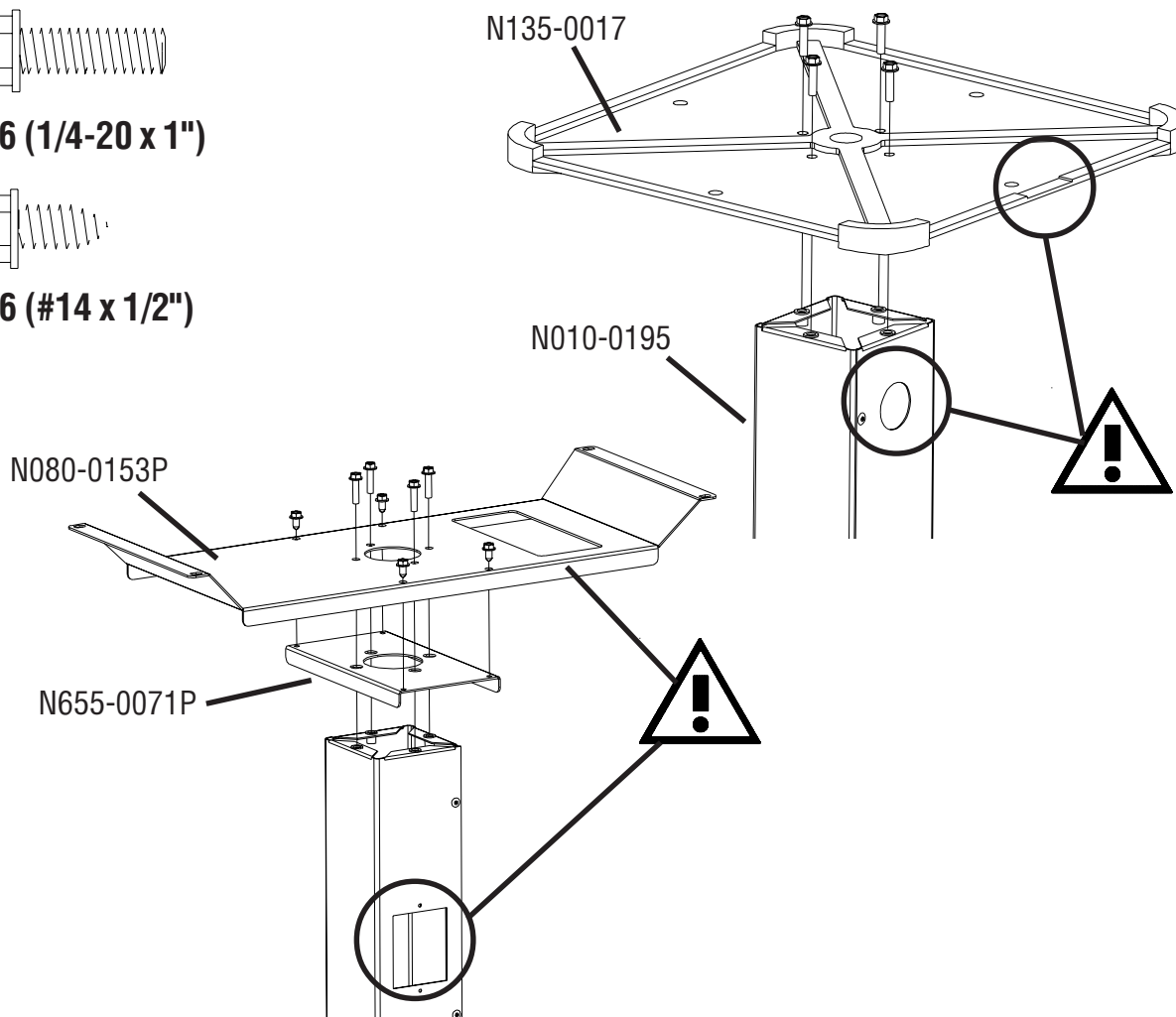

Place gas supply tube thru post hole
before placing unit onto post.

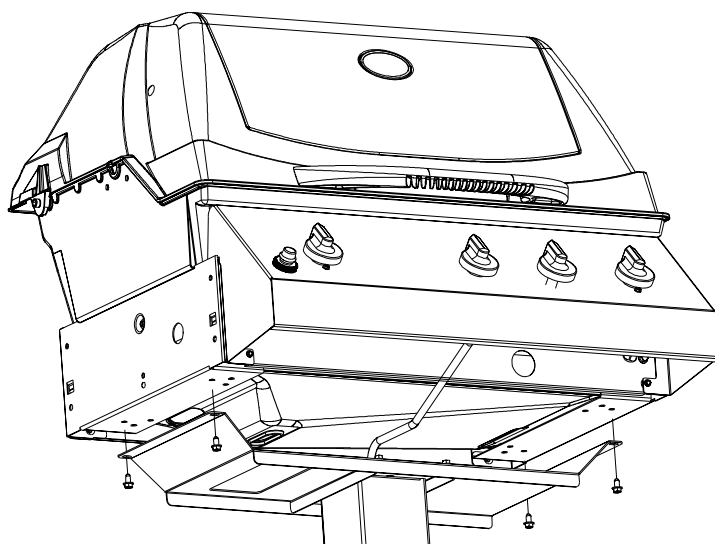

2. IN-GROUND POST UNIT GRIL SUR POTEAU PLANTÉ DANS LE SOL

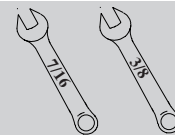

4 x 
N570-0036 (1/4-20 x 1")

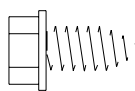
4 x 
N570-0026 (#14 x 1/2")

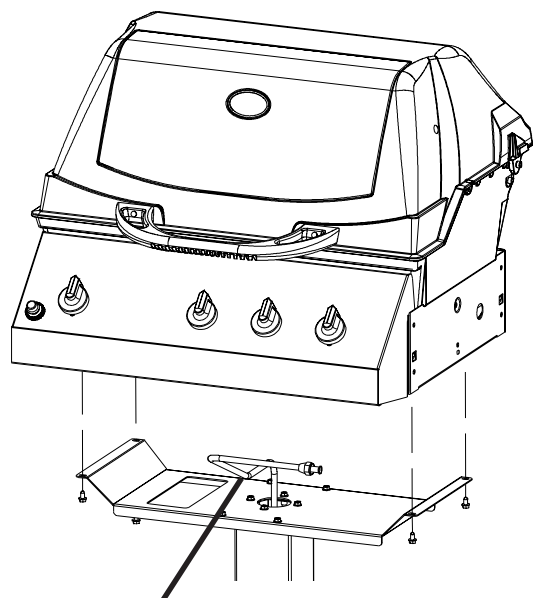
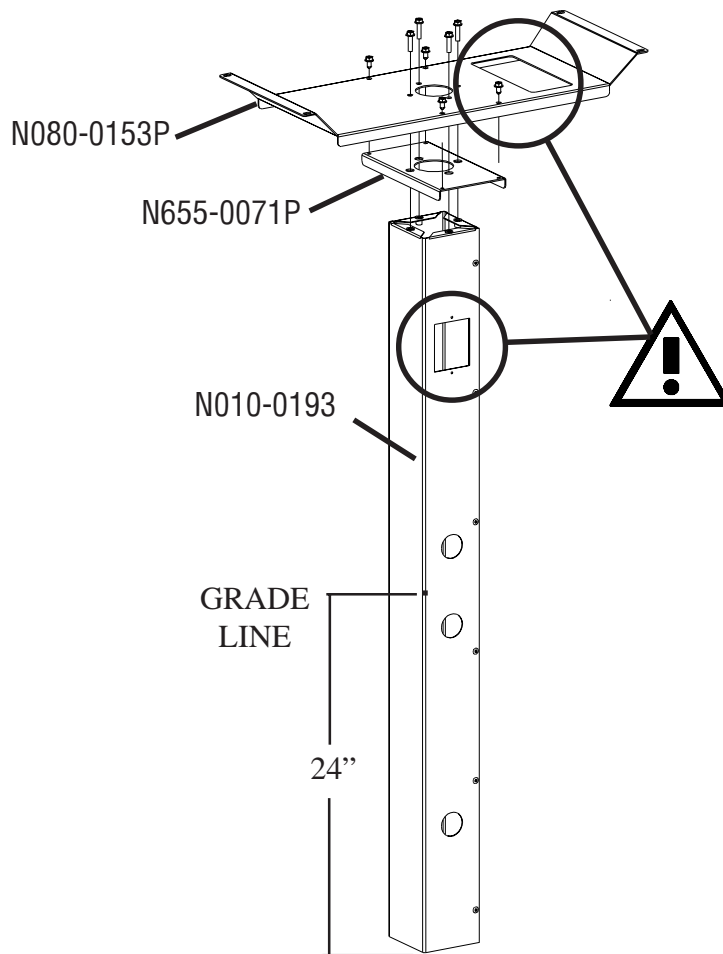

Place gas supply tube thru post hole
before placing unit onto post.

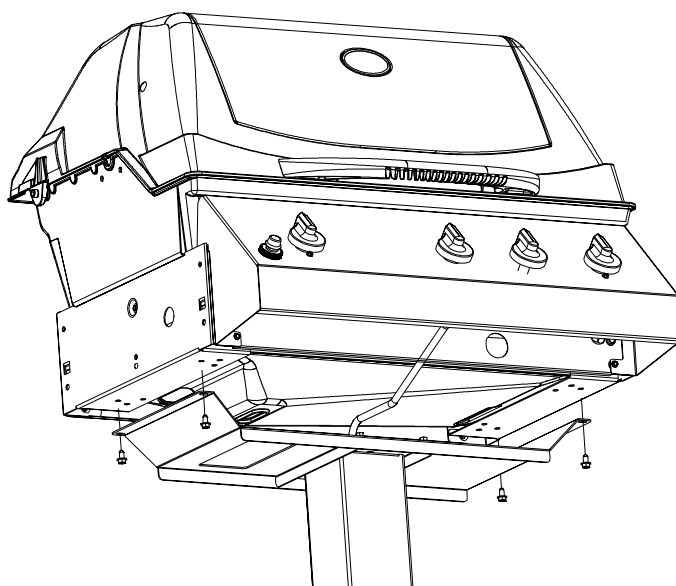

3. GAS HOOK-UP INSTRUCTIONS INSTRUCTIONS SUR LE BRANCHEMENT AU GAZ

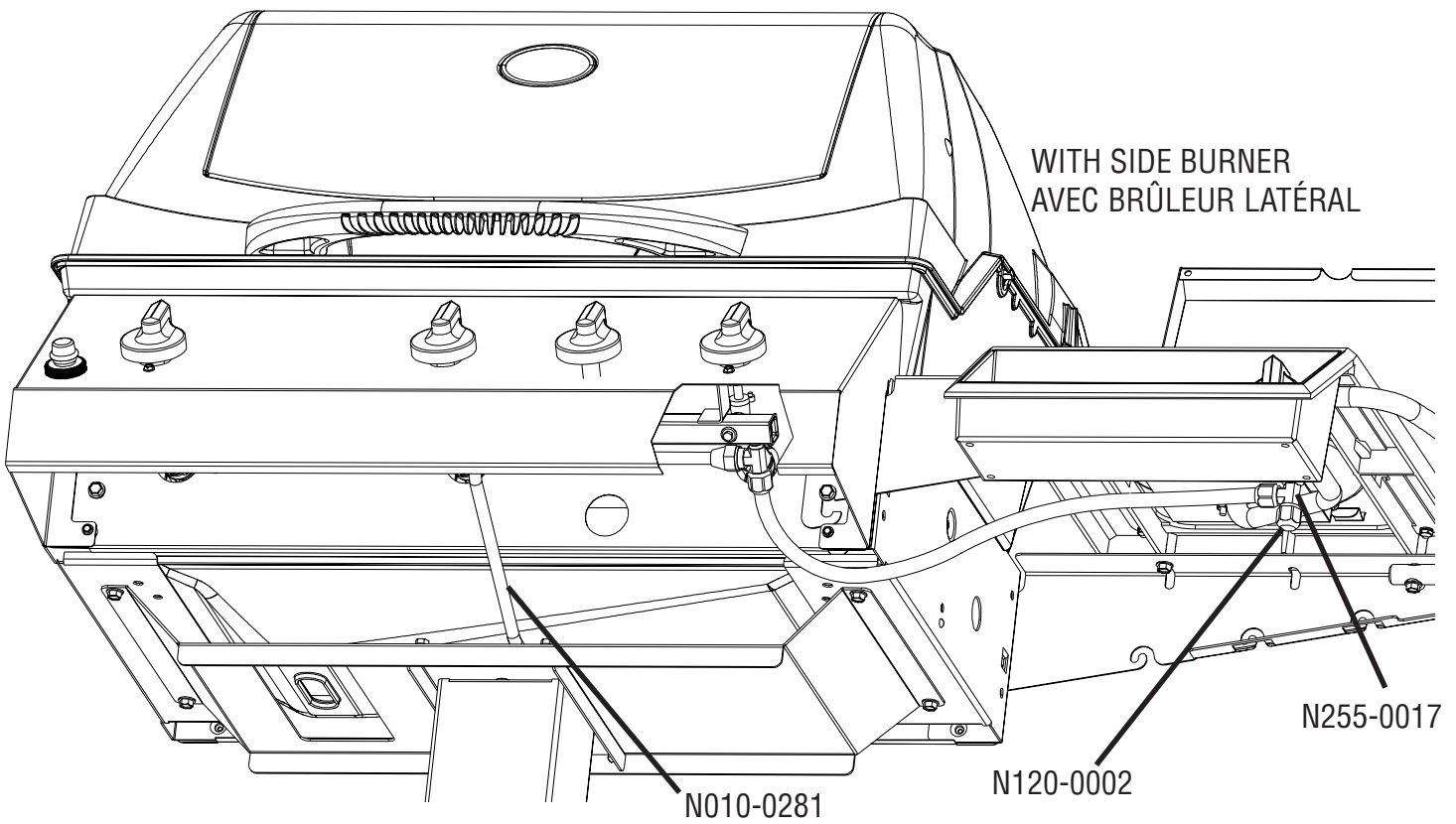
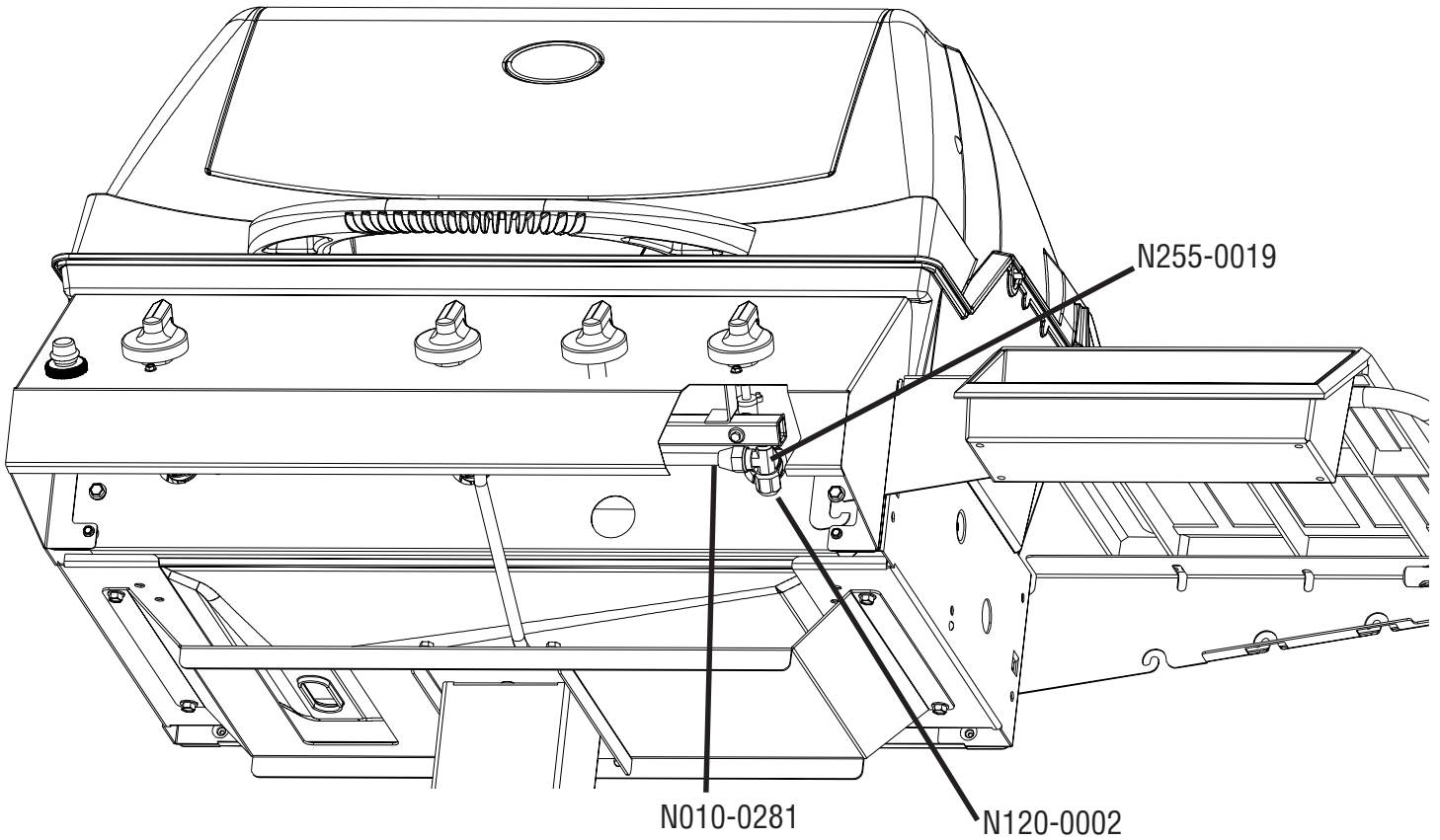
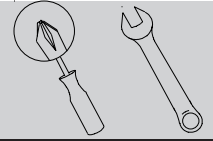

4. LEAK TESTING INSTRUCTIONS TEST DE DÉTECTION DE FUITES

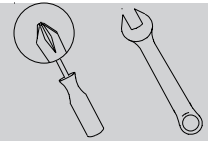

DO NOT USE A FLAME TO LEAK TEST.

LEAK TESTING: This must be done before initial use, annually and whenever any gas components are replaced or serviced. No smoking while performing this test, and remove all sources of ignition. See Leak Testing Diagram for areas to check.

1. Turn all burners controls to off. Turn supply valve on.
2. Brush a half and half solution of liquid soap and water onto all joints and connections of the regulator, hose, manifolds and valves.
3. Bubbles will indicate a gas leak. Either tighten the loose joint or replace the part with one recommended by the dealer.
4. If the leak cannot be stopped, shut off the gas supply, disconnect it and have the barbecue inspected by your gas supplier or dealer. Do not use the appliance until the leak has been corrected.
5. Turn off gas supply.

N' UTILISEZ PAS DE SOURCES DE FEU POUR VERIFIER UNE FUITES.

TEST DE FUITES: Il doit être fait avant la première utilisation, annuellement et à chaque fois qu'une pièce du système de gaz est remplacée ou réparée. Ne fumez pas et enlevez toutes sources d'allumage lorsque vous faites ce test. Consultez le schéma de test de fuites pour voir les endroits à tester.

- 1- Fermez tous les boutons des brûleurs. Ouvrez la soupape de la bonbonne.
- 2- Appliquez une solution de deux parts égales de savon liquide et d'eau sur tous les joints du régulateur, le tuyau et ses raccords.
- 3- Des bulles indiqueront une fuite de gaz. Resserrez le joint ou remplacez la pièce avec une autre recommandée par le détaillant.
- 4- Si la fuite ne peut être réparée, fermez l'alimentation de gaz à la bonbonne, enlevez-la et faites inspecter votre gril par votre fournisseur de gaz ou détaillant. N'utilisez pas l'appareil jusqu'à ce que la fuite soit réparée.
- 5- Fermez la soupape de la bonbonne.

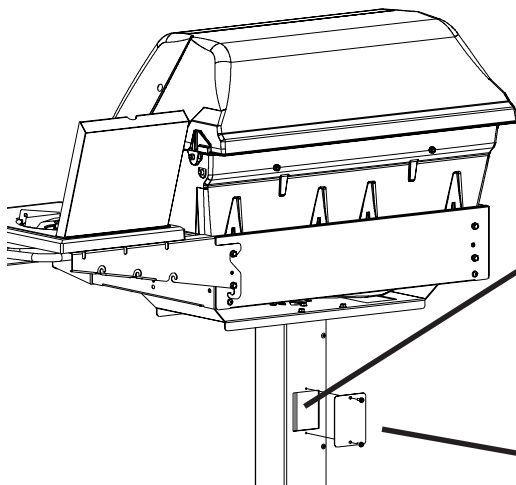
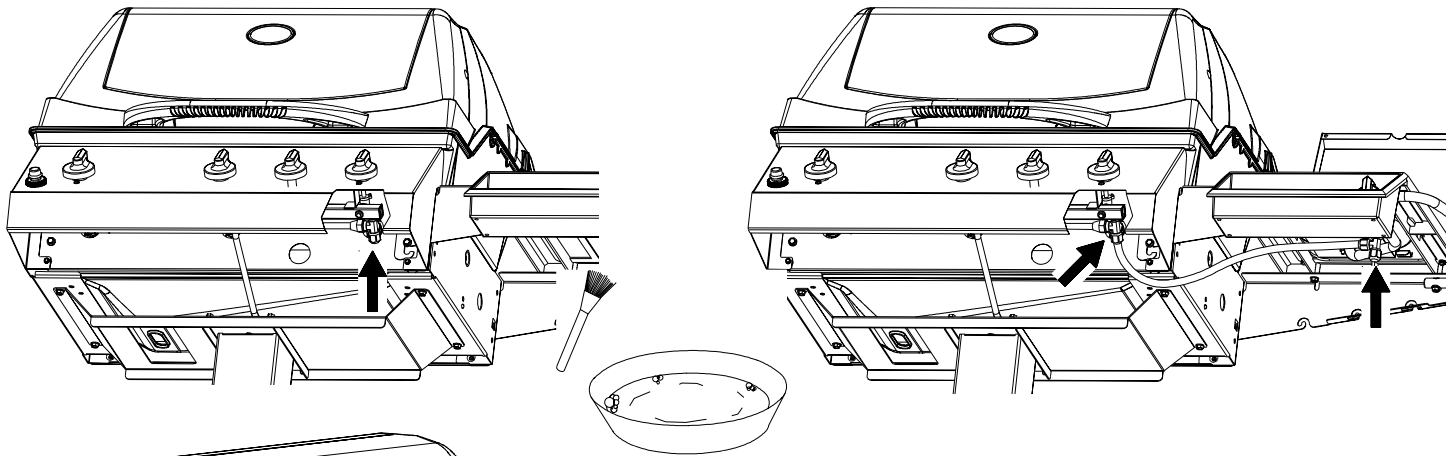

**HOO K SUPPLY LINE TO THE PROVIDED SUPPLY TUBING HERE. INSTALL ACCESS HOLE COVER ONLY AFTER LEAK TESTING.
BRANCHEZ LA LIGNE D'ALIMENTATION À LA TUYAUTERIE FOURNIE, À CET ENDROIT. INSTALLEZ LA PLAQUE DE RECOUVREMENT DU TROU D'ACCÈS SEULEMENT APRÈS AVOIR EFFECTUÉ UN TEST DE FUITES.**

N200-0023P

5. GREASE TRAY INSTALLATION INSTALLATION DE RÉCIPIENT À GRAISSE

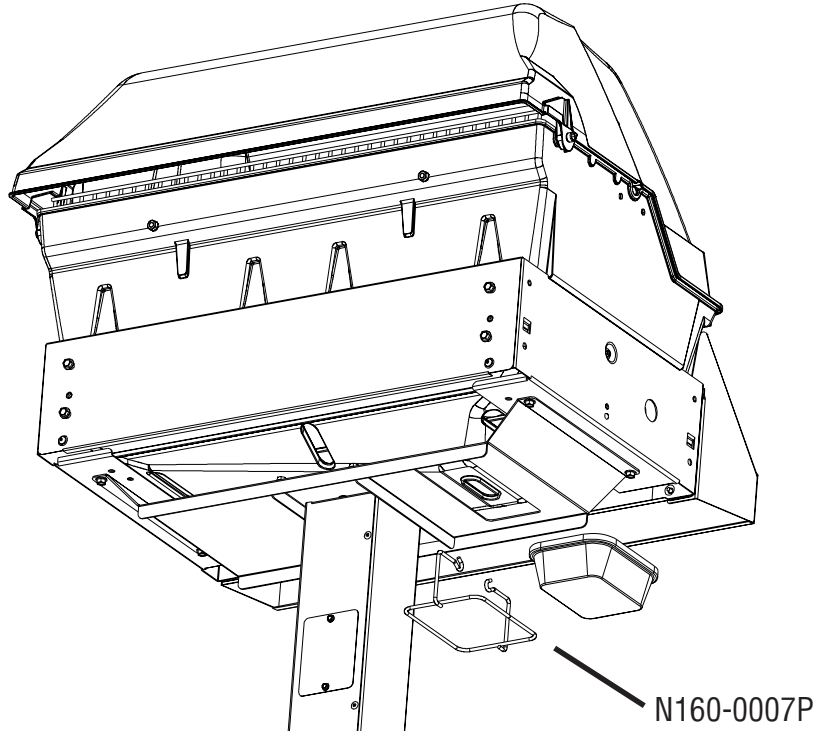

NAPOLEON APPLIANCE CORPORATION ACCESSORIES / PARTS ORDER FORM

FAX TO: 1-705-727-4282

PLEASE PRINT CLEARLY

CUSTOMER NAME: _____

DATE: _____

ADDRESS: _____

MODEL #: _____

SERIAL #: _____

TELEPHONE: _____

VISA OR MASTERCARD #: _____

EXPIRY DATE: _____

QUANTITY	PRODUCT NUMBER	DESCRIPTION

TAXES & SHIPPING CHARGES MAY APPLY