



INSTALLATION INSTRUCTIONS

For Portable Chassis Models

THIS MANUAL INCLUDES INSTALLATION INSTRUCTIONS FOR WINDOW MOUNT AND THRU-THE-WALL MOUNT METHODS. THE MAJORITY OF HEAT PUMP INSTALLATIONS ARE FOR YEAR ROUND USE AND ARE THRU-THE-WALL INSTALLATIONS. THEREFORE, WINDOW MOUNT HARDWARE IS NOT INCLUDED WITH THE HEAT PUMP AND 50 HERTZ MODELS, BUT IS AVAILABLE AS AN OPTIONAL ACCESSORY.

ELECTRICAL REQUIREMENTS

IMPORTANT: Before you begin the actual installation of air conditioner, be sure your electrical requirements are as described below. Consult an electrical professional as necessary to insure home wiring is per local electrical codes.

CIRCUIT PROTECTION -An overloaded circuit will invariably cause malfunction or failure of an air conditioner, therefore, it is necessary that the electrical protection is adequate. All portable chassis models require a 15 amp fuse or circuit breaker for over-ampereage protection. Due to momentary high current demand when your air conditioner is started, use a "TIME DELAY" fuse or a HACR circuit breaker. Consult your dealer or power company if in doubt.

Your air conditioner must be connected to a power supply with the same A.C. voltage and hertz as marked on the unit nameplate. Only alternating current (A.C.), no direct current (D.C.), can be used.

The power cord has a plug with a grounding prong of approved type and a matching plug receptacle with ground is required. Consult your "OPERATING GUIDE" for the correct type of plug receptacle for your model.

**WARNING: NEVER CUT OR REMOVE THE GROUNDING PRONG FROM PLUG.
NEVER USE EXTENSION CORDS TO OPERATE AN AIR CONDITIONER.**

**ITEMS REQUIRED FOR INSTALLATION
(PROVIDED IN STRAIGHT COOLING UNITS ONLY)**

ITEM NO.	DESCRIPTION	QTY.
1	SCREW, SHEET METAL, #8 X 3/8"	8
2	SCREW, PHILLIPS, TRUSS HEAD, #8 X 1/2"	4
*3	SCREW, HEX, #8 X 7/8"	10
4	SCREW, PHILLIPS, #8 X 1-1/4"	2
5	GRAY GASKET, FOAM, 1" X 1-1/2" X 42"	1
6	WHITE GASKET, FOAM, 1" X 1-1/2" X 48"	1
7	LEFT SIDE CURTAIN ASSEMBLY	1
8	RIGHT SIDE CURTAIN ASSEMBLY	1
9	DECORATIVE FRONT PANEL	1
10	CABINET OR SLEEVE	1
11	AIR CONDITIONING UNIT	1

* #8 x 7/8" screws are required for thru-the-wall installation, only one is required for window installation.

NOTE: For Heat Pump and 50 hertz models, Items #1, #4, #5, #6, #7, and #8 are available as an optional window mount accessory.

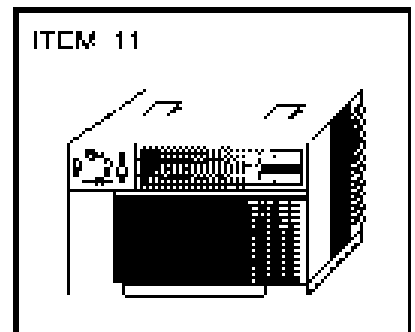
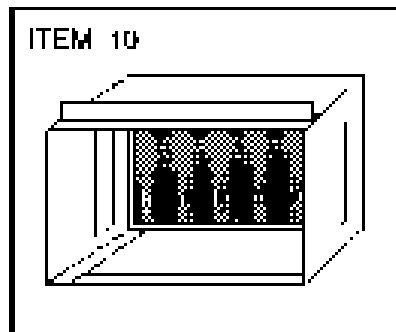
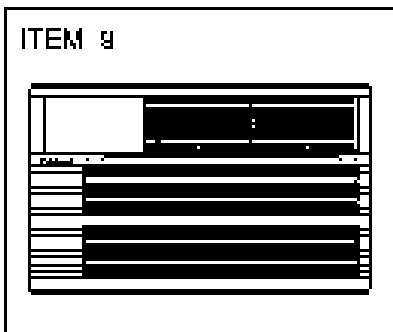
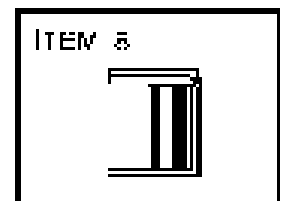
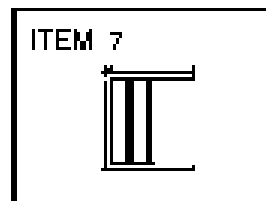
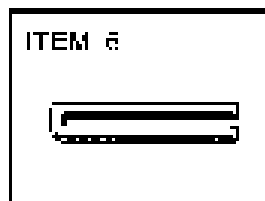
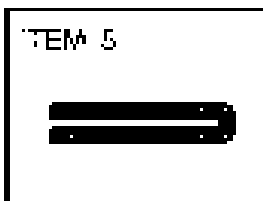
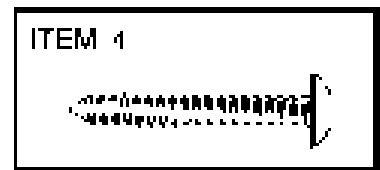
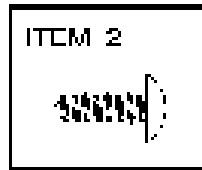
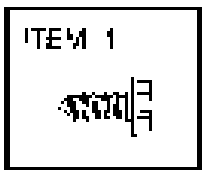

SASH WINDOW INSTALLATIONS

STEP 1. After removing the unit from shipping carton, remove tape holding decorative front in place. Lay front in a safe out-of-the-way place, then slide chassis out of cabinet (see Figure A).

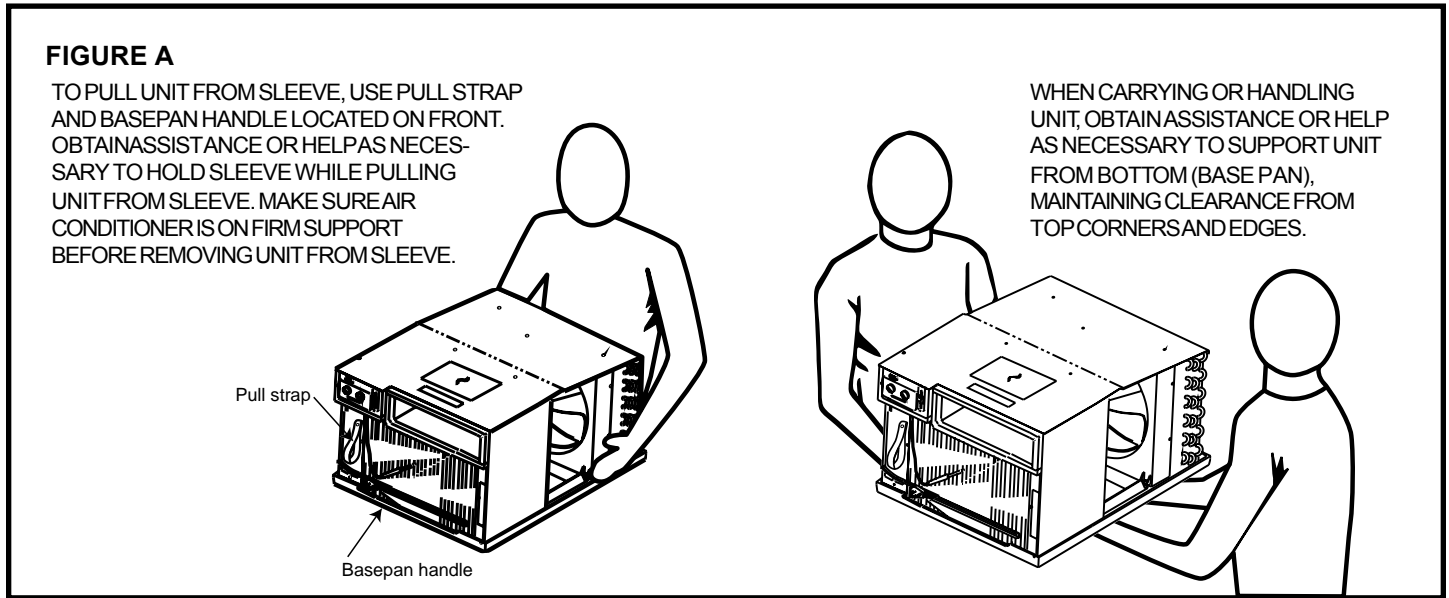

STEP 2. Attach curtain assemblies to cabinet as shown in Figure B. Use eight (8) No. 8 x 3/8" slotted hex head screws (item #1, page 2).

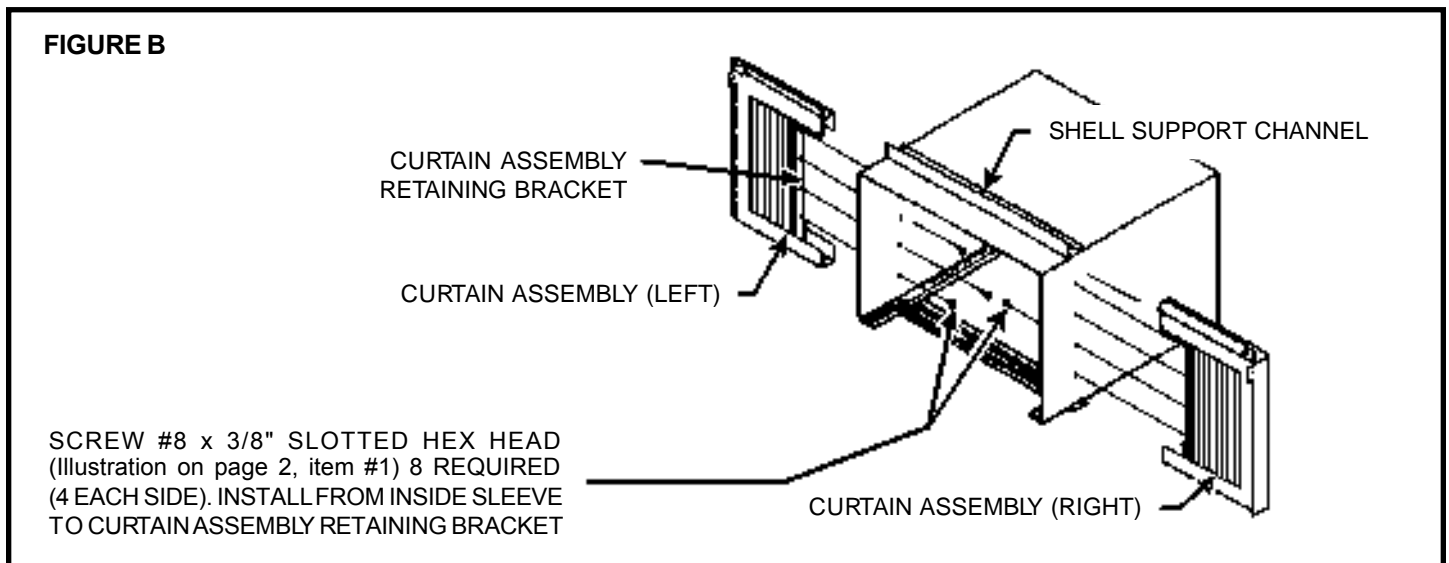

STEP 3. Center cabinet in window with sill channel positioned against window stool as shown in Figure C, Section A-A, page 4.

STEP 4. Pull window sash down behind Shell Support Channel on top of cabinet; this helps hold cabinet in place. Install No. 8 x 7/8" hex head screw (item #3, page 2) in sill channel at bottom of window opening as shown in Figure C on page 4.

STEP 5. Extend the sliding curtains on each side so the frames fit into the window channels. While holding the curtain frames in place, mark four (4) hole locations (hole locations are in the upper corners on left and right curtain assembly), two (2) in the window jamb and two (2) in the window sash. Slip the curtains back from marked locations and drill four (4) 7/64" diameter pilot holes. Again, extend the sliding curtains on each side and then install two (2) no. 8 x 1/2" Phillips head screws (item #2, page 2) and two (2) No. 8 x 1-1/4" hex head screws (item #4, page 2) through the curtain frames as shown in Figure C.

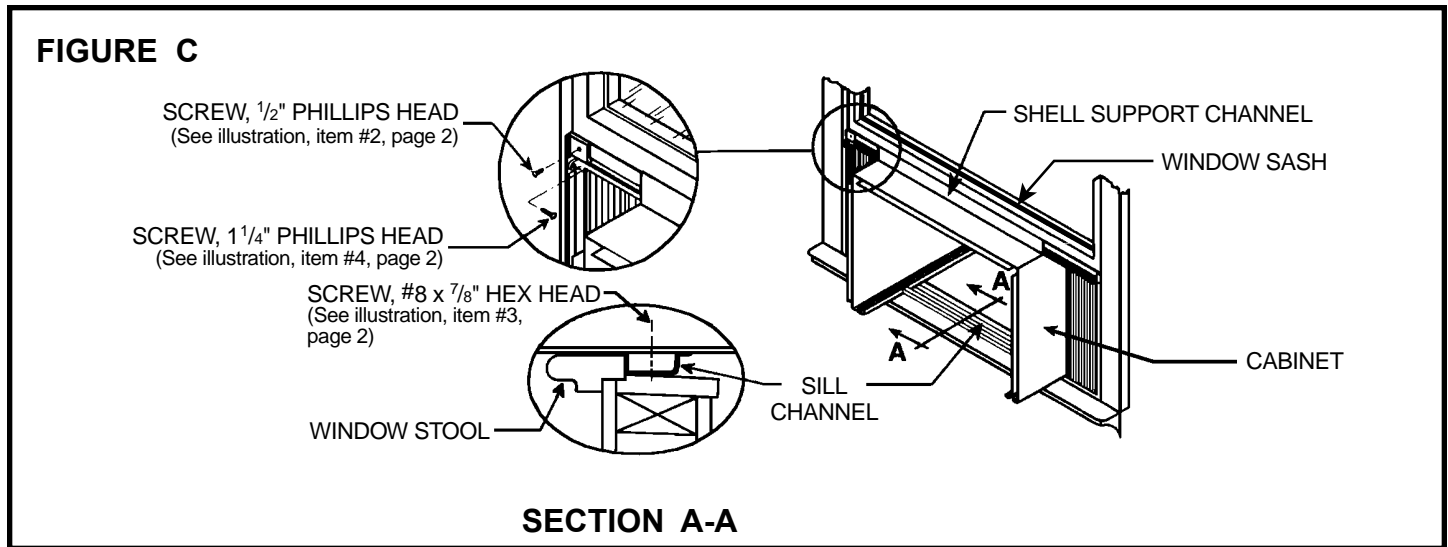

STEP 6. Inspect the unit before inserting it into the sleeve. The fan and blower wheel should be manually rotated to insure that they turn freely. Be sure the electrical cord will be out of the way when inserting the unit into the sleeve.

NOTE: For your safety, **DO NOT** plug the electrical cord into an electrical outlet until installation is complete.

STEP 7. If the unit checks out OK, it is ready to be placed into position on bottom rails of the cabinet and pushed into place.

NOTE: Do all lifting of the unit by the bottom pan only and with assistance or help as necessary (see Figure A on page 3).

STEP 8. Install the white chassis seal gasket (item #6, page 2) and the gray window seal gasket (item #5, page 2). Carefully insert the white gasket (item #6) between the chassis and the cabinet starting at either bottom corner and go up the side, across the top and down the opposite side. Insert the gray gasket (item #5) between the window sashes as shown in Figure D, page 5. It is **IMPORTANT** that these gaskets are properly installed to prevent air leakage.

STEP 9. Hold the decorative front as shown in Figure E, page 5. Insert the two tabs of the Decorative Front Panel into the slots in the top of the cabinet and lower the bottom of the decorative front to the bottom of the cabinet. Route the electrical cord to the right or left side of the bottom of the cabinet as required by the location of the electrical wall outlet. Use the notches provided at the bottom of the Decorative Front Panel for routing the electrical cord out of the unit. Attach the decorative front to the cabinet with two (2) No. 8 x 1/2" Phillips head screws (item #2, page 2).

STEP 10. CIRCUIT PROTECTION - If the air conditioner is circuit protected by a fuse, use a "TIME DELAY" fuse or HACR Circuit Breaker due to momentary high current demand when your air conditioner is started. Before operating your unit, verify the ampere rating of the time-delay fuse or circuit breaker which protects your unit. The ampere rating of the time-delay fuse or circuit breaker shall be 15 amps. Refer to your owner's Operating Guide for more detailed operating instructions.

FIGURE D

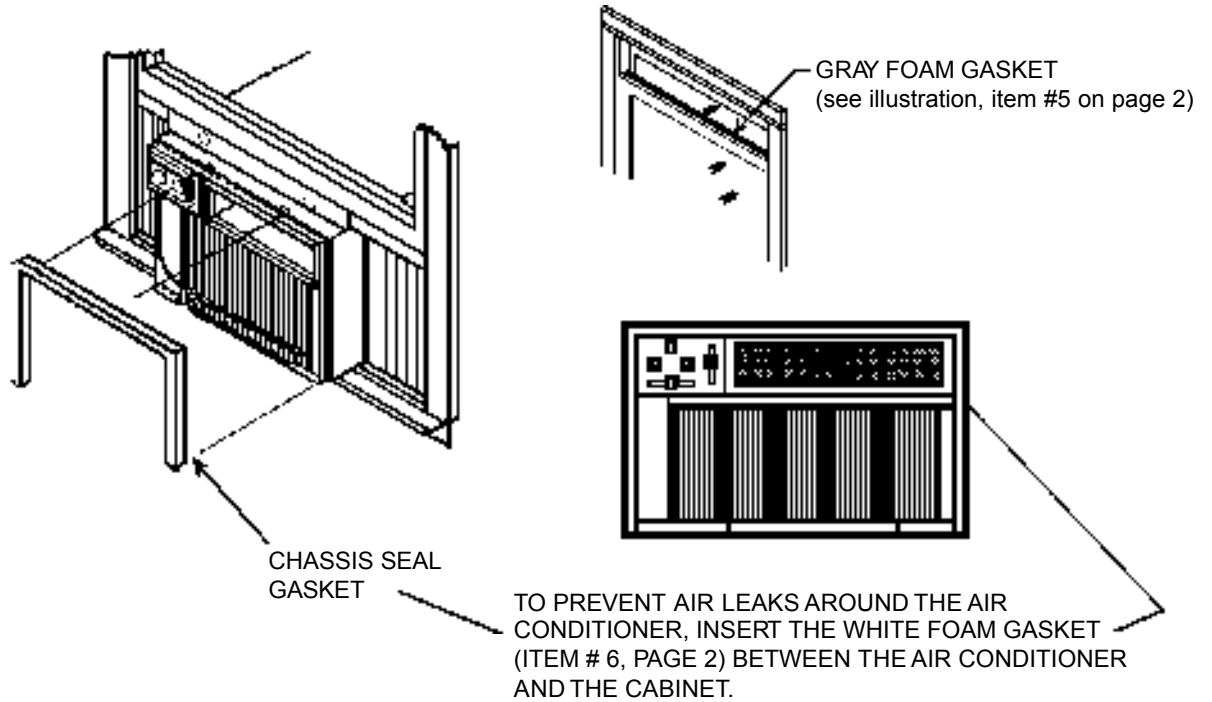
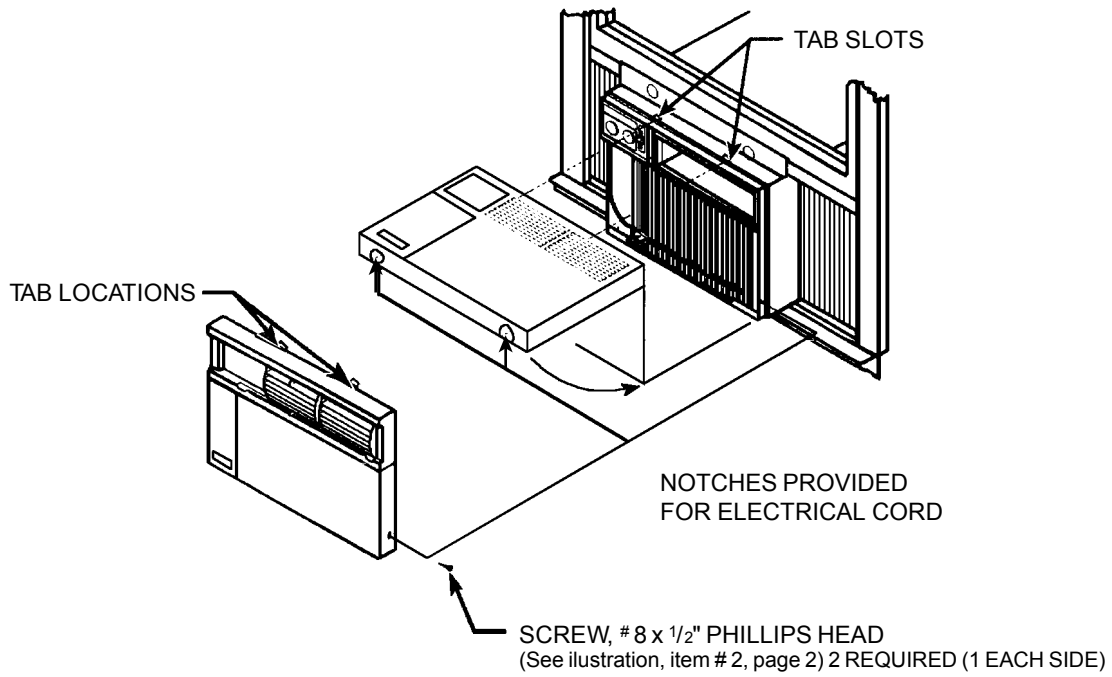

FIGURE E



THRU-THE-WALL INSTALLATIONS

STEP 1. After removing the unit from shipping carton, remove tape holding decorative front in place. Lay front in a safe out-of-the-way place, then slide chassis out of cabinet (see Figure A, page 3). Remove any shipping blocks used to protect unit during shipment. Shipping block locations will be noted by a red tag visibly placed on front of air conditioning unit.

STEP 2. Remove the shell channel from the top of the cabinet (see Figure B, page 3).

NOTE: Not applicable to heat pump models sold without quick mounting cabinet.

STEP 3. LAYOUT - Cut and frame in an opening in the desired wall area using the illustration as a guide (see Figure F).

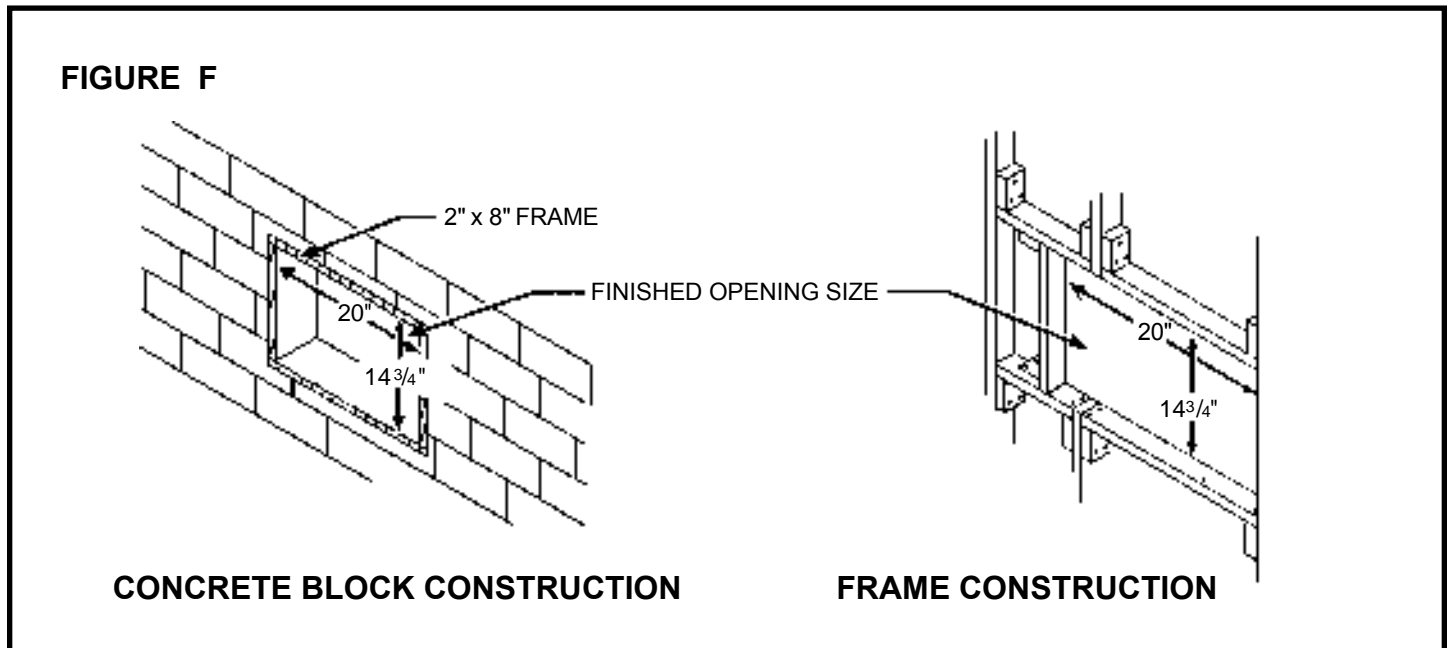

STEP 4. Place the cabinet in the framed opening.

NOTE: Measure and shim void spaces between the side of cabinet and wood framing before securing to wall.

STEP 5. Position the front edge to extend into the room 3/4" minimum at top of cabinet and 1" minimum at bottom (see Figure G).

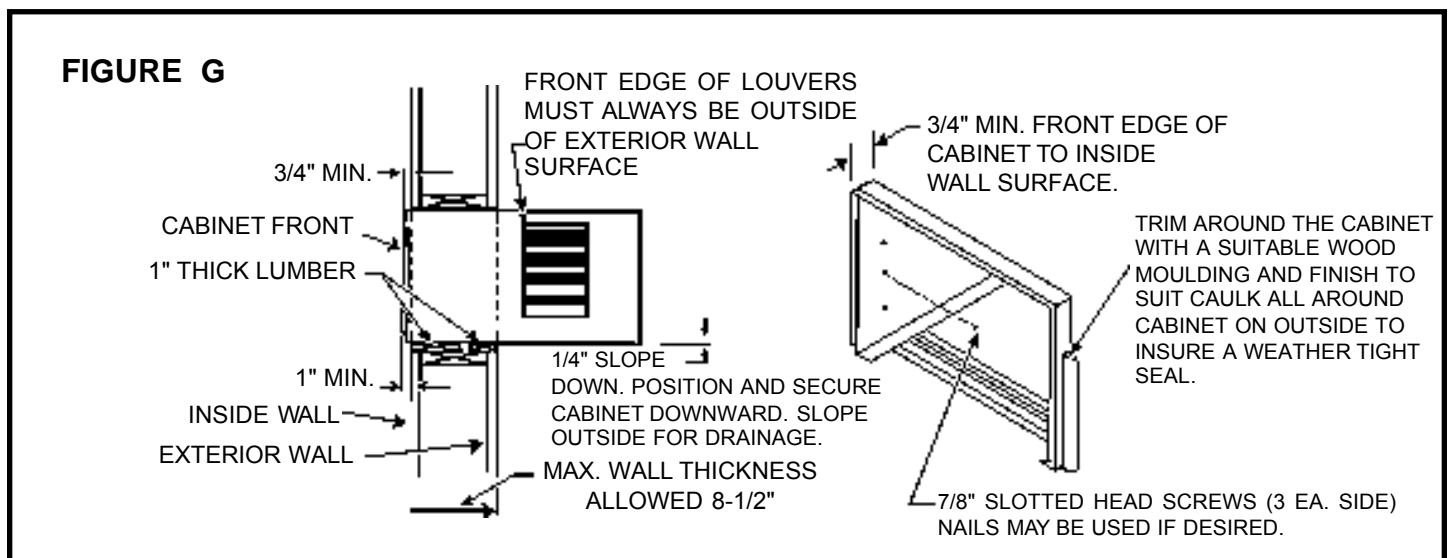

STEP 6. Secure each side of the cabinet with No. 8 x 7/8" hex head screws (item #3, page 2) or nails through the holes in the sides.

NOTE: ALTERNATE FASTENERS WHICH MAY BE USED FOR SECURING THE UNIT CABINET TO A WALL, INCLUDING MASONRY WALLS, ARE NOT FURNISHED (AVAILABLE AT LOCAL HARDWARE STORES).



MOLLY OR TOGGLE BOLT



EXPANSION ANCHOR BOLT

STEP 7. Cut two pieces of standard 1" lumber (supplied by installer) to the length and width required. Place in front and back of bottom sill channel as shown in Figure G, page 6. Secure with nails (supplied by installer).

STEP 8. Seal all holes in the cabinet with caulking compound (supplied by installer).

STEP 9. Complete the installation by following STEPS 6 through 10 on page 4 of Sash Window Instructions. Window Seal Gasket mentioned in STEP 8 will not be required.

IMPORTANT: Before operating your unit, read STEP 10 on page 4 of Sash Window Instructions.

ACCESSORIES AVAILABLE:

WINDOW INSTALLATION KITS - HEAT PUMP MODELS

Friedrich YQ Heat Pump models are normally installed thru-the-wall and are packaged and sold without the expandable curtain assemblies. The WIKQ Curtain Assembly Kit may be purchased as an accessory for window installations. This accessory can be ordered from your Friedrich Dealer. When ordering a kit, state model and serial number of your unit.



INSTRUCCIONES DE INSTALACION

Para los modelos portátil chasis

NOTA: Este manual incluye instrucciones para instalaciones de montaje en ventana y de montaje a través de la pared. La mayoría de las instalaciones de unidades de bombeo de calor (HEAT PUMPS) son para uso durante todo el año y sirven para instalaciones en la pared; por lo tanto, la herramienta para el montaje en las ventanas no se incluye con la unidad de bombeo de calor y los modelos de 50 Herz, pero si existe como un accesorio opcional.

REQUERIMIENTOS ELECTRICOS

IMPORTANTE: Antes de instalar su unidad de aire acondicionado averigüe que los códigos locales de electricidad estén de acuerdo con los que se describen a continuación. Consulte con un electricista profesional cuando sea necesario, para asegurarse de que su instalación eléctrica cumple con los requisitos del código local.

PROTECCION DE CIRCUITOS - Un circuito sobrecargado siempre hará que su unidad no funcione debidamente o que falle, por lo tanto es necesario que la protección eléctrica sea la apropiada. Todos los modelos portátil chasis necesitan un fusible de 15 amperios o un interruptor de circuitos para protección contra amperajes elevados. Debido a la alta demanda de corriente momentánea cuando su aire acondicionado se enciende, usted debe emplear un fusible de acción retardada ("TIME DELAY") o un interruptor de circuitos tipo HACR. Consulte con su distribuidor o con la empresa de energía si tiene alguna duda.

Su unidad de aire acondicionado debe conectarse a un suministro de electricidad con el mismo voltaje AC y frecuencia (hertz) que aparece en la placa de información que se encuentra en el chasis. Debe emplearse únicamente corriente (AC) alterna y nunca corriente directa (DC).

El cable de electricidad tiene un enchufe con una punta de atterramiento de tipo aprobado y se necesita un enchufe compañero con atterramiento. Consulte su "GUIA DE FUNCIONAMIENTO" para determinar el tipo apropiado de enchufe que usted necesita para su modelo.

ADVERTENCIA: JAMAS CORTE O QUITE LA PUNTA DEL ENCHUFE DE ATIERRAMIENTO.

NUNCA UTILICE CABLES DE EXTENSION PARA HACER FUNCIONAR UNA UNIDAD DE AIRE ACONDICIONADO.

ELEMENTOS PARA INSTALACION (PROVISTOS EN LAS UNIDADES PARA ENFRIAMIENTO UNICAMENTE)

NÚMERO DE ELEMENTO	DESCRIPCIÓN	CANTIDAD
1	TORNILLO PARA HOJA METÁLICA #8 X 3/8" PULGADA	8
2	TORNILLOS PHILLIPS DE CABEZA TRUSS, # 8 X 1/2"	4
*3	TORNILLOS HEXAGONALES, #8 X 7/8" PULGADA	10
4	TORNILLOS PHILLIPS - #8 X 1-1/4" PULGADA	2
5	ARANDELA GRIS, ESPUMA, 1" X 1 1/2" X 42" PULGADAS	1
6	ARANDELA BLANCA, ESPUMA, 1" X 1-1/2" X 48" PULGADAS	1
7	ENSAMBLAJE PARA CORTINA DE LADO IZQUIERDO	1
8	ENSAMBLAJE PARA CORTINA DE LADO DERECHO	1
9	PANEL DELANTERO DECORATIVO	1
10	GABINETE	1
11	UNIDAD DE AIRE ACONDICIONADO	1

* Se necesitan tornillos de #8 x 7/8" pulgada para las instalaciones de pared; solamente se necesita uno para las instalaciones de ventanas.

NOTA: Los Elementos #1, #4, #5, #6, #7 y #8 que se necesitan para los modelos de unidad de bombeo de calor y de 50 hertz, se encuentran como un accesorio opcional para el montaje en ventanas.

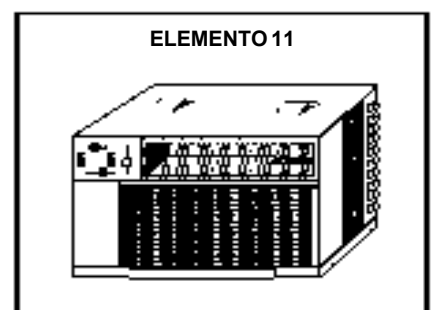
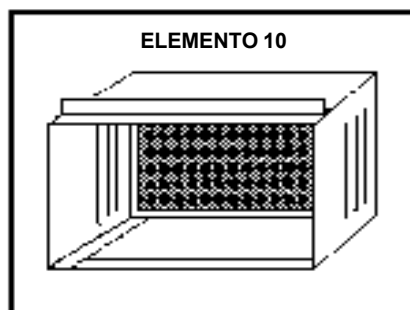
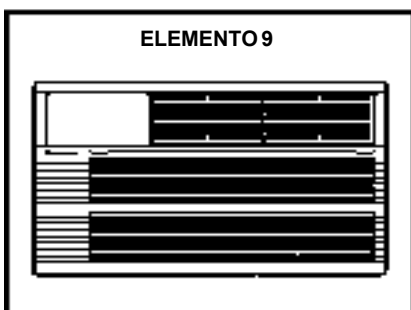
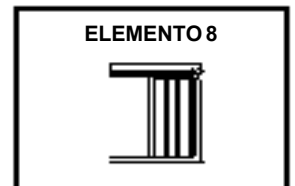
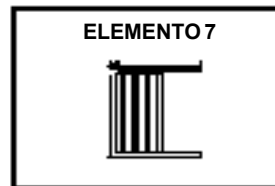
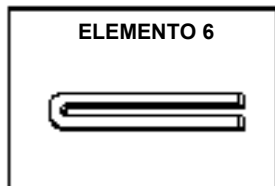
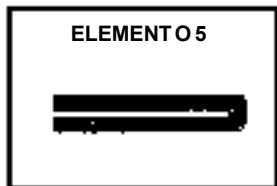
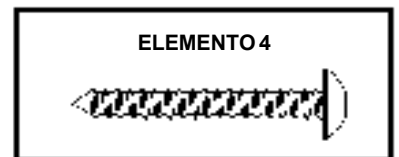
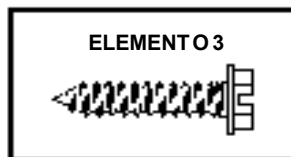
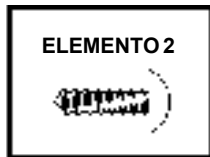

INSTALACION EN VENTANAS DE BASTIDOR (SASH)

PASO 1. Una vez haya sacado la unidad de la caja de empaque, quite la cinta que sostiene en su sitio la parte decorativa de adelante. Coloque esa parte en un lugar seguro lejos de la unidad y luego saque el chasis del gabinete (ver Figura A).

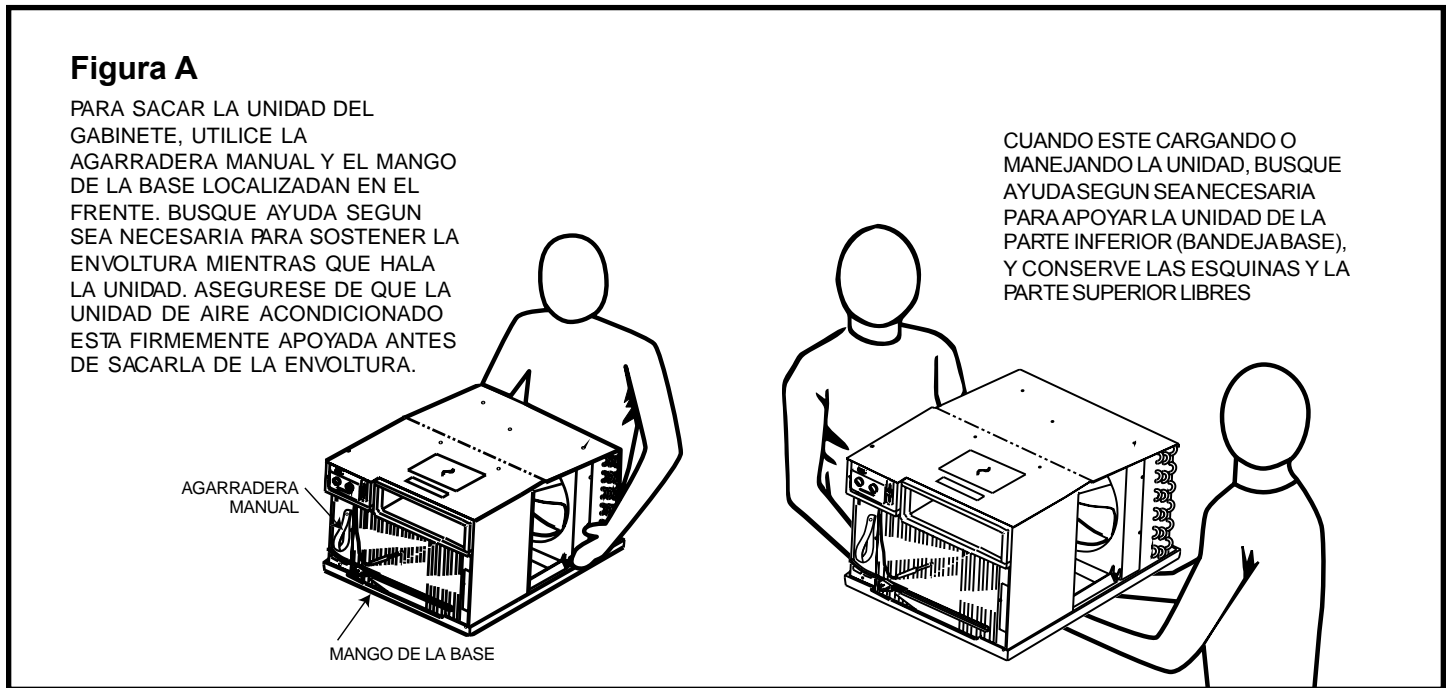

PASO 2. Coloque los ensamblajes de la cortina a los gabinetes, como se observa en la Figura B. Utilice ocho (8) tornillos de cabeza hexagonal con ranura (Elemento #1, página 9)

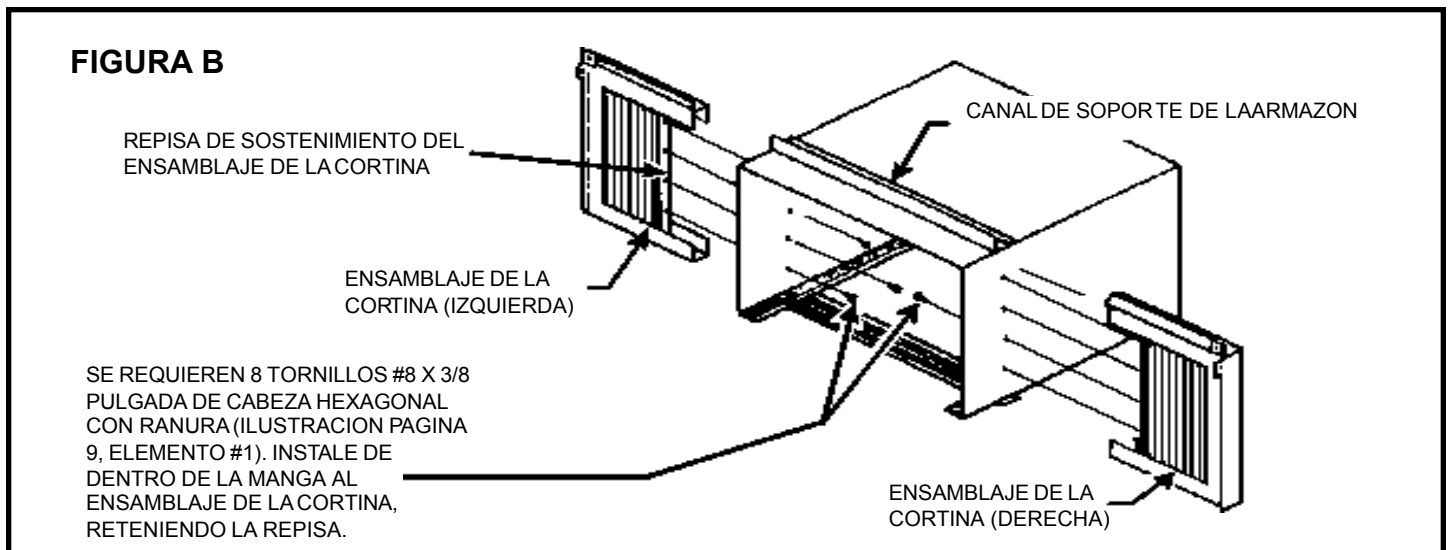

PASO 3. Coloque el gabinete en la mitad de la ventana con el canal de la repisa colocado contra el apoyo de la ventana, como aparece en la Figura C, Sección A-A, página 11.

PASO 4. Hale el bastidor de la ventana hacia abajo por detrás del canal de apoyo de la armazón, en la parte superior del gabinete; esto ayuda a sostener el gabinete en su lugar. Instale el tornillo de cabeza hexagonal No. 8 x 7/8" pulgada (Elemento #2, página 9) en el canal de la repisa en la parte inferior de la apertura de la ventana, como aparece en la Figura C, página 11.

PASO 5. Extienda las cortinas deslizadoras a cada lado, de tal forma que los marcos queden ajustados en los canales de la ventana. Mientras que se sostienen los marcos de las cortinas en su lugar, marque cuatro (4) localizaciones para huecos (las localizaciones para huecos se encuentran en las esquinas superiores a la izquierda y a la derecha del ensamblaje de las cortinas, dos (2) en el marco de la ventana y dos (2) el bastidor de la ventana). Deslice las cortinas nuevamente del sitio donde se han marcado y taladre cuatro (4) huecos piloto de un diámetro de 7/64" pulgada (2.8 mm). Nuevamente, vuelva a extender las cortinas deslizadoars a cada lado y luego instale dos (2) tornillos de cabeza phillips de 8 x 1/2" pulgada (Elemento #2, página 9) y dos (2) tornillos de cabeza hexagonales No. 8 x 1-1/4" pulgada (Elemento #4, página 9) por los marcos de la cortina como aparece en la Figura C.

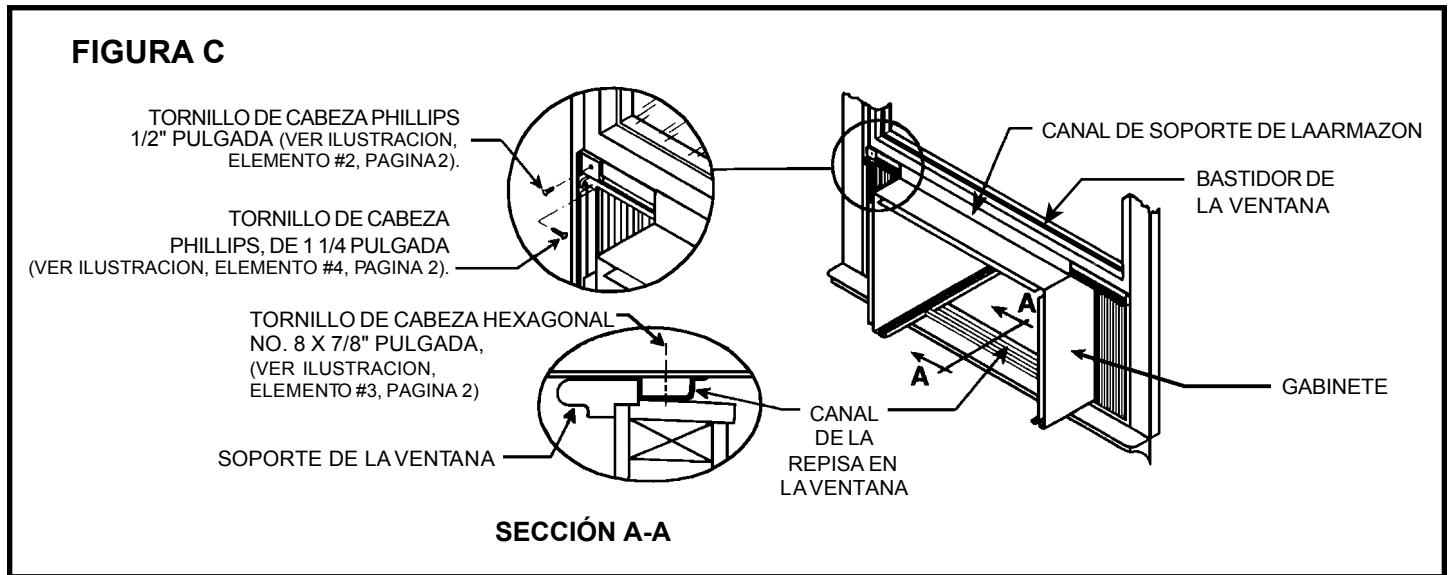

PASO 6. Inspeccione la unidad antes de introducirla en la base de empotraje. El ventilador y la rueda de ventilación deben hacerse rotar manualmente para asegurar que pueden voltear fácilmente. Asegúrese de que el cable eléctrico no está interfiriendo cuando se introduzca la unidad en la base de empotraje.

NOTA: Para su seguridad NO enchufe el cable eléctrico en un receptáculo eléctrico hasta que se haya terminado la instalación.

PASO 7. Si el control de funcionamiento de la unidad está bien, esta ya se puede colocar en su puesto en los carriles inferiores del gabinete y se puede empujar hasta su sitio.

NOTA: Levante siempre la unidad desde la bandeja base y con ayuda, si es necesaria. (Vee Figura A, página 10).

PASO 8. Instale la arandela blanca del chasis (Elemento #6, página 9) y la arandela gris de la ventana (Elemento #5, página 9). Con cuidado introduzca la arandela (Elemento #6) entre el chasis y el gabinete, comenzando en la esquina inferior y subiendo por el lado, por encima de la parte superior y bajando por el otro lado. Introduzca la arandela gris (Elemento # 5) entre los bastidores de la ventana como se puede ver en la Figura D, página 12. Es **IMPORTANTE** que todas estas arandelas se coloquen en su sitio apropiado para evitar que haya escapes de aire.

PASO 9. Mantenga la parte delantera decorativa como aparece en la Figura E, página 12. Introduzca las dos lengüetas del panel delantero decorativo en las muescas en el panel superior del gabinete y baje la parte inferior del pánel decorativo delatero al fondo del gabinete. Coloque el cable eléctrico al lado derecho o izquierdo en el fondo del gabinete, según sea conveniente, en relación con el enchufe de pared eléctrico. Utilice las muescas que se encuentran en el fondo del pánel decorativo delantero para pasar el cable eléctrico por fuera de la unidad. Sujete el pánel decorativo delantero con el gabinete utilizando dos (2) tornillos de cabeza phillips No. 8 x 1/2" pulgada (Elemento No. 2, página 9).

PASO 10. PROTECCION DE CIRCUITOS - Si la unidad de aire acondicionado tiene los circuitos protegidos por un fusible, use un fusible de "ACCION RETARDADA" o un interruptor de circuitos HACR, debido a la demanda momentanea de alta corriente que se presenta cuando se prende su aire acondicionado. Antes de hacer funcionar la unidad verifique el amperaje del fusible o del interruptor de circuitos que proteje a su unidad. El amperaje del fusible de acción retardada o del interruptor de circuito debe ser de 15 amperios. Refiérase a la Guía de Funcionamiento para instrucciones más detalladas.

FIGURA D



FIGURA E



INSTALACIONES A TRAVES DE LA PARED

PASO 1. Después de sacar la unidad de su caja de empaque quite la cinta que sostiene la placa decorativa en su lugar. Ponga la placa aparte en un sitio seguro. Remueva el chasis del gabinete (ver Figura A, página 10). Remueva todos los bloques de empaque que se hayan empleado para proteger la unidad durante su transporte. La localización de estos bloques se encuentra en una etiqueta roja colocada en un lugar visible en la parte de adelante de la unidad de aire acondicionado.

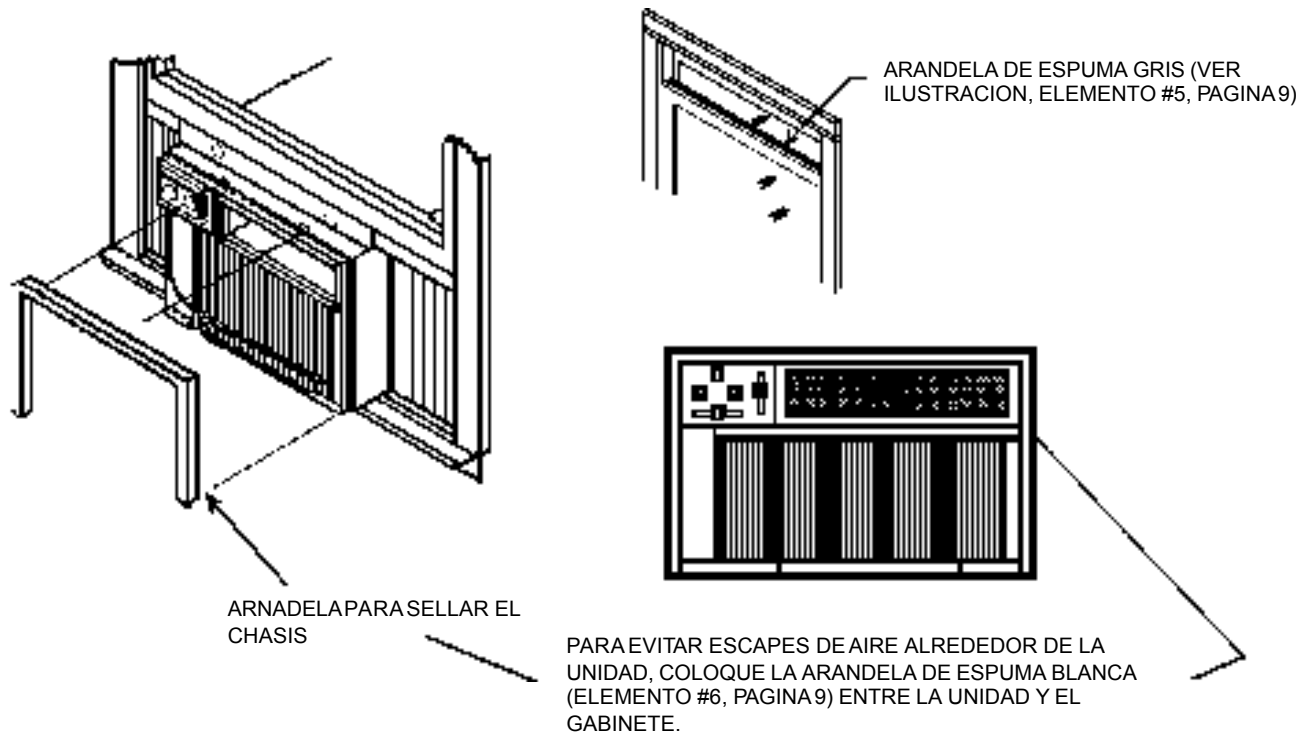
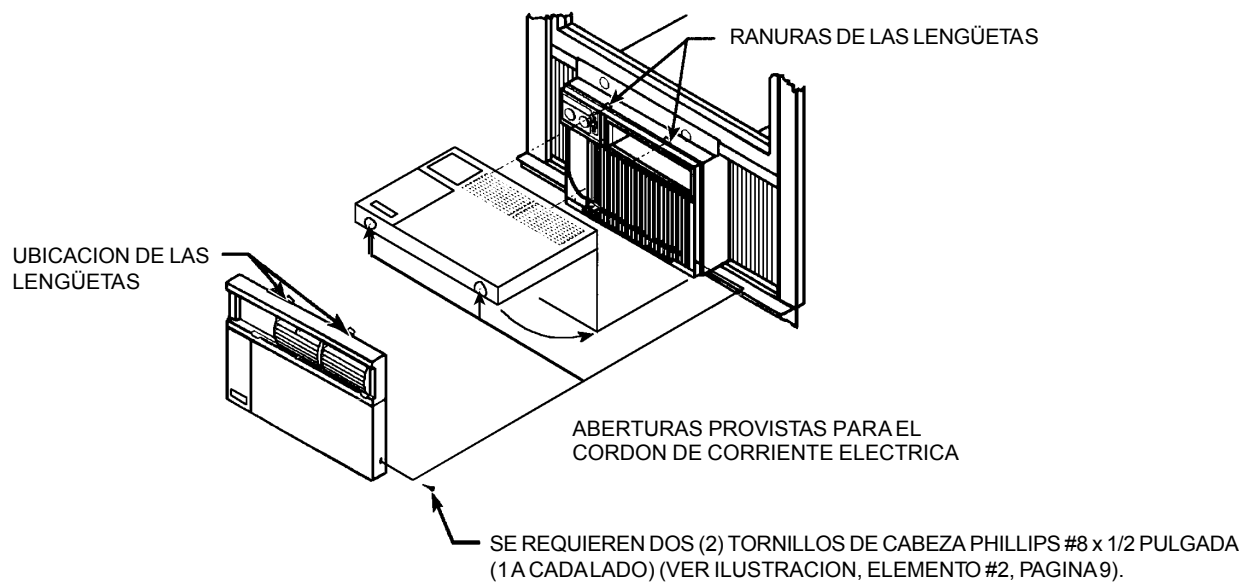
PASO 2. Remueva el canal de la armazón de la parte superior del gabinete (Ver Figura B, página 10).

NOTA: Este paso no se aplica a las unidades de bombeo de calor que se venden sin el gabinete de montaje rápido.

PASO 3. DISEÑO - Corte y enmarque una abertura en el lugar de la pared donde se desea colocar el aparato, utilizando la ilustración a continuación como una guía (Ver Figura F).

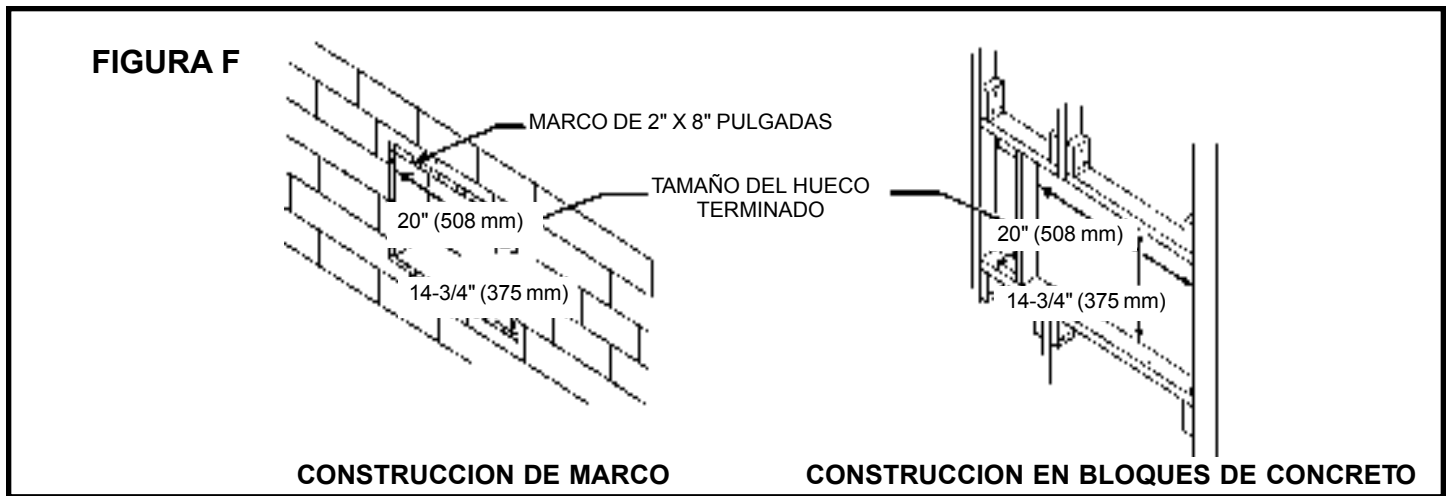

PASO 4. Coloque el gabinete en la abertura enmarcada.

NOTA: Mida y rellene los espacios vacíos a los lados del gabinete y el marco de madera antes de asegurar la unidad a la pared.

PASO 5. Coloque el borde delantero de la unidad para que la unidad quede 3/4" pulgada mínimo por dentro del cuarto en la parte superior del gabinete y mínimo 1" pulgada (25 mm) de la parte inferior debe quedar adentro (Ver Figura G).

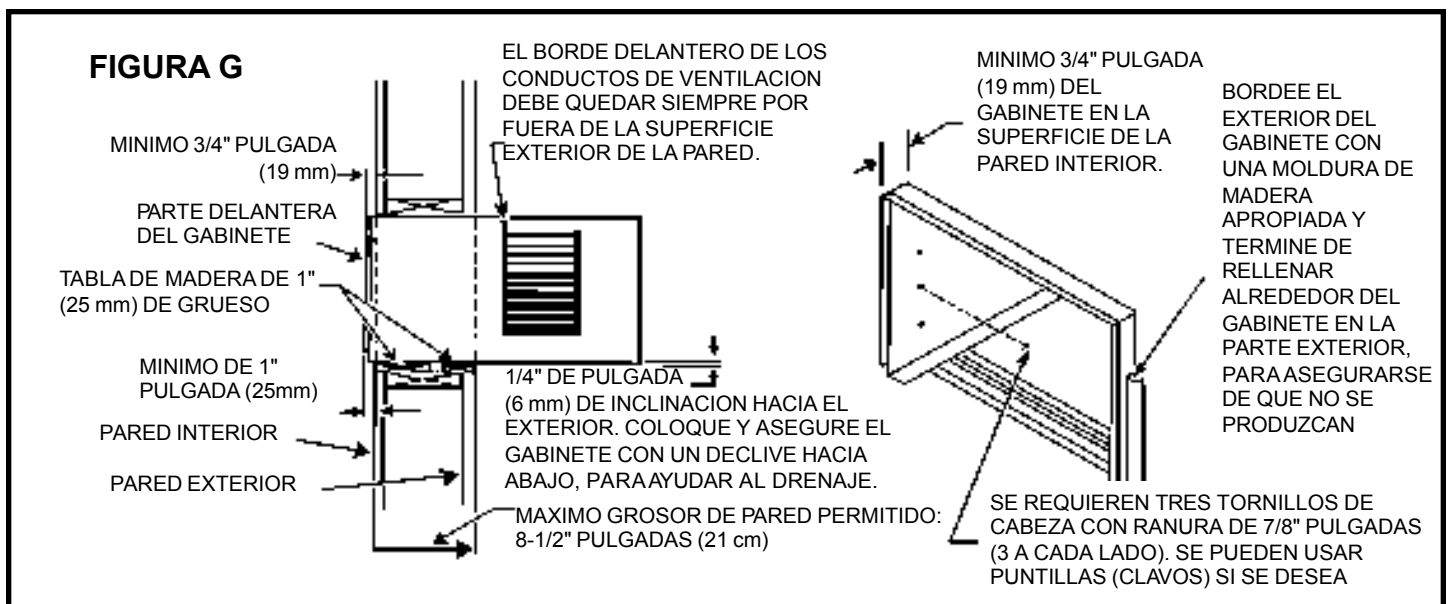

PASO 6. Asegure cada lado del gabinete con tornillos hexagonales No. 8 x 7/8" pulgada (Elemento #3, página 9) o con puntillas que atraviesen los huecos laterales.

NOTA: LOS SUJETADORES OPCIONALES QUE SE PUEDEN EMPLEAR PARA ASEGURAR EL GABINETE DE LA UNIDAD A LA PARED, INCLUYENDO PAREDES DE MANPOSTERIA, NO SE SUMINISTRAN PERO LAS ENCUENTRA EN CUALQUIER FERRETERIA.



TORNILLO ARTICULADO DE EXPANSION O MOLLY



TORNILLO DE ANCLA

PASO 7. Corte dos pedazos de madera regular de 1" pulgada (suministrada por el instalador) del largo y ancho que se necesite. Colóquelos en la parte de adelante y de atrás del canal de la repisa inferior como aparece en la Figura G, página 13. Asegure con puntillas (Suministradas por el instalador).

PASO 8. Selle todos los huecos del gabinete con un compuesto de relleno (masilla), (suministrado por el instalador).

PASO 9. Termine la instalación siguiendo los PASOS 6 a 10 de la página 11 de las instrucciones de instalación en ventanas con bastidores.

IMPORTANTE: ANTES DE PONER A FUNCIONAR LA UNIDAD LEA EL PASO #10 EN LAS INSTRUCCIONES PARA INSTALACION EN VENTANAS.

ACCESORIOS QUE SE OFRECEN

EQUIPOS DE INSTALACION PARA VENTANA PARA LAS UNIDADES DE BOMBEO DE CALOR

Las unidades YQ de bombeo de calor Friedrich normalmente se instalan a través de las paredes y se empaquetan y venden sin los ensamblajes de las cortinas de expansión. Se puede comprar el equipo para ensamblaje de las cortinas WIKQ como un accesorio para las instalaciones en ventanas. Este accesorio se puede solicitar a su distribuidor Friedrich. Cuando se solicita un equipo, por favor mencione el modelo y el número de serie de su unidad.



INSTRUCTIONS D'INSTALLATION

Pour Les Modèles De Châssis Portatifs

REMARQUE - CE MANUEL CONTIENT LES INSTRUCTIONS POUR INSTALLATION DANS UNE FENÊTRE OU À TRAVERS UN MUR. LA MAJORITÉ DES POMPES À CHALEUR SONT INSTALLÉES POUR UTILISATION TOUTE L'ANNÉE ET SONT INSTALLÉES À TRAVERS UN MUR. PAR CONSÉQUENT, LA QUINCAILLERIE D'INSTALLATION DANS UNE FENÊTRE NE FAIT PAS PARTIE DE LA POMPE À CHALEUR ET DES MODÈLES 50 HZ, MAIS EST OFFERTE COMME ACCESSOIRE EN OPTION.

ALIMENTATION ÉLECTRIQUE

IMPORTANT - Avant de commencer l'installation d'un climatiseur, il faut s'assurer que l'alimentation électrique correspond à la description ci-dessous. Consulter un électricien professionnel si nécessaire pour vérifier que l'installation électrique est conforme aux normes locales.

PROTECTION DU CIRCUIT - Un circuit surchargé est automatiquement la source de mauvais fonctionnement ou de panne du climatiseur. Il est donc particulièrement important de s'assurer que l'alimentation électrique est correcte. Les modèles de châssis portatifs doivent être protégés par un fusible ou un disjoncteur de 15A. À cause d'une demande élevée momentanée à la mise en marche du climatiseur, il faut utiliser un fusible temporisé ou un disjoncteur HACR. En cas de doute, consulter le distributeur ou la compagnie d'électricité.

Le climatiseur doit être branché sur une alimentation avec les mêmes caractéristiques (tension et fréquence) que celles indiquées sur la plaque sur le châssis. L'alimentation secteur doit être en courant alternatif. Ne pas utiliser du courant continu.

Le cordon d'alimentation est équipé d'une fiche à broche de mise à la terre approuvée et il faut utiliser une prise correspondante. Consulter le GUIDE D'UTILISATION pour déterminer le type de prise de courant correct pour ce climatiseur.

REMARQUE - IL NE FAUT JAMAIS COUPER OU ENLEVER LA BROCHE DE MISE À LA TERRE DE LA FICHE.

IL NE FAUT JAMAIS UTILISER DE RALLONGE AVEC UN CLIMATISEUR.

**ARTICLES NÉCESSAIRES POUR L'INSTALLATION
(FOURNIS AVEC LES APPAREILS DE REFROIDISSEMENT SEULEMENT)**

N° DE RÉF.	DESCRIPTION	QUANT.
1	VIS POUR TÔLE, N° 8 x 3/8"	8
2	VIS À TÊTE BOMBÉE PHILLIPS, N° 8 x 1/2"	4
*3	VIS À TÊTE 6 PANS, N° 8 x 7/8"	10
4	VIS PHILLIPS, N° 8 x 1-1/4"	2
5	JOINT EN MOUSSE GRIS, 1" x 1-1/2" x 42" (25 mm x 38 mm x 1067 mm)	1
6	JOINT EN MOUSSE BLANC, 1" x 1-1/2" x 48" (25 mm x 38 mm x 1219 mm)	1
7	RIDEAU GAUCHE COMPLET	1
8	RIDEAU DROIT COMPLET	1
9	PANNEAU AVANT DÉCORATIF	1
10	ENVELOPPE	1
11	CLIMATISEUR	1

* Les vis n° 8 x 7/8" sont nécessaires pour installation à travers in mur, une seule est nécessaire pour installation dans une fenêtre à guillotine.

REMARQUE - Pour les pompes à chaleur ou les modèles 50 HZ, les références 1, 4, 5, 6, 7 et 8 sont disponibles comme accessoires pour installation dans une fenêtre.

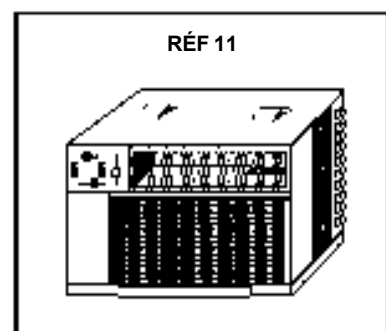
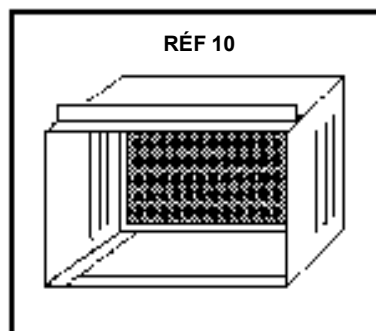
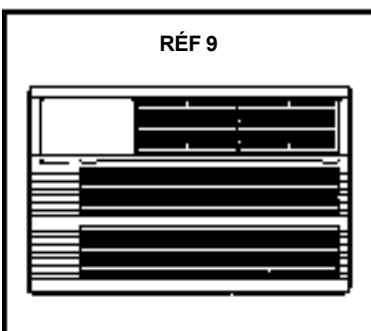
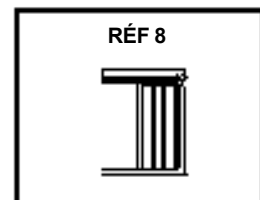
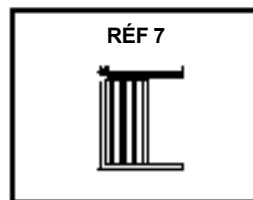
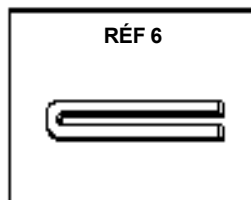
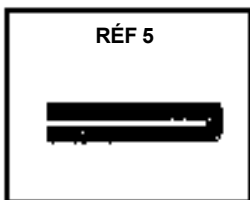
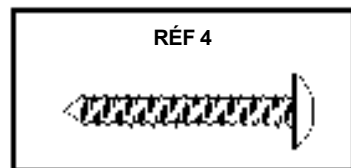
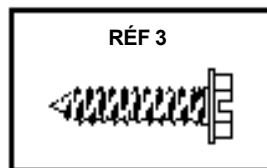
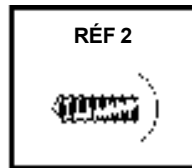
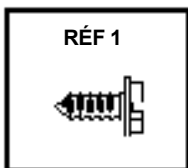

INSTALLATION DANS UNE FENÊTRE À GUILLOTINE

ÉTAPE 1 Après avoir déballé l'appareil, enlever le ruban adhésif maintenant en place le panneau avant décoratif et le mettre de côté. Sortir ensuite le châssis de l'enveloppe (consulter la Figure A).

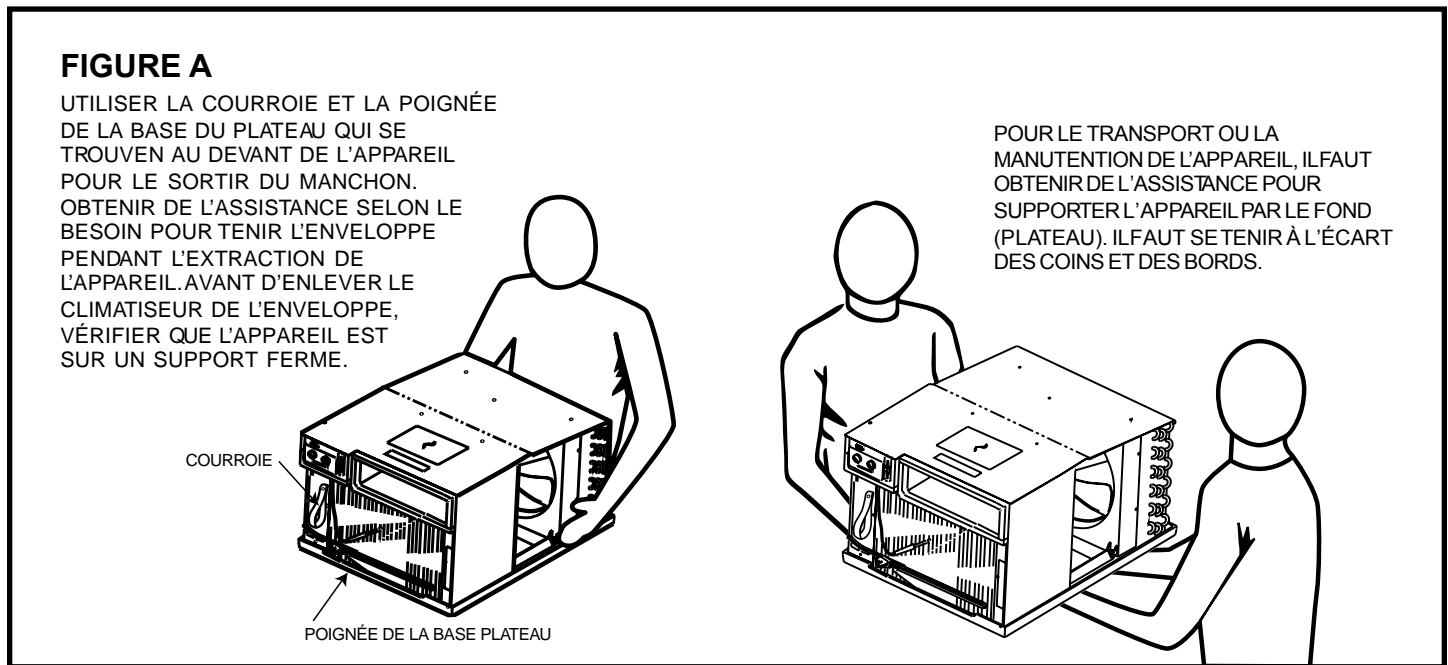

ÉTAPE 2 Installer les rideaux sur l'enveloppe, comme montré sur la Figure B. Utiliser huit vis à tête 6 pans à fente n° 8 x 3/8" (réf. 1, page 16).

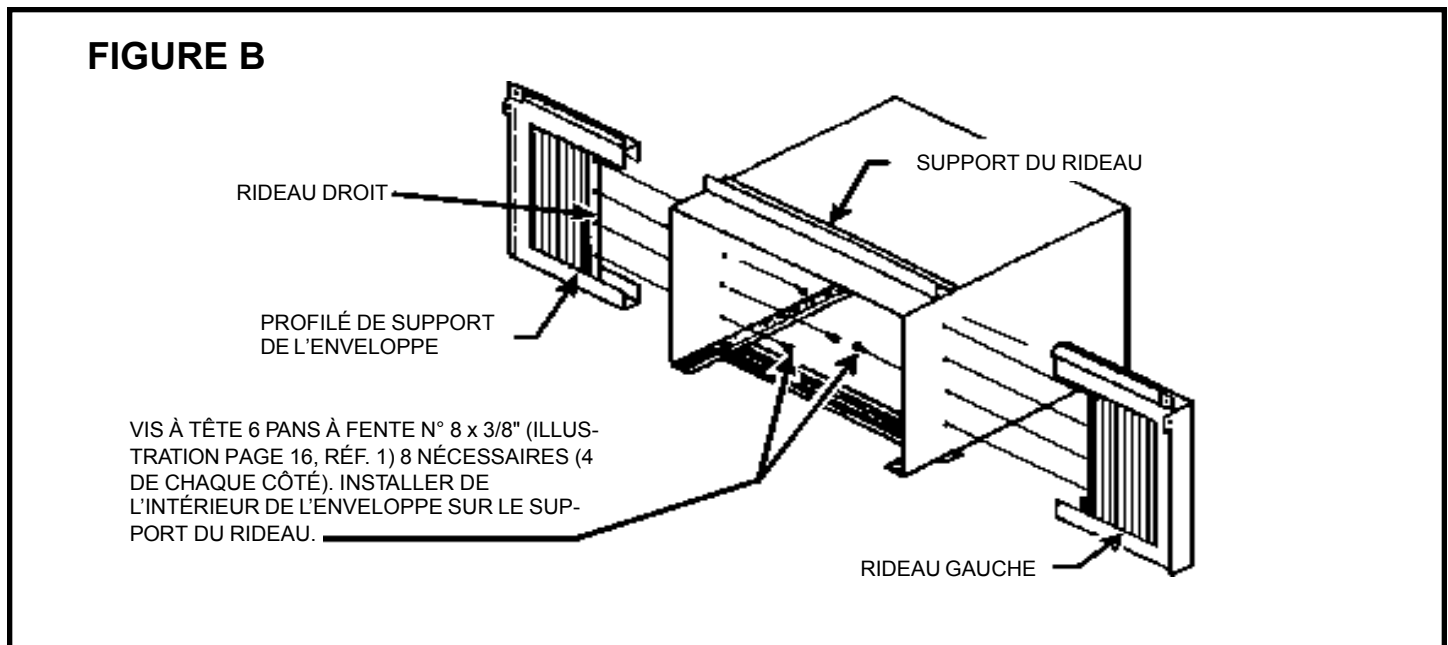

ÉTAPE 3 Centrer l'enveloppe dans la fenêtre avec le profilé de seuil contre le seuil de la fenêtre, comme montré sur la Figure C, Coupe A-A, page 18.

ÉTAPE 4 Abaisser la fenêtre derrière le profilé de support supérieur de l'enveloppe. Ceci aide à maintenir l'enveloppe en place. Mettre une vis n° 8 x 7/8" à tête 6 pans (réf. 3, page 16) dans le profilé de seuil à la base de l'ouverture de la fenêtre, comme montré dans la Figure C, page 18).

ÉTAPE 5

Allonger les rideaux de chaque côté pour que leurs bâtis entrent dans les guides de la fenêtre. Tout en tenant les bâtis des rideaux en place, marquer quatre emplacements de trous (coins supérieurs gauche et droit des rideaux), deux dans le bâti de la fenêtre et deux dans le panneau à guillotine de la fenêtre. Reculer les rideaux des endroits marqués et percer quatre trous pilotes de 7/64" (2.8 mm) de diamètre. Allonger de nouveau les rideaux coulissants de chaque côté et installer deux vis Phillips n° 8 x 1/2" (réf. 2, page 16) et deux vis à tête 6 pans n° 8 x 1-1/4" (réf. 4, page 16) à travers les bâtis des rideaux, comme montré dans la Figure C.

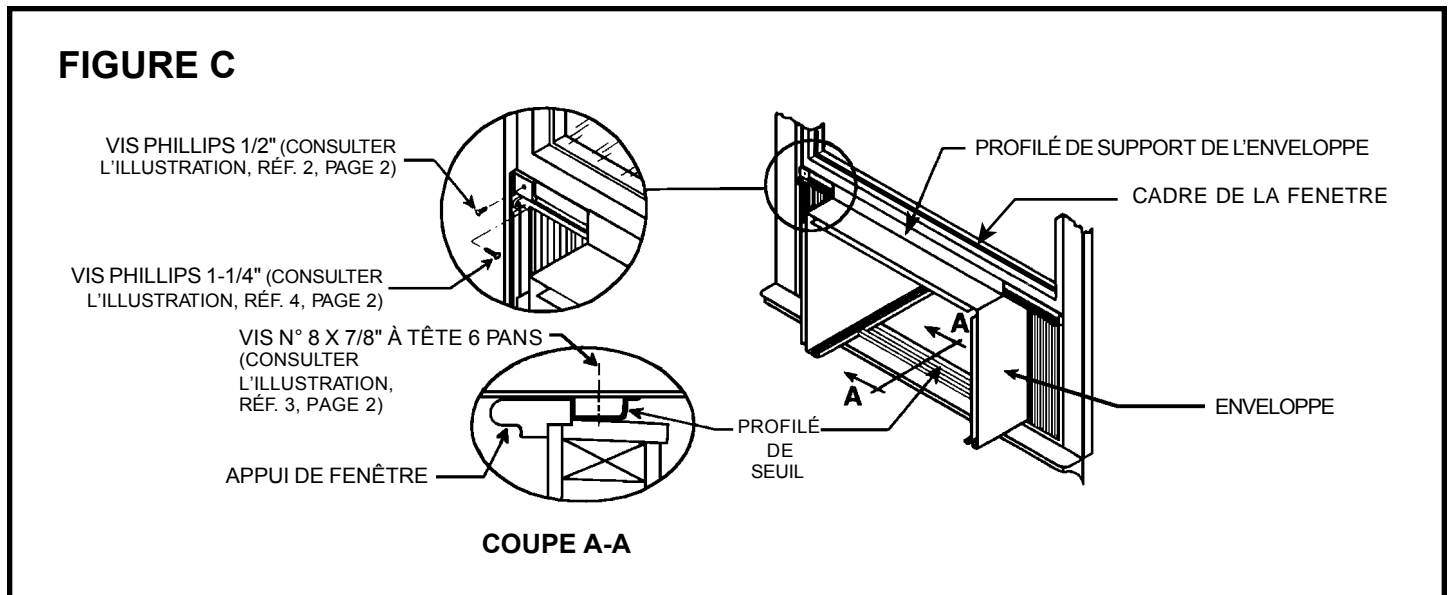

ÉTAPE 6

Inspecter l'appareil avant de l'insérer dans l'enveloppe. Faire tourner à la main le ventilateur pour vérifier qu'il tourne librement. Vérifier que le cordon électrique n'est pas pincé pendant l'insertion de l'appareil dans l'enveloppe.

REMARQUE - Pour des raisons de sécurité, NE PAS brancher le cordon électrique dans la prise avant la fin de l'installation.

ÉTAPE 7

Si l'appareil est en bon état, il est prêt à être mis en place sur les guides inférieurs de l'enveloppe et à être poussé en place.

REMARQUE - Il faut toujours soulever l'appareil par le plateau et avec l'assistance d'un aide (consulter la Figure A, page 17).

ÉTAPE 8

Installer le joint d'étanchéité blanc du châssis (réf. 6, page 16) et le joint d'étanchéité gris de la fenêtre (réf. 5, page 16). Insérer avec précaution le joint blanc (réf. 6) entre le châssis et l'enveloppe. Commencer à un des coins, monter sur le côté, traverser en haut et descendre de l'autre côté. Insérer le joint gris (réf. 5) entre les panneaux de la fenêtre, comme montré sur la Figure D, page 19. Il est **IMPORTANT** d'installer correctement ce joint pour éviter les fuites.

ÉTAPE 9

Tenir le panneau avant décoratif comme montré sur la Figure E, page 19. Insérer deux languettes du panneau avant décoratif dans les fentes en haut de l'enveloppe et abaisser le bas du panneau avant décoratif sur la base de l'enveloppe. Faire passer le cordon électrique sur le côté droit ou gauche de la base de l'enveloppe, selon le besoin pour atteindre la prise de courant. Utiliser les encoches présentes sur la base du panneau avant décoratif pour faire sortir le cordon électrique de l'appareil. Installer le panneau avant décoratif avec deux vis Phillips n° 8 x 1/2" (réf. 2, page 16).

ÉTAPE 10

PROTECTION DU CIRCUIT - Si le circuit du climatiseur est protégé par un fusible, il faut utiliser un fusible temporisé ou un disjoncteur HACR à cause de l'intensité élevée momentanée à la mise en marche du climatiseur. Avant de mettre l'appareil en service, vérifier la capacité du fusible temporisé ou du disjoncteur protégeant l'appareil. Il doit avoir une capacité de 15 A. Consulter les instructions détaillées du Guide d'utilisation.

FIGURE D

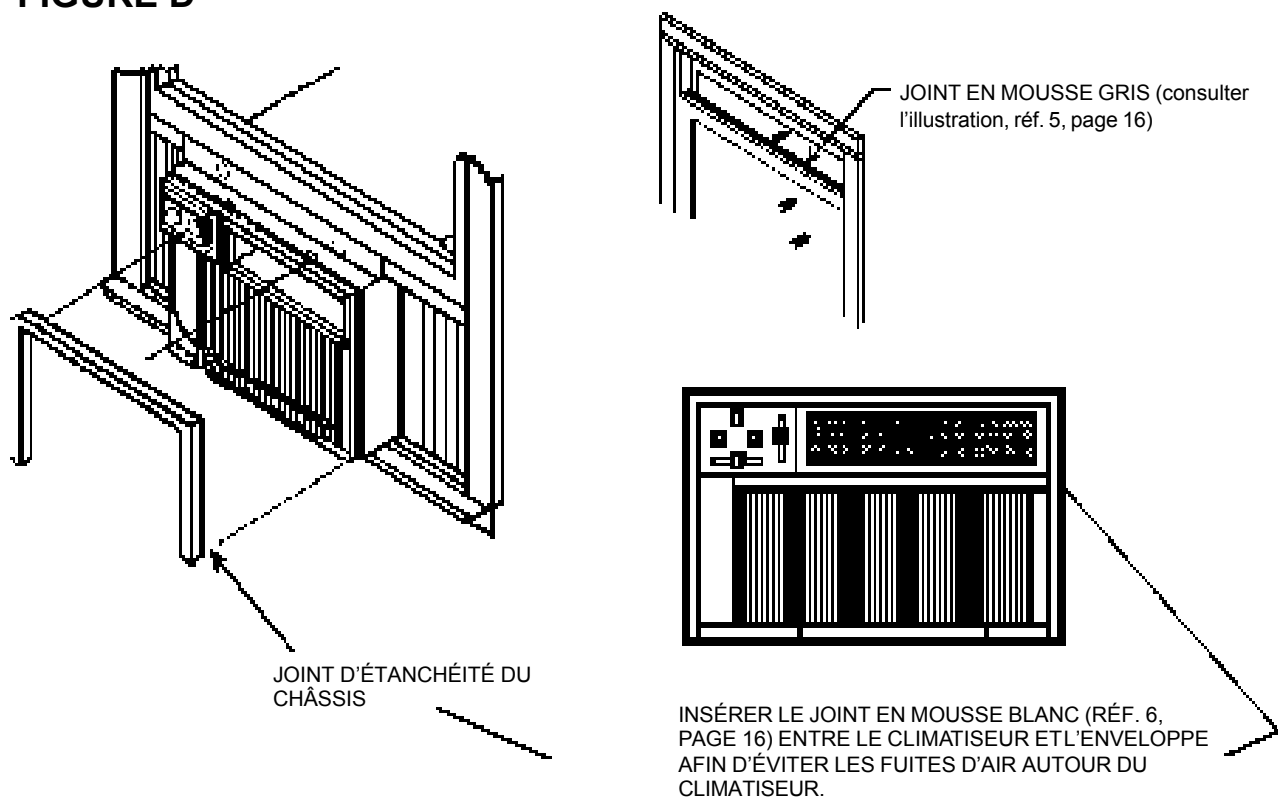
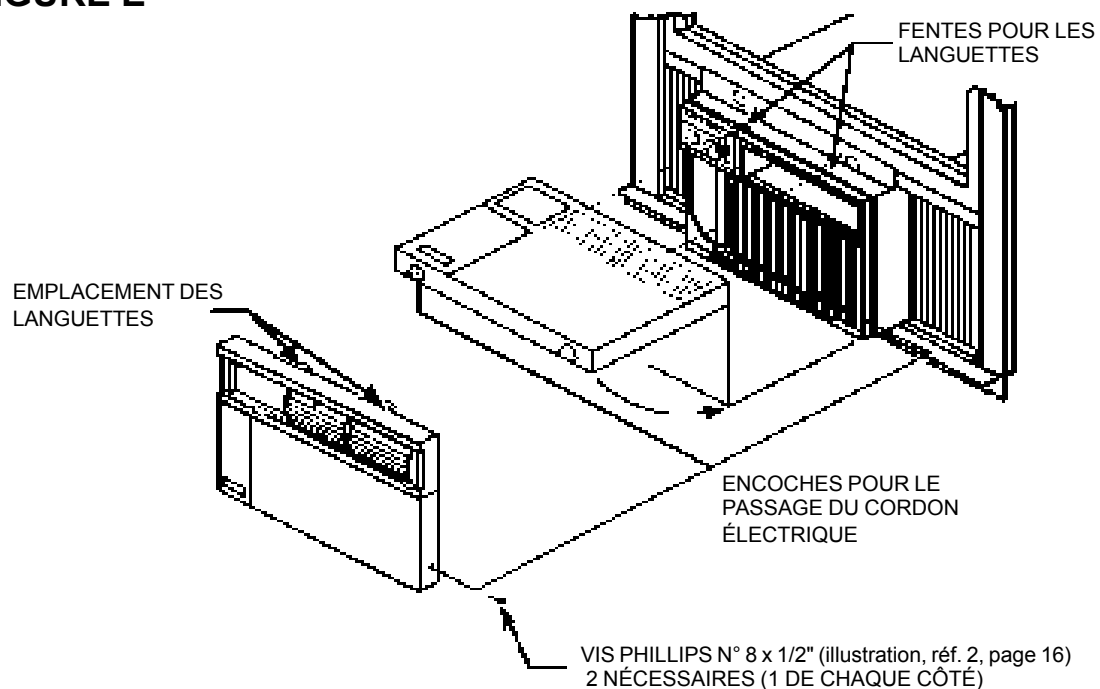

FIGURE E



INSTALLATION À TRAVERS LE MUR

ÉTAPE 1 Après avoir déballé l'appareil, enlever le ruban adhésif maintenant en place le panneau avant décoratif et le mettre de côté. Sortir ensuite le châssis de l'enveloppe (consulter la Figure A). Enlever tout le matériel de conditionnement utilisé pour protéger l'appareil pendant l'expédition. L'emplacement de ce matériel est identifié par une étiquette rouge placée de façon visible à l'avant du climatiseur.

ÉTAPE 2 Enlever le profilé du haut de l'enveloppe (consulter la Figure B, page 17).

REMARQUE - Pas applicable aux modèles de pompe à chaleur vendus sans l'enveloppe pour installation rapide.

ÉTAPE 3 PRÉPARATION - Couper et encadrer l'ouverture à l'endroit désiré, en utilisant l'illustration comme guide (consulter la Figure F).

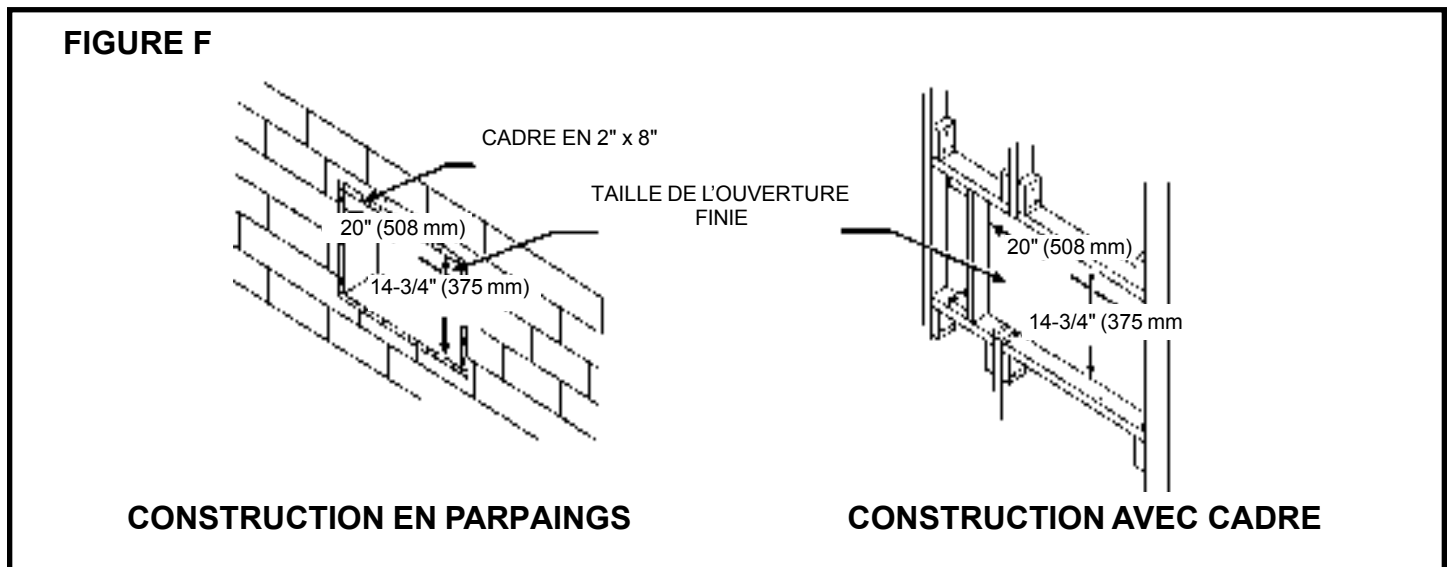

ÉTAPE 4 Mettre l'enveloppe dans l'ouverture encadrée.

REMARQUE - Avant de fixer au mur, mesurer et mettre des cales dans l'espace vide entre le côté de l'enveloppe et le cadre en bois.

ÉTAPE 5 Mettre le bord avant pour qu'il s'étende d'au moins 3/4" (19 mm) dans la pièce en haut de l'enveloppe et de 1" (25 mm) en bas (consulter la Figure G).

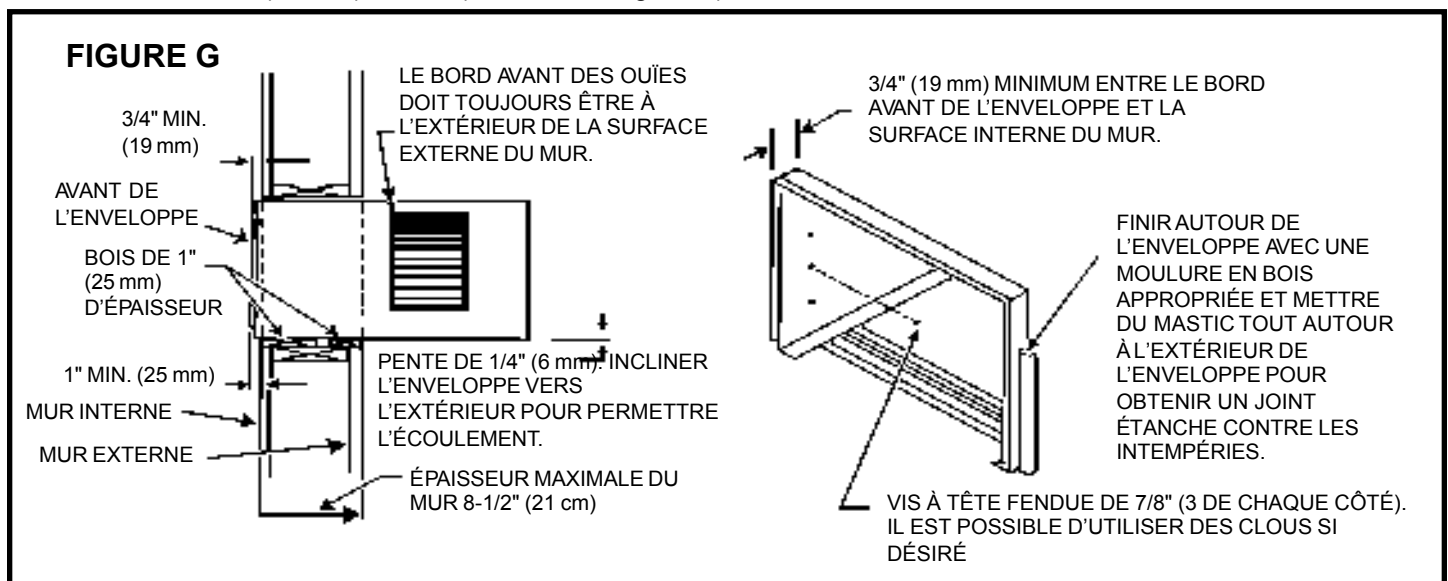

ÉTAPE 6

Maintenir en place chaque côté de l'enveloppe avec des vis à tête 6 pans n° 8 x 7/8" (réf. 3, page 16) ou des clous dans les trous des côtés.

REMARQUE - AUTRES ACCESSOIRES DE VISSERIE QU'IL EST POSSIBLE D'UTILISER POUR INSTALLER L'ENVELOPPE DANS LE MUR, Y COMPRIS LES MURS DE MAÇONNERIE (PAS FOURNIES, MAIS DISPONIBLES DANS LES QUINCAILLERIES).



BOULON A AILETTES



BOULON DE SCELLEMENT

ÉTAPE 7

Couper à la longueur et à la largeur nécessaires deux morceaux de montant en bois standard de 1" (fourni par l'utilisateur). Mettre devant et derrière le profilé de seuil inférieur, comme montré sur la Figure G, page 20. Maintenir en place avec des clous (fournis par l'utilisateur).

ÉTAPE 8

Boucher tous les trous de l'enveloppe avec du mastic (fourni par l'utilisateur).

ÉTAPE 9

Finir l'installation en suivant les étapes 6 à 10 de la page 18, Instructions pour une fenêtre à guillotine. Il n'est pas nécessaire d'installer le joint d'étanchéité de fenêtre mentionné à l'étape 8.

IMPORTANT - Avant de mettre l'appareil en service, lire l'étape 118 de la page 18 des Instructions pour une fenêtre à guillotine.

ACCESSOIRES DISPONIBLES

KITS D'INSTALLATION DANS UNE FENÊTRE - POMPES À CHALEUR

Les pompes YQ de Friedrich sont normalement installées dans un mur et sont emballées et vendues sans les rideaux coulissants. Il est possible d'acheter le kit de rideau WIKG comme accessoires pour installation dans une fenêtre. Ce kit est offert par les distributeurs Friedrich. Pour commander le kit, indiquer les numéros de modèle et de série de l'appareil.

Use Factory Certified Parts.



FRIEDRICH AIR CONDITIONING CO

www.friedrich.com

Post Office Box 1540 · San Antonio, TX 78295-1540

(210) 357-4400 · FAX (210) 357-4480

Printed in the U.S.A.