

Built-In Wall Oven Flush Inset Installation Instructions

Please use this information along with the normal installation instructions to achieve the flush inset installation of your appliance.

ADDITIONAL MATERIALS YOU WILL NEED

- Clean Release Masking Tape – 2" width (min)

PREPARATION

1. Measure your cabinet to ensure all dimensions match the specific flush inset requirements for your model (see chart).
2. Apply Clean Release Masking Tape to all cabinet faces for protection while installing the unit. For each edge of the cabinet opening, start tape 1/2" in from cabinet face and wrap around front face to protect edges. Ensure tape extends around the entire opening - top, bottom, and both sides.

INSTALLATION

1. Follow main instructions for product installation.
2. Remove Clean Release Masking Tape before driving the mounting screws and trapping it in place.
3. Complete remaining steps of installation.

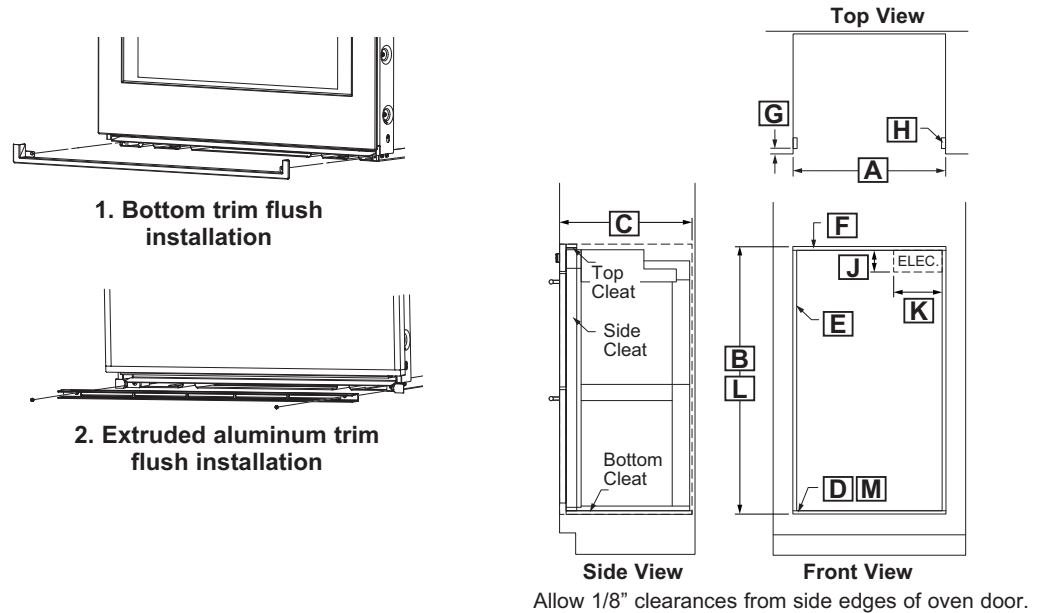

		30"								27"											
		Single Wall Oven				Double Wall Oven				Single Wall Oven				Double Wall Oven							
1. Bottom trim flush installation		PTS7000 PTS9000	CTS70DM CTS90DM	ZTS90DS ZTSX1DS	ZTS90DP ZTSX1DP	PTD7000 PTD9000	CTD70DM CTD90DM	ZTD90DS ZTDX1DS	ZTD90DP ZTDX1DP	PKS7000	CKS70DM	ZKS90DS	ZKS90DP	PKD7000	CKD70DM	ZKD90DS	ZKD90DP				
Cutout	A	Minimum cutout width with 1/8" side reveals		30	30	30	30	30	30	27	27	27	27	27	27	27	27				
	B	Minimum cutout height with 1/8" top reveal, 1/4" bottom reveal		29	29	29-1/16	29-1/16	51-1/2	51-1/2	51-9/16	51-9/16	29-3/16	29-3/16	29-1/4	29-1/4	51-1/2	51-1/2	51-9/16	51-9/16		
	C	Minimum cutout depth		24-3/4	24-3/4	24-15/16	24-15/16	24-3/4	24-3/4	24-15/16	24-15/16	24-3/4	24-13/16	24-15/16	24-15/16	24-3/4	24-13/16	24-15/16	24-15/16		
Cleats	D	Bottom cleat thickness – extends full depth of cabinet		11/16	11/16	11/16	11/16	11/16	11/16	11/16	11/16	11/16	11/16	11/16	11/16	11/16	11/16	11/16			
	E	Side cleat thickness		3/4	3/4	3/4	3/4	3/4	3/4	3/4	3/4	3/4	3/4	1	1	1	1	1			
	F	Top cleat thickness		1-1/16	1-1/16	1-1/8	1-1/8	5/8	5/8	5/8	5/8	5/8	5/8	7/8	7/8	15/16	15/16	1-1/8	1-1/8	1-3/16	1-3/16
	G	Setback – all cleats		1-1/4	1-1/4	1-3/8	1-7/16	1-1/4	1-1/4	1-3/8	1-7/16	1-1/4	1-5/16	1-3/8	1-7/16	1-1/4	1-5/16	1-3/8	1-7/16		
	**H	Depth - side and top cleats		2-1/2	2-1/2	2-1/2	2-1/2	2-1/2	2-1/2	2-1/2	2-1/2	2-1/2	2-1/2	2-1/2	2-1/2	2-1/2	2-1/2	2-1/2	2-1/2		
Electrical Junction Box	J	Vertical from upper right corner		5-1/4	5-1/4	5-1/4	5-1/4	5-1/4	5-1/4	5-1/4	5-1/4	5-1/4	5-1/4	5-1/4	5-1/4	5-1/4	5-1/4	5-1/4			
	K	Horizontal from upper right corner		9-1/2	9-1/2	9-1/2	9-1/2	9-1/2	9-1/2	9-1/2	9-1/2	9-1/2	9-1/2	9-1/2	9-1/2	9-1/2	9-1/2	9-1/2			
2. Extruded aluminum trim flush installation				ZTSX1DS ZX30VT1*	ZTSX1DP ZX30VT1*			ZTDX1DS ZX30VT2*	ZTDX1DP ZX30VT2*			ZX27VT1*	ZX27VT1*			ZX27VT2*	ZX27VT2*				
Cutout	L	Minimum cutout height with 1/8" top reveal, 1/8" bottom reveal		28-5/8	28-5/8			51-1/8	51-1/8			28-13/16	28-13/16			51-1/8	51-1/8				
Cleats	M	Bottom cleat thickness – extends full depth of cabinet		1/4	1/4			1/4	1/4			1/4	1/4			1/4	1/4				

All dimensions shown are in inches.

* Accessory Trim Kits sold as aftermarket only

**For Combination Installations Cooktop over Wall Oven use a cleat depth of 1 1/2".

Instructions pour une installation affleurante du four mural intégré

Veillez utiliser ces informations ainsi que les instructions d'installation normales pour réaliser l'installation affleurante de votre appareil.

MATÉRIEL SUPPLÉMENTAIRE DONT VOUS AUREZ BESOIN

- Ruban-cache sans résidus – Largeur 2 po (min.)

PRÉPARATION

1. Mesurez votre armoire pour vous assurer que toutes les dimensions correspondent aux exigences spécifiques de l'installation affleurante pour votre modèle (voir le tableau).
2. Appliquez du ruban-cache sans résidus sur toutes les faces de l'armoire pour les protéger lors de l'installation de l'unité. Pour chaque bord de l'ouverture de l'armoire, commencez l'application du ruban à 1/2 po à l'intérieur de la face de l'armoire et enveloppez le pourtour de la face avant pour protéger les bords. Assurez-vous que le ruban s'étend sur tout le pourtour de l'ouverture : haut, bas et deux côtés.

INSTALLATION

1. Suivez les instructions principales pour l'installation du produit.
2. Retirez le ruban-cache sans résidus avant d'insérer les vis de montage pour éviter de coincer le ruban.
3. Effectuez les autres étapes de l'installation.

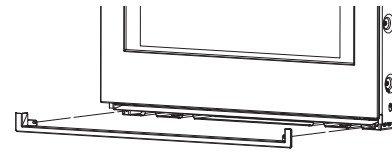

1. Installation affleurante de la garniture inférieure



2. Installation affleurante de la garniture en aluminium extrudé

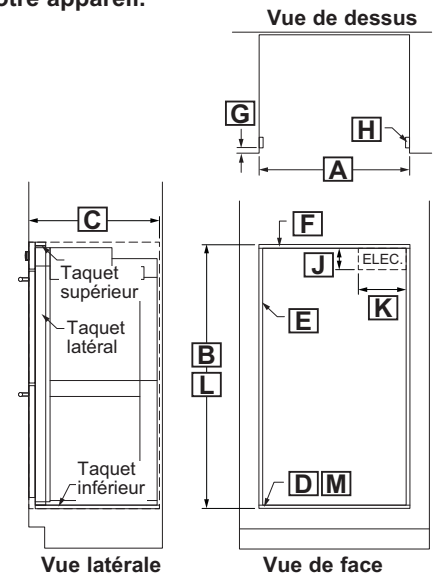

Laissez un dégagement de 1/8 po depuis les bords latéraux de la porte du four

			30"								27"							
			Four simple				Four double				Four simple				Four double			
1. Installation affleurante de la garniture inférieure			PTS7000 PTS9000	CTS70DM	ZTS90DS ZTSX1DS	ZTS90DP ZTSX1DP	PTD7000 PTD9000	CTD70DM	ZTD90DS ZTDX1DS	ZTD90DP ZTDX1DP	PKS7000	CKS70DM	ZKS90DS	ZKS90DP	PKD7000	CKD70DM	ZKD90DS	ZKD90DP
Découpe	A	Largeur de découpe min. avec jeux latéraux de 1/8"	30	30	30	30	30	30	30	27	27	27	27	27	27	27	27	27
	B	Hauteur de découpe min. avec jeu sup. 1/8", jeu inf. 1/4"	29	29	29-1/16	29-1/16	51-1/2	53-3/8	51-9/16	51-9/16	29-3/16	29-3/16	29-1/4	29-1/4	51-1/2	51-1/2	51-9/16	51-9/16
	C	Profondeur de découpe minimale	24-3/4	24-13/16	24-15/16	24-15/16	24-3/4	24-13/16	24-15/16	24-15/16	24-3/4	24-13/16	24-15/16	24-15/16	24-3/4	24-13/16	24-15/16	24-15/16
Taquets	D	Épaisseur taquet inférieur, sur toute la profondeur de l'armoire	11/16	11/16	11/16	11/16	11/16	1/2	11/16	11/16	11/16	11/16	11/16	11/16	11/16	11/16	11/16	11/16
	E	Épaisseur du taquet latéral	3/4	3/4	3/4	3/4	3/4	3/4	3/4	3/4	1	1	1	1	1	1	1	1
	F	Épaisseur du taquet supérieur	1-1/16	1-1/16	1-1/8	1-1/8	5/8	1-1/16	5/8	5/8	7/8	7/8	15/16	15/16	1-1/8	1-1/8	1-3/16	1-3/16
	G	Retrait – Tous les taquets	1-1/4	1-5/16	1-3/8	1-7/16	1-1/4	1-5/16	1-3/8	1-7/16	1-1/4	1-5/16	1-3/8	1-7/16	1-1/4	1-5/16	1-3/8	1-7/16
**	H	Profondeur - Taquets latéral et supérieur	2-1/2	2-1/2	2-1/2	2-1/2	2-1/2	2-1/2	2-1/2	2-1/2	2-1/2	2-1/2	2-1/2	2-1/2	2-1/2	2-1/2	2-1/2	2-1/2
Boîte électrique	J	Verticale depuis le coin supérieur droit	5-1/4	5-1/4	5-1/4	5-1/4	5-1/4	5-1/4	5-1/4	5-1/4	5-1/4	5-1/4	5-1/4	5-1/4	5-1/4	5-1/4	5-1/4	5-1/4
	K	Horizontale depuis le coin supérieur droit	9-1/2	9-1/2	9-1/2	9-1/2	9-1/2	9-1/2	9-1/2	9-1/2	9-1/2	9-1/2	9-1/2	9-1/2	9-1/2	9-1/2	9-1/2	9-1/2
2. Installation affleurante de la garniture en aluminium extrudé					ZTSX1DS ZX30VT1*	ZTSX1DP ZX30VT1*			ZTDX1DS ZX30VT2*	ZTDX1DP ZX30VT2*			ZX27VT1*	ZX27VT1*			ZX27VT2*	ZX27VT2*
Découpe	L	Hauteur minimale de découpe avec un dégagement supérieur de 1/8 po et un dégagement inférieur de 1/8 po			28-5/8	28-5/8			51-1/8	51-1/8			28-13/16	28-13/16			51-1/8	51-1/8
Taquet	M	Épaisseur de la traverse inférieure – s'étend sur toute la profondeur de l'armoire			1/4	1/4			1/4	1/4			1/4	1/4			1/4	1/4

Toutes les dimensions indiquées sont en pouces.

* Trousse de garniture d'accessoire vendue uniquement comme pièce de rechange

**Pour les installations combinées, plaque de cuisson au-dessus d'un four mural, utilisez une profondeur de tasseau de 1 1/2.

Instrucciones de Instalación del Horno de Pared Empotrable con Montaje al Ras al Ras

Use esta información junto con las instrucciones de instalación normales, a fin de lograr la instalación con montaje al ras de su electrodoméstico.

MATERIALES ADICIONALES QUE NECESITARÁ

- Cinta Adhesiva Clean Release – 2" de ancho (mín.)

PREPARACIÓN

1. Mida el gabinete para asegurarse de que todas las dimensiones coinciden con los requisitos específicos de montaje al ras de su modelo (consulte el cuadro).
2. Aplique Cinta Adhesiva Clean Release en todas las caras del gabinete para proteger la unidad durante la instalación. Para cada extremo de la abertura del gabinete, comience a colocar cinta de 1/2" desde la cara del gabinete y envuelva la cara frontal para proteger los extremos. Asegúrese de que la cinta se extienda alrededor de toda la abertura – parte superior, inferior, y ambos costados.

INSTALACIÓN

1. Siga las instrucciones principales para la instalación del producto.
2. Retire la Cinta Adhesiva Clean Release antes de colocar los tornillos de montaje y colocar el producto en su posición.
3. Complete los pasos restantes de la instalación.

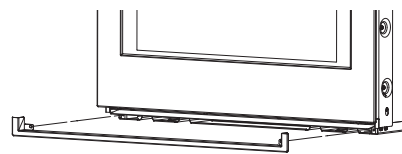

1. Instalación con marco al ras en el área inferior



2. Instalación con marco al ras de aluminio extruido

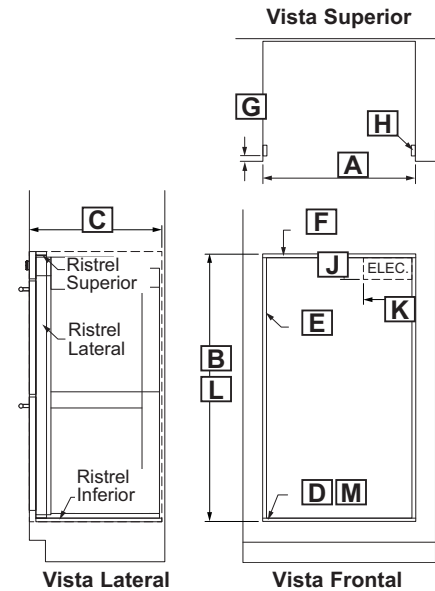

Deje espacios de 1/8" sobre los extremos laterales de la puerta del horno.

		30"								27"							
		Horno Simple				Horno Doble				Horno Simple				Horno Doble			
1. Instalación con marco al ras en el área inferior		PTS7000 PTS9000	CTS70DM	ZTS90DS ZTSX1DS	ZTS90DP ZTSX1DP	PTD7000 PTD9000	CTD70DM	ZTD90DS ZTDX1DS	ZTD90DP ZTDX1DP	PKS7000	CKS70DM	ZKS90DS	ZKS90DP	PKD7000	CKD70DM	ZKD90DS	ZKD90DP
Abertura	A	Ancho mínimo de la abertura con fugas laterales de 1/8"															
	B	Altura mínima de la abertura con fuga superior de 1/8" y fuga inferior de 1/4"															
	C	Profundidad mínima del espacio															
Ristreles	D	Grosor del rístrrel inferior – se extiende a lo largo de toda a profundidad del gabinete															
	E	Grosor del rístrrel lateral															
	F	Grosor del rístrrel superior															
	G	Posicionado al fondo – todos los rístrreles															
**	H	Profundidad – rístrreles lateral y superior															
Caja de Empalmes Eléctricos	J	Vertical desde la esquina superior derecha															
	K	Horizontal desde la esquina superior derecha															
2. Instalación con marco al ras de aluminio extruido				ZTSX1DS ZX30VT1*	ZTSX1DP ZX30VT1*			ZTDX1DS ZX30VT2*	ZTDX1DP ZX30VT2*			ZX27VT1*	ZX27VT1*			ZX27VT2*	ZX27VT2*
Abertura	L	Altura mínima de la abertura con fuga superior de 1/8" y fuga inferior de 1/8"		28-5/8	28-5/8			51-1/8	51-1/8			28-13/16	28-13/16			51-1/8	51-1/8
Ristreles	M	Grosor del rístrrel inferior – se extiende a lo largo de toda a profundidad del gabinete		1/4	1/4			1/4	1/4			1/4	1/4			1/4	1/4

Todas las dimensiones son expresadas en pulgadas.

* Kits de Accesorios de Marcos vendidos a través del servicio de posventa únicamente

**Para instalaciones combinadas de placa de cocción sobre horno empotrado, utilice una profundidad de soporte de 1 1/2".