

Microwave Oven

User manual

MC17T8000C*



SAMSUNG

Contents

Important safety instructions	4
--------------------------------------	----------

Setting up your new microwave oven	17
---	-----------

Checking the parts	17
Setting up your microwave oven	18
Checking the control panel	19
Clock Settings	20
Child Lock	20
Eco mode	20
Smart Control	21
Voice Control	22
Auto Connectivity	26
My settings	27

Using your microwave oven	29
----------------------------------	-----------

Kitchen Timer	29
Vent Fan (High/Mid/Low/Off)	29
Cooktop Lamp (High/Low/Off)	30
Turntable (On/Off)	30
STOP/CLEAR Eco button	30
+30sec button	31
Accessory Combination Guide	31
Popcorn	32
Cookie	33
Slim Fry	34
Example for Slim Fry operation	35
Auto Cook	37
Example for Auto Cook operation	38
Defrost	48
Microwave	50
Convection Bake/Roast	51
Speed Bake/Roast	52
Cookware for cooking with speed bake/roast	53
Food suitable for speed bake/roast	53
Speed Bake/Roast Cooking Guide	54
Grill	55
Keep Warm	56
Steam Clean	57

Cookware guide	58
Recommended cooking utensils	58
Limited use items	58
Not recommended	58
Testing utensils	59
Cooking guide	60
Cooking techniques	60
Recommended cooking utensils	61
Guide for cooking eggs in your microwave	61
Guide for cooking vegetables in your microwave	62
Cleaning and maintaining your microwave oven	63
Cleaning the exterior	63
Cleaning under your microwave oven	63
Cleaning the control panel	63
Cleaning the door and door seals	63
Cleaning the interior	64
Cleaning the turntable and roller rings	64
Storing and repairing your microwave oven	64
Replacing the cooktop/night light	65
Replacing the oven light	65
Cleaning the grease filter	66
Replacing the charcoal filter	67
Troubleshooting	68
Check points	68
Information codes	75
Appendix	76
Specifications	76
Warranty	77
Samsung over-the-range (otr) microwave oven	77

Important safety instructions

Congratulations on your new Samsung microwave oven. This manual contains important information on the installation, use and care of your appliance. Please take time to read this manual to take full advantage of your microwave oven's many benefits and features.

WHAT YOU NEED TO KNOW ABOUT SAFETY INSTRUCTIONS

Warnings and Important Safety Instructions in this manual do not cover all possible conditions and situations that may occur. It is your responsibility to use common sense, caution, and care when installing, maintaining, and operating your microwave oven.

PRECAUTIONS TO AVOID POSSIBLE EXPOSURE TO EXCESSIVE MICROWAVE ENERGY

- A.** Do not attempt to operate this oven with the door open since open-door operation can result in harmful exposure to microwave energy. It is important not to defeat or tamper with the safety interlocks.
- B.** Do not place any object between the oven front face and the door or allow soil or cleaner residue to accumulate on the sealing surface.
- C.** Do not operate the oven if it is damaged. It is particularly important that the oven door close properly and that there is no damage to the:
 - 1.** Door (bent),
 - 2.** Hinges and latches, (broken or loosened),
 - 3.** Door seals and sealing surface.
- D.** Only properly qualified service personnel should adjust or repair the oven. Do not attempt to adjust or repair the oven yourself.

SAVE THESE INSTRUCTIONS

IMPORTANT SAFETY SYMBOLS AND PRECAUTIONS

What the icons and signs in this user manual mean:

⚠ WARNING









Hazards or unsafe practices that may result in **severe personal injury or death.**

⚠ CAUTION

Hazards or unsafe practices that may result in **minor personal injury or property damage.**

📖 NOTE

To reduce the risk of fire, explosion, electric shock, or personal injury when using your microwave oven, follow these basic safety precautions.

- | | |
|---|--|
|  Do NOT attempt. |  Unplug the power plug from the wall socket. |
|  Do NOT disassemble. |  Make sure the machine is grounded to prevent electric shock. |
|  Do NOT touch. |  Call the service center for help. |
|  Follow directions explicitly. |  Note |

These warning signs are here to prevent injury to you and others. Please follow them explicitly. After reading this section, keep it in a safe place for future reference.

STATE OF CALIFORNIA PROPOSITION 65 WARNING

WARNING : This product contains chemicals known to the State of California to cause cancer and birth defects or other reproductive harm.

SAVE THESE INSTRUCTIONS

Important safety instructions

When using any electrical appliance, basic safety precautions should be followed, including the following:

Warning

To reduce risk of burns, electric shock, fire, personal injury or exposure to excessive microwave energy:

1. Read all safety instructions before using the appliance.
2. Read and follow the specific “Precautions to avoid possible exposure to excessive microwave energy” on page 4.
3. This appliance must be grounded. Connect only to properly grounded outlets. See Important “Grounding instructions” on page 8 of this manual.
4. Install or locate this appliance only in accordance with the provided installation instructions.
5. Some products such as whole eggs and sealed containers (for example, closed glass jars) can explode if heated rapidly. Never heat them in a microwave oven.
6. Use this appliance only for its intended use as described in the manual. Do not put corrosive chemicals or vapors in or on this appliance. This type of oven is specifically designed to heat, cook, or dry food. It is not designed for industrial or laboratory use.
7. As with any appliance, close supervision is necessary when it is used by children. Keep children away from the door when opening or closing it as they may bump themselves on the door or catch their fingers in the door.
8. Do not operate this appliance if it has a damaged cord or plug, if it is not working properly, or if it has been damaged or dropped.
9. This appliance should be repaired or serviced only by qualified service personnel. Contact the nearest authorized service facility for examination, repair, or adjustment.
10. Do not cover or block any openings on the appliance.
11. Do not tamper with or make any adjustments or repairs to the door.
12. Do not store this appliance outdoors. Do not use this product near water, for example, near a kitchen sink, in a wet basement, near a swimming pool, or similar locations.
13. Do not immerse the cord or plug in water.
14. Keep the cord away from heated surfaces. (including the back of the oven).
15. Do not let the cord hang over edge of table or counter.

SAVE THESE INSTRUCTIONS

-
- 16.** When cleaning surfaces of the door and oven that come together when the door closes, use only mild, nonabrasive soaps, or detergents applied with a sponge or soft cloth. Unplug the plug before cleaning.
 - 17.** To reduce the risk of fire in the oven cavity:
 - a.** Do not overcook food. Carefully watch appliance when paper, plastic, or other combustible materials are placed inside the oven to facilitate cooking.
 - b.** Remove wire twist-ties from paper or plastic bags before placing the bags in the oven.
 - c.** If materials inside the oven ignite, keep the oven door closed, turn the oven off, and disconnect the power cord, or shut off the power at the fuse or circuit breaker panel. If the door is opened, the fire may spread.
 - d.** Do not use the cavity for storage purposes. Do not leave paper products, cooking utensils, or food in the cavity when not in use.
 - 18.** Liquids, such as water, milk, coffee, or tea can be overheated beyond the boiling point without appearing to be boiling. Visible bubbling or boiling when the container is removed from the microwave oven is not always present. **THIS COULD RESULT IN VERY HOT LIQUIDS SUDDENLY BOILING OVER WHEN THE CONTAINER IS DISTURBED OR A SPOON OR OTHER UTENSIL IS INSERTED INTO THE LIQUID.** To reduce the risk of injury:
 - a.** Do not overheat liquid.
 - b.** Stir liquid both before and halfway through heating it.
 - c.** Do not use straight-sided containers with narrow necks.
 - d.** After heating, allow the container to stand in the microwave oven for a short time before removing the container.
 - e.** Use extreme care when inserting a spoon or other utensil into the container.
 - 19.** Oversized foods or oversized metal utensils should not be inserted in microwave / toaster oven as they may create a fire or electric shock.
 - 20.** Do not clean with metal scouring pads. Piece can burn off the pad and touch electrical parts involving a risk of electric shock.
 - 21.** Do not use paper products when appliance is operated in toaster mode.
 - 22.** Do not store any materials, other than manufacturer's recommended accessories, in this oven when not in use.
 - 23.** Do not cover racks or any other part of the oven with metal foil . This will cause overheating of the oven.

SAVE THESE INSTRUCTIONS

Important safety instructions

CAUTION

1. Clean Ventilating Hoods Frequently - Grease should not be allowed to accumulate on the hood of the filter.
2. When flaming foods under the hood, turn the fan on.
3. Use care when cleaning the vent-hood filter. Corrosive cleaning agents, such as lye-based oven cleaner, may damage the filter.

GROUNDING INSTRUCTIONS

This appliance must be grounded. In the event of an electrical short circuit, grounding reduces the risk of electric shock by providing an escape wire for the electrical current. This appliance is equipped with a cord that includes a grounding wire and a grounding plug. The plug must be plugged into an outlet that is properly installed and grounded.

WARNING

Improper use of the grounding plug can result in a risk of electric shock.

- Plug into a grounded, 3 pronged outlet. Do not remove the third (grounding) prong. Do not use an adaptor or otherwise thwart the safety function of the grounding plug.
- Consult a qualified electrician or service person if you do not understand the grounding instructions or if you are not sure if the appliance is properly grounded.
- We do not recommend using an extension cord with this appliance. If the power-supply cord is too short, have a qualified electrician or serviceman install an outlet near the appliance. However, if it is necessary to use an extension cord, read and follow the "Use of Extension Cords" section on the next page.

SAVE THESE INSTRUCTIONS

USE OF EXTENSION CORDS

A short power-supply cord is provided to reduce the risk of your becoming entangled in or tripping over a longer cord. Longer cord sets or extension cords are available and you can use them if you exercise care. If you use a long cord or extension cord:

1. The marked electrical rating of the cord set or extension cord should be at least as great as the electrical rating of the appliance.
2. The extension cord must be a grounding-type 3-wire cord and it must be plugged into a 3-slot outlet.
3. The longer cord should be arranged so that it will not drape over the counter top or tabletop where it can be pulled on by children or tripped over accidentally. If you use an extension cord, the interior light may flicker and the speed of the blower may vary when the microwave oven is on. Cooking times may be longer too.

SAVE THESE INSTRUCTIONS

Important safety instructions

CRITICAL INSTALLATION WARNINGS



This appliance must be installed by a qualified technician or service company.

- Failing to have a qualified technician install the oven may result in electric shock, fire, an explosion, problems with the product, or injury.

Unpack the oven, remove all packaging material and examine the oven for any damage such as dents on the interior or exterior of the oven, broken door latches, cracks in the door, or a door that is not lined up correctly. If there is any damage, do not operate the oven and notify your dealer immediately.

Make sure to install your oven in a location with adequate space.

Remove all foreign substances such as dust or water from the power plug terminals and contact points using a dry cloth on a regular basis.

- Unplug the power plug and clean it with a dry cloth.
- Failing to do so may result in electric shock or fire.

Plug the power cord into a properly grounded 3 pronged outlet. Your oven should be the only appliance connected to this circuit.

- Sharing a wall socket with other appliances, using a power strip, or extending the power cord may result in electric shock or fire.
- Do not use an electric transformer. It may result in electric shock or fire.
- Ensure that the voltage, frequency and current provided match the product's specifications. Failing to do so may result in electric shock or fire.

Keep all packaging materials out of the reach of children. Children may use them for play.



This appliance must be properly grounded. Read and follow the specific "Grounding instructions" found in the beginning of this section. Do not ground the appliance to a gas pipe, plastic water pipe, or telephone line.

- This may result in electric shock, fire, an explosion, or problems with the product.
- Never plug the power cord into a socket that is not grounded correctly and make sure that it is grounded in accordance with local and national codes.

Do not cut or remove the third (ground) prong from the power cord under any circumstances.

The microwave requires a separate branch circuit single grounded outlet of at least 15A and max of 20A.

SAVE THESE INSTRUCTIONS

-
- ❑ Do not install this appliance in a humid, oily, or dusty location, or in a location exposed to direct sunlight or water (rain drops).
 - This may result in electric shock or fire.Plug the power plug into the wall socket firmly. Do not use a damaged power plug, damaged power cord, or loose wall socket.
 - This may result in electric shock or fire.Do not mount over a sink.
Do not pull or excessively bend the power cord.
Do not twist or tie the power cord.
Do not hook the power cord over a metal object, place a heavy object on the power cord, insert the power cord between objects, or push the power cord into the space behind the appliance.
 - This may result in electric shock or fire.Do not pull the power cord when you unplug the oven.
 - Unplug the oven by pulling the plug only.
 - Failing to unplug may result in electric shock or fire.
 - ✎ When the power plug or power cord is damaged, contact your nearest service center for a replacement or repair.



INSTALLATION CAUTIONS

- ★ Position the oven so that the plug is easily accessible.
 - Failing to do so may result in electric shock or fire due to electric leakage.
-  Unplug the oven when it is not being used for long periods of time or during a thunder/lightning storm.
 - Failing to do so may result in electric shock or fire.



SAVE THESE INSTRUCTIONS

Important safety instructions

CRITICAL USAGE WARNINGS

-  If the microwave appliance is flooded, please contact your nearest service center. Failing to do so may result in electric shock or fire.
Read and follow the specific “Precautions to Avoid Possible Exposure to Excessive Microwave Energy”, found in the beginning of this Safety Information Section.
If the microwave generates a strange noise, a burning smell or smoke, unplug it immediately and contact your nearest service center.
 - Failing to do so may result in electric shock or fire.In the event of a gas leak (propane gas, LP gas, etc.), ventilate the room immediately. Do not touch the microwave, power cord, or plug.
 - Do not use a ventilating fan.
 - A spark may result in an explosion or fire.Take care that the door or any of the other parts do not come into contact with your body while cooking or just after cooking.
 - Failing to do so may result in burns.In the event of a grease fire on the surface units below the oven, smother the flaming pan on the surface unit by covering the pan completely with a lid, a cookie sheet, or a flat tray.
Never leave surface units beneath your oven unattended at high heat settings. Boil overs cause smoking and greasy spillovers that may ignite and spread if the vent fan is operating. To minimize automatic fan operation, use adequate sized cookware and use high heat on surface units only when necessary.
If materials inside the oven should ignite, keep the oven door closed, turn the oven off and disconnect the power cord, or shut off power at the fuse or circuit breaker panel. If the door is opened, the fire may spread.
 - Always observe safety precautions when using your oven. Never try to repair the oven on your own. There is dangerous voltage inside. If the oven needs to be repaired, contact an authorized service center near you.
-  Do not attempt to repair, disassemble, or modify the appliance yourself.
 - Because a high voltage current enters the product chassis during operation, opening the chassis can result in electric shock or fire.
 - You may be exposed to electromagnetic waves.
 - When the oven requires repair, contact your nearest service center.

SAVE THESE INSTRUCTIONS

-
-  If any foreign substance such as water enters the microwave, unplug it, and then contact your nearest service center.
- Failing to do so may result in electric shock or fire.
-  Do not touch the power plug with wet hands.
- This may result in electric shock.
- Do not turn the appliance off by unplugging the power plug while the appliance is in operation.
- Plugging the power plug into the wall socket again may cause a spark and result in electric shock or fire.
- Keep all packaging materials well out of the reach of children. Packaging materials can be dangerous to children.
- If a child places a bag over its head, the child can suffocate.
- Do not let children or any person with reduced physical, sensory or mental capabilities use this appliance unsupervised. Make sure that the appliance is out of the reach of children.
- Failing to do so may result in electric shock, burns, or injury.
- Do not touch the inside of the appliance immediately after cooking. The inside of the appliance will be hot.
- The heat on the inside of the oven can cause burns.
- Do not put aluminum foil (except as specifically directed in this manual), metal objects (such as containers, forks, etc.), or containers with golden or silver rims into the microwave.
- These objects can cause sparks or a fire.
- Do not use or place flammable sprays or objects near the oven.
- Heat from the microwave can cause flammable sprays to explode or burn.
 - Failing to do so may result in electric shock or injury.
- Do not tamper with or make any adjustments or repairs to the door. Under no circumstances should you remove the outer cabinet.
- Do not store or use the oven outdoors.

SAVE THESE INSTRUCTIONS

Important safety instructions

USAGE CAUTIONS

- ★ If the surface of the microwave is cracked, turn it off.
 - Failing to do so may result in electric shock.
- Dishes and containers can become hot. Handle with care.
- Hot foods and steam can cause burns. Carefully remove container coverings, directing steam away from your hands and face.
- Remove lids from baby food before heating. After heating baby food, stir well to distribute the heat evenly. Always test the temperature by tasting before feeding the baby. The glass jar or surface of the food may appear to be cooler than the food in the interior, which can be so hot that it will burn the infant's mouth.
- Make sure all cookware used in the oven is suitable for microwaving.
- Use microwavable cookware in strict compliance with such manufacturer's recommendations.

SAVE THESE INSTRUCTIONS

Do not stand on top of the microwave or place objects (such as laundry, oven covers, lighted candles, lighted cigarettes, dishes, chemicals, metal objects, etc.) on the appliance.

- Items, such as a cloth, may get caught in the door.
- This may result in electric shock, fire, problems with the product, or injury.

Do not operate the appliance with wet hands.

- This may result in electric shock.

Do not spray volatile material such as insecticide onto the surface of the appliance.

- As well as being harmful to humans, it may also result in electric shock, fire or problems with the product.

Do not place the appliance over a fragile object such as a sink or glass object.

- This may result in damage to the sink or glass object.

Do not put your face or body close to the appliance while cooking or when opening the door just after cooking.

- Take care that children do not come too close to the appliance.
- Failing to do so may result in children burning themselves.

Do not place food or heavy objects over the door when opening the door.

- The food or object may fall and this may result in burns or injury.

Do not abruptly cool the door, the inside of the appliance, or the dish by pouring water over it during or just after cooking.

- This may result in damage to the appliance. The steam or water spray may result in burns or injury.

Do not cook without the glass tray in place on the oven floor. Food will not cook properly without the tray.

Do not defrost frozen beverages in narrow-necked bottles. The containers can break. Do not scratch the glass of the oven door with a sharp object.

- This may result in the glass being damaged or broken.

Do not store anything directly on top of the appliance when it is in operation.

Do not use sealed containers. Remove seals and lids before use. Sealed containers can explode due to buildup of pressure even after the oven has been turned off.

SAVE THESE INSTRUCTIONS

Important safety instructions

⚠ CRITICAL CLEANING INSTRUCTIONS

Do not clean the appliance by spraying water directly onto it.

Do not use benzene, thinner, or alcohol to clean the appliance.

- This may result in discoloration, deformation, damage, electric shock, or fire.

Before cleaning or performing maintenance, unplug the appliance from the wall socket and remove food waste from the door and cooking compartment.

- Failing to do so may result in electric shock or fire.

Take care not to hurt yourself when cleaning the appliance.

(external/internal)

- You may hurt yourself on the sharp edges of the appliance.

Do not clean the appliance with a steam cleaner.

- This may result in corrosion.

Keep the inside of the oven clean. Food particles or spattered oils stuck to the oven walls or floor can cause paint damage and reduce the efficiency of the oven.

SAVE THESE INSTRUCTIONS

Setting up your new microwave oven

Be sure to follow these instructions closely so that your new microwave oven works properly.

Checking the parts

Carefully unpack your microwave oven, and make sure you've received all the parts shown below. If your microwave oven was damaged during shipping, or if you do not have all the parts, contact the Samsung Call Center. (Refer to the "Warranty" on page 77.)

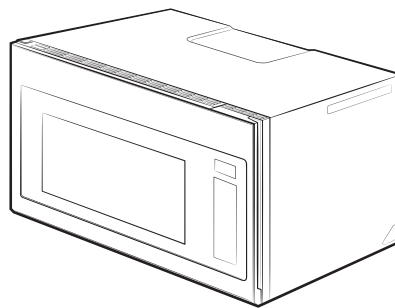

Microwave oven



* Ceramic Enamel Tray

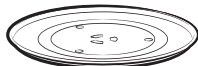

* Glass Tray



* Roller Guide Ring



* Grease Filters (2 ea)

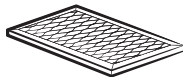

* Charcoal Filter

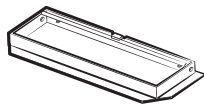

* Exhaust Adaptor

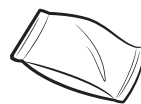

* Hardware Kit (Screws & Brackets)



Manuals (User & Installation)



Cooking Guide Manual

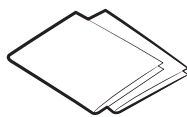

Templates (Top & Wall)



* Low Rack

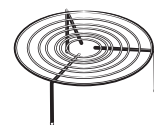

* High Rack

NOTE

If you need an accessory marked with an * (asterisk), please contact the Samsung Call Center using the phone number listed on the last page of this manual or visit our on-line parts web site at www.samsungparts.com.

Setting up your new microwave oven

Setting up your microwave oven

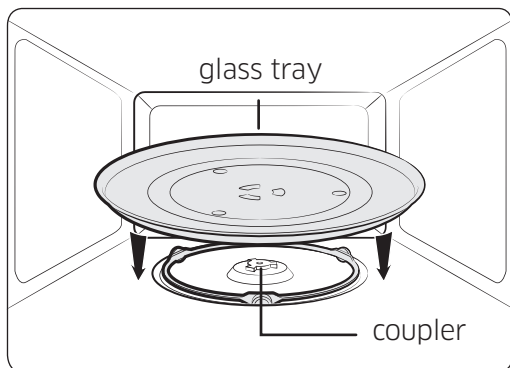
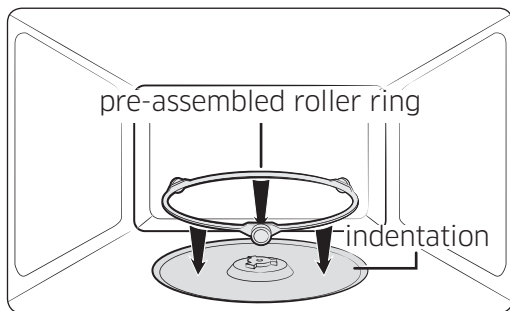
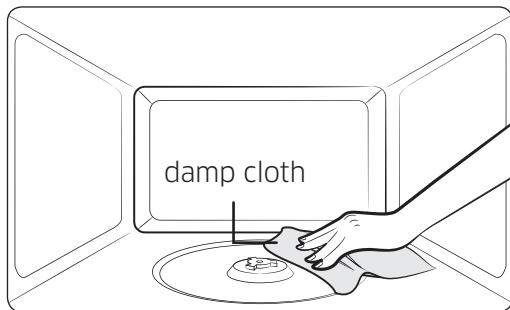

1. Open the door by pulling the handle on the right side of the door.
2. Wipe the inside of the oven with a damp cloth.
3. Install the pre-assembled ring into the indentation at the center of the microwave oven.
4. Fit the center of the glass tray to the coupler.

Checking the control panel

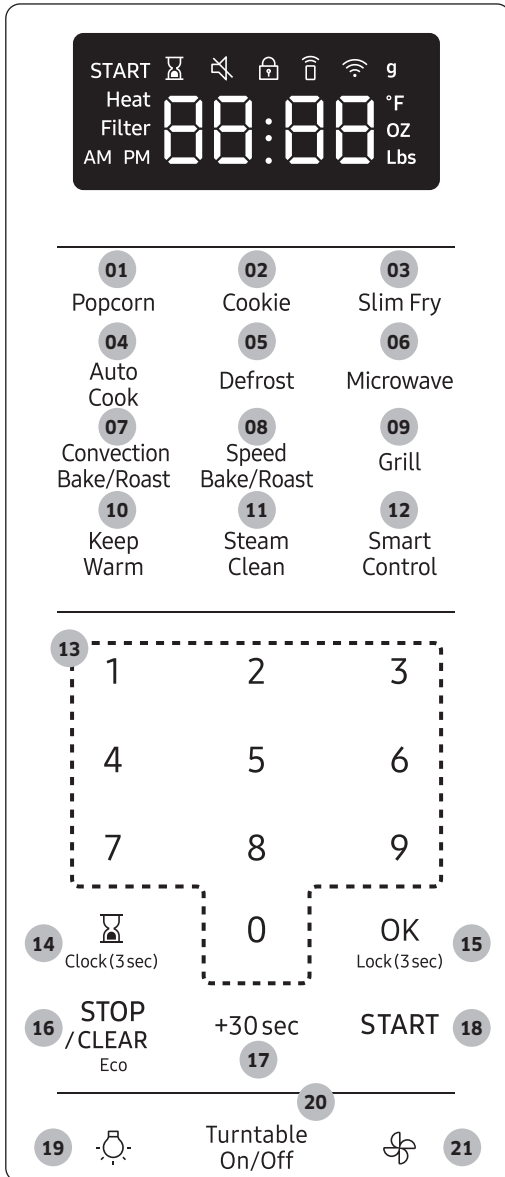



- 01** Popcorn Button
- 02** Cookie Button
- 03** Slim Fry Button
- 04** Auto Cook Button
- 05** Defrost Button
- 06** Microwave Button
- 07** Convection Bake/Roast Button
- 08** Speed Bake/Roast Button
- 09** Grill Button
- 10** Keep Warm Button
- 11** Steam Clean Button
- 12** Smart Control Button
- 13** Number Pad
- 14** Kitchen Timer/Clock Setting Button
- 15** OK/Child Lock Button
- 16** STOP/CLEAR Eco Button
- 17** +30sec Button
- 18** START Button
- 19** Light Button (Hi/Low/Off)
- 20** Turntable On/Off Button
- 21** Vent Button (3 Speed & On/Off)

Setting up your new microwave oven

Clock Settings

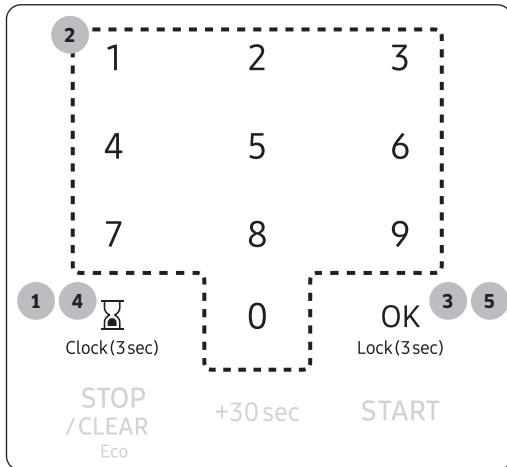
Your microwave oven is equipped with a built-in clock. Set the clock when first installing your microwave oven or after a power failure. The time is displayed whenever the microwave oven is not being used.



1. Touch the  button for 3 seconds.
2. Use the **number pad** to enter the time.
3. Touch the **OK** button.
4. Touch the  button to change AM to PM. (Only for 12hr mode.)

NOTE

To change the clock display settings (12hr or 24hr mode), refer to **My Settings** on page **24**.

5. Touch the **OK** button.

Child Lock

The **Child Lock** function allows you to lock all buttons so that the microwave oven cannot be operated by children accidentally. The oven can be locked at any time.

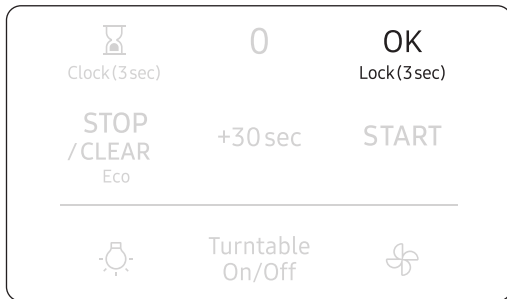

Activating / Deactivating

If you want to activate or deactivate the child lock function, touch the  button for 3 seconds. The display will show '🔒' when the oven is locked.

Eco mode



Eco Mode reduces standby power usage. When you touch the **STOP/CLEAR Eco** button once, the display will go out and the microwave shifts to a mode which minimizes power usage. To cancel the Eco Mode, touch any other button.

Smart Control

To use the microwave oven's Smart Control, you must download the SmartThings app to a mobile device.

Functions operated by the SmartThings app may not work smoothly if communication conditions are poor or the microwave oven is installed in a place with a weak Wi-Fi signal.

How to connect the microwave oven

1. Download and open the SmartThings app on your smart device.
2. Follow the app's on-screen instructions to connect your microwave oven.
3. Once the process is complete, the  icon appears on your microwave oven display and the app will confirm you are connected.
4. If the connection icon does not turn on, follow the instruction on the app to reconnect.



To Start the microwave oven remotely

1. After following the above steps, touch **Smart Control** to use the microwave oven remotely.
2. If  appears on the display, microwave oven can be started and controlled remotely by a connected mobile device.
3. Select the microwave oven icon on the SmartThings app and if the app is connected to the microwave oven, you can perform the following functions through the application:

Microwave Oven remote control using the SmartThings app	
Microwave Oven Monitoring	<ul style="list-style-type: none"> • Check the status of the microwave oven
Microwave Oven Remote Control	<ul style="list-style-type: none"> • Remotely control the microwave oven • Remotely control vent fan speed/cooktop lamp

Setting up your new microwave oven

NOTE

- After enabling Smart Control, if you open the door before cooking starts, Smart Control will be disabled.
- Even If  does not show on the display, you can still monitor the microwave oven's status and turn the microwave oven off.
- When oven cooking is finished or cancelled,  will turn off.
- For safety reasons, you cannot turn on the microwave oven remotely and you must specify the cooking time to enable remote control.
- Smart Control will not work properly if the Wi-Fi Connection is unstable.

Voice Control

To use the microwave oven's Voice Control function, you need Bixby / Amazon Alexa App / Google Assistant App on your mobile device.

Check the web manual on the SAMSUNG web site for the voice command.

- **Bixby** : Start conversation with Bixby on SAMSUNG mobile by saying "Hi Bixby" or by pressing the side key.

Function	OTR Bixby Command	Remarks
Start	<ul style="list-style-type: none"> • Start the microwave in convection bake mode at 350 degrees for 30 minutes • Start the microwave in convection roast mode at 350 degrees for 30 minutes • Start the microwave in keep warm mode for 30 minutes • Start the microwave in grill mode for 30 minutes • Convection bake in the microwave at 350 degrees • Convection roast in the microwave at 350 degrees • Keep warm in the microwave • Grill in the microwave 	<ul style="list-style-type: none"> • Convection Bake 100°F(38°C), 200°F(93°C), 225°F(107°C), 250°F(121°C), 275°F(135°C), 300°F(149°C), 325°F(163°C), 350°F(177°C), 375°F(191°C), 400°F(204°C), 425°F(218°C) • Convection Roast 200°F(93°C), 225°F(107°C), 250°F(121°C), 275°F(135°C), 300°F(149°C), 325°F(163°C), 350°F(177°C), 375°F(191°C), 400°F(204°C), 425°F(218°C)
Turn Off/Stop	<ul style="list-style-type: none"> • Cancel the microwave • Turn off the microwave 	-
Check Temp	<ul style="list-style-type: none"> • What is the temperature of the microwave • Check the microwave temperature 	-

Function	OTR Bixby Command	Remarks
Check Time	<ul style="list-style-type: none"> Check the remaining time of the microwave How much time is left on the microwave timer? 	-
Check Status	<ul style="list-style-type: none"> Check the microwave status Check the status of the microwave 	-
Temp Control	<ul style="list-style-type: none"> Set the temperature of the microwave to 300 Increase the temp of the microwave by 20 Decrease the temp of the microwave by 20 Turn the microwave temperature up to 100 degrees Turn the microwave temperature down to 50 degrees 	-
MW Hood Control	<ul style="list-style-type: none"> Turn on/off the microwave hood light Trun on/off hood power of microwave Turn on/off hood fan of microwave Set the microwave hood fan speed to high/mid/low 	-
Oven Timer (Change Cook Time)	<ul style="list-style-type: none"> Set the timer on the microwave to 1 hour 	-

- **Amazon Alexa & Google Assistant** : Samsung smart home appliances are supported by SmartThings skill in Alexa & action in Google Assistant.

Installation Guide

Here’s how to link SmartThings account into Amazon Alexa or Google Assistant. SmartThings App and Alexa App(or Google Assistant App) Should be installed on your phone.

1. Setup the supported devices to SmartThings.
2. After device setup, tap + button on the screen.
3. Tap ‘Voice assistant’ and link your Samsung account to Amazon Alexa. (or Google Assistant)
4. Check the devices are visible on Amazon Alexa app. Then account linking is complete. (Check the devices are visible and set the location(home&room) of devices in Google home app. Then account linking is complete.)

Setting up your new microwave oven

Function	“Alexa”	“Ok Google”
Start	<ul style="list-style-type: none"> Set the microwave to Microwave Set the microwave to Grill Set the microwave to Convection bake Set the microwave to Convection roast Set the microwave to Keep warm 	<ul style="list-style-type: none"> Set the microwave to Microwave Set the microwave to Convection bake Set the microwave to Convection roast Set the microwave to Keep warm
	<ul style="list-style-type: none"> Set the microwave to Convection bake for 1 hour[Time] at 350 degrees[Temp] Set the microwave to Convection roast for 1 hour[Time] at 350 degrees[Temp] Convection bake for 1hour[Time] at 350degrees[Temp] Convection roast for 1hour[Time] at 350degrees[Temp] 	
	<ul style="list-style-type: none"> Set the microwave to Convection bake at 350 degrees[Temp] Set the microwave to Convection roast at 350 degrees[Temp] Convection bake at 350 degrees[Temp] Convection roast at 350 degrees[Temp] 	
	<ul style="list-style-type: none"> Set the microwave to Microwave for 90 seconds[time] Set the microwave to Grill for 30minutes[time] Set the microwave to Convection bake for 1hour[time] Set the microwave to Convection roast for 1hour[time] Set the microwave to Keep warm for 1hour[time] 	

- If the SmartControl is “ON”, it will start remotely.
- If the SmartControl is “OFF”, only the setting value can be delivered. (Microwave mode can only delivered setting value)

Function	“Alexa”	“Ok Google”
Turn Off/Stop	<ul style="list-style-type: none"> • Turn off the microwave • Stop the microwave 	<ul style="list-style-type: none"> • Turn off the microwave • Stop the microwave
Pause	<ul style="list-style-type: none"> • Pause the microwave 	<ul style="list-style-type: none"> • Pause the microwave
Resume	<ul style="list-style-type: none"> • Resume the microwave 	<ul style="list-style-type: none"> • Resume the microwave • Restart the microwave
Check Temp	<ul style="list-style-type: none"> • What is the temperature of the microwave? 	<ul style="list-style-type: none"> • What is the temperature of the microwave?
Check Time	-	<ul style="list-style-type: none"> • What time is left on the microwave?
Check Status	<ul style="list-style-type: none"> • Is the microwave running? • Is the microwave on? 	<ul style="list-style-type: none"> • Is the microwave running? • Is the microwave on?
Set Timer	<ul style="list-style-type: none"> • [2 minutes] on the microwave e.g. <ul style="list-style-type: none"> - 90 seconds on the microwave (*While running) : Changing cook time (*Ready) : Set requested time with microwave mode as default 	<ul style="list-style-type: none"> • Set the microwave to [5 minutes] e.g. <ul style="list-style-type: none"> - Set the microwave to 2 minutes (*While running) : Changing cook time (*Ready) : Set requested time with microwave mode as default
Adjust timer	<ul style="list-style-type: none"> • Add [10 minutes] to the microwave • [30] more [seconds] to the microwave e.g. <ul style="list-style-type: none"> - 2 more minutes to the microwave (*While running) : Adding cook time (*Ready) : Set requested time with microwave mode as default 	<ul style="list-style-type: none"> • Add [30 seconds] to the microwave e.g. <ul style="list-style-type: none"> - Add 30 seconds to the microwave (*While running) : Adding cook time (*Ready) : Set requested time with microwave mode as default
Set temperature	<ul style="list-style-type: none"> • Set microwave to [200 (degrees, Celsius, Fahrenheit)] • Set [device name] to [200 (degrees, Celsius, Fahrenheit)] 	<ul style="list-style-type: none"> • Set the microwave to [200 degrees, Fahrenheit, Celsius]

Setting up your new microwave oven

Function	“Alexa”	“Ok Google”
MW Hood Control	<ul style="list-style-type: none"> • Turn on/off the (hood light, hood lamp, lamp, light) on microwave • Turn on/off the (hood light, hood lamp) • Set the microwave (brightness, light level, lamp level) to [low, high] • Turn on/off the (hood, fan, hood fan) on microwave[device name] • Turn on/off the (hood, hood fan) • Set the microwave (hood, fan, hood fan) speed to [low, medium, high] 	<ul style="list-style-type: none"> • Turn on/off the microwave (light, lamp) • Turn on/off the (hood light, hood lamp) • Set the microwave (brightness, light level, lamp level) to [low, high] • Turn on/off the (hood, fan, hood fan) on microwave • Turn on/off the (hood, hood fan) • Set the microwave (hood, fan, hood fan) speed to [low, medium, high]

NOTE

- **Bixby** : Only remote start function is possible. It's impossible to deliver only setting value. (Unable to control microwave mode)
- **Amazon Alexa & Google Assistant** : For safety reasons, you cannot turn on the microwave oven remotely, only setting value can be delivered.
- If the time or temperature information is not mentioned, it will operate with default time and temperature setting.
- Smart Control On/Off spec is same as SmartThings app note.

Auto Connectivity

Auto Connectivity function lets you quickly connect the hood via Wi-Fi with a compatible Samsung cooktop after the hood and cooktop have been paired. To turn the function on, press the Auto Connectivity button in SmartThings App. To disconnect the hood and cooktop, press the Auto Connectivity button again. While the hood and cooktop are connected, the hood fan will automatically turn on when you turn on the cooktop. The hood fan will also turn off automatically when you turn off the cooktop.

NOTE

- Auto connectivity function may not work normally when the temperature is set high.

My settings

You can customize your new microwave oven to suit your preferences.

To customize:

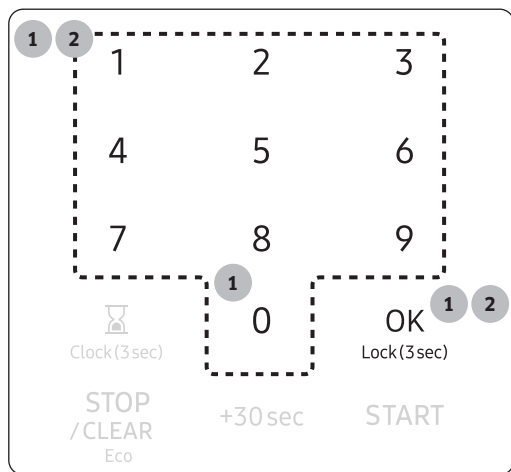

1. Touch the **0** button for 3 seconds. Touch the **number pad** to select a function you want to customize (Refer to the table below.) and then touch **OK** button.
2. Touch number **1** or **2** to change the options and then touch **OK**. (Number of the options are listed on the table below.)

Corresponding number for functions and options are listed in the table below.

No.	Function	Description	Options	
1	Weight Display	Pounds and grams are able for Weight Display options.	1	lbs
			2	g
2	Clock Display	The clock can display in either the 12 HR or 24 HR time mode.	1	12 Hr
			2	24 Hr
3	Sound	Sound can be turned On and Off.	1	ON
			2	OFF
4	Remind End Signal	The Remind End Signal can be turned On and Off.	1	ON
			2	OFF
5	Daylight Saving Time Adjustment	The time can be advanced one hour for DST without resetting the clock.	1	ON (to advance one hour)
			2	OFF (to go back one hour)
6	Demo Mode	Demo Mode can be turned On and Off.	1	ON
			2	OFF
7	Filter Remind	The Filter Remind function can be turned On and Off.	1	ON
			2	OFF

Setting up your new microwave oven

No.	Function	Description	Options	
8	Wi-Fi	The Wi-Fi function can be turned On and Off.	1	ON
			2	OFF

NOTE

- If you change your mind while adjusting a setting, touch the **STOP/CLEAR Eco** button to cancel, and then adjust the setting again.
- If there is a power interruption, you will need to reset '**Demo Mode**' and '**Filter Remind**' options.
- If the clock is set for standard time, the **Daylight Savings Time Adjustment** function allows you to change the time easily without needing to reset the clock. **Daylight Saving Time** begins for most of the United States at 2 a.m. on the first Sunday of April and reverts to Standard time at 2 a.m. on the last Sunday of October.

Filter Reminder

If the **Filter Remind** function is **ON**, the microwave will remind you to clean or replace the grease filter every four months. When it is time to clean or replace the grease filter, the microwave displays the "Filter" message to remind you to clean or replace the grease filter. To remove the message, touch the number 0 when the microwave is in standby mode. If you don't want to receive this message, set the **Filter Remind** function off in **My settings**.

Using your microwave oven

Kitchen Timer

Your microwave has a built-in timer function - the Kitchen Timer. Use the Kitchen Timer for timing up to 99 minutes, 99 seconds.

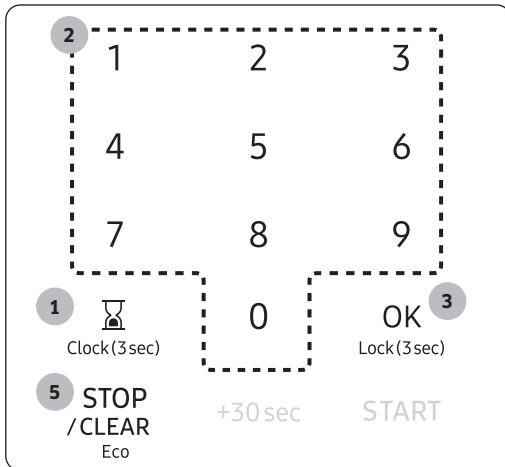

1. Touch the **Clock (3sec)** button.
2. Use the **number pad** to set the time you want the timer to run. (Max time 99 minutes, 99 seconds.)
3. Touch the **OK** button.
4. The display counts down and beeps when the time has elapsed.
5. To cancel the timer setting : Touch the **STOP / CLEAR Eco** button once.

Vent Fan (High/Mid/Low/Off)

The vent fan removes steam and other vapors that result from cooking on the cooktop below.



Touch the **Vent Fan** button once for high fan speed, twice for medium fan speed, and three times for low fan speed. Touch the **Vent Fan** button four times to turn the fan off. On the display 3, 2, 1, OFF will appear instead of High, Mid, Low, Off.

NOTE

- The exhaust fan's speed will decrease when the oven's cooking function is activated.
- The Vent Fan protects the microwave from excess heat rising from the cooktop below it. It automatically turns on if it senses too much heat. If you have turned the fan on, you may find that you cannot turn it off. The fan will automatically turn off when the internal parts are cool. It may stay on for 30 minutes or more after the cooktop and microwave controls are turned off.

Using your microwave oven

Cooktop Lamp (High/Low/Off)



Touch the  button to turn the cooktop lamp on or off. Touch the button once for high, twice for low, and three times to turn the cooktop lamp off.

On the display Hi, Lo, OFF will appear instead of High, Low, Off.

Turntable (On/Off)



For best cooking results, leave the turntable on. However, for large dishes it can be turned off.

Touch the **Turntable On/Off** button to turn the turntable on or off.

CAUTION

The turntable may become too hot to touch.

Use pot holders to handle the turntable during and after cooking.

STOP/CLEAR Eco button

The **STOP/CLEAR Eco** button allows you to clear instructions you have entered.

It also allows you to pause the oven's cooking cycle, so that you can check the food.

- To pause the oven during cooking, touch the **STOP/CLEAR Eco** button once. To restart, touch the **START** button.
- To stop cooking, erase instructions, and return the oven display to the time of day, touch the **STOP/CLEAR Eco** button twice.
- To clear instructions you have just entered, touch the **STOP/CLEAR Eco** button once, and then re-enter the instructions.
- To cancel a kitchen timer setting, touch the **STOP/CLEAR Eco** button once.

+30sec button

This feature offers a convenient way to increase cooking time. **+30sec** feature is only for manual cooking mode.

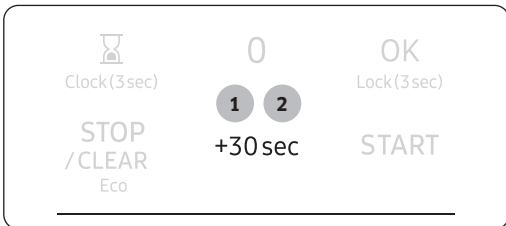

1. In standby mode, touching **+30sec** button will add 30 seconds of microwave mode at 100 % power. (Power level can not be changed in this way.)
2. If the oven is in manual cooking mode, touching **+30sec** button will add cooking time by 30 seconds.

Accessory Combination Guide

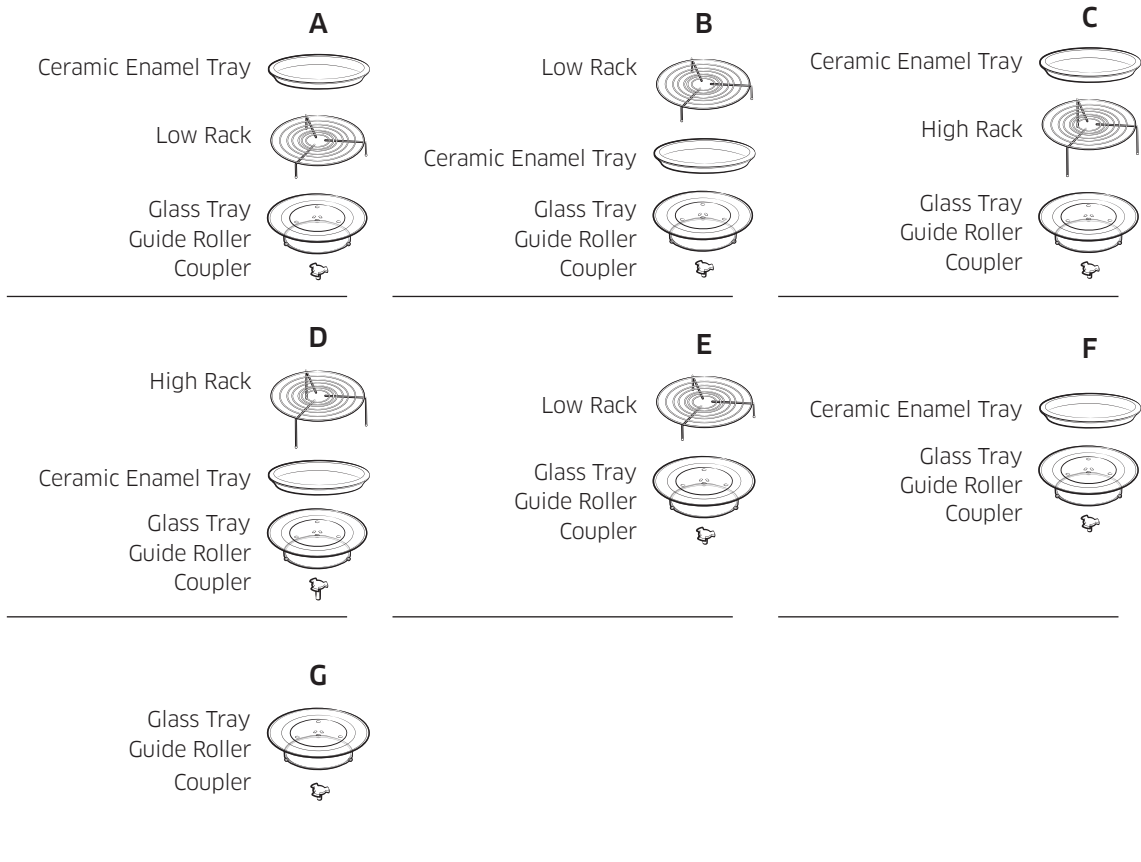

Using your microwave oven

Popcorn

You can cook popcorn easily using the **Popcorn** button. You do not need to set either the cooking time or the power level.

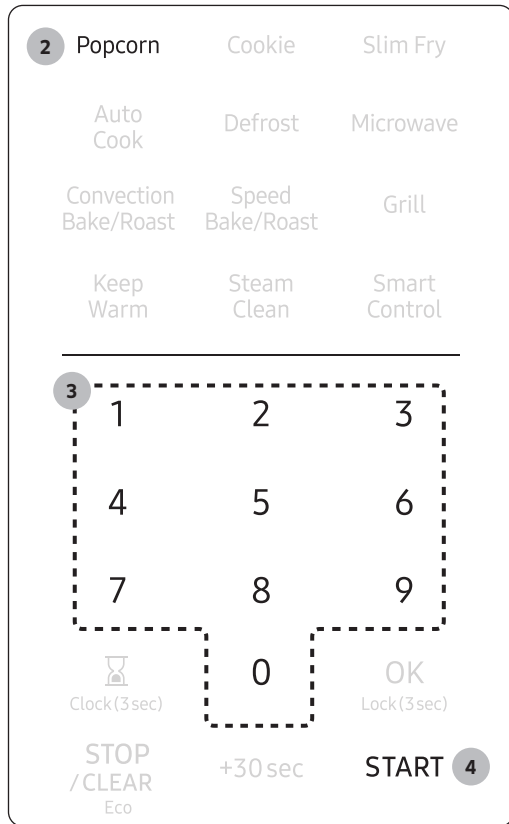

1. Put a bag of unpopped popcorn on the tray.
2. Touch the **Popcorn** button.
3. Enter the size of the bag by touching the **number pad**. (default : 2).

NO.	1	2	3
Amount	3.5 oz (99 g)	3.0 oz (85 g)	1.5 oz (43 g)

4. Touch the **START** button.
Then the microwave oven will automatically be operated for pre-programmed time.

Cookie

You can cook cookies evenly using the **Cookie** button. A high speed fan circulates hot air inside the oven to heat food evenly. For best results, it is recommended to preheat and to grease the ceramic enamel plate and use it on the low rack. The ceramic enamel plate will shorten cooking time and the low rack helps heated air to move around the food. (Use accessory type 'A' refer to page 28)

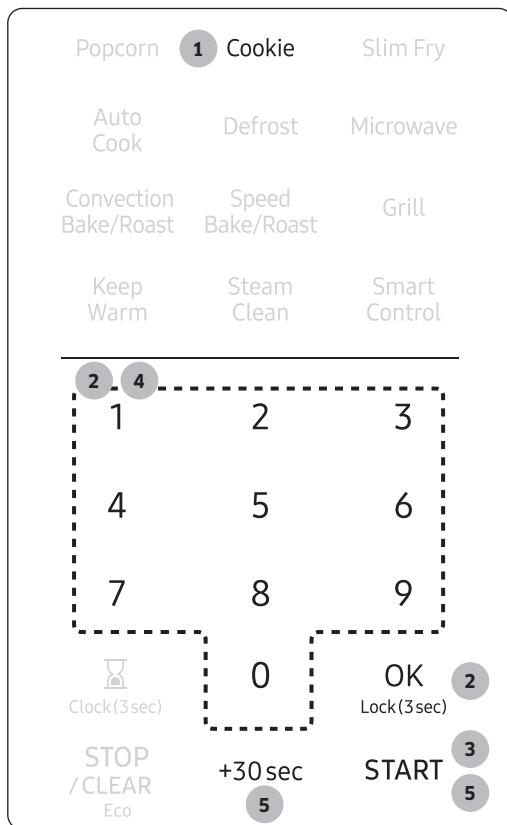

1. Touch the **Cookie** button.
2. Enter the desired temperature using the **number pad** (Refer to the temperature table below.) and then touch the **OK** button.

Cookie
275 °F
300 °F
325 °F
350 °F
375 °F
400 °F

3. If you want to preheat the oven, touch the **START** button without setting the cook time.

NOTE

If there is no action within 60 minutes after preheating the oven, the oven will turn off automatically.

4. Use the **number pad** to set a cooking time.
5. Touch the **START** button to begin cooking. If you want to add 30 seconds of cooking time, touch **+30sec** button. You can adjust the cooking time while the microwave oven is operating.

NOTE

If the oven reaches the temperature setting, 'Beep' sound will occur in both preheat and cooking mode.

Using your microwave oven

Slim Fry

The Slim Fry menu contains pre-set cooking programs for 9 different items. You do not need to set the cooking times or the power level.

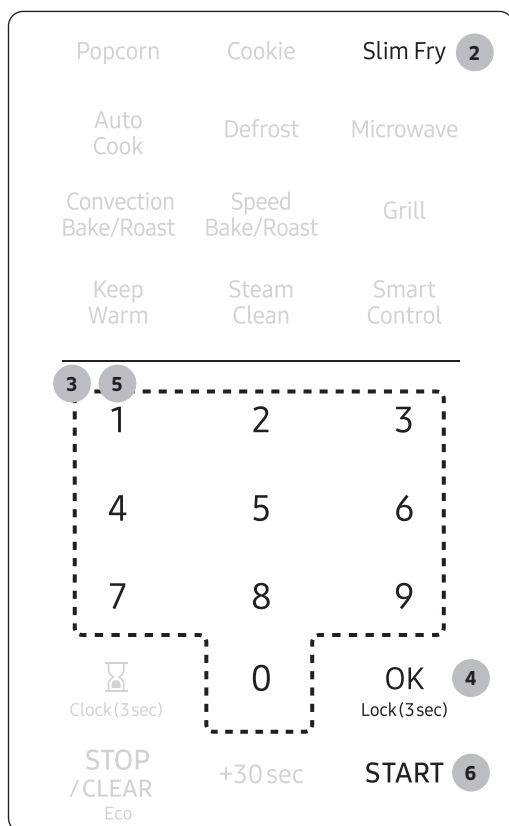

1. Place the food on the tray or the rack. (See **Accessory Combination Guide** on page **31**)
2. Touch the **Slim Fry** button.
3. To select the number that corresponds to the food, touch the **number pad (1-9)**. (Refer to the table on page **36**.)
4. Touch the **OK** button.
5. Enter the amount of food by touching the **number pad (1 or 2)**. (Refer to the table on page **36**.)
6. Touch the **START** button. The microwave oven will automatically operate for the pre-programmed time.

Example for Slim Fry operation

To set **SF-4. Frozen Chicken Nuggets** with **2 servings** for example, follow the instructions below.

Touch	Display shows

Time counting down

Using your microwave oven

Using your microwave oven

Cook No.	Food	Amount		Directions	Accessory Type
1	Frozen Hash Brown Patties	1	2 servings : 4ea	Place frozen hash brown patties on greased ceramic enamel tray. Put tray on the center of glass tray.	F
		2	4 servings : 8ea		
2	Frozen French Fries	1	2 servings : 8 oz, 227 g	Place frozen french fries on greased ceramic enamel tray. Put tray on high rack.	C
		2	4 servings : 16 oz, 454 g		
3	Frozen Potato Wedges	1	2 servings : 8 oz, 227 g	Place frozen potato wedges on greased ceramic enamel tray. Put tray on the center of glass tray.	F
		2	4 servings : 16 oz, 454 g		
4	Frozen Chicken Nuggets	1	1 serving : 8 oz, 227 g	Place frozen chicken nuggets on greased ceramic enamel tray. Put tray on the center of glass tray.	F
		2	2 servings : 16 oz, 454 g		
5	Frozen Shrimp, Breaded	1	2 servings : 8 oz, 227 g	Place frozen shrimp(breaded) on greased ceramic enamel tray. Put tray on high rack.	C
		2	4 servings : 16 oz, 454 g		
6	Frozen Mini Spring Rolls	1	1 servings : 10 ea (5 oz, 141 g)	Place frozen mini spring rolls on greased ceramic enamel tray. Put tray on high rack.	C
		2	2 servings : 18 ea (10 oz, 283 g)		
7	Drumsticks	1	1 servings : 4 ea (12 oz, 340 g)	Rinse drumsticks and place them directly on low rack. Place the rack on the ceramic enamel tray.	B
		2	2 servings : 8 ea (24 oz, 680 g)		
8	Frozen Cheese Sticks	1	2 servings : 4 ea	Place frozen cheese sticks on greased ceramic enamel tray. Put tray on the center of glass tray.	F
		2	4 servings : 8 ea		
9	Frozen Onion Rings	1	2 servings : 6 ea	Place frozen onion rings on greased ceramic enamel tray. Put tray on the center of glass tray.	F
		2	4 servings : 12 ea		

Auto Cook

The Auto Cook menu contains pre-set cooking programs for 71 different items. You do not need to set the cooking times or the power level.

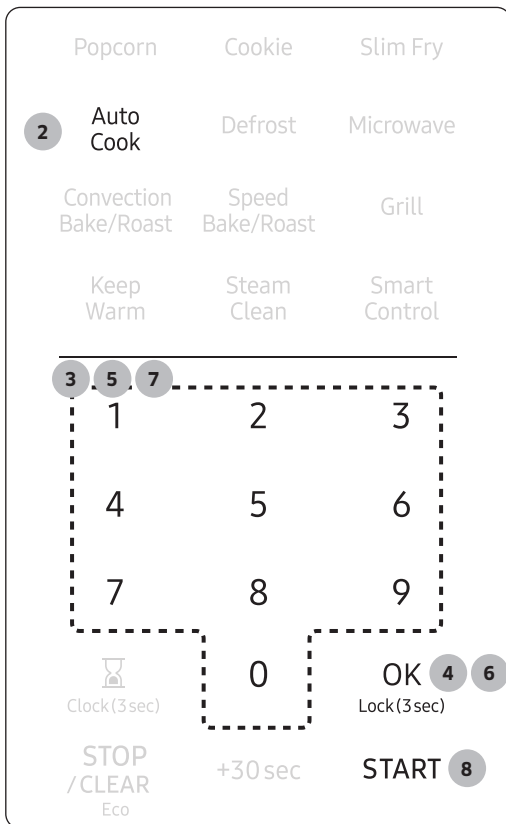

1. Place the food on the tray or the rack. (See **Accessory Combination Guide** on page **31**)
2. Touch the **Auto Cook** button.
3. To select the number that corresponds to the category, touch the **number pad**. (Refer to the table that begins on page **39**.)
4. Touch the **OK** button.
5. To select the number that corresponds to the food, touch the **number pad**. (Refer to the table that begins on page **39**.) After selecting the food, if you do not need to set the amount, touch the **START** button. If you need to set the amount, go to Step 6.
6. Touch the **OK** button.
7. Enter the amount of food by touching the **number pad**. (Refer to the table that begins on page **39**.)
8. Touch the **START** button. The microwave will automatically operate for the pre-programmed time.

Using your microwave oven

Example for Auto Cook operation

To set **A-23. Frozen Waffles** with **3 servings** for example, follow the instructions below.

Using your microwave oven

Touch	Display shows																																
<table border="1"> <tr> <td>Popcorn</td> <td>Cookie</td> <td>Slim Fry</td> </tr> <tr> <td>2 Auto Cook</td> <td>Defrost</td> <td>Microwave</td> </tr> </table>	Popcorn	Cookie	Slim Fry	2 Auto Cook	Defrost	Microwave	<table border="1"> <tr> <td>START</td> <td>🕒</td> <td>🔒</td> <td>📶</td> <td>g</td> </tr> <tr> <td>Heat</td> <td colspan="3">88:88</td> <td>°F</td> </tr> <tr> <td>Filter</td> <td colspan="3"></td> <td>OZ</td> </tr> <tr> <td>AM PM</td> <td colspan="3"></td> <td>Lbs</td> </tr> </table>	START	🕒	🔒	📶	g	Heat	88:88			°F	Filter				OZ	AM PM				Lbs						
Popcorn	Cookie	Slim Fry																															
2 Auto Cook	Defrost	Microwave																															
START	🕒	🔒	📶	g																													
Heat	88:88			°F																													
Filter				OZ																													
AM PM				Lbs																													
<table border="1"> <tr> <td>1</td> <td>3 2</td> <td>3</td> </tr> <tr> <td>4</td> <td>5</td> <td>6</td> </tr> </table>	1	3 2	3	4	5	6	<table border="1"> <tr> <td>START</td> <td>🕒</td> <td>🔒</td> <td>📶</td> <td>g</td> </tr> <tr> <td>Heat</td> <td colspan="3">88:88</td> <td>°F</td> </tr> <tr> <td>Filter</td> <td colspan="3"></td> <td>OZ</td> </tr> <tr> <td>AM PM</td> <td colspan="3"></td> <td>Lbs</td> </tr> </table>	START	🕒	🔒	📶	g	Heat	88:88			°F	Filter				OZ	AM PM				Lbs						
1	3 2	3																															
4	5	6																															
START	🕒	🔒	📶	g																													
Heat	88:88			°F																													
Filter				OZ																													
AM PM				Lbs																													
<table border="1"> <tr> <td>🕒</td> <td>0</td> <td>OK 4</td> </tr> <tr> <td>Clock(3sec)</td> <td></td> <td>Lock(3sec)</td> </tr> <tr> <td>STOP / CLEAR</td> <td>+30sec</td> <td>START</td> </tr> <tr> <td>Eco</td> <td></td> <td></td> </tr> </table>	🕒	0	OK 4	Clock(3sec)		Lock(3sec)	STOP / CLEAR	+30sec	START	Eco			<table border="1"> <tr> <td>START</td> <td>🕒</td> <td>🔒</td> <td>📶</td> <td>g</td> </tr> <tr> <td>Heat</td> <td colspan="3">88:88</td> <td>°F</td> </tr> <tr> <td>Filter</td> <td colspan="3"></td> <td>OZ</td> </tr> <tr> <td>AM PM</td> <td colspan="3"></td> <td>Lbs</td> </tr> </table>	START	🕒	🔒	📶	g	Heat	88:88			°F	Filter				OZ	AM PM				Lbs
🕒	0	OK 4																															
Clock(3sec)		Lock(3sec)																															
STOP / CLEAR	+30sec	START																															
Eco																																	
START	🕒	🔒	📶	g																													
Heat	88:88			°F																													
Filter				OZ																													
AM PM				Lbs																													
<table border="1"> <tr> <td>1</td> <td>2</td> <td>3 5</td> </tr> <tr> <td>4</td> <td>5</td> <td>6</td> </tr> </table>	1	2	3 5	4	5	6	<table border="1"> <tr> <td>START</td> <td>🕒</td> <td>🔒</td> <td>📶</td> <td>g</td> </tr> <tr> <td>Heat</td> <td colspan="3">88:88</td> <td>°F</td> </tr> <tr> <td>Filter</td> <td colspan="3"></td> <td>OZ</td> </tr> <tr> <td>AM PM</td> <td colspan="3"></td> <td>Lbs</td> </tr> </table>	START	🕒	🔒	📶	g	Heat	88:88			°F	Filter				OZ	AM PM				Lbs						
1	2	3 5																															
4	5	6																															
START	🕒	🔒	📶	g																													
Heat	88:88			°F																													
Filter				OZ																													
AM PM				Lbs																													
<table border="1"> <tr> <td>🕒</td> <td>0</td> <td>OK 6</td> </tr> <tr> <td>Clock(3sec)</td> <td></td> <td>Lock(3sec)</td> </tr> <tr> <td>STOP / CLEAR</td> <td>+30sec</td> <td>START</td> </tr> <tr> <td>Eco</td> <td></td> <td></td> </tr> </table>	🕒	0	OK 6	Clock(3sec)		Lock(3sec)	STOP / CLEAR	+30sec	START	Eco			<table border="1"> <tr> <td>START</td> <td>🕒</td> <td>🔒</td> <td>📶</td> <td>g</td> </tr> <tr> <td>Heat</td> <td colspan="3">88:88</td> <td>°F</td> </tr> <tr> <td>Filter</td> <td colspan="3"></td> <td>OZ</td> </tr> <tr> <td>AM PM</td> <td colspan="3"></td> <td>Lbs</td> </tr> </table>	START	🕒	🔒	📶	g	Heat	88:88			°F	Filter				OZ	AM PM				Lbs
🕒	0	OK 6																															
Clock(3sec)		Lock(3sec)																															
STOP / CLEAR	+30sec	START																															
Eco																																	
START	🕒	🔒	📶	g																													
Heat	88:88			°F																													
Filter				OZ																													
AM PM				Lbs																													
<table border="1"> <tr> <td>1</td> <td>7 2</td> <td>3</td> </tr> <tr> <td>4</td> <td>5</td> <td>6</td> </tr> </table>	1	7 2	3	4	5	6	<table border="1"> <tr> <td>START</td> <td>🕒</td> <td>🔒</td> <td>📶</td> <td>g</td> </tr> <tr> <td>Heat</td> <td colspan="3">88:88</td> <td>°F</td> </tr> <tr> <td>Filter</td> <td colspan="3"></td> <td>OZ</td> </tr> <tr> <td>AM PM</td> <td colspan="3"></td> <td>Lbs</td> </tr> </table>	START	🕒	🔒	📶	g	Heat	88:88			°F	Filter				OZ	AM PM				Lbs						
1	7 2	3																															
4	5	6																															
START	🕒	🔒	📶	g																													
Heat	88:88			°F																													
Filter				OZ																													
AM PM				Lbs																													
<table border="1"> <tr> <td>🕒</td> <td>0</td> <td>OK</td> </tr> <tr> <td>Clock(3sec)</td> <td></td> <td>Lock(3sec)</td> </tr> <tr> <td>STOP / CLEAR</td> <td>+30sec</td> <td>START 8</td> </tr> <tr> <td>Eco</td> <td></td> <td></td> </tr> </table>	🕒	0	OK	Clock(3sec)		Lock(3sec)	STOP / CLEAR	+30sec	START 8	Eco			<table border="1"> <tr> <td>START</td> <td>🕒</td> <td>🔒</td> <td>📶</td> <td>g</td> </tr> <tr> <td>Heat</td> <td colspan="3">88:88</td> <td>°F</td> </tr> <tr> <td>Filter</td> <td colspan="3"></td> <td>OZ</td> </tr> <tr> <td>AM PM</td> <td colspan="3"></td> <td>Lbs</td> </tr> </table>	START	🕒	🔒	📶	g	Heat	88:88			°F	Filter				OZ	AM PM				Lbs
🕒	0	OK																															
Clock(3sec)		Lock(3sec)																															
STOP / CLEAR	+30sec	START 8																															
Eco																																	
START	🕒	🔒	📶	g																													
Heat	88:88			°F																													
Filter				OZ																													
AM PM				Lbs																													

Time counting down

Category	Cook No.	Food	Amount		Directions	Accessory type
1. Reheat	1	Reheat Pizza Slices	1	2 Slices (3-4 oz, 85-113 g/ each)	Put the pizza on a microwave-safe plate with wide end of slices towards the outside edge of the plate. Do not let slices overlap. Do not cover. Before serving, let stand 1-2 minutes.	G
			2	4 Slices (3-4 oz, 85-113 g/ each)		
	2	Reheat Dinner Plate	-	1 serving	Use only pre-cooked, refrigerated food. Put meal on a ceramic plate. Cover plate with vented plastic wrap or wax paper.	G
	3	Reheat Casserole	1	1 serving : 8 oz, 227 g	Use only refrigerated food. Pour into a deep ceramic plate or bowl. Cover with lid or vented plastic wrap. Stir well before serving.	G
			2	2 servings : 16 oz, 454 g		
			3	3 servings : 24 oz, 680 g		
			4	4 servings : 32 oz, 907 g		
	4	Reheat Pasta	1	1 serving : 8 oz, 227 g	Use only refrigerated food. Pour into a deep ceramic plate or bowl. Cover with lid or vented plastic wrap. Stir well before serving.	G
			2	2 servings : 16 oz, 454 g		
			3	3 servings : 24 oz, 680 g		
			4	4 servings : 32 oz, 907 g		
	5	Reheat Soup, Cream	1	1 serving : 8 oz, 227 g	Use only refrigerated food. Pour into a deep ceramic plate or bowl. Cover with lid or vented plastic wrap. Stir well before serving.	G
			2	2 servings : 16 oz, 454 g		
			3	3 servings : 24 oz, 680 g		
			4	4 servings : 32 oz, 907 g		

Using your microwave oven

Category	Cook No.	Food	Amount		Directions	Accessory type
1. Reheat	6	Reheat Soup, broth	1	1 serving : 8 oz, 227 g	Use only refrigerated food. Pour into a deep ceramic plate or bowl. Cover with lid or vented plastic wrap. Stir well before serving.	G
			2	2 servings : 16 oz, 454 g		
			3	3 servings : 24 oz, 680 g		
			4	4 servings : 32 oz, 907 g		
	7	Reheat Beverage	1	1/2 cup	Use measuring cup : do not cover. Place the beverage in the oven. After heating, stir well.	G
			2	1 cup		
3			2 cups			
2. Snack	1	Frozen Potato Bites	1	2 servings : 10 ea	Place frozen potato bites on greased ceramic enamel tray. Put tray on the center of glass tray.	F
			2	4 servings : 20 ea		
	2	Instant Macaroni and Cheese	1	1 serving : 1/2 cup flake	Follow package preparation directions.	G
			2	2 servings : 1 cup flake		
	3	Frozen Waffle	1	2 servings : 4 ea	Place waffles on low rack. Place the rack on ceramic enamel tray. Flip when the oven beeps, and re-start the oven.	B
			2	3 servings : 6 ea		
	4	Fish Sticks	1	2 servings : 8 oz, 227 g	Place sticks on low rack. Place the rack on ceramic enamel tray. Flip when the oven beeps, and re-start the oven.	B
			2	4 servings : 16 oz, 454 g		
	5	Snack Pocket	1	1 serving : 1 ea	Follow package preparation directions. Let stand for 1-2 minutes after heating	G
			2	2 servings : 2 ea		
	6	Quesadilla	1	1 serving : 1 ea	Follow package preparation directions. Let stand for 1-2 minutes after heating	G
			2	2 servings : 2 ea		
	7	Hot dogs	1	2 each	Pierce hot dogs, place on plate. When the oven beeps, add buns and re-start the oven	G
			2	4 each		
	8	Burrito	1	1 each	Follow package preparation directions. Let stand for 1-2 minutes after heating	G
			2	2 each		
	9	Instant Mashed Potato	1	2 servings : 1 cup flake	Follow package preparation directions.	G
			2	4 servings : 2 cup flakes		

Category	Cook No.	Food	Amount	Directions	Accessory type	
3. Fresh Vegetables	1	Broccoli	1	1 serving : 1/2 cup	Wash and clean broccoli and prepare florets. Put into a microwave-safe ceramic or glass bowl and add 1/2 to 2 oz (15-60 ml) of water (1/2 oz or 15 ml per serving). Put bowl in the center of glass tray. Cook covered. Stir after cooking	G
			2	2 servings : 1 cup		
			3	3 servings : 1.5 cups		
			4	4 servings : 2 cups		
	2	Carrots	1	1 serving : 1/2 cup	Wash and clean carrots and cut into round slices evenly. Put into a microwave-safe ceramic or glass bowl and add 1/2 to 2 oz (15-60 ml) of water (1/2 oz or 15 ml per serving). Put bowl in the center of glass tray. Cook covered. Stir after cooking	G
			2	2 servings : 1 cup		
			3	3 servings : 1.5 cups		
			4	4 servings : 2 cups		
	3	Green Beans	1	1 serving : 1/2 cup	Wash and clean green beans. Put into a microwave-safe ceramic or glass bowl and add 1/2 to 2 oz (15-60 ml) of water (1/2 oz or 15 ml per serving). Put bowl in the center of glass tray. Cook covered. Stir after cooking	G
			2	2 servings : 1 cup		
			3	3 servings : 1.5 cups		
			4	4 servings : 2 cups		
	4	Spinach	1	1 serving : 1/2 cup	Wash and clean spinach. Put into a microwave-safe ceramic or glass bowl and add 1/2 to 2 oz (15-60 ml) of water (1/2 oz or 15 ml per serving). Put bowl in the center of glass tray. Cook covered. Stir after cooking	G
			2	2 servings : 1 cup		
			3	3 servings : 1.5 cups		
			4	4 servings : 2 cups		
	5	Squash	1	2 servings : 1-2 lbs, 500-900 g	Slice squash in half. Put into a microwave-safe ceramic or glass dish cut side down and add 1/4 cup (60 ml) water. Put dish in the center of glass tray	G
			2	4 servings : 2-3 lbs, 900-1400 g		

Using your microwave oven

Category	Cook No.	Food	Amount	Directions	Accessory type	
4. Frozen Vegetables	1	Broccoli	1	1 serving : 1/2 cup	Wash and clean frozen broccoli florets. Put into a microwave-safe ceramic or glass bowl and add 1/2 to 2 oz (15-60 ml) of water (1/2 oz or 15 ml per serving). Put bowl in the center of glass tray. Cook covered. Stir after cooking	G
			2	2 servings : 1 cup		
			3	3 servings : 1.5 cups		
			4	4 servings : 2 cups		
	2	Carrots	1	1 serving : 1/2 cup	Wash and clean frozen sliced carrots. Put into a microwave-safe ceramic or glass bowl and add 1/2 to 2 oz (15-60 ml) of water (1/2 oz or 15 ml per serving). Put bowl in the center of glass tray. Cook covered. Stir after cooking	G
			2	2 servings : 1 cup		
			3	3 servings : 1.5 cups		
			4	4 servings : 2 cups		
	3	Corn	1	1 serving : 1/2 cup	Wash and clean frozen corn. Put into a microwave-safe ceramic or glass bowl and add 1/2 to 2 oz (15-60 ml) of water (1/2 oz or 15 ml per serving). Put bowl in the center of glass tray. Cook covered. Stir after cooking	G
			2	2 servings : 1 cup		
			3	3 servings : 1.5 cups		
			4	4 servings : 2 cups		
	4	Green Beans	1	1 serving : 1/2 cup	Wash and clean frozen green beans. Put into a microwave-safe ceramic or glass bowl and add 1/2 to 2 oz (15-60 ml) of water (1/2 oz or 15 ml per serving). Put bowl in the center of glass tray. Cook covered. Stir after cooking	G
			2	2 servings : 1 cup		
			3	3 servings : 1.5 cups		
			4	4 servings : 2 cups		
	5	Peas	1	1 serving : 1/2 cup	Wash and clean frozen peas. Put into a microwave-safe ceramic or glass bowl and add 1/2 to 2 oz (15-60 ml) of water (1/2 oz or 15 ml per serving). Put bowl in the center of glass tray. Cook covered. Stir after cooking	G
			2	2 servings : 1 cup		
			3	3 servings : 1.5 cups		
			4	4 servings : 2 cups		

Category	Cook No.	Food	Amount	Directions	Accessory type	
5. Meal	1	Baked Potato	1	2 ea (8-10 oz, 227-283 g/each)	Pierce each potato several times with a fork. Place on the turntable in a spoke-like fashion. After cooking, let the potatoes stand for 3-5 minutes.	G
			2	4 ea (8-10 oz, 227-283 g/each)		
	2	Sweet Potato	1	2 ea (8-10 oz, 227-283 g/each)	Pierce each sweet potato several times with a fork. Place on the turntable in a spoke-like fashion. After cooking, let the potatoes stand for 3-5 minutes.	G
			2	4 ea (8-10 oz, 227-283 g/each)		
	3	Frozen Dinner	1	8-10 oz, 227-283 g	Remove package from outer wrapping and follow package instructions for covering and standing. After cooking, let stand 1-3 minutes.	G
			2	11-14 oz, 312-397 g		
			3	15-18 oz, 425-510 g		
	4	Frozen Breakfast	1	4-6 oz, 113-170 g	Remove package from outer wrapping and follow package instructions for covering and standing. After cooking, let stand 1-3 minutes.	G
			2	7-8 oz, 198-227 g		
	5	Oatmeal	1	1 pack	Follow package directions for amount of water. Stir well before and after standing time. Let stand 3-5 minutes.	G
			2	2 packs		
	6	Brown Rice	1	2 servings : 1 cup	Follow package directions for amount of water. Stir well before and after standing time. Let stand 3-5 minutes.	G
			2	4 servings : 2 cups		
	7	Whole Wheat Macaroni	1	2 servings : 1 cup	Follow package directions for amount of water. Remove from the oven and let stand for 5 minutes. Drain hot water carefully.	G
			2	4 servings : 2 cups		
	8	Quinoa	1	2 servings : 1 cup	Follow package directions for amount of water. Stir well as soon as oven beeps and push start button to continue process.	G
			2	4 servings : 2 cups		
	9	Bacon, Pre-Cooked	1	2 Slices	Place paper towels on plate and arrange bacon on towels. Do not overlap.	G
2			4 Slices			
3			6 Slices			

Using your microwave oven

Category	Cook No.	Food	Amount		Directions	Accessory type
6. Pizza/ Bread	1	Frozen pizza, individual 6 inch	-	6 inches	Place pizza on rack. Place the low rack on ceramic enamel tray.	B
	2	Frozen Pizza, regular, 12 inch	-	12 inches	Place pizza on rack. Place the low rack on ceramic enamel tray.	B
	3	Frozen individual, deep dish pizza	-	6 inches	Place pizza on rack. Place the low rack on ceramic enamel tray.	B
	4	Biscuits, refrigerated	-	10 ea	Place refrigerated biscuits on greased ceramic enamel tray. Put tray on the low rack.	A
	5	Box cake mix	-	1/2 package	Pour batter into an 8inch round cake pan. In the oven, place the filled pan with batter on the low rack	E
	6	Brownie mix	-	1 package	Pour batter into an 8x8 inch pan, and then place the pan on the low rack	E
	7	Frozen Cookie	-	5 ea	Place frozen cookies on greased ceramic enamel tray. Put tray on the low rack.	A
	8	Frozen French Toast	1	2 servings : 2 toasts	Place toast on high rack. Place the rack on ceramic enamel tray. Flip when the oven beeps, and re-start the oven	D
			2	4 servings : 4 toasts		
9	Instant noodles	1	1 serving : 1 ea	Put noodles in microwave safe bowl and pour 2 (for 1 serving) or 4 (for 2 servings) cups water. After cooking, drain water carefully and add seasoning.	G	
		2	2 servings : 2 ea			

Category	Cook No.	Food	Amount		Directions	Accessory type
7. Melt/ Soften	1	Melt Butter	1	1 stick : 4 oz, 113 g	Remove wrapping and cut butter in half vertically. Place butter in dish, cover with wax paper. Stir well after finishing and let stand 1-2 minutes.	G
			2	2 sticks : 8 oz, 227 g		
	2	Soften Butter	1	1 stick : 4 oz, 113 g	Remove wrapping and cut butter in half vertically. Place butter in dish, cover with wax paper. Stir well after finishing and let stand 1-2 minutes.	G
			2	2 sticks : 8 oz, 227 g		
	3	Melt Chocolate	-	1 cup	Place chocolate chips in a microwave safe dish. Stir well at half time when the oven beeps, and re-start the oven. Unless stirred, the chocolate keeps its shape even when heating time is over.	G
	4	Soften Ice Cream	1	1 pint	Remove top of carton. Place carton in center of microwave oven. Let stand 2 minutes after microwaving	G
			2	4 pints : Half Gallon		
	5	Soften Cream Cheese	-	1 package : 8 oz, 227 g	Unwrap cream cheese and place on microwave-safe dish. Let stand 1-2 minutes.	G
	6	Soften Frozen Juice	-	1 package : 11.5 oz, 326 g	Do not place metal juice cans in the microwave. Remove the plastic lid and place in center of microwave. Stir well afterwards.	G
7	Melt Cheese	-	1 cup	Place the cheese in a microwave safe bowl and cover with wax paper. Stir well afterwards.	G	
8	Melt Caramel	-	11 oz, 312 g	Place caramels in a microwave safe dish. Stir well as soon as finished.	G	
9	Melt Marshmallows	-	10 oz, 283 g	Place marshmallows in a large microwave safe dish. Stir well as soon as finished.	G	

Using your microwave oven

Category	Cook No.	Food	Amount	Directions	Accessory type	
8. Poultry/ Seafood	1	Chicken Breast	1	2 ea (6 oz, 170 g/each)	Place chicken breast on high rack. Place the rack on ceramic enamel tray. When the oven beeps, flip chicken and re-start the oven.	D
			2	4 ea (6 oz, 170 g/each)		
	2	Frozen Chicken wings	1	2 servings : 10 ea	Place chicken wings on low rack. Place the rack on ceramic enamel tray.	B
			2	4 servings : 20 ea		
	3	Turkey Breast	-	4 pieces (3 oz, 85 g/each)	Place turkey breasts on high rack. Place the rack on ceramic enamel tray. When the oven beeps, flip turkey breasts and re-start the oven.	D
	4	Ground Turkey	-	4 servings (1 lb, 454 g)	Place ground turkey in microwave safe 2 quart casserole glass dish then place on glass tray. When the oven beeps, stir and restart the oven.	G
	5	Whole Chicken	-	2.5-3 lbs, 1100-1360 g	Fold chicken wings under the chicken. Place chicken on low rack. Place the rack on ceramic enamel tray. Brush chicken with melted butter.	B
	6	White Fish Fillet	1	1 serving : 2 pieces (4 oz, 113 g)	Spray high rack with non stick spray. Place white fillets(cod, pollack etc.) on the rack. Place the rack on ceramic enamel tray.	D
			2	2 servings : 4 pieces (8 oz, 227 g)		
7	Salmon Fillet	1	1 serving : 1 piece (4 oz, 113 g)	Spray high rack with non stick spray. Place salmon fillets on the rack. Place the rack on ceramic enamel tray.	D	
		2	2 servings : 2 pieces (8 oz, 227 g)			
8	Tilapia Fillet	1	1 serving : 2 pieces (4 oz, 113 g)	Spray high rack with non stick spray. Place tilapia fillets on the rack. Place the rack on ceramic enamel tray.	D	
		2	2 servings : 4 pieces (8 oz, 227 g)			
9	Shrimp, Fresh	1	2 servings : 8 oz, 227 g	Place shrimp on ceramic tray. Place the tray on the high rack. When the oven beeps, flip shrimp and re-start the oven.	C	
		2	4 servings : 16 oz, 454 g			

Category	Cook No.	Food	Amount		Directions	Accessory type
9. Meat	1	Roast Beef	1	2 lbs, 907 g	Place beef on low rack. Place the rack on ceramic enamel tray. When the oven beeps, flip beef and re-start the oven.	B
			2	3 lbs, 1361 g		
	2	Ground Beef	1	2 servings : 0.5 lb, 227 g	Place beef in microwave safe 2 quart casserole glass dish then place casserole dish on glass tray. When the oven beeps, stir and restart the oven	G
			2	4 servings : 1 lb, 454 g		
	3	Bone in Pork Chops	1	1 serving : 6-8 oz, 170-227 g	Place pork chops on high rack. Place the rack on ceramic enamel tray. When the oven beeps, flip pork chops and re-start the oven.	D
			2	2 servings : 12-16 oz, 340-454 g		
	4	Boneless Pork Chops	1	2 servings : 2 ea, 8-10 oz, 226-282 g	Place pork chops on high rack. Place the rack on ceramic enamel tray. When the oven beeps, flip pork chops and re-start the oven.	D
			2	4 servings : 4 ea, 16-20 oz, 454-546 g		
	5	Pork Tenderloin	1	1 lb, 454 g	Place pork on low rack. Place the rack containing the pork on the ceramic enamel tray. When the oven beeps, flip pork and re-start the oven	B
			2	2 lbs, 907 g		
	6	Fresh Sausage Links	1	2 servings : 6 links	Place links on ceramic enamel tray. Place the tray on the high rack. When the oven beeps, flip sausages and re-start the oven.	C
			2	4 servings : 12 links		
	7	Frozen Sausage Links	1	2 servings : 6 links	Place links on ceramic enamel tray. Place the tray on the high rack.	C
			2	4 servings : 12 links		
	8	Frozen Sausage Patties	1	2 servings : 4 patties	Place patties on ceramic enamel tray. Place the tray on the high rack.	C
			2	4 servings : 8 patties		
	9	Fresh Sausage Patties	1	2 servings : 2 patties	Place patties on ceramic enamel tray. Place the tray on the high rack. When the oven beeps, flip sausages and re-start the oven.	C
			2	4 servings : 4 patties		

Using your microwave oven

Defrost

Remove all packaging material before defrosting. Place meat, poultry, fish, bread, etc. on a turntable (glass tray).

General defrosting instructions:

1. Place the food on the turntable.
2. Touch the **Defrost** button.
3. To select the number that corresponds to the food you want to defrost, touch the **number pad**.
(Refer to the table on the next page.)
4. Touch the **OK** button.
5. Enter the weight of the food by touching the **number pad**.
(Refer to the table on the next page to see the weights you can enter.)
6. Touch the **START** button.
The microwave oven will automatically operate for the pre-programmed time.

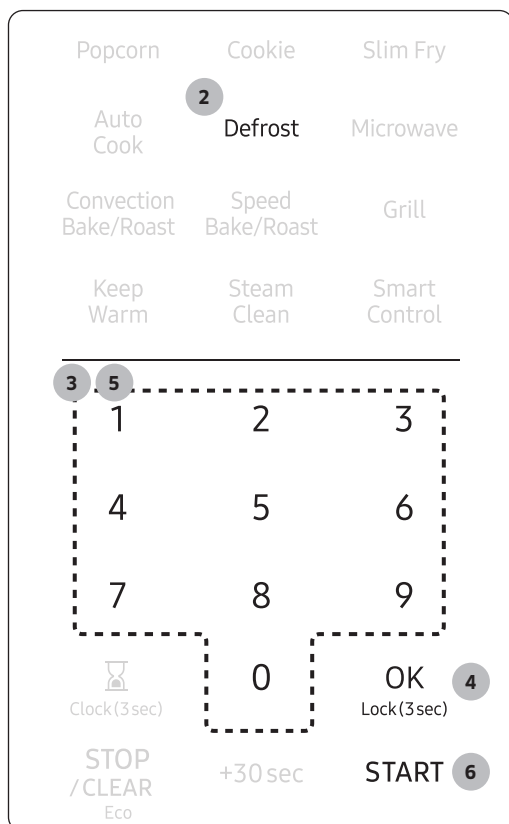

For specific instructions for different kinds of food, see the table below.

Cook No.	Food	Amount	Time (Min)	Directions
1	Meat	0.1-6.0 lbs 100-2700 g	10-30	Shield the edges with aluminium foil. Flip the meat when the oven beeps. This program is suitable for lamb, pork, steaks, chops, and ground meat. For ground meat, place the meat directly on the turntable tray on wax paper. Do not use an extra tray. Let stand, covered with foil, for 5-10 minutes.
2	Poultry	0.1-6.0 lbs 100-2700 g	10-30	Shield the leg and wing tips with aluminium foil. Flip the poultry when the oven beeps. This program is suitable for whole chicken as well as for chicken portions.
3	Fish	0.1-6.0 lbs 100-2700 g	10-30	Shield the tail of a whole fish with aluminium foil. Flip the fish when the oven beeps. This program is suitable for whole fish as well as for fish fillets.
4	Bread	0.1-2.0 lbs 100-900 g	5-10	Put bread on a paper towel or place cake on a ceramic plate and if possible, flip as soon as the oven beeps. (The oven keeps operating and stops only when you open the door.) This program is suitable for all kinds of bread, sliced or whole, as well as for bread rolls and baguettes. Arrange bread rolls in a circle.

NOTE

Check food when the oven signals. After the final stage, small sections may still be icy. Let them stand to continue thawing. Food is not fully defrosted until all ice crystals have thawed. Shielding roasts and steaks with small pieces of foil prevents the edges from cooking before the center of the food has defrosted. Use narrow, flat, smooth strips of aluminum foil to cover the edges and thinner sections of the food.

Using your microwave oven

Microwave

Microwave mode can operate with One-stage cooking mode and Multi-stage cooking mode (maximum of 2 stages). You can also change power level (10-100) if needed.

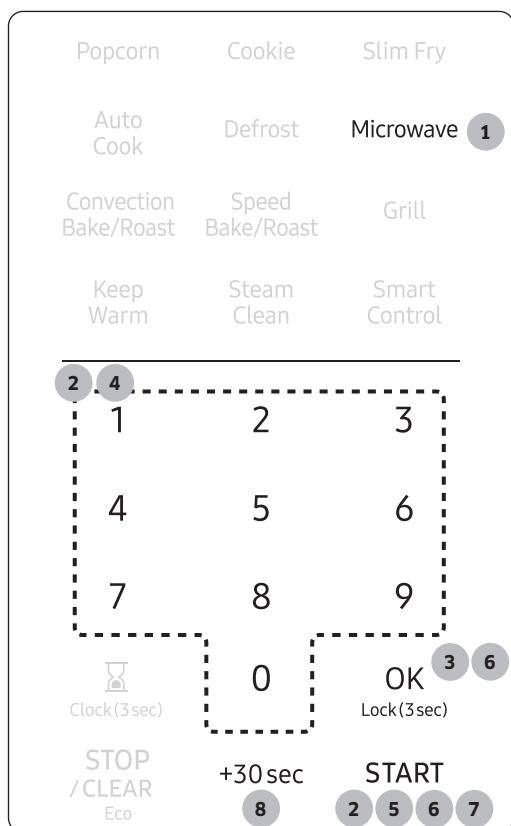

1. Touch the **Microwave** button.
(You can skip this step and start at the next step.)
2. Use the **number pad** to set a cooking time. You can enter a time from one second to 99 minutes and 99 seconds. (For example, to set a cooking time of 20 minutes, enter **2, 0, 0, 0**.) If you do not need to set the power level, just touch the **START** button. The microwave will automatically operate at the High power level. If you want to change the power level, go to Step 3.
3. If you want to set the power level to a level other than High, touch the **OK** button.
4. Touch the **number pad** that corresponds to the power level (Refer to the table below).
5. Touch the **START** button to operate One-stage cooking mode. If you want to use Multi-stage cooking, go to step 6.

6. To use Multi-stage cooking mode, touch **OK**, enter cooking time for 2nd stage and then touch **START** if you do not need to set 2nd stage power level.
7. If you want to set the power level of 2nd stage, follow steps 3 and 4. Touch the **START** button to start cooking.
8. If you want to add 30 seconds of cooking time, touch **+30sec** button. You can adjust the cooking time while the microwave oven is operating.

No.	Power Level	Description	No.	Power Level	Description
1	10	Warm	6	60	Simmer
2	20	Low	7	70	Medium high
3	30	Defrost	8	80	Reheat
4	40	Medium low	9	90	Sauté
5	50	Medium	10	100	High

Convection Bake/Roast

The Convection Bake/Roast mode uses dry heat to cook and brown food. A high speed fan circulates hot air inside the oven to heat food quickly and evenly. When you cook using convection, you would generally use the low rack.

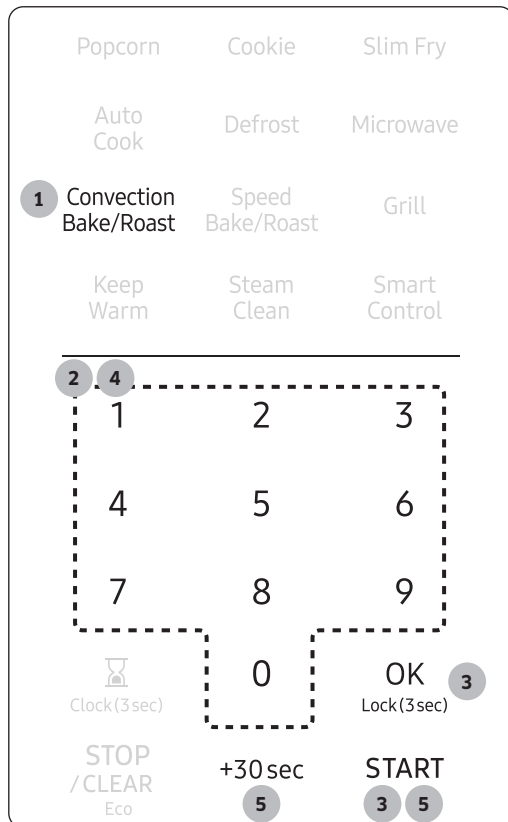

1. Touch the **Convection Bake/Roast** button once for **BAKE**. Touch the **Convection Bake/Roast** button twice for **ROAST**.
2. To set the temperature, touch the **number pad**. (Refer to the temperature table below.)

Bake	Roast
100 °F	-
200 °F	200 °F
225 °F	225 °F
250 °F	250 °F
275 °F	275 °F
300 °F	300 °F
325 °F	325 °F
350 °F	350 °F
375 °F	375 °F
400 °F	400 °F
425 °F	425 °F

3. Touch the **OK** button. If you want to preheat the oven, touch the **START** button without setting cook time.

NOTE

If there is no action within 60 minutes after preheating the oven, the oven will turn off automatically.

4. Use the **number pad** to set a cooking time.
5. Touch the **START** button to begin convection cooking. If you want to add 30 seconds of cooking time, touch **+30sec** button. You can adjust the cooking time while the microwave oven is operating.

Using your microwave oven

NOTE

- If the oven reaches the temperature setting, 'Beep' sound will occur in both preheat and cooking mode.
- To maintain a constant temperature, keep the oven door closed while the food is cooking. Open as infrequently as possible.
- While operating the oven, if you want to change the temperature setting, touch the **OK** button, touch the **number pad** and then touch the **OK** button.

Speed Bake/Roast

The combination cooking feature allows you to cycle automatically between microwave and Bake/Roast cooking. The food will be moist as well as crisp and brown. This type of cooking is ideal for large food that requires long cooking times when prepared in a conventional oven (such as large roasts, whole chickens, etc.). When combination cooking, use the low rack to allow air to circulate completely around the dish.

To use combination cooking:

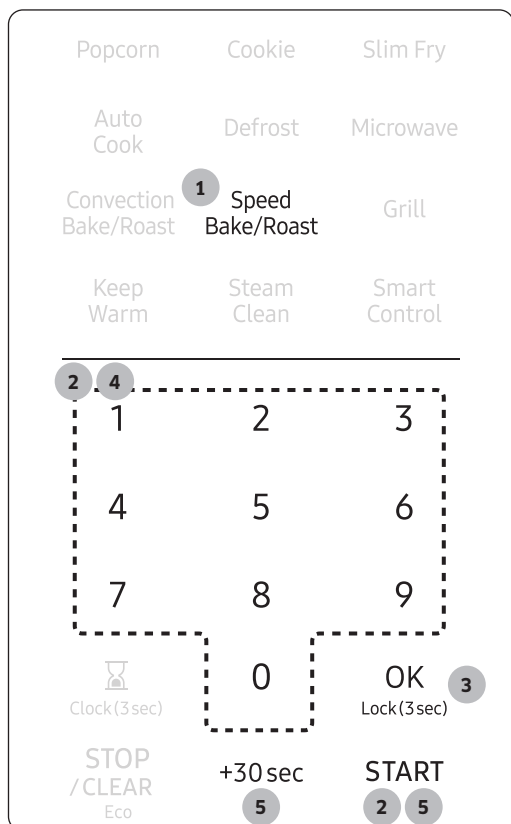

1. Touch the **Speed Bake/Roast** button once for SPEED BAKE.
Touch the **Speed Bake/Roast** button twice for SPEED ROAST.
2. Use the **number pad** to set a cooking time. If you do not need to set the power level, just touch the **START** button. The Microwave will operate at a pre-programmed power level. If you want to adjust the power level, go to Step 3.
3. Touch the **OK** button.
4. To set the power level, touch the **number pad** refer to the table below. (default : 2)

No.	1	2	3	4
Power level	10	30	50	70

5. Touch the **START** button. If you want to add 30 seconds of cooking time, touch **+30sec** button. You can adjust the cooking time while the microwave oven is operating.

NOTE

- This mode combines microwave energy with hot air. This combination reduces the cooking time while giving the food a brown and crispy surface.
- The vent fan operates at low speed while the oven operates in Speed Bake/Roast mode.

Cookware for cooking with speed bake/roast

Use only cookware that is specially manufactured for microwave ovens. Do not use metal cookware with this combination mode. Do not use any type of plastic cookware, as it can melt.

Food suitable for speed bake/roast

Other food suitable for this combination mode cooking include all kinds of previously cooked food which needs reheating and browning (e.g. baked pasta), as well as food which requires a short cooking time to brown the top of the food. This mode can also be used for thick food portions that benefit from a browned and crispy top (e.g. chicken pieces, which you turn over half way through cooking). Other food suitable for this cooking mode include a variety of meats and poultry as well as frozen snacks and pizza.

Using your microwave oven

Speed Bake/Roast Cooking Guide

Use the cooking mode, power levels, and times in this table as guides for speed cooking.

 **NOTE**

Always use oven gloves when taking the food out of the microwave oven.

Using your microwave oven

Type	Food	Amount	Mode	Time (Min)	Directions
Pizza	Frozen Pizza, Individual	6 inch	Speed Bake 30 %	12-16	Place the pizza on the low rack, then place the rack on the ceramic enamel tray.
	Frozen Pizza, Regular	12 inch	Speed Bake 30 %	15-21	Place the pizza on the low rack, then place the rack on the ceramic enamel tray.
Meat	Beef Roast (Medium)	2-3 lbs 900-1400 g	1 st Speed Roast 30 % 2 nd Convection Roast 325 °F	1 st 25-40 2 nd 25-40	Brush beef/lamb with oil and spice it with pepper, salt and paprika. Place the roast on the low rack, then place the rack on the ceramic enamel tray. After cooking, wrap in aluminium foil and let it stand for 10-15 minutes.
	Steaks	0.5-1.0 lb 200-500 g	1 st Speed Roast 30 % 2 nd Speed Roast 10 %	1 st 7-13 2 nd 10-15	Place the steak on the high rack, then place the rack on the ceramic enamel tray. After cooking, Let the steak rest for 5 minutes before slicing.
	Pork Tenderloin	0.5-1.0 lb 200-500 g	1 st Speed Roast 30 % 2 nd Speed Roast 10 %	1 st 12-18 2 nd 10-16	Place the pork on the low rack, then place the rack on the ceramic enamel tray. After cooking, Let the steak rest for 5 minutes before slicing.
	Roast Chicken	3-4 lbs 1400-1800 g	1 st Speed Roast 50 % 2 nd Speed Roast 30 %	1 st 25-40 2 nd 15-30	Fold the wings under the chicken. Place the chicken on the low rack, then place the rack on the ceramic enamel tray. Brush the chicken with melted butter/oil and seasonings. Put chicken breast side down for the 1st, then breast side up for the 2nd.
	Bone-in Chicken Pieces	2-4 pieces	1 st Speed Roast 50 % 2 nd Grill	1 st 12-18 2 nd 10-20	Place the chicken pieces on the high rack, then place the rack on the ceramic enamel tray. Put chicken skin side down for the 1st, then skin side up for the 2nd.

Type	Food	Amount	Mode	Time (Min)	Directions
Snack, Frozen	Chicken Nuggets	5-10 ea	Speed Roast 30 %	5-10	Place the chicken nuggets on the ceramic enamel tray, then place the tray on the high rack.
	Chicken Wings	10-20 ea	Speed Roast 50 %	12-17	Place the chicken wings on the low rack, then place the rack on the ceramic enamel tray.
	French Fries	6-12 oz 170-340 g	Speed Bake 10 %	10-15	Place the french fries on the ceramic enamel tray, then place the tray on the high rack.

Grill

Grill mode adds texture and taste to your food. When grilling, use the low or high rack accessory. Use the low rack when the height of food is such that the food would touch the upper heater if placed on the high rack.

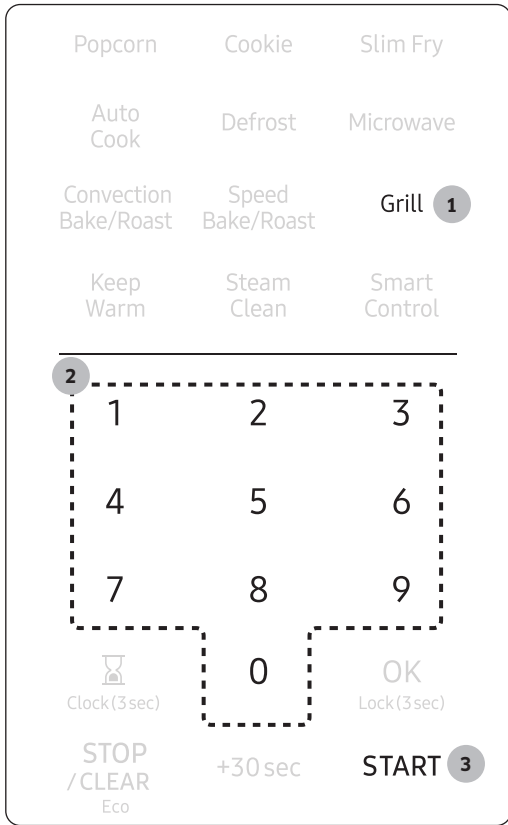

1. Touch the **Grill** button.
2. Use the **number pad** to set a cooking time.
3. Touch the **START** button to begin Grilling.

NOTE

The vent fan operates at low speed while the oven operates in Grill mode.

Using your microwave oven

Keep Warm

You can keep cooked food warm in your microwave oven for up to 99 minutes and 99 seconds.

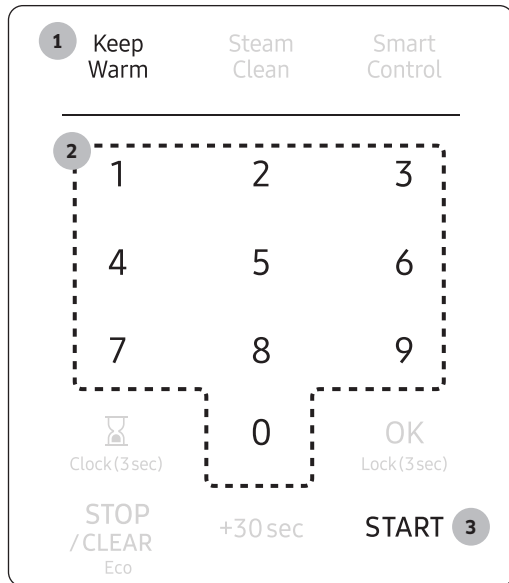

1. Touch the **Keep Warm** button.
2. Enter the time by touching the **number pad**. If you don't set the cook time, your oven will maintain the Keep Warm function for 99 minutes.
3. Touch the **START** button.

NOTE

- **Keep Warm** operates for up to 99 minutes and 99 seconds.
- **Food that is cooked covered** should also be covered during **Keep Warm**.
- Pastry items (pies, turnovers, etc.) should be uncovered during **Keep Warm**.
- Complete meals kept warm on a dinner plate can be covered during **Keep Warm**.

Below are the amounts of food we recommend by Food Type when you use Keep Warm function.

Food Type	Recommended Quantity
Liquid	1-2 cups
Dry	5-10 oz.

Steam Clean

The steam provided by the steam clean system will soak the cavity surface. After using the steam clean function, you can easily clean the cavity of the oven.

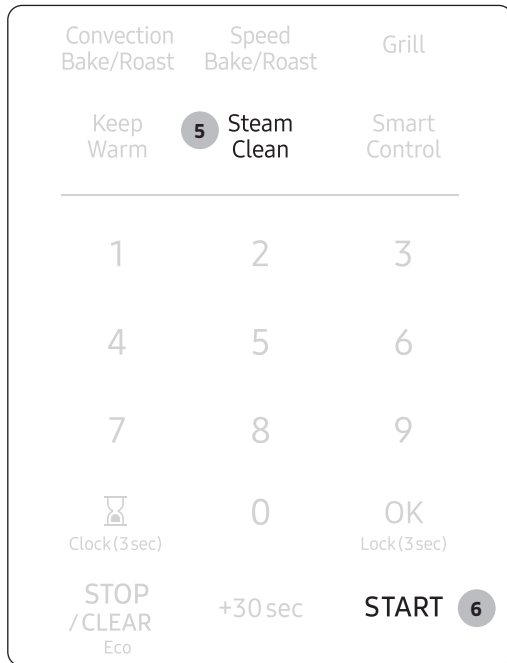

1. Open the door.
2. Carefully pour about 2fl.oz. of water into a wide plate.
3. Place the plate on the tray of the microwave oven.
4. Close the door.
5. Touch the **Steam Clean** button.
6. Touch the **START** button. Steam clean will operate for 6 minutes and 30 seconds. The length of time cannot be modified.
7. When the cleaning time is over, the oven will beep. Open the door.
8. Clean the cavity of the oven with a dry dishtowel. Remove the turntable and wipe under the rack with a piece of paper towel.

NOTE

- Use this function only after the oven has completely cooled.
- Use normal tap water only. Do not use distilled water.

CAUTION

The water in the oven will be very hot due to the steam cleaning function. Wipe up carefully.

Cookware guide

To cook food in your microwave oven, microwaves must be able to penetrate the food without being reflected or absorbed by the dish.

It is important to choose the correct cookware, therefore look for cookware that is marked microwave-safe.

The following table lists various types of cookware and indicates if and how they should be used in a microwave oven.

Recommended cooking utensils

- **Glass and glass-ceramic bowls and dishes** – Use for heating or cooking.
- **Microwavable plastic wrap** – Use to cover. Leave a small opening for steam to escape and avoid placing it directly on the food.
- **Wax paper** – Use as a cover to prevent spattering.
- **Paper towels and napkins** – Use for short-term heating and covering. They absorb excess moisture and prevent spattering. Do not use recycled paper towels, which may contain metal and can catch fire.
- **Paper plates and cups** – Use for short-term heating at low temperatures. Do not use recycled paper, which may contain metal and can catch fire.
- **Thermometers** – Use only those labeled “Microwave Safe” and follow all directions. Check the food in several places. Conventional thermometers may be used once the food has been removed from the oven.

Limited use items

- **Aluminum foil** – Use narrow strips of foil to prevent overcooking of exposed areas. Using too much foil can damage your oven, so be careful.
- **Ceramic, porcelain, and stoneware** – Use these if they are labeled “Microwave Safe”. If they are not labeled, test them to make sure they can be used safely. Never use dishes with metallic trim.
- **Plastic** – Use only if labeled “Microwave Safe”. Other plastics can melt.
- **Straw, wicker, and wood** – Use only for short-term heating, as they are flammable.

Not recommended

- **Glass jars and bottles** – Regular glass is too thin to be used in a microwave and can shatter.
- **Paper bags** – These are a fire hazard, except for popcorn bags that are designed for microwave use.
- **Styrofoam plates and cups** – These can melt and leave an unhealthy residue on food.
- **Plastic storage and food containers** – Containers such as margarine tubs can melt in the microwave.

Testing utensils

If you are not sure whether a dish is microwave-safe or not, you can perform this test:

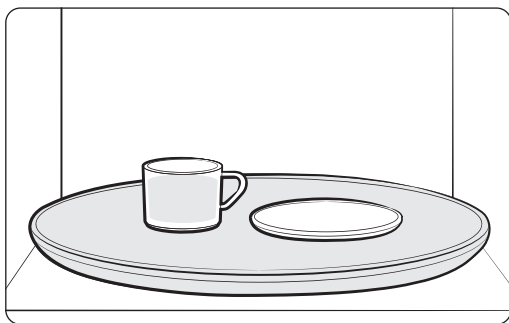

1. Fill a 1 cup glass measuring cup with water and put it inside your oven, next to the dish you want to test.
2. Set the microwave to 1 minute using the **number pad**, and then touch the **START** button. This will heat the glass and dish for one minute at High power.

When the microwave stops, the water should be warm and the dish you are testing should be cool.

If the dish is warm, then it is absorbing microwave energy and is not acceptable for use in the microwave.

Cooking guide

Microwave energy actually penetrates food and is attracted to and absorbed by the water, fat, and sugar molecules in the food. The microwaves cause the molecules in the food to move rapidly. The rapid movement of these molecules creates friction and the resulting heat cooks the food.

Cooking techniques

Stirring

Stir foods such as casseroles and vegetables while cooking to distribute heat evenly. Food at the outside of the dish absorbs more energy and heats more quickly, so stir from the outside to the center. The oven will turn off when you open the door to stir your food.

Arrangement

Arrange unevenly shaped foods, such as chicken pieces or chops, with the thicker, meatier parts toward the outside of the turntable where they receive more microwave energy. To prevent overcooking, place thin or delicate parts toward the center of the turntable.

Shielding

Shield food with narrow strips of aluminum foil to prevent overcooking. Areas that need shielding include poultry wing-tips, the ends of poultry legs, and the corners of square baking dishes. Use only small amounts of aluminum foil. Larger amounts can damage your oven.

Turning

Turn foods over midway through cooking to expose all parts to microwave energy. This is especially important with large items such as roasts.

Standing

Food cooked in the microwave builds up internal heat and continues to cook for a few minutes after the oven stops. Let food stand to complete cooking, especially food such as roasts and whole vegetables. Roasts need this time to complete cooking in the center without overcooking the outer areas. All liquids, such as soup or hot chocolate, should be shaken or stirred when cooking is complete. Let liquids stand a moment before serving. When heating baby food, stir well and test the temperature before serving.

Adding Moisture

Microwave energy is attracted to water molecules. Food that is uneven in moisture content should be covered or allowed to stand so that the heat disperses evenly. Add a small amount of water to dry food to help it cook.

Venting

After covering a dish with plastic wrap, vent the plastic wrap by turning back one corner so excess steam can escape.

Recommended cooking utensils

- Dense foods, such as potatoes, take longer to heat than lighter foods. Food with a delicate texture should be heated at a low power level to prevent it from becoming tough.
- Altitude and the type of cookware you are using can affect cooking time. When trying a new recipe, use the minimum cooking time and check the food occasionally to prevent overcooking.
- Food with a non-porous skin such as potatoes or hot dogs should be pierced to prevent bursting.
- Frying with oil or fat is not recommended. Fat and oil can suddenly boil over and cause severe burns.
- Some ingredients heat faster than others. For example, the jelly inside a jelly doughnut will be hotter than the dough. Keep this in mind to avoid burns.
- Home canning in the microwave oven is not recommended because all harmful bacteria may not be destroyed by the microwave heating process.
- Although microwaves do not heat the cookware, the heat from the food is often transferred to the cookware. Always use pot holders when removing food from the microwave and instruct children to do the same.
- Making candy in the microwave is not recommended as candy can heat to very high temperatures. Keep this in mind to avoid injury.

Guide for cooking eggs in your microwave

- Never cook eggs in the shell and never warm hard-cooked eggs in the shell. They can explode.
- Always pierce whole eggs to keep them from bursting.
- Cook eggs just until set. They become tough if overcooked.

Cooking guide

Guide for cooking vegetables in your microwave

- Vegetables should be washed just before cooking. Often, no extra water is needed. If you are cooking dense vegetables such as cubed potatoes, carrots, or green beans, add about $\frac{1}{4}$ cup water.
- Small vegetables (sliced carrots, peas, lima beans, etc.) will cook faster than larger ones.
- Whole vegetables, such as potatoes, acorn squash, or corn on the cob, should be arranged in a circle on the turntable before cooking. They will cook more evenly if turned over after half the cooking time.
- Always place vegetables like asparagus and broccoli with the stem ends pointing towards the edge of the dish and the tips toward the center.
- When cooking cut vegetables, always cover the dish with a lid or vented microwavable plastic wrap.
- Whole, unpeeled vegetables such as potatoes, squash, eggplant, etc., should have their skin pricked in several spots before cooking to prevent them from bursting.
- For more even cooking, stir or rearrange whole vegetables halfway through the cooking time.
- Generally, the denser the food, the longer the standing time. (Standing time refers to the time necessary for dense, large foods and vegetables to finish cooking after they come out of the oven.) A baked potato can stand on the counter for five minutes before cooking is completed, while a dish of peas can be served immediately.

Cleaning and maintaining your microwave oven

Keeping your microwave oven clean improves its performance, wards off unnecessary repairs, and lengthens its life.

Cleaning the exterior

It's best to clean spills on the outside of your microwave oven as they occur. Use a soft cloth and warm, soapy water. Rinse and dry.

CAUTION

Do not get water into the vents. Never use abrasive products or chemical solvents such as ammonia or alcohol as they can damage the appearance of your microwave.

WARNING

Unplug the microwave before cleaning.

Cleaning under your microwave oven

Regularly clean grease and dust from the bottom of your microwave using a solution of warm water and soap.

Cleaning the control panel

Wipe with a damp cloth and dry thoroughly. Do not use cleaning sprays, large amounts of soap and water, abrasives, or sharp objects on the panel as it is easily damaged.

Cleaning the door and door seals

Always ensure that the door seals are clean and that the door closes properly. Take particular care when cleaning the door seals to ensure that no particles accumulate and prevent the door from closing correctly. Wash the glass door with very mild soap and water. Be sure to use a soft cloth to avoid scratching.

NOTE

If steam accumulates inside or outside the oven door, wipe with a soft cloth. Steam can accumulate when you operate the oven when humidity is high and in no way indicates microwave leakage.

Cleaning and maintaining your microwave oven

Cleaning the interior

CAUTION

To avoid injury, ensure that the microwave oven has cooled down before cleaning it.

CAUTION

Remove the glass tray from the oven when cleaning the oven or tray. To prevent the tray from breaking, handle it with care and do not put it in water immediately after cooking. Wash the tray carefully in warm sudsy water or in the dishwasher.

See the **Steam Clean** section on page **57**.

Cleaning the turntable and roller rings

Clean the roller rings periodically and wash the turntable as required. The turntable can be washed safely in your dishwasher.

Storing and repairing your microwave oven

If you need to store your microwave oven for a short or extended period of time, choose a dust-free, dry location. Dust and dampness may adversely affect the functionality of the microwave parts.

WARNING

Do not repair, replace, or service any part of your microwave oven yourself. Allow only a qualified service technician to perform repairs. If the oven is faulty and needs servicing, or you are in doubt about its condition, unplug the oven from the power outlet and contact your nearest service center.

Do not use the oven if the microwave oven is damaged, in particular, if the door or door seals are damaged or the door does not close properly. This can be caused by a broken hinge, a worn out seal or distorted/bent casing.

Do not remove the oven from its casing.

This microwave oven is for home use only and is not intended for commercial use.

Replacing the cooktop/night light

When replacing the cooktop/night light, make sure that you are wearing gloves to avoid injury from the heat of the bulb.

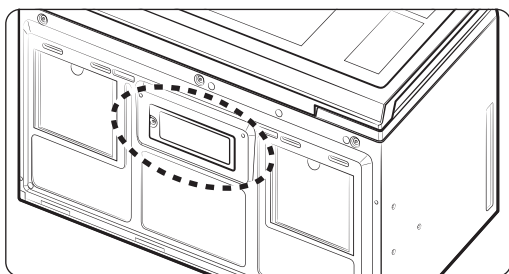

1. Unplug the oven or turn off the power at the main power supply.
2. Remove the screw from the light cover and lower the cover.
3. Disconnect the wire connectors.
4. Remove the screw securing the LED lamp board.
5. Replace the LED lamp board.

Replacing the oven light

When replacing the oven light, make sure that you are wearing gloves to avoid injury from the heat of the bulb.

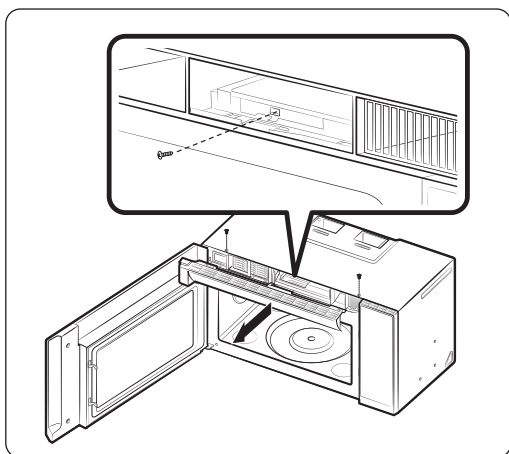

1. Unplug the oven or turn off the power at the main power supply.
2. Open the door.
3. Remove the vent cover mounting screws (2 middle screws).
4. Slide the vent grille to the left, then pull it straight out.
5. Remove the charcoal filter, if present.
6. Remove the screw securing the lamp cover.
7. Remove the bulb by pulling it out gently.
8. Replace the bulb with a 20 watt halogen bulb.
9. Replace the bulb holder.
10. Replace the vent grille and re-insert the 2 screws.
11. Plug the oven in or turn on the power at the main power supply. Reset the clock.

Cleaning and maintaining your microwave oven

Cleaning the grease filter

Your microwave oven has two metal reusable grease filters. The grease filters should be removed and cleaned at least once every four months or as required.

NOTE

Your microwave oven has a filter reminder function. See page **28** for details.

WARNING

To avoid risk of personal injury or property damage, do not operate the oven hood without the filters in place.

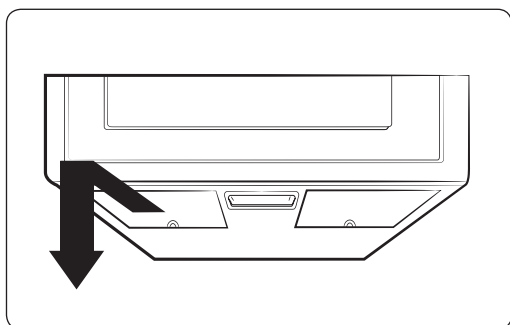

1. To remove the filter, slide it to the left (or right) using the tab.

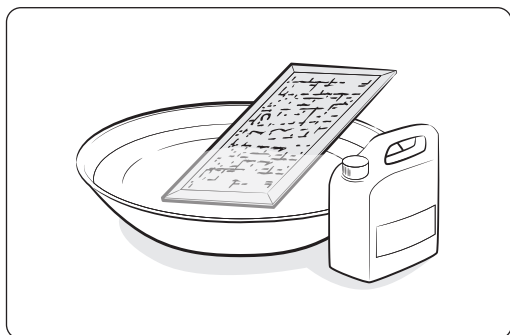

2. Soak the grease filter in hot water and a mild soap. Rinse well and shake to dry. Brushing the filter lightly can remove embedded dirt.

WARNING

Do not use ammonia or put the grease filter in the microwave oven. The aluminum will darken.

3. To re-install the filter, slide it into the frame slot on the left (or right), and then push it upwards and to the right (or left) to lock it.

Replacing the charcoal filter

If your oven is vented to the inside, the charcoal filter should be replaced every 6 to 12 months and more often if necessary. The charcoal filter cannot be cleaned. To order a new charcoal filter, contact the Parts Department at 1-800-627-4368 or your Samsung dealer. You can also order online at www.samsungparts.com

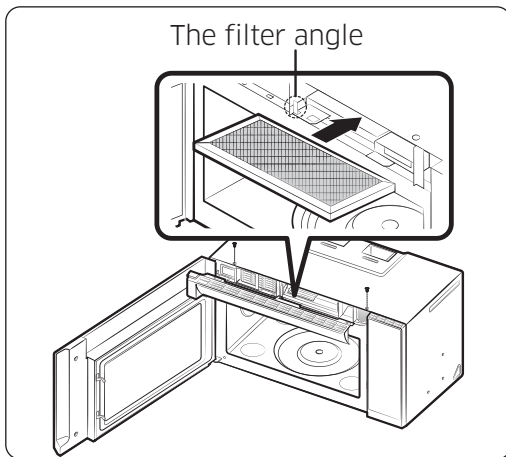
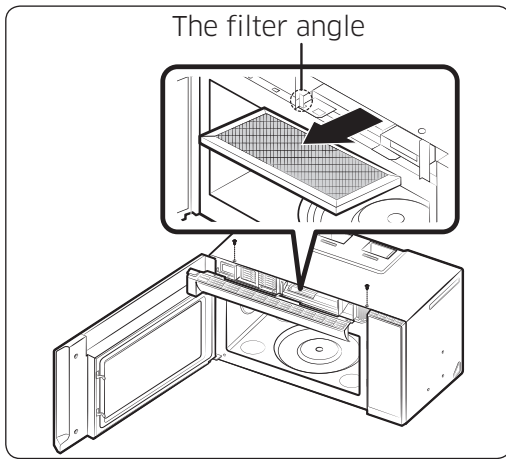

1. Unplug the oven or turn off the power at the main power supply.
2. Open the door.
3. Remove the vent grille mounting screws (2 middle screws).
4. Slide the vent grille to the left, then pull it straight out.
5. Push the hook and remove the old filter.
6. Slide a new charcoal filter into place. The filter should rest at the angle shown.
7. Replace the vent grille and 2 screws and close the door. Plug the oven in or turn on the power at the main power supply. Reset the clock.

Troubleshooting

Check points

If you encounter a problem with your oven, first check the table below and try the recommendations. If a problem persists, or if an information code keeps appearing on the display, contact a local Samsung service center.

Problem	Cause	Action
General		
The buttons cannot be touched properly.	Foreign matter may be caught between the buttons.	Remove the foreign matter and try again.
	For touch models: Moisture is on the exterior.	Wipe the moisture from the exterior.
	Child Lock is activated.	Deactivate Child Lock.
The time is not displayed.	Power is not supplied.	Make sure power is supplied. Confirm the microwave is plugged in. Check your fuses or circuit breakers.
	The Eco (power-saving) function is set.	Turn off the Eco function.
The oven does not work.	Power is not supplied.	Make sure power is supplied. Confirm the microwave is plugged in. Check your fuses or circuit breakers.
	The door is open.	Close the door and try again.
	The door open safety mechanisms are covered by foreign matter.	Remove the foreign matter and try again.
The oven stops while in operation.	The user has opened the door to turn food over.	After turning the food over, touch the START button again to start operation.

Problem	Cause	Action
The power turns off during operation.	The oven has been cooking for an extended period of time.	After the oven has cooked for an extended period of time, let the oven cool.
	The cooling fan is not working.	Listen for the sound of the cooling fan.
	Trying to operate the oven without food inside.	Put food in the oven.
	There is not enough ventilation space around the oven.	There are intake/exhaust outlets on the front and rear of the oven for ventilation. Check the installation guide and make sure that the microwave is far enough away from walls and cabinets for proper ventilation.
	Several appliances or devices are plugged into the same outlet.	Unplug all other appliances or devices from the outlet.
There is no power to the oven.	Power is not supplied.	Make sure power is supplied. Confirm the microwave is plugged in. Check your fuses or circuit breakers.
There is a popping sound during operation.	Cooking food in a sealed container or using a container with a tight lid may cause popping sounds.	Do not cook food in sealed containers or in containers with tight lids. Expanding steam from the cooking food can cause the containers to burst or the lids to pop off.

Troubleshooting

Problem	Cause	Action
The oven exterior gets too hot during operation.	There is not enough ventilation space around the oven.	There are intake/exhaust outlets on the front and rear of the oven for ventilation. Check the installation guide and make sure that the microwave is far enough away from walls and cabinets for proper ventilation.
	Objects are on top of the oven.	Remove all objects on the top of the oven.
The door cannot be opened properly.	Food residue is stuck between the door and oven interior.	Clean the oven and then open the door.
The oven does not heat.	The oven may not work if too much food is being cooked or improper cookware is being used.	To test the oven, put one cup of water in a microwave-safe container, put the container in the oven, and then run the microwave for 1-2 minutes to check whether the water is heated. If the water is heated, reduce the amount of food and start the function again. Use a cooking container with a flat bottom.
Heating is weak or slow.	The oven may not work if too much food is being cooked or improper cookware is being used.	To test the oven, put one cup of water in a microwave-safe container, put the container in the oven, and then run the microwave for 1-2 minutes to check whether the water is heated. If the water is heated, reduce the amount of food and start the function again. Use a cooking container with a flat bottom.

Problem	Cause	Action
The warm function does not work.	The oven may not work if too much food is being warmed or improper cookware is being used.	To test the oven, put one cup of water in a microwave-safe container, put the container in the oven, and then run the microwave for 1-2 minutes to check whether the water is heated. If the water is heated, reduce the amount of food and start the function again. Use a cooking container with a flat bottom.
The thaw function does not work.	The oven may not work if too much food is being thawed or improper cookware is being used.	To test the oven, put one cup of water in a microwave-safe container, put the container in the oven, and then run the microwave for 1-2 minutes to check whether the water is heated. If the water is heated, reduce the amount of food and start the function again. Use a cooking container with a flat bottom.
The interior light is dim or does not turn on.	The door has been left open for a long time.	The interior light may automatically turn off when the Eco function operates. Close and reopen the door or touch the STOP/CLEAR Eco button.
	The interior light is covered by foreign matter.	Clean the inside of the oven and check again.
A beeping sound occurs during cooking.	If the Auto Cook function is being used, this beeping sound means it's time to flip the food.	After turning over the food, touch the START button again to restart operation.
The oven is not level.	The oven is installed on an uneven surface.	Make sure the oven is installed on flat, stable surface.

Troubleshooting

Problem	Cause	Action
There are sparks during cooking.	Metal containers are used during cooking or thawing.	Do not use metal containers.
When power is connected, the oven immediately starts to work.	The door is not properly closed.	Close the door and check again.
There is electricity coming from the oven.	The power source or power outlet is not properly grounded.	Make sure the power source and power outlet are properly grounded.
There is water dripping.	Water or steam may be generated by the cooking or defrosting process, depending on the food. This is not an oven malfunction.	Let the oven cool and then wipe with a dry dish towel.
There is steam through a crack in the door.	Water or steam may be generated by the cooking or defrosting process, depending on the food. This is not an oven malfunction.	Let the oven cool and then wipe with a dry dish towel.
There is water left in the oven.	Water or steam may be generated by the cooking or defrosting process, depending on the food. This is not an oven malfunction.	Let the oven cool and then wipe with a dry dish towel.
The brightness inside the oven varies.	Brightness changes depending on power output changes according to function.	Power output changes during cooking are not malfunctions. This is not an oven malfunction.
Cooking is finished, but the cooling fan is still running.	To ventilate the oven, the cooling fan continues to run for about 3 minutes after cooking is complete.	This is not an oven malfunction.
Touching the START button operates the oven.	This happens when the oven was not operating.	The microwave oven is designed to start operating when you touch the START button if it was not operating.

Problem	Cause	Action
Turntable		
While turning, the turntable comes out of place or stops turning.	There is no roller ring, or the roller ring is not properly in place.	Install the roller ring and then try again.
The turn table drags while turning.	The roller ring is not properly in place, there is too much food, or the container is too large and touches the inside of the microwave.	Adjust the amount of food. Do not use containers that are too large.
The turn table rattles while turning and is noisy.	Food residue is stuck to the bottom of the oven.	Remove any food residue stuck to the bottom of the oven.
Grill		
Smoke comes out during operation.	During initial operation, smoke may come from the heating elements when you first use the oven.	This is not a malfunction. After you run the oven 2-3 times, it should stop.
	Food is on the heating elements.	Let the oven cool and then remove the food from the heating elements.
	Food is too close to the grill.	Put the food a suitable distance away while cooking.
	Food is not properly prepared and/or arranged.	Make sure food is properly prepared and arranged.

Troubleshooting

Problem	Cause	Action
Oven		
The oven does not heat.	The door is open.	Close the door and try again.
Smoke comes out during preheating.	During initial operation, smoke may come from the heating elements when you first use the oven.	This is not a malfunction. After you run the oven 2-3 times, it should stop.
	Food is on the heating elements.	Let the oven cool and then remove the food from the heating elements.
There is a burning smell or a burnt plastic smell when using the oven.	Plastic or non-heat resistant cookware is used.	Use glass cookware suitable for high temperatures.
There is a bad smell coming from inside the oven.	Food residue or plastic has melted and stuck to the interior.	Use the steam function and then wipe the interior of the microwave with a dry cloth. You can put a measuring cup containing a cup of water and a lemon slice inside and run the oven to remove the odor more quickly.
The oven does not cook properly.	The oven door is frequently opened during cooking.	Do not open the door frequently unless you are cooking things that need to be turned. If you open the door often, the interior temperature will be lowered and this may affect the results of your cooking.
	The oven controls are not correctly set.	Set the oven controls correctly and try again.
	The grill or other accessories are not correctly inserted.	Insert the accessories correctly.
	The wrong type or size of cookware is used.	Reset the oven controls or use suitable cookware with flat bottoms.

Information codes

If the oven fails to operate, you may see an information code on the display. Check the table below for the code, and then follow the directions.

Code	Description	Action
C-20	The temperature sensor read the temperature incorrectly.	Touch the STOP/CLEAR Eco button and operate again. If it appears again, turn off the microwave oven, let it sit for more than 30 seconds, and then try setting again. If this code re-appears, call your local SAMSUNG Customer Care Center.
C-21	Temperature sensor detects a higher temperature than the set temperature.	Turn off the microwave oven and let it cool, then try the setting again. If this code re-appears, call your local SAMSUNG Customer Care Center.
C-F0	The microwave has sensed an internal communications failure.	Unplug the power cord of the oven, and contact a local SAMSUNG Customer Care Center.
C-A1	The oven has failed to sense the opening or closing of the damper for 1 minute.	
C-F1	Only occurs when EEPROM Read or Write is not working.	
C-D0	Control buttons are touched over 10 seconds.	Clean the keys and check if there is water on the surface around key. If it appears again, turn off the microwave oven, let it sit for more than 30 seconds, and then try setting again. If this code re-appears, call your local SAMSUNG Customer Care Center.
C-F2	There is a button malfunction.	Stop the oven and then try again. If this code re-appears, call your local SAMSUNG Customer Care Center.

Appendix

Specifications

Model	MC17T8000C*
Oven Cavity	1.7 cu ft
Controls	10 power levels, including Defrost
Timer	99 minutes, 99 seconds
Power Source	120 VAC, 60 Hz
Power Consumption	1700 Watt Microwave / 1750 Watt Heater
Microwave Power Output	950 Watts
Cook Top Light	LED lamp (2 EA)
Oven Light	20 Watt halogen lamp
Oven Cavity Dimensions (inches)	20 ⁹ / ₆₄ "(W) x 10 ⁹ / ₃₂ "(H) x 14"(D)
Outside Dimensions (inches)	29 ⁷ / ₈ " (W) x 16 ¹⁵ / ₁₆ " (H) x 16 ¹⁹ / ₃₂ "(D)
Shipping Dimensions (inches)	33 ¹¹ / ₃₂ "(W) x 20 ²⁵ / ₃₂ " (H) x 19 ³ / ₈ "(D)
Net/Shipping Weight	75.2 lbs / 82.7 lbs (34.10 kg / 37.52 kg)

Warranty

Samsung over-the-range (otr) microwave oven

Limited warranty to original purchaser

This SAMSUNG brand product, as supplied and distributed by Samsung Electronics America, Inc. (SAMSUNG) and delivered new, in the original carton to the original consumer purchaser, is warranted by SAMSUNG against manufacturing defects in materials and workmanship for a limited warranty period of:

ONE (1) YEAR PARTS AND LABOR, TEN (10) YEARS PARTS WARRANTY FOR MAGNETRON

Samsung will charge a repair fee for replacing an accessory or repairing a cosmetic defect if the damage to the unit and/ or damage to or loss of the accessory was caused by the customer. Items this stipulation covers include:

- A Dented, Scratched, or Broken Door, Handle, Out-Panel, or Control Panel
- A Broken or missing Tray, Guide Roller, Coupler, Filter, or Wire Rack

User Replaceable Parts may be sent to the customer for unit repair. If necessary, a Service Engineer can be dispatched to perform service.

This limited warranty begins on the original date of purchase, and is valid only on products purchased and used in the United States. To receive warranty service, the purchaser must contact SAMSUNG for problem determination and service procedures. Warranty service can only be performed by a SAMSUNG authorized service center. The original dated bill of sale must be presented upon request as proof of purchase to SAMSUNG or SAMSUNG's authorized service center.

SAMSUNG will repair this product or replace it if cannot repair it, at our option and at no charge as stipulated herein, with new or reconditioned parts or products if found to be defective during the limited warranty period specified above. All replaced parts and products become the property of SAMSUNG and must be returned to SAMSUNG. Replacement parts and products assume the remaining original warranty, or ninety (90) days, whichever is longer.

In-home service will be provided during the warranty labor period subject to availability within the contiguous United States. In-home service is not available in all areas. To receive in-home service, the product must be unobstructed and accessible to service personnel. If during in-home service repair can not be completed, it may be necessary to remove, repair and return the product. If in-home service is unavailable, SAMSUNG may elect, at our option, to provide for transportation of our choice to and from a SAMSUNG authorized service center. Otherwise, transportation to and from the SAMSUNG authorized service center is the responsibility of the purchaser.

This limited warranty covers manufacturing defects in materials and workmanship encountered in normal, noncommercial use of this product and shall not apply to the

Warranty

following, including, but not limited to: damage which occurs in shipment; delivery and installation; applications and uses for which this product was not intended; altered product or serial numbers; cosmetic damage or exterior finish; accidents, abuse, neglect, fire, water, lightning or other acts of nature; use of products, equipment, systems, utilities, services, parts, supplies, accessories, applications, installations, repairs, external wiring or connectors not supplied or authorized by SAMSUNG which damage this product or result in service problems; incorrect electrical line voltage, fluctuations and surges; customer adjustments and failure to follow operating instructions, cleaning, maintenance and environmental instructions that are covered and prescribed in the instruction book; problems caused by pest infestations, and overheating or overcooking by user; glass tray or turntable; reduced magnetron power output related to normal aging. SAMSUNG does not warrant uninterrupted or error-free operation of the product.

THERE ARE NO EXPRESS WARRANTIES OTHER THAN THOSE LISTED AND DESCRIBED ABOVE, AND NO WARRANTIES WHETHER EXPRESS OR IMPLIED, INCLUDING, BUT NOT LIMITED TO, ANY IMPLIED WARRANTIES OF MERCHANTABILITY OR FITNESS FOR A PARTICULAR PURPOSE, SHALL APPLY AFTER THE EXPRESS WARRANTY PERIODS STATED ABOVE, AND NO OTHER EXPRESS WARRANTY OR GUARANTY GIVEN BY ANY PERSON, FIRM OR CORPORATION WITH RESPECT TO THIS PRODUCT SHALL BE BINDING ON SAMSUNG. SAMSUNG SHALL NOT BE LIABLE FOR LOSS OF REVENUE OR PROFITS, FAILURE TO REALIZE SAVINGS OR OTHER BENEFITS, OR ANY OTHER SPECIAL, INCIDENTAL OR CONSEQUENTIAL DAMAGES CAUSED BY THE USE, MISUSE OR INABILITY TO USE THIS PRODUCT, REGARDLESS OF THE LEGAL THEORY ON WHICH THE CLAIM IS BASED, AND EVEN IF SAMSUNG HAS BEEN ADVISED OF THE POSSIBILITY OF SUCH DAMAGES. NOR SHALL RECOVERY OF ANY KIND AGAINST SAMSUNG BE GREATER IN AMOUNT THAN THE PURCHASE PRICE OF THE PRODUCT SOLD BY SAMSUNG AND CAUSING THE ALLEGED DAMAGE. WITHOUT LIMITING THE FOREGOING, PURCHASER ASSUMES ALL RISK AND LIABILITY FOR LOSS, DAMAGE OR INJURY TO PURCHASER AND PURCHASER'S PROPERTY AND TO OTHERS AND THEIR PROPERTY ARISING OUT OF THE USE, MISUSE OR INABILITY TO USE THIS PRODUCT SOLD BY SAMSUNG NOT CAUSED DIRECTLY BY THE NEGLIGENCE OF SAMSUNG. THIS LIMITED WARRANTY SHALL NOT EXTEND TO ANYONE OTHER THAN THE ORIGINAL PURCHASER OF THIS PRODUCT, IS NONTRANSFERABLE AND STATES YOUR EXCLUSIVE REMEDY.

Some states do not allow limitations on how long an implied warranty lasts, or the exclusion or limitation of incidental or consequential damages, so the above limitations or exclusions may not apply to you. This warranty gives you specific legal rights, and you may also have other rights which vary from state to state.

To obtain warranty service, please contact SAMSUNG at:

1-800-SAMSUNG (726-7864) or www.samsung.com/us/support

Memo



Scan this with your smartphone

Scan the QR code* or visit www.samsung.com/spsn to view our helpful How-to Videos and Live Shows

*Requires reader to be installed on your smartphone

Please be advised that the Samsung warranty does NOT cover service calls to explain product operation, correct improper installation, or perform normal cleaning or maintenance.

QUESTIONS OR COMMENTS?

COUNTRY	CALL	OR VISIT US ONLINE AT
U.S.A Consumer Electronics	1-800-SAMSUNG (726-7864)	www.samsung.com/us/support



MC17T8000C*_AA-01

Horno de microondas

Manual del usuario

MC17T8000C*



SAMSUNG

Contenido

Instrucciones de seguridad importantes	4
---	----------

Configuración de su nuevo horno de microondas	17
--	-----------

Control de las piezas	17
Instalación de su horno de microondas	18
Verificación del panel de control	19
Configuración del reloj	20
Bloqueo para niños	20
Modo Eco	20
Control inteligente	21
Control por voz	22
Conectividad automática	26
Mis configuraciones	27

Uso del horno de microondas	29
------------------------------------	-----------

Temporizador de cocina	29
Ventilador (Alto/Medio/Bajo/Apagado)	29
Lámpara de la cubierta (Alta/Baja/Apagada)	30
Activar/Desactivar plato giratorio	30
Botón DETENER/ELIMINAR Eco	30
Botón Agregar 30 seg	31
Guía de combinación de accesorios	31
Palomitas	32
Galletas	33
Freír	34
Ejemplo del funcionamiento de Freír	35
Cocción automática	37
Ejemplo del funcionamiento de Cocción automática	38
Descongelar	48
Microondas	50
Hornear/Asar por convección	51
Horneado/Asado rápido	52
Utensilios de cocina para cocinar con horneado/asado rápido	53
Alimentos apropiados para horneado/asado rápido	53
Guía de cocción para Horneado/Asado rápido	54
Dorador	55
Mantener caliente	56
Limpieza con vapor	57

Guía de utensilios de cocina	58
Utensilios de cocción recomendados	58
Elementos de uso limitado	58
No recomendado	58
Utensilios de prueba	59
Guía de cocción	60
Técnicas de cocción	60
Utensilios de cocción recomendados	61
Guía para cocinar huevos en el microondas	61
Guía para cocinar verduras en el microondas	62
Limpieza y mantenimiento de su horno de microondas	63
Limpieza del exterior	63
Limpieza debajo de su horno de microondas	63
Limpieza del panel de control	63
Limpieza de la puerta y sus trabas	63
Limpieza del interior	64
Limpieza del anillo y el plato giratorio.	64
Almacenamiento y reparación de su horno de microondas	64
Reemplazo de la luz de la cubierta/luz de noche	65
Reemplazo de la luz del horno	65
Limpieza del filtro de grasa	66
Reemplazo del filtro de carbón	67
Resolución de problemas	68
Puntos de verificación	68
Códigos de información	75
Apéndice	76
Especificaciones	76
Garantía	77
Horno de microondas Samsung para instalar sobre la estufa	77

Instrucciones de seguridad importantes

Felicitaciones por haber adquirido su nuevo horno de microondas Samsung. Este manual contiene información importante acerca de la instalación, el uso y el cuidado de su electrodoméstico. Lea detenidamente el manual y podrá así aprovechar todas las ventajas y las funciones del horno de microondas.

LO QUE NECESITA SABER SOBRE LAS INSTRUCCIONES DE SEGURIDAD

Las advertencias y las instrucciones de seguridad importantes de este manual no cubren todos los problemas y situaciones que podrían ocurrir. Es su responsabilidad usar el sentido común, ser precavido y cuidadoso al instalar, mantener y manejar su horno de microondas.

PRECAUCIONES PARA EVITAR LA POSIBLE EXPOSICIÓN A ENERGÍA DE MICROONDAS EXCESIVA

- A. No intente hacer funcionar este horno con la puerta abierta dado que el funcionamiento con la puerta abierta puede dar como resultado una exposición nociva a energía de microondas. Es importante no alterar ni modificar las trabas de seguridad.
- B. No coloque ningún objeto entre la parte delantera del horno y la puerta ni deje que se acumule suciedad o residuos de limpiadores en la superficie de sellado.
- C. No haga funcionar el horno si está dañado. Es de especial importancia que la puerta del horno cierre correctamente y que no haya daños en:
 - 4. La puerta (doblada),
 - 5. Las bisagras y los pestillos (rotos o sueltos),
 - 6. Las juntas de la puerta y la superficie de sellado.
- D. Sólo personal del servicio técnico adecuadamente calificado debe ajustar o reparar este horno. No intente ajustar o reparar este horno usted mismo.

CONSERVE ESTAS INSTRUCCIONES

SÍMBOLOS Y PRECAUCIONES DE SEGURIDAD IMPORTANTES

Significado de iconos y símbolos en este manual del usuario:

ADVERTENCIA









Prácticas peligrosas o inseguras que pueden provocar **lesiones personales graves o la muerte.**

PRECAUCIÓN

Prácticas peligrosas o inseguras que pueden provocar **lesiones personales leves o daños a la propiedad.**

NOTA

Para reducir el riesgo de incendio, explosión, descarga eléctrica o lesiones personales cuando utilice el horno de microondas, siga estas instrucciones básicas de seguridad.

- | | | | |
|---|-----------------------------------|---|---|
|  | NO intentar. |  | Desenchufe la alimentación eléctrica del tomacorriente de la pared. |
|  | NO desensamblar. |  | Asegúrese de que la máquina tenga buena conexión a tierra para evitar descargas eléctricas. |
|  | NO tocar. |  | Comuníquese con el centro de servicio técnico para obtener ayuda. |
|  | Siga las instrucciones fielmente. |  | Nota |

Estas señales de advertencia se incluyen para evitar lesiones a usted y a otras personas. Sígalos explícitamente. Una vez que haya leído esta sección, consérvela en un lugar seguro para consultas futuras.

ADVERTENCIAS SOBRE PROPOSICIÓN 65 DEL ESTADO DE CALIFORNIA

ADVERTENCIA: Este producto contiene productos químicos reconocidos en el estado de California como capaces de provocar cáncer y defectos de nacimiento u otras afecciones reproductivas.

CONSERVE ESTAS INSTRUCCIONES

Instrucciones de seguridad importantes

Al utilizar cualquier electrodoméstico, se deben seguir precauciones de seguridad básicas, a saber:

Advertencia

Para reducir el riesgo de quemaduras, descargas eléctricas, incendios, lesiones o exposición a energía de microondas excesiva:

1. Lea todas las instrucciones de seguridad antes de usar este electrodoméstico.
2. Lea y siga las “Precauciones para evitar la posible exposición a energía de microondas excesiva” en la página 4.
3. Este electrodoméstico debe conectarse a tierra. Conéctelo solo a los tomacorrientes adecuadamente conectados a tierra. Consulte “Instrucciones importantes de conexión a tierra” en la página 8 de este manual.
4. Instale o coloque este electrodoméstico solo de acuerdo con las instrucciones de instalación proporcionadas.
5. Algunos productos tales como los huevos enteros y los recipientes sellados (por ejemplo, frascos de vidrio cerrados) pueden explotar si se los calienta rápidamente. Nunca los caliente en un horno de microondas.
6. Utilice este electrodoméstico únicamente para los fines descritos en el manual. No utilice vapores ni productos químicos corrosivos en el interior o en el exterior de este electrodoméstico. Este tipo de horno está específicamente diseñado para calentar, cocinar o secar alimentos. No está diseñado para uso industrial o de laboratorio.
7. Al igual que con cualquier electrodoméstico, se requiere de supervisión cuando es utilizado por niños. Mantenga a los niños alejados de la puerta cuando la abra o la cierre ya que podría golpearlos o pillarles los dedos.
8. No haga funcionar este electrodoméstico si tiene un cable o enchufe dañado, si no funciona correctamente o si fue dañado o se cayó.
9. Este electrodoméstico debe ser reparado solo por personal técnico calificado. Comuníquese con la oficina del servicio técnico autorizado más cercana para que examinen, reparen o ajusten el equipo.
10. No tape ni bloquee ninguna de las aberturas del electrodoméstico.
11. No altere ni haga ajustes ni reparaciones en la puerta.
12. No almacene este electrodoméstico al aire libre. No utilice este producto cerca del agua, por ejemplo, cerca del fregadero de la cocina, en un sótano húmedo, cerca de una piscina o en lugares similares.
13. No sumerja el cable ni el enchufe en agua.
14. Mantenga el cable alejado de superficies calientes. (incluso la parte posterior del horno).

CONSERVE ESTAS INSTRUCCIONES

-
15. No permita que el cable cuelgue del borde de una mesa o mesada.
 16. Cuando limpie las superficies de la puerta y del horno que se ensamblan al cerrar la puerta, utilice solo jabones o detergentes suaves, no abrasivos, aplicados con una esponja o paño suave. Desenchúfelo antes de limpiarlo.
 17. Para reducir el riesgo de incendio en el interior del horno:
 - a. No cocine los alimentos en exceso. Preste mucha atención al electrodoméstico cuando coloque en su interior papel, plástico u otros materiales combustibles para facilitar la cocción.
 - b. Retire las ataduras de alambre de las bolsas de papel o plástico antes de colocar las bolsas en el horno.
 - c. Si los materiales en el interior del horno se prenden fuego, mantenga la puerta cerrada, apague el horno y desconecte el cable de alimentación o corte la alimentación en el panel del disyuntor o fusible. Si abre la puerta, el fuego puede expandirse.
 - d. No utilice el interior para almacenar alimentos u objetos. No deje productos de papel, utensilios de cocina ni alimentos en el interior cuando no utiliza el horno.
 18. Los líquidos tales como agua, leche, café o té pueden recalentarse más allá del punto de ebullición sin que se note que están hirviendo. No siempre se verán las burbujas o el hervor cuando se retira el recipiente del horno de microondas. **ESTO PUEDE HACER QUE LOS LÍQUIDOS MUY CALIENTES SE DERRAMEN REPENTINAMENTE CUANDO SE MUEVE EL RECIPIENTE O SE COLOCA UNA CUCHARA U OTRO UTENSILIO EN EL LÍQUIDO.** Para reducir el riesgo de lesiones:
 - a. No caliente demasiado los líquidos.
 - b. Revuelva el líquido antes y durante la etapa de calentamiento.
 - c. No utilice recipientes con lados rectos y cuellos estrechos.
 - d. Después de calentar, deje reposar el recipiente en el horno de microondas durante un tiempo breve antes de sacarlo.
 - e. Tenga sumo cuidado cuando introduce una cuchara u otro utensilio en el recipiente.
 19. Los alimentos o utensilios de metal de mayor tamaño al normal no deben colocarse en el microondas / horno tostador dado que pueden provocar un incendio o una descarga eléctrica.
 20. No limpie con paños para fregar de metal. Una pieza puede quemar el paño y tocar las partes eléctricas, lo que presenta un riesgo de descarga eléctrica.
 21. No utilice productos de papel cuando se hace funcionar el electrodoméstico en modo tostador.
 22. No almacene ningún material, distinto de los accesorios recomendados por el fabricante, en este horno cuando no se lo utiliza.
 23. No cubra los estantes ni ninguna otra parte del horno con papel de aluminio. Esto provocará el recalentamiento del horno de microondas.

CONSERVE ESTAS INSTRUCCIONES

Instrucciones de seguridad importantes

PRECAUCIÓN

1. Limpie las campanas de ventilación con frecuencia: no se debe acumular grasa en la campana del filtro.
2. Cuando flambee alimentos debajo de la campana, encienda el ventilador.
3. Tenga cuidado al limpiar el filtro de la campana de ventilación. Los agentes de limpieza corrosivos tales como los limpiadores de horno a base de lejía pueden dañar el filtro.

INSTRUCCIONES DE CONEXIÓN A TIERRA

Este electrodoméstico debe conectarse a tierra. En caso de cortocircuito, la conexión a tierra reduce el riesgo de descarga eléctrica ya que ofrece un cable de escape para la corriente eléctrica. Este electrodoméstico está equipado con un cable que incluye un cable y un enchufe de conexión a tierra. El enchufe debe conectarse a un tomacorriente que esté correctamente instalado y conectado a tierra.

ADVERTENCIA

- El uso inadecuado del enchufe de conexión a tierra puede provocar un riesgo de descarga eléctrica.
- Enchúfelo a un tomacorriente de 3 clavijas conectado a tierra. No retire el tercer pin (a tierra). No utilice un adaptador ni altere de otro modo la función de seguridad del enchufe con conexión a tierra.
 - Consulte a un electricista o técnico calificado si no entiende las instrucciones de conexión a tierra o si no está seguro de si el electrodoméstico está bien conectado a tierra.
 - No recomendamos utilizar un cable prolongador con este electrodoméstico. Si el cable de alimentación es demasiado corto, llame a un electricista calificado o a un técnico autorizado para que instale un tomacorriente cerca del electrodoméstico. No obstante, si es necesario utilizar un cable prolongador, lea la sección "Uso de cables prolongadores" en la página siguiente.

CONSERVE ESTAS INSTRUCCIONES

USO DE LOS CABLES PROLONGADORES

Se suministra un cable de alimentación corto para reducir el riesgo de enredarse o tropezar con un cable más largo y caerse. Los juegos de cables más largos o cables prolongadores se encuentran disponibles y puede utilizarlos con cuidado. Si utiliza un cable largo o un cable prolongador:

1. La especificación eléctrica marcada del juego de cables o cable prolongador debe ser como mínimo igual a la especificación eléctrica del electrodoméstico.
2. El cable prolongador debe ser un cable de 3 hilos de conexión a tierra y se lo debe enchufar en un tomacorriente de 3 ranuras.
3. El cable más largo debe disponerse de manera tal que no quede colgando de la mesada o mesa en donde los niños pueden tirar de él o tropezarse con él accidentalmente. Si utiliza un cable prolongador, la luz interior puede parpadear y la velocidad del ventilador puede variar cuando el horno de microondas está encendido. Los tiempos de cocción también pueden ser más largos.

CONSERVE ESTAS INSTRUCCIONES

Instrucciones de seguridad importantes

ADVERTENCIAS FUNDAMENTALES PARA LA INSTALACIÓN



La instalación de este electrodoméstico debe estar a cargo de un técnico o una compañía de servicio calificados.

- Si el horno no es instalado por un técnico calificado, pueden producirse descargas eléctricas, incendios, explosiones, problemas con el producto o lesiones.

Desembale el horno, quite todo el material de embalaje y examine el horno para determinar si hay daños tales como abolladuras en el interior o exterior del electrodoméstico, pestillos de la puerta rotos, rajaduras en la puerta o una puerta que no esté correctamente alineada. Si hay algún daño, no ponga el horno en funcionamiento y notifique de inmediato al distribuidor.

Asegúrese de instalar su horno en un lugar con espacio suficiente.

Retire todas las sustancias extrañas como polvo o agua de los terminales y puntos de contacto del enchufe con un paño seco regularmente.

- Desenchufe la alimentación y limpie el enchufe con un paño seco.
- No hacerlo puede provocar una descarga eléctrica o un incendio.

Enchufe el cable de alimentación en un tomacorriente de 3 clavijas conectado a tierra adecuadamente. Su horno debe ser el único electrodoméstico conectado en este circuito.

- Compartir un tomacorriente de pared con otros electrodomésticos utilizando un enchufe múltiple o prolongar el cable de alimentación puede provocar descargas eléctricas o incendios.
- No utilice un transformador eléctrico. Se puede producir una descarga eléctrica o un incendio.
- Asegúrese de que el voltaje, la frecuencia y la corriente provistos coincidan con las especificaciones del producto. No hacerlo puede provocar una descarga eléctrica o un incendio.

Mantenga todos los materiales de embalaje fuera del alcance de los niños. Podrían utilizarlos para jugar.



Este electrodoméstico debe conectarse a tierra correctamente. Lea y siga las "Instrucciones de conexión a tierra" especificadas al comienzo de esta sección. No conecte el aparato a una tubería de gas, una tubería plástica de agua o un cable de teléfono.

- Esto puede provocar descarga eléctrica, incendio, explosión o problemas con el producto.
- No enchufe el cable de alimentación en una toma que no tenga una conexión a tierra adecuada y asegúrese de que cumpla las normas locales y nacionales.

No corte ni retire la tercera clavija (a tierra) del cable de alimentación bajo ninguna circunstancia.

El horno de microondas requiere un tomacorriente separado con conexión a tierra único con circuito derivado de mínimo 15 A y máximo 20 A.

CONSERVE ESTAS INSTRUCCIONES

-
- ❑ No instale este electrodoméstico en un lugar húmedo, engrasado o cubierto de polvo, ni en un lugar expuesto a la luz solar directa o al agua (gotas de lluvia).
 - Se puede producir una descarga eléctrica o un incendio.Enchufe la alimentación al tomacorriente de la pared con firmeza. No utilice un enchufe dañado, un cable de alimentación dañado ni un tomacorriente de pared flojo.
 - Se puede producir una descarga eléctrica o un incendio.No lo coloque sobre un fregadero.
No jale ni doble excesivamente el cable de alimentación.
No retuerza ni ate el cable de alimentación.
No enganche el cable de alimentación de un objeto metálico, ni coloque un objeto pesado sobre el cable de alimentación, ni introduzca el cable de alimentación entre objetos ni lo empuje dentro del espacio que hay detrás del electrodoméstico.
 - Se puede producir una descarga eléctrica o un incendio.No tire del cable de alimentación al desenchufar el horno.
 - Desenchufe el horno tirando únicamente del enchufe.
 - No hacerlo puede provocar descarga eléctrica o un incendio.
 - ✎ Cuando se dañe el enchufe o el cable de alimentación, comuníquese con el centro de servicio técnico más cercano para solicitar un repuesto o una reparación.

PRECAUCIONES PARA LA INSTALACIÓN

- ★ Coloque el horno de manera tal que se pueda acceder al enchufe fácilmente.
 - No hacerlo puede provocar una descarga eléctrica o un incendio debido a fugas eléctricas.
-  Desenchufe el horno cuando no se utilice por períodos prolongados o durante una tormenta eléctrica.
 - No hacerlo puede provocar una descarga eléctrica o un incendio.

CONSERVE ESTAS INSTRUCCIONES

Instrucciones de seguridad importantes

! ADVERTENCIAS FUNDAMENTALES PARA EL USO

- ☑ Si el horno de microondas se inunda, comuníquese con el centro de servicio técnico más cercano. No hacerlo puede provocar una descarga eléctrica o un incendio.

Lea y siga las "Precauciones para evitar la posible exposición a energía de microondas excesiva" especificadas al comienzo de la sección Información de seguridad.

Si el microondas genera un ruido extraño, olor a quemado o humo, desenchúfelo de inmediato y comuníquese con el centro de servicio técnico más cercano.

- No hacerlo puede provocar una descarga eléctrica o un incendio.

En caso de producirse una fuga de gas (como gas propano, gas LP, etc.), ventile el ambiente de inmediato. No toque el microondas, ni el cable de alimentación, ni el enchufe.

- No utilice un ventilador.
- Una chispa puede causar una explosión o un incendio.

Procure que ni la puerta ni ninguna otra pieza entre en contacto con el cuerpo mientras cocina o cuando acaba de cocinar.

- No hacerlo puede provocar quemaduras.

En caso de un incendio provocado por grasa en las unidades de superficie debajo del horno, extinga la charola en llamas sobre la superficie cubriéndola por completo con una tapa, una bandeja para hornear o una bandeja plana.

Nunca descuide las unidades de superficie debajo de su horno en ambientes con altas temperaturas. El sobrecalentamiento puede ocasionar humo y derrames de grasa que pueden incendiarse y expandirse si el ventilador se encuentra encendido. Para minimizar el funcionamiento automático del ventilador, utilice recipientes de tamaño adecuado y programe altas temperaturas sobre las unidades de superficie solo cuando sea necesario.

Si los materiales en el interior del horno se encendieran, mantenga la puerta cerrada, apague el horno y desconecte el cable de alimentación o corte la alimentación en el panel del disyuntor o fusible. Si abre la puerta, el fuego puede expandirse.

- Siempre respete las precauciones de seguridad cuando utilice su horno. Nunca intente reparar el horno. Contiene voltaje peligroso en el interior. Si se debe reparar el horno, comuníquese con un centro de servicio técnico autorizado cercano.

- ☒ No intente reparar, desarmar ni modificar el electrodoméstico.

- Dado que una corriente de alta tensión ingresa en el chasis del producto durante su funcionamiento, abrir el producto puede provocar descargas eléctricas o incendios.
- Podría estar expuesto a ondas electromagnéticas.
- Cuando sea necesario reparar el horno, comuníquese con el centro de servicio técnico más cercano.

CONSERVE ESTAS INSTRUCCIONES

 Si alguna sustancia extraña, por ejemplo, agua, ingresa en el horno, desenchúfelo y comuníquese con el centro de servicio técnico más cercano.

- No hacerlo puede provocar una descarga eléctrica o un incendio.

 No toque el enchufe de alimentación con las manos húmedas.

- Se puede producir una descarga eléctrica.

No desenchufe la alimentación para apagar el electrodoméstico cuando éste esté en funcionamiento.

- Volver a enchufar la alimentación al tomacorriente de la pared puede provocar una chispa y generar una descarga eléctrica o un incendio.

Mantenga todos los materiales de embalaje fuera del alcance de los niños. Los materiales de embalaje pueden ser peligrosos para los niños.

- Si un niño se coloca una bolsa en la cabeza, puede asfixiarse.

No deje que los niños ni ninguna persona con capacidades físicas, sensoriales o mentales reducidas utilice el electrodoméstico sin supervisión. Asegúrese de que el electrodoméstico esté fuera del alcance de los niños.

- No hacerlo puede provocar una descarga eléctrica, quemaduras o lesiones.

No toque el interior del electrodoméstico inmediatamente después de cocinar. El interior del electrodoméstico estará caliente.

- El calor del interior del horno puede provocar quemaduras.

No utilice papel de aluminio (excepto en los casos particulares especificados en este manual), objetos metálicos (tales como recipientes, tenedores, etc.) ni recipientes con bordes dorados o plateados en el microondas.

- Estos objetos pueden provocar chispas o un incendio.

No utilice ni coloque objetos ni aerosoles inflamables cerca del horno.

- El calor del microondas puede hacer que los aerosoles inflamables exploten o ardan.
- No hacerlo puede provocar descarga eléctrica o lesiones.

No altere ni haga ajustes ni reparaciones en la puerta. Bajo ninguna circunstancia debe quitar el gabinete exterior.

No almacene ni utilice el horno al aire libre.

CONSERVE ESTAS INSTRUCCIONES

Instrucciones de seguridad importantes

PRECAUCIONES PARA EL USO

- ★ Si la superficie del microondas está rajada, apague el electrodoméstico.
 - No hacerlo puede provocar una descarga eléctrica.
- La vajilla y los envases pueden calentarse. Manipúlelos con cuidado.
- Los alimentos calientes y el vapor pueden provocar quemaduras. Retire cuidadosamente las tapas de los envases, dirigiendo el vapor lejos de las manos y la cara.
- Retire las tapas de los alimentos para bebé antes de calentarlos. Después de calentar los alimentos para bebé, revuelva bien para distribuir el calor en forma pareja. Siempre pruebe los alimentos para corroborar la temperatura antes de alimentar al bebé. El frasco de vidrio o la superficie del alimento puede estar más frío que el interior del alimento, el cual puede estar tan caliente como para quemar la boca del niño.
- Asegúrese de que todos los utensilios de cocina que se utilicen en el microondas sean los adecuados para este fin.
- Cuando utilice utensilios aptos para microondas, cumpla estrictamente las recomendaciones del fabricante.

CONSERVE ESTAS INSTRUCCIONES

- No se pare sobre el microondas ni coloque objetos (tales como ropa, velas o cigarrillos encendidos, platos, químicos, objetos metálicos, etc.) sobre el electrodoméstico.
- Artículos tales como paños pueden quedar enganchados en la puerta.
 - Se pueden producir descargas eléctricas, incendios, problemas con el producto o lesiones personales.
- No haga funcionar el aparato con las manos húmedas.
- Se puede producir una descarga eléctrica.
- No rocíe materiales volátiles como insecticidas en la superficie del electrodoméstico.
- Además de ser perjudiciales para las personas, pueden producirse descargas eléctricas, un incendio o problemas en el producto.
- No coloque el electrodoméstico sobre un objeto frágil como un fregadero o un objeto de vidrio.
- Hacerlo puede provocar daños al fregadero o al objeto de vidrio.
- No acerque el rostro ni el cuerpo al electrodoméstico mientras está cocinando o al abrir la puerta inmediatamente después de la cocción.
- Asegúrese de que los niños no se acerquen demasiado al electrodoméstico.
 - No hacerlo puede provocar quemaduras en los niños.
- No coloque alimentos ni objetos pesados sobre la puerta del horno cuando la abra.
- Los alimentos o el objeto podrían caerse y provocar quemaduras o lesiones.
- No enfríe abruptamente la puerta, el interior del electrodoméstico ni el plato vertiendo agua sobre estas partes durante o después de la cocción.
- Esto puede provocar daños en el electrodoméstico. El vapor o el rocío de agua pueden provocar quemaduras o lesiones.
- No cocine sin la charola de vidrio en su lugar, sobre el piso del horno. Los alimentos no se cocinarán correctamente sin la charola.
- No descongele bebidas congeladas en botellas de cuello angosto. Los envases pueden romperse. No raye el vidrio de la puerta del horno con un objeto puntiagudo.
- Esto puede provocar que el vidrio se dañe o se rompa.
- No almacene nada directamente encima del electrodoméstico cuando está en funcionamiento.
- No utilice recipientes sellados. Quíteles los sellos y las tapas antes de utilizarlos. Los recipientes sellados pueden explotar debido a la acumulación de presión incluso después de que el horno se ha apagado.

CONSERVE ESTAS INSTRUCCIONES

Instrucciones de seguridad importantes

⚠ INSTRUCCIONES FUNDAMENTALES PARA LA LIMPIEZA

No rocíe agua directamente sobre el electrodoméstico para limpiarlo.

No utilice benceno, diluyente ni alcohol para limpiar el electrodoméstico.

- Esto puede provocar decoloración, deformación, daños, descarga eléctrica o incendio.

Antes de limpiar o realizar el mantenimiento, desenchufe el electrodoméstico del tomacorriente de la pared y quite los restos de comida de la puerta y del compartimiento de cocción.

- No hacerlo puede provocar una descarga eléctrica o un incendio.

Tenga cuidado de no lastimarse cuando limpia el electrodoméstico.

(externo/interno)

- Puede lastimarse con los bordes puntiagudos del electrodoméstico.

No limpie el electrodoméstico con un limpiador a vapor.

- Esto puede provocar corrosión.

Mantenga limpia la parte interna del horno. Las partículas de alimentos o los aceites salpicados que se adhieren a las paredes o al piso pueden causar daños en la pintura y reducir la eficiencia del horno.

CONSERVE ESTAS INSTRUCCIONES

Configuración de su nuevo horno de microondas

Asegúrese de seguir estas instrucciones atentamente para que su nuevo horno de microondas funcione de manera adecuada.

Control de las piezas

Desembale su horno de microondas con cuidado y asegúrese de haber recibido todas las piezas que se indican a continuación. Si su horno de microondas ha sido dañado durante el envío, o si no ha recibido todas las piezas, comuníquese con el Centro de Llamadas de Samsung. (Consulte “**Garantía**” en la página 77.)

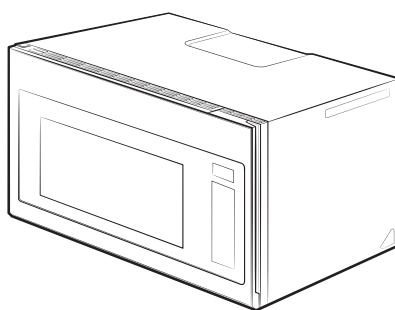

Horno de microondas



* Bandeja de cerámica esmaltada

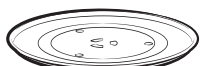

* Charola de vidrio



* Anillo guía giratorio



* Filtros de grasa (2 uds.)

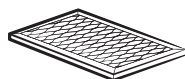

* Filtro de carbón

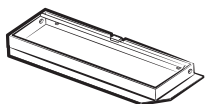

* Adaptador del extractor



* Equipo de herramientas (Tornillos y ménsulas)



Manuales (del Usuario y de Instalación)



Manual Guía de cocción

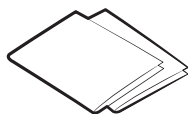

Plantillas (Superior y de pared)

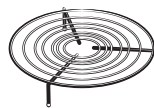

* Estante bajo

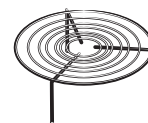

* Estante alto

NOTA

Si necesita alguno de los accesorios identificados con un * (asterisco), comuníquese con el Centro de Llamadas de Samsung al número que figura en la última página o visite nuestro sitio en línea de repuestos www.samsungparts.com.

Configuración de su nuevo horno de microondas

Instalación de su horno de microondas

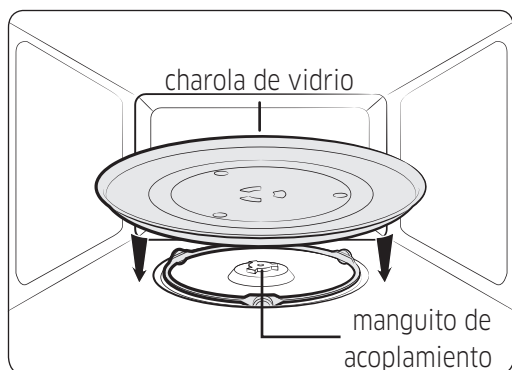
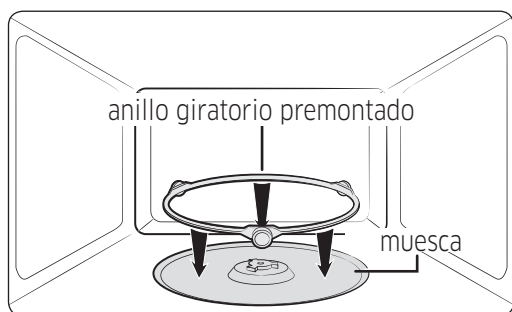
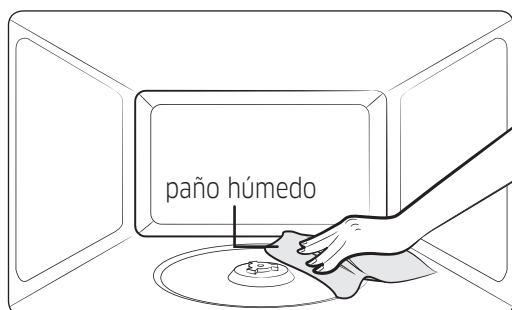

1. Abra la puerta del horno tirando de la manija en el lado derecho de la puerta.
2. Limpie el interior del horno con un paño húmedo.
3. Instale el anillo premontado en la muesca del centro del horno de microondas.
4. Ajuste el centro de la charola de vidrio al manguito de acoplamiento.

Verificación del panel de control

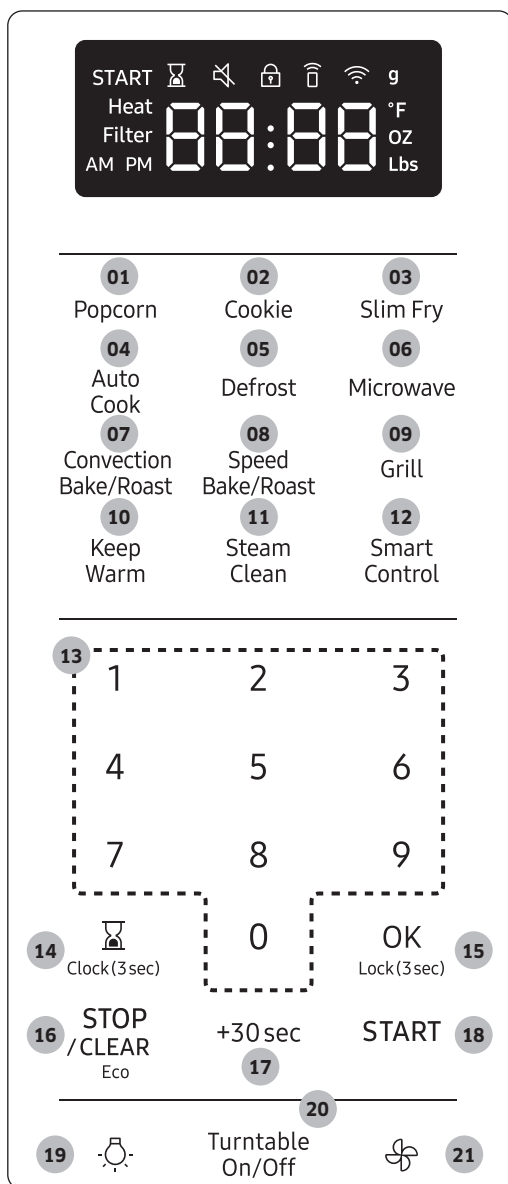



- 01** Botón Popcorn (Palomitas)
- 02** Botón Cookie (Galletas)
- 03** Botón Slim Fry (Freír)
- 04** Botón Auto Cook (Cocción automática)
- 05** Botón Defrost (Descongelar)
- 06** Botón Microwave (Microondas)
- 07** Botón Convection Bake/Roast (Hornear/Asar por convección)
- 08** Botón Speed Bake/Roast (Horneado/Asado rápido)
- 09** Botón Grill (Dorador)
- 10** Botón Keep Warm (Mantener caliente)
- 11** Botón Steam Clean (Limpieza con vapor)
- 12** Botón Smart Control (Control inteligente)
- 13** Teclado numérico
- 14** Botón Temporizador de cocina/Clock Setting (Configuración del reloj)
- 15** Botón OK/Child Lock (Bloqueo para niños)
- 16** Botón STOP/CLEAR Eco (DETENER/ELIMINAR Eco)
- 17** Botón +30sec (Agregar 30 seg)
- 18** Botón START (INICIO)
- 19** Botón Luz (alta/baja/apagada)
- 20** Botón Turntable On/Off (Activar/Desactivar plato giratorio)
- 21** Botón Ventilador (3 velocidades y encender/apagar)

Configuración de su nuevo horno de microondas

Configuración del reloj

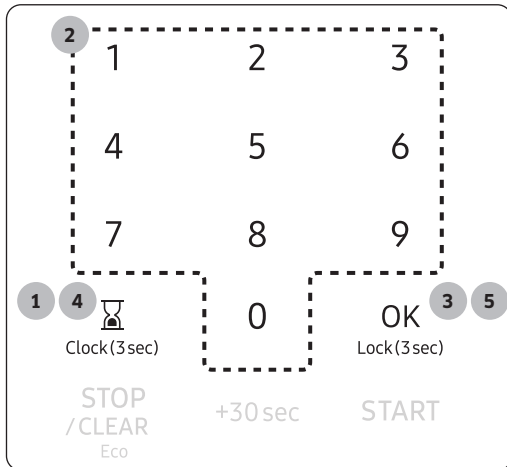
Su horno de microondas cuenta con un reloj incorporado. Configure el reloj al instalar su horno de microondas por primera vez o después de una interrupción de energía eléctrica. La hora aparece siempre que el horno de microondas no esté en uso.



1. Presione el botón  Clock(3sec) durante 3 segundos.
2. Use el **teclado numérico** para ingresar la hora.
3. Toque el botón **OK**.
4. Toque el botón  Clock(3sec) para pasar de AM a PM. (Solo para el modo de 12 horas)

NOTA

Para cambiar la configuración de visualización del reloj (modo 12 h o 24 h), consulte **Mis configuraciones** en la página 27.

5. Toque el botón **OK**.

Bloqueo para niños

La función **Bloqueo para niños** le permite bloquear los botones para que los niños no puedan accionar el horno de microondas accidentalmente. Es posible bloquear el horno en cualquier momento.

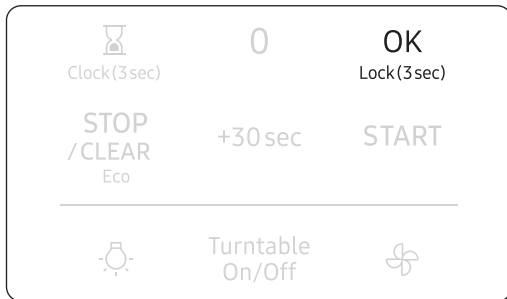

Activación/Desactivación

Si desea activar o desactivar la función de Bloqueo para niños, toque el  OK Lock(3sec) botón durante 3 segundos. Aparecerá '🔒' en la pantalla cuando el horno esté bloqueado.

Modo Eco



El modo Eco reduce el uso de potencia en el estado de espera. Al presionar el botón **STOP/ CLEAR Eco (DETENER/ELIMINAR Eco)** una vez, la pantalla se apaga y el microondas pasa al modo que minimiza el consumo de energía. Para cancelar el Modo Eco, toque cualquier otro botón.

Control inteligente

Para usar la función Control inteligente del horno de microondas, debe descargar la aplicación SmartThings a un dispositivo móvil.

Las funciones que se activan con la aplicación SmartThings pueden no funcionar adecuadamente si las condiciones de comunicación son deficientes o el horno de microondas está instalado en un lugar con una señal Wi-Fi débil.

Cómo conectar el horno de microondas

1. Descargue y abra la aplicación SmartThings en su dispositivo inteligente.
2. Siga las instrucciones en pantalla de la aplicación para conectar el horno de microondas.
3. Una vez completado el proceso, aparece el icono  en la pantalla del horno y la aplicación confirma que está conectado.
4. Si el icono de conexión no se enciende, siga la instrucción en la aplicación para volver a conectarse.



Para encender el horno de microondas de manera remota

1. Después de ejecutar los pasos anteriores, toque **Smart Control (Control inteligente)** para usar el horno de microondas de manera remota.
2. Si aparece  en la pantalla, el horno de microondas puede encenderse y controlarse de manera remota mediante un dispositivo móvil conectado.
3. Seleccione el ícono del horno de microondas en la aplicación SmartThings y si la aplicación está conectada al horno de microondas podrá ejecutar las siguientes funciones a través de la aplicación:

Control remoto del horno de microondas con la aplicación SmartThings	
Supervisar del horno de microondas	<ul style="list-style-type: none"> • Controlar el estado del horno de microondas.
Control remoto del horno de microondas	<ul style="list-style-type: none"> • Controlar al horno de microondas de manera remota • Controlar la velocidad del ventilador/lámpara de la cubierta

Configuración de su nuevo horno de microondas

NOTA

- Después de activar Control inteligente, si abre la puerta antes de que comience la cocción, Control inteligente se desactiva.
- Incluso si  no aparece en la pantalla, aún puede supervisar el estado del horno de microondas y apagarlo.
- Cuando la cocción en el horno finaliza o se cancela,  se apaga.
- Por razones de seguridad, no puede apagar el horno de microondas en forma remota y debe especificar el tiempo de cocción para activar el control remoto.
- Control inteligente no funciona adecuadamente si la conexión de Wi-Fi es inestable.

Control por voz

Para utilizar la función de control por voz del horno microondas, debe instalar en su dispositivo móvil la aplicación Bixby, Amazon Alexa o el Asistente de Google.

Consulte el Manual web en el sitio web de SAMSUNG para obtener información sobre el comando de voz.

- **Bixby:** Inicie una conversación con Bixby en SAMSUNG móvil diciendo "Hola Bixby" o presionando la tecla lateral.

Función	Comando OTR de Bixby	Comentarios
Iniciar	<ul style="list-style-type: none"> • Enciende el horno de microondas en modo hornear a convección 350 grados durante 30 minutos • Enciende el horno de microondas en modo asar a convección 350 grados durante 30 minutos • Enciende el horno de microondas en modo mantener caliente durante 30 minutos • Enciende el horno de microondas en modo dorador durante 30 minutos • Horneado a convección en el horno de microondas a 350 grados • Asado a convección en el horno de microondas a 350 grados • Mantener caliente en el horno de microondas • Dorar en el horno de microondas 	<ul style="list-style-type: none"> • Horneado por convección 100°F(38°C), 200°F(93°C), 225°F(107°C), 250°F(121°C), 275°F(135°C), 300°F(149°C), 325°F(163°C), 350°F(177°C), 375°F(191°C), 400°F(204°C), 425°F(218°C) • Asado por convección 200°F(93°C), 225°F(107°C), 250°F(121°C), 275°F(135°C), 300°F(149°C), 325°F(163°C), 350°F(177°C), 375°F(191°C), 400°F(204°C), 425°F(218°C)
Apagar/ Detener	<ul style="list-style-type: none"> • Cancelar el horno de microondas • Apagar el horno de microondas 	-
Controlar temperatura	<ul style="list-style-type: none"> • Cuál es la temperatura del horno de microondas • Verificar la temperatura del horno de microondas 	-
Controlar el tiempo	<ul style="list-style-type: none"> • Verificar el tiempo restante del horno de microondas • ¿Cuánto tiempo queda en el temporizador del horno de microondas? 	-

Función	Comando OTR de Bixby	Comentarios
Controlar el estado	<ul style="list-style-type: none"> • Verificar el estado del horno de microondas • Controlar el estado del horno de microondas 	-
Control de temperatura	<ul style="list-style-type: none"> • Definir la temperatura del horno de microondas a 300 • Aumentar la temperatura del horno de microondas en 20 • Disminuir la temperatura del horno de microondas en 20 • Subir la temperatura del horno de microondas a 100 grados • Bajar la temperatura del horno de microondas a 50 grados 	-
Control de campana del horno de microondas	<ul style="list-style-type: none"> • Encender/apagar la luz de la campana del horno • Encender/apagar el horno de microondas • Encender/apagar el ventilador de la campana del horno de microondas • Configurar la velocidad del ventilador de la campana del horno de microondas como alta/media/baja 	-
Temporizador del horno (Cambiar el tiempo de cocción)	<ul style="list-style-type: none"> • Configurar el temporizador del horno de microondas a 1 hora 	-

- **Amazon Alexa y el Asistente de Google:** Los electrodomésticos inteligentes de Samsung son compatibles con la habilidad SmartThings de Alexa y la acción del Asistente de Google.

Guía de instalación

A continuación, se indica cómo vincular la cuenta de SmartThings en Amazon Alexa o en el Asistente de Google. Debe instalar la aplicación SmartThings y la aplicación de Alexa (o el Asistente de Google) en su teléfono.

1. Configure los dispositivos compatibles en SmartThings.
2. Después de configurar los dispositivos, toque el botón **+** que aparece en la pantalla.
3. Toque "Voice assistant" (Asistente de voz) y vincule su cuenta de Samsung con Amazon Alexa (o con el Asistente de Google).
4. Compruebe que los dispositivos estén visibles en la aplicación de Amazon Alexa. Luego la vinculación de la cuenta habrá terminado. (Compruebe que los dispositivos estén visibles y configure la ubicación [casa y habitación] de los dispositivos en la aplicación de Google Home. Luego la vinculación de la cuenta habrá terminado.)

Configuración de su nuevo horno de microondas

Función	"Alexa"	"Ok Google"
INICIO	<ul style="list-style-type: none"> • Configurar el microondas en modo Microwave (Microondas) • Configurar el microondas en modo Grill (Parrilla) • Configurar el microondas en modo Convection bake (Horneado por convección) • Configurar el microondas en modo Convection roast (Asar por convección) • Configurar el microondas en modo Keep warm (Mantener caliente) <hr/> <ul style="list-style-type: none"> • Configurar el microondas en modo Convection bake (Horneado por convección) durante 1 hora [Tiempo] a 350 grados [Temp.] • Configurar el microondas en modo Convection roast (Asar por convección) durante 1 hora [Tiempo] a 350 grados [Temp.] • Convection bake (Horneado por convección) durante 1 hora [Tiempo] a 350 grados [Temp.] • Convection roast (Asar por convección) durante 1 hora [Tiempo] a 350 grados [Temp.] <hr/> <ul style="list-style-type: none"> • Configurar el microondas en modo Convection bake (Horneado por convección) a 350 grados [Temp.] • Configurar el microondas en modo Convection roast (Asar por convección) a 350 grados [Temp.] • Convection bake (Horneado por convección) a 350 grados [Temp.] • Convection roast (Asar por convección) a 350 grados [Temp.] <hr/> <ul style="list-style-type: none"> • Configurar el microondas en modo Microwave (Microondas) durante 90 segundos [Tiempo] • Configurar el microondas en modo Grill (Parrilla) durante 30 minutos [Tiempo] • Configurar el microondas en modo Convection bake (Horneado por convección) durante 1 hora [Tiempo] • Configurar el microondas en modo Convection roast (Asar por convección) durante 1 hora [Tiempo] • Configurar el microondas en modo Keep warm (Mantener caliente) durante 1 hora [Tiempo] 	<ul style="list-style-type: none"> • Configurar el microondas en modo Microwave (Microondas) • Configurar el microondas en modo Convection bake (Horneado por convección) • Configurar el microondas en modo Convection roast (Asar por convección) • Configurar el microondas en modo Keep warm (Mantener caliente)

Función	“Alexa”	“Ok Google”
Apagar/ Detener	<ul style="list-style-type: none"> Apagar el microondas Detener el microondas 	<ul style="list-style-type: none"> Apagar el microondas Detener el microondas
Pausar	<ul style="list-style-type: none"> Pausar el microondas 	<ul style="list-style-type: none"> Pausar el microondas
Reanudar	<ul style="list-style-type: none"> Reanudar el microondas 	<ul style="list-style-type: none"> Reanudar el microondas Reiniciar el microondas
Ver temperatura	<ul style="list-style-type: none"> ¿Cuál es la temperatura del microondas? 	<ul style="list-style-type: none"> ¿Cuál es la temperatura del microondas?
Ver tiempo	-	<ul style="list-style-type: none"> ¿Cuánto tiempo queda en el microondas?
Ver estado	<ul style="list-style-type: none"> ¿El microondas está funcionando? ¿El microondas está encendido? 	<ul style="list-style-type: none"> ¿El microondas está funcionando? ¿El microondas está encendido?
Establecer temporizador	<ul style="list-style-type: none"> [2 minutos] en el microondas <p>p. ej.</p> <ul style="list-style-type: none"> 90 segundos en el microondas (*Durante el funcionamiento): Cambiar el tiempo de cocción (*Listo): Establecer el tiempo seleccionado con el modo Microwave (Microondas) como predeterminado 	<ul style="list-style-type: none"> Configurar [5 minutos] en el microondas <p>p. ej.</p> <ul style="list-style-type: none"> Configurar 2 minutos en el microondas (*Durante el funcionamiento): Cambiar el tiempo de cocción (*Listo): Establecer el tiempo seleccionado con el modo Microwave (Microondas) como predeterminado
Ajustar temporizador	<ul style="list-style-type: none"> Agregar [10 minutos] en el microondas [30] [segundos] más en el microondas <p>p. ej.</p> <ul style="list-style-type: none"> 2 minutos más en el microondas (*Durante el funcionamiento): Agregar tiempo de cocción (*Listo): Establecer el tiempo seleccionado con el modo Microwave (Microondas) como predeterminado 	<ul style="list-style-type: none"> Agregar [30 segundos] en el microondas <p>p. ej.</p> <ul style="list-style-type: none"> Agregar 30 segundos en el microondas (*Durante el funcionamiento): Agregar tiempo de cocción (*Listo): Establecer el tiempo seleccionado con el modo Microwave (Microondas) como predeterminado
Establecer temperatura	<ul style="list-style-type: none"> Configurar microondas a [200 (grados, Celsius, Fahrenheit)] Set [device name] to [200 (degrees, Celsius, Fahrenheit)] 	<ul style="list-style-type: none"> Configurar el microondas a [200 grados, Fahrenheit, Celsius]

- Si SmartControl está "activado", se iniciará de manera remota.
- Si SmartControl está "desactivado", solo se podrá mostrar el valor de configuración. (El modo Microondas solo puede mostrar el valor de configuración)

Configuración de su nuevo horno de microondas

Función	"Alexa"	"Ok Google"
Control de campana de microondas	<ul style="list-style-type: none">• Encender/apagar la (luz de la campana, lámpara de la campana, lámpara, luz) del microondas• Encender/apagar la (luz de la campana, lámpara de la campana)• Configurar el (brillo, nivel de luz, nivel de la lámpara) del microondas en [bajo, alto]• Encender/apagar (la campana, el ventilador, el ventilador de la campana) en el microondas [nombre del dispositivo]• Encender/apagar (la campana, el ventilador de la campana)• Configurar la velocidad (de la campana, del ventilador, del ventilador de la campana) del microondas en [baja, media, alta]	<ul style="list-style-type: none">• Encender/apagar el microondas (luz, lámpara)• Encender/apagar la (luz de la campana, lámpara de la campana)• Configurar el (brillo, nivel de luz, nivel de la lámpara) del microondas en [bajo, alto]• Encender/apagar (la campana, el ventilador, el ventilador de la campana) en el microondas [nombre del dispositivo]• Encender/apagar (la campana, el ventilador de la campana)• Configurar la velocidad (de la campana, del ventilador, del ventilador de la campana) del microondas en [baja, media, alta]

NOTA

- **Bixby:** Solo es posible la función de inicio remoto. No es posible mostrar solo el valor de configuración. (El modo Microwave [Microondas] no se puede controlar)
- **Amazon Alexa y el Asistente de Google:** Por razones de seguridad, no puede encender el horno microondas de forma remota. Solo se puede mostrar el valor de configuración.
- Si no se indica la información de tiempo y temperatura, el microondas funcionará con la configuración predeterminada de tiempo y temperatura.
- Las especificaciones de encendido y apagado de SmartControl son iguales a las notas de la aplicación SmartThings.

Conectividad automática

La función de conectividad automática le permite conectar rápidamente la campana mediante Wi-Fi con una cubierta Samsung compatible una vez que la campana y la cubierta se han conectado. Para activar esta función, presione el botón Auto Connectivity (Conectividad automática) en la aplicación SmartThings. Para desconectar la campana y la cubierta, presione el botón Auto Connectivity (Conectividad automática) nuevamente. Mientras la campana y la cubierta están conectadas, el ventilador de la campana se encenderá automáticamente cuando encienda la cubierta. El ventilador de la campana también se apagará automáticamente al apagar la cubierta.

NOTA

- Es posible que la función de conectividad automática no funcione normalmente cuando la temperatura está configurada como alta.

Mis configuraciones

Su nuevo horno de microondas puede personalizarse según sus gustos.

Para personalizar:

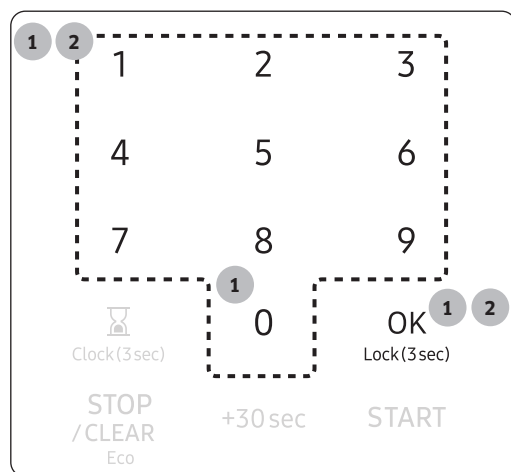

1. Presione el botón **0** durante 3 segundos. Toque el **teclado numérico** para seleccionar una función que desee personalizar (consulte la siguiente tabla) y luego toque el botón **OK**.
2. Toque el número **1** o **2** para cambiar las opciones y luego toque **OK**. (En la siguiente tabla se indican los números de las opciones.)

En la siguiente tabla se indican los números correspondientes a las funciones y opciones.

Nro.	Función	Descripción	Opciones	
1	Visualización del peso	Las opciones para la Visualización del peso son las libras y los gramos.	1	lb.
			2	g
2	Reloj en pantalla	El reloj puede indicar los modos 12HR o 24HR.	1	12 h
			2	24 h
3	Sonido	El sonido puede activarse y desactivarse.	1	ENCENDER
			2	APAGAR
4	Señal de recordatorio de finalización	La señal de recordatorio de finalización puede activarse y desactivarse.	1	ENCENDER
			2	APAGAR
5	Ajustes para el horario de verano	El horario puede adelantarse una hora para la hora de verano sin reprogramar el reloj.	1	ENCENDER (para avanzar una hora)
			2	APAGAR (para retroceder una hora)
6	Modo Demo	El modo Demo puede activarse y desactivarse.	1	ENCENDER
			2	APAGAR
7	Recordatorio de filtro	La función Recordatorio de filtro puede activarse y desactivarse.	1	ENCENDER
			2	APAGAR

Configuración de su nuevo horno de microondas

Nro.	Función	Descripción	Opciones	
8	Wi-Fi	La función Wi-Fi puede activarse y desactivarse.	1	ENCENDER
			2	APAGAR

NOTA

- Si cambia de opinión al ajustar un parámetro, presione el botón **STOP/CLEAR Eco (DETENER/ELIMINAR Eco)** para cancelar y luego ajuste el parámetro nuevamente.
- Si hay una interrupción en el suministro de energía, deberá restablecer las opciones '**Modo Demo**' y '**Recordatorio de filtro**'.
- Si se programa el reloj en la hora estándar, la función **Ajustes para la hora de verano** esta función le permite cambiar el horario fácilmente sin necesidad de volver a programar el reloj. La **Hora de verano** comienza para la mayor parte de Estados Unidos a las 2 a.m. el primer domingo de abril y se cambia al horario estándar a las 2 a.m. el último domingo de octubre.

Recordatorio de filtro

Si la función **Recordatorio de filtro** está **ENCENDIDA**, el horno de microondas le recordará limpiar o reemplazar el filtro de grasa cada cuatro meses. Cuando es necesario limpiar o reemplazar el filtro de grasa, el horno de microondas muestra el mensaje recordatorio Filtro para recordarle limpiar o reemplazar el filtro de grasa. Para eliminar el mensaje, toque el número 0 cuando el horno de microondas esté en modo de espera. Si no desea recibir este mensaje, configure la función **Recordatorio de filtro** como apagada en **Mis Configuraciones**.

Uso del horno de microondas

Temporizador de cocina

Su horno de microondas cuenta con una función de temporizador incorporada, el Temporizador de cocina. Utilice el Temporizador de cocina para programar hasta 99 minutos, 99 segundos.

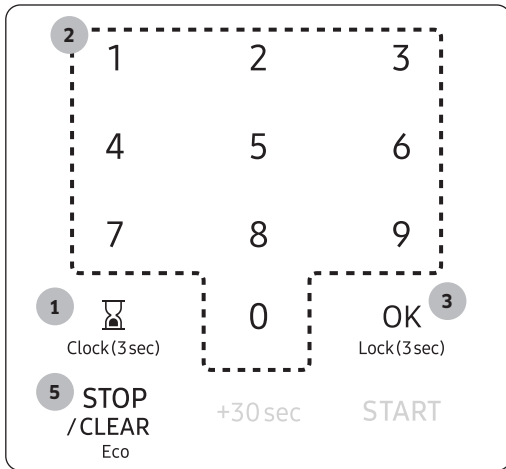



1. Toque el botón  (Clock (3sec)).
2. Use el **teclado numérico** para programar la cantidad de tiempo que quiere que el temporizador corra. (El tiempo máximo es de 99 minutos, 99 segundos).
3. Toque el botón **OK**.
4. La pantalla cuenta regresivamente y emite señales sonoras cuando el tiempo ha llegado a su fin.
5. Para cancelar la configuración del temporizador: Presione el botón **STOP/CLEAR Eco (DETENER/ELIMINAR Eco)** una vez.

Ventilador (Alto/Medio/Bajo/Apagado)

El ventilador extrae los vapores que se generan al cocinar sobre la cubierta.



Toque el botón  una vez para la velocidad alta del ventilador, dos veces para la velocidad media del ventilador y tres veces para la velocidad baja del ventilador. Toque el botón  cuatro veces para apagar el ventilador.

En la pantalla aparecerá 3, 2, 1, OFF (APAGADO) en lugar de Alto, Medio, Bajo, Apagado.

NOTA

- La velocidad del ventilador del extractor se reducirá cuando la función de cocción del horno esté activada.
- El ventilador protege el microondas del exceso de calor que sube de la cubierta que está debajo. Se enciende automáticamente si detecta demasiado calor. Si fue usted quien encendió el ventilador, quizás note que no puede apagarlo. El ventilador se apagará automáticamente cuando las partes internas estén frías. El ventilador puede permanecer encendido durante 30 minutos o más después de haber apagado los controles de la cubierta y el microondas.

Uso del horno de microondas

Lámpara de la cubierta (Alta/Baja/Apagada)



Presione el botón  para encender o apagar la lámpara de la cubierta. Toque el botón una vez para alta, dos veces para baja y tres veces para apagar la lámpara de la cubierta.

En la pantalla aparecerá Hi (Alto), Lo (Bajo), OFF (APAGADO) en lugar de Alto, Bajo, Apagado.

Activar/Desactivar plato giratorio

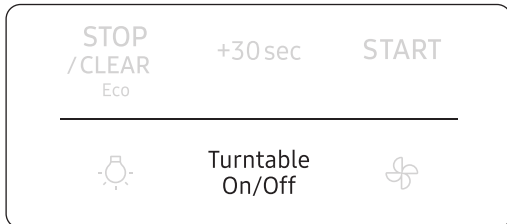

Para obtener mejores resultados de cocción, deje el plato giratorio activado. No obstante, puede desactivarse para cocinar grandes platos.

Toque el botón **Turntable On/Off (Activar/Desactivar plato giratorio)** para activar o desactivar el plato giratorio.

PRECAUCIÓN

Es posible que el plato giratorio se caliente demasiado para tocarlo.

Utilice guantes protectores para manipular el plato giratorio durante la cocción y después de ella.

Botón DETENER/ELIMINAR Eco

El botón **STOP/CLEAR Eco (DETENER/ELIMINAR Eco)** le permite borrar instrucciones que ha ingresado. También le permite detener el ciclo de cocción del horno, de manera que pueda revisar sus alimentos.

- Para pausar el horno durante la cocción, presione el botón **STOP/CLEAR Eco (DETENER/ELIMINAR Eco)** una vez. Para reiniciar, toque el botón **START (INICIO)**.
- Para detener la cocción, borrar las instrucciones y regresar la pantalla del horno a la hora del día, presione el botón **STOP/CLEAR Eco (DETENER/ELIMINAR Eco)** dos veces.
- Para eliminar las instrucciones que acaba de ingresar, toque el botón **STOP/CLEAR Eco (DETENER/ELIMINAR Eco)** una vez e ingrese las instrucciones nuevamente.
- Para cancelar un parámetro del temporizador de cocina, toque el botón **STOP/CLEAR Eco (DETENER/ELIMINAR Eco)** una vez.

Botón Agregar 30 seg

Esta función ofrece una manera conveniente de incrementar el tiempo de cocción. La función **+30sec (Agregar 30 seg)** es solo para el modo de cocción manual.



1. En modo de espera, tocar el botón **+30sec (Agregar 30 seg)** agregará 30 de modo microondas a una potencia del 100 %. (No es posible cambiar el nivel de potencia de esta manera.)
2. Si el horno está en modo de cocción manual, tocar el botón **+30sec (Agregar 30 seg)** incrementará el tiempo de cocción en 30 segundos.

Guía de combinación de accesorios

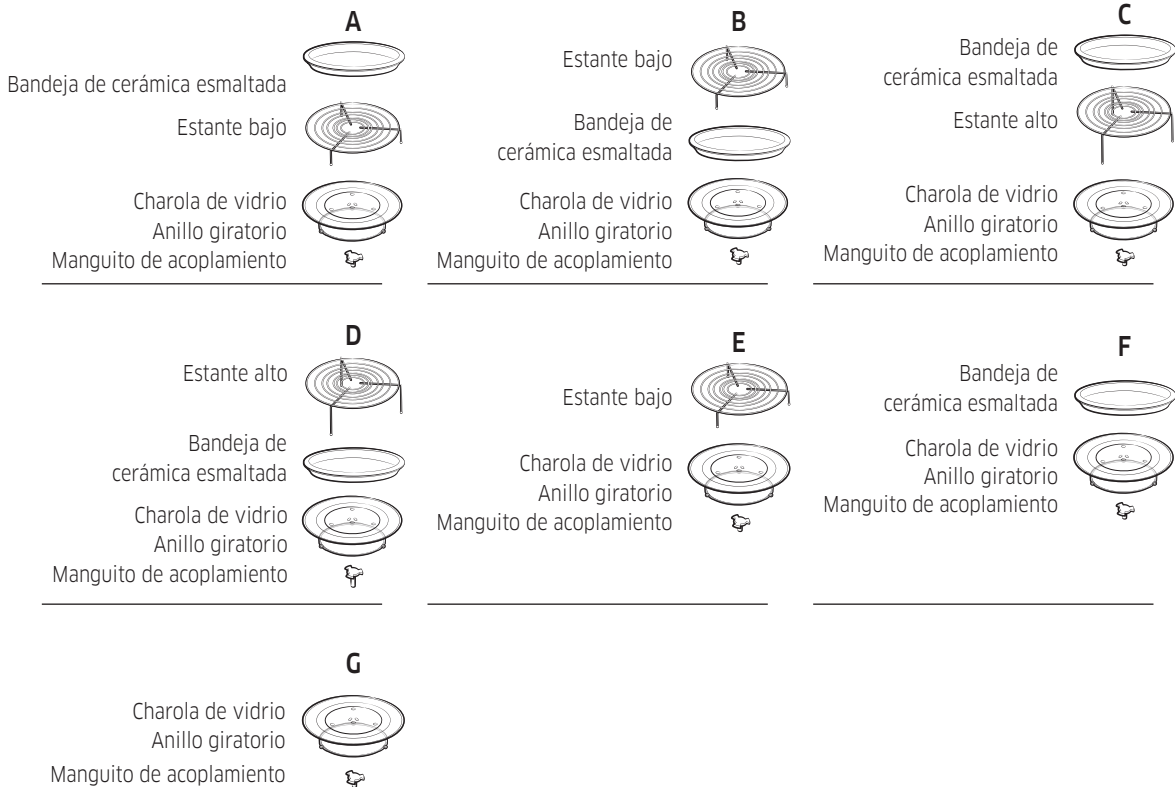

Uso del horno de microondas

Palomitas

Puede preparar palomitas fácilmente utilizando el botón **Popcorn (Palomitas)** No es necesario ajustar el tiempo de cocción ni el nivel de potencia.

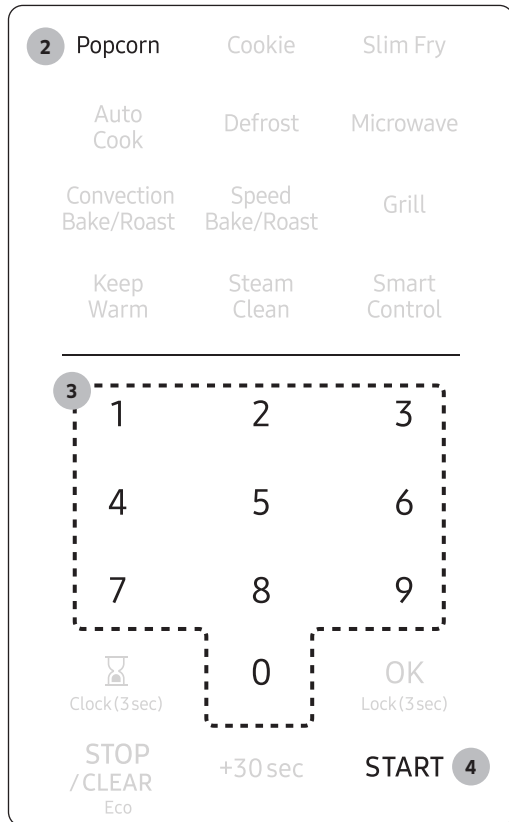

1. Coloque una bolsa de maíz para palomitas en la bandeja.
2. Toque el botón **Popcorn (Palomitas)**.
3. Ingrese el tamaño de la bolsa tocando el **teclado numérico**. (predeterminado: 2).

NRO.	1	2	3
Cantidad	3.5 oz (99 g)	3.0 oz (85 g)	1.5 oz (43 g)

4. Toque el botón **START (INICIO)**.
El horno de microondas funcionará automáticamente durante el tiempo pre programado.

Galletas

Puede preparar galletas uniformemente utilizando el botón **Cookie (Galletas)**. Un ventilador de alta velocidad hace circular el aire caliente dentro del horno para calentar los alimentos en forma uniforme. Para obtener mejores resultados, se recomienda precalentar y enmantecar el plato de cerámica esmaltado y utilizarlo en el estante inferior. El plato de cerámica esmaltado acortará el tiempo de cocción y el estante inferior ayuda a que el aire caliente se mueva alrededor de los alimentos. (Utilice el tipo de accesorio 'A' consulte la página 31)

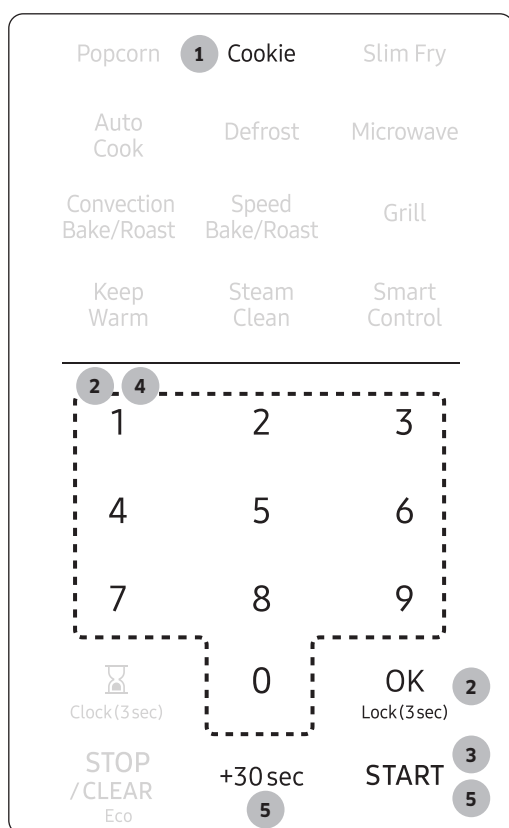

1. Toque el botón **Cookie (Galletas)**.
2. Ingrese la temperatura deseada utilizando el **teclado numérico** (Consulte la tabla de temperaturas a continuación) y luego toque el botón **OK**.

Galletas
275 °F
300 °F
325 °F
350 °F
375 °F
400 °F

3. Si desea precalentar el horno, toque el botón **START (INICIO)** sin definir el tiempo de cocción.

NOTA

Si no se realiza ninguna acción dentro de los 60 minutos después de precalentarlo, el horno se apagará automáticamente.

4. Utilice el **teclado numérico** para programar el tiempo de cocción.
5. Toque el botón **START (INICIO)** para iniciar la cocción. Si desea agregar 30 segundos de tiempo de cocción, toque el botón **+30sec (Agregar 30 seg)**. Puede ajustar el tiempo de cocción mientras el horno de microondas está en funcionamiento.

NOTA

Si el horno llega a la temperatura configurada, el horno emitirá un sonido en modo de precalentamiento y cocción.

Uso del horno de microondas

Freír

El menú Freír contiene programas de cocción predefinidos para 9 elementos diferentes. No es necesario ajustar los tiempos de cocción ni el nivel de potencia.

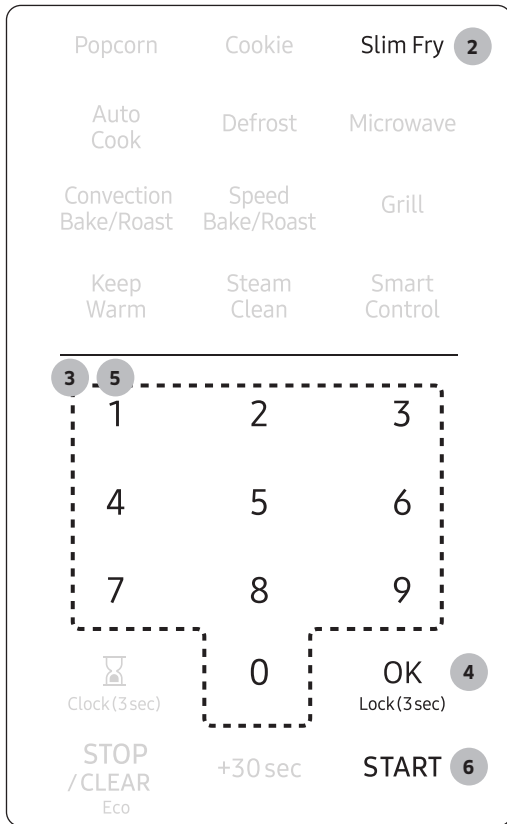

1. Coloque los alimentos sobre la bandeja o el estante. (Consulte **Guía de combinación de accesorios** en la página **31**)
2. Toque el botón **Slim Fry (Freír)**.
3. Para seleccionar el número que corresponde al alimento, toque el **teclado numérico (1-9)**. (Consulte la tabla de la página **36**.)
4. Toque el botón **OK**.
5. Ingrese la cantidad de comida mediante el **teclado numérico (1 o 2)**. (Consulte la tabla de la página **36**.)
6. Toque el botón **START (INICIO)**. El horno de microondas funcionará automáticamente durante el tiempo pre programado.

Ejemplo del funcionamiento de Freír

Para configurar **SF-4. Nuggets de pollo congelados** con **2 porciones** por ejemplo, siga estas instrucciones.

Tocar			Aparece en pantalla		
Popcorn	Cookie	Slim Fry 2	START	Heat	98:00 °F
Auto Cook	Defrost	Microwave	Filter	98:00	OZ
			AM PM		Lbs
1	2	3	START	Heat	98:00 °F
3 4	5	6	Filter	98:00	OZ
			AM PM		Lbs
Clock(3sec)	0	OK 4	START	Heat	00:00 °F
STOP / CLEAR Eco	+30sec	START	Filter	00:00	OZ
			AM PM		Lbs
1	5 2	3	START	Heat	00:00 °F
4	5	6	Filter	00:00	OZ
			AM PM		Lbs
Clock(3sec)	0	OK Lock(3sec)	START	Heat	00:00 °F
STOP / CLEAR Eco	+30sec	START 6	Filter	00:00	OZ
			AM PM		Lbs

Conteo de tiempo

Uso del horno de microondas

Uso del horno de microondas

Nro. de cocción	Alimento	Cantidad		Instrucciones	Tipo de accesorio
1	Hash Browns congelados	1	2 porciones: 4 uds.	Colocar los hash browns congelados en la bandeja de cerámica esmaltada enmantecada. Colocar la charola en el centro de la charola de vidrio.	F
		2	4 porciones: 8 uds.		
2	Papas fritas congeladas	1	2 porciones: 8 oz (227 g)	Colocar las papas fritas congeladas en la bandeja de cerámica esmaltada enmantecada. Colocar el plato en el estante alto.	C
		2	4 porciones: 16 oz (454 g)		
3	Papas trozadas congeladas	1	2 porciones: 8 oz (227 g)	Colocar las rebanadas de papa congeladas en la bandeja de cerámica esmaltada enmantecada. Colocar la charola en el centro de la charola de vidrio.	F
		2	4 porciones: 16 oz (454 g)		
4	Nuggets de pollo congelados	1	1 porción: 8 oz (227 g)	Colocar los nuggets de pollo congelados en la bandeja de cerámica esmaltada enmantecada. Colocar la charola en el centro de la charola de vidrio.	F
		2	2 porciones: 16 oz (454 g)		
5	Langostinos congelados, apanados	1	2 porciones: 8 oz (227 g)	Colocar los langostinos apanados congelados en la bandeja de cerámica esmaltada enmantecada. Colocar el plato en el estante alto.	C
		2	4 porciones: 16 oz (454 g)		
6	Rollitos de primavera congelados	1	1 porciones: 10 uds. (5 oz, 141 g)	Colocar los mini rollos primavera congelados en la bandeja de cerámica esmaltada enmantecada. Colocar el plato en el estante alto.	C
		2	2 porciones: 18 uds. (10 oz, 283 g)		
7	Muslos	1	1 porciones: 4 uds. (12 oz, 340 g)	Enjuagar los muslos y colocarlos directamente en el estante bajo. Colocar el estante en la bandeja de cerámica esmaltada.	B
		2	2 porciones: 8 uds. (24 oz, 680 g)		
8	Bastones de queso congelados	1	2 porciones: 4 uds.	Colocar los bastones de queso congelados en la bandeja de cerámica esmaltada enmantecada. Colocar la charola en el centro de la charola de vidrio.	F
		2	4 porciones: 8 uds.		
9	Aros de cebolla congelados	1	2 porciones: 6 uds.	Colocar los aros de cebolla congelados en la bandeja de cerámica esmaltada enmantecada. Colocar la charola en el centro de la charola de vidrio.	F
		2	4 porciones: 12 uds.		

Cocción automática

El menú Cocción automática contiene programas de cocción predefinidos para 71 elementos diferentes. No es necesario ajustar los tiempos de cocción ni el nivel de potencia.

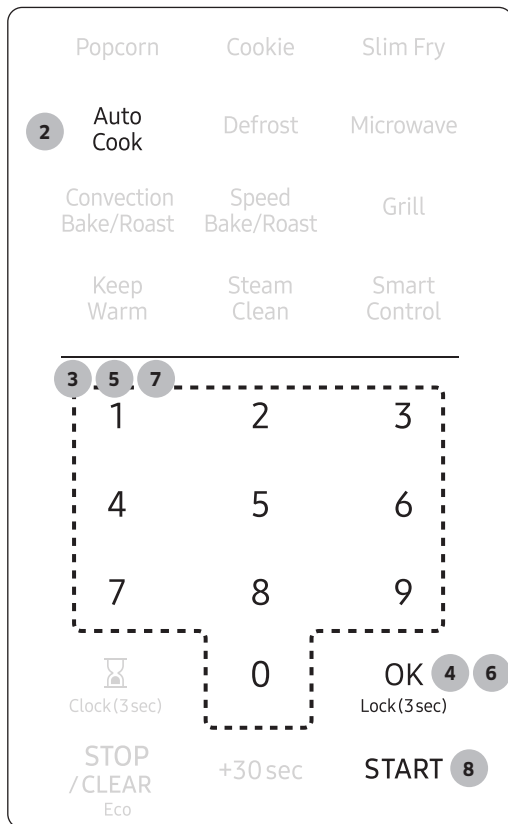

1. Coloque los alimentos sobre la bandeja o el estante. (Consulte **Guía de combinación de accesorios** en la página **31**)
2. Toque el botón **Auto Cook (Cocción automática)**.
3. Para seleccionar el número que corresponde a la categoría, toque el **teclado numérico**. (Consulte la tabla que comienza en la página **39**.)
4. Toque el botón **OK**.
5. Para seleccionar el número que corresponde al alimento, toque el **teclado numérico**. (Consulte la tabla que comienza en la página **39**.) Luego de seleccionar el alimento, si no necesita ingresar la cantidad, toque el botón **START (INICIO)**. Si necesita ingresar la cantidad, vaya al Paso 6.
6. Toque el botón **OK**.
7. Ingrese la cantidad de comida mediante el **teclado numérico**. (Consulte la tabla que comienza en la página **39**.)
8. Toque el botón **START (INICIO)**. El horno de microondas funcionará automáticamente durante el tiempo pre programado.

Uso del horno de microondas

Ejemplo del funcionamiento de Cocción automática

Para seleccionar **A-23. Waffles congelados** con **3 porciones** por ejemplo, siga estas instrucciones.

Uso del horno de microondas

Tocar			Aparece en pantalla		
Popcorn	Cookie	Slim Fry	START	Heat	Filter
2 Auto Cook	Defrost	Microwave	AM PM	88:88	°F OZ Lbs
1	3 2	3	START	Heat	Filter
4	5	6	AM PM	88:88	°F OZ Lbs
Clock(3sec)	0	OK 4	START	Heat	Filter
STOP / CLEAR Eco	+30sec	Lock(3sec) START	AM PM	88:88	°F OZ Lbs
1	2	3 5	START	Heat	Filter
4	5	6	AM PM	88:88	°F OZ Lbs
Clock(3sec)	0	OK 6	START	Heat	Filter
STOP / CLEAR Eco	+30sec	Lock(3sec) START	AM PM	88:88	°F OZ Lbs
1	7 2	3	START	Heat	Filter
4	5	6	AM PM	88:88	°F OZ Lbs
Clock(3sec)	0	OK	START	Heat	Filter
STOP / CLEAR Eco	+30sec	Lock(3sec) 8 START	AM PM	88:88	°F OZ Lbs

Conteo de tiempo

Categoría	Nro. de cocción	Alimento	Cantidad		Instrucciones	Tipo de accesorio
1. Recalentar	1	Calentar porciones de pizza	1	2 porciones (3-4 oz, 85-113 g/ cada una)	Colocar la pizza en un plato apto para microondas con el extremo ancho de las porciones hacia el borde exterior del plato. No permitir que se superpongan las porciones. No cubrir. Antes de servir, dejar reposar 1-2 minutos.	G
			2	4 porciones (3-4 oz, 85-113 g/ cada una)		
	2	Recalentar plato de comida	-	1 porción	Utilice sólo alimentos precocidos refrigerados. Poner los alimentos en un plato de cerámica. Cubrir el plato con un envoltorio plástico con ventilación o papel encerado.	G
	3	Recalentar guiso	1	1 porción: 8 oz (227 g)	Utilizar solo alimentos refrigerados. Verter en un bol o plato de cerámica hondo. Cubrir con una tapa o un envoltorio plástico con ventilación. Revolver bien antes de servir.	G
			2	2 porciones: 16 oz (454 g)		
			3	3 porciones: 24 oz (680 g)		
			4	4 porciones: 32 oz (907 g)		
	4	Recalentar pasta	1	1 porción: 8 oz (227 g)	Utilizar solo alimentos refrigerados. Verter en un bol o plato de cerámica hondo. Cubrir con una tapa o un envoltorio plástico con ventilación. Revolver bien antes de servir.	G
			2	2 porciones: 16 oz (454 g)		
			3	3 porciones: 24 oz (680 g)		
			4	4 porciones: 32 oz (907 g)		
	5	Recalentar sopa, crema	1	1 porción: 8 oz (227 g)	Utilizar solo alimentos refrigerados. Verter en un bol o plato de cerámica hondo. Cubrir con una tapa o un envoltorio plástico con ventilación. Revolver bien antes de servir.	G
			2	2 porciones: 16 oz (454 g)		
			3	3 porciones: 24 oz (680 g)		
			4	4 porciones: 32 oz (907 g)		

Uso del horno de microondas

Categoría	Nro. de cocción	Alimento	Cantidad	Instrucciones	Tipo de accesorio	
1. Recalentar	6	Recalentar sopa, caldo	1	1 porción: 8 oz (227 g)	Utilizar solo alimentos refrigerados. Verter en un bol o plato de cerámica hondo. Cubrir con una tapa o un envoltorio plástico con ventilación. Revolver bien antes de servir.	G
			2	2 porciones: 16 oz (454 g)		
			3	3 porciones: 24 oz (680 g)		
			4	4 porciones: 32 oz (907 g)		
	7	Recalentar bebida	1	1/2 taza	Utilizar una taza para medir; no lo cubra. Colocar la bebida en el horno. Después de calentar, revolver bien.	G
			2	1 taza		
3			2 tazas			
2. Botanas	1	Bocaditos de papa congelados	1	2 porciones: 10 uds.	Colocar los bocaditos de papa congelados en la bandeja de cerámica esmaltada enmantecada. Colocar la charola en el centro de la charola de vidrio.	F
			2	4 porciones: 20 uds.		
	2	Macarrones instantáneos con queso	1	1 porción: 1/2 taza de copos	Seguir las instrucciones del paquete para la preparación.	G
			2	2 porciones: 1 taza de copos		
	3	Waffle congelado	1	2 porciones: 4 uds.	Colocar los waffles en el estante bajo. Colocar el estante en la bandeja de cerámica esmaltada. Dar vuelta cuando el horno emita la señal sonora y reiniciar el horno.	B
			2	3 porciones: 6 uds.		
	4	Palitos de pescado	1	2 porciones: 8 oz (227 g)	Colocar los palitos en el estante bajo. Colocar el estante en la bandeja de cerámica esmaltada. Dar vuelta cuando el horno emita una señal sonora y luego reiniciar el horno.	B
			2	4 porciones: 16 oz (454 g)		
	5	Bolsa merienda	1	1 porción: 1 uds.	Seguir las instrucciones del paquete para la preparación. Dejar reposar 1-2 minutos después de calentar	G
			2	2 porciones: 2 uds.		
	6	Quesadilla	1	1 porción: 1 uds.	Seguir las instrucciones del paquete para la preparación. Dejar reposar 1-2 minutos después de calentar	G
			2	2 porciones: 2 uds.		
	7	Salchichas	1	2 uds.	Pinchar las salchichas, colocarlas en el plato. Cuando el horno emita la señal sonora, agregar los panes y reiniciar el horno.	G
			2	4 uds.		
	8	Burrito	1	1 uds.	Seguir las instrucciones del paquete para la preparación. Dejar reposar 1-2 minutos después de calentar	G
			2	2 uds.		
	9	Puré de papas instantáneo	1	2 porciones: 1 taza de copos	Seguir las instrucciones del paquete para la preparación.	G
			2	4 porciones: 2 tazas de copos		

Categoría	Nro. de cocción	Alimento	Cantidad		Instrucciones	Tipo de accesorio
3. Vegetales frescos	1	Brócoli	1	1 porción: 1/2 taza	Lavar y limpiar el brócoli y preparar las flores. Colocar en un bol de cerámica o vidrio apto para microondas y agregar ½ a 2 oz (15-60 ml) de agua (½ oz o 15 ml por porción). Colocar el bol en el centro de la charola de vidrio. Cocinar con tapa. Revolver después de la cocción	G
			2	2 porciones: 1 taza		
			3	3 porciones: 1.5 tazas		
			4	4 porciones: 2 tazas		
	2	Zanahorias	1	1 porción: 1/2 taza	Lavar y limpiar las zanahorias, y cortar en rebanadas parejas redondas. Colocar en un bol de cerámica o vidrio apto para microondas y agregar ½ a 2 oz (15-60 ml) de agua (½ oz o 15 ml por porción). Colocar el bol en el centro de la charola de vidrio. Cocinar con tapa. Revolver después de la cocción	G
			2	2 porciones: 1 taza		
			3	3 porciones: 1.5 tazas		
			4	4 porciones: 2 tazas		
	3	Ejotes	1	1 porción: 1/2 taza	Lavar y limpiar los ejotes. Colocar en un bol de cerámica o vidrio apto para microondas y agregar ½ a 2 oz (15-60 ml) de agua (½ oz o 15 ml por porción). Colocar el bol en el centro de la charola de vidrio. Cocinar con tapa. Revolver después de la cocción	G
			2	2 porciones: 1 taza		
			3	3 porciones: 1.5 tazas		
			4	4 porciones: 2 tazas		
	4	Espinaca	1	1 porción: 1/2 taza	Lavar y limpiar las espinacas Colocar en un bol de cerámica o vidrio apto para microondas y agregar ½ a 2 oz (15-60 ml) de agua (½ oz o 15 ml por porción). Colocar el bol en el centro de la charola de vidrio. Cocinar con tapa. Revolver después de la cocción	G
			2	2 porciones: 1 taza		
			3	3 porciones: 1.5 tazas		
			4	4 porciones: 2 tazas		
	5	Calabaza	1	2 porciones: 1-2 lb., 500-900 g	Cortar la calabaza por la mitad. Colocar con el lado del corte hacia abajo sobre un plato de cerámica o vidrio apto para microondas y agregar ¼ taza (60 ml) de agua. Colocar el plato en el centro de la charola de vidrio	G
			2	4 porciones: 2-3 lb., 900-1400 g		

Uso del horno de microondas

Categoría	Nro. de cocción	Alimento	Cantidad	Instrucciones	Tipo de accesorio	
4. Vegetales congelados	1	Brócoli	1	1 porción: 1/2 taza	Lavar y limpiar las flores de brócoli congeladas. Colocar en un bol de cerámica o vidrio apto para microondas y agregar ½ a 2 oz (15-60 ml) de agua (½ oz o 15 ml por porción). Colocar el bol en el centro de la charola de vidrio. Cocinar con tapa. Revolver después de la cocción	G
			2	2 porciones: 1 taza		
			3	3 porciones: 1.5 tazas		
			4	4 porciones: 2 tazas		
	2	Zanahorias	1	1 porción: 1/2 taza	Lavar y limpiar las zanahorias congeladas cortadas. Colocar en un bol de cerámica o vidrio apto para microondas y agregar ½ a 2 oz (15-60 ml) de agua (½ oz o 15 ml por porción). Colocar el bol en el centro de la charola de vidrio. Cocinar con tapa. Revolver después de la cocción	G
			2	2 porciones: 1 taza		
			3	3 porciones: 1.5 tazas		
			4	4 porciones: 2 tazas		
	3	Maíz	1	1 porción: 1/2 taza	Lavar y limpiar el maíz congelado. Colocar en un bol de cerámica o vidrio apto para microondas y agregar ½ a 2 oz (15-60 ml) de agua (½ oz o 15 ml por porción). Colocar el bol en el centro de la charola de vidrio. Cocinar con tapa. Revolver después de la cocción	G
			2	2 porciones: 1 taza		
			3	3 porciones: 1.5 tazas		
			4	4 porciones: 2 tazas		
	4	Ejotes	1	1 porción: 1/2 taza	Lavar y limpiar los ejotes congelados. Colocar en un bol de cerámica o vidrio apto para microondas y agregar ½ a 2 oz (15-60 ml) de agua (½ oz o 15 ml por porción). Colocar el bol en el centro de la charola de vidrio. Cocinar con tapa. Revolver después de la cocción	G
			2	2 porciones: 1 taza		
			3	3 porciones: 1.5 tazas		
			4	4 porciones: 2 tazas		
	5	Arvejas	1	1 porción: 1/2 taza	Lavar y limpiar las arvejas congeladas. Colocar en un bol de cerámica o vidrio apto para microondas y agregar ½ a 2 oz (15-60 ml) de agua (½ oz o 15 ml por porción). Colocar el bol en el centro de la charola de vidrio. Cocinar con tapa. Revolver después de la cocción	G
			2	2 porciones: 1 taza		
			3	3 porciones: 1.5 tazas		
			4	4 porciones: 2 tazas		

Categoría	Nro. de cocción	Alimento	Cantidad		Instrucciones	Tipo de accesorio
5. Comida	1	Papas al horno	1	2 uds. (8-10 oz, 227-283 g/cada una)	Pinchar cada papa varias veces con un tenedor. Colocar en el plato giratorio al estilo de los rayos de una rueda. Después de cocinar las papas, dejar reposar de 3 a 5 minutos.	G
			2	4 uds. (8-10 oz, 227-283 g/cada una)		
	2	Camote	1	2 uds. (8-10 oz, 227-283 g/cada una)	Pinchar cada camote varias veces con un tenedor. Colocar en el plato giratorio al estilo de los rayos de una rueda. Después de cocinar las papas, dejar reposar de 3 a 5 minutos.	G
			2	4 uds. (8-10 oz, 227-283 g/cada una)		
	3	Comida congelada	1	8-10 oz, 227-283 g	Retirar el paquete del envoltorio exterior y seguir las instrucciones para cubrir y reposar. Después de cocinar, dejar reposar 1-3 minutos.	G
			2	11-14 oz, 312-397 g		
			3	15-18 oz, 425-510 g		
	4	Desayuno congelado	1	4-6 oz, 113-170 g	Retirar el paquete del envoltorio exterior y seguir las instrucciones para cubrir y reposar. Después de cocinar, dejar reposar 1-3 minutos.	G
			2	7-8 oz, 198-227 g		
	5	Avena	1	1 paquete	Seguir las instrucciones del paquete para la cantidad de agua. Revolver bien antes y después del tiempo de reposo. Dejar reposar 3-5 minutos.	G
			2	2 paquetes		
	6	Arroz integral	1	2 porciones: 1 taza	Seguir las instrucciones del paquete para la cantidad de agua. Revolver bien antes y después del tiempo de reposo. Dejar reposar 3-5 minutos.	G
			2	4 porciones: 2 tazas		
	7	Macarrones de trigo integral	1	2 porciones: 1 taza	Seguir las instrucciones del paquete para la cantidad de agua. Retirar del horno y dejar reposar cubierto durante 5 minutos. Colar con cuidado.	G
			2	4 porciones: 2 tazas		
	8	Quinoa	1	2 porciones: 1 taza	Seguir las instrucciones del paquete para la cantidad de agua. Revolver bien cuando el horno emita una señal sonora y presionar el botón de inicio para continuar el proceso.	G
			2	4 porciones: 2 tazas		
	9	Tocino, prococido	1	2 lonjas	Colocar toallas de papel sobre el plato y acomodar el tocino sobre las toallas. No superponer.	G
2			4 lonjas			
3			6 lonjas			

Uso del horno de microondas

Categoría	Nro. de cocción	Alimento	Cantidad		Instrucciones	Tipo de accesorio
6. Pizza/Pan	1	Pizza congelada, individual, 6 pulgadas	-	6 pulgadas	Colocar la pizza en el estante. Colocar el estante bajo en la bandeja de cerámica esmaltada.	B
	2	Pizza congelada, normal, 12 pulgadas	-	12 pulgadas	Colocar la pizza en el estante. Colocar el estante bajo en la bandeja de cerámica esmaltada.	B
	3	Pizza congelada individual al molde	-	6 pulgadas	Colocar la pizza en el estante. Colocar el estante bajo en la bandeja de cerámica esmaltada.	B
	4	Galletas, refrigeradas	-	10 ud.	Colocar las galletas refrigeradas en la bandeja de cerámica esmaltada enmantecada. Colocar la bandeja en la rejilla baja.	A
	5	Mezcla para bizcocho en caja	-	1/2 paquete	Verter la masa en un molde redondo de 8 pulgadas. En el horno, colocar el recipiente con la mezcla en el estante bajo.	E
	6	Mezcla para brownie	-	1 paquete	Verter la masa en un molde de 8 x 8 pulgadas y colocarlo en el estante bajo.	E
	7	Galleta congelada	-	5 ud.	Colocar las galletas congeladas en la bandeja de cerámica esmaltada enmantecada. Colocar la bandeja en la rejilla baja.	A
	8	Tostada francesa congelada	1	2 porciones: 2 tostadas	Colocar la tostada en el estante alto. Colocar el estante en la bandeja de cerámica esmaltada. Dar vuelta cuando el horno emita la señal sonora y reiniciar el horno.	D
			2	4 porciones: 4 tostadas		
9	Fideos instantáneos	1	1 porción: 1 uds.	Colocar los fideos en un bol para microondas y verter 2 (para 1 porción) o 4 (para 2 porciones) tazas de agua. Después de cocer, colar con cuidado y agregar aderezos.	G	
		2	2 porciones: 2 uds.			

Categoría	Nro. de cocción	Alimento	Cantidad		Instrucciones	Tipo de accesorio
7. Derretir/ Ablandar	1	Derretir mantequilla	1	1 paquete: 4 oz (113 g)	Quitar el envoltorio y cortar la mantequilla a la mitad en forma vertical. Colocar la mantequilla en el recipiente, cubrir con papel encerado. Revolver bien después de finalizar y dejar reposar 1-2 minutos.	G
			2	2 paquetes: 8 oz (227 g)		
	2	Ablandar mantequilla	1	1 paquete: 4 oz (113 g)	Quitar el envoltorio y cortar la mantequilla a la mitad en forma vertical. Colocar la mantequilla en el recipiente, cubrir con papel encerado. Revolver bien después de finalizar y dejar reposar 1-2 minutos.	G
			2	2 paquetes: 8 oz (227 g)		
	3	Derretir chocolate	-	1 taza	Colocar las pepitas de chocolate en un recipiente apto para microondas. Revolver bien en la mitad del tiempo cuando el horno emita una señal sonora y reiniciar el horno. A menos que se revuelva, el chocolate mantiene su forma incluso cuando termina el tiempo de calentamiento.	G
	4	Ablandar helado	1	1 pinta	Quitar la tapa del envase. Colocar el envase en el centro del horno de microondas. Dejar reposar 2 minutos después de ablandarlo.	G
			2	4 pintas: Medio galón		
	5	Ablandar queso crema	-	1 paquete: 8 oz (227 g)	Desenvolver el queso crema y colocar en un recipiente apto para microondas. Dejar reposar 1-2 minutos.	G
	6	Ablandar jugo congelado	-	1 paquete: 11.5 oz (326 g)	No colocar latas de metal en el microondas. Quitar la tapa de plástico y colocar en el centro del microondas. Revolver después.	G
7	Derretir queso	-	1 taza	Colocar el queso en un recipiente apto para microondas y cubrir con papel encerado. Revolver después.	G	
8	Derretir caramelo	-	11 oz, 312 g	Colocar los caramelos en un recipiente apto para microondas. Revolver bien después.	G	
9	Derretir malvaviscos	-	10 oz, 283 g	Colocar los malvaviscos en un recipiente grande apto para microondas. Revolver bien después.	G	

Uso del horno de microondas

Categoría	Nro. de cocción	Alimento	Cantidad	Instrucciones	Tipo de accesorio	
8. Aves/ Marisco	1	Pechuga de pollo	1	2 uds. (6 oz, 170 g/cada una)	Colocar la pechuga de pollo en el estante alto. Colocar el estante en la bandeja de cerámica esmaltada. Cuando el horno emita la señal sonora, dar vuelta el pollo y reiniciar el horno.	D
			2	4 uds. (6 oz, 170 g/cada una)		
	2	Alitas de pollo congeladas	1	2 porciones: 10 ud.	Colocar las alitas en el estante bajo. Colocar el estante en la bandeja de cerámica esmaltada.	B
			2	4 porciones: 20 ud.		
	3	Pechuga de pavo	-	4 uds. (3 oz, 85 g/cada una)	Colocar las pechugas de pavo en el estante alto. Colocar el estante en la bandeja de cerámica esmaltada. Cuando el horno emita la señal sonora, dar vuelta las pechugas de pavo y reiniciar el horno.	D
	4	Pavo molido	-	4 porciones (1 lb., 454 g)	Colocar el pavo molido en un recipiente de vidrio para guisados de 2 cuartos de galón apto para microondas y luego en la charola de vidrio. Cuando el horno emita la señal sonora, revolver y reiniciar el horno.	G
	5	Pollo entero	-	2.5-3 lb., 1100-1360 g	Plegar las alas del pollo hacia abajo del pollo. Colocar el pollo en el estante bajo. Colocar el estante en la bandeja de cerámica esmaltada. Pintar el pollo con mantequilla derretida.	B
	6	Filete de pescado blanco	1	1 porción: 2 uds. (4 oz, 113 g)	Rociar el estante alto con aceite anti-adherente. Colocar los filetes de pescado blanco (bacalao, abadejo, etc.) en el estante. Colocar el estante en la bandeja de cerámica esmaltada.	D
			2	2 porciones: 4 uds. (8 oz, 227 g)		
	7	Filete de salmón	1	1 porción: 1 unidad (4 oz, 113 g)	Rociar el estante alto con aceite anti-adherente. Colocar los filetes de salmón en el estante. Colocar el estante en la bandeja de cerámica esmaltada.	D
2			2 porciones: 2 uds. (8 oz, 227 g)			
8	Filete de tilapia	1	1 porción: 2 uds. (4 oz, 113 g)	Rociar el estante alto con aceite anti-adherente. Colocar los filetes de tilapia en el estante. Colocar el estante en la bandeja de cerámica esmaltada.	D	
		2	2 porciones: 4 uds. (8 oz, 227 g)			
9	Camarones, frescos	1	2 porciones: 8 oz (227 g)	Colocar los camarones sobre la bandeja de cerámica. Colocar la bandeja en el estante alto. Cuando el horno emita la señal sonora, dar vuelta los camarones y reiniciar el horno.	C	
		2	4 porciones: 16 oz (454 g)			

Categoría	Nro. de cocción	Alimento	Cantidad		Instrucciones	Tipo de accesorio
9. Carne	1	Carne asada	1	2 lb., 907 g	Colocar la carne en el estante bajo. Colocar el estante en la bandeja de cerámica esmaltada. Cuando el horno emita la señal sonora, dar vuelta la carne y reiniciar el horno.	B
			2	3 lb., 1361 g		
	2	Carne molida	1	2 porciones: 0.5 lb., 227 g	Colocar la carne en un recipiente de vidrio para guisados de 2 cuartos de galón apto para microondas y luego colocar el recipiente en la charola de vidrio. Cuando el horno emita la señal sonora, revolver y reiniciar el horno.	G
			2	4 porciones: 1 lb., 454 g		
	3	Chuletas de cerdo con hueso	1	1 porción: 6-8 oz, 170-227 g	Colocar las chuletas de cerdo en el estante alto. Colocar el estante en la bandeja de cerámica esmaltada. Cuando el horno emita la señal sonora, dar vuelta las chuletas de cerdo y reiniciar el horno.	D
			2	2 porciones: 12-16 oz, 340-454 g		
	4	Chuletas de cerdo sin hueso	1	2 porciones: 2 uds., 8-10 oz, 226-282 g	Colocar las chuletas de cerdo en el estante alto. Colocar el estante en la bandeja de cerámica esmaltada. Cuando el horno emita la señal sonora, dar vuelta las chuletas de cerdo y reiniciar el horno.	D
			2	4 porciones: 4 uds., 16-20 oz, 454-546 g		
	5	Solomillo de cerdo	1	1 lb., 454 g	Coloque el cerdo en el estante bajo. Colocar el estante con el cerdo en la bandeja de cerámica esmaltada. Cuando el horno emita la señal sonora, dar vuelta el cerdo y reiniciar el horno.	B
			2	2 lb., 907 g		
	6	Tiras de salchichas frescas	1	2 porciones: 6 tiras	Colocar las salchichas en la bandeja de cerámica esmaltada. Colocar la bandeja en el estante alto. Cuando el horno emita la señal sonora, dar vuelta las salchichas y reiniciar el horno.	C
			2	4 porciones: 12 tiras		
	7	Tiras de salchichas congeladas	1	2 porciones: 6 tiras	Colocar las salchichas en la bandeja de cerámica esmaltada. Colocar la bandeja en el estante alto.	C
			2	4 porciones: 12 tiras		
8	Hamburguesas de embutido congeladas	1	2 porciones: 4 hamburguesas	Colocar las hamburguesa en la bandeja de cerámica esmaltada. Colocar la bandeja en el estante alto.	C	
		2	4 porciones: 8 hamburguesas			
9	Hamburguesas de embutido frescas	1	2 porciones: 2 hamburguesas	Colocar las hamburguesa en la bandeja de cerámica esmaltada. Colocar la bandeja en el estante alto. Cuando el horno emita la señal sonora, dar vuelta las salchichas y reiniciar el horno.	C	
		2	4 porciones: 4 hamburguesas			

Uso del horno de microondas

Descongelar

Retire todo el material de envasado antes de descongelar. Coloque carnes, aves, pescados, pan, etc. en un plato giratorio (charola de vidrio).

Instrucciones generales para la descongelación:

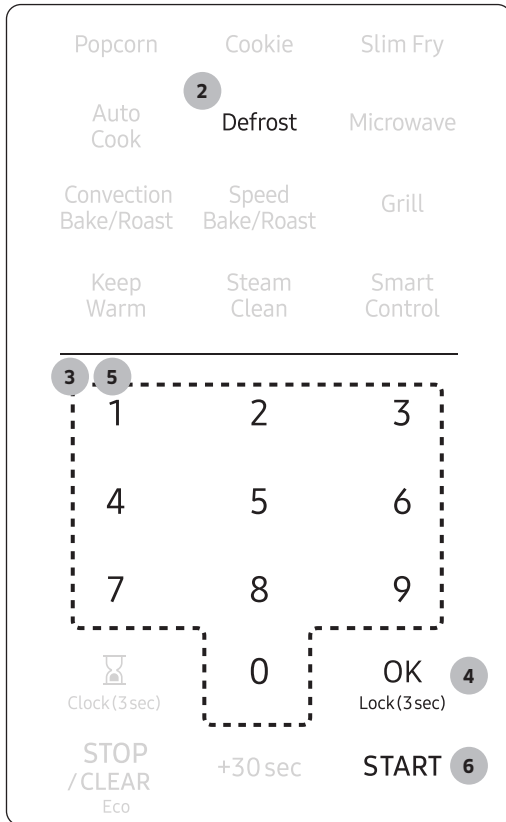

1. Coloque el alimento en el plato giratorio
2. Toque el botón **Defrost (Descongelar)**.
3. Para seleccionar el número que corresponde al alimento que quiere descongelar, toque el **teclado numérico**.
(Consulte la tabla en la página siguiente.)
4. Toque el botón **OK**.
5. Ingrese el peso del alimento tocando el **teclado numérico**.
(Consulte la siguiente tabla de la página siguiente para ver los pesos que puede ingresar.)
6. Toque el botón **START (INICIO)**.
El horno de microondas funcionará automáticamente durante el tiempo pre programado.

Para obtener instrucciones específicas para diferentes tipos de alimentos, consulte la siguiente tabla.

Nro. de cocción	Alimento	Cantidad	Tiempo (min.)	Instrucciones
1	Carne	0.1-6.0 lb. 100-2700 g	10-30	Proteger los bordes con papel de aluminio. Dar vuelta la carne cuando el horno emita la señal sonora. Este programa es apropiado para cordero, cerdo, bistecs, costillas y carne molida. Para carne molida, colocarla directamente en el plato giratorio sobre papel encerado. No utilizar una bandeja adicional. Dejar reposar, cubierta con papel de aluminio, durante 5-10 minutos.
2	Carne de ave	0.1-6.0 lb. 100-2700 g	10-30	Proteger las puntas de las patas y alas con papel de aluminio. Dar vuelta la carne de ave cuando el horno emita la señal sonora. Este programa es apropiado para pollos enteros y para presas de pollo.
3	Pescado	0.1-6.0 lb. 100-2700 g	10-30	Proteger la cola de un pescado entero con papel de aluminio. Dar vuelta el pescado cuando el horno emita la señal sonora. Este programa es apropiado para pescados enteros y para filetes de pescado.
4	Pan	0.1-2.0 lb. 100-900 g	5-10	Colocar el pan sobre una toalla de papel o colocar el pastel sobre un plato de cerámica y, si es posible, dar la vuelta cuando el horno emita señales sonoras. (El horno sigue funcionando y se detiene solo cuando abre la puerta.) Este programa es apropiado para todo tipo de pan, en rebanadas o entero, así como para panecillos y baguettes. Acomodar los panecillos en un círculo.

NOTA

Verifique los alimentos cuando lo indica el horno. Después de la etapa final, aún puede haber pequeñas partes que contengan hielo. Deje reposar para continuar el descongelamiento. Los alimentos no están totalmente descongelados hasta que todos los cristales de hielo se hayan derretido. Proteger las carnes asadas y bistecs con pequeños trozos de aluminio evita que los bordes se cocinen antes que el centro del alimento que se haya descongelado. Use tiras finas, planas y uniformes de papel de aluminio para cubrir los bordes y partes más delgadas del alimento.

Uso del horno de microondas

Microondas

El modo Microondas puede operar con el modo de cocción de una etapa y de etapas múltiples (máximo 2 etapas). También puede cambiar el nivel de potencia (10-100) si fuera necesario.

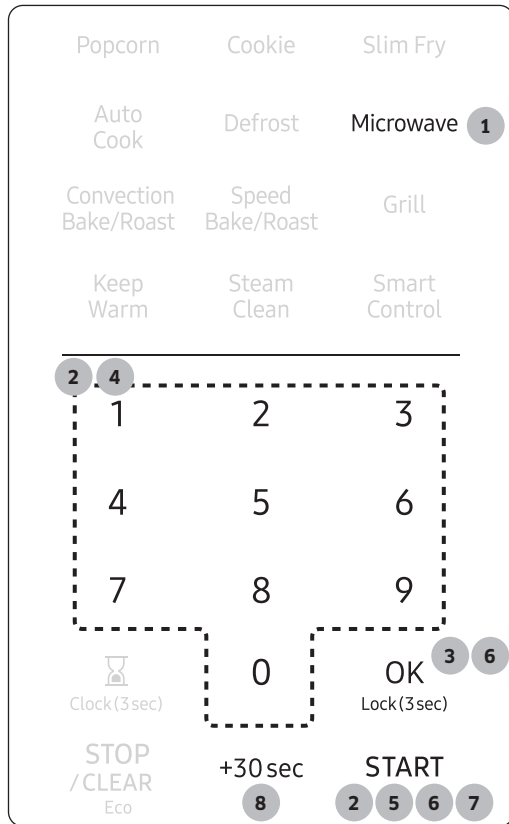

1. Toque el botón **Microwave (Microondas)**. (Puede pasar por alto este paso y comenzar por el siguiente.)
2. Utilice el **teclado numérico** para programar el tiempo de cocción. El tiempo ingresado puede ir desde un segundo hasta 99 minutos con 99 segundos. (Por ejemplo, para programar un tiempo de cocción de 20 minutos, ingrese **2, 0, 0, 0**) Si no necesita establecer el nivel de potencia, toque el botón **START (INICIO)**. El horno de microondas funcionará automáticamente el nivel de potencia Alto. Si desea modificar el nivel de potencia, vaya al Paso 3.
3. Si usted desea programar el nivel de potencia en cualquier otro nivel que no se Alto, toque el botón **OK**.
4. Tocar el **teclado numérico** que corresponde al nivel de potencia (Consultar la siguiente tabla).
5. Tocar el botón **START (INICIO)** para accionar el modo de cocción de una etapa. Si desea utilizar la cocción de etapas múltiples, vaya al Paso 6.

6. Para utilizar el modo de cocción de etapas múltiples, tocar **OK**, ingresar el tiempo de cocción para la 2da etapa y luego tocar **START (INICIO)** si no necesita configurar el nivel de potencia de 2da etapa.
7. Si desea configurar el nivel de potencia de la 2da etapa, siga los pasos 3 y 4. Tocar el botón **START (INICIO)** para iniciar la cocción.
8. Si desea agregar 30 segundos de tiempo de cocción, toque el botón **+30sec (Agregar 30 seg)**. Puede ajustar el tiempo de cocción mientras el horno de microondas está en funcionamiento.

Nro.	Nivel de potencia	Descripción	Nro.	Nivel de potencia	Descripción
1	10	Calentar	6	60	Fuego lento
2	20	Bajo	7	70	Medio alto
3	30	Descongelar	8	80	Recalentar
4	40	Medio bajo	9	90	Saltear
5	50	Medio	10	100	Alto

Hornear/Asar por convección

El modo Hornear/Asar por convección utiliza calor seco para cocinar y dorar alimentos. Un ventilador de alta velocidad hace circular el aire caliente dentro del horno para calentar los alimentos en forma rápida y pareja. Cuando cocina en el modo de convección, generalmente utilizará el estante bajo.

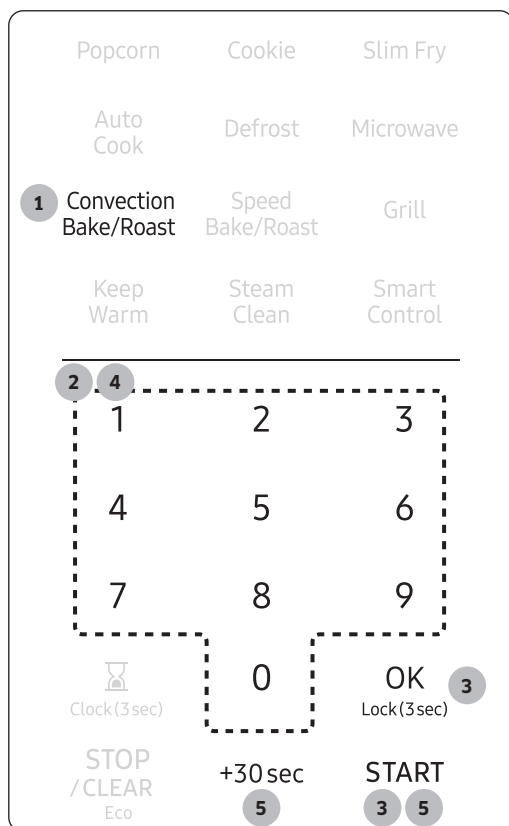

1. Presione una vez el botón **Convection Bake/Roast (Hornear/Asar por convección)** para HORNEAR.
Presione dos veces el botón **Convection Bake/Roast (Hornear/Asar por convección)** para ASAR.
2. Para definir la temperatura, toque el **teclado numérico**. (Consulte la siguiente tabla de temperaturas.)

Hornear	Asar
100 °F	-
200 °F	200 °F
225 °F	225 °F
250 °F	250 °F
275 °F	275 °F
300 °F	300 °F
325 °F	325 °F
350 °F	350 °F
375 °F	375 °F
400 °F	400 °F
425 °F	425 °F

3. Toque el botón **OK**. Si desea precalentar el horno, toque el botón **START (INICIO)** sin definir el tiempo de cocción.

NOTA

Si no se realiza ninguna acción dentro de los 60 minutos después de precalentarlo, el horno se apagará automáticamente.

4. Utilice el **teclado numérico** para programar el tiempo de cocción.
5. Toque el botón **START (INICIO)** para iniciar la cocción por convección. Si desea agregar 30 segundos de tiempo de cocción, toque el botón **+30sec (Agregar 30 seg)**. Puede ajustar el tiempo de cocción mientras el horno de microondas está en funcionamiento.

Uso del horno de microondas

NOTA

- Si el horno llega a la temperatura configurada, el horno emitirá un sonido en modo de precalentamiento y cocción.
- Para que la temperatura se mantenga constante, deje la puerta cerrada durante la cocción de los alimentos. Ábrala lo menos posible.
- Al utilizar el horno, si desea modificar la temperatura configurada, toque el botón **OK**, toque el **teclado numérico** y luego toque el botón **OK**.

Horneado/Asado rápido

La función de cocción combinada le permite cambiar automáticamente entre microondas y horneado/asado. Los alimentos quedan húmedos además de crocantes y dorados. Este tipo de cocción es ideal para alimentos grandes que requieren tiempos de cocción prolongados cuando se preparan en un horno convencional (como, por ejemplo, carnes asadas de gran tamaño, pollos enteros, etc.). Cuando cocine de manera combinada, utilice el estante bajo para permitir que el aire circule completamente alrededor del recipiente.

Para utilizar la cocción combinada:

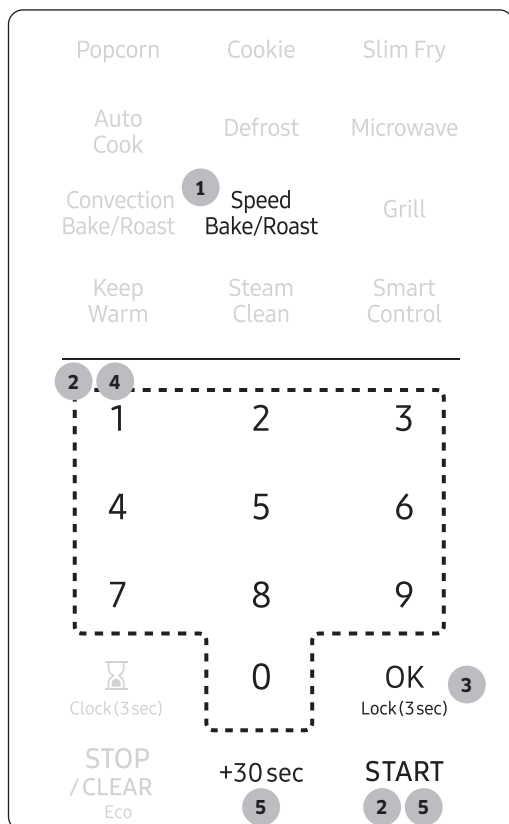

1. Presione una vez el botón **Speed Bake/Roast (Horneado/Asado rápido)** para HORNEAR RÁPIDO. Presione dos veces el botón **Speed Bake/Roast (Horneado/Asado rápido)** para ASAR RÁPIDO.
2. Utilice el **teclado numérico** para programar el tiempo de cocción. Si no necesita establecer el nivel de potencia, toque el botón **START (INICIO)**. El horno de microondas funcionará en el nivel de potencia pre programado. Si desea ajustar el nivel de potencia, vaya al Paso 3.
3. Toque el botón **OK**.
4. Para definir el nivel de potencia, toque el **teclado numérico** consulte la siguiente tabla. (predeterminado: 2)
5. Toque el botón **START (INICIO)**. Si desea agregar 30 segundos de tiempo de cocción, toque el botón **+30sec (Agregar 30 seg)**. Puede ajustar el tiempo de cocción mientras el horno de microondas está en funcionamiento.

NOTA

- Este modo combina la energía del microondas con el aire caliente. Esta combinación reduce el tiempo de cocción y a la vez aporta a los alimentos una superficie dorada y crujiente.
- La ventilación funcionará a baja velocidad mientras el horno esté en modo Horneado/Asado rápido.

Utensilios de cocina para cocinar con horneado/asado rápido

Utilice únicamente utensilios fabricados para su uso con hornos de microondas. No use utensilios de metal en el modo combinado. No utilice ningún tipo de utensilio de plástico ya que puede derretirse.

Alimentos apropiados para horneado/asado rápido

Otros alimentos apropiados para esta cocción en modo combinado incluyen todo tipo de alimentos cocidos que deban recalentarse y dorarse (por ejemplo, pasta al horno), así como alimentos que requieran un tiempo de cocción breve para dorar la parte superior de los alimentos. Este modo puede usarse para porciones grandes de comida a las que les viene bien una capa dorada y crocante (por ejemplo, presas de pollo, deben darse vuelta cuando haya transcurrido la mitad del tiempo de cocción). Otros alimentos adecuados para este modo de cocción incluyen una variedad de carnes y aves así como alimentos congelados y pizza.

Uso del horno de microondas

Guía de cocción para Horneado/Asado rápido

Utilice el modo de cocción, los niveles de potencia y los tiempos de cocción que aparecen en esta tabla a modo de guía para la cocción rápida.

📄 NOTA

Siempre utilice guantes al retirar la comida del horno de microondas.

Tipo	Alimento	Cantidad	Modo	Tiempo (min.)	Instrucciones
Pizza	Pizza congelada, individual	6 pulgadas	Horneado rápido 30 %	12-16	Colocar la pizza en el estante bajo, luego colocar el estante en la bandeja de cerámica esmaltada.
	Pizza congelada, normal	12 pulgadas	Horneado rápido 30 %	15-21	Colocar la pizza en el estante bajo, luego colocar el estante en la bandeja de cerámica esmaltada.
Carne	Rosbif (a punto)	2-3 lb. 900-1400 g	1º Asado rápido 30 %	1º 25-40	Pintar el bistec/cordero con aceite y condimentar con pimienta, sal y pimentón. Colocar el asado en el estante bajo, luego colocar el estante en la bandeja de cerámica esmaltada. Después de cocinarlo, envolver en papel de aluminio y dejar reposar durante 10-15 minutos.
			2º Asado por convección 325 °F	2º 25-40	
	Bistecs	0.5-1.0 lb. 200-500 g	1º Asado rápido 30 %	1º 7-13	Colocar el bistec en el estante alto, luego colocar el estante en la bandeja de cerámica esmaltada. Después de cocinarlo, dejar reposar el bistec por 5 minutos antes de cortar.
			2º Asado rápido 10 %	2º 10-15	
	Solomillo de cerdo	0.5-1.0 lb. 200-500 g	1º Asado rápido 30 %	1º 12-18	Colocar el solomillo de cerdo en el estante bajo, luego colocar el estante en la bandeja de cerámica esmaltada. Después de cocinarlo, dejar reposar el bistec por 5 minutos antes de cortar.
			2º Asado rápido 10 %	2º 10-16	
Pollo asado	3-4 lb. 1400-1800 g	1º Asado rápido 50 %	1º 25-40	Plegar las alas hacia abajo del pollo. Colocar el pollo en el estante bajo, luego colocar el estante en la bandeja de cerámica esmaltada. Pintar el pollo con mantequilla derretida o aceite y aderezos. Colocar el pollo con el lado de la pechuga hacia abajo para el primer lado, luego hacia arriba para el segundo.	
		2º Asado rápido 30 %	2º 15-30		
Presas de pollo con hueso	2-4 piezas	1º Asado rápido 50 %	1º 12-18	Colocar las presas de pollo en el estante alto, luego colocar el estante en la bandeja de cerámica esmaltada. Colocar el pollo con el lado de la piel hacia abajo para el primer lado, luego hacia arriba para el segundo.	
		2º Dorador	2º 10-20		

Tipo	Alimento	Cantidad	Modo	Tiempo (min.)	Instrucciones
Botanas, congeladas	Nuggets de pollo	5-10 uds.	Asado rápido 30 %	5-10	Colocar los nuggets de pollo en la bandeja de cerámica esmaltada, luego colocar la bandeja en el estante alto.
	Alitas de pollo	10-20 uds.	Asado rápido 50 %	12-17	Colocar las alitas de pollo en el estante bajo, luego colocar el estante en la bandeja de cerámica esmaltada.
	Papas fritas	6-12 oz 170-340 g	Horneado rápido 10 %	10-15	Colocar las papas fritas en la bandeja de cerámica esmaltada, luego colocar la bandeja en el estante mediano.

Dorador

El modo Dorador agrega textura y sabor a sus alimentos. Al dorar, utilice el estante bajo o alto. Si los alimentos ubicados en el estante alto podrían tocar el calentador superior, utilice el estante bajo.

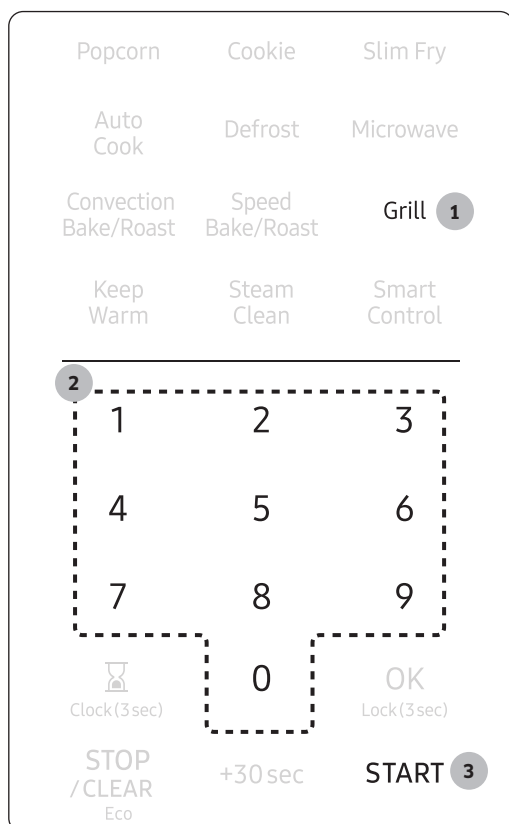

1. Toque el botón **Grill (Dorador)**.
2. Utilice el **teclado numérico** para programar el tiempo de cocción.
3. Toque el botón **START (INICIO)** para iniciar el dorado.

NOTA

El ventilador funcionará a baja velocidad mientras el horno esté en modo Dorar.

Uso del horno de microondas

Mantener caliente

Puede mantener calientes los alimentos cocinados en el horno microondas hasta 99 minutos y 99 segundos.

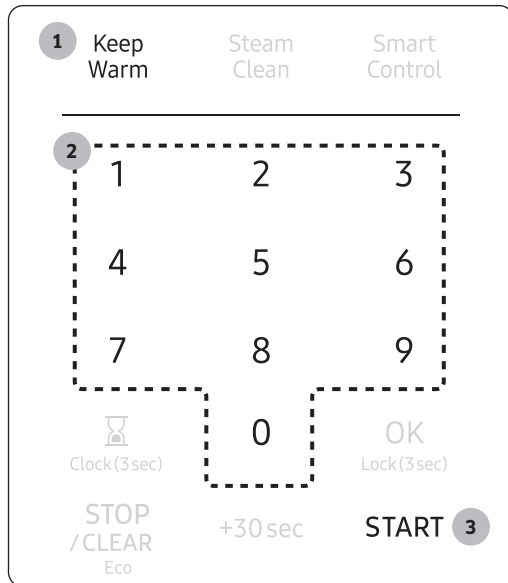

1. Toque el botón **Keep Warm (Mantener caliente)**.
2. Ingrese la hora utilizando el **teclado numérico**. Si no establece un tiempo de cocción, el horno mantendrá la función Mantener caliente durante 99 minutos.
3. Toque el botón **START (INICIO)**.

NOTA

- **Keep Warm (Mantener caliente)** funciona hasta durante 99 minutos y 99 segundos.
- **El alimento que se ha cocido cubierto** se debe también cubrir durante la función **Keep Warm (Mantener caliente)**
- La masa (pasteles, empanadillas, etc.) no se debe cubrir durante la función **Keep Warm (Mantener caliente)**
- Para mantener calientes los platos completos se pueden cubrir durante la función **Keep Warm (Mantener caliente)**.

A continuación indicamos la cantidad de alimento que recomendamos por tipo de alimento al usar la función Mantener caliente.

Tipo de alimento	Cantidad recomendada
Líquidos	1-2 tazas
Secado	5-10 oz

Limpeza con vapor

El vapor que suministra el sistema de limpieza con vapor empapará la superficie de la cavidad. Después de usar la función de limpieza con vapor, puede limpiar la cavidad del horno con facilidad.

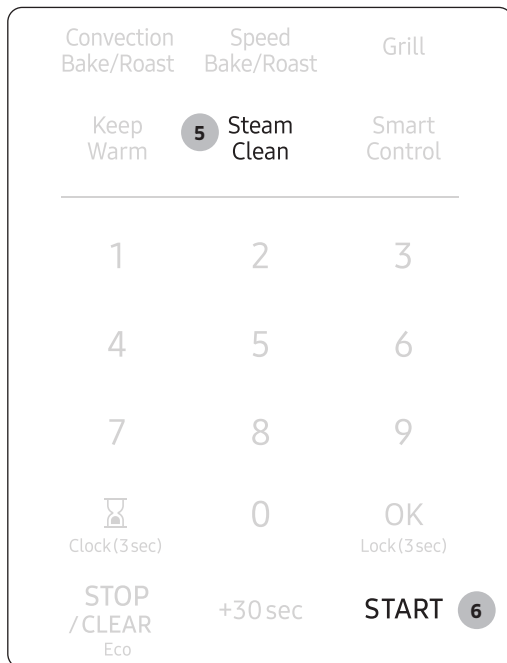

1. Abra la puerta.
2. Con cuidado vierta unas 2fl.oz. en un plato ancho.
3. Coloque el plato en la bandeja del microondas.
4. Cierre la puerta.
5. Toque el botón **Steam Clean (Limpeza con vapor)**.
6. Toque el botón **START (INICIO)**. La limpieza con vapor operará durante 6 minutos y 30 segundos. El tiempo de operación no se puede modificar.
7. Cuando haya transcurrido el tiempo de limpieza, el horno emitirá una señal sonora. Abra la puerta.
8. Limpie la cavidad del horno con un paño de cocina seco. Retire el plato giratorio y limpie debajo del estante con una toalla de papel.

NOTA

- Utilice esta función solo después de que el horno se haya enfriado por completo.
- Use solo agua de la llave normal. No use agua destilada.

PRECAUCIÓN

El agua del horno estará muy caliente debido a la función de limpieza con vapor. Limpie con cuidado.

Guía de utensilios de cocina

Al cocinar alimentos en el horno de microondas, las microondas deben ser capaces de penetrar en los alimentos sin que sean reflejadas o absorbidas por el recipiente.

Es importante escoger los recipientes correctos, por lo tanto, busque los que sean aptos para microondas.

La tabla siguiente enumera diversos tipos de recipientes e indica si pueden utilizarse en un horno de microondas y cómo.

Utensilios de cocción recomendados

- **Boles y recipientes de vidrio y vidrio-cerámica:** Úselos para calentar o cocinar.
- **Envoltorio de plástico para microondas:** Úselo para cubrir. Deje una pequeña abertura para que salga algo de vapor y evite colocarlo directamente sobre los alimentos.
- **Papel encerado** Úselo como tapa para evitar las salpicaduras.
- **Toallas y servilletas de papel:** Use para períodos cortos de calentamiento a baja temperatura. Absorben el exceso de humedad y evitan las salpicaduras. No utilice toallas de papel reciclado, que pueden contener metal y producir un incendio.
- **Platos y tazas de papel:** Úselos para períodos cortos de calentamiento a baja temperatura. No utilice papel reciclado, que puede contener metal y producir un incendio.
- **Termómetros:** Use solamente aquellos marcados “Microwave Safe” (Apto para microondas) y siga todas las indicaciones. Revise los alimentos en varios lugares. Los termómetros convencionales pueden usarse una vez que los alimentos han sido retirados del horno.

Elementos de uso limitado

- **Papel aluminio:** Use tiras angostas de papel de aluminio para evitar la sobrecocción de las áreas expuestas. Usar demasiado papel de aluminio puede dañar su horno, por lo tanto, tenga cuidado.
- **Cerámica, porcelana y cerámica de gres:** Úselas si están rotuladas “Microwave Safe” (Apto para microondas). Si no están rotuladas, pruébelas para asegurarse de que pueden usarse de manera segura. Nunca use recipientes con bordes metálicos.
- **Plásticos:** Úselos si están rotulados “Microwave Safe” (Apto para microondas). Otros plásticos pueden derretirse.
- **Paja, mimbre y madera:** Úselos solo para calentar durante períodos breves, dado que son inflamables.

No recomendado

- **Frascos y botellas de vidrio:** El vidrio normal es demasiado delgado para usar en un microondas y puede romperse.
- **Bolsas de papel:** Estas constituyen un peligro de incendio, excepto las bolsas de palomitas de maíz que están diseñadas para ser usadas en hornos de microondas.
- **Platos y tazas de Styrofoam:** Pueden derretirse y dejar un residuo nocivo en los alimentos.
- **Recipientes de plástico para guardar alimentos y recipientes para alimentos:** Los recipientes, por ejemplo los envases de margarina, pueden derretirse en el horno de microondas.

Utensilios de prueba

Si no está seguro de si un recipiente es apto o no para microondas, puede realizar esta prueba:

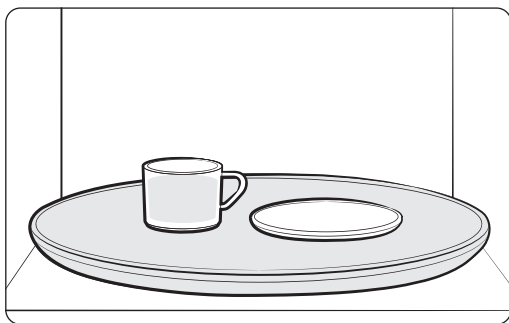

1. Llene una taza medidora de vidrio con agua y colóquela dentro del horno, junto al recipiente que desea probar.
2. Configure el microondas en 1 minuto con el **teclado numérico** y luego presione el botón **START (INICIO)**. Así se calentará el vidrio y el plato durante un minuto a potencia alta.

Cuando el microondas se detiene, el agua debe estar caliente y el recipiente que está probando debe estar frío.

Si el recipiente está caliente, entonces absorbe la energía de microondas y no es apto para usar en este horno.

Guía de cocción

La energía de microondas penetra verdaderamente en los alimentos y es atraída y absorbida por las moléculas de agua, los contenidos de grasa y azúcar de los alimentos. Las microondas provocan que las moléculas de los alimentos se muevan con rapidez. El movimiento veloz de estas moléculas crea fricción y el calor resultante cocina los alimentos.

Técnicas de cocción

Revolver

Revuelva alimentos como, por ejemplo, cazuelas y vegetales mientras los cocina para distribuir el calor uniformemente. Los alimentos en la parte exterior del recipiente absorben más energía y se calientan con mayor rapidez, por lo tanto, revuélvalos desde el exterior hasta el centro. El horno se apagará cuando usted abra la puerta para revolver sus alimentos.

Disposición

Disponga los alimentos de forma irregular como, por ejemplo, piezas de pollo o chuletas, con las partes más gruesas y carnosas hacia el exterior del plato giratorio, donde reciben más energía de microondas. Para evitar el exceso de cocción, coloque las partes delgadas o delicadas hacia el centro del plato giratorio.

Protección

Proteja los alimentos con tiras angostas de papel de aluminio para evitar el exceso de cocción. Las áreas que requieren protección son las puntas de las alas de las aves, los extremos de las patas de aves y las esquinas de recipientes para hornear cuadrados. Use solo pequeñas cantidades de papel de aluminio. Las cantidades más grandes pueden dañar su horno.

Girar

Dé vuelta los alimentos en la etapa intermedia de la cocción para exponer todas las partes a la energía de microondas. Esto es de vital importancia para productos grandes, como por ejemplo, carnes asadas.

Dejar reposar

Los alimentos cocidos en el microondas acumulan calor interno y continúan cocinándose durante algunos minutos después de que el horno se detiene. Deje que los alimentos reposen para completar la cocción, en especial aquellos alimentos como, por ejemplo, carnes asadas y vegetales enteros. Las carnes asadas necesitan este tiempo para completar la cocción en el centro sin cocinar en exceso las áreas exteriores. Todos los líquidos como, por ejemplo, la sopa o el chocolate caliente, deben agitarse o revolverse cuando finaliza la cocción. Deje que los líquidos reposen un momento antes de servirlos. Cuando calienta alimentos para bebés, revuélvalos bien y controle la temperatura antes de servirlos.

Agregar humedad

La energía de microondas es atraída hacia las moléculas de agua. Los alimentos con un contenido de humedad irregular deben cubrirse o dejarse reposar de modo que el calor se disperse uniformemente. Agregue una pequeña cantidad de agua a los alimentos secos para ayudarlos a cocinarse.

Ventilación

Después de cubrir un recipiente con un envoltorio plástico, ventílelo al destapar un extremo para permitir que se libere el exceso de vapor.

Utensilios de cocción recomendados

- Los alimentos densos como las papas, demoran más tiempo en calentarse que los alimentos más livianos. Los alimentos con una textura delicada deben calentarse a un nivel de potencia bajo para evitar que se endurezcan.
- El alto y el tipo de recipiente de cocción que utiliza puede afectar el tiempo de cocción. Cuando pruebe una receta nueva, use el tiempo de cocción mínimo y controle los alimentos de vez en cuando para evitar el exceso de cocción.
- Los alimentos con una piel no porosa, tales como las papas o las salchichas, deben pincharse para evitar que exploten.
- No se recomienda freír con aceite o grasa. La grasa y el aceite pueden hervir de repente y causar quemaduras graves.
- Algunos ingredientes se calientan más rápido que otros. Por ejemplo, la jalea dentro de una dona se calentará más que la dona. Tenga esto en cuenta para evitar quemaduras.
- No se recomienda el enlatado casero en el horno de microondas porque todas las bacterias nocivas pueden no ser destruidas por el proceso de calentamiento del microondas.
- Si bien las microondas no calientan los recipientes de cocción, el calor de los alimentos suele transferirse a dichos recipientes. Siempre use guantes protectores contra el calor cuando retire alimentos del microondas e indique a los niños que hagan lo mismo.
- No se recomienda hacer caramelo en el horno de microondas, ya que puede calentarse hasta llegar a temperaturas muy altas. Tenga esto en cuenta para evitar lesiones.

Guía para cocinar huevos en el microondas

- Nunca cocine huevos con cáscara y nunca caliente los huevos duros con la cáscara. Pueden explotar.
- Siempre perfora los huevos enteros para evitar que estallen.
- Cocine los huevos hasta que cuajen. Si se cocinaran de más, se endurecen.

Guía de cocción

Guía para cocinar verduras en el microondas

- Las verduras deben lavarse antes de cocinarlas. Por lo general, no se necesita agua adicional. Agregue alrededor de $\frac{1}{4}$ de taza de agua cuando cocine verduras densas tales como papas, zanahorias en cubos y judías verdes.
- Las verduras pequeñas (zanahorias rebanadas, arvejas, frijoles, etc.) se cocinan más rápido que las verduras más grandes.
- Las verduras enteras, tales como las papas, calabazas o mazorca, deben acomodarse en círculo en el plato giratorio antes de cocinarlas. Se cocinarán de manera más uniforme si se los da vuelta una vez transcurrida la mitad del tiempo de cocción.
- Siempre coloque las verduras como espárragos y brócoli con los extremos de los tallos apuntando hacia el borde del recipiente y las puntas hacia el centro.
- Cuando cocine verduras cortadas, siempre cubra el recipiente con una tapa o envoltorio plástico para microondas con ventilación.
- A las verduras enteras y con cáscara como, por ejemplo, las papas, la calabaza, la berenjena, etc., se les debe pinchar la cáscara en varios puntos antes de cocinarlas para evitar que exploten.
- Para una cocción más pareja, revuelva o reacomode las verduras enteras a la mitad del tiempo de cocción.
- Por lo general, cuanto más densa es la comida, mayor debe ser el tiempo de reposo. (El tiempo de reposo hace referencia al tiempo necesario para que los vegetales y los alimentos densos y grandes terminen de cocinarse una vez que salen del horno). Una papa al horno puede reposar en la mesada durante cinco minutos antes de que se complete la cocción, mientras que una fuente de arvejas puede servirse de inmediato.

Limpeza y mantenimiento de su horno de microondas

Mantener limpio su horno de microondas mejora su desempeño, previene reparaciones innecesarias y prolonga su vida útil.

Limpeza del exterior

Lo mejor es limpiar los derrames en la parte externa de su horno de microondas no bien ocurren. Utilice un paño suave y tibio, agua con jabón. Enjuague y seque.

PRECAUCIÓN

No permita que el agua llegue a los orificios de ventilación. No utilice nunca productos abrasivos o solventes químicos, como amoníaco o alcohol, ya que pueden dañar el aspecto de su microondas.

ADVERTENCIA

Desenchufe el microondas antes de limpiarlo.

Limpeza debajo de su horno de microondas

Limpie periódicamente la grasa y el polvo en la parte inferior de su microondas utilizando una solución de agua tibia y jabón.

Limpeza del panel de control

Límpielo con un paño húmedo y séquelo bien. No utilice productos de limpieza en aerosol, grandes cantidades de agua y jabón ni objetos abrasivos o puntiagudos sobre el panel ya que puede dañarse fácilmente.

Limpeza de la puerta y sus trabas

Siempre asegúrese de que las trabas de la puerta estén limpias y de que la puerta cierre adecuadamente. Tenga especial cuidado al limpiar las trabas de la puerta para asegurarse de que no se acumulen partículas que impidan que la puerta se cierre correctamente. Lave la puerta de vidrio con un detergente muy suave y agua. Asegúrese de utilizar un paño suave para evitar rayarla.

NOTA

Si se acumula vapor dentro o fuera de la puerta del horno, séquelo con un paño suave. Se puede acumular vapor cuando el horno funciona con mucha humedad y esto no indica una fuga del microondas de ninguna manera.

Limpieza y mantenimiento de su horno de microondas

Limpieza del interior

⚠ PRECAUCIÓN

A fin de evitar lesiones, asegúrese de que el horno de microondas se haya enfriado antes de limpiarlo.

⚠ PRECAUCIÓN

Saque la charola de vidrio del horno cuando limpie el horno o la charola. Para evitar que la charola se rompa, manipúlela con cuidado y no la ponga en agua inmediatamente después de cocinar. Lave la charola con cuidado en agua jabonosa tibia o en el lavavajillas.

Consulte la sección **Limpieza con vapor** en la página **57**.

Limpieza del anillo y el plato giratorio.

Limpie los anillos giratorios periódicamente y lave el plato giratorio tanto como sea necesario. El plato giratorio puede lavarse perfectamente en el lavavajillas.

Almacenamiento y reparación de su horno de microondas

Si debe guardar su horno de microondas durante un período corto o prolongado, escoja un lugar seco y sin polvo. El polvo y la humedad pueden afectar el funcionamiento de las piezas del microondas.

⚠ ADVERTENCIA

No repare, reemplace ni realice el mantenimiento de ninguna pieza de su microondas sin asistencia profesional. Llame únicamente a un técnico calificado para realizar reparaciones. Si el horno presenta fallas y requiere servicio técnico, o si tiene dudas sobre su funcionamiento, desenchufe el horno del tomacorriente y comuníquese con su centro de servicio técnico más cercano.

No utilice el horno si el microondas está dañado, en especial cuando la puerta o los sellos de las puertas estuvieran dañados o si la puerta no cerrara adecuadamente. Podría tratarse de una bisagra rota, una traba desgastada o de una cubierta deformada/doblada.

No retire el horno de su cubierta.

Este horno de microondas es únicamente para uso doméstico y no ha sido diseñado para un uso comercial.

Reemplazo de la luz de la cubierta/luz de noche

Al reemplazar la luz de la cubierta/luz de noche, asegúrese de usar guantes para evitar lesiones por el calor del foco.

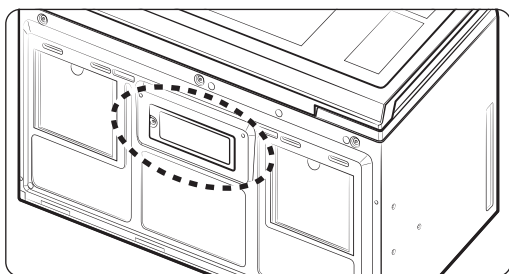

1. Desenchufe el horno o corte la electricidad de la fuente de alimentación principal.
2. Retire el tornillo de la tapa de la luz y baje esta.
3. Desconecte los conectores del cable.
4. Retire el tornillo que sujeta la placa de la lámpara LED.
5. Reemplace la placa de la lámpara LED.

Reemplazo de la luz del horno

Al reemplazar la luz del horno, asegúrese de usar guantes para evitar lesiones por el calor del foco.

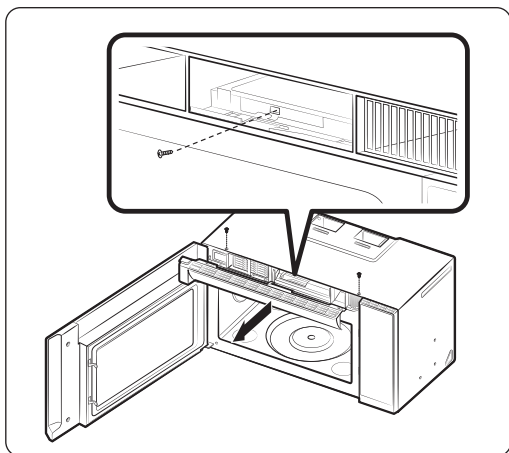

1. Desenchufe el horno o corte la electricidad de la fuente de alimentación principal.
2. Abra la puerta.
3. Retire los tornillos de montaje de la cubierta de ventilación (2 tornillos del medio).
4. Corra la rejilla de ventilación hacia la izquierda y retírela directamente.
5. Retire el filtro de carbón, si lo hubiere.
6. Retire el tornillo que sujeta la cubierta de la lámpara.
7. Retire el foco jalando hacia afuera suavemente.
8. Reemplace el foco con una bombilla halógena de 20 vatios.
9. Vuelva a colocar el portabombilla.
10. Vuelva a colocar la tapa de la ventilación y los 2 tornillos.
11. Enchufe el horno o encienda la electricidad de la fuente de alimentación principal. Reajuste el reloj.

Limpieza y mantenimiento de su horno de microondas

Limpieza del filtro de grasa

Su horno de microondas cuenta con dos filtros de grasa metálicos reutilizables. Los filtros de grasa deben retirarse y limpiarse al menos una vez cada cuatro meses o cuando sea necesario.

📄 **NOTA**

Su horno de microondas tiene una función recordatoria de filtro. Consulte la página **28** para obtener más detalles.

⚠️ **ADVERTENCIA**

Para evitar el riesgo de lesiones personales o de daños materiales, no encienda la campana del horno sin los filtros en su lugar.

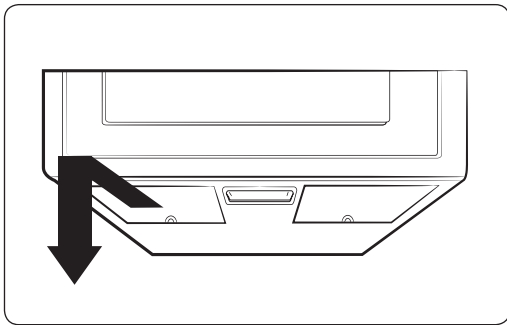

1. Para retirar el filtro, deslícelo hacia la izquierda (o derecha) usando la lengüeta.

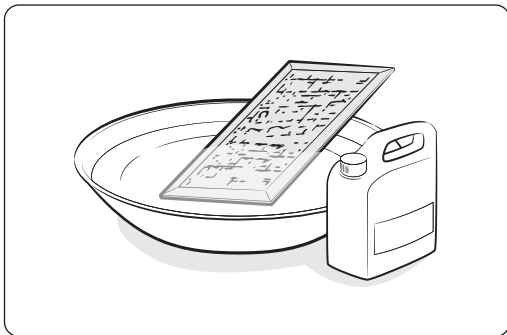

2. Remoje el filtro de grasa en agua caliente con un jabón suave. Enjuáguelo bien y sacúdalo hasta que se seque. Al cepillar el filtro ligeramente podrá quitar la suciedad incrustada.

⚠️ **ADVERTENCIA**

No utilice amoníaco ni coloque el filtro de grasa dentro del horno de microondas. El aluminio se oscurecerá.

3. Para colocar nuevamente el filtro, deslícelo en la ranura del marco sobre la izquierda (o derecha), luego empujelo hacia arriba y hacia la derecha (o izquierda) para trabarlo.

Reemplazo del filtro de carbón

Si su horno tiene ventilación hacia el interior, el filtro de carbón debe reemplazarse cada 6 a 12 meses, y más a menudo si es necesario. El filtro de carbón no puede limpiarse. Para solicitar un nuevo filtro de carbón, comuníquese con el Departamento de piezas en el 1-800-627-4368 o el distribuidor Samsung más cercano. También puede solicitar en línea en www.samsungparts.com

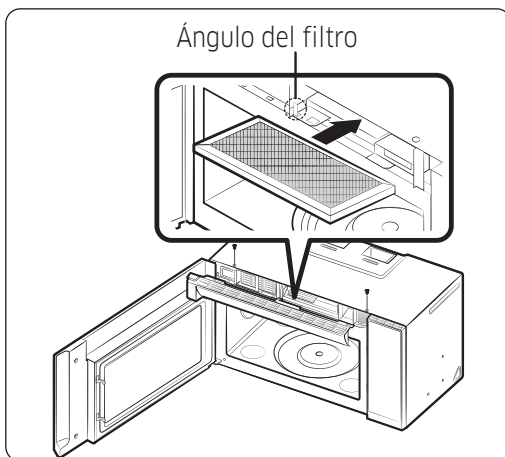
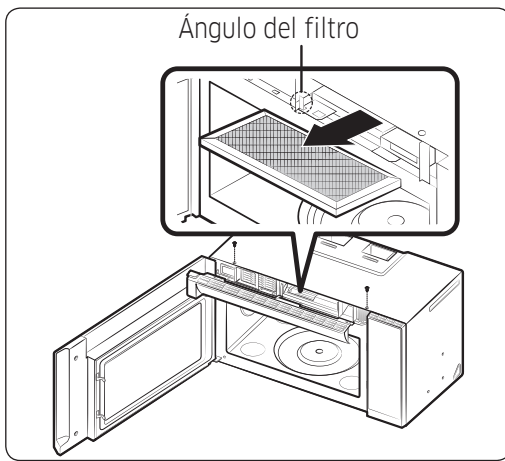

1. Desenchufe el horno o corte la electricidad de la fuente de alimentación principal.
2. Abra la puerta.
3. Retire los tornillos de montaje de la rejilla de ventilación (2 tornillos del medio).
4. Corra la rejilla de ventilación hacia la izquierda y retírela directamente.
5. Oprima el gancho y extraiga el filtro viejo.
6. Inserte un nuevo filtro de carbón en su lugar. El filtro debe quedar instalado en el ángulo que se muestra.
7. Vuelva a colocar la rejilla de ventilación y los 2 tornillos y cierre la puerta. Enchufe el horno o encienda la electricidad de la fuente de alimentación principal. Reajuste el reloj.

Resolución de problemas

Puntos de verificación

Si encuentra algún problema con el horno, verifique primero la siguiente tabla e intente poner en práctica las recomendaciones. Si el problema persiste, o si algún código de información sigue apareciendo en la pantalla, póngase en contacto con un centro de servicio local de Samsung.

Problema	Causa	Acción
General		
Los botones no se pueden tocar fácilmente.	Puede haber alguna sustancia extraña entre los botones.	Retire la sustancia extraña y vuelva a intentarlo.
	Para modelos táctiles: Humedad en el exterior.	Seque la humedad del exterior.
	Bloqueo para niños está activado.	Desactive Bloqueo para niños.
No se muestra la hora.	No se recibe corriente.	Asegúrese de que se reciba corriente. Confirme que el microondas esté enchufado. Controle los fusibles o el disyuntor.
	La función Eco (ahorro de energía) está activada.	Desactive la función Eco.
El horno no funciona.	No se recibe corriente.	Asegúrese de que se reciba corriente. Confirme que el microondas esté enchufado. Controle los fusibles o el disyuntor.
	La puerta está abierta.	Cierre la puerta y vuelva a intentarlo.
	Los mecanismos de seguridad de puerta abierta están cubiertos de alguna sustancia extraña.	Retire la sustancia extraña y vuelva a intentarlo.
El horno se detiene cuando está en funcionamiento.	El usuario abrió la puerta para dar la vuelta al alimento.	Después de dar vuelta el alimento, toque nuevamente el botón START (INICIO) para iniciar el funcionamiento.

Problema	Causa	Acción
La alimentación eléctrica se apaga durante el funcionamiento.	El horno estuvo funcionando durante demasiado tiempo.	Si el horno funcionó mucho tiempo, déjelo enfriar.
	El ventilador de enfriamiento no funciona.	Escuche el sonido del ventilador de enfriamiento.
	El horno intenta funcionar sin alimentos dentro.	Coloque alimentos en el horno.
	El horno no tiene suficiente espacio de ventilación.	Hay aberturas de entrada/salida de ventilación en la parte delantera y trasera del horno. Verifique la guía de instalación y asegúrese de que el microondas esté lo suficientemente alejado de las paredes y los gabinetes para contar con una ventilación adecuada.
	Hay varios electrodomésticos o dispositivos enchufados en el mismo enchufe.	Desenchufe los demás electrodomésticos y dispositivos del enchufe.
El horno no recibe corriente.	No se recibe corriente.	Asegúrese de que se reciba corriente. Confirme que el microondas esté enchufado. Controle los fusibles o el disyuntor.
Se oye un sonido de estallido ligero durante la operación.	Cocinar los alimentos en un recipiente sellado o con tapa ajustada puede producir sonidos como de ligeros estallidos.	No cocine los alimentos en envases cerrados ni con tapa. El vapor que se expande de la cocción de los alimentos puede hacer que los recipientes exploten o las tapas salgan despedidas.

Resolución de problemas

Problema	Causa	Acción
El exterior del horno se calienta demasiado durante el funcionamiento.	El horno no tiene suficiente espacio de ventilación.	Hay aberturas de entrada/salida de ventilación en la parte delantera y trasera del horno. Verifique la guía de instalación y asegúrese de que el microondas esté lo suficientemente alejado de las paredes y los gabinetes para contar con una ventilación adecuada.
	Hay objetos encima del horno.	Retire todos los objetos de encima del horno.
La puerta no se puede abrir fácilmente.	Hay restos de comida adheridos entre la puerta y el interior del horno.	Limpie el horno y abra la puerta.
El horno no calienta.	El horno no funciona, se están cocinando demasiados alimentos o el recipiente es inadecuado.	Para hacer una verificación del horno, coloque una taza de agua en un recipiente apto para microondas y haga funcionar el microondas durante 1 o 2 minutos para verificar si el agua se calienta. Si el agua se calienta, reduzca la cantidad de alimentos y vuelva a iniciar la función. Utilice un recipiente de cocción con la base plana.
Calienta poco o muy despacio.	El horno no funciona, se están cocinando demasiados alimentos o el recipiente es inadecuado.	Para hacer una verificación del horno, coloque una taza de agua en un recipiente apto para microondas y haga funcionar el microondas durante 1 o 2 minutos para verificar si el agua se calienta. Si el agua se calienta, reduzca la cantidad de alimentos y vuelva a iniciar la función. Utilice un recipiente de cocción con la base plana.

Problema	Causa	Acción
La función de calentar no funciona.	El horno no funciona, se están calentando demasiados alimentos o el recipiente es inadecuado.	Para hacer una verificación del horno, coloque una taza de agua en un recipiente apto para microondas y haga funcionar el microondas durante 1 o 2 minutos para verificar si el agua se calienta. Si el agua se calienta, reduzca la cantidad de alimentos y vuelva a iniciar la función. Utilice un recipiente de cocción con la base plana.
La función de descongelar no funciona.	El horno no funciona, se están descongelando demasiados alimentos o el recipiente es inadecuado.	Para hacer una verificación del horno, coloque una taza de agua en un recipiente apto para microondas y haga funcionar el microondas durante 1 o 2 minutos para verificar si el agua se calienta. Si el agua se calienta, reduzca la cantidad de alimentos y vuelva a iniciar la función. Utilice un recipiente de cocción con la base plana.
La luz interior es débil o no se enciende.	La puerta quedó abierta demasiado tiempo.	La luz interior puede apagarse automáticamente con la función Eco activada. Cierre y vuelva a abrir la puerta o toque el botón STOP/CLEAR Eco (DETENER/ELIMINAR Eco) .
	La luz interior está cubierta de alguna sustancia extraña.	Limpie el interior del horno y vuelva a verificarlo.
Se emite una señal sonora durante la cocción.	Si se está utilizando la función Cocción automática, la señal sonora indica que es hora de dar vuelta el alimento.	Después de dar vuelta el alimento, vuelva a presionar el botón START (INICIO) para reiniciar el funcionamiento.
El horno no está nivelado.	El horno está instalado en una superficie irregular.	Instale el horno en una superficie plana y estable.

Resolución de problemas

Problema	Causa	Acción
Se producen chispas durante la cocción.	Se están utilizando recipientes metálicos durante el proceso de cocción o descongelamiento.	No utilice recipientes de metal.
Cuando se enciende la alimentación, el horno comienza a funcionar inmediatamente.	La puerta no está cerrada completamente.	Cierre la puerta y vuelva a intentarlo.
Sale electricidad del horno.	La fuente de alimentación o el tomacorriente no tienen una conexión a tierra adecuada.	Conecte adecuadamente a tierra la alimentación y el tomacorriente.
Gotea agua.	Puede generarse agua o vapor a partir del proceso de cocción o descongelamiento, dependiendo del alimento. No es un defecto del horno.	Deje enfriar el horno y elimine el agua con una toalla seca.
Sale vapor a través de una grieta de la puerta.	Puede generarse agua o vapor a partir del proceso de cocción o descongelamiento, dependiendo del alimento. No es un defecto del horno.	Deje enfriar el horno y elimine el agua con una toalla seca.
Queda agua en el horno.	Puede generarse agua o vapor a partir del proceso de cocción o descongelamiento, dependiendo del alimento. No es un defecto del horno.	Deje enfriar el horno y elimine el agua con una toalla seca.
El brillo de la luz en el interior del horno varía.	El brillo cambia de acuerdo con la salida de potencia de cada función.	La salida de potencia cambia durante la cocción y no indica un mal funcionamiento. No es un defecto del horno.
Cuando termina la cocción, el ventilador de enfriamiento sigue funcionando.	Después de la cocción, el ventilador de enfriamiento continúa funcionando durante unos 3 minutos para ventilar el horno.	No es un defecto del horno.
Al tocar el botón START (INICIO) se activa el horno.	Esto ocurre cuando el horno no estaba funcionando.	El horno de microondas está diseñado para iniciar el funcionamiento al presionar el botón START (INICIO) cuando no estaba funcionando.

Problema	Causa	Acción
Plato giratorio		
El plato giratorio se desplaza o deja de dar vueltas.	No se colocó el anillo giratorio, o este no se encuentra en su lugar.	Instale el anillo giratorio y vuelva a intentarlo.
El plato giratorio se arrastra cuando da vueltas.	El anillo giratorio no está colocado en su lugar, hay demasiados alimentos o el recipiente es demasiado grande y toca la pared del horno de microondas.	Ajuste la cantidad de comida. No utilice recipientes que sean demasiado grandes.
El plato giratorio traquetea y hace ruido cuando da vueltas.	Hay restos de comida adheridos en la parte inferior del horno.	Retire los restos de comida adheridos en la parte inferior del horno.
Dorador		
Sale humo durante el funcionamiento.	Durante la operación inicial, sale humo de los elementos calentadores cuando se usa el horno por primera vez.	No es una falla del horno. Una vez que haya utilizado el horno 2 o 3 veces, debería detenerse.
	Hay restos de comida en los elementos calentadores.	Deje enfriar el horno y retire los restos de comida de los elementos calentadores.
	Los alimentos se encuentran demasiado cerca del dorador.	Durante la cocción, coloque los alimentos a una distancia adecuada.
	Los alimentos no están preparados o dispuestos correctamente.	Disponga los alimentos de manera adecuada.

Resolución de problemas

Problema	Causa	Acción
Horno		
El horno no calienta.	La puerta está abierta.	Cierre la puerta y vuelva a intentarlo.
Sale humo durante el precalentamiento.	Durante la operación inicial, sale humo de los elementos calentadores cuando se usa el horno por primera vez.	No es una falla del horno. Una vez que haya utilizado el horno 2 o 3 veces, debería detenerse.
	Hay restos de comida en los elementos calentadores.	Deje enfriar el horno y retire los restos de comida de los elementos calentadores.
Hay olor a quemado o a plástico quemado cuando se utiliza el horno.	Se utiliza un recipiente de plástico o que no es resistente al calor.	Utilice un recipiente apto para altas temperaturas.
Hay malos olores procedentes del interior del horno.	Residuos de comida o plástico se han derretido y adherido a las paredes.	Utilice la función de vapor y limpie el interior del horno de microondas con un paño seco. Puede colocar una taza para medir conteniendo una taza de agua y una rebanada de limón y hacer funcionar el horno para eliminar más rápidamente los malos olores.
El horno no cocina adecuadamente.	La puerta del horno se abre con frecuencia durante la cocción.	No abra la puerta con frecuencia a menos que necesite dar vuelta los alimentos. Si se abre la puerta con frecuencia, la temperatura interna desciende y esto puede afectar el resultado de la cocción.
	Los controles del horno no están configurados correctamente.	Configure correctamente los controles del horno y vuelva a intentarlo.
	El dorador o bien otros accesorios no están insertados correctamente.	Inserte correctamente los accesorios.
	Se utiliza un tipo o tamaño de recipiente inadecuado.	Reinicie los controles del horno o utilice recipientes con la base plana.

Códigos de información

Si el horno no funciona, puede aparecer un código de información en el visor. Consulte la siguiente tabla para conocer el código y siga las instrucciones.

Código	Descripción	Acción
C-20	El sensor de temperatura no lee correctamente la temperatura.	Toque el botón STOP/CLEAR Eco (DETENER/ELIMINAR Eco) y reinicie el funcionamiento. Si vuelve a aparecer, apague el horno de microondas, déjelo reposar durante más de 30 segundos y vuelva a ajustarlo. Si este código vuelve a aparecer, llame a su centro local de atención al cliente de SAMSUNG.
C-21	El sensor de temperatura detecta una temperatura superior a la temperatura configurada.	Apague el horno de microondas, déjelo enfriar y vuelva a ajustarlo. Si este código vuelve a aparecer, llame a su centro local de atención al cliente de SAMSUNG.
C-F0	El microondas ha detectado una falla de las comunicaciones internas.	Desenchufe el cable de alimentación del horno y comuníquese con un centro local de atención al cliente de SAMSUNG.
C-A1	El horno no detectó que el regulador de tiro se abría o cerraba durante 1 minuto.	
C-F1	Ocurre únicamente cuando la lectura o escritura de EEPROM no está funcionando.	
C-D0	Los botones de control permanecen presionados más de 10 segundos.	Limpie las teclas y verifique si hay agua en la superficie que rodea las teclas. Si vuelve a aparecer, apague el horno de microondas, déjelo reposar durante más de 30 segundos y vuelva a ajustarlo. Si este código vuelve a aparecer, llame a su centro local de atención al cliente de SAMSUNG.
C-F2	Un botón funciona mal.	Detenga el horno e inténtelo nuevamente. Si este código vuelve a aparecer, llame a su centro local de atención al cliente de SAMSUNG.

Apéndice

Especificaciones

Modelo	MC17T8000C*
Cavidad del horno	1.7 pies cúbicos
Controles	10 niveles de potencia e incluye descongelado
Timer (Temporizador)	99 minutos, 99 segundos
Fuente de alimentación	120 VCA, 60 Hz
Consumo de potencia	1700 watts el microondas / 1750 watts la hornalla
Salida de potencia del microondas	950 vatios
Luz de la cubierta	Lámpara LED (2 C/U)
Luz del horno	Lámpara halógena de 20 vatios
Dimensiones de la cavidad del horno (pulgadas)	20 ⁹ / ₆₄ "(Ancho) x 10 ⁹ / ₃₂ "(Alto) x 14"(Prof.)
Dimensiones exteriores (pulgadas)	29 ⁷ / ₈ " (Ancho) x 16 ¹⁵ / ₁₆ " (Alto) x 16 ¹⁹ / ₃₂ "(Prof.)
Dimensiones de envío (pulgadas)	33 ¹¹ / ₃₂ "(Ancho) x 20 ²⁵ / ₃₂ " (Alto) x 19 ³ / ₈ "(Prof.)
Peso neto/envío	75.2 lb. / 82.7 lb. (34.10 kg / 37.52 kg)

Garantía

Horno de microondas Samsung para instalar sobre la estufa

Garantía limitada al comprador original

El presente producto de la marca SAMSUNG, tal como lo provee y distribuye Samsung Electronics America, Inc. (SAMSUNG) y lo entrega como nuevo, en su embalaje de cartón original al comprador o consumidor original, está garantizado por SAMSUNG contra defectos de fabricación de los materiales y la mano de obra durante el período limitado de la garantía de:

UN (1) AÑO PARA LAS PIEZAS Y LA MANO DE OBRA, DIEZ (10) AÑOS DE GARANTÍA PARA LAS PIEZAS DEL MAGNETRÓN

Samsung le aplicará un cargo por reemplazar un accesorio o por reparar un defecto cosmético si el daño de la unidad o el daño/pérdida del accesorio es causado por el cliente. En esta cláusula se incluyen:

- Puerta, manija, panel exterior o panel de control abollados, rayados o rotos
- Bandeja, anillo giratorio, manguito de acoplamiento, filtro o rejilla de alambre rotos o perdidos

Las piezas sustituibles por el usuario se pueden enviar al cliente para la reparación de la unidad. Si es necesario, se puede enviar a un técnico para que efectúe el servicio.

La presente garantía limitada comienza en la fecha original de compra y es válida únicamente para productos comprados y usados en los Estados Unidos. Para recibir el servicio técnico de la garantía, el comprador debe comunicarse con SAMSUNG con el fin de que se determine el problema y los procedimientos del servicio. El servicio técnico de la garantía solo puede ser prestado por un centro de servicio técnico autorizado de SAMSUNG. Se debe presentar la factura de compra original como prueba de compra a SAMSUNG o al servicio técnico autorizado de SAMSUNG.

SAMSUNG reparará el producto o lo reemplazará si no puede repararlo, a discreción y sin cargo tal como se establece en la presente garantía, con piezas o productos nuevos o reacondicionados si se comprueba que es defectuoso durante el período limitado de la garantía especificado anteriormente. Todas las piezas y los productos reemplazados pasan a ser propiedad de SAMSUNG y deben ser devueltos a SAMSUNG. Las piezas y los productos reemplazados asumen la garantía original que resta, o noventa (90) días, el período que sea el más prolongado.

Se brindarán servicios a domicilio durante el período de garantía de mano de obra sujetos a la disponibilidad dentro de los estados contiguos de Estados Unidos. El servicio a domicilio no está disponible en todas las zonas. Para recibir servicio a domicilio, el producto debe estar accesible y sin obstrucciones para el personal de servicio técnico. Si durante el servicio a domicilio no puede completarse la reparación, es probable que sea necesario retirar, reparar y devolver el producto. En caso de que el servicio a domicilio no esté disponible, SAMSUNG podrá elegir, a nuestra discreción, proveer el transporte que escojamos hacia un centro de servicio SAMSUNG autorizado y desde este. De lo contrario, el transporte hacia y desde el centro de servicio técnico autorizado de Samsung es responsabilidad del comprador.

La presente garantía limitada cubre defectos de fabricación de los materiales y la mano de obra

Garantía

encontrados durante el uso normal y doméstico de este producto y no será válida para lo siguiente, incluidos, entre otros: daños que ocurran durante el envío; entrega e instalación; aplicaciones y usos para los cuales el presente producto no fue destinado; números de serie o de producto alterados; daño estético o acabado exterior; accidentes, abuso, descuido, incendio, inundación, caída de rayos, u otros casos fortuitos o de fuerza mayor; uso de productos, equipos, sistemas, utilidades, servicios, piezas, suministros, accesorios, aplicaciones, instalaciones, reparaciones, cableado externo o conectores no provistos ni autorizados por SAMSUNG que dañen este producto o que acarreen problemas en el servicio; tensión de la línea eléctrica incorrecta, fluctuaciones y sobretensión; ajustes del cliente e incumplimiento de lo establecido en el manual de instrucciones, las instrucciones de limpieza, mantenimiento y ambientales cubiertas y recomendadas en el manual de instrucciones; problemas causados por plagas; recalentamiento o exceso de cocción causado por el usuario; charola de vidrio o plato giratorio; menor potencia del magnetrón relacionada con el envejecimiento normal. SAMSUNG no garantiza el funcionamiento ininterrumpido o sin errores del producto.

NO EXISTEN GARANTÍAS EXPRESAS, SALVO AQUELLAS ENUMERADAS Y DESCRITAS ANTERIORMENTE, Y NINGUNA GARANTÍA YA SEA EXPRESA O TÁCITA, INCLUIDA, AUNQUE NO EN CARÁCTER TAXATIVO, TODA GARANTÍA TÁCITA DE COMERCIABILIDAD O APTITUD PARA UN PROPÓSITO ESPECIAL, SE APLICARÁ DESPUÉS DE LOS PERÍODOS DE GARANTÍA ESTABLECIDOS MÁS ARRIBA, Y NINGUNA OTRA GARANTÍA EXPRESA O GARANTÍA OTORGADA POR PERSONA, COMPAÑÍA O CORPORACIÓN ALGUNA CON RESPECTO AL PRESENTE PRODUCTO REVESTIRÁ CARÁCTER VINCULANTE PARA SAMSUNG. SAMSUNG NO SERÁ RESPONSABLE POR PÉRDIDA DE INGRESOS O LUCRO CESANTE, IMPOSIBILIDAD DE GENERAR AHORROS U OBTENER OTROS BENEFICIOS, CUALQUIER DAÑO DERIVADO DE CIRCUNSTANCIAS ESPECIALES, DAÑO IMPREVISTO O DERIVADO CAUSADO POR EL USO, USO INCORRECTO O INCAPACIDAD PARA USAR EL PRESENTE PRODUCTO, INDEPENDIEMENTE DE LA TEORÍA LEGAL EN QUE SE FUNDE EL RECLAMO Y AUN CUANDO SE LE HAYA NOTIFICADO A SAMSUNG DE LA POSIBILIDAD DE TALES DAÑOS. NINGÚN RESARCIMIENTO DE NINGUNA ÍNDOLE CONTRA SAMSUNG SUPERARÁ EL MONTO DEL PRECIO DE COMPRA DEL PRODUCTO VENDIDO POR SAMSUNG Y CAUSANTE DEL PRESUNTO DAÑO. SIN QUE SE LIMITE A LO PRECEDENTE, EL COMPRADOR ASUME TODO EL RIESGO Y LA RESPONSABILIDAD POR PÉRDIDA, DAÑO O LESIÓN AL COMPRADOR Y A LOS BIENES DEL COMPRADOR Y A TERCEROS Y A SUS BIENES DERIVADOS DEL USO, USO INCORRECTO O INCAPACIDAD PARA USAR EL PRESENTE PRODUCTO VENDIDO POR SAMSUNG, QUE NO HAYA SIDO OCASIONADO DIRECTAMENTE POR NEGLIGENCIA DE SAMSUNG. LA PRESENTE GARANTÍA LIMITADA NO SE EXTENDERÁ A NINGUNA PERSONA DISTINTA DEL COMPRADOR ORIGINAL DEL PRESENTE PRODUCTO, ES INTRANSFERIBLE Y ESTABLECE SU EXCLUSIVA REPARACIÓN.

Algunos Estados no permiten limitaciones en cuanto al plazo de una garantía implícita, o la exclusión o limitación de daños imprevistos o derivados, por lo tanto las limitaciones o exclusiones antedichas pueden no aplicarse en su caso. Esta garantía le otorga derechos legales específicos, y además puede tener otros derechos que varían según el Estado en el que se encuentre.

Para recibir un servicio técnico de garantía, comuníquese con SAMSUNG a:

1-800-SAMSUNG (726-7864) o www.samsung.com/us/support

NOTAS



Scan this with your smartphone

Escanee el código QR* o visite www.samsung.com/spsn para ver nuestros útiles videos instructivos y programas en vivo

*Requiere un lector instalado en su teléfono inteligente

Tenga en cuenta que la garantía de Samsung NO cubre las llamadas de servicio para explicar el funcionamiento del producto, corregir una instalación inadecuada o realizar tareas de limpieza o mantenimiento.

¿TIENE PREGUNTAS O COMENTARIOS?

PAÍS	LLAME AL	O VISÍTENOS EN LÍNEA EN
U.S.A Consumer Electronics	1-800-SAMSUNG (726-7864)	www.samsung.com/us/support



MC17T8000C*_AA-01