

# KSK 6300 Side by Side Kit

# Inhalt

---

<b>AU/en</b>	3
<b>BE/nl</b>	8
<b>BE/fr</b>	13
<b>CH/de</b>	18
<b>CH/fr</b>	23
<b>CH/it</b>	28
<b>CZ/cs</b>	33
<b>DE/de</b>	38
<b>DK/da</b>	43
<b>EE/et</b>	48
<b>ES/es</b>	53
<b>FI/fi</b>	58
<b>FR/fr</b>	63
<b>GR/el</b>	68
<b>HU/hu</b>	73
<b>HR/hr</b>	78
<b>IT/it</b>	83
<b>LV/lv</b>	88
<b>LT/lt</b>	93
<b>NL/nl</b>	98
<b>NO/no</b>	103
<b>PL/pl</b>	108
<b>PT/pt</b>	113
<b>RO/ro</b>	118
<b>RS/sr</b>	123
<b>RU/ru</b>	128
<b>SE/sv</b>	133
<b>SI/sl</b>	138
<b>TR/tr</b>	143
<b>UK/ua</b>	148
<b>HK/hk</b>	153

You can connect any two identical models as follows using the side-by-side installation kit:

- KWT 6312 UG(S)
- KWT 6321 UG
- KWT 6322 UG

Models KWT 6312 UG(S) and KWT 6322 UG can also be connected.

## Before installation

To avoid the risk of personal injury or damage to the appliance, it is **essential** to read these installation instructions as well as the Operating instructions for your appliance before it is installed and used for the first time.

**Caution!**  
This appliance must be built in, otherwise it could tip up.

It is essential that all installation work is carried out by two people.

Depending on the niche, the following parts may be required for side-by-side installation:

- Connecting bracket with securing tab ① (connects appliances under a wooden worktop)

- Connecting bracket without securing tab ② (connects appliances under worktops which cannot be screwed into)
- Connecting bracket ③ (connects appliances on the front at the bottom)
- Connecting clamps ④ (connects appliances at the back)
- Screws for the connecting clamps ⑤
- Screws for securing the connecting bracket ⑥

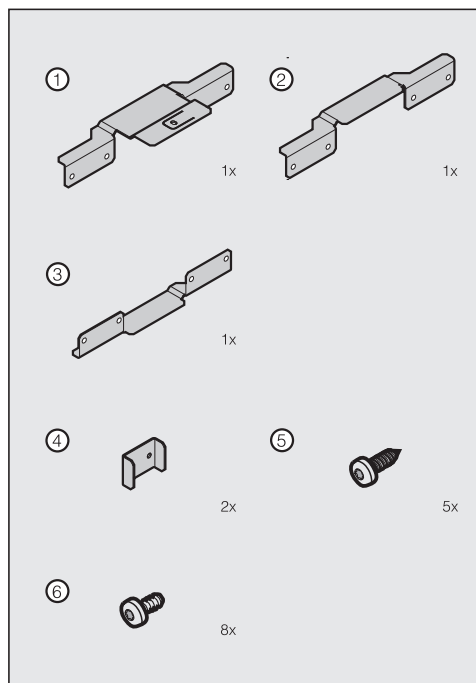

## AU/en

The following tools are required for side-by-side installation:

- A selection of Torx screwdrivers,
- Drill bits of various sizes,
- Spirit level
- Tape measure
- Spanner wrench (supplied with the appliance)

### Changing the door hinging

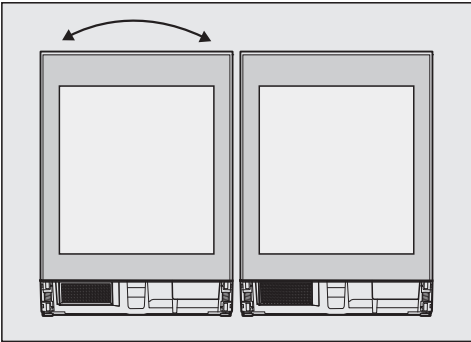

- Change the door hinging for the left-hand appliance (see "Changing the door hinging" in the appliance Operating instructions).

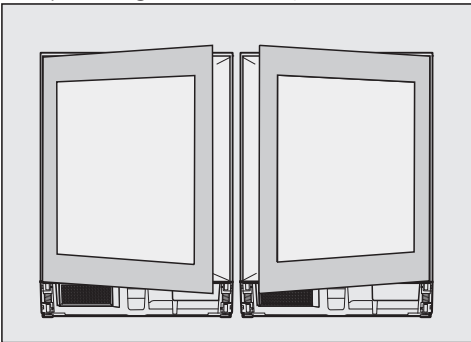

The door hinges are each situated on the outside.

### Preparing, aligning and connecting appliances.

- Place the appliances side-by-side in front of the niche.

Leave sufficient space between the niche and the back of the appliances for working.

- Prepare the appliances (See "Underbench installation" in the appliance Operating instructions).
- Unscrew adjusting feet clockwise to 4 mm less than the height of the niche.

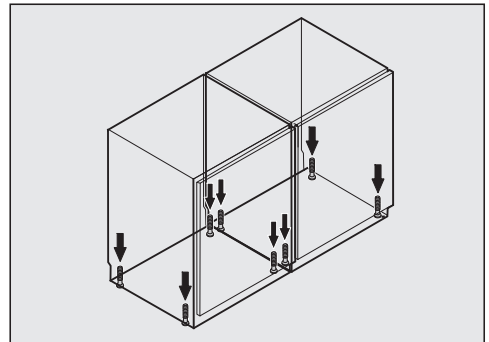

- Align the appliance by height and horizontally using the spanner wrench (see "Underbench installation").

A misaligned appliance can become warped.

If you wish to align the appliance combination to taller furniture fronts:

- Follow the Operating instructions for the appliance (See "Aligning the appliance to taller furniture doors").

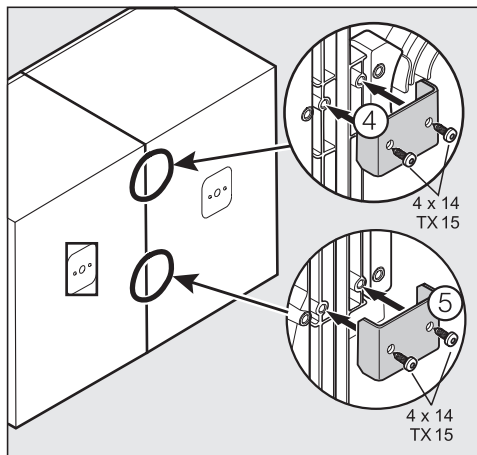

- Screw the appliances together at the back using the two connecting clamps ④.

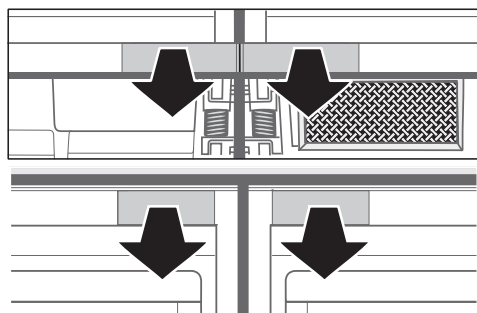

- Remove the covers.
- Screw the appliances together at the front top and bottom using the connecting brackets.

### For installation under a wooden worktop

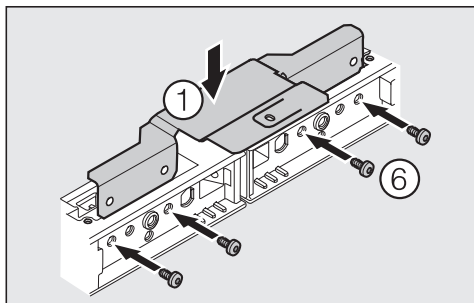

- Use the connecting bracket with the securing tab ①.
- Fix the connecting bracket to the appliances using four screws.

### For installation under a worktop which cannot be screwed into

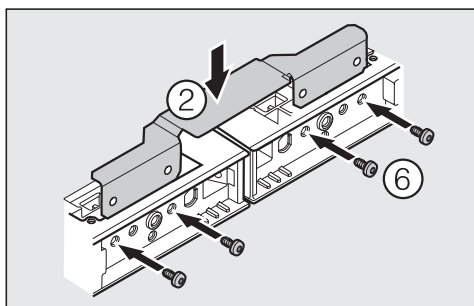

- Use the connecting bracket without the securing tab ②.
- Fix the connecting bracket to the appliances using four screws.

## Connecting the appliances at the bottom

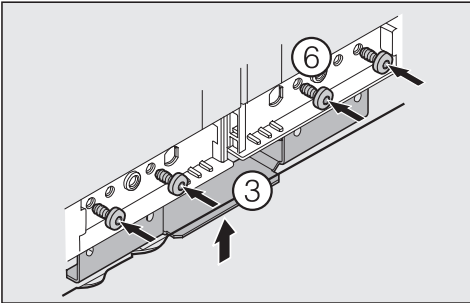

- Use the connecting bracket ③.
- Fix the connecting bracket to the appliances using four screws.

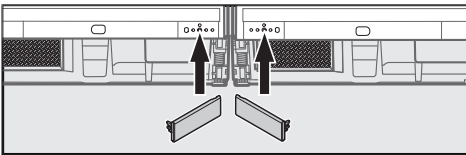
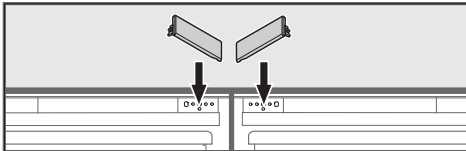

- Fit the covers.

## Pushing the combination into the niche

The connection cable must not be damaged.

Push the combination into the niche carefully to avoid damaging delicate flooring.

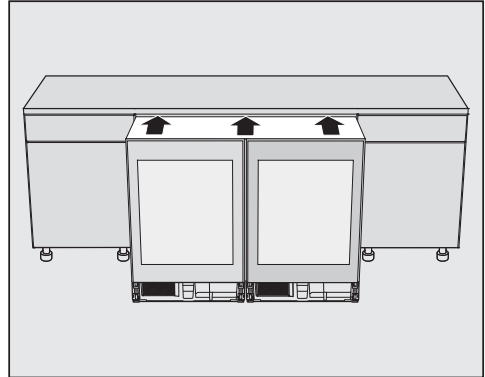

- Push the combination back into the niche so that the appliance doors stand proud of the furniture doors by 2 mm.

## Securing the combination in the niche

The screws are supplied with the appliances.

- The combination stands proud of the furniture doors evenly by 2 mm.

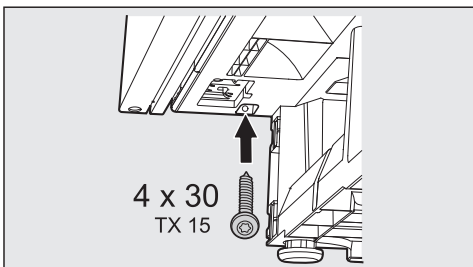
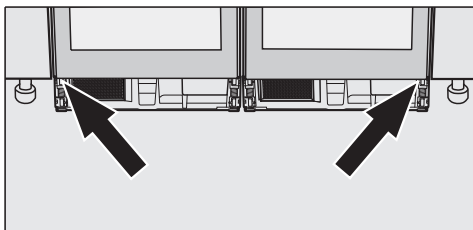

- Screw the combination to the surrounding furniture at the bottom right and bottom left.

The combination will align itself to the left side of the niche.  
The front of the appliance door is flush with the furniture front.

- Adjust the lateral alignment of the appliance doors (see "Building in the appliance" in the appliance Operating instructions).

## Wooden worktops

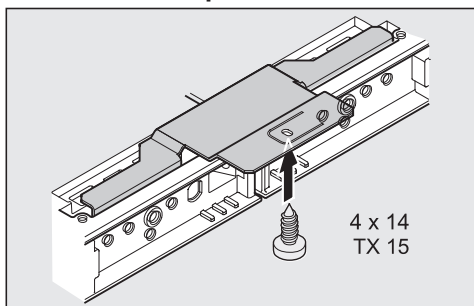

- Screw the appliance combination to the worktop through the securing tab.
- Complete the installation as described in the appliance Operating instructions (see "Underbench installation").

The ventilation grille supplied and foam block supplied must be fitted and used together in accordance with the appliance Operating instructions.

Met deze side-by-side-montagekit kunt u telkens twee van de volgende identieke modellen verbinden:

- KWT 6312 UGS
- KWT 6321 UG
- KWT 6322 UG

U kunt ook de modellen KWT 6312 UGS en KWT 6322 UG met elkaar verbinden.

## Voor de installatie

Lees **beslist** deze montagehandleiding en de gebruikshandleiding van uw toestellen voordat u deze plaatst, installeert en in gebruik neemt. Dat is veiliger voor uzelf en u voorkomt schade aan uw toestellen.

Let op!  
Een niet-ingebouwd toestel kan kantelen.

Voer de montage van de toestellen in elk geval met twee personen uit.

Afhankelijk van de inbouwnis hebt u de volgende montage-elementen voor de side-by-side-opstelling nodig:

- Verbindingsprofiel met bevestigingsplaat ① (verbindt toestellen onder een werkblad van hout)
- Verbindingsprofiel zonder bevestigingsplaat ② (verbindt toestellen onder niet-vastgeschroefbare werkbladen)
- Verbindingsprofiel ③ (verbindt toestellen aan de voorzijde in het onderste gedeelte)
- Verbindingsprofiel ④ (verbindt toestellen aan de achterkant)
- Schroeven voor het verbindingsprofiel ⑤
- Schroeven voor de bevestiging van de verbindingsprofielen ⑥.

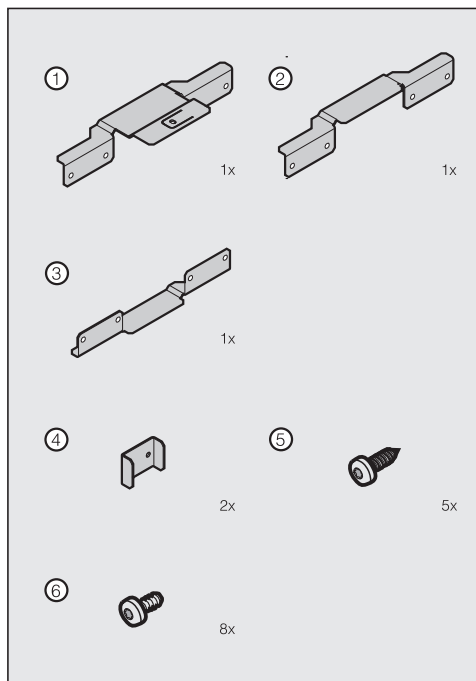

Voor de side-by-side-montage hebt u het volgende gereedschap nodig:

- schroevendraaiers van verschillende groottes
- bits van verschillende groottes
- waterpas
- meetband
- steeksleutel (meegeleverd bij het toestel).

## Het veranderen van de draairichting van de deur

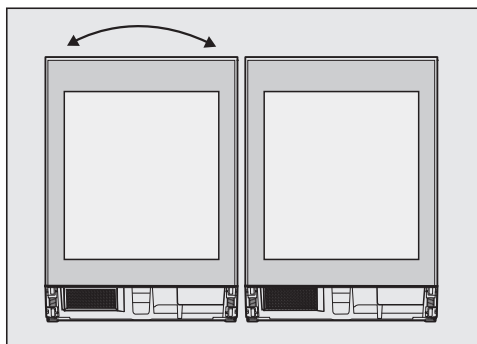

- Verander de draairichting van de deur van het linker toestel. (Zie: Gebruiksaanwijzing van het toestel, veranderen van de draairichting van de deur)

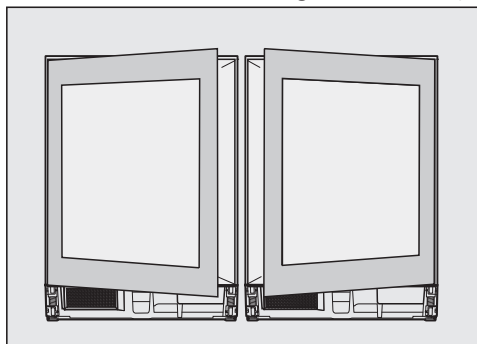

De deurscharnieren liggen aan de buitenkant.

## Toestellen voorbereiden, nivelleren en verbinden

- Plaats de toestellen naast elkaar voor de inbouwnis.

Om comfortabel aan de achterkant van het toestel te kunnen werken, moet u plaats laten tussen de achterkant van het toestel en de inbouwnis.

- U moet de toestellen voorbereiden. (Zie Gebruiksaanwijzing van het toestel, toestel inbouwen)
- Draai de regelvoetjes met de wijzers van de klok mee uit tot 4 mm onder de nishoogte.

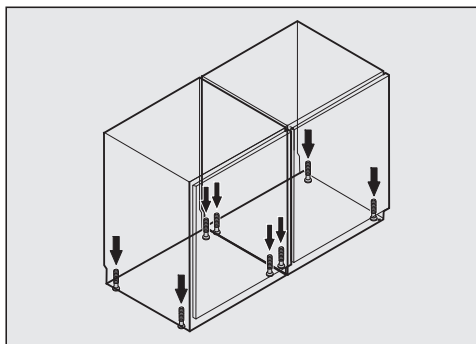

- Breng de toestellen met behulp van de steeksleutel op de juiste hoogte en stel ze waterpas in. (Zie: Toestel inbouwen)

Een toestel dat scheef staat kan vervormen.

Als u de combinatie ten opzichte van hogere meubelfronten wilt uitlijnen:

- Volg de gebruiksaanwijzing van het toestel. (Zie: Toestel uitlijnen ten opzichte van hogere meubeldeuren)

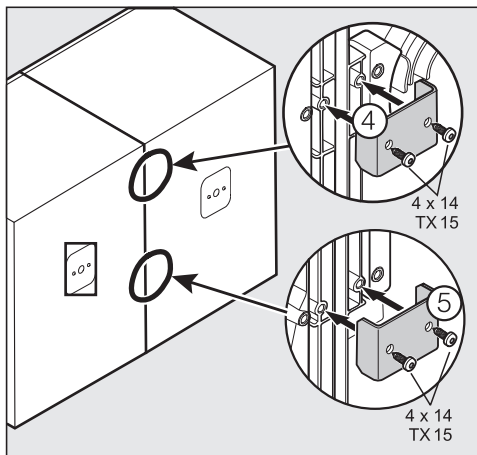

- Schroef de toestellen samen aan de achterkant vast met behulp van de twee verbindingprofielen ④.

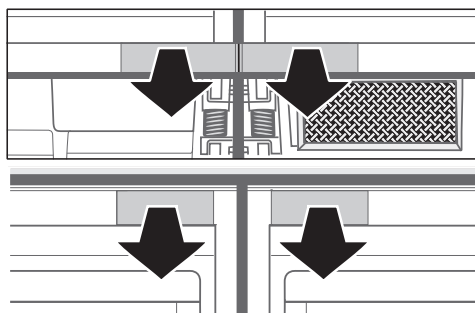

- Verwijder de afdekkingen.
- Schroef de toestellen aan de voorkant boven en onder vast met behulp van de verbindingprofielen:

## Voor de montage onder een houten werkblad

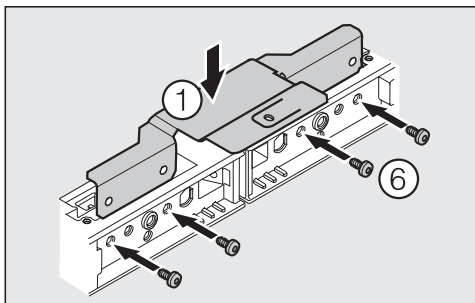

- Breng het verbindingprofiel met bevestigingsplaat ① aan.
- Schroef de verbindingprofiel met vier schroeven ⑥ vast aan de toestellen.

## Voor de montage onder een werkblad van niet-vastschroefbaar materiaal

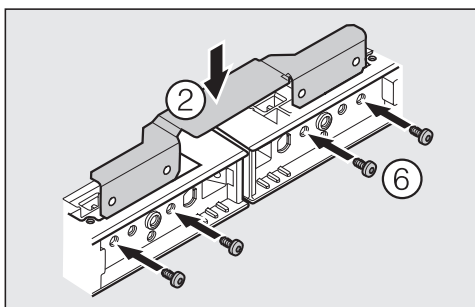

- Breng het verbindingprofiel zonder bevestigingsplaat ② aan.
- Schroef de verbindingprofiel met vier schroeven ⑥ vast aan de toestellen.

## Toestellen onderaan verbinden

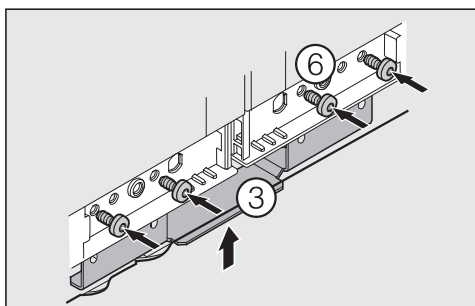

- Breng het verbindingsprofiel ③ aan.
- Schroef de verbindingsprofiel met vier schroeven ⑥ vast aan de toestellen.

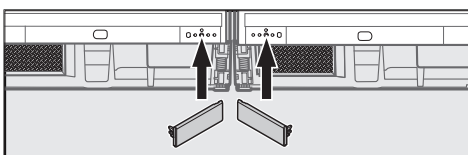
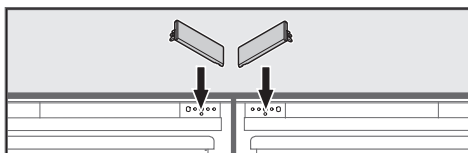

- Plaats de afdekkingen.

## Combinatie in de nis schuiven

Het elektrisch snoer mag niet worden beschadigd.

Als u de combinatie op een delicate vloer opstelt, schuift u het toestel voorzichtig in de inbouwnis. Zo voorkomt u dat de vloer beschadigd raakt.

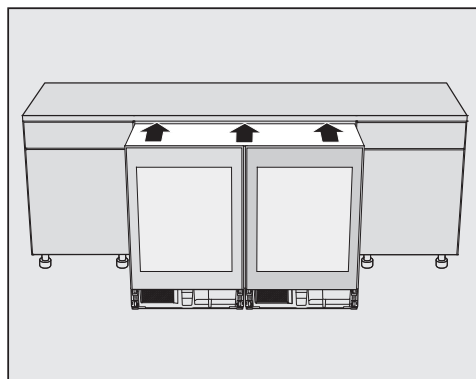

- Schuif de toestelcombinatie in de inbouwnis tot de toesteldeuren nog 2 mm voor de meubelfronten uitsteken.

## De combinatie in de nis bevestigen

De schroeven worden met de toestellen geleverd.

- De combinatie steekt gelijkmatig 2 mm voor het meubelfront uit.

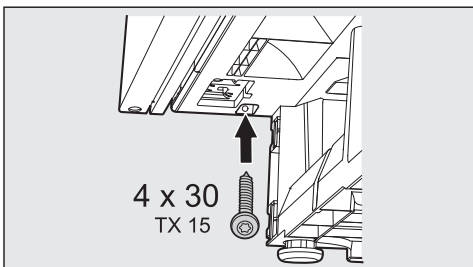
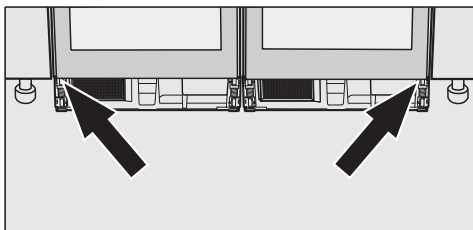

- Schroef de combinatie onderaan rechts en links vast aan de aangrenzende meubelen.

De combinatie trekt zich links passend in de inbouw nis.  
De voorkant van de deur ligt in één lijn met het meubelfront.

- Zorg voor de zijdelingse uitlijning van de toesteldeuren.  
(Zie: Gebruiksaanwijzing van het toestel, toestel inbouwen)

## Bij een houten werkblad

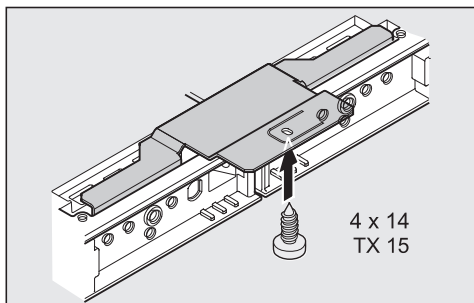

- Schroef de toestelcombinatie bovendien met behulp van de bevestigingsplaat vast aan het werkblad.
- Sluit de inbouw af door de gebruiksaanwijzing van de toestellen op te volgen. (Zie: Gebruiksaanwijzing van het toestel, toestel inbouwen)

Het bijgeleverde verluchtungsrooster moet in ieder geval worden ingebouwd en volgens de handleiding samen met het bijgeleverde schuimstofblok worden ingebouwd en gebruikt.

Grâce au kit de montage côte à côte, il est possible de relier deux modèles identiques parmi les modèles suivants :

- KWT 6312 UGS
- KWT 6321 UG
- KWT 6322 UG

Il est également possible de relier les modèles KWT 6312 UGS et KWT 6322 UG entre eux.

## Avant l'installation

Lisez **impérativement** cette notice de montage, ainsi que la notice d'utilisation de vos appareils avant l'installation et la mise en service cet appareil.

Vous veillerez ainsi à votre sécurité et éviterez tout dommage à vos appareils.

Attention !

Un appareil non encastré peut basculer.

Procédez impérativement au montage des appareils avec l'aide d'une deuxième personne.

En fonction de la niche d'encastrement, vous avez besoin des pièces de montage suivantes pour l'installation côte à côte :

- Équerre de raccordement avec bride de fixation ① (relie les appareils sous un plan de travail en bois)
- Équerre de raccordement sans bride de fixation ② (relie les appareils sous un plan de travail non vissable)
- Équerre de raccordement ③ (relie les appareils sur la partie avant dans la zone inférieure)
- Clips de raccordement ④ (relie les appareils à l'arrière)
- Vis pour clips de raccordement ⑤
- Vis pour fixation de l'équerre de raccordement ⑥.

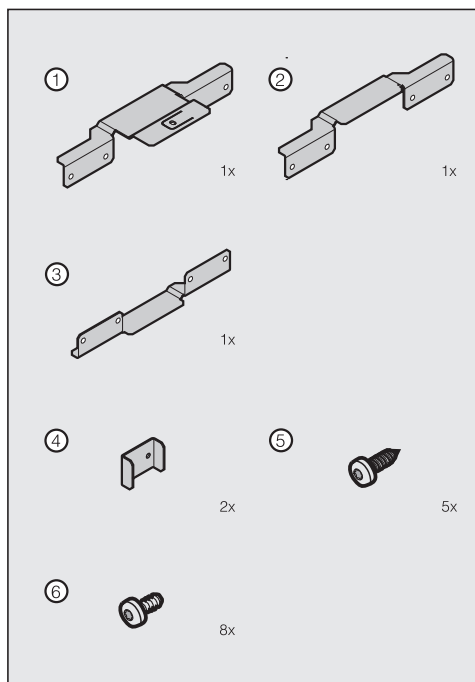

Pour le montage côte à côte, vous aurez besoin des outils suivants :

- des tournevis de différentes tailles ;
- des embouts bits de différentes tailles ;
- un niveau à bulle ;
- un mètre-ruban ;
- une clé plate (fournie).

## Changement de la butée de porte

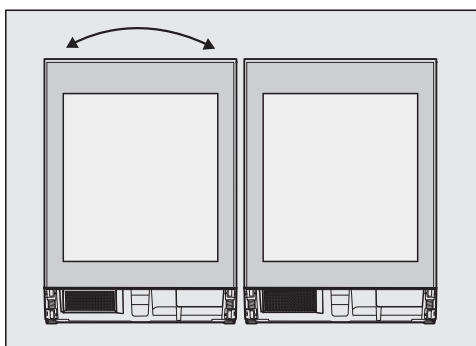

- Procédez à un changement de la butée de porte pour l'appareil de gauche. (Voir : mode d'emploi de l'appareil, changement de la butée de porte)

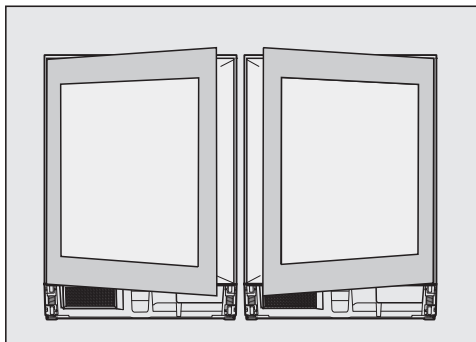

Les charnières de porte sont situées à l'extérieur.

## Préparez les appareils, alignez-les et reliez-les

- Placez les appareils l'un à côté de l'autre devant la niche d'encastrement.

Pour pouvoir travailler confortablement au dos des appareils, faites de la place entre le dos de l'appareil et la niche d'encastrement.

- Préparez les appareils. (Voir : mode d'emploi de l'appareil, encastrement sous le plan de travail)
- Dévissez les pieds réglables dans le sens des aiguilles d'une montre jusqu'à 4 mm en dessous de la hauteur de niche.

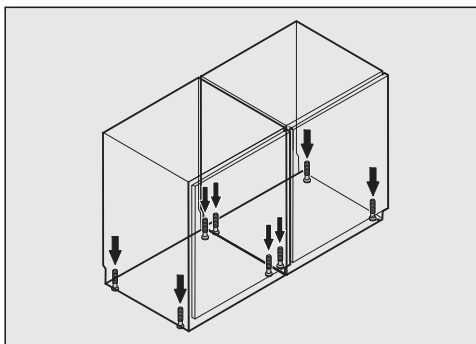

- Ajustez les appareils en hauteur et à l'horizontale à l'aide de la clé plate. (Voir : encastrement sous le plan de travail)

Un appareil placé en biais peut se déformer.

Si vous souhaitez ajuster la combinaison aux façades hautes :

- Suivez le mode d'emploi de l'appareil. (Voir : Ajustement de l'appareil à des portes de meubles plus hautes)

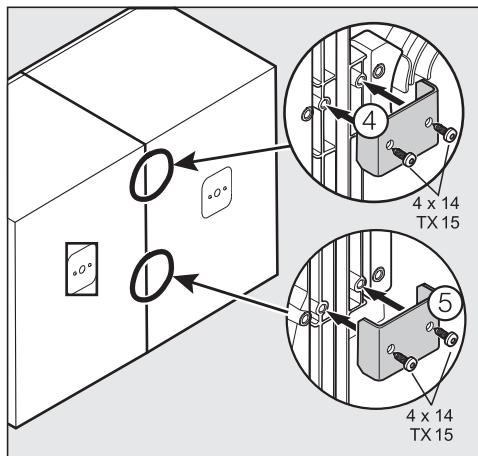

- Vissez les appareils l'un à l'autre au dos, à l'aide de deux clips de fixation ④.

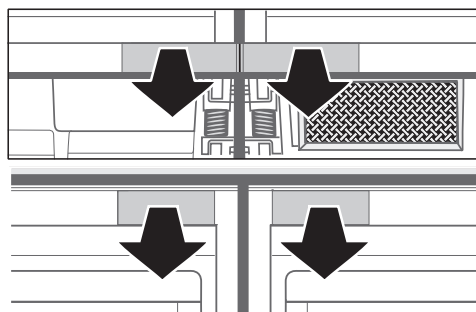

- Enlevez les caches.
- Vissez les appareils sur la partie avant supérieure et inférieure à l'aide d'équerres de raccordement :

### Pour un montage sous un plan de travail en bois

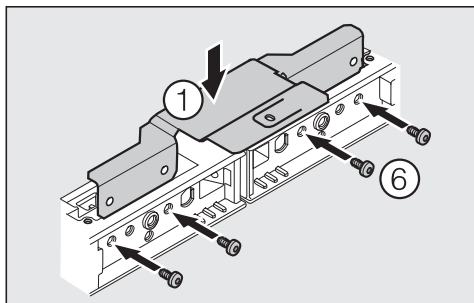

- Placez l'équerre de raccordement à l'aide de la bride de fixation ①.
- Vissez l'équerre de fixation à l'aide de quatre vis ⑥ sur les appareils.

### Pour un montage sous un plan de travail en matériau non vissable

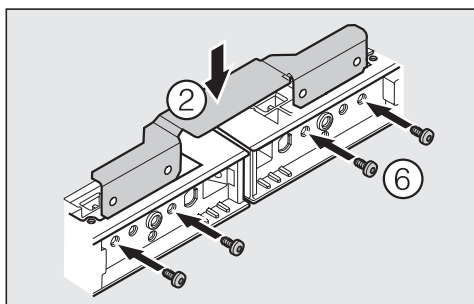

- Fixez l'équerre de fixation sans bride de fixation ②.
- Vissez l'équerre de fixation à l'aide de quatre vis ⑥ sur les appareils.

## Relier les appareils par le bas

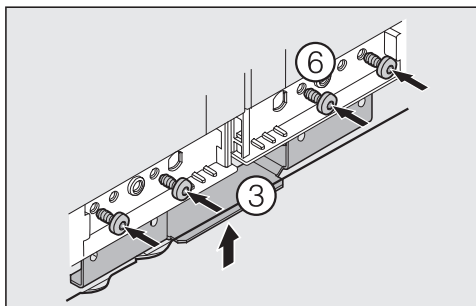

- Placez l'équerre de fixation ③.
- Vissez l'équerre de fixation à l'aide de quatre vis ⑥ sur les appareils.

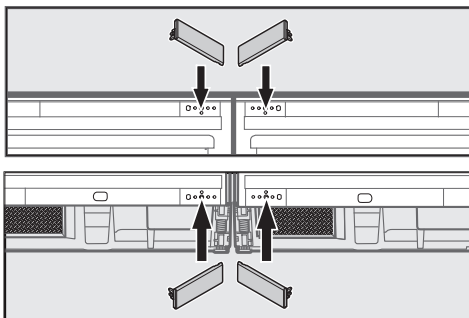

- Remontez les caches.

## Glisser la combinaison dans la niche

Le câble d'alimentation ne doit pas être endommagé.

Poussez la combinaison délicatement dans la niche afin d'éviter d'endommager les sols délicats.

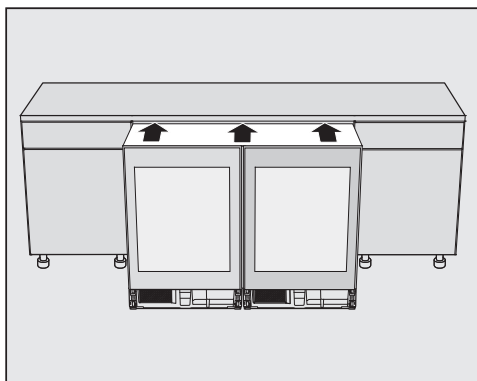

- Glissez la combinaison dans la niche, jusqu'à ce que les portes des appareils dépassent encore de 2 mm devant les façades de meubles.

## Fixez la combinaison dans la niche

Les vis sont jointes aux appareils.

- La combinaison dépasse uniformément de 2 mm de la façade du meuble.

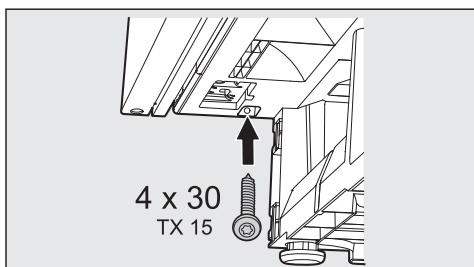
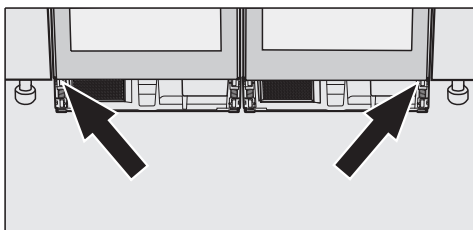

- Vissez la combinaison à gauche et à droite en bas avec les meubles avoisinants.

La combinaison se prolonge à gauche pour s'adapter à la niche.  
La façade de porte est alignée avec la façade du meuble.

- Placez l'alignement latéral des portes des appareils.  
(Voir : mode d'emploi de l'appareil, encastrement sous le plan de travail)

## Pour un plan de travail en bois

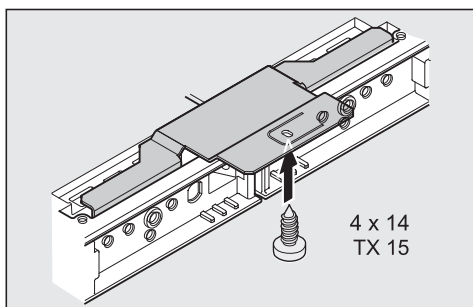

- Vissez la combinaison à l'aide de bride de fixation sur le plan de travail.
- Terminez l'encastrement sous le plan de travail en suivant le mode d'emploi des appareils. (Voir : mode d'emploi de l'appareil, encastrement sous le plan de travail)

La grille d'aération fournie doit être impérativement installée selon les instructions jointes à l'appareil et utilisée en plus avec le bloc de mousse joint.

Mit diesem Side-by-Side-Montagekit können sie je zwei identische der folgenden Modelle verbinden:

- KWT 6312 UGS
- KWT 6321 UG
- KWT 6322 UG

Sie können ebenfalls die Modelle KWT 6312 UGS und KWT 6322 UG miteinander verbinden.

## Vor der Installation

Lesen Sie **unbedingt** diese Montageanweisung sowie die Gebrauchsanweisung Ihrer Geräte vor Aufstellung - Installation - Inbetriebnahme. Dadurch schützen Sie sich und vermeiden Schäden an Ihren Geräten.

**Achtung!**  
Ein nicht eingebautes Gerät kann kippen.

Führen Sie die Montage der Geräte unbedingt mit Hilfe einer zweiten Person durch.

Je nach Unterbaunische benötigen Sie folgende Montageteile für die Side-by-side Aufstellung:

- Verbindungswinkel mit Befestigungs-lasche ① (verbindet Geräte unter einer Arbeitsplatten aus Holz)
- Verbindungswinkel ohne Befestigungs-lasche ② (verbindet Geräte unter nicht-verschraubbaren Arbeitsplatten)
- Verbindungswinkel ③ (verbindet Geräte an der Vorderseite im unteren Bereich)
- Verbindungsklammer ④ (verbindet Geräte an der Rückseite)
- Schrauben für die Verbindungsklammer ⑤
- Schrauben für die Befestigung der Verbindungswinkel ⑥.

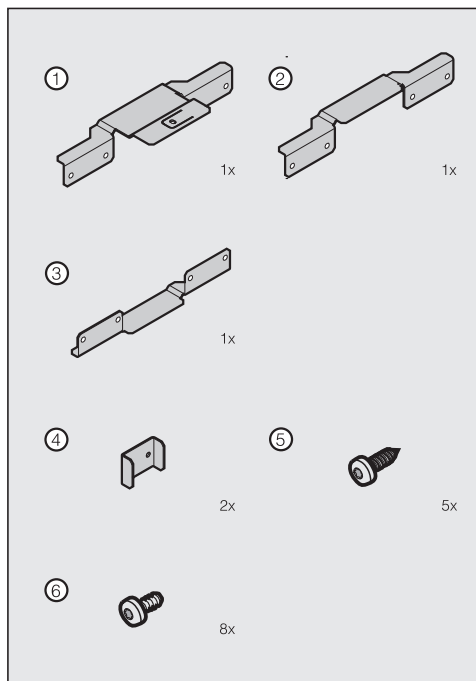

Für die Side-by-side-Montage benötigen Sie das folgende Werkzeug:

- verschiedene Größen Schraubenzieher
- verschiedene Größen Bits
- Wasserwaage
- Bandmass
- Gabelschlüssel (liegt dem Gerät bei).

## Türanschlag wechseln

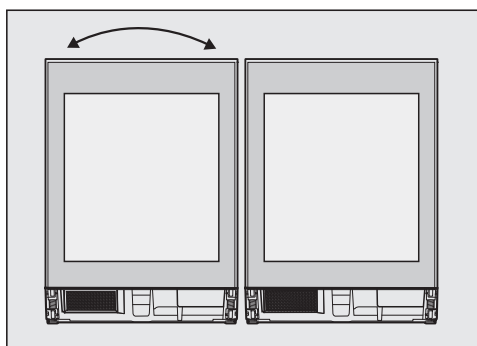

- Führen Sie einen Türanschlagswechsel bei dem linken Gerät durch. (Siehe: Gebrauchsanweisung zum Gerät, Türanschlag wechseln)

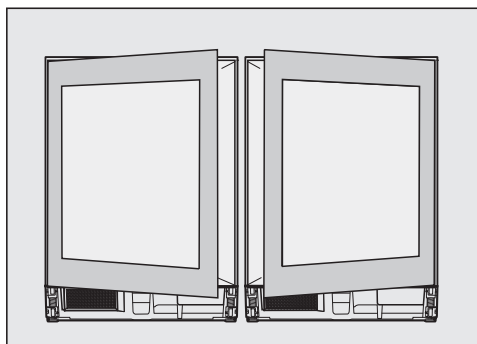

Die Türscharniere liegen jeweils aussen.

## Geräte vorbereiten, ausrichten und verbinden

- Stellen Sie die Geräte nebeneinander vor die Unterbaunische.

Um bequem an der Geräterückseite arbeiten zu können, lassen Sie Platz zwischen Geräterückseite und Unterbaunische.

- Bereiten Sie die Geräte vor. (Siehe: Gebrauchsanweisung zum Gerät, Gerät unterbauen)
- Drehen Sie die Stellfüsse im Uhrzeigersinn bis auf 4 mm unterhalb der Nischenhöhe heraus.

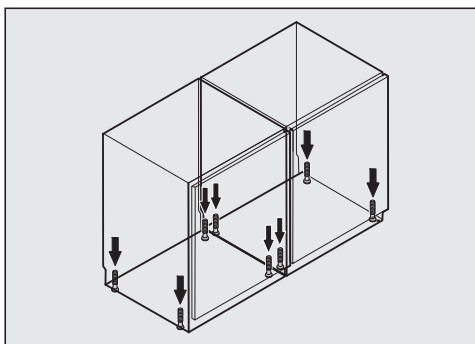

- Richten Sie die Geräte in der Höhe und waagrecht mit dem Gabelschlüssel aus. (Siehe: Gerät unterbauen)

Ein schief ausgerichtetes Gerät kann sich verformen.

Wenn Sie die Kombination an höhere Möbelfronten angleichen möchten:

- Folgen Sie der Gebrauchsanweisung zum Gerät. (Siehe: Gerät an höhere Möbeltüren angleichen)

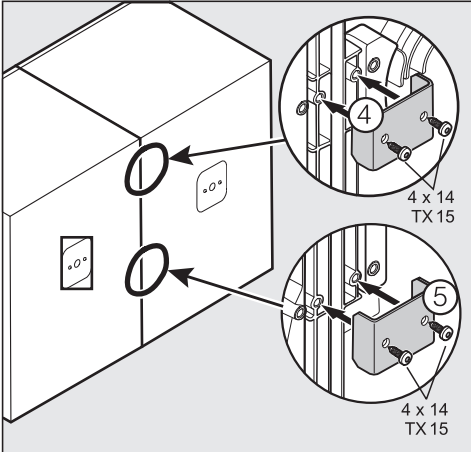

- Verschrauben Sie die Geräte miteinander an der Rückseite mit Hilfe der zwei Verbindungsclammern ④.

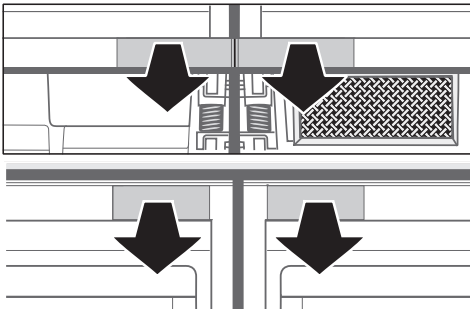

- Entfernen Sie die Abdeckungen.
- Verschrauben Sie die Geräte an der Vorderseite oben und unten mit den Verbindungswinkeln:

## Für eine Montage unter einer Arbeitsplatte aus Holz

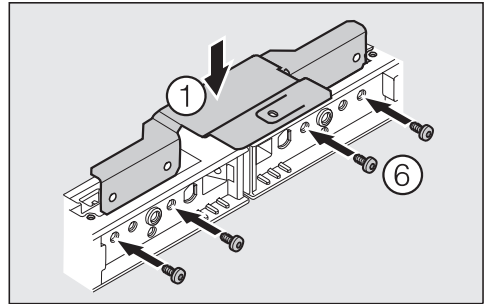

- Setzen Sie den Verbindungswinkel mit Befestigungsglasche ① ein.
- Verschrauben Sie den Verbindungswinkel mit vier Schrauben ⑥ mit den Geräten.

## Für eine Montage unter einer Arbeitsplatte aus nicht-verschraubbarem Material

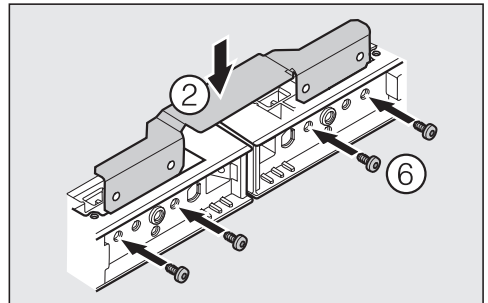

- Setzen Sie den Verbindungswinkel ohne Befestigungsglasche ② ein.
- Verschrauben Sie den Verbindungswinkel mit vier Schrauben ⑥ mit den Geräten.

## Geräte unten verbinden

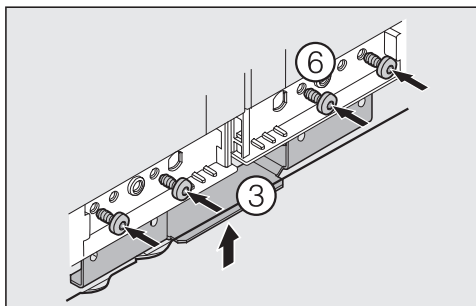

- Setzen Sie den Verbindungswinkel (3) ein.
- Verschrauben Sie den Verbindungswinkel mit vier Schrauben (6) mit den Geräten.

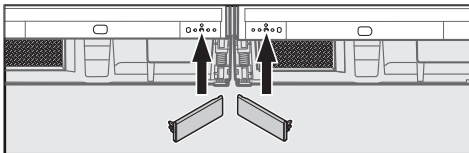
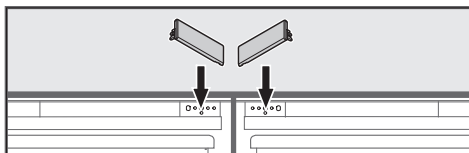

- Setzen Sie die Abdeckungen auf.

## Kombination in die Nische schieben

Das Netzkabel darf nicht beschädigt werden.

Schieben Sie die Kombination auf empfindlichen Böden vorsichtig in die Unterbaunische, um Beschädigungen am Fussboden zu vermeiden.

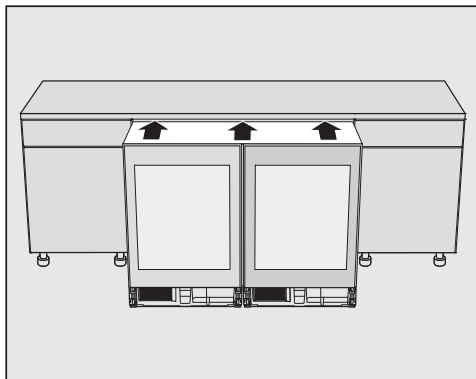

- Schieben Sie die Gerätekombination in die Nische, bis die Gerätetüren noch 2 mm vor den Möbelfronten hervorstehen.

## Kombination in der Nische befestigen

Die Schrauben liegen den Geräten bei.

- Die Kombination steht gleichmässig 2 mm vor der Möbelfront hervor.

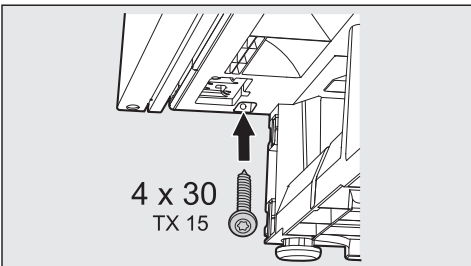
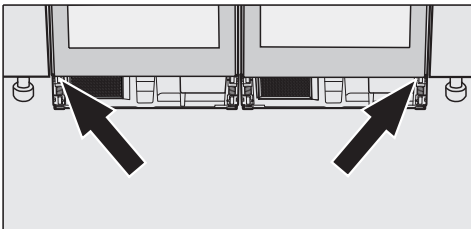

- Verschrauben Sie die Kombination unten rechts und unten links unten mit den umliegenden Möbeln.

Die Kombination zieht sich links passend in die Nische.  
Die Türfront ist bündig mit der Möbelfront.

- Stellen Sie die seitliche Ausrichtung der Gerätetüren ein.  
(Siehe: Gebrauchsanweisung zum Gerät, Gerät unterbauen)

## Bei einer Arbeitsplatte aus Holz

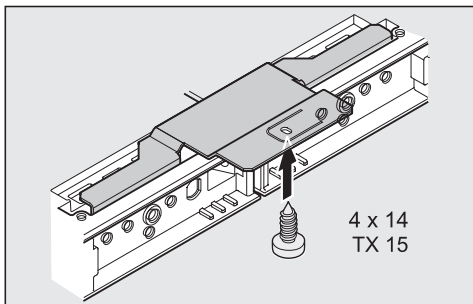

- Verschrauben Sie die Gerätekombination zusätzlich mit Hilfe der Befestigungslasche an der Arbeitsplatte.
- Schliessen Sie den Unterbau ab, indem Sie der Gebrauchsanweisung der Geräte folgen. (Siehe: Gebrauchsanweisung zum Gerät, Gerät unterbauen)

Das beiliegende Lüftungsgitter muss unbedingt eingebaut werden und gemäss der Anleitung zum Gerät zusammen mit dem beiliegenden Schaumstoffblock eingebaut und verwendet werden.

Grâce au kit de montage côte à côte, il est possible de relier deux modèles identiques parmi les modèles suivants :

- KWT 6312 UGS
- KWT 6321 UG
- KWT 6322 UG

Il est également possible de relier les modèles KWT 6312 UGS et KWT 6322 UG entre eux.

## Avant l'installation

Veuillez lire **impérativement** le mode d'emploi et les instructions de montage avant l'installation et la mise en service des appareils. Vous éviterez ainsi de vous blesser et d'endommager vos appareils.

Attention !  
Un appareil qui n'est pas encastré risque de basculer.

Procédez impérativement au montage des appareils avec l'aide d'une deuxième personne.

En fonction de la niche d'encastrement, vous avez besoin des pièces de montage suivantes pour l'installation côte à côte :

- cornière de jonction avec bride de fixation ① (relie les appareils sous un plan de travail en bois)
- cornière de jonction sans bride de fixation ② (relie les appareils sous un plan de travail non vissable)
- cornière de jonction ③ (relie les appareils sur la partie avant dans la zone inférieure)
- clips de raccordement ④ (relie les appareils à l'arrière)
- vis pour clips de raccordement ⑤
- vis pour fixation de la cornière de jonction ⑥

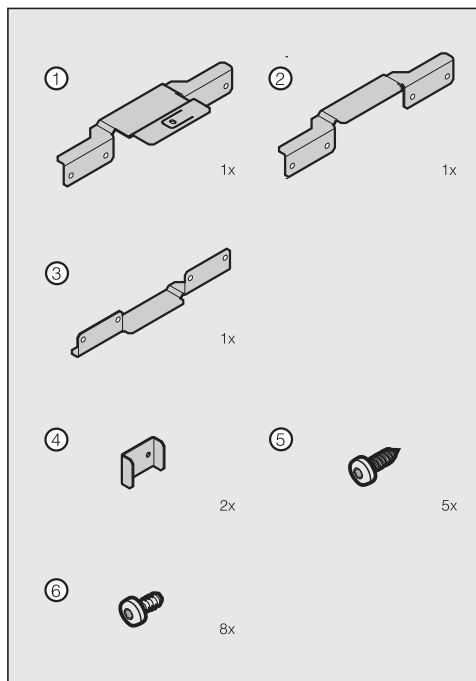

Pour le montage côte à côte, vous aurez besoin des outils suivants :

- des tournevis de différentes tailles,
- des embouts de différentes tailles,
- un niveau à bulle d'air,
- un mètre à ruban,
- une clé à fourche (fournie avec l'appareil).

## Changement de la butée de porte

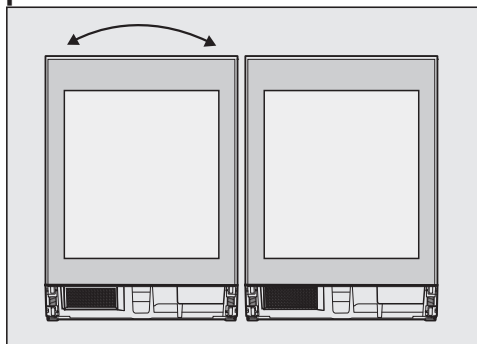

- Procédez à un changement de la butée de porte pour l'appareil de gauche. (Voir : mode d'emploi de l'appareil, changement de la butée de porte)

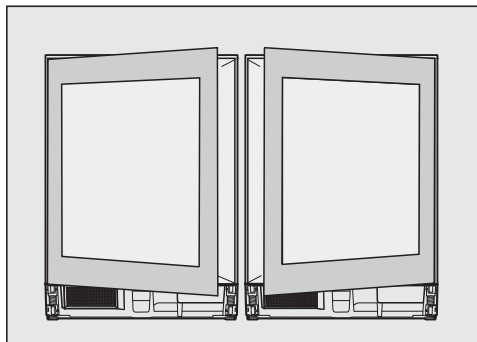

Les charnières de porte sont situées à l'extérieur.

## Préparez les appareils, alignez-les et reliez-les

- Placez les appareils l'un à côté de l'autre devant la niche d'encastrement.

Pour pouvoir travailler confortablement au dos des appareils, faites de la place entre le dos de l'appareil et la niche d'encastrement.

- Préparez les appareils. (Voir : mode d'emploi de l'appareil, encastrement sous le plan de travail)
- Dévissez les pieds dans le sens des aiguilles d'une montre, jusqu'à 4 mm en dessous de la hauteur de la niche.

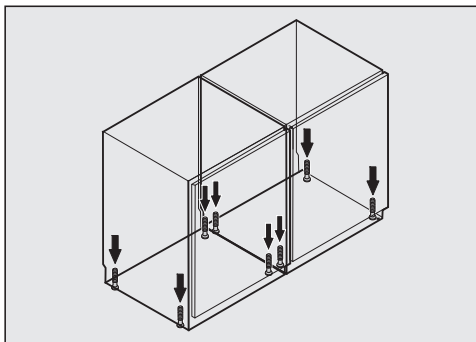

- Ajustez les appareils en hauteur et à l'horizontale à l'aide de la clé à fourche. (Voir : encastrement sous le plan de travail)

Un appareil placé en biais peut se déformer.

Si vous souhaitez aligner l'appareil sur des façades de meuble de hauteur supérieure :

- Suivez le mode d'emploi de l'appareil. (Voir : Alignement de l'appareil sur des portes de meubles de hauteur supérieure)

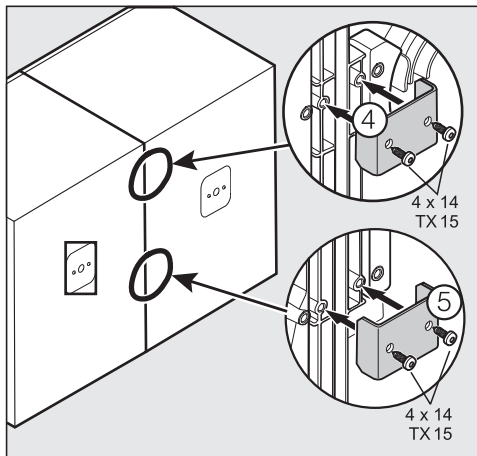

- Vissez les appareils l'un à l'autre au dos, à l'aide de deux clips de fixation ④.

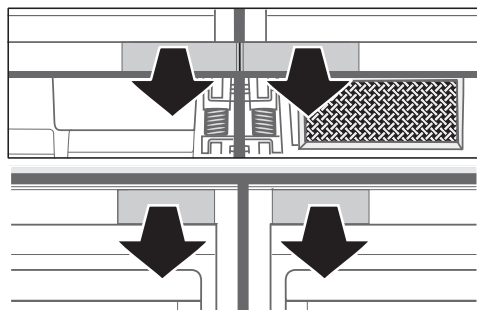

- Enlevez les caches.
- Vissez les appareils sur la partie avant supérieure et inférieure à l'aide de cornières de jonction :

### Pour un montage sous un plan de travail en bois

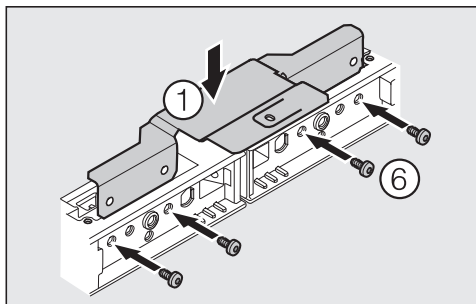

- Placez la cornière de jonction à l'aide de la bride de fixation ①.
- Vissez la cornière de jonction à l'aide de quatre vis ⑥ sur les appareils.

### Pour un montage sous un plan de travail en matériau non vissable

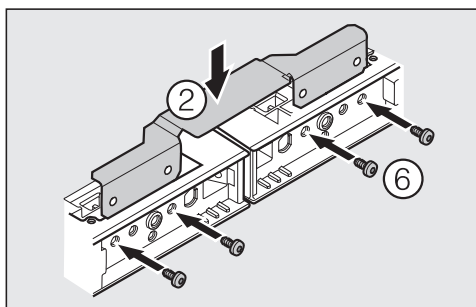

- Fixez la cornière de jonction sans bride de fixation ②.
- Vissez la cornière de jonction à l'aide de quatre vis ⑥ sur les appareils.

## Relier les appareils par le bas

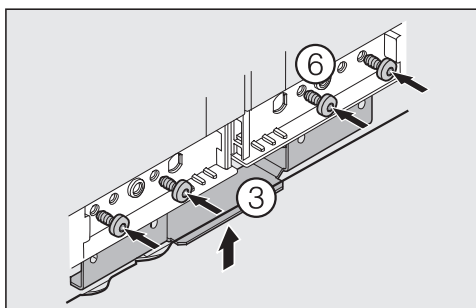

- Placez la cornière de jonction ③.
- Vissez la cornière de jonction à l'aide de quatre vis ⑥ sur les appareils.

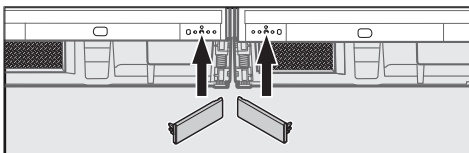
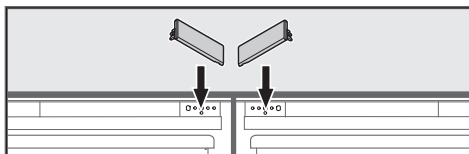

- Mettez en place les caches.

## Glisser la combinaison dans la niche

Le câble d'alimentation ne doit pas être endommagé.

Poussez la combinaison précautionneusement dans la niche afin d'éviter d'endommager les sols délicats.

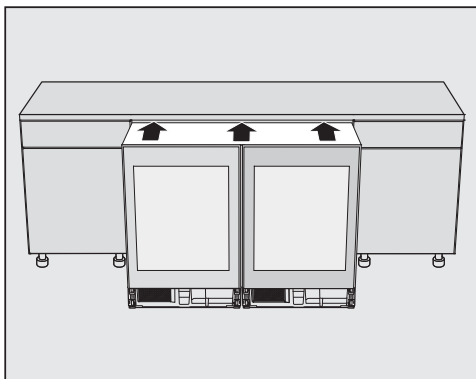

- Glissez la combinaison dans la niche, jusqu'à ce que les portes des appareils dépassent encore de 2 mm devant les façades de meubles.

## Fixez la combinaison dans la niche

Les vis sont jointes aux appareils.

- La combinaison dépasse la façade de meuble de façon homogène de 2 mm.

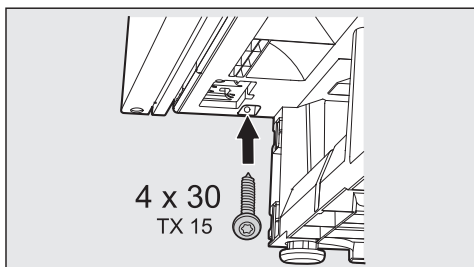
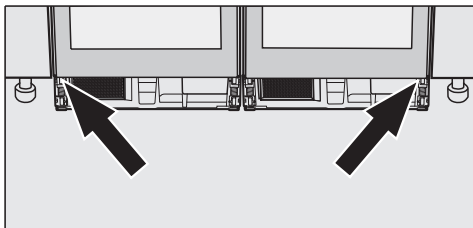

- Vissez la combinaison à gauche et à droite en bas avec les meubles avoisinants.

La combinaison se prolonge à gauche pour s'adapter à la niche.  
La façade de porte est alignée avec la façade du meuble.

- Placez l'alignement latéral des portes des appareils.  
(Voir : mode d'emploi de l'appareil, encastrement sous le plan de travail)

## Pour un plan de travail en bois

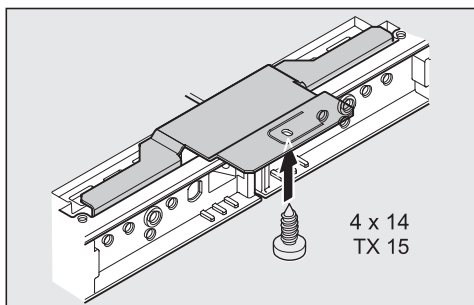

- Vissez la combinaison à l'aide de bride de fixation sur le plan de travail.
- Terminez l'encastrement sous le plan de travail en suivant le mode d'emploi des appareils. (Voir : mode d'emploi de l'appareil, encastrement sous le plan de travail)

La grille d'aération fournie doit être impérativement installée selon les instructions jointes à l'appareil et utilisée en plus avec le bloc de mousse joint.

Con questo kit di montaggio Side-by-Side è possibile collegare rispettivamente due modelli identici tra i seguenti:

- KWT 6312 UG(S)
- KWT 6321 UG
- KWT 6322 UG

È possibile altresì collegare i modelli KWT 6312 UGS e KWT 6322 UG.

## Prima dell'installazione

Leggere **assolutamente** queste istruzioni di montaggio e le istruzioni d'uso degli apparecchi prima di posizionare, installare e usare gli apparecchi la prima volta per evitare di infortunarsi e di danneggiare gli apparecchi.

Attenzione!  
Se l'apparecchio non è incassato può ribaltarsi!

Per il montaggio degli apparecchi consigliamo espressamente di farsi aiutare da un'altra persona.

A seconda del vano da sottopiano sono necessari i seguenti pezzi di montaggio per il posizionamento Side-by-Side:

- squadretta di collegamento con fascetta di fissaggio ① (collega gli apparecchi sotto un piano di lavoro in legno)

- squadretta di collegamento senza fascetta di fissaggio ② (collega gli apparecchi sotto piani di lavoro che non possono essere fissati con viti)
- squadretta di collegamento ③ (collega apparecchi frontalmente nell'area inferiore)
- grappa di collegamento ④ (collega apparecchi sul retro)
- vite per la grappa di collegamento ⑤
- viti per il fissaggio della squadretta di collegamento ⑥

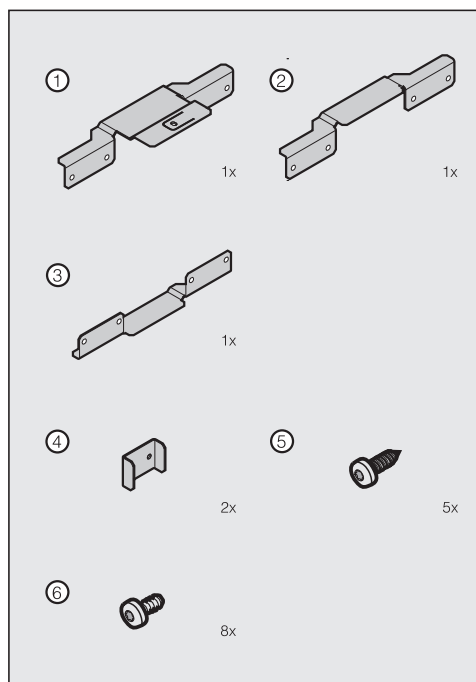

Per il montaggio Side-by-Side sono necessari i seguenti utensili:

- cacciaviti di diversa grandezza
- punte di diversa grandezza
- livella a bolla d'aria
- nastro metrico
- chiave a forcella (in dotazione).

## Cambiare l'incernieratura dello sportello

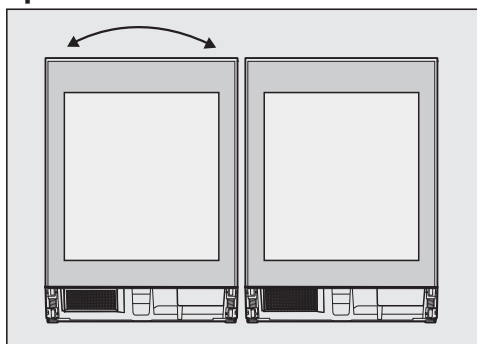

- Sostituire l'incernieratura sportello dell'apparecchio sinistro. (V. istruzioni d'uso relative all'apparecchio, "Cambiare l'incernieratura dello sportello")

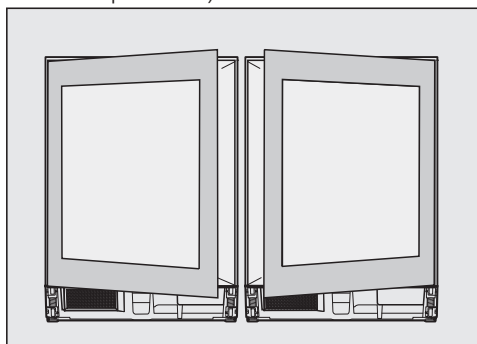

Le cerniere dello sportello

sono disposte rispettivamente all'esterno.

## Preparare gli apparecchi, allinearli e collegarli

- Posizionare gli apparecchi l'uno accanto all'altro davanti al vano sottopiano.

Per poter lavorare comodamente sul retro dell'apparecchio, lasciare dello spazio tra la parte posteriore dell'apparecchio e il vano sottopiano.

- Preparare gli apparecchi. (V. istruzioni d'uso relative all'apparecchio, "Incasso sottopiano").
- Svitare i piedini in senso orario fino a 4 mm sotto l'altezza del vano.

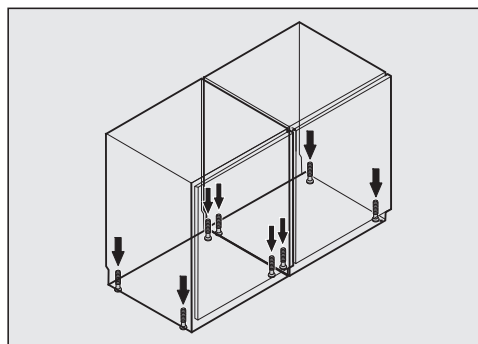

Allineare gli apparecchi in altezza e orizzontalmente con la chiave a forcella. (V. "Incasso sottopiano").

Un apparecchio non correttamente allineato può deformarsi.

Per allineare la combinazione a frontali del mobile più alti:

- Seguire le istruzioni d'uso relative all'apparecchio. (V. "Allineare l'apparecchio agli sportelli superiori")

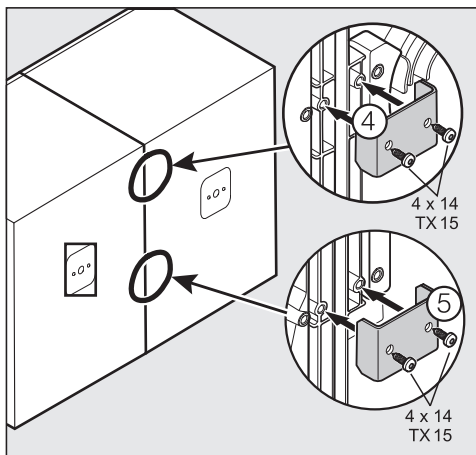

- Avvitare gli apparecchi assieme (4) sul retro con due grappe di collegamento.

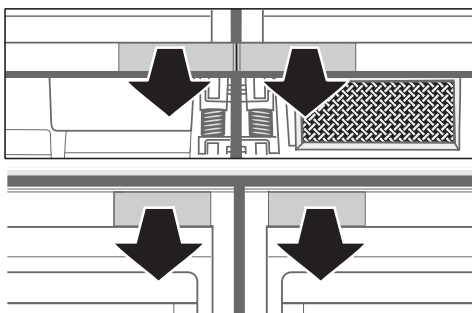

- Togliere le mascherine di copertura.
- Avvitare gli apparecchi sul lato frontale in alto e in basso con le squadrette di collegamento:

**Per il montaggio sotto un piano di lavoro in legno**

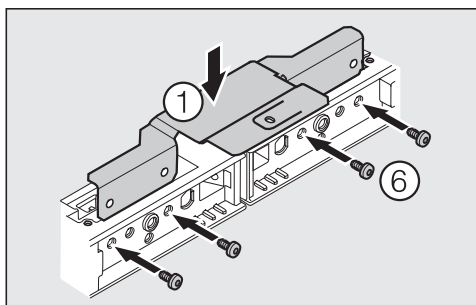

- Inserire la squadretta di collegamento con la fascetta di fissaggio (1).
- Avvitare la squadretta di collegamento con quattro viti (6) agli apparecchi.

**Per il montaggio sotto un piano di lavoro in materiale che non può essere fissato con viti**

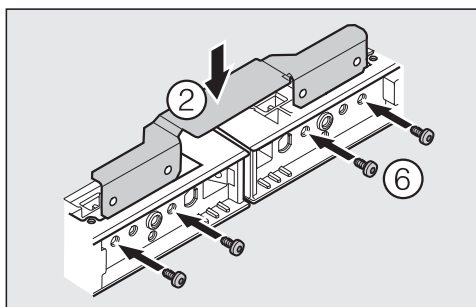

- Inserire la squadretta di collegamento senza fascetta di fissaggio (2).
- Avvitare la squadretta di collegamento con quattro viti (6) agli apparecchi.

## Collegare gli apparecchi in basso

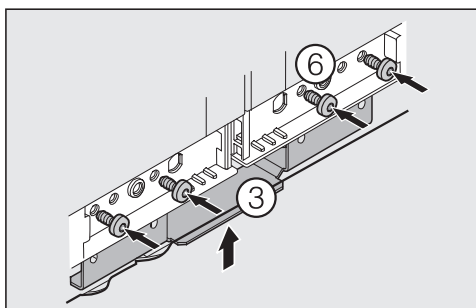

- Inserire la squadretta di collegamento ③.
- Avvitare la squadretta di collegamento con quattro viti agli ⑥ apparecchi.

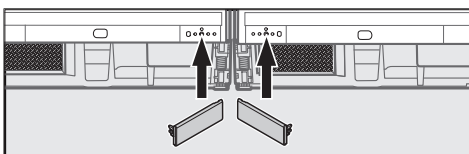
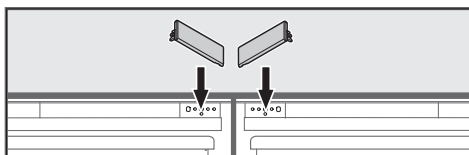

- Sistemare in sede le mascherine di copertura.

## Inserire la combinazione di apparecchi nel vano

Fare attenzione che il cavo elettrico non rimanga danneggiato!

Se il pavimento è delicato, spostare la combinazione di apparecchi con precauzione per evitare che il pavimento rimanga danneggiato.

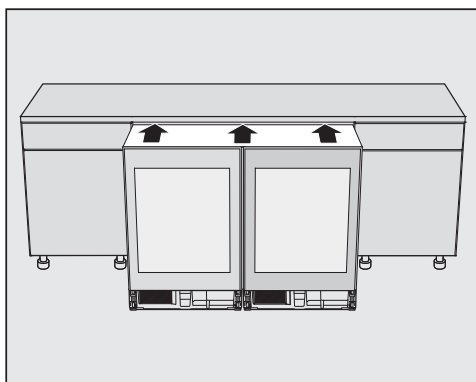

- Inserire la combinazione di apparecchi nel vano finché gli sportelli sporgono di 2 mm rispetto ai frontali del mobile.

## Fissare la combinazione di apparecchi nel vano d'incasso

Le viti sono allegate agli apparecchi.

- La combinazione di apparecchi sporge uniformemente di 2 mm dal frontale del mobile.

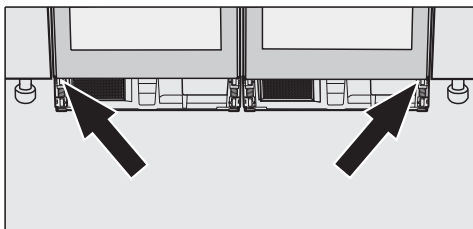

- Avvitare gli apparecchi in basso a destra e a sinistra ai mobili attigui.

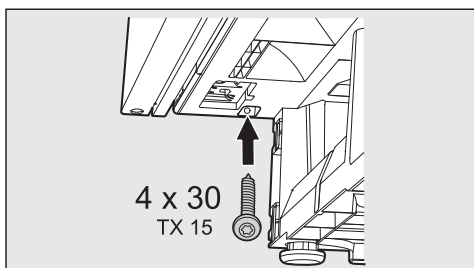

La combinazione di apparecchi si adatta al vano.  
Il frontale dello sportello è allineato al frontale del mobile.

- Allineare lateralmente gli sportelli degli apparecchi.  
(V. istruzioni d'uso relative all'apparecchio, "Incasso sottopiano").

## Piano di lavoro in legno

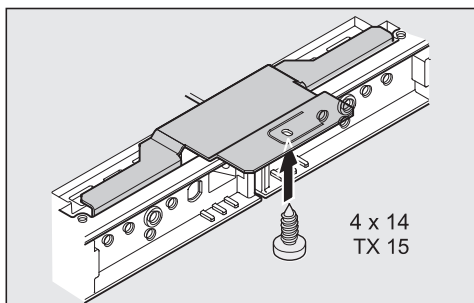

- Avvitare gli apparecchi inoltre al piano di lavoro con l'ausilio della fascetta di fissaggio.
- Terminare l'incasso sottopiano seguendo le istruzioni d'uso degli apparecchi. (V. istruzioni d'uso relative all'apparecchio, "Incasso sottopiano").

La griglia di aerazione in dotazione deve assolutamente essere installata e usata, secondo le istruzioni dell'apparecchio, insieme al blocco di materiale espanso in dotazione.

Pomocí této "side-by-side" montážní soupravy můžete spojit vždy dva identické modely z následujících:

- KWT 6312 UGS
- KWT 6321 UG
- KWT 6322 UG

Můžete rovněž navzájem spojit modely KWT 6312 UGS a KWT 6322 UG.

## Před instalací

Před umístěním, instalací a uvedením svých přístrojů do provozu si **bezpodmínečně** přečtěte tento montážní návod jakož i návod k obsluze. Ochráníte tak sebe a zabráníte škodám na svých přístrojích.

Pozor!  
Nezabudovaný přístroj se může převrátit.

Montáž přístrojů provádějte zásadně s pomocníkem.

Podle výklenku pro zabudování přístroje pod pracovní desku potřebujete pro instalaci side-by-side tyto montážní součásti:

- spojovací úhelník s upevňovací příchytkou ① (spojuje přístroje pod pracovními deskami ze dřeva)
- spojovací úhelník bez upevňovací příchytky ② (spojuje přístroje pod nešroubovatelnými pracovními deskami)
- spojovací úhelník ③ (spojuje přístroje na přední straně ve spodní části)
- spojovací svorka ④ (spojuje přístroje na zadní straně)
- šrouby pro spojovací svorku ⑤
- šrouby pro upevnění spojovacích úhelníků ⑥

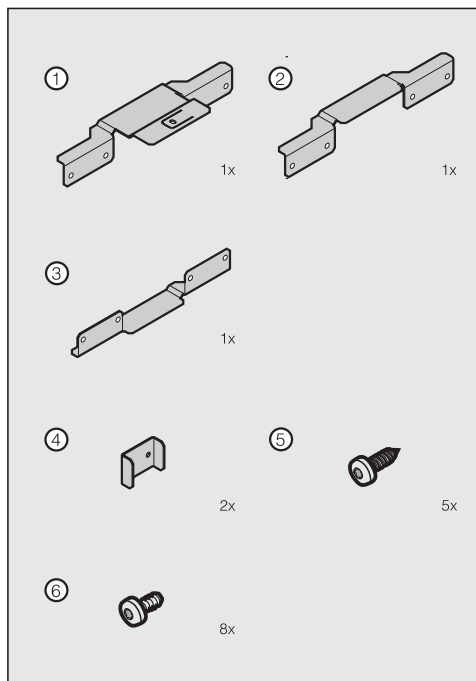

Na side-by-side montáž budete potřebovat toto nářadí:

- šroubováky různých velikostí
- bity různých velikostí
- vodováhu
- měřicí pásmo
- plochý klíč (je přiložený u přístroje).

### Změna směru otvírání dvířek

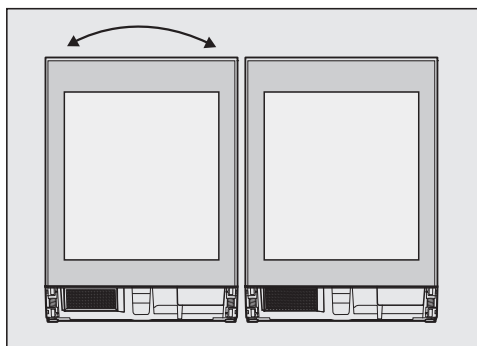

- U levého přístroje proveďte změnu směru otvírání dvířek. (Viz: návod k obsluze přístroje, Změna směru otvírání dvířek)

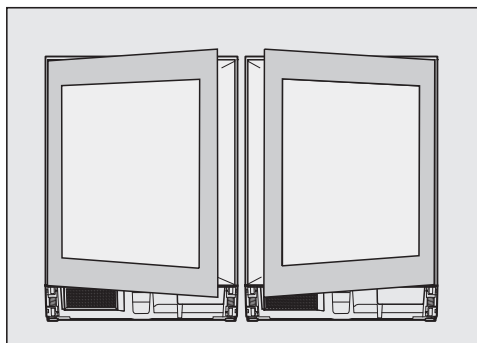

Panty dvířek jsou umístěné vždy vně.

### Příprava, vyrovnaní a spojení přístrojů

- Postavte přístroje vedle sebe před výklenek pro zabudování pod pracovní desku.

Abyste mohli pohodlně pracovat na zadní straně přístroje, nechte místo mezi zadní stranou přístroje a výklenkem pro zabudování pod pracovní desku.

- Připravte přístroje. (Viz: návod k obsluze přístroje, Zabudování přístroje pod pracovní desku)

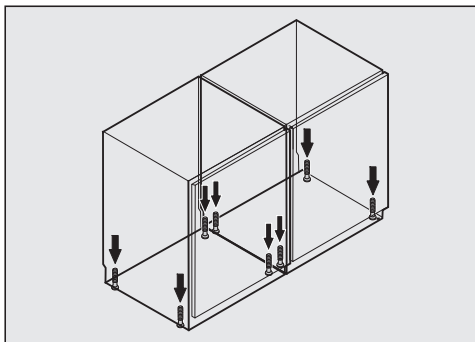

- Vyšroubujte stavěcí nožky ve směru hodinových ručiček až na vzdálenost 4 mm pod výšku výklenku.
- Vyrovnajte přístroje na výšku a vodorovně pomocí plochého klíče. (Viz: Zabudování přístroje pod pracovní desku)

Zešikma vyrovnaný přístroj se může zdeformovat.

Kdybyste chtěli kombinaci přizpůsobit vyšším nábytkovým čelům:

- Řiďte se návodem k obsluze přístroje. (Viz: Přizpůsobení přístroje vyšším nábytkovým dvířkám)

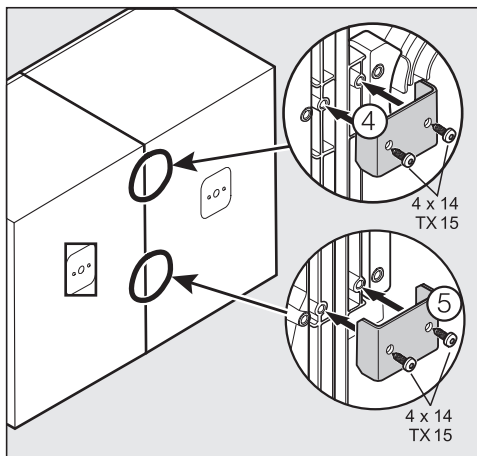

- Přístroje navzájem sešroubujte na zadní straně pomocí dvou spojovacích svorek ④.

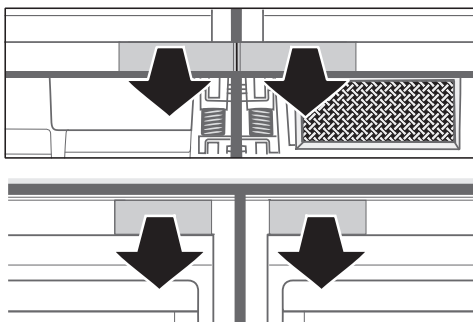

- Odstraňte krytky.
- Sešroubujte přístroje na přední straně nahoře a dole pomocí spojovacích úhelníků:

### Pro montáž pod pracovní deskou ze dřeva

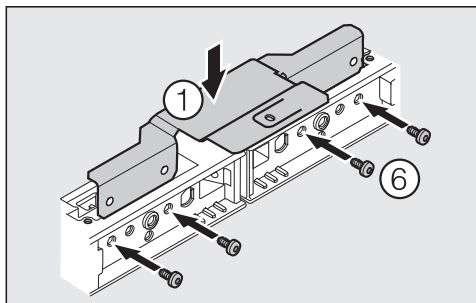

- Použijte spojovací úhelník s upevňovací přičtyčkou ①.
- Přišroubujte upevňovací úhelník čtyřmi šrouby ⑥ k přístrojům.

### Pro montáž pod pracovní deskou z nešroubovatelného materiálu

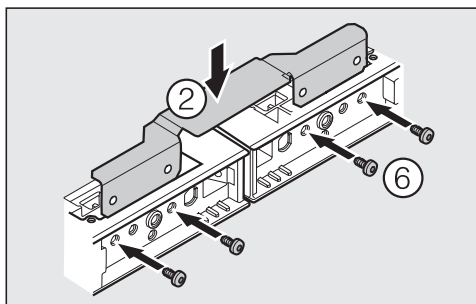

- Použijte spojovací úhelník bez upevňovací přičtyčky ②.
- Přišroubujte upevňovací úhelník čtyřmi šrouby ⑥ k přístrojům.

## Spojení přístrojů dole

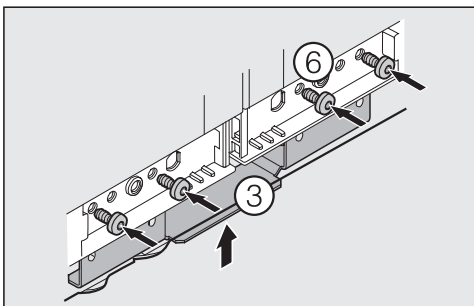

- Použijte spojovací úhelník ③.
- Přišroubujte upevňovací úhelník čtyřmi šrouby ⑥ k přístrojům.

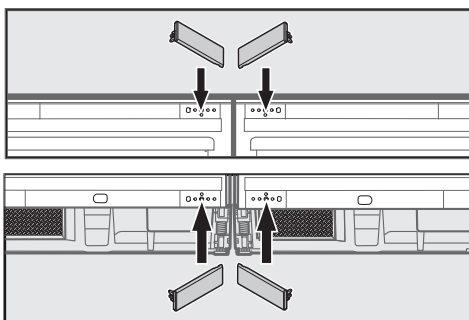

- Nasadte krytky.

## Zasunutí kombinace do výklenku

Nesmí se poškodit síťový kabel.

Na choulostivých podlahách zasouvejte kombinaci do výklenku pro zabudování pod pracovní desku opatrně, abyste nepoškodili podlahu.

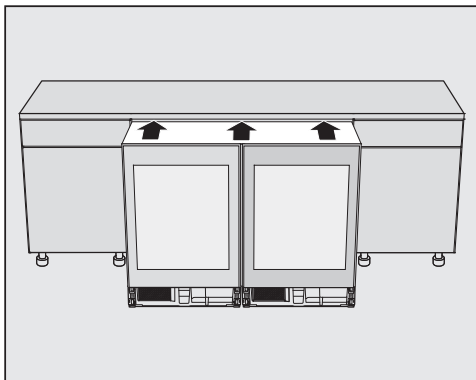

- Zasuňte kombinaci přístrojů do výklenku tolik, aby dvířka přístrojů ještě vyčnívala 2 mm před nábytková čela.

## Upevnění kombinace ve výklenku

Šrouby jsou přiloženy k přístrojům.

- Kombinace vyčnívá rovnoměrně 2 mm před nábytkové čelo.

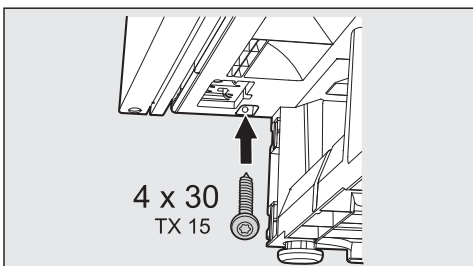
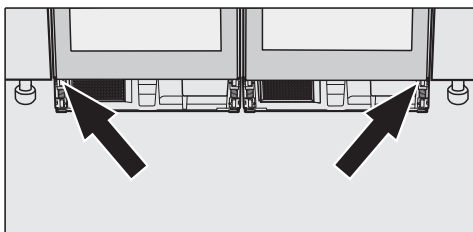

- Sešroubujte kombinaci vpravo dole a vlevo dole s okolním nábytkem.

Kombinace se vlevo zatáhne do výklenku a přilehne.  
Čelo dvířek je zarovnané s čelem nábytku.

- Vyrovnajte po stranách dvířka přístrojů.  
(Viz: návod k obsluze přístroje, Zabudování přístroje pod pracovní desku)

## Při pracovní desce ze dřeva

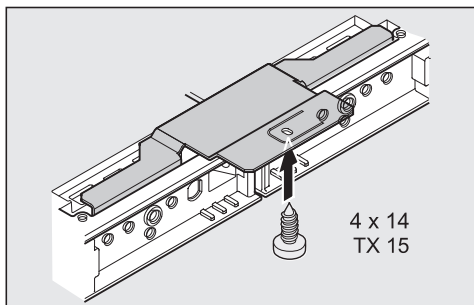

- Přišroubujte kombinaci přístrojů navíc pomocí upevňovacích přchytek na pracovní desku.
- Podstavbu zakončete podle návodu k obsluze přístrojů. (Viz: návod k obsluze přístroje, Zabudování přístroje pod pracovní desku)

Přiložená ventilační mřížka musí být bezpodmínečně zabudována a používána podle návodu k přístroji spolu s přiloženým pěnovým blokem.

Mit diesem Side-by-Side-Montagekit können sie je zwei identische der folgenden Modelle verbinden:

- KWT 6312 UGS
- KWT 6321 UG
- KWT 6322 UG

Sie können ebenfalls die Modelle KWT 6312 UGS und KWT 6322 UG miteinander verbinden.

## Vor der Installation

Lesen Sie **unbedingt** diese Montageanweisung sowie die Gebrauchsanweisung Ihrer Geräte vor Aufstellung - Installation - Inbetriebnahme. Dadurch schützen Sie sich und vermeiden Schäden an Ihren Geräten.

**Achtung!**  
Ein nicht eingebautes Gerät kann kippen.

Führen Sie die Montage der Geräte unbedingt mit Hilfe einer zweiten Person durch.

Je nach Unterbaunische benötigen Sie folgende Montageteile für die Side-by-side Aufstellung:

- Verbindungswinkel mit Befestigungslasche ① (verbindet Geräte unter einer Arbeitsplatten aus Holz)
- Verbindungswinkel ohne Befestigungslasche ② (verbindet Geräte unter nicht-verschraubbaren Arbeitsplatten)

- Verbindungswinkel ③ (verbindet Geräte an der Vorderseite im unteren Bereich)
- Verbindungsklammer ④ (verbindet Geräte an der Rückseite)
- Schrauben für die Verbindungsklammer ⑤
- Schrauben für die Befestigung der Verbindungswinkel ⑥.

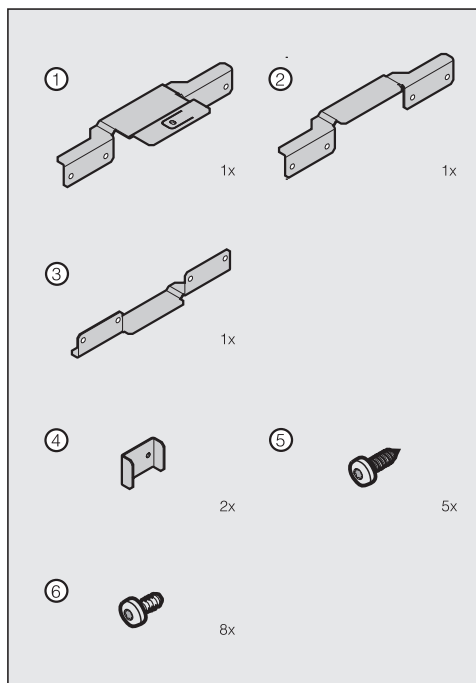

Für die Side-by-side-Montage benötigen Sie das folgende Werkzeug:

- verschiedene Größen Schraubendreher
- verschiedene Größen Bits
- Wasserwaage
- Bandmaß
- Gabelschlüssel (liegt dem Gerät bei).

## Türanschlag wechseln

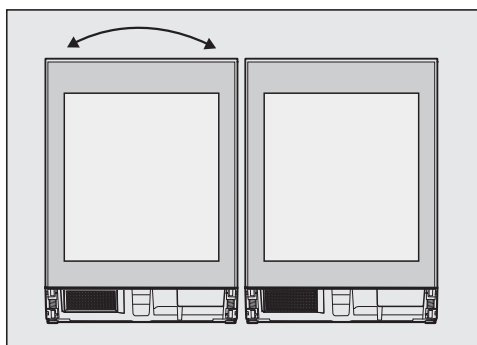

- Führen Sie einen Türanschlagswechsel bei dem linken Gerät durch. (Siehe: Gebrauchsanweisung zum Gerät, Türanschlag wechseln)

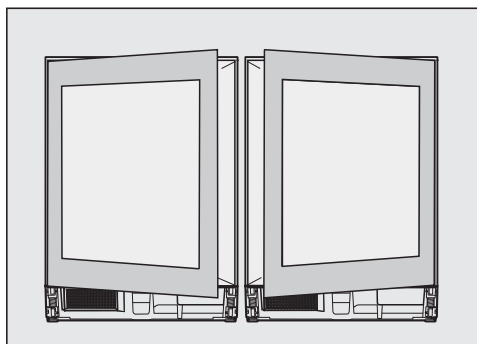

Die Türscharniere liegen jeweils außen.

## Geräte vorbereiten, ausrichten und verbinden

- Stellen Sie die Geräte nebeneinander vor die Unterbaunische.

Um bequem an der Geräterückseite arbeiten zu können, lassen Sie Platz zwischen Geräterückseite und Unterbaunische.

- Bereiten Sie die Geräte vor. (Siehe: Gebrauchsanweisung zum Gerät, Gerät unterbauen)
- Drehen Sie die Stellfüße im Uhrzeigersinn bis auf 4 mm unterhalb der Nischenhöhe heraus.

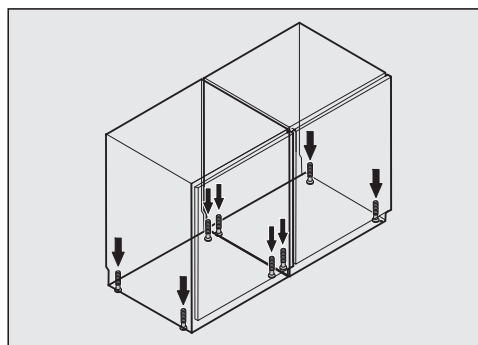

- Richten Sie die Geräte in der Höhe und waagrecht mit dem Gabelschlüssel aus. (Siehe: Gerät unterbauen)

Ein schief ausgerichtetes Gerät kann sich verformen.

Wenn Sie die Kombination an höhere Möbelfronten angleichen möchten:

- Folgen Sie der Gebrauchsanweisung zum Gerät. (Siehe: Gerät an höhere Möbeltüren angleichen)

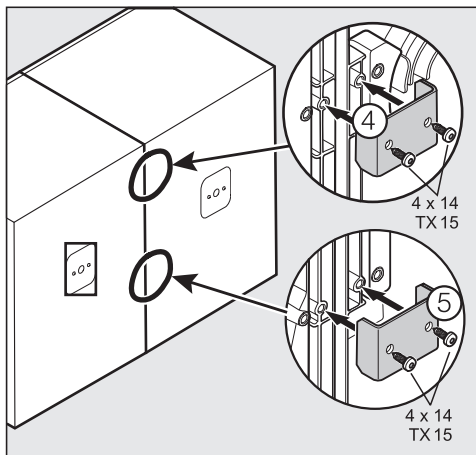

- Verschrauben Sie die Geräte miteinander an der Rückseite mit Hilfe der zwei Verbindungsklammern ④.

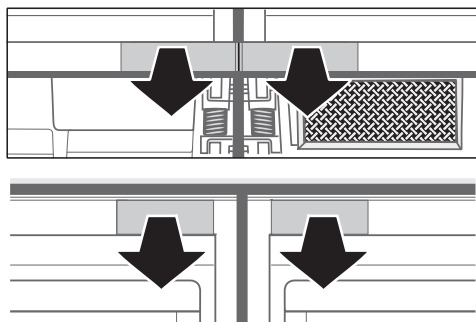

- Entfernen Sie die Abdeckungen.
- Verschrauben Sie die Geräte an der Vorderseite oben und unten mit den Verbindungswinkeln:

## Für eine Montage unter einer Arbeitsplatte aus Holz

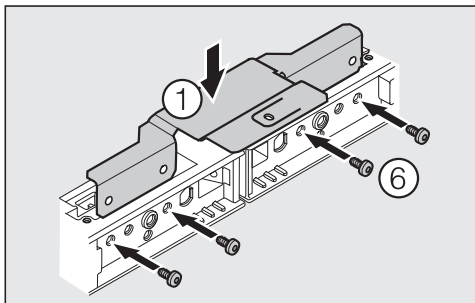

- Setzen Sie den Verbindungswinkel mit Befestigungslasche ① ein.
- Verschrauben Sie den Verbindungswinkel mit vier Schrauben ⑥ mit den Geräten.

## Für eine Montage unter einer Arbeitsplatte aus nicht-verschraubbarem Material

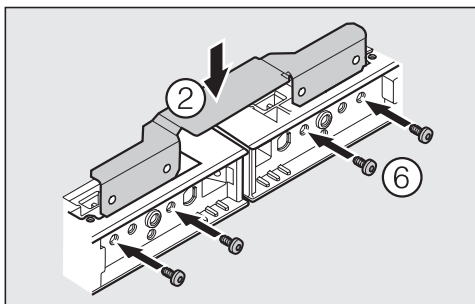

- Setzen Sie den Verbindungswinkel ohne Befestigungslasche ② ein.
- Verschrauben Sie den Verbindungswinkel mit vier Schrauben ⑥ mit den Geräten.

## Geräte unten verbinden

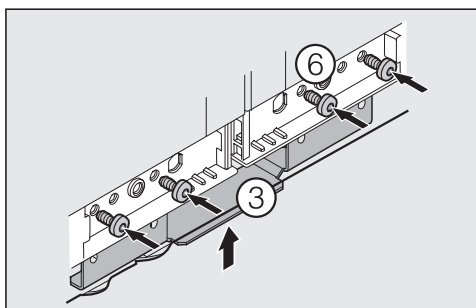

- Setzen Sie den Verbindungswinkel ③ ein.
- Verschrauben Sie den Verbindungswinkel mit vier Schrauben ⑥ mit den Geräten.

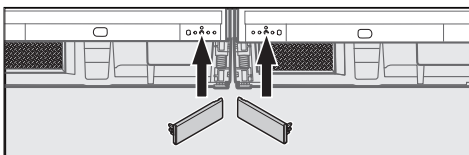
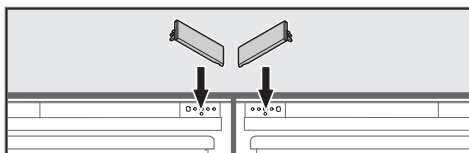

- Setzen Sie die Abdeckungen auf.

## Kombination in die Nische schieben

Das Netzkabel darf nicht beschädigt werden.

Schieben Sie die Kombination auf empfindlichen Böden vorsichtig in die Unterbaunische, um Beschädigungen am Fußboden zu vermeiden.

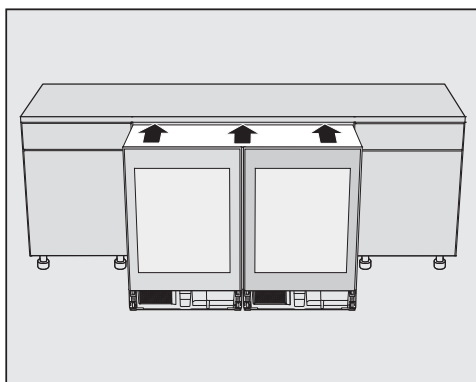

- Schieben Sie die Gerätekombination in die Nische, bis die Gerätetüren noch 2 mm vor den Möbelfronten hervorstehen.

## Kombination in der Nische befestigen

Die Schrauben liegen den Geräten bei.

- Die Kombination steht gleichmäßig 2 mm vor der Möbelfront hervor.

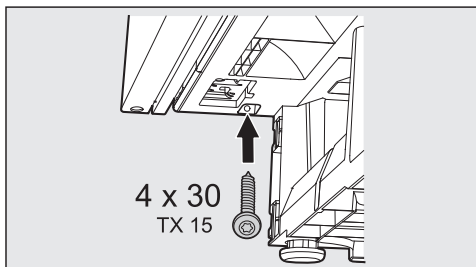
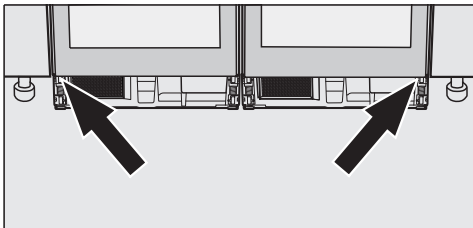

- Verschrauben Sie die Kombination unten rechts und unten links unten mit den umliegenden Möbeln.

Die Kombination zieht sich links passend in die Nische.  
Die Türfront ist bündig mit der Möbelfront.

- Stellen Sie die seitliche Ausrichtung der Gerätetüren ein.  
(Siehe: Gebrauchsanweisung zum Gerät, Gerät unterbauen)

## Bei einer Arbeitsplatte aus Holz

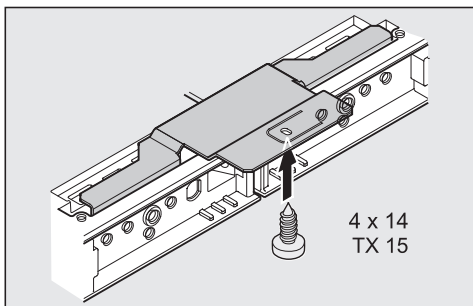

- Verschrauben Sie die Gerätekombination zusätzlich mit Hilfe der Befestigungslasche an der Arbeitsplatte.
- Schließen Sie den Unterbau ab, indem Sie der Gebrauchsanweisung der Geräte folgen. (Siehe: Gebrauchsanweisung zum Gerät, Gerät unterbauen)

Das beiliegende Lüftungsgitter muss unbedingt eingebaut werden und gemäß der Anleitung zum Gerät zusammen mit dem beiliegenden Schaumstoffblock eingebaut und verwendet werden.

Med dette side-by-side-monterings sæt kan to identiske modeller af følgende forbindes:

- KWT 6312 UGS
- KWT 6321 UG
- KWT 6322 UG

Modellerne KWT 6312 UGS og KWT 6322 UG kan ligeledes forbindes med hinanden.

## Inden installationen

Læs venligst både denne monteringsanvisning og brugsanvisningen til produkterne inden opstilling, installation og ibrugtagning for at undgå skader på personer og produkter.

**Bemærk!**  
Hvis vinkøleskabet ikke er indbygget, kan det tippe!

Monteringen af vinkøleskabene skal ubetinget udføres med hjælp fra en anden person.

Afhængig af underbygningsnichen er følgende monteringsdele nødvendige til side-by-side-opstillingen:

- Forbindelsesbeslag med monteringslaske ① (forbinder vinkøleskabe under en træbordplade)
- Forbindelsesbeslag uden monteringslaske ② (forbinder vinkøleskabe under bordplader, der ikke kan skrues i)
- Forbindelsesbeslag ③ (forbinder vinkøleskabe på forsiden i nederste område)
- Forbindelsesklammer ④ (forbinder vinkøleskabe på bagsiden)
- Skruer til forbindelsesklammerne ⑤
- Skruer til fastgørelse af forbindelsesbeslagene ⑥.

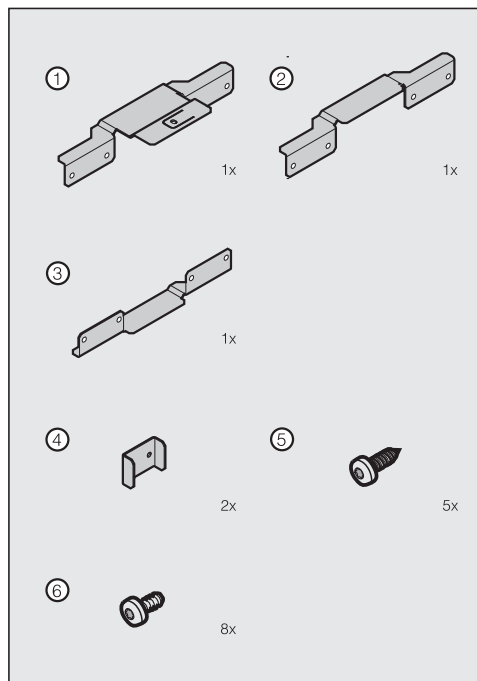

## Følgende værktøj er nødvendigt til side-by-side-monteringen:

- Forskellige størrelser skruetrækkere
- Forskellige størrelser bits
- Vatterpas
- Målebånd
- En gaffelnøgle (er vedlagt vinkøleskabet).

## Hængslingssiden ændres

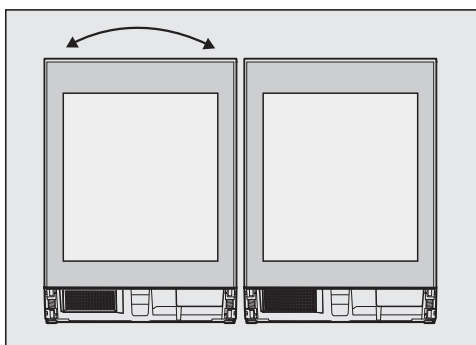

- Foretag ændring af hængslingssiden på det venstre vinkøleskab. (se brugsanvisningen til vinkøleskabet, Hængslingssiden ændres)

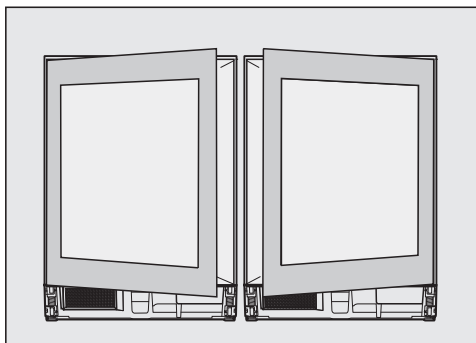

Dørhængslerne sidder udvendigt.

## Vinkøleskabene forberedes, justeres og forbindes

- Stil vinkøleskabene ved siden af hinanden foran underbygningsnichen.

For at kunne arbejde uhindret på bagsiden af vinkøleskabet skal der være plads mellem vinkøleskabets bagside og underbygningsnichen.

- Forbered vinkøleskabene (se brugsanvisningen til vinkøleskabet, Vinkøleskabet underbygges)
- Drej de indstillelige ben ud i urets retning indtil 4 mm under nichehøjden.

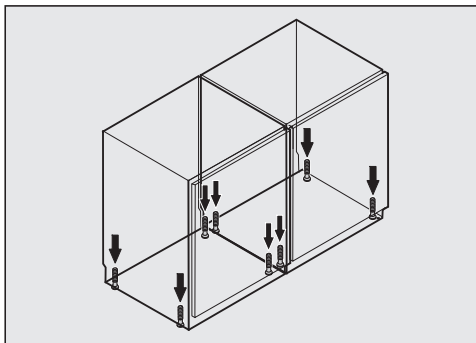

- Juster vinkøleskabene i højden og i vater med gaffelnøglen. (Se Vinkøleskabet underbygges)

Hvis vinkøleskabet indbygges skævt, kan det blive deformt.

Hvis kombinationen skal tilpasses til højere køkkenskabsdøre:

- Følg brugsanvisningen til vinkøleskabet. (Se: Vinkøleskabet tilpasses til højere køkkenskabsdøre)

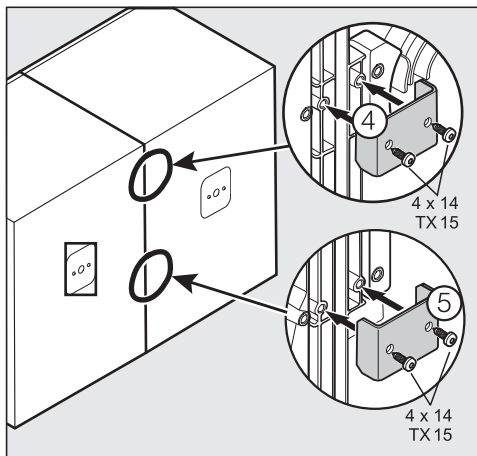

- Skru vinkøleskabene sammen på bagsiden ved hjælp af de to forbindelsesklammer ④.

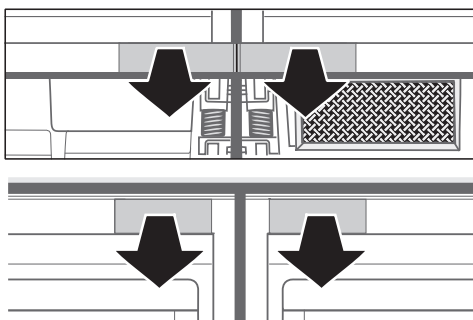

- Fjern afdækningerne.
- Skru vinkøleskabene sammen på forsiden foroven og forneden med forbindelsesbeslagene:

## Til montering under en træbordplade

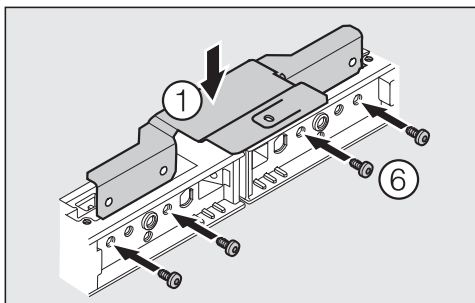

- Sæt forbindelsesbeslaget med fastgørelseslaske ① i.
- Skru forbindelsesbeslaget fast på vinkøleskabene med fire skruer ⑥.

## Montering under en bordplade af materiale, der ikke kan skrues i

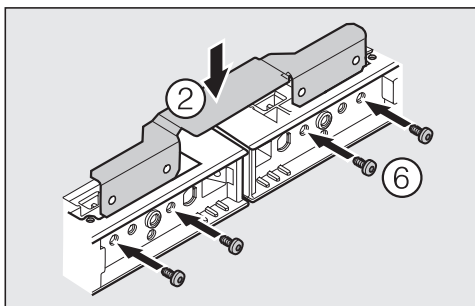

- Sæt forbindelsesbeslaget uden monteringslaske ② i.
- Skru forbindelsesbeslaget fast på vinkøleskabene med fire skruer ⑥.

## Vinkøleskabene forbindes fornedden

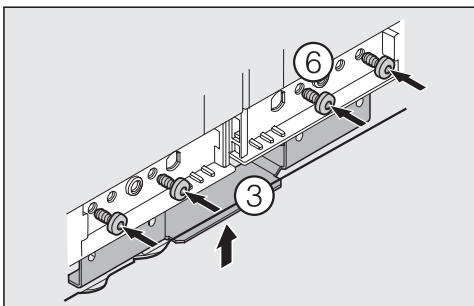

- Sæt forbindelsesbeslaget ③ i.
- Skru forbindelsesbeslaget fast på vinkøleskabene med fire skruer ⑥.

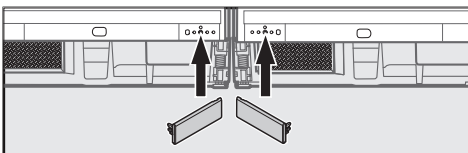
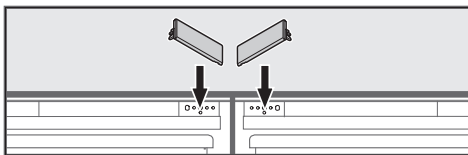

- Sæt afdækningerne på.

## Kombinationen skubbes ind i nichen

Netledningen må ikke beskadiges.

Skub ved sarte gulve forsigtigt kombinationen ind i underbygningsnichen for at undgå beskadigelse af gulvet.

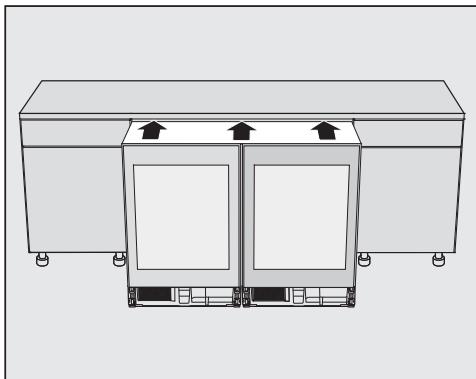

- Skub kombinationen ind i nichen, indtil dørene stikker 2 mm frem i forhold til køkkenskabsfronterne.

## Vinkøleskabet fastgøres i nichen

Skruerne er vedlagt vinkøleskabene.

- Kombinationen stikker 2 mm frem i forhold til køkkenskabsfronten.

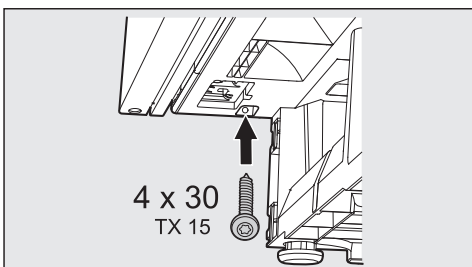
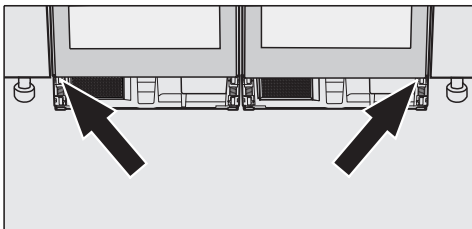

- Skru kombinationen fast foruden i højre og venstre side til naboskabene.

Kombinationen trækkes ind i nichen, så den passer i venstre side. Dørfronten flugter med køkkenskabsfronten.

- Juster dørene i siden.  
(Se brugsanvisningen til vinkøleskabet, Vinkøleskabet underbygges)

## Ved køkkenbordplade i træ

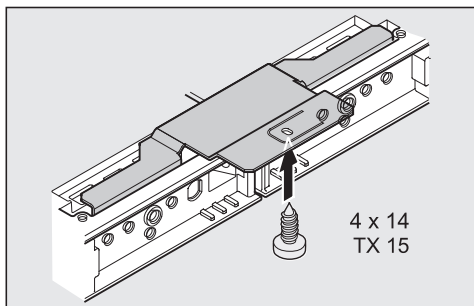

- Skru også kombinationen fast til bordpladen med monteringslaskerne.
- Afslut underbygningen ved at følge brugsanvisningen til vinkøleskabene (se brugsanvisningen til vinkøleskabet, Vinkøleskabet underbygges)

Den medfølgende udluftningsrist skal ubetinget monteres. Skal monteres og anvendes sammen med den medfølgende skumgummiklods i overensstemmelse med brugsanvisningen til vinkøleskabet.

Selle "Side-by-side" (kõrvuti) paigalduskomplektiga saate ühendada kaks identset või järgmised mudelid:

- KWT 6312 UG(S)
- KWT 6321 UG
- KWT 6322 UG

Samuti saate ühendada mudelid KWT 6312 UG(S) ja KWT 6322 UG.

## Enne paigaldamist

Lugege **tingimata** see paigaldusjuhend, samuti oma seadmete kasutusjuhend enne ülespanekut, paigaldust ja kasutuselevõttu läbi. Sellega kaitsete ennast ja väldite oma seadme kahjustamist.

**Tähelepanu!**  
Paigaldamata seade võib ümber kukkuda.

Seadmete paigaldamisel kasutage kindlasti teise isiku abi.

Sõltuvalt tööplaadialusest nišist vajate "Side-by-side" paigalduseks järgmisi paigaldus detaile:

- kinnitusklemmiga ühendusnurgik ① (ühendab seadmeid puidust tööpinna all)

- kinnitusklemmita ühendusnurgik ② (ühendab seadmeid mittekruvitavate tööpindade all)
- ühendusnurgik ③ (ühendab seadmeid esiküljel alumises osas)
- ühendusklamber ④ (ühendab seadmeid tagaküljel)
- kruvid ühendusklambri jaoks ⑤
- kruvid ühendusnurgiku kinnitamiseks ⑥ .

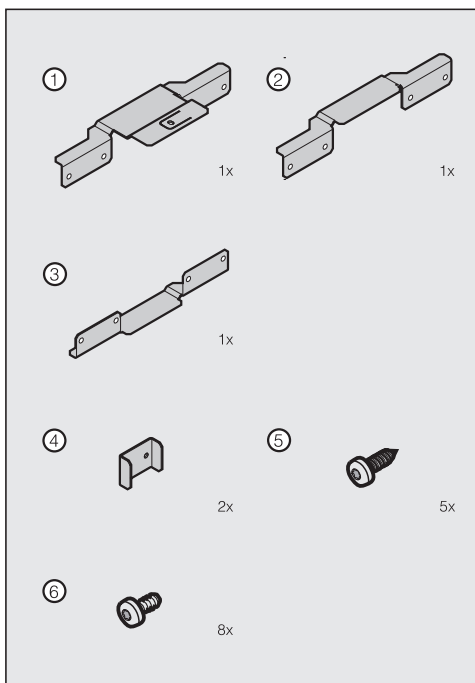

"Side-by-side" paigalduse jaoks vajate järgmisi tööriistu:

- erineva suurusega kruvikeerajad
- erineva suurusega puuriotsikud
- vesilood
- mõõdulint
- harkvõti (on seadmega kaasas).

## Ukse avanemissuuna muutmine

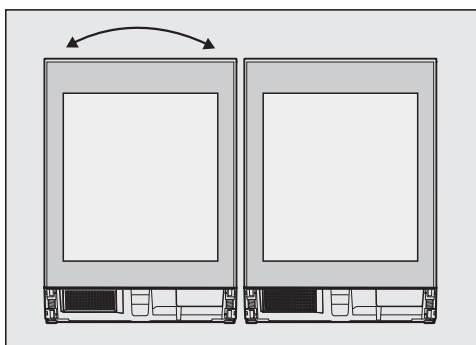

- Muutke ukse avanemissuunda vasakpoolisel seadmel. (vt seadme kasutusjuhendist "Ukse avanemissuuna muutmine")

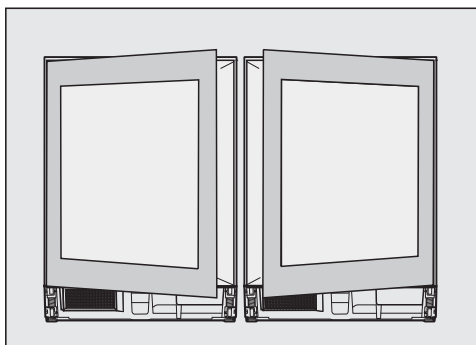

Uksehinged on mõlemal seadmel väliskülje pool.

## Seadmete ettevalmistamine, joondamine ja ühendamine

- Paigutage seadmed üksteise kõrvale tööplaadialuse niši ette.

Et saaksite mugavalt töötada seadme tagakülje juures, jätke seadme tagakülje ja tööplaadialuse niši vahele ruumi.

- Valmistage seadmed ette. (vt seadme kasutusjuhendist "Seadme tööplaadi alla paigaldamine")
- Keerake seadistusjalgu päripäeva välja kuni niši kõrgusest jääb 4 mm puudu.

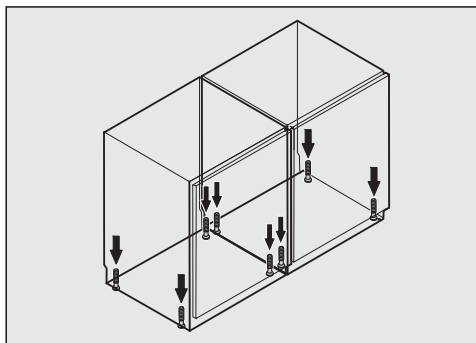

- Joondage seadmed harkvõtmega kõrguses ja horisontaalselt. (vt "Seadme tööplaadi alla paigaldamine")

Kõveralt joondatud seade võib deformeeruda.

Kui soovite kombinatsiooni kohandada kõrgemate mööbliustega:

- järgige seadme kasutusjuhendit. (vt "Seadme kohandamine kõrgemate mööbliustega")

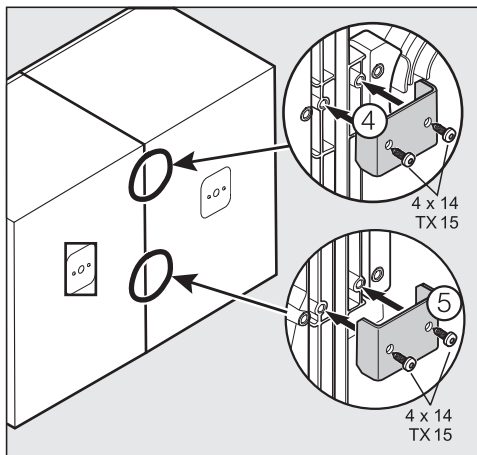

- Krucige seadmed omavahel ④ tagaküljel kahe ühendusklambri abil kokku.

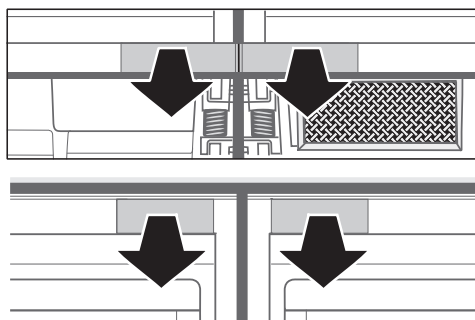

- Eemaldage katted.
- Krucige seadmed esiküljel ülevalt ja alt ühendusnurgikutega kokku:

## Puidust tööplaadi alla paigaldamise jaoks

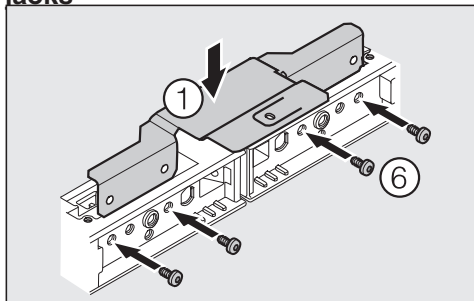

- Paigaldage kinnitusklemmiga ühendusnurgik ①.
- Krucige ühendusnurgik nelja kruvi abil seadmete külge.

## Mittekrucitava tööplaadi alla paigaldamise jaoks

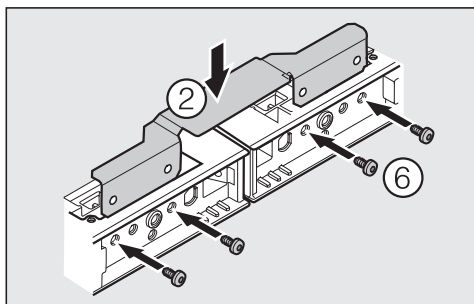

- Paigaldage ilma kinnitusklemmita ühendusnurgik ②.
- Krucige ühendusnurgik nelja kruvi abil seadmete külge.

## Seadmete allosas ühendamine

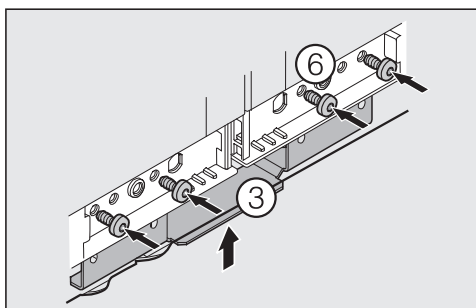

- Paigaldage ühendusnurgik ③.
- Kruvige ühendusnurgik nelja kruvi abil seadmete külge.

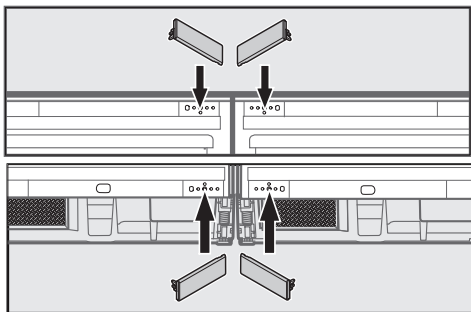

- Paigaldage katted.

## Seadmekombinatsiooni nišši nihutamine

Toitejuhet ei tohi kahjustada.

Õrnadel pindadel nihutage kombinatsioon ettevaatlikult tööplaadi alla nišši, et ära hoida põranda kahjustusi.

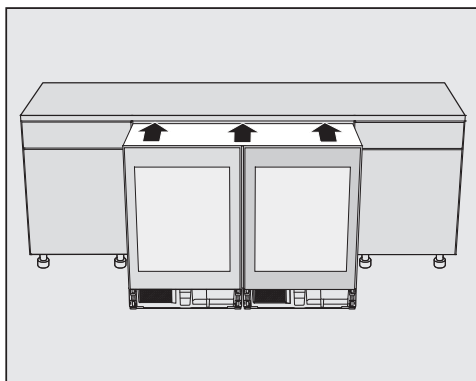

- Nihutage seadmekombinatsiooni nišši kuni seadmeüksed on mööbli esipaneelidest veel 2 mm eespool.

## Kombinatsiooni kinnitamine nišši

Kruvid on seadmetega kaasas.

- Kombinatsioon on ühtlaselt 2 mm mööbli esipaneelist eespool.

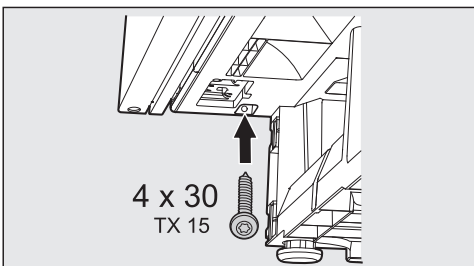
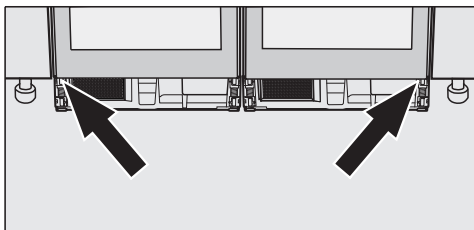

- Kruvige seade paremalt alt ja vasakult alt kõrvalseisva mööbliga kokku.

Kombinatsioon tõmbub vasakule täpselt nišši.  
Ukse esipaneel on kohakuti mööbli esipaneeliga.

- Joondage seadmeüksed küljesuunas.  
(vt seadme kasutusjuhendist "Seadme tööplaadi alla paigaldamine")

## Puidust tööplaadi puhul

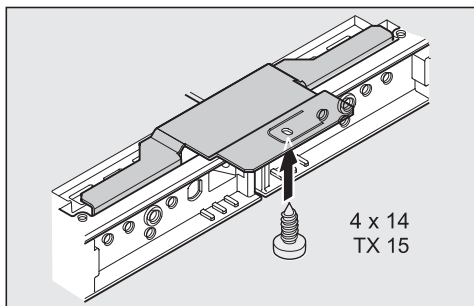

- Kruvige seadmekombinatsioon lisaks kinnitusklemmi abil tööplaadi külge.
- Lõpetage tööplaadi alla paigaldamine järgides seadmete kasutusjuhendit. (vt seadme kasutusjuhend "Seadme tööplaadi alla paigaldamine")

Kaasasolev õhutusräst peab kindlasti olema paigaldatud vastavalt seadme juhendile ja seda tuleb kasutada koos kaasasoleva vahtplastist klotsiga.

Con este kit de montaje Side by Side puede conectar los siguientes modelos idénticos de dos en dos:

- KWT 6312 UGS
- KWT 6321 UG
- KWT 6322 UG

También puede conectar entre sí los modelos KWT 6312 UGS y KWT 6322 UG.

## Antes de la instalación

Lea **atentamente** estas instrucciones de montaje, así como las instrucciones de manejo de su aparato antes de su emplazamiento, instalación y puesta en funcionamiento. De este modo se protegerá a sí mismo y evitará que se produzcan daños en sus aparatos.

¡Atención!  
Un aparato no empotrado podría volcarse.

Lleve a cabo el montaje del aparato con la ayuda de una segunda persona.

En función del hueco de empotramiento necesitará los siguientes componentes de montaje para el emplazamiento Side by Side:

- Escuadra de unión con lengüeta de sujeción ① (une aparatos por debajo de una encimera de madera)
- Escuadra de unión sin lengüeta de sujeción ② (une aparatos por debajo de encimeras no atornillables)
- Escuadra ③ (une aparatos por el lateral delantero en la zona inferior)
- Pinza de unión ④ (une aparatos por la parte posterior)
- Tornillos para las pinzas de unión ⑤
- Tornillos para la fijación de la escuadra de unión ⑥.

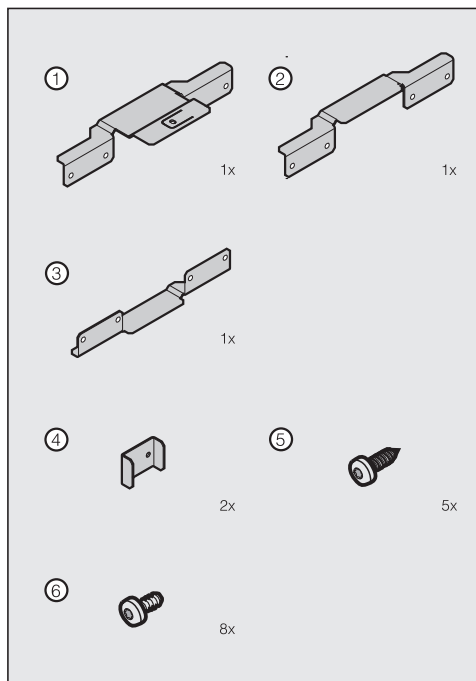

Para el montaje Side by Side necesitará la siguiente herramienta:

- Destornilladores de varios tamaños
- Bits de varios tamaños
- Nivel de burbuja
- Cinta métrica
- Una llave de boca (se encuentra en el aparato).

## Cambiar el sentido de apertura de la puerta

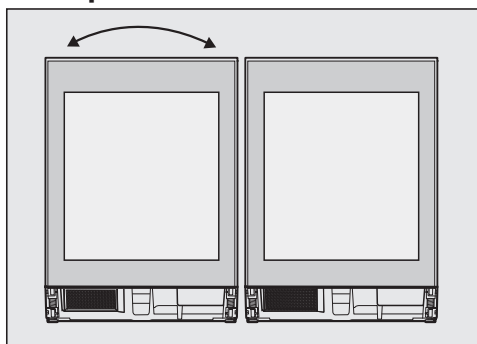

- Realice un cambio de apertura de la puerta en el aparato izquierdo. (Véanse: Instrucciones de manejo del aparato, Cambiar el tope de puerta)

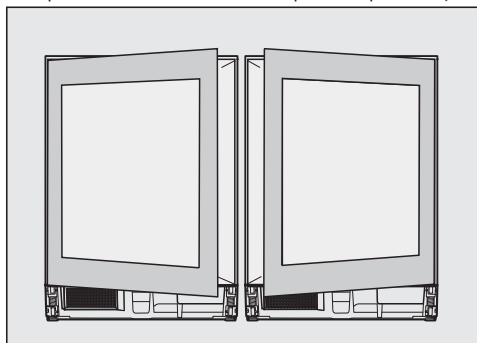

Las bisagras se encuentran en el exterior.

## Preparar, nivelar y unir los aparatos

- Coloque los aparatos uno junto al otro delante del hueco de empotramiento.

A fin de poder trabajar con facilidad en la parte posterior de los aparatos, deje espacio entre la parte posterior de los aparatos y el hueco de empotramiento.

- Prepare los aparatos. (Véase: Instrucciones de manejo del aparato, Empotrar el aparato)
- Desenrosque las patas ajustables en el sentido de las agujas del reloj hasta 4 mm por debajo de la altura del hueco.

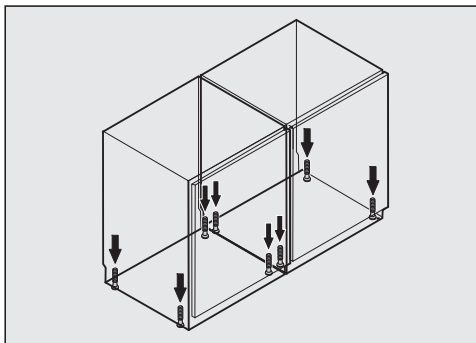

- Nivele los aparatos en altura y horizontalmente con la llave de boca. (Véase: Empotrar el aparato)

Un aparato inclinado podría deformarse.

Si desea ajustar la combinación a los frontales de muebles altos:

- Siga las instrucciones de manejo del aparato. (Véase: Ajustar el aparato a la altura de las puertas de muebles altos)

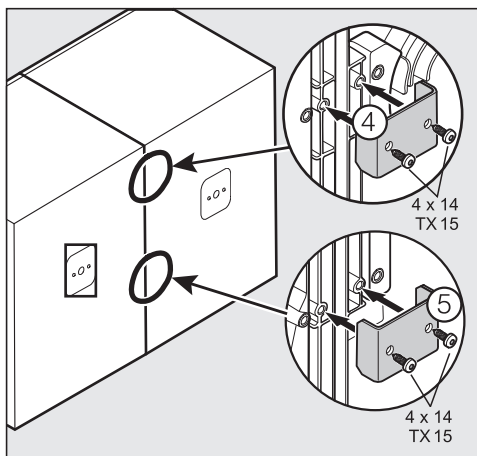

- Atornille los aparatos uno al otro por la parte posterior con ayuda de las dos pinzas de unión (4).

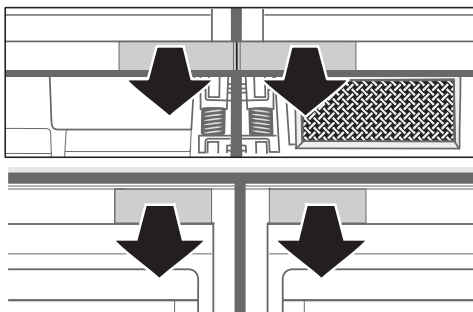

- Retire las cubiertas.
- Atornille los aparatos por la parte delantera superior e inferior con las escuadras de unión:

### Para un montaje por debajo de una encimera de madera

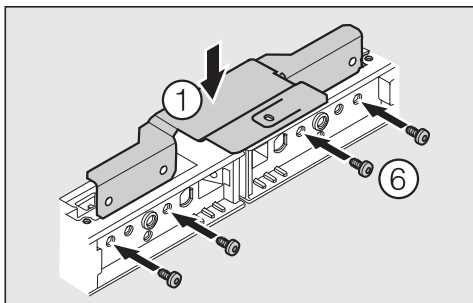

- Coloque la escuadra de unión con la lengüeta de fijación (1).
- Atornille la escuadra de unión con cuatro tornillos (6) a los aparatos.

### Para un montaje por debajo de una encimera de material no atornillable

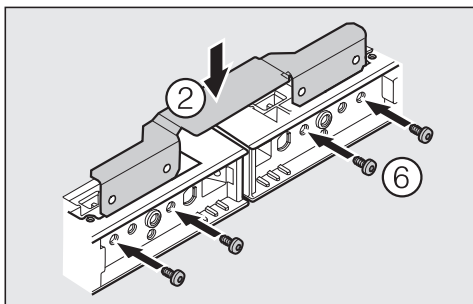

- Coloque la escuadra de unión sin la lengüeta de fijación (2).
- Atornille la escuadra de unión con cuatro tornillos (6) a los aparatos.

## Unir los aparatos por debajo

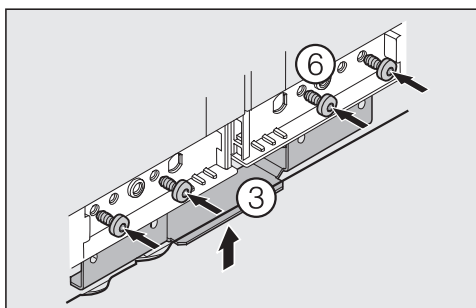

- Coloque la escuadra de unión ③.
- Atornille la escuadra de unión con cuatro tornillos ⑥ a los aparatos.

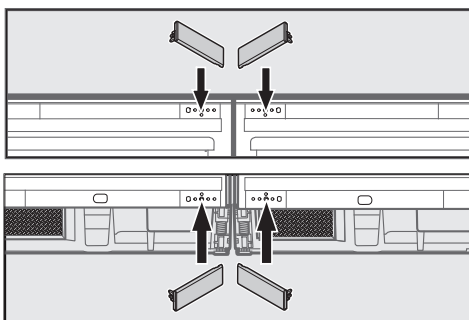

- Coloque las cubiertas.

## Introducir la combinación en el hueco

El cable de red no deberá resultar dañado.

Deslice la combinación con cuidado sobre los suelos delicados en el interior del hueco de empotramiento para evitar que se produzcan daños en los suelos.

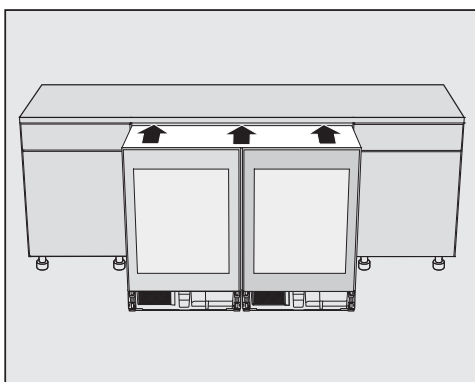

- Deslice la combinación de aparatos en el hueco hasta que las puertas de los aparatos sobresalgan 2 mm por delante de los frontales de los muebles.

## Fijar la combinación en el hueco

Los tornillos se adjuntan con los aparatos.

- La combinación sobresale de forma simétrica 2 mm por delante del frontal del mueble.

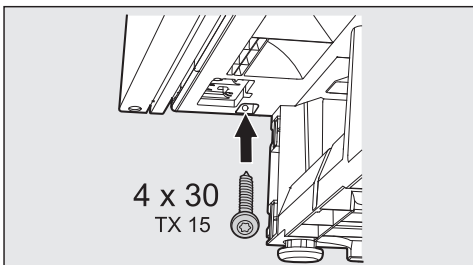
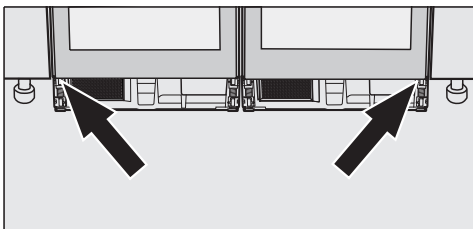

- Atornille la combinación por debajo a la derecha y por debajo a la izquierda a los muebles adyacentes.

La combinación se extiende hacia la izquierda adaptada al hueco. El frontal de la puerta se encuentra al ras del frontal del aparato.

- Ajuste la nivelación lateral de las puertas de los aparatos. (Véase: Instrucciones de manejo del aparato, Empotrar el aparato)

## En el caso de una encimera de madera

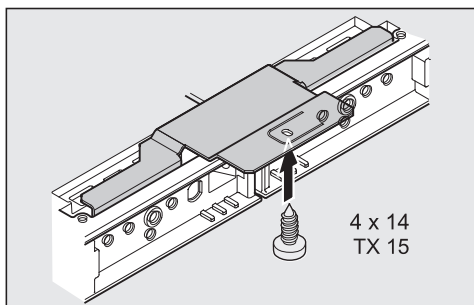

- Atornille adicionalmente la combinación de aparatos con la ayuda de la lengüeta de fijación a la encimera.
- Concluya el empotramiento siguiendo las instrucciones de manejo de los aparatos. (Véase: Instrucciones de manejo del aparato, Empotrar el aparato)

La rejilla de ventilación deberá estar montada y se deberá instalar y utilizar conforme a las indicaciones del aparato junto con el bloque de espuma adjunto.

Tämän side-by-side -asennussarjan avulla voit kiinnittää seuraavia kylmälaitemalleja toisiinsa:

- KWT 6312 UGS
- KWT 6321 UG
- KWT 6322 UG

Voit myös kiinnittää kylmälaitemallit KWT 6312 UGS ja KWT 6322 UG toisiinsa.

## Ennen asennusta

Lue **ehdottomasti** tämä asennusohje ennen kylmälaitteiden asennusta ja käyttöönottoa. Näin vältät mahdolliset vahingot ja kylmälaitteiden rikoontumisen.

**Varo!**  
Kylmälaitte voi kaatua, jollei sitä ole asennettu kalusteisiin.

Laitteiden kiinnittämiseen tarvitaan ehdottomasti kaksi henkilöä.

Työtason alla olevan sijoitusaukon mukaan tarvittes side-by-side -asennukseen seuraavia kiinnitystarvikkeita:

- liitosrauta, jossa kiinnityskieleke ① (kun laitteet voidaan ruuvata kiinni puiseen työtasoon)
- liitosrauta ilman kiinnityskielekettä ② (kun laitteet asennetaan sellaisen työtason alle, johon niitä ei voi ruuvata kiinni)
- kiinnityskulmarautaa ③ (kiinnittää laitteet toisiinsa laitteiden etupuolelta alhaalta)
- kiinnityskulmarautaa ④ (kiinnittää laitteet toisiinsa takapuolelta)
- ruuvit kiinnityskulmarautoja varten ⑤
- ruuvit liitosrautoja varten ⑥

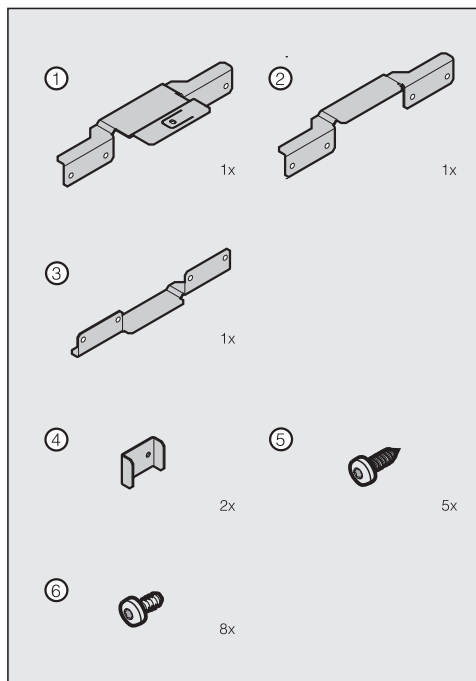

Side-by-side -asennusta varten tarvitset seuraavia työkaluja:

- erikokoisia ruuvinvääntimiä
- erikokoisia ruuvipaloja
- vesivaaka
- nauhamitta
- kita-avain (kuuluu toimitukseen).

## Oven avautumissuunnan vaihtaminen

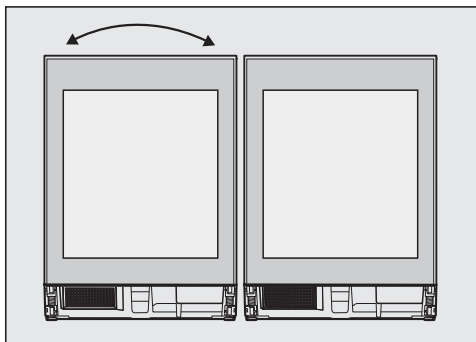

- Vaihda vasemmalle puolelle tulevan kylmälaitteen ovi avautumaan vasemmalle. (Katso käyttö- ja asennusohje, Oven avautumissuunnan vaihtaminen)

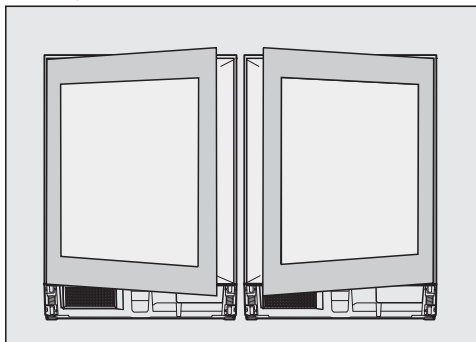

Kummankin laitteen ovisaranoiden on siis tultava ulkoreunan puolelle.

## Laitteiden valmistelu, suoristaminen ja liittäminen toisiinsa

- Aseta laitteet vierekkäin sijoitusaukon eteen.

Jätä laitteet vielä sen verran etäälle sijoitusaukosta, että pääset työskentelemään laitteiden takapuolella.

- Valmistele laitteet. (Katso käyttö- ja asennusohje, Laitteen sijoitus työtason alle)
- Kierrä säätöjalkoja ulospäin myötäpäivään, kunnes laitteen yläreunan ja sijoitusaukon alareunan väliin jää noin 4 mm.

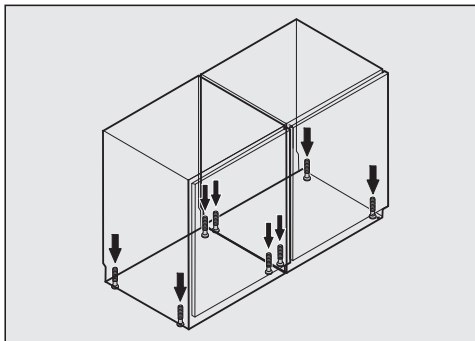

- Suorista laitteet korkeus- ja vaaka-suunnassa kita-avaimen avulla. (Katso: Laitteen sijoitus työtason alle)

Vinoon asentoon kiinnitetty laite saattaa vääntyä.

Jos haluat tasata laiteyhdistelmän samalle korkeudelle viereisten kalusteovien kanssa:

- Noudata laitteen käyttö- ja asennusohjeen ohjeita. (Ks: kohta Jos viereiset kalusteovet ovat korkeampia)

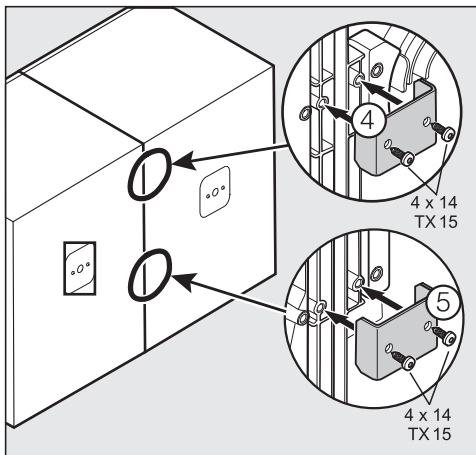

- Ruuvaa laitteet kiinni toisiinsa takapuolelta kahden kiinnityskulmaraudan avulla ④.

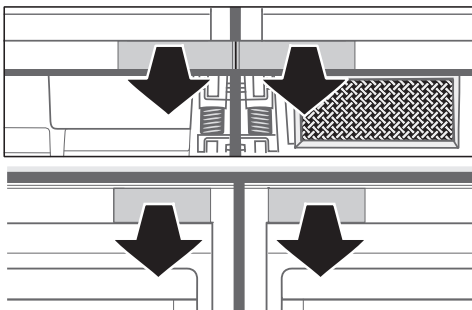

- Irrota peitelevyt molemmista laitteista.
- Ruuvaa laitteet kiinni toisiinsa etupuolelta ylhäältä ja alhaalta liitosrautojen avulla.

## Asennus puisen työtason alle

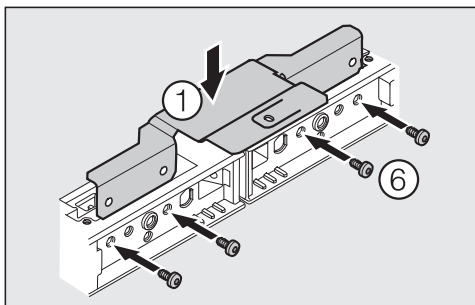

- Käytä liitosrautaa, jossa on kiinnityskieleke ①.
- Ruuvaa liitosrauta neljällä ruuvilla kiinni laitteisiin.

## Asennus sellaisen työtason alle, johon ei voi kiinnittää ruuveja

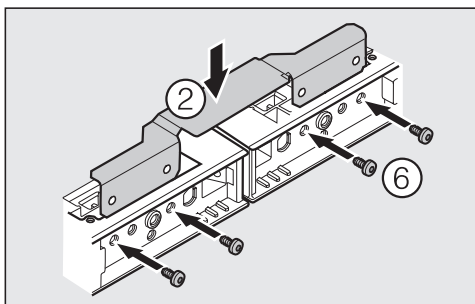

- Käytä liitosrautaa ilman kiinnityskielekettä ②.
- Ruuvaa liitosrauta neljällä ruuvilla kiinni laitteisiin.

## Laitteiden kiinnitys alhaalta

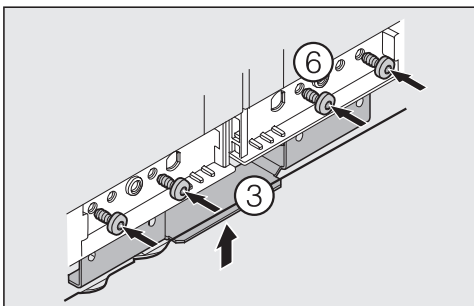

- Aseta kiinnityskulmarauta ③ alas paikalleen.
- Ruuvaa liitosrauta neljällä ruuvilla kiinni laitteisiin.

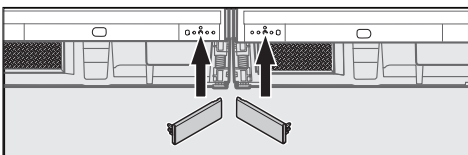
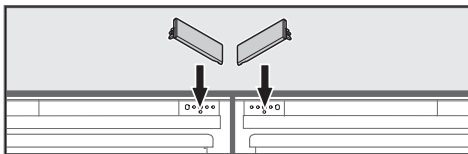

- Aseta peitelevy takaisin paikoilleen.

## Laiteyhdistelmän työntäminen sijoitusaukkoon

Verkkoliitännätjohto ei saa vahingoitua.

Jos lattiamateriaali on helposti naarmuuntuva, työnnä laiteyhdistelmä sijoitusaukkoon hyvin varovasti, jottei lattian pinta vahingoitu.

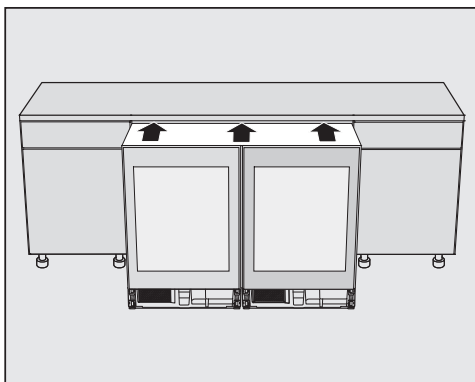

- Työnnä laiteyhdistelmä sijoitusaukkoon niin syväälle, että laiteovien etupinta jää noin 2 mm ulos viereisten kalusteovien etupinnasta.

## Laiteyhdistelmän kiinnittäminen sijoitusaukkoon

Ruuvit toimitetaan laitteiden mukana.

- Laiteyhdistelmän etupinta on nyt 2 mm ulkona viereisten kalusteovien etupinnasta.

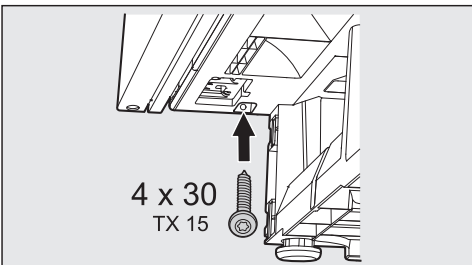
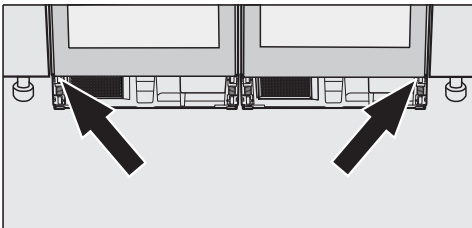

- Ruuvaa laiteyhdistelmä alhaalta oikealta ja vasemmalta puolelta kiinni viereisiin kalusteisiin.

Laiteyhdistelmä painuu samalla hieman sisäänpäin sijoitusaukkoon. Laitteiden ovet ovat nyt samalla tasolla viereisten kalusteovien kanssa.

- Suorista laitteita tarvittaessa sivusuunnassa.  
(Katso laitteen käyttö- ja asennusohje, Laitteen sijoitus työtason alle)

## Puiset työtasot

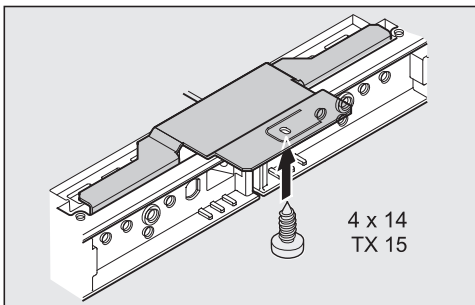

- Ruuvaa laiteyhdistelmä vielä kiinni työtasoon liitosraudan kiinnityskielekkeestä.
- Tee loput asennukseen liittyvät vaiheet laitteiden käyttöohjeiden mukaisesti. (Katso laitteen käyttö- ja asennusohje, Laitteen sijoitus työtason alle)

Laitteiden mukana toimitettu ilman-kiertoritiili on ehdottomasti asennettava paikalleen kalusteeseen ja sitä käytetään yhdessä mukana toimitetun vaahtomuovikappaleen kanssa laitteiden käyttö- ja asennusohjeissa annettujen ohjeiden mukaisesti.

Grâce au kit de montage "side-by-side", il est possible de relier deux modèles identiques des modèles suivants :

- KWT 6312 UGS
- KWT 6321 UG
- KWT 6322 UG

Il est également possible de relier les modèles KWT 6312 UGS et KWT 6322 UG entre eux.

## Avant l'installation

Veuillez **impérativement** lire la notice de montage avant d'installer et de mettre en service cet appareil. Vous vous protégez ainsi et évitez de détériorer l'appareil.

Attention !  
Un appareil non encastré peut se renverser.

Procédez impérativement au montage des appareils avec l'aide d'une deuxième personne.

En fonction de la niche d'encastrement, vous avez besoin des pièces de montage suivantes pour l'installation en "side-by-side" :

- Equerre de fixation avec bride de fixation ① (relie les appareils sous un plan de travail en bois)
- Equerre de fixation sans bride de fixation ② (relie les appareils sous un plan de travail non vissable)
- Equerre de fixation ③ (relie les appareils sur la partie avant dans la zone inférieure)
- Clips de raccordement ④ (relie les appareils au dos)
- Vis pour clips de raccordement ⑤
- Vis pour fixation de l'équerre de fixation ⑥.

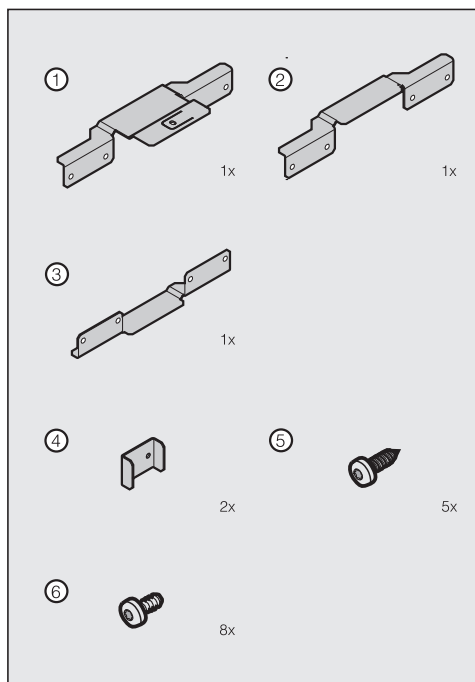

Pour le montage side by side (côte à côte) vous aurez besoin des outils suivants :

- des tournevis de différentes tailles
- d'embouts bits de différentes tailles
- un niveau à bulles
- un mètre-ruban
- une clé à fourche (jointe à l'appareil).

## Inversion du sens d'ouverture de porte

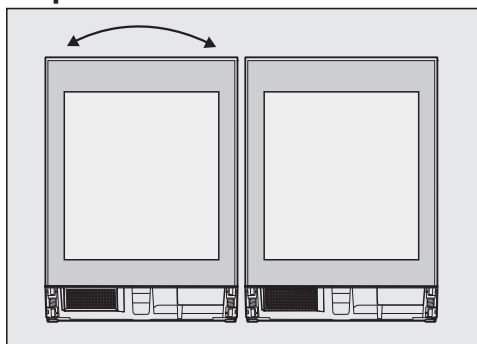

- Procédez à une inversion du sens d'ouverture de porte pour l'appareil de gauche. (Voir : mode d'emploi de l'appareil, inversion du sens d'ouverture de porte)

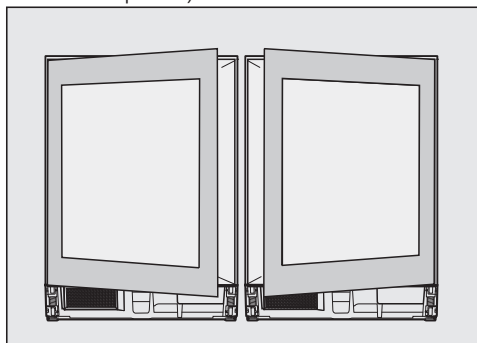

Les charnières de porte sont situées à l'extérieur.

## Préparez les appareil, alignez-les et reliez-les

- Placez les appareils l'un à côté de l'autre devant la niche d'encastrement.

Pour pouvoir travailler confortablement au dos des appareils, faites de la place entre le dos de l'appareil et la niche d'encastrement.

- Préparez les appareils. (Voir : mode d'emploi de l'appareil, encastrer l'appareil)
- Dévissez les pieds réglables dans le sens des aiguilles d'une montre jusqu'à 4 mm en dessous de la hauteur de niche.

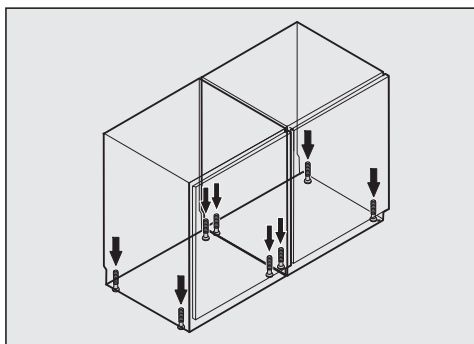

- Ajustez les appareils en hauteur et à l'horizontal à l'aide de la clé à fourche. (Voir : encastrer l'appareil)

Un appareil placé en biais peut se déformer.

Si vous souhaitez ajuster les deux modèles d'appareils aux façades hautes :

- Suivez le mode d'emploi de l'appareil. (Voir : ajustement de l'appareil aux portes hautes)

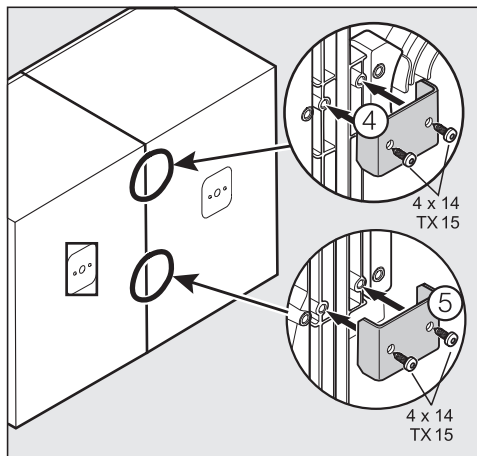

- Vissez les appareils l'un avec l'autre au dos, à l'aide de deux clips de fixation ④.

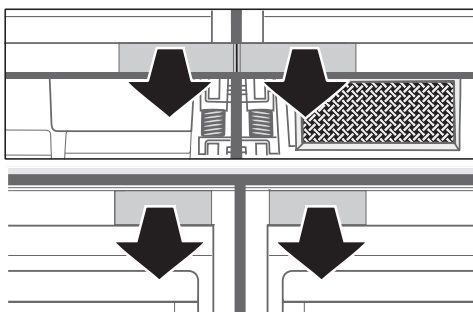

- Retirez les couvercles.
- Vissez les appareils sur la partie avant supérieure et inférieure à l'aide d'équerres de fixation :

### Pour un montage sous un plan de travail en bois

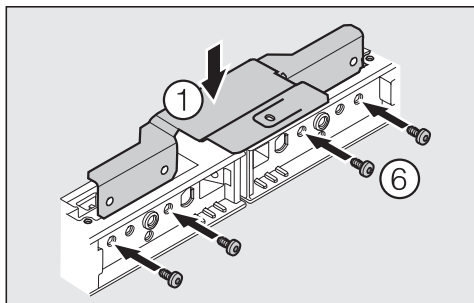

- Placez l'équerre de fixation à l'aide de la patte de fixation ①.
- Fixez l'équerre de fixation à l'aide de quatre vis ⑥ sur les appareils.

### Pour un montage sous un plan de travail en matériau non vissable

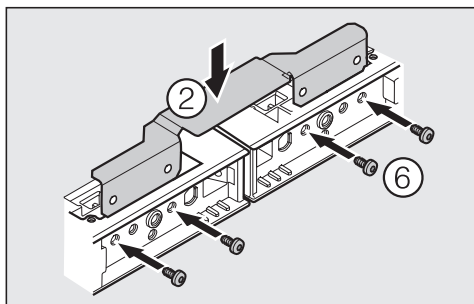

- Fixez l'équerre de fixation sans patte de fixation ② .
- Fixez l'équerre de fixation à l'aide de quatre vis ⑥ sur les appareils.

## Relier les appareils par le bas

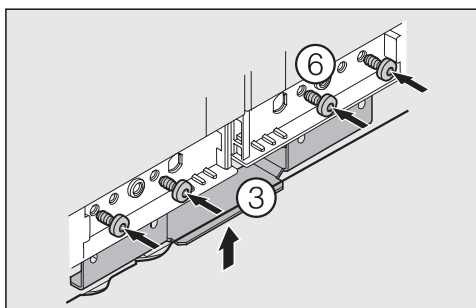

- Placez l'équerre de fixation ③.
- Fixez l'équerre de fixation à l'aide de quatre vis ⑥ sur les appareils.

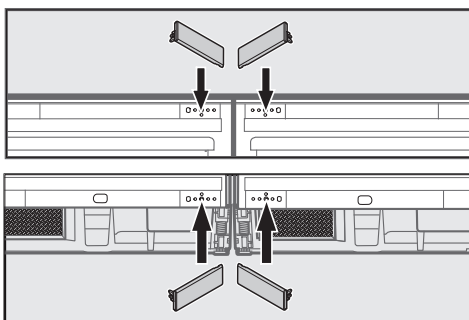

- Remontez les caches.

## Glisser les deux modèles d'appareils dans la niche

Le câble d'alimentation ne doit pas être endommagé.

Poussez les deux modèles d'appareil avec précaution sur les sols délicats dans la niche d'encastrement, pour éviter d'endommager le revêtement de sol.

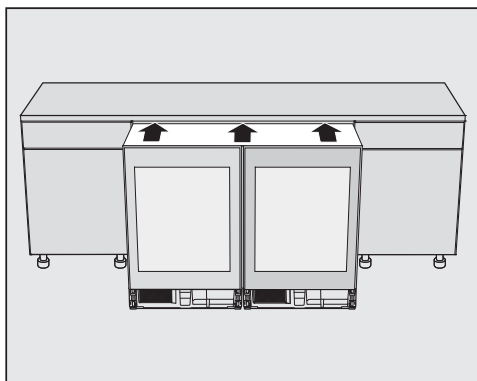

- Glissez les deux modèles d'appareils dans la niche, jusqu'à ce que les portes des appareils dépassent encore de 2 mm devant les façades de meubles.

## Fixez les deux modèles d'appareil dans la niche

Les vis sont jointes aux appareils.

- Les deux modèles d'appareils dépassent uniformément de 2 mm de la façade du meuble.

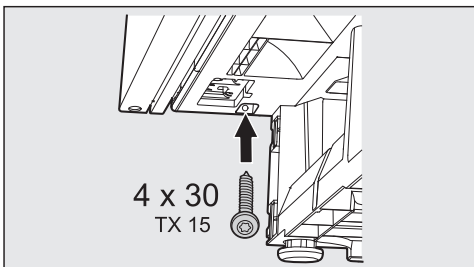
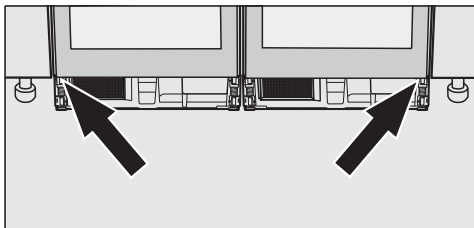

- Vissez les deux modèles en bas à gauche et à droite en dessous des meubles avoisinants.

Les deux modèles d'appareils se prolongent à gauche pour s'adapter à la niche.

La façade de porte est alignée avec la façade du meuble.

- Placez l'alignement latéral des portes des appareils.  
(Voir : mode d'emploi de l'appareil, encastrer l'appareil)

## Pour un plan de travail en bois

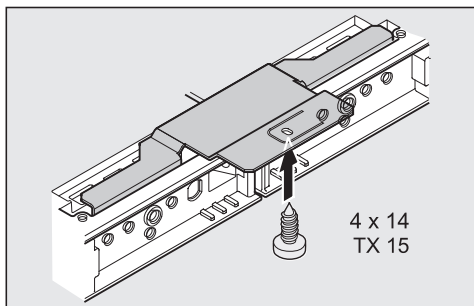

- Vissez les deux modèles d'appareil à l'aide de patte de fixation sur le plan de travail.
- Terminez l'installation sous plan, en suivant le mode d'emploi des appareils. (Voir : mode d'emploi de l'appareil, encastrer l'appareil)

La grille d'aération fournie doit être impérativement installée selon les instructions jointes à l'appareil et utilisée en plus avec le bloc de mousse joint.

Με αυτά τα εξαρτήματα τοποθέτησης Side-by-Side μπορείτε να συνδέσετε μεταξύ τους δύο όμοια από τα παρακάτω μοντέλα:

- KWT 6312 UGS
- KWT 6321 UG
- KWT 6322 UG

Μπορείτε ομοίως να συνδέσετε μεταξύ τους τα μοντέλα KWT 6312 UGS και KWT 6322 UG.

## Πριν από την τοποθέτηση

Διαβάστε **οπωσδήποτε** αυτές τις οδηγίες χρήσης και τοποθέτησης των συσκευών σας πριν από την τοποθέτηση -σύνδεση - αρχική λειτουργία.

Έτσι προστατεύετε τον εαυτό σας και αποφεύγετε βλάβες στις συσκευές σας.

**Προσοχή!**

Αν η συσκευή δεν έχει εντοιχιστεί μπορεί να γείρει!

Διεξάγετε την τοποθέτηση των συσκευών σας οπωσδήποτε με τη βοήθεια ενός άλλου ατόμου.

Ανάλογα με το ντουλάπι εντοιχισμού θα χρειαστείτε τα παρακάτω εξαρτήματα για την τοποθέτηση Side-by-side:

- Γωνία σύνδεσης με συνδετήρα στερέωσης ① (συνδέει συσκευές κάτω από έναν πάγκο εργασίας από ξύλο)

- Γωνία σύνδεσης χωρίς συνδετήρα στερέωσης ② (συνδέει συσκευές κάτω από πάγκους εργασίας που δεν επιδέχονται βίδωμα)
- Γωνία σύνδεσης ③ (συνδέει συσκευές στην μπροστινή πλευρά στην κάτω περιοχή)
- Συνδετήρας ④ (συνδέει συσκευές στην πίσω πλευρά)
- Βίδες για τους συνδετήρες ⑤
- Βίδες για τη στερέωση των γωνιών σύνδεσης ⑥

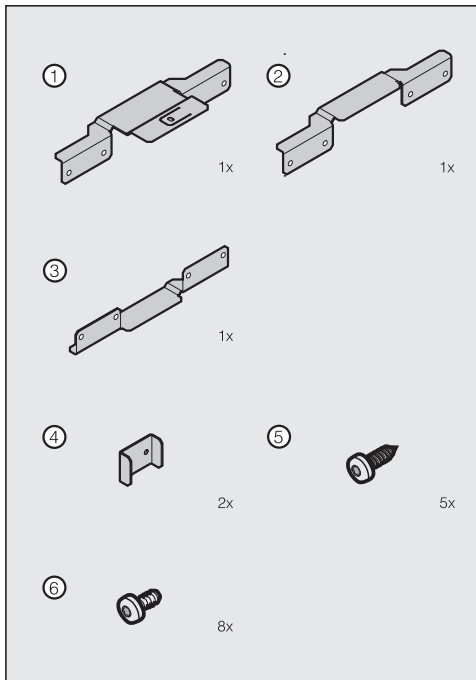

Για την τοποθέτηση Side-by-side θα χρειαστείτε τα παρακάτω εργαλεία:

- κατσαβίδα σε διαφορετικά μεγέθη
- προσθήκες σε διαφορετικά μεγέθη
- αλφάδι
- τυλιγόμενη μεζούρα
- διπλό κλειδί (συμπεριλαμβάνεται στη συσκευή).

## Αλλαγή ανοίγματος πόρτας

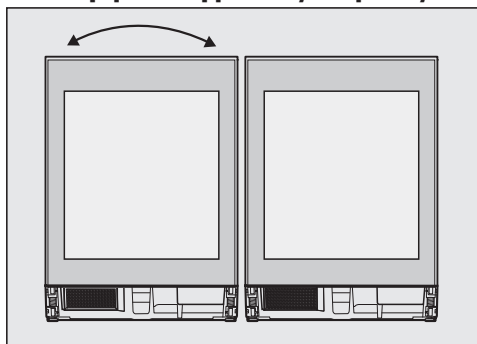

- Κάνετε αλλαγή του ανοίγματος πόρτας στην αριστερή συσκευή. (Βλέπε: Οδηγίες χρήσης της συσκευής, Αλλαγή ανοίγματος πόρτας).

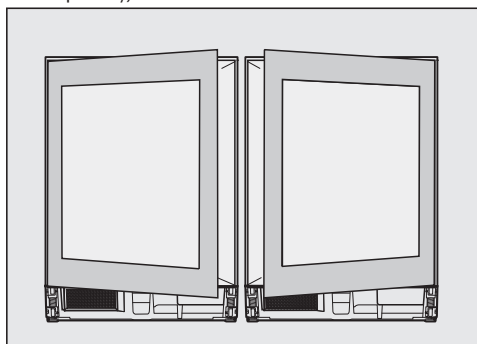

Οι μεντεσέδες πόρτας βρίσκονται κάθε φορά έξω.

## Προετοιμασία συσκευών, ευθυγράμμιση και σύνδεση

- Τοποθετείτε τις συσκευές τη μια δίπλα στην άλλη μπροστά από το ντουλάπι εντοιχισμού.

Για να μπορείτε να εργάζεστε άνετα στο πίσω μέρος της συσκευής, αφήνετε χώρο ανάμεσα στο πίσω μέρος της συσκευής και στο ντουλάπι εντοιχισμού.

- Προετοιμάζετε τις συσκευές. (Βλέπε: Οδηγίες χρήσης της συσκευής, Εντοιχισμός συσκευής κάτω από πάγκο εργασίας)
- Ξεβιδώνετε τα πόδια συσκευής προς τη φορά των δεικτών του ρολογιού έως 4 χιλστ. κάτω από το ύψος του ντουλαπιού εντοιχισμού.

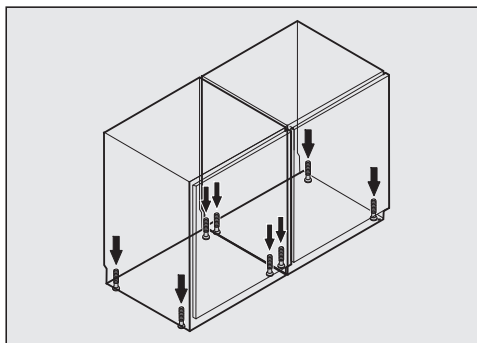

- Ευθυγραμμίζετε τις συσκευές ως προς το ύψος και οριζόντια με το διπλό κλειδί. (Βλέπε: Εντοιχισμός συσκευής κάτω από πάγκο εργασίας)

Μια συσκευή που έχει ευθυγραμμιστεί λοξά μπορεί να παραμορφωθεί.

Όταν θέλετε να προσαρμόσετε τον συνδυασμό σε ψηλότερες προσόψεις επίπλου:

- Ακολουθείτε τις Οδηγίες χρήσης της συσκευής. (Βλέπε: Προσαρμογή συσκευής σε ψηλότερες πόρτες επίπλου)

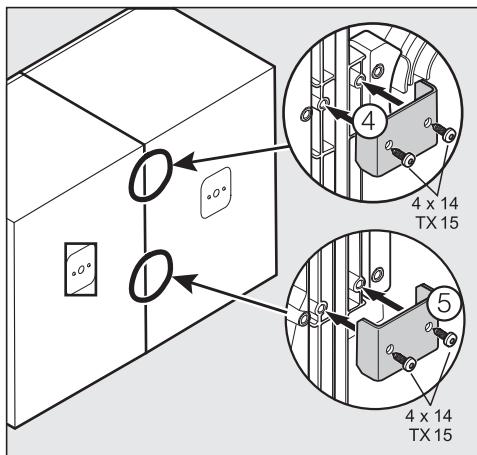

- Βιδώνετε τις συσκευές μεταξύ τους στο πίσω μέρος με τη βοήθεια των δύο συνδετήρων (4).

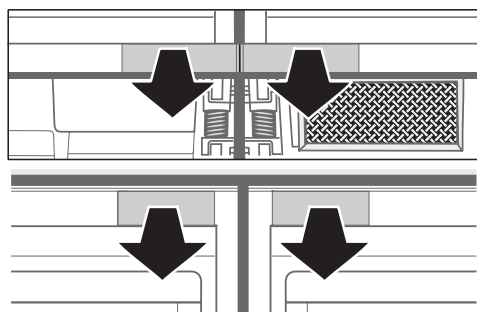

- Αφαιρείτε τα καλύμματα.
- Βιδώνετε τις συσκευές στην μπροστινή πλευρά επάνω και κάτω με τις γωνίες σύνδεσης:

## Για την τοποθέτηση κάτω από έναν πάγκο εργασίας από ξύλο

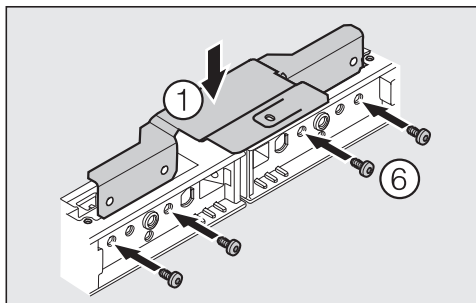

- Τοποθετείτε τη γωνία σύνδεσης με τον συνδετήρα στερέωσης (1).
- Βιδώνετε τη γωνία στερέωσης με τέσσερις βίδες με τις συσκευές.

## Για μια τοποθέτηση κάτω από έναν πάγκο εργασίας από υλικό που δεν επιδέχεται βίδωμα

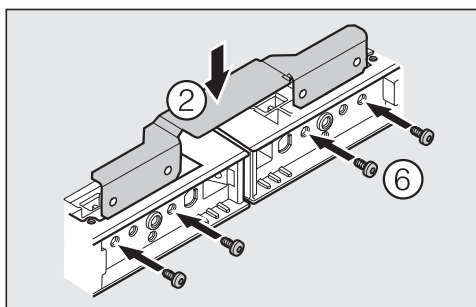

- Τοποθετείτε τη γωνία σύνδεσης χωρίς συνδετήρα στερέωσης (2).
- Βιδώνετε τη γωνία στερέωσης με τέσσερις βίδες με τις συσκευές.

## Σύνδεση συσκευών στο κάτω μέρος

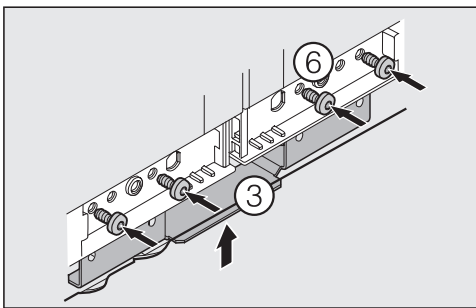

- Τοποθετείτε τη γωνία σύνδεσης ③.
- Βιδώνετε τη γωνία στερέωσης με τέσσερις βίδες με τις συσκευές.

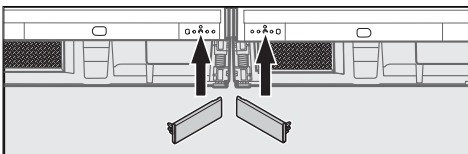
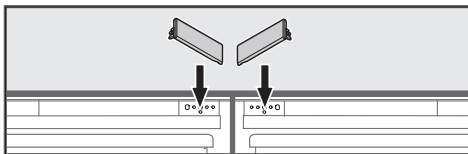

- Τοποθετείτε τα καλύμματα.

## Τοποθέτηση του συνδυασμού στο ντουλάπι εντοιχισμού

Το καλώδιο σύνδεσης δεν επιτρέπεται να πάθει ζημιά.

Αν το δάπεδο είναι ευαίσθητο σπρώχνετε τον συνδυασμό προσεκτικά μέσα στο ντουλάπι εντοιχισμού, για να αποφύγετε να πάθει ζημιά το δάπεδο.

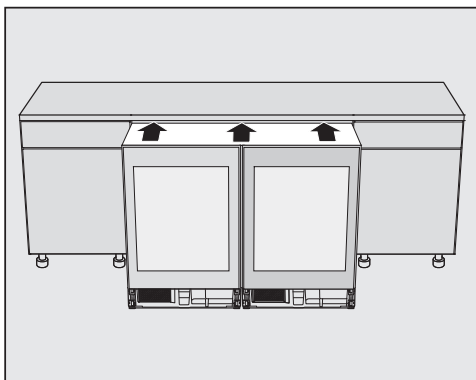

- Σπρώχνετε τον συνδυασμό συσκευών μέσα στο ντουλάπι εντοιχισμού, μέχρι οι πόρτες των συσκευών να προεξέχουν 2 χιλστ. μπροστά από τις προσόψεις επίπλου.

## Στερέωση του συνδυασμού μέσα στο ντουλάπι εντοιχισμού

Οι βίδες παρέχονται με τις συσκευές.

- Ο συνδυασμός προεξέχει ομοιόμορφα 2 χιλστ. μπροστά από την πρόσοψη επίπλου.

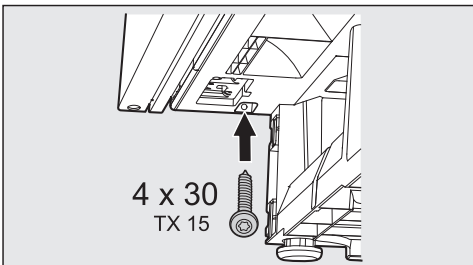
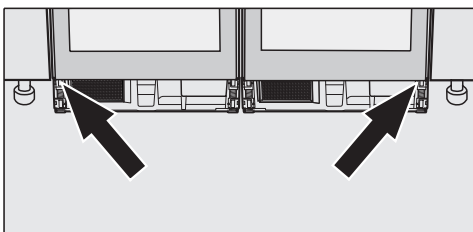

- Βιδώνετε τον συνδυασμό κάτω δεξιά και κάτω αριστερά με τα γύρω έπιπλα.

Ο συνδυασμός εκτείνεται και εφαρμόζει αριστερά στο ντουλάπι εντοιχισμού.

Η πρόσοψη της πόρτας είναι ευθυγραμμισμένη με την πρόσοψη επίπλου.

- Ρυθμίζετε την πλαϊνή ευθυγράμμιση των πορτών των συσκευών. (Βλέπε: Οδηγίες χρήσης της συσκευής, Εντοιχισμός συσκευής κάτω από πάγκο εργασίας)

## Σε πάγκο εργασίας από ξύλο

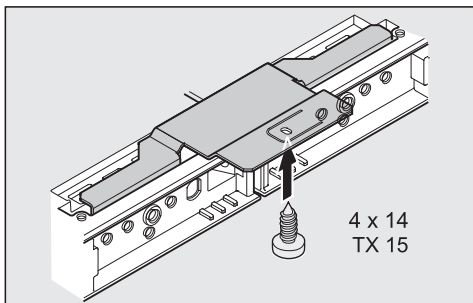

- Βιδώνετε τον συνδυασμό συσκευών επιπλέον με τη βοήθεια του συνδετήρα στερέωσης στον πάγκο εργασίας.
- Ολοκληρώνετε τον εντοιχισμό κάτω από πάγκο εργασίας, ακολουθώντας τις οδηγίες χρήσης των συσκευών. (Βλέπε: Οδηγίες χρήσης της συσκευής, Εντοιχισμός συσκευής κάτω από πάγκο εργασίας)

Τα συνοδευτικά ανοίγματα εξαερισμού πρέπει να είναι οπωσδήποτε τοποθετημένα και σύμφωνα με τις οδηγίες της συσκευής να είναι τοποθετημένα και να χρησιμοποιούνται μαζί με το συνοδευτικό αφρώδες υλικό.

Ezzel a Side-by-Side szerelőkészlettel a következő modellekből két azonosat köthet össze:

- KWT 6312 UGS
- KWT 6321 UG
- KWT 6322 UG

A KWT 6312 UGS és a KWT 6322 UG modelleket ugyancsak összekötheti egymással.

## A beszerelés előtt

**Feltétlenül** olvassa el jelen szerelési utasítást valamint a Használati utasítást a készülék felállítása, beszerelése és üzembe helyezése előtt. Ezáltal megóvja magát és elkerüli készüléke károsodását.

**Figyelem!**  
A be nem épített készülék felbillenhet!

A szerelést feltétlenül egy második személy segítségével végezze.

Az aláépítési fülkétől függően a következő szerelési anyagokra van szüksége a Side-by-side felállításhoz:

- Összekötő sarokvas a rögzítő füllel ① (összeköti a készülékeket a fából készült munkalap alatt)
- Összekötő sarokvas a rögzítő fül nélkül ② (összeköti a készülékeket a nem csavarozható munkalapok alatt)
- Összekötő sarokvas ③ (összeköti a készülékeket az elülső oldalon az alsó részen)
- Összekötő kapocs ④ (összeköti a készülékeket a hátoldalon)
- Az összekötő kapocs csavarjai ⑤
- Csavarok az összekötő sarokvas rögzítésére ⑥

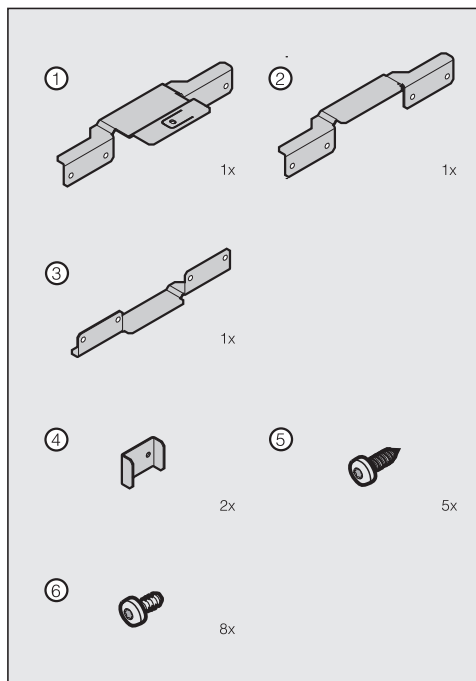

A Side-by-side szereléshez a következő szerszámokra van szüksége:

- különböző méretű csavarhúzó
- különböző méretű csavarhúzó hegyek
- vízmérték
- mérőszalag
- villáskulcs (a készülékhez mellékelve).

## Az ajtó nyitási irányának megváltoztatása

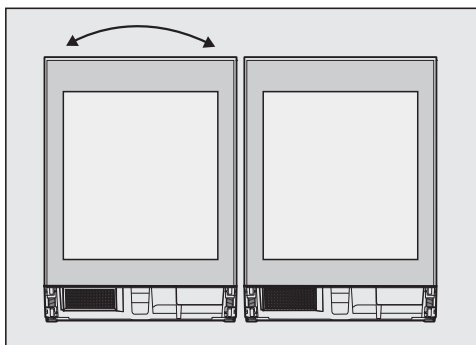

- Az ajtó nyitási irányának megváltoztatását a baloldali készüléken végezze el (lásd: Használati utasítás a készülékhez, Az ajtó nyitási irányának megváltoztatása)

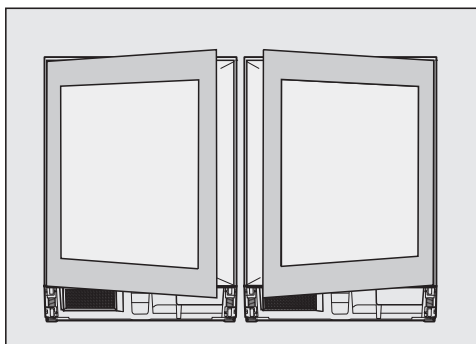

Az ajtópántok minden esetben kívül vannak.

## A készülékeket elő kell készíteni, be kell állítani és össze kell kötni.

- Állítsa a készülékeket egymás mellé az aláépítési fülke elé.

Ahhoz, hogy a készülék hátoldalán kényelmesen dolgozhasson, hagyjon helyet a készülék hátoldala és az aláépítési fülke között.

- Készítse elő a készülékeket. (Lásd: Használati utasítás a készülékhez, A készülék aláépítése)
- Csavarja ki az állítható lábkat az óramutató járásának megfelelő irányba 4 mm-rel a fülkemaagasság alattig.

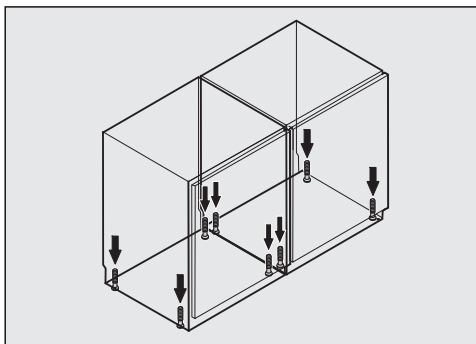

- Állítsa be a készülékek magasságát és állítsa őket vízszintbe a villáskulccsal. (Lásd: A készülék aláépítése)

A ferdén beállított készülék deformálódhat.

Ha a kombinációt magasabb bútorelőlapokhoz kívánja igazítani:

- Kövesse a készülékhez adott Használati utasítást. (Lásd: A készülék magasabb bútorajtókhoz való igazítása)

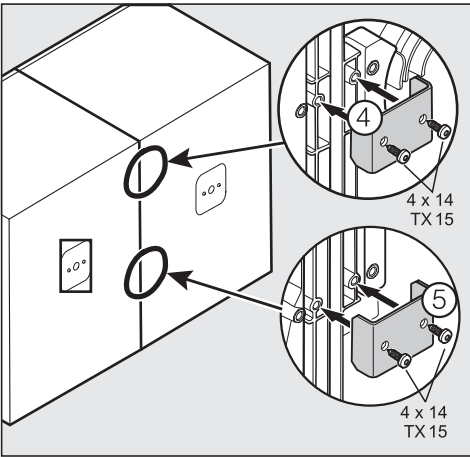

- Csavarozza össze a készülékeket egymással a hátoldalon két összekötő kapocs segítségével ④.

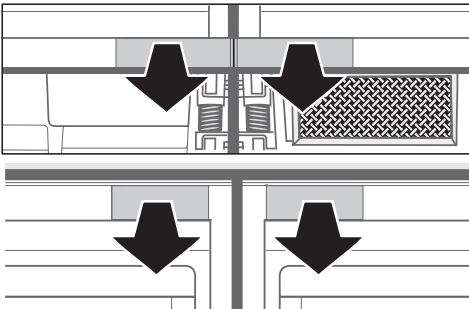

- Távolítsa el a burkolatokat.
- Csavarozza össze a készülékeket az előlő oldalon, fent és lent az összekötő sarokvasakkal.

### Fából készült munkalap alatti szereléshez

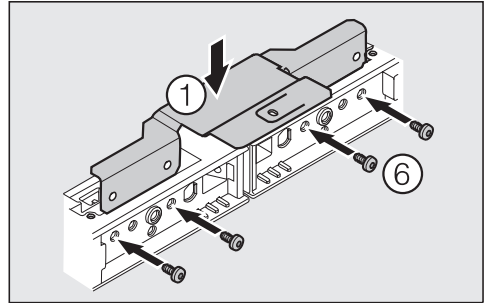

- Használja az összekötő sarokvasat a rögzítő füllel ①.
- Csavarozza össze a rögzítő sarokvasat és a készülékeket négy csavarral.

### Nem csavarozható anyagból készült munkalap alatti szereléshez

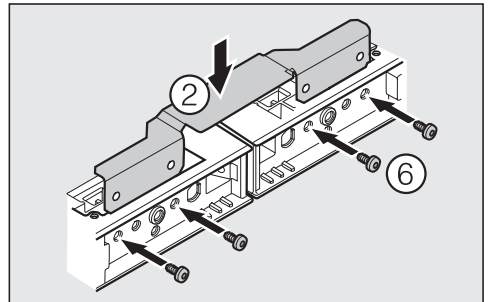

- Használja az összekötő sarokvasat a rögzítő fül nélkül ②.
- Csavarozza össze a rögzítő sarokvasat és a készülékeket négy csavarral.

## A készülékek összekötése alul

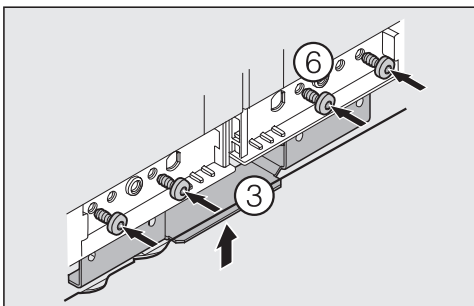

- Használja az összekötő sarokvasat ③.
- Csavarozza össze a rögzítő sarokvasat és a készülékeket négy csavarral.

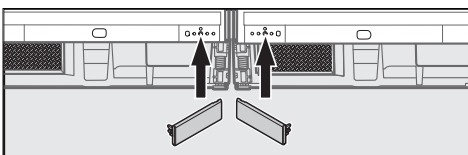
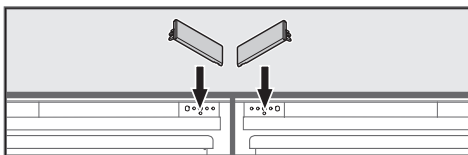

- Helyezze fel a burkolatokat.

## Tolja be a kombinációt a fülkébe.

A hálózati kábelt nem szabad megsérteni.

Óvatosan tolja be a kombinációt érzékeny padlókon az aláépítési fülkébe, hogy a padló sérüléseit elkerülje.

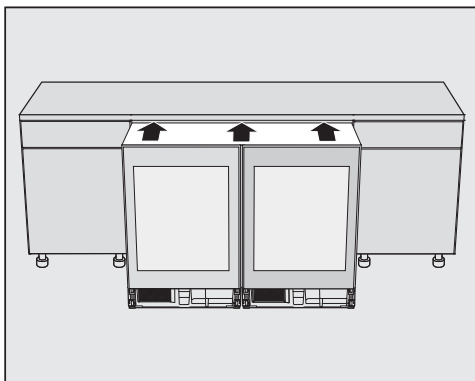

- Tolja be a készülékkombinációt a fülkébe, míg a készülékajtók 2 mm-rel nyílnak a bútorelőlapok elé.

## A kombináció rögzítése a fülkében

A csavarok a készülékekhez vannak mellékelve.

- A kombináció egyenletesen 2 mm-rel a bútorelőlap elé áll ki.

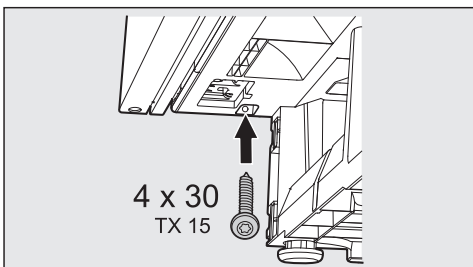
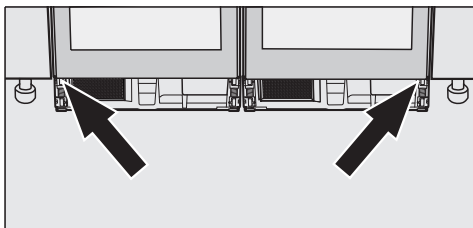

- Csavarozza össze a kombinációt jobboldalon lent és baloldalon lent a szomszédos bútorokkal.

A kombináció baloldalon illeszkedően behúzódik a fülkébe. Az ajtófront a bútorelőlappal elvágólag van.

- Állítsa be a készülékajtókat oldalirányban. (Lásd: Használati utasítás a készülékhez, A készülék aláépítése)

## Fa munkalap esetén

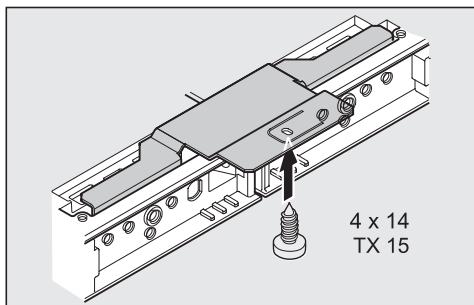

- Csavarozza össze a készülékkombinációt kiegészítőleg a rögzítő fül segítségével a munkalaphoz.
- Fejezze be az aláépítést azáltal, hogy a készülékek Használati utasítását követi. (Lásd: Használati utasítás a készülékhez, A készülék aláépítése)

A mellékelt szellőzőrácsot feltétlenül be kell építeni és a készülék utasítása szerint a mellékelt habszivacs tömbbel együtt kell beépíteni és használni.

Pomoću pribora za montažu side-by-side možete povezati po dva identična modela navedena u nastavku:

- KWT 6312 UGS
- KWT 6321 UG
- KWT 6322 UG

Možete međusobno povezati i modele KWT 6312 UGS i KWT 6322 UG.

## Prije ugradnje

Prije postavljanja, ugradnje i prve uporabe **obvezno** pročitajte kako upute za uporabu tako i upute za ugradnju. Time ćete zaštititi sebe i izbjeći oštećenja uređaja.

**Pažnja!**  
Uređaj koji nije ugrađen može se prevrnuti.

Montažu uređaja svakako vršite uz pomoć još jedne osobe.

Za ugradnju side-by-side, ovisno o niši u koju postavljate, potreban Vam je sljedeći pribor za montažu:

- Kutnik za povezivanje s umetkom za pričvršćenje ① (povezuje uređaje ispod radne, drvene ploče)
- Kutnik za povezivanje bez umetka za pričvršćenje ② (povezuje uređaje ispod radnih ploča, za koje se uređaji ne pričvršćuju vijcima)
- Kutnik za povezivanje ③ (povezuje uređaje na prednjoj strani, u donjem dijelu)
- Spojka za povezivanje ④ (povezuje uređaje na poleđini)
- Vijci za spojku za povezivanje ⑤
- Vijci za pričvršćenje kutnika za povezivanje ⑥.

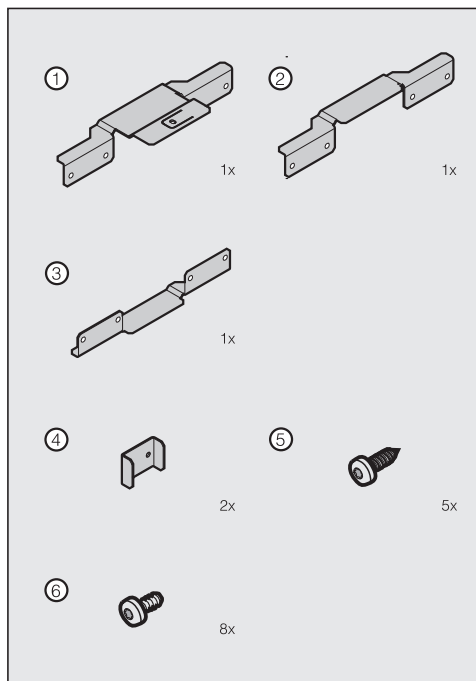

Za montažu side-by-side-potreban je sljedeći alat:

- odvijači različitih veličina
- bitovi različitih veličina
- libela
- metar
- viličasti ključ (priložen je uz uređaj).

## Zamjena graničnika na vratima

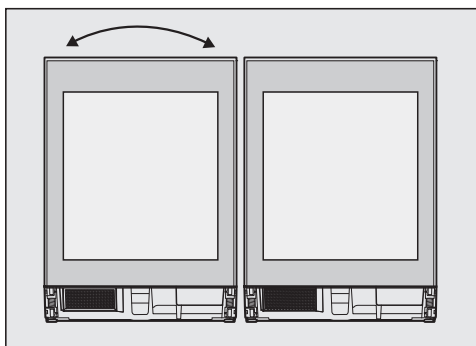

- Na lijevom uređaju zamijenite graničnik na vratima. (pogledajte: Upute za uporabu uređaja, Zamjena graničnika na vratima)

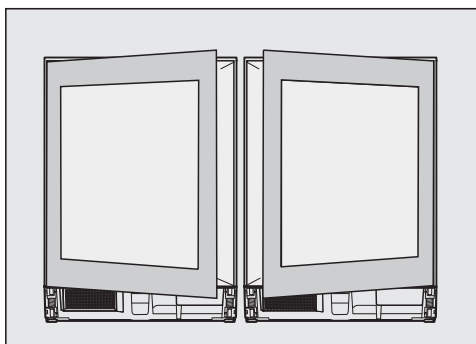

Okovi su na vanjskoj strani.

## Priprema, postavljanje i povezivanje uređaja

- Uređaje postavite jedan uz drugi ispred niše u koju ih ugrađujete.

Ostavite dovoljno prostora između stražnje strane uređaja i niše kako biste jednostavno mogli raditi na poledini uređaja.

- Pripremite uređaje (pogledajte: Upute za uporabu uređaja, Podgranja uređaja)
- Odvrnite nožice za podešavanje u smjeru kazaljke na satu do 4 mm ispod visine niše.

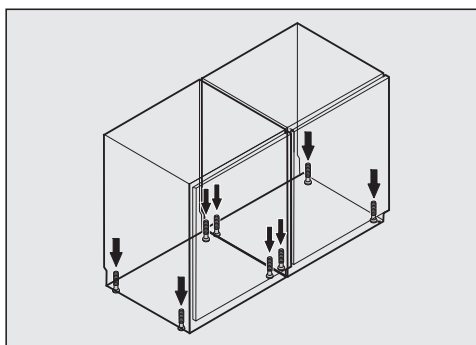

- Uspravite uređaje i nivelirajte ih pomoću viličastog ključa. (pogledajte: Ugradnja uređaja u donje elemente)

Ako uređaj stoji ukoso može se izobličiti.

Ako kombinaciju želite prilagoditi višim frontama namještaja:

- Slijedite upute za uporabu uređaja. (pogledajte: Prilagođavanje uređaja višim vratima namještaja)

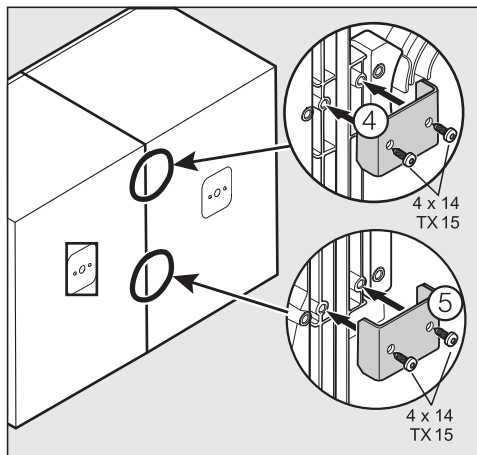

- Uređaje međusobno povežite vijcima na poleđini, pomoću dvije spojnice (4).

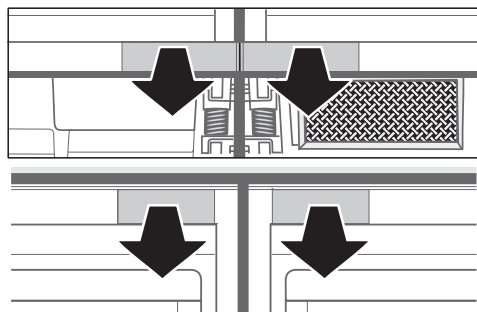

- Uklonite pokrove.
- Uređaje s prednje strane gore i dolje pričvrstite pomoću kutnika za povezivanje:

## Za montažu ispod drvene radne površine

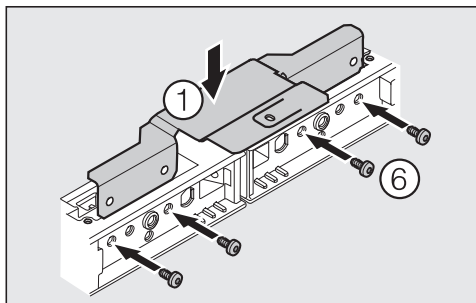

- Kutnik za povezivanje postavite s umetkom za pričvršćenje (1).
- Kutnik za pričvršćenje pričvrstite za uređaj pomoću (6) četiri vijka.

## Za montažu ispod radne površine za koju se uređaji ne mogu pričvrstiti vijcima

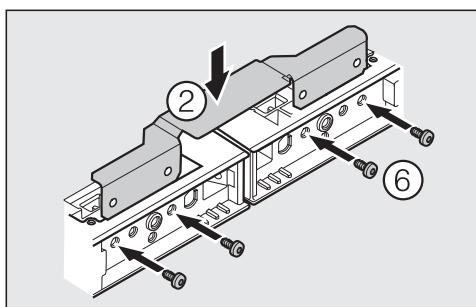

- Postavite kutnik za povezivanje bez umetka za pričvršćenje (2).
- Kutnik za pričvršćenje pričvrstite za uređaj pomoću (6) četiri vijka.

## Spajanje uređaja odozdo

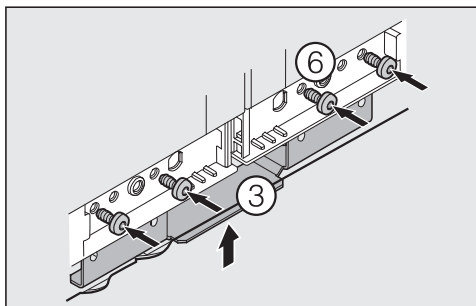

- Umetnite kutnik za povezivanje (3).
- Kutnik za pričvršćenje pričvrstite za uređaj pomoću (6) četiri vijka.

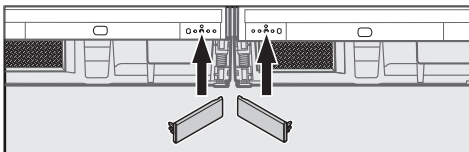
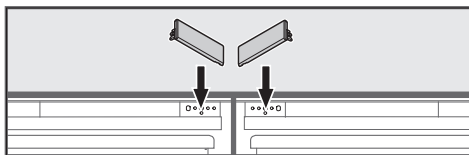

- Postavite pokrove.

## Postavljanje kombinacije uređaja u nišu

Mrežni kabel se ne smije oštetiti.

Kombinaciju uređaja na osjetljivim podovima oprezno gurajte u ugradbenu nišu, kako ne biste oštetili pod.

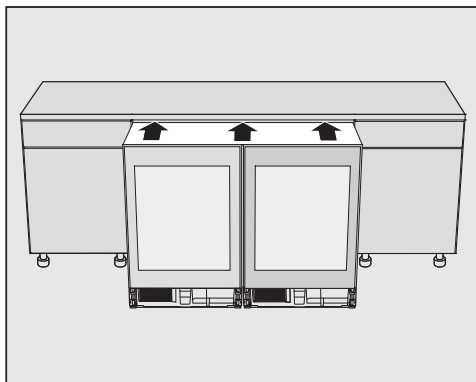

- Kombinaciju uređaja gurnite u nišu tako da vrata uređaja vire 2 mm ispred fronte namještaja.

## Pričvršćenje kombinacije uređaja u niši

Vijci su priloženi uz uređaj.

- Kombinacija uređaja sa svih strana viri 2 mm ispred prednje strane namještaja.

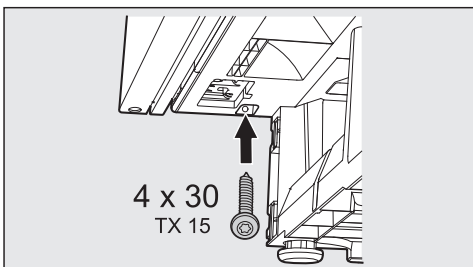
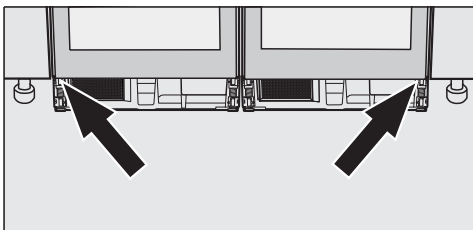

- Kombinaciju uređaja pričvrstite dolje desno i dolje lijevo dolje s namještajem.

Kombinacija se povlači na lijevu stranu u nišu.

Prednja strana vrata poravnata je s prednjom stranom namještaja.

- Podesite bočno uspravljanje uređaja. (pogledajte: Upute za uporabu uređaja, Ugradnja uređaja u donje elemente)

## Kod drvene radne ploče

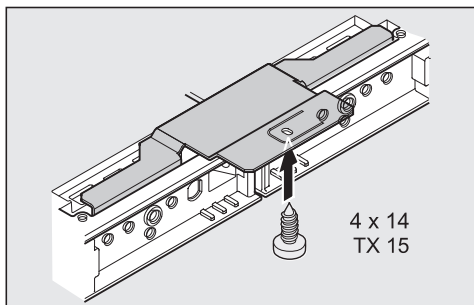

- Kombinaciju uređaja dodatno pričvrstite za radnu ploču pomoću umetka za pričvršćenje.
- Podgradnju uređaja završite tako što ćete slijediti upute za uporabu uređaja. (pogledajte: Upute za uporabu uređaja, Ugradnja uređaja u donje elemente)

Priložena ventilacijska rešetka se obavezno mora ugraditi i, sukladno uputama za uređaj, mora biti ugrađena i korištena zajedno s priloženim blokom od spužve.

Con questo kit di montaggio Side-by-Side è possibile collegare rispettivamente due modelli identici tra i seguenti:

- KWT 6312 UGS
- KWT 6321 UG
- KWT 6322 UG

È possibile altresì collegare i modelli KWT 6312 UGS e KWT 6322 UG.

## Prima dell'installazione

Leggere **assolutamente** queste istruzioni di montaggio nonché le istruzioni d'uso dell'apparecchio prima del posizionamento, dell'installazione e della messa in funzione.

In questo modo si evitano danni a sé stessi e alle apparecchiature.

**Attenzione!**

Un apparecchio non incassato potrebbe rovesciarsi.

Procedere al montaggio degli apparecchi assolutamente con l'aiuto di una seconda persona.

A seconda della nicchia da sottopiano sono necessari i seguenti pezzi di montaggio per il posizionamento Side-by-Side:

- angolare di giunzione con fascetta di fissaggio ① (collega gli apparecchi sotto un piano di lavoro in legno)
- angolare di giunzione senza fascetta di fissaggio ② (collega gli apparec-

chi sotto piani di lavoro che non possono essere fissati con viti)

- angolare di giunzione ③ (collega apparecchi frontalmente nell'area inferiore)
- fascetta di giunzione ④ (collega apparecchi sul retro)
- vite per la fascetta di giunzione ⑤
- viti per il fissaggio dell'angolare di giunzione ⑥.

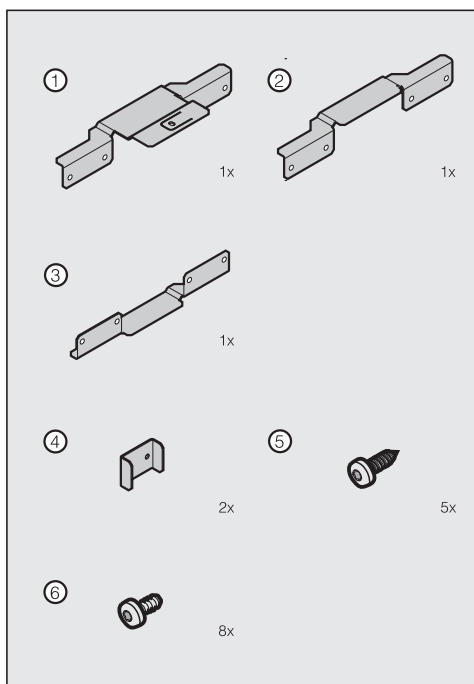

Per il montaggio side-by-side sono necessari i seguenti utensili:

- diverse misure di cacciaviti,
- diverse misure di bit
- livella a bolla d'aria
- nastro di misurazione
- chiave a forcella (è allegata all'apparecchio).

## Modificare l'incernieratura dello sportello

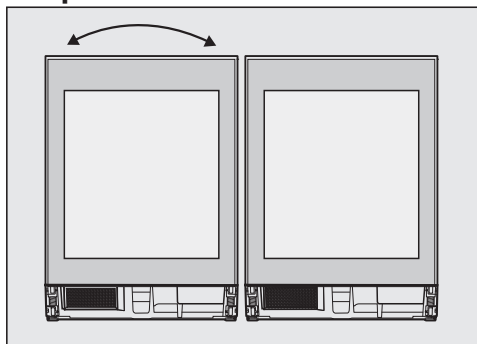

- Sostituire l'incernieratura sportello sull'apparecchio a sinistra. (V. istruzioni d'uso relative all'apparecchio, sostituire l'incernieratura dello sportello)

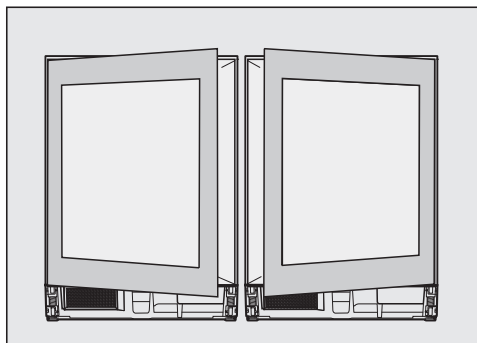

Le cerniere dello sportello sono disposte rispettivamente all'esterno.

## Preparare l'apparecchio, registrarlo e collegarlo

- Posizionare gli apparecchi l'uno accanto all'altro davanti alla nicchia sottopiano.

Per poter lavorare comodamente sul retro dell'apparecchio, lasciare dello spazio tra la parte posteriore dell'apparecchio e la nicchia sottopiano.

- Preparare gli apparecchi. (V. istruzioni d'uso relative all'apparecchio, posizionare l'apparecchio sottopiano).
- Svitare i piedini in senso orario fino a 4 mm sotto l'altezza della nicchia.

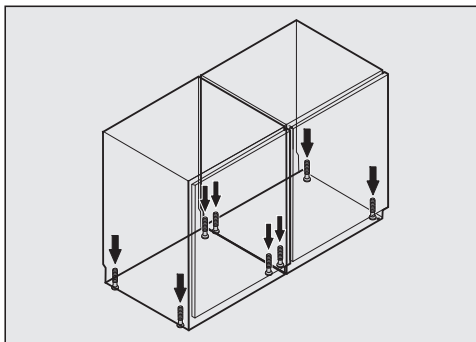

- Regolare gli apparecchi in altezza e orizzontalmente con la chiave a forcella. (V. posizionare l'apparecchio sottopiano).

Un apparecchio registrato in posizione obliqua può deformarsi.

Per allineare la combinazione di apparecchi a frontali del mobile più alti:

- seguire le istruzioni d'uso relative all'apparecchio. (V. allineare l'apparecchio ad ante del mobile più alte)

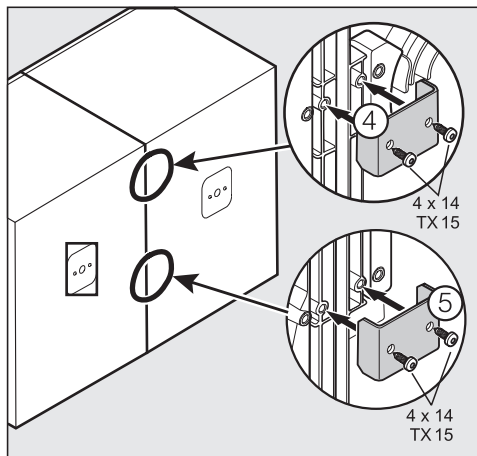

- Avvitare gli apparecchi assieme sul retro con due fascette di giunzione ④.

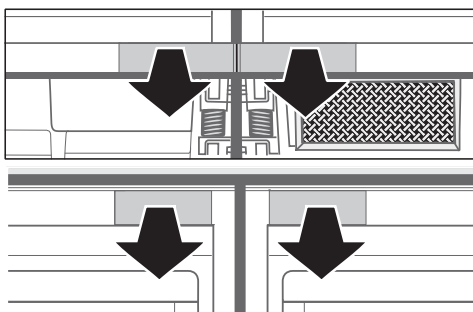

- Rimuovere le coperture.
- Avvitare gli apparecchi sul lato frontale in alto e in basso con gli angolari di giunzione:

Per il montaggio sotto un piano di lavoro in legno

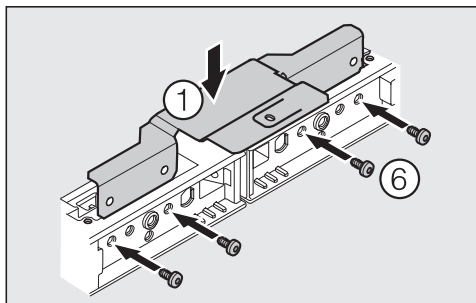

- utilizzare l'angolare di giunzione con la fascetta di fissaggio ①.
- Avvitare l'angolare di giunzione con quattro viti ⑥ agli apparecchi.

Per il montaggio sotto un piano di lavoro in materiale che non può essere fissato con viti.

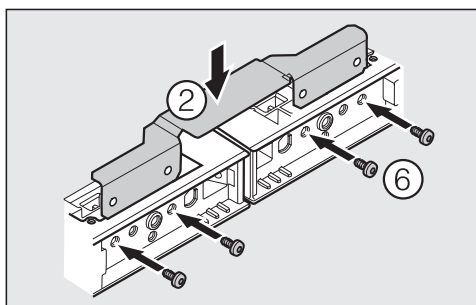

- Utilizzare l'angolare di giunzione senza fascetta di fissaggio ②.
- Avvitare l'angolare di giunzione con quattro viti agli ⑥ apparecchi.

## Collegare gli apparecchi in basso

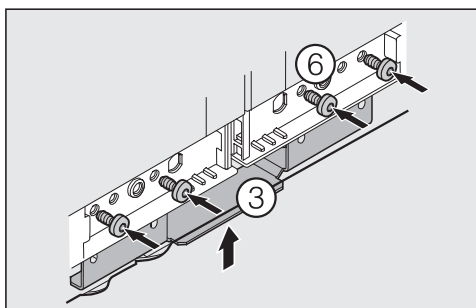

- Utilizzare l'angolare di giunzione ③.
- Avvitare l'angolare di giunzione con quattro viti ⑥ agli apparecchi.

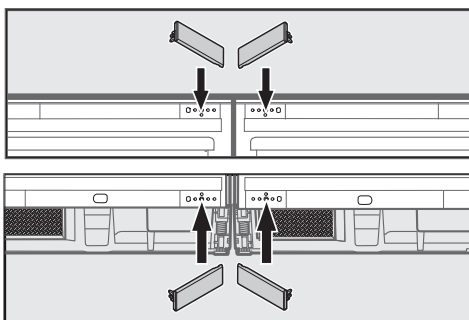

- Applicare le coperture.

## Inserire la combinazione di apparecchi nella nicchia

Non danneggiare il cavo di alimentazione elettrica.

Inserire la combinazione di apparecchi nella nicchia con cautela su pavimenti delicati, per evitare che il pavimento si danneggi.

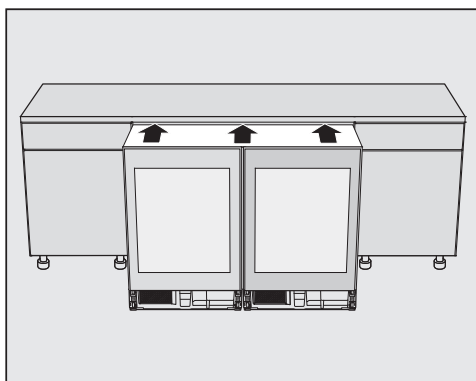

- Inserire la combinazione di apparecchi nella nicchia finché gli sportelli sporgono di 2 mm rispetto ai frontali del mobile.

## Fissare la combinazione di apparecchi nella nicchia

Le viti sono allegate agli apparecchi.

- Gli apparecchi sporgono uniformemente di 2 mm rispetto al frontale del mobile.

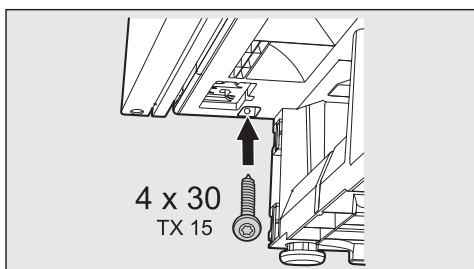
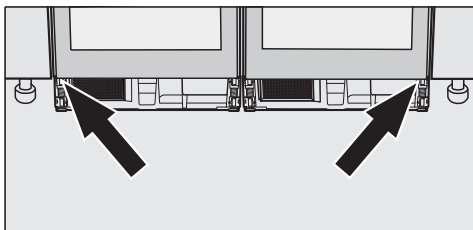

- Avvitare gli apparecchi in basso a destra e a sinistra ai mobili adiacenti.

La combinazione di apparecchi si adatta alla nicchia.  
Il frontale dello sportello è allineato al frontale del mobile.

- Regolare la registrazione laterale degli sportelli degli apparecchi.  
(V. istruzioni d'uso relative all'apparecchio, posizionare l'apparecchio sottopiano).

## Piano di lavoro in legno

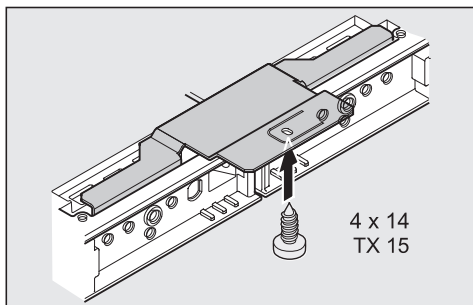

- Avvitare gli apparecchi inoltre al piano di lavoro con l'ausilio della fascetta di fissaggio.
- Chiudere la base seguendo le istruzioni d'uso degli apparecchi.  
(V. istruzioni d'uso relative all'apparecchio, posizionare l'apparecchio sottopiano).

Occorre montare assolutamente la griglia di aerazione allegata e, in base alle istruzioni d'uso relative all'apparecchio, utilizzarla con il blocco di materiale espanso fornito.

Ar šo blakusesošu ierīču montāžas komplektu "Side-by-Side" var savienot divus identiskus šādu ierīču modeļus.

- KWT 6312 UG(S)
- KWT 6321 UG
- KWT 6322 UG

Savstarpēji var savienot arī modeļus KWT 6312 UG(S) un KWT 6322 UG.

## Pirms uzstādīšanas

**Obligāti** izlasiet šo montāžas instrukciju, kā arī savu ierīču lietošanas instrukciju pirms uzstādīšanas - ierīkošanas - ievades ekspluatācijā. Tā jūs pasargāsiet sevi un neradīsiet bojājumus savām ierīcēm.

**Uzmanību!**  
Neiebūvēta ierīce var apgāzties.

Ierīču montāža noteikti jāveic divatā.

Atkarībā no iebūvēšanas nišas īpašībām ierīču uzstādīšanai blakus būs nepieciešamas šādas montāžas detaļas:

- Savienojuma leņķis ar fiksācijas izcilni ① (savieno divas ierīces, kas atrodas zem vienas koka darba virsmas)

- Savienojuma leņķis bez fiksācijas izcilņa ② (savieno divas ierīces, kas atrodas zem nesaskrūvējamas darba virsmas)
- Savienojuma leņķis ③ (savieno ierīces priekšpusē, ierīču apakšējā daļā)
- Savienojuma skava ④ (savieno ierīces aizmugures daļā)
- Savienojuma skavu skrūves ⑤.
- Skrūves savienojuma leņķu nostiprināšanai ⑥.

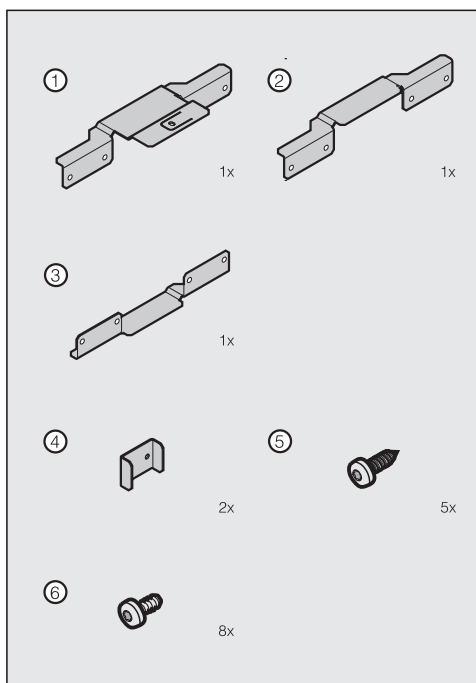

Ierīču samontēšanai blakus nepieciešami šādi instrumenti:

- dažāda izmēra skrūvgrieži;
- dažāda izmēra kņables;
- līmeņrādis;
- mērlente;
- uzgriežņu atslēga (iekļauta komplektā).

## Durvju eņģu atdures maiņa

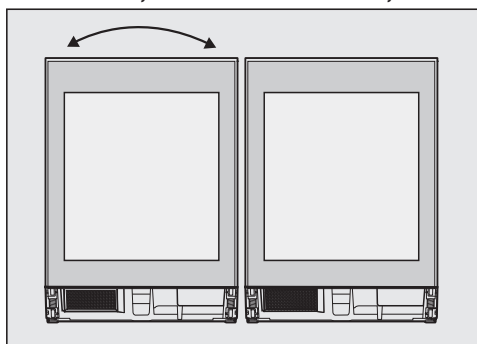

- Veiciet durvju eņģu atdures maiņu kreisajā pusē novietotajai ierīcei. (Skatiet ierīces lietošanas instrukcijas sadaļu Durvju eņģu atdures maiņa).

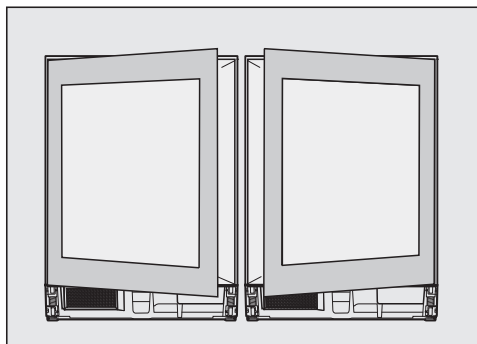

Durvju eņģēm vienmēr jāatrodas ārpusē.

## Ierīču sagatavošana, līmeņošana un savienošana

- Novietojiet abas ierīces blakus iebūvēšanas nišas priekšā.

Lai varētu ērti darboties ierīču aizmugurē, nodrošiniet brīvu platību starp ierīcēm un iebūvēšanas nišu.

- Sagatavojiet ierīces. (Skatiet ierīces lietošanas instrukcijas sadaļu Ierīces iebūvēšana).
- Pagrieziet ierīču regulējamās kājiņas pulksteņa rādītāju kustības virzienā, līdz ierīces atrodas aptuveni 4 mm zem nišas augstuma.

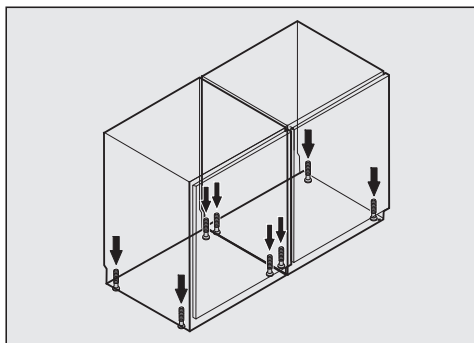

- Izmantojot uzgriežņu atslēgu, noregulējiet ierīču augstumu un horizontālo novietojumu. (Skatiet sadaļu Ierīces iebūvēšana)

Slīpi novietota ierīce var deformēties.

Ja savienotās ierīces jāpielāgo augstāk esošām mēbelēm:

- Rīkojieties atbilstoši ierīces lietošanas instrukcijai. (Skatiet sadaļu Ierīces pielāgošana augstākām mēbeļu durvīm)

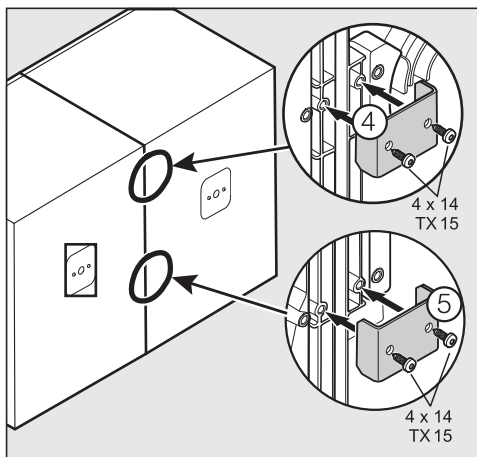

- Savstarpēji saskrūvējiet ierīces ④ to aizmugures daļā, izmantojot divas savienojuma skavas.

- Noņemiet abu iekārtu pārsegus.

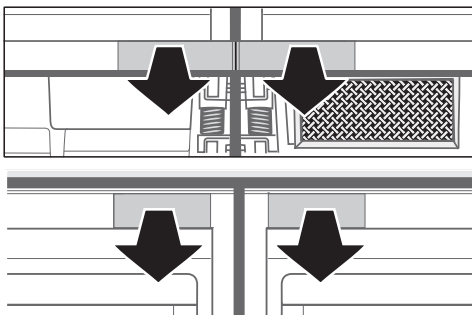

- Saskrūvējiet abas ierīces priekšpusē augšējā un apakšējā daļā, izmantojot savienojuma leņķus.

## Lai veiktu montāžu zem koka darbvirsmas

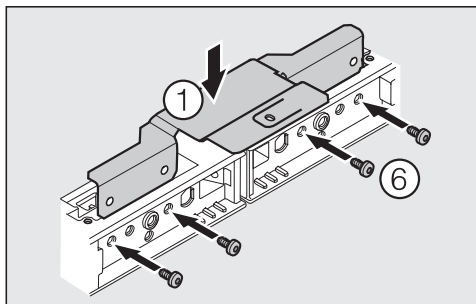

- Ievietojiet savienojuma leņķi ar fiksācijas izcilni ①.
- Ar četrām skrūvēm nostipriniet savienojuma leņķi pie ierīcēm.

## Lai veiktu montāžu zem tāda materiāla darbvirsmas, ko nevar skrūvēt

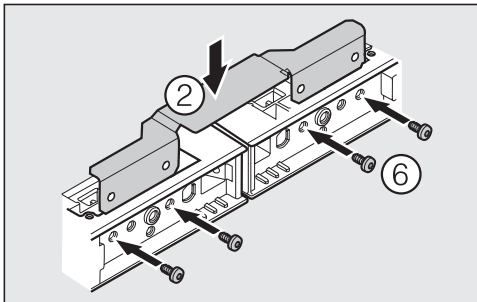

- Ievietojiet savienojuma leņķi bez fiksācijas izcilņa ②.
- Ar četrām skrūvēm nostipriniet savienojuma leņķi pie ierīcēm.

## Ierīču savienošana apakšējā daļā

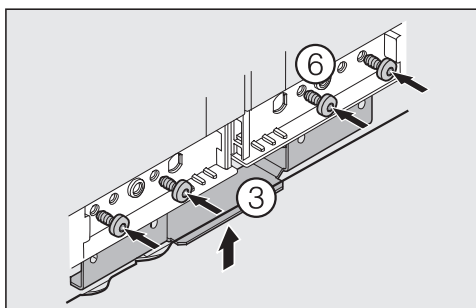

- Ievietojiet savienojuma leņķi ③.
- Ar četrām skrūvēm nostipriniet savienojuma leņķi pie ierīcēm.

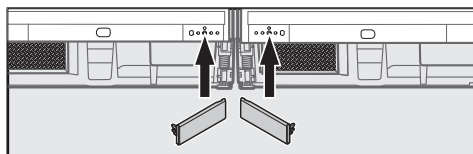
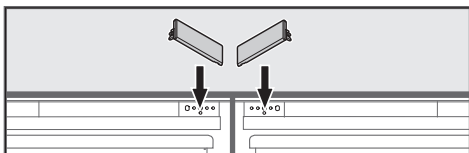

- Uzlieciet atpakaļ pārsegu.

## Savienoto ierīču iebīdīšana nišā

Nesabojājiet elektrotīkla kabeli.

Ja grīdas segumam izmantots jutīgs materiāls, bīdīet savienotās ierīces nišā uzmanīgi, lai nebojātu grīdas segumu.

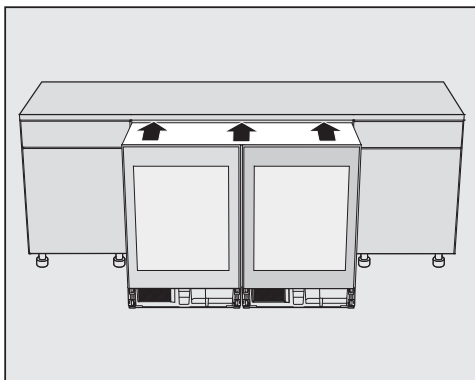

- Bīdīet savienotās ierīces nišā, līdz ierīču durvis ir izvirzītas 2 mm pirms mēbeļu priekšējās daļas.

## Savienoto ierīču nostiprināšana nišā

Skrūves ir iekļautas ierīču komplektācijā.

- Savienotās ierīces ir nolīmeņotas un atrodas 2 mm priekšā mēbeļu priekšējai daļai.

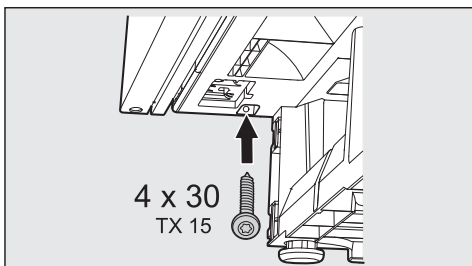
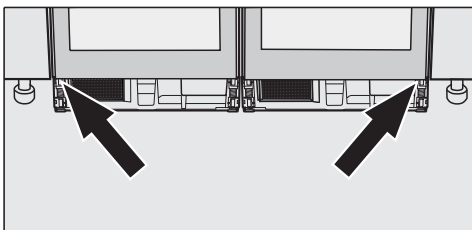

- Ar skrūvēm piestipriniet savienotās ierīces apakšējā labajā un apakšējā kreisajā pusē pie blakus novietotajām mēbelēm.

Savienotās ierīces sasveras pa kreisi un precīzi ietilpst nišā. Durvju priekšējā daļa ir vienā līmenī ar mēbeļu priekšējo daļu.

- Noregulējiet ierīču durvju sānu novietojumu. (Skatiet ierīces lietošanas instrukcijas sadaļu Ierīces iebūvēšana)

## Ja ierīces jāiebūvē zem koka darbvirsmas

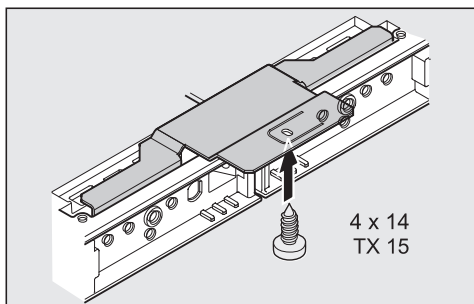

- Savienotās ierīces papildus pieskrūvējiet pie darbvirsmas, izmantojot fiksācijas izcilni.
- Pabeidziet iebūvēšanu, ievērojot ierīču lietošanas instrukciju. (Skatiet ierīces lietošanas instrukcijas sadaļu Ierīces iebūvēšana)

Komplektā iekļautais ventilācijas režģis ir obligāti jāuzstāda un jālieto atbilstoši ierīces lietošanas instrukcijai kopā ar komplektā iekļauto putu-plasta bloku.

Šiuo montavimo vienas šalia kito ("side-by-side") rinkiniu galite sujungti du identiškus modelius:

- KWT 6312 UG(S)
- KWT 6321 UG
- KWT 6322 UG

Taip galite sujungti KWT 6312 UG(S) ir KWT 6322 UG modelius.

## Prieš instaliaciją

**Būtinai** perskaitykite naudojimo ir montavimo instrukciją prieš statydami, įrengdami ir paleisdami. Taip apsisaugosite ir nepažeisite prietaiso.

Dėmesio!  
Nesumontuotas prietaisas gali apvirsti!

Prietaisą būtinai montuokite su antro asmens pagalba.

Atsižvelgiant į žemiau esančią nišą montuojamoms dalims ir norint statyti šalia jums reikės:

- Jungiamasis kampas su sandūrinio antdėklo ① (jungia prietaisus po mediniu darbataliu)

- Jungiamasis kampas be sandūrinio antdėklo ② (jungia prietaisus po varžtais nesujungtais darbataliais)
- Jungiamasis kampas ③ (jungia prietaisus apatinės srities priekinėje pusėje)
- Jungiamoji sąvarža ④ (jungia prietaisus užpakalinėje pusėje)
- Sujunkite sujungiamąją sąvaržą ⑤
- Varžtai, skirti sujungti jungiamąją kampą ⑥.

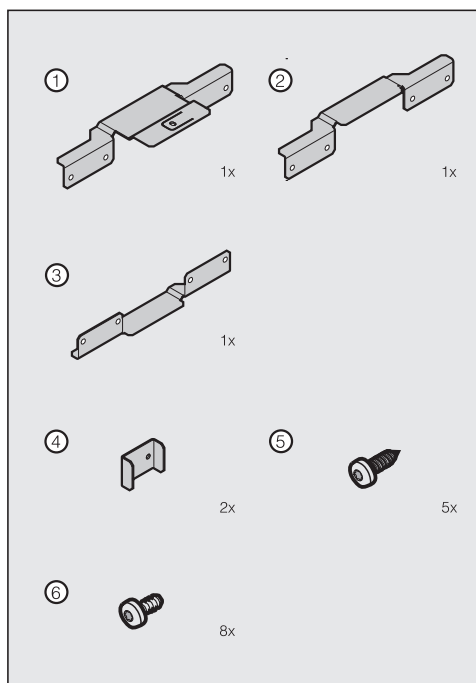

"Side-by-side" montavimui jums reikės šių įrankių:

- įvairių dydžių atsuktuvai,
- įvairių dydžių gręžimo antgaliai,
- gulsčiukas,
- metrinė juostelė,
- veržliaraktis (yra prietaiso komplekte).

## Durelių stabdiklio keitimas

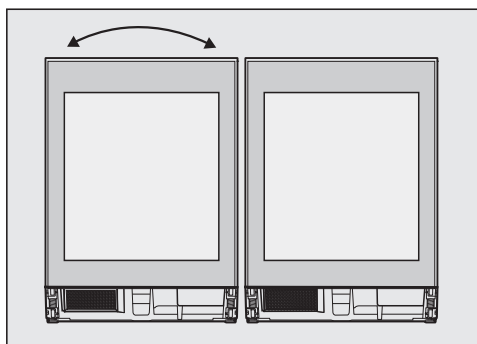

- Kairiajame prietaise pakeiskite durelių stabdiklį. (Žr.: prietaiso naudojimo instrukciją, durelių stabdiklio keitimas)

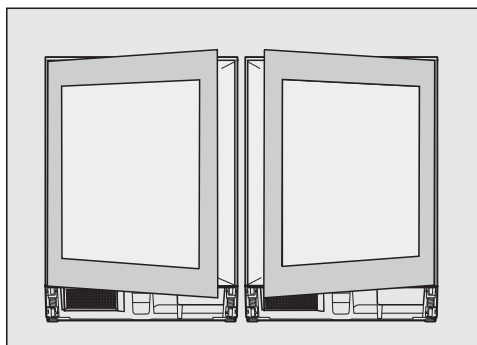

Durelių šarnyrai lieka išorėje.

## Prietaisų ruošimas, derinimas ir jungimas

- Prietaisus statykite vienus šalia kitų prieš žemiau esančią nišą.

Jeigu norite dirbti patogiai užpakalinėje prietaiso pusėje, tarp prietaiso užpakalinės pusės ir žemiau esančios nišos palikite vietos.

- Paruoškite prietaisus. (Žr.: prietaiso naudojimo instrukcija, prietaiso montavimas žemiau)
- Reguluojamas kojeles pagal laikrodžio rodyklę pasukite iki 4 mm žemiau nišos aukščio.

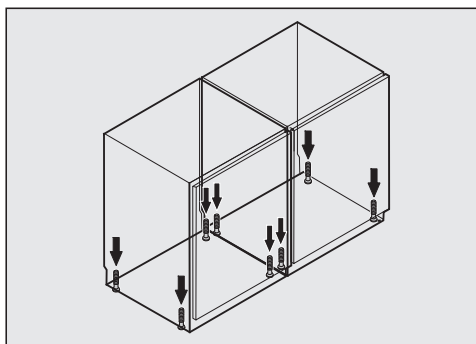

- Veržliarakčiu prietaisą išlygiuokite vertikaliai ir horizontaliai. (Žr.: prietaiso montavimas žemiau)

Kreivai išlygiuotas prietaisas gali deformuotis.

Jeigu kombinaciją norite priderinti prie aukštesnių baldų:

- Laikykitės prietaiso naudojimo instrukcijos. (Žr.: prietaiso derinimas prie aukštesnių baldų durų)

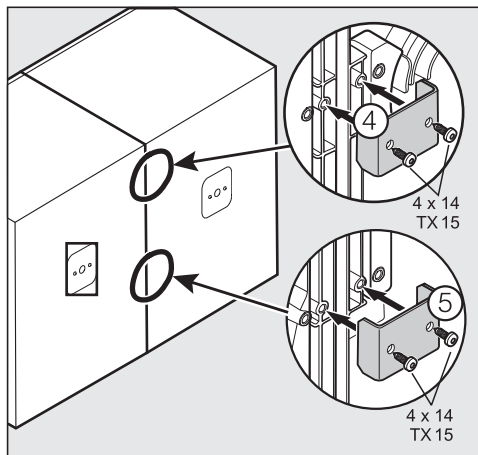

- Prietaisus sujunkite tarpusavyje ④ užpakalinėje pusėje naudodami dvi jungiamąsias sąvaržas.

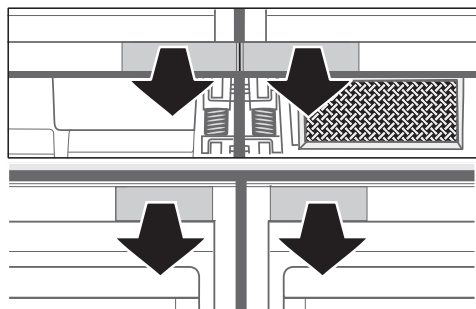

- Nuimkite gaubtus.
- Prietaisus sujunkite priekinės pusės viršuje ir apačioje jungiamaisiais kampais:

### Montuojant po mediniu darbastaliu

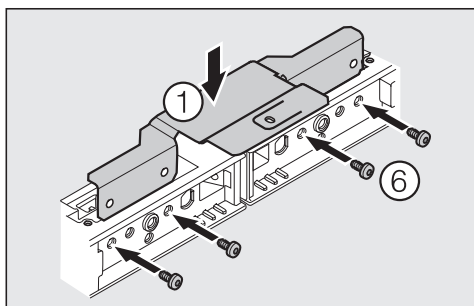

- Jungiamąjį kampą įstatykite naudodami sandūrinį antdėklą ①.
- Tvirtinimo kampą prie prietaiso prisukite keturiais varžtais.

### Montuojant po varžtais nesujungtu darbastaliu

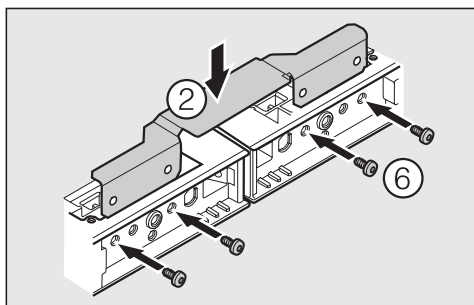

- Jungiamąjį kampą įstatykite nesinaudodami sandūrinio antdėklu ②.
- Tvirtinimo kampą prie prietaiso prisukite keturiais varžtais.

## Prietaisų sujungimas apačioje

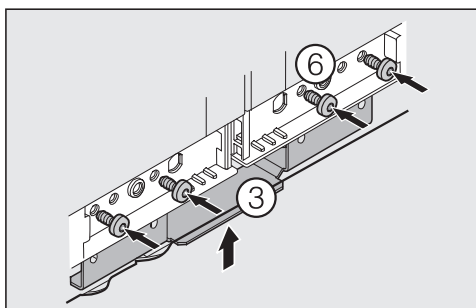

- Įstatykite jungiamąjį kampą ③.
- Tvirtinimo kampą prie prietaiso prisukite keturiais varžtais.

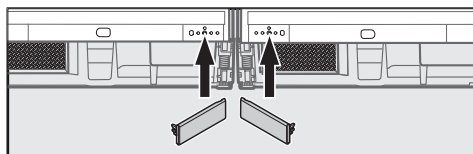
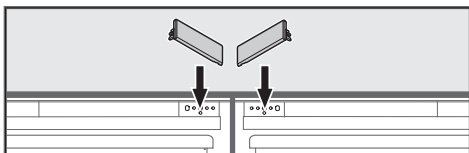

- Uždėkite dangtelius.

## Kombinacijos įstūmimas į nišą

Nepažeiskite maitinimo laido.

Kombinaciją ant jautrių paviršių atsargiai stumkite į žemiau esančią nišą, kad nepažeistumėte grindinio.

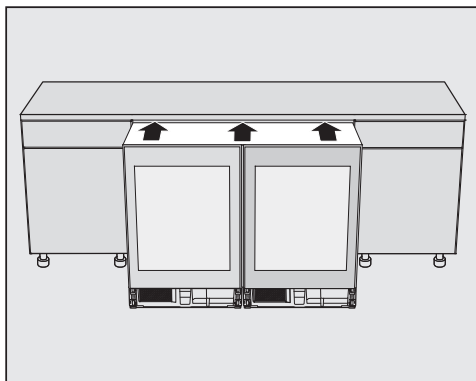

- Prietaiso kombinaciją stumkite į nišą, kol prietaiso durelės liks išsikišusios apie 2 mm virš baldų priekinės dalies.

## Kombinacijos tvirtinimas nišoje

Varžtai pridedami prie prietaiso.

- Kombinacija tolygiai po 2 mm išsikišusi už priekinės baldų dalies.

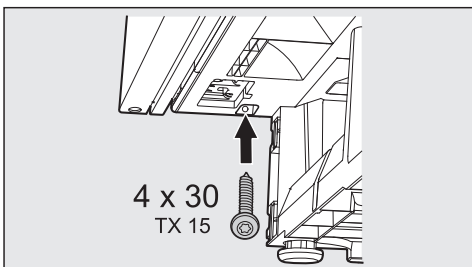
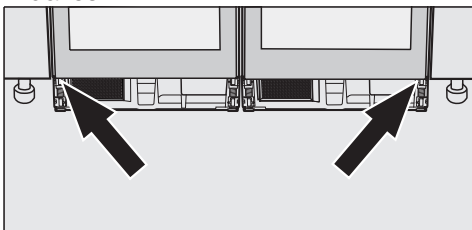

- Kombinaciją apačioje dešinėje ir kairėje sujunkite su apačioje esančiais baldais.

Kombinacija kairėje prisitaiko nišoje.

Durelių priekinė dalis jungiama su baldų priekine dalimi.

- Įstatykite šoninį prietaiso durelių derinimo įrankį. (Žr.: prietaiso naudojimo instrukcija, prietaiso montavimas žemiau)

## Medinis darbastalis

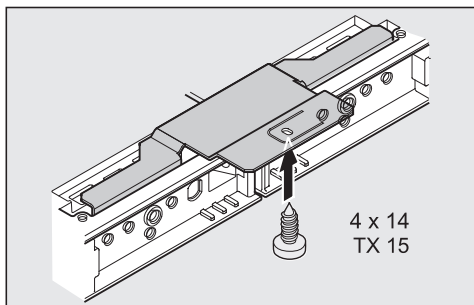

- Prietaiso kombinaciją suveržkite naudodami darbastalio sandūrinį antdėklą.
- Montavimą baigsite laikydamiesi prietaisų naudojimo instrukcijos. (Žr.: prietaiso naudojimo instrukcija, prietaiso montavimoas žemiau)

Pridedamas ventiliacijos groteles būtina sumontuoti ir naudoti kartu su pridedamu putplasčio bloku, laikantis prietaiso naudojimo instrukcijos.

Met deze side-by-sidemontagekit kunt u telkens twee identieke apparaten van de volgende modellen met elkaar verbinden:

- KWT 6312 UGS
- KWT 6321 UG
- KWT 6322 UG

Bovendien kunt u de modellen KWT 6312 UGS en KWT 6322 UG met elkaar verbinden.

## Voor de installatie

Lees altijd deze montagehandleiding en de gebruiksaanwijzing van uw apparaten voordat ze worden geplaatst, geïnstalleerd en in gebruik worden genomen. Daarmee zorgt u voor uw eigen veiligheid en voorkomt u beschadiging van uw apparaten.

Let op!  
Een apparaat dat niet is ingebouwd kan kantelen.

Voer de montage van de apparaten altijd met behulp van een tweede persoon uit.

Afhankelijk van de inbouwnis heeft u de volgende montagedelen voor de side-by-side-opstelling nodig:

- Verbindingshoekstuk met bevestigingslipje ① (verbindt apparaten onder de houten werkbladen)
- Verbindingshoekstuk zonder bevestigingslipje ② (verbindt apparaten onder niet-schroefbare werkbladen)
- Verbindingshoekstuk ③ (verbindt apparaten onderaan aan de voorzijde)
- Verbindingsklemmen ④ (verbindt apparaten aan de achterzijde)
- Schroeven voor de verbindingsklemmen ⑤
- Schroeven voor de bevestiging van de verbindingshoekstukken ⑥.

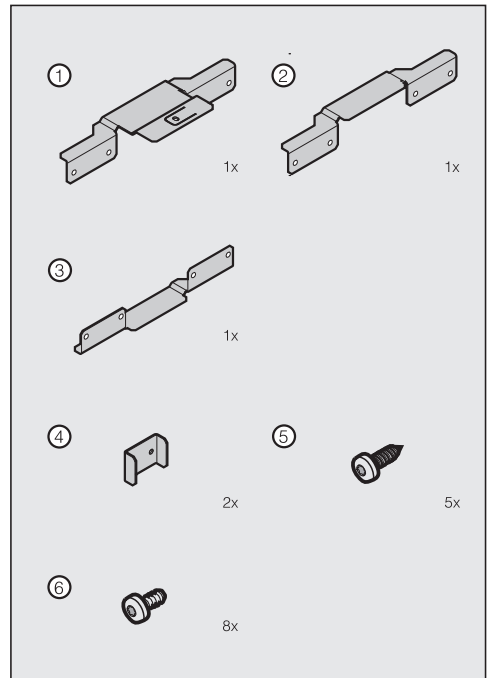

Voor de side-by-side-montage heeft u het volgende gereedschap nodig:

- Verschillende maten schroevendraaiers
- Verschillende maten bits
- Waterpas
- Rolmaat
- Steeksleutel (wordt bij apparaat meegeleverd)

## Draairichting van deur veranderen

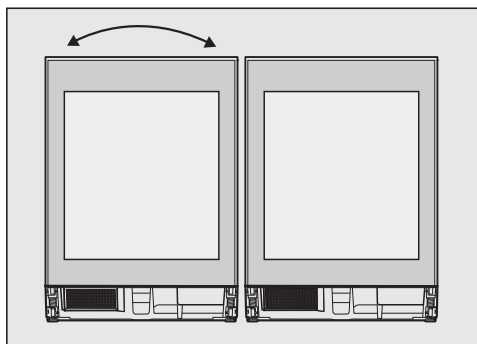

- Verander bij het apparaat links de draairichting van de deur. (Zie: gebruiksaanwijzing bij het apparaat, draairichting van deur veranderen)

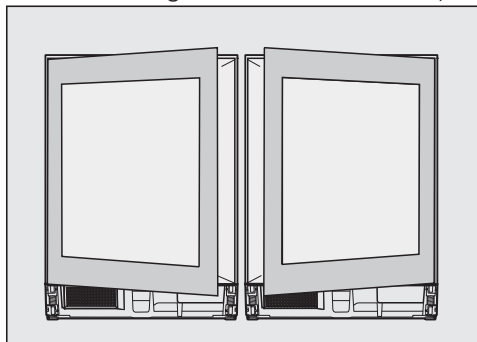

De deurscharnieren zitten aan buitenzijde.

## Apparaten voorbereiden, stellen en met elkaar verbinden

- Plaats de apparaten naast elkaar voor de inbouw nis.

Zorg voor voldoende ruimte tussen apparaatachterzijde en inbouw nis zodat u probleemloos achter het apparaat kunt werken.

- Bereid de apparaten voor. (Zie: gebruiksaanwijzing bij het apparaat, apparaat in inbouw nis plaatsen)
- Draai de stelvoeten rechtsom tot 4 mm onder de nishoogte eruit.

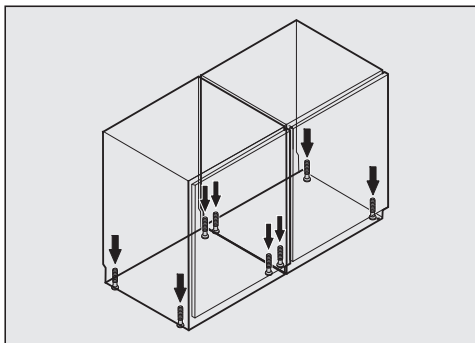

- Stel de apparaten verticaal en horizontaal met behulp van de steeksleutel. (Zie: apparaat in inbouw nis plaatsen)

Een scheef gepositioneerd apparaat kan vervormen.

Als u de combinatie wilt aanpassen aan hogere meubelfronten:

- Volg de instructies in de gebruiksaanwijzing van het apparaat. (Zie: apparaat aan hogere meubeldeuren aanpassen)

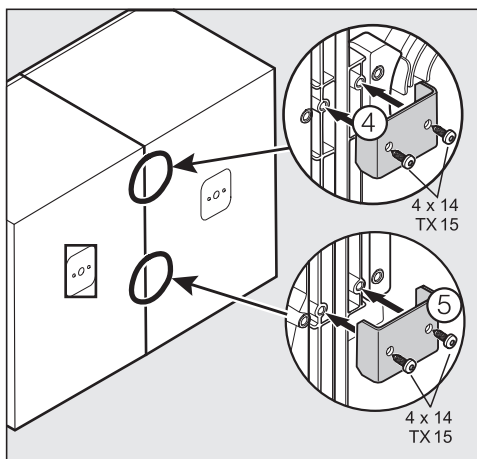

- Schroef de apparaten aan elkaar aan de achterzijde met behulp van de twee verbindingsklemmen ④.

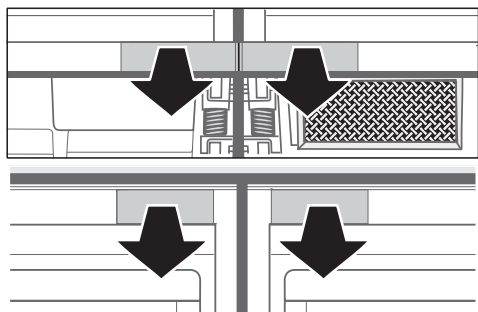

- Verwijder de afdekkingen.
- Schroef de apparaten aan de voorzijde bovenaan en onderaan vast met de verbindingshoekstukken:

## Voor een montage onder een houten werkblad

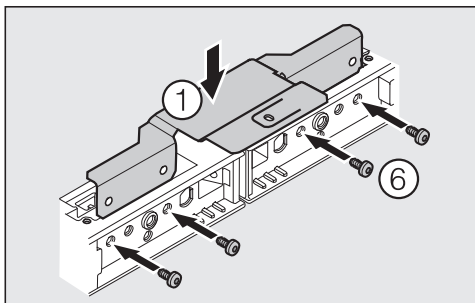

- Monteer de verbindingshoekstukken met bevestigingslipje ①.
- Schroef de verbindingshoekstukken met vier schroeven ⑥ op de apparaten.

## Voor een montage onder een werkblad van niet-schroefbaar materiaal

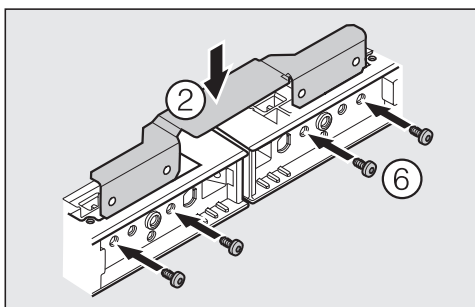

- Monteer het verbindingshoekstuk zonder bevestigingslipje ②.
- Schroef de verbindingshoekstukken met vier schroeven ⑥ op de apparaten.

## Apparaten aan onderzijde verbinden

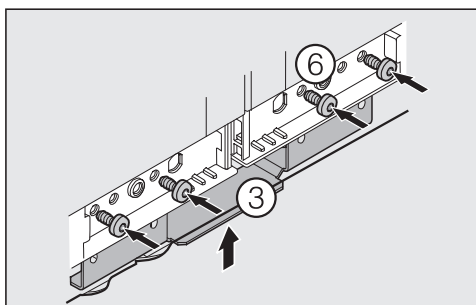

- Monteer het verbindingshoekstuk ③.
- Schroef de verbindingshoekstukken met vier schroeven ⑥ op de apparaten.

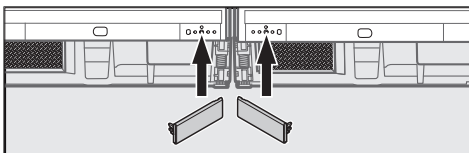
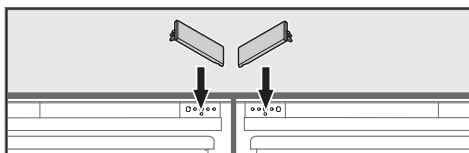

- Plaats de afdekkingen terug.

## Combinatie in de nis schuiven

De aansluitkabel mag niet worden beschadigd.

Schuif de combinatie op gevoelige vloeren voorzichtig in de inbouw nis om beschadiging van de vloer te voorkomen.

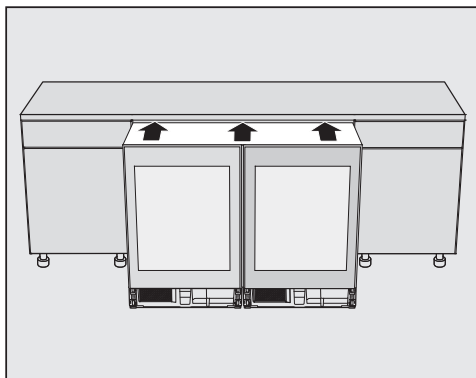

- Schuif de combinatie van apparaten in de nis tot de deuren van de apparaten nog 2 mm over de meubelfronten uitsteken.

## Combinatie in nis bevestigen

De schroeven worden bij het apparaat meegeleverd.

- De combinatie steekt overal 2 mm over het meubelfront heen.

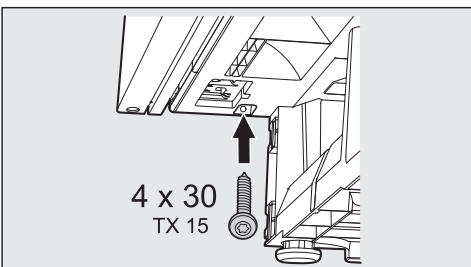
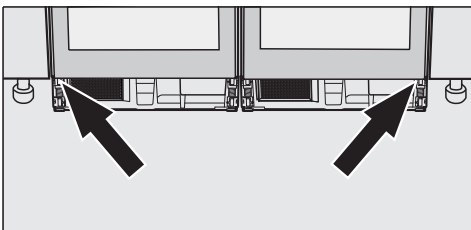

- Schroef de combinatie onderaan rechts en links vast aan de aangrenzende meubels.

De combinatie schuift links passend in de nis.  
Het deurfront ligt gelijk met het meubelfront.

- Stel de zijkant van de deuren van de apparaten af.  
(Zie: gebruiksaanwijzing van het apparaat, apparaat in inbouwnis plaatsen)

## Bij een houten werkblad

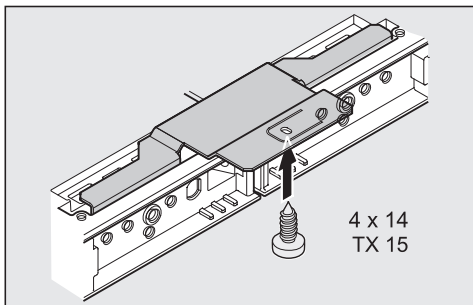

- Schroef de combinatie van apparaten bovendien met behulp van het bevestigingslijpje vast aan het werkblad.
- Sluit de montage in de inbouwnis af door de instructies in de gebruiksaanwijzing op te volgen. (Zie: gebruiksaanwijzing van het apparaat, apparaat in inbouwnis plaatsen)

Het meegeleverde ventilatierooster moet verplicht worden gemonteerd en conform de handleiding van het apparaat samen met het meegeleverde schuimstofblok worden gemonteerd en gebruikt.

Med dette side-by-side-monteringssettet kan du forbinde to identiske vinskaper av følgende modeller:

- KWT 6312 UGS
- KWT 6321 UG
- KWT 6322 UG

Du kan også forbinde modellene KWT 6312 UGS og KWT 6322 UG med hverandre.

## Før installeringen

Denne monteringsanvisningen, samt bruksanvisningen for apparatene **må** leses før oppstilling – installasjon – igangsetting. Da beskytter du deg og unngår skader på apparatene.

**OBS!**  
Et skap som ikke er bygd inn kan velte.

Monteringen av apparatene må gjennomføres ved hjelp av to personer.

Avhengig av innbyggingsnisje, trenger du følgende monteringsdeler for side-by-side-oppstillingen:

- Forbindelsesbeslag med festebrakett ① (forbinder apparater under en benkeplate av tre)
- Forbindelsesbeslag uten festebrakett ② (forbinder apparater under benkeplater, som det ikke kan skrues i)
- Forbindelsesbeslag ③ (forbinder apparater i det nedre området på fremsiden)
- Forbindelsesstykke ④ (forbinder apparatene på baksiden)
- Skruer for forbindelsesstykket ⑤
- Skruer for festing av forbindelsesbeslagene ⑥.

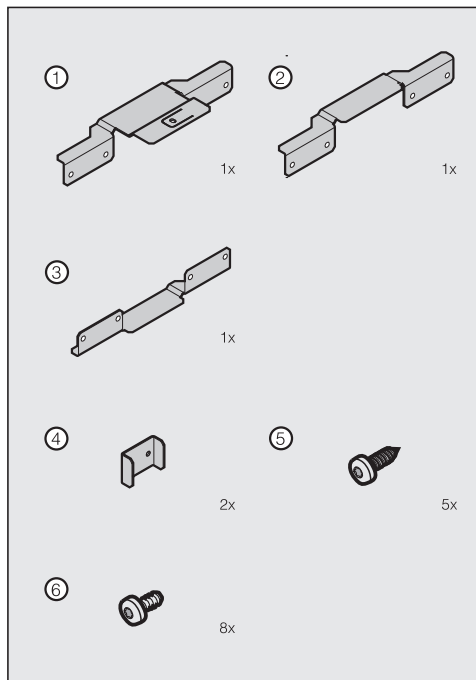

## NO/no

For side-by-side-monteringen behøver du følgende verktøy:

- Forskjellige størrelser av skrutrekker
- Forskjellige størrelser av bits
- Vater
- Målebånd
- Fastnøkkel (er vedlagt apparatet).

### Omhengsling av døren

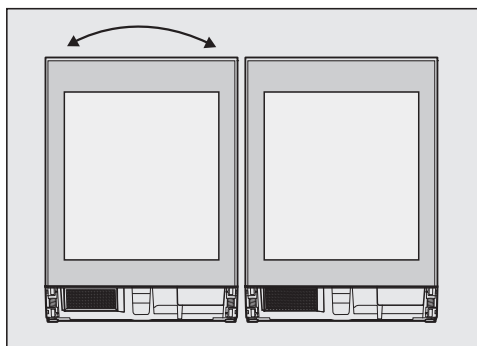

- Hengsle om døren på det venstre apparatet. (se bruksanvisningen for apparatet, kap. Omhengsling av døren).

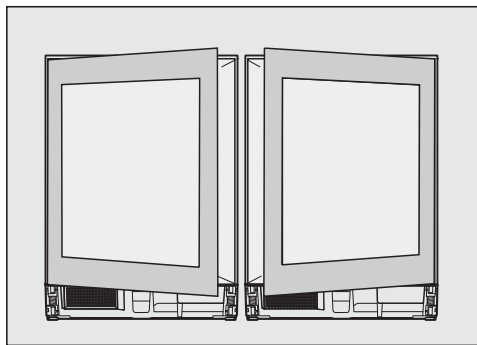

Dørhengslene sitter på utsiden.

### Klargjøring, justering og forbindelse av apparatene

- Plasser apparatene ved siden av hverandre foran innbyggingsnisen.

La det være plass mellom baksiden av apparatene og innbyggingsnisen, slik at det er enkelt å arbeide på baksiden av apparatene.

- Klargjør apparatene (se bruksanvisningen, kap. Innbygging av skapet)
- Skru ut justeringsføttene i retning med klokken, til 4 mm under nisjehøyde.

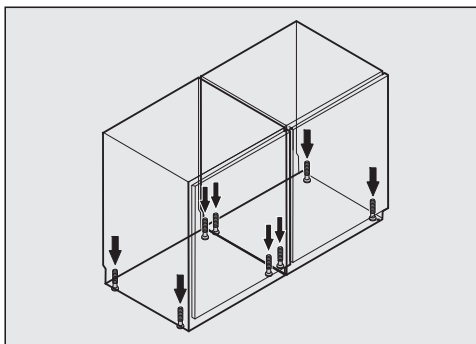

- Bruk fastnøkkelen og juster apparatene i høyden og i vater (se "Innbygging av skapet").

Et apparat som er stått skjevt kan bli deformert.

Dersom du vil justere kombinasjonen til høyere møbelfronter:

- Følg apparatets bruksanvisning. (se kap. Justering av skapet til høyere møbeldører)

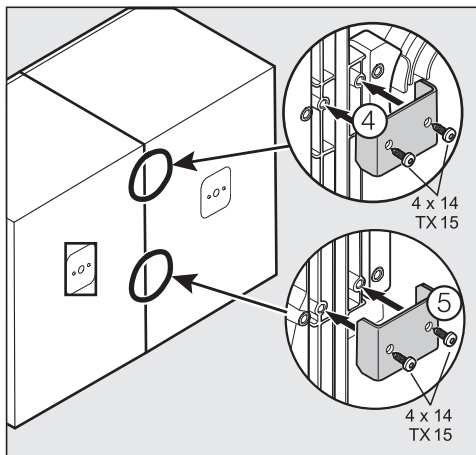

- Skru sammen apparatene på baksiden ved hjelp av de to forbindelsesstykkene ④.

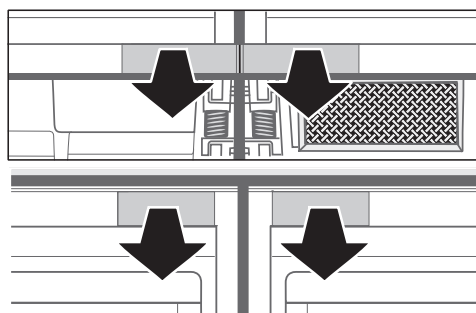

- Fjern dekslene.
- Skru sammen apparatene oppe og nede på fremsiden med forbindelsesbeslagene.

### For montering under en benkeplate av tre

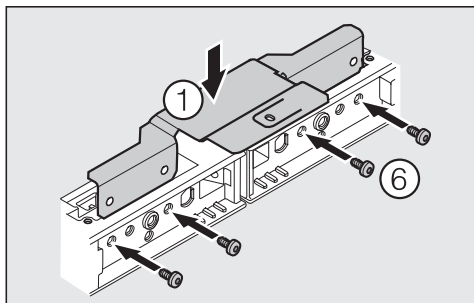

- Sett inn forbindelsesbeslaget med festebrakett ①.
- Skru forbindelsesbeslaget på apparatene med fire skruer ⑥.

### For montering under en benkeplate, som det ikke kan skrues i

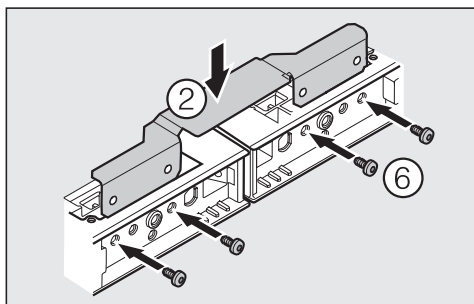

- Sett inn forbindelsesbeslaget uten festebrakett ②.
- Skru forbindelsesbeslaget på apparatene med fire skruer ⑥.

## Forbinde skapene med hverandre nede

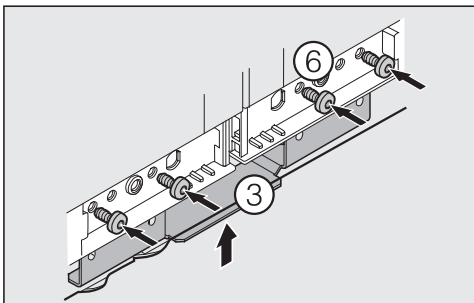

- Sett inn forbindelsesbeslaget (3).
- Skru forbindelsesbeslaget på apparatene med fire skruer (6).

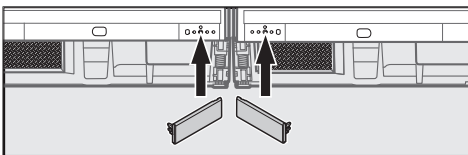
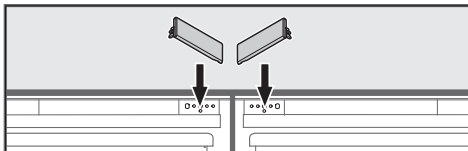

- Sett på dekslene.

## Innskyvning av kombinasjonen i nisjen

Nettkabelen må ikke skades.

Skyv kombinasjonen forsiktig inn i nisjen, slik at du ikke skader ømfintlige gulv.

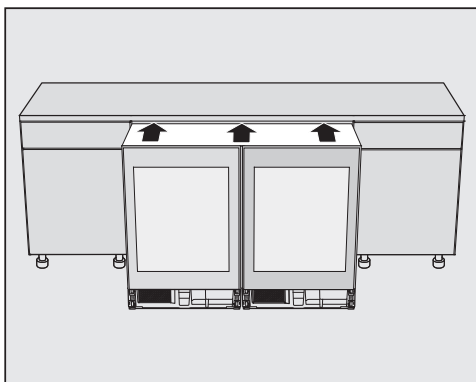

- Skyv kombinasjonen så langt inn i nisjen, at dørene stikker 2 mm ut i forhold til møbelfronten.

## Festing av kombinasjonen i nisjen

Skruer er vedlagt apparatene.

- Kombinasjonen stikker 2 mm ut i forhold til møbelfronten over det hele.

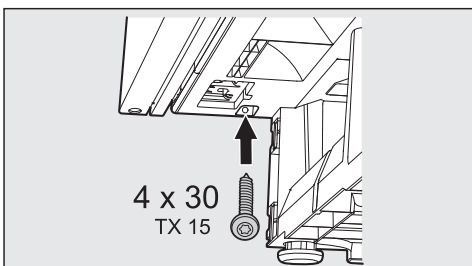
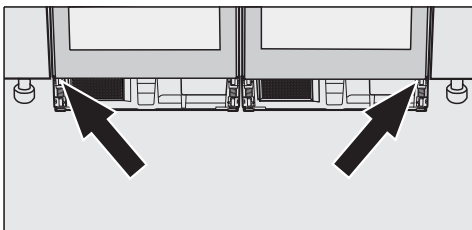

- Skru kombinasjonen fast nederst på høyre og venstre side til møblene ved siden av.

Kombinasjonen vil justere seg til nisjen på venstre side.  
Dørfronten er i flukt med møbelfronten.

- Innstill sidejusteringene på apparatdørene.  
(se apparatets bruksanvisning, kap. Innbygging av skapet).

## Ved en benkeplate av tre

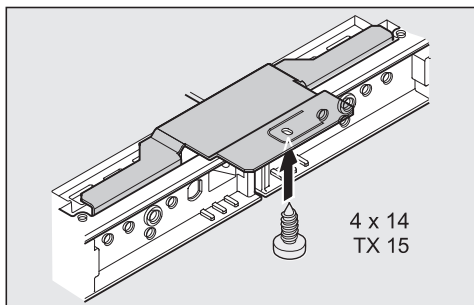

- Fest i tillegg apparatkombinasjonen til benkeplaten ved hjelp av festebrakketten.
- Avslutt innbyggingen ved å følge bruksanvisningen til apparatene (se bruksanvisningen til apparatet, kap. Innbygging av skapet).

Det vedlagte ventilasjonsgitteret må monteres og skal brukes sammen med den vedlagte skumplastbiten i henhold til apparatets bruksanvisning.

Za pomocą tego zestawu montażowego side-by-side można połączyć dwa takie same urządzenia spośród następujących modeli:

- KWT 6312 UGS
- KWT 6321 UG
- KWT 6322 UG

Można również połączyć ze sobą wzajemnie modele KWT 6312 UG(S) i KWT 6322 UG.

## Przed instalacją

Przed ustawieniem - instalacją - uruchomieniem należy koniecznie przeczytać tę instrukcję montażu, jak również instrukcje użytkowania posiadanych urządzeń.

Dzięki temu można uniknąć zagrożeń i uszkodzeń Państwa urządzeń.

**Uwaga!**

Niezabudowane urządzenie może się przewrócić.

Montaż urządzeń należy bezwzględnie przeprowadzać z pomocą drugiej osoby.

W zależności od wnęki do zabudowy podblatowej, do montażu side-by-side potrzebne będą następujące elementy montażowe:

- łącznik kątowy z wypustką mocującą ① (do połączenia urządzeń pod blatem roboczym z drewna)
- łącznik kątowy bez wypustki mocującej ② (do połączenia urządzeń pod blatem roboczym, w który nie można nic wkręcić)
- łącznik kątowy ③ (do połączenia urządzeń z przodu w dolnym obszarze)
- klamra połączeniowa ④ (do połączenia urządzeń z tyłu)
- śruby do klamer połączeniowych ⑤,
- śruby do zamocowania łączników kątowych ⑥.

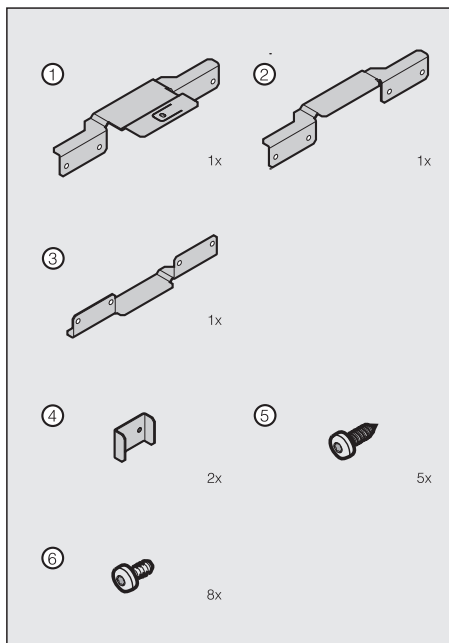

Do montażu side-by-side wymagane są następujące narzędzia:

- śrubokręty o różnych wielkościach
- bity o różnych wielkościach
- poziomnica
- taśma miernicza
- klucz płaski (dołączony do urządzenia).

## Przekładanie zawiasów drzwi

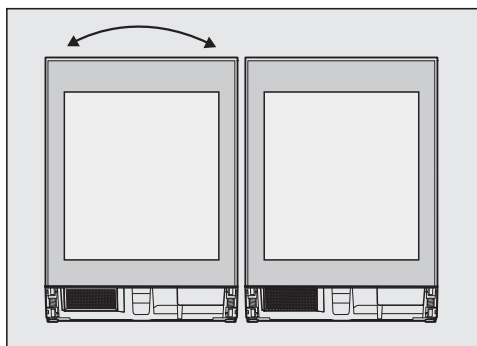

- W urządzeniu znajdującym się po lewej stronie należy zamienić stronami zawiasy drzwi. (Patrz: Instrukcja użytkowania urządzenia, Zamiana zawiasów drzwi)

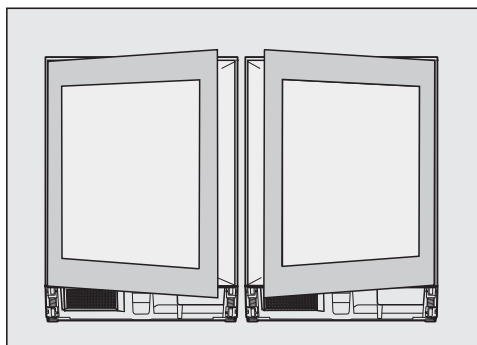

Zawiasy drzwi zawsze powinny się znajdować na zewnątrz.

## Przygotowanie urządzeń, wyrównanie i połączenie

- Ustawić urządzenia obok siebie przed wnęką do zabudowy.

Aby można było wygodnie pracować z tyłu urządzenia, pozostawić miejsce pomiędzy tyłem urządzenia i wnęką do zabudowy.

- Przygotować urządzenia. (Patrz: Instrukcja użytkowania urządzenia, Zabudowa podblatowa)
- Wykręcić nóżki ustawcze w kierunku ruchu wskazówek zegara, aż do 4 mm poniżej wysokości wnęki.

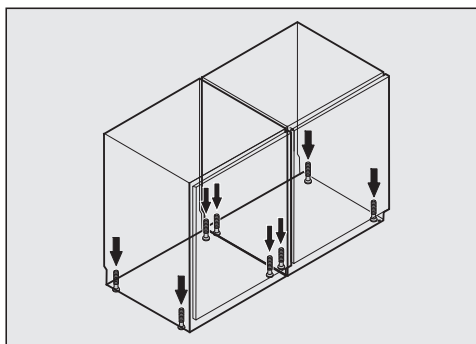

- Wyrównać urządzenia w poziomie i w pionie za pomocą klucza płaskiego. (Patrz: Zabudowa podblatowa urządzenia)

Źle wypoziomowane urządzenie może się zdeformować.

W celu wyrównania kombinacji do wyższych drzwiczek meblowych:

- Proszę postępować zgodnie z instrukcją użytkownika urządzenia. (Patrz: Wyrównywanie urządzenia do wyższych drzwiczek meblowych)

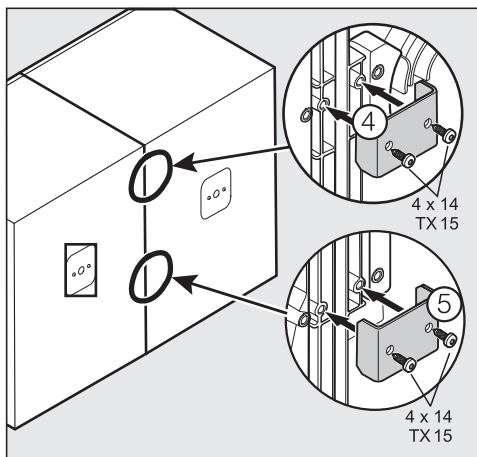

- Skręcić urządzenia ze sobą ④ z tyłu za pomocą dwóch klamer połączeniowych ⑤.

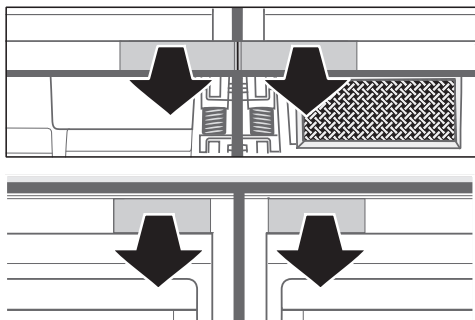

- Zdjąć pokrywki.
- Skręcić urządzenia z przodu na górze i na dole za pomocą łączników kątowych:

## Montaż pod blatem roboczym z drewna

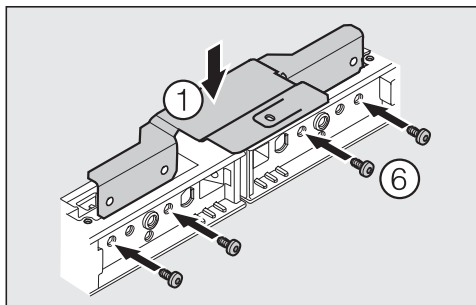

- Założyć łącznik kątowy z wypustką mocującą ①.
- Skręcić łącznik kątowy z urządzeniami za pomocą czterech śrub ⑥.

## Montaż pod blatem roboczym z materiału, w który nie można nic wkręcić

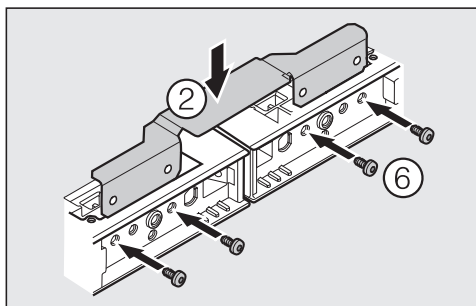

- Założyć łącznik kątowy bez wypustki mocującej ②.
- Skręcić łącznik kątowy z urządzeniami za pomocą czterech śrub ⑥.

## Łączenie urządzeń na dole

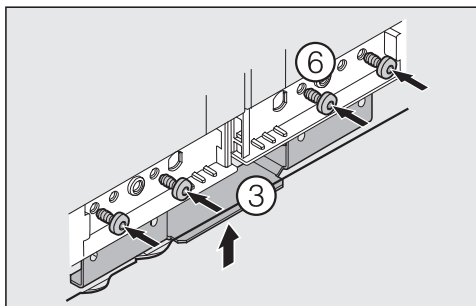

- Założyć łącznik kątowy ③.
- Skręcić łącznik kątowy z urządzeniami za pomocą czterech śrub ⑥.

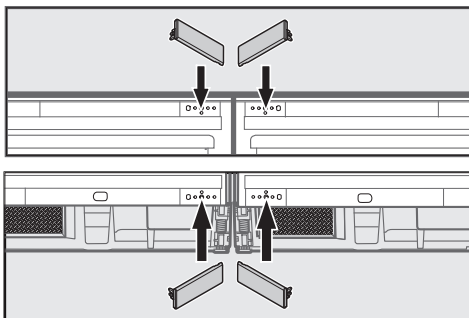

- Założyć pokrywki.

## Wsuwanie kombinacji do wnętrza

Kabel zasilający nie może zostać uszkodzony.

Na delikatnych podłogach kombinację urządzeń należy wsuwać do wnętrza bardzo ostrożnie, żeby uniknąć uszkodzenia podłogi.

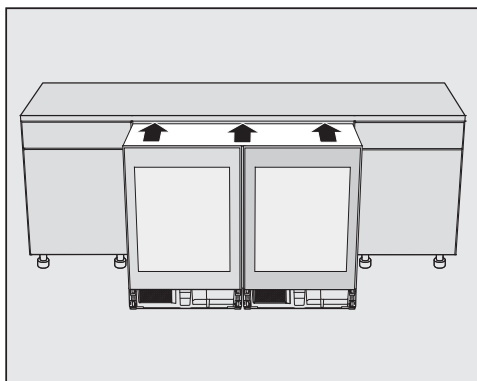

- Wsunąć kombinację urządzeń do wnętrza, aż drzwi urządzeń będą wystawać jeszcze 2 mm przed fronty meblowe.

## Mocowanie kombinacji urządzeń we wnęce

Śruby są dołączone do urządzeń.

- Kombinacja wystaje równomiernie 2 mm przed fronty meblowe.

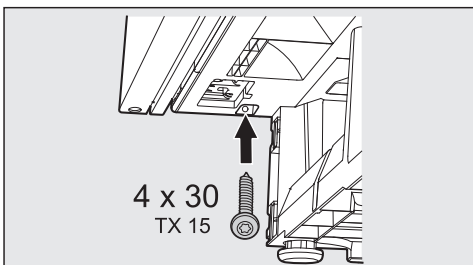
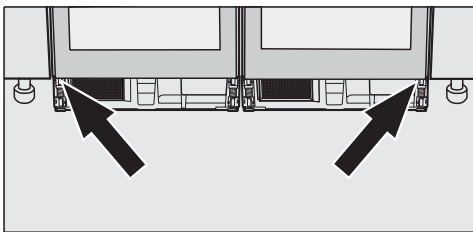

- Skręcić kombinację na dole po prawej stronie i na dole po lewej stronie z sąsiadującymi meblami.

Kombinacja urządzeń wsuwa się do wnęki.  
Drzwi urządzeń są wyrównane z frontami meblowymi.

- Ustawić boczne wyrównanie drzwi urządzenia.  
(Patrz: Instrukcja użytkowania urządzenia, Zabudowa podblatowa)

## W przypadku blatu roboczego z drewna

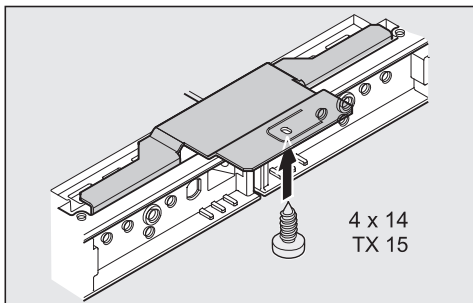

- Przykręcić dodatkowo kombinację do blatu roboczego za pomocą wypustki mocującej.
- Dokończyć zabudowę podblatową, postępując według wskazówek w instrukcji użytkowania urządzenia. (Patrz: Instrukcja użytkowania urządzenia, Zabudowa podblatowa)

Dołączona kratka wentylacyjna musi bezwzględnie zostać zamontowana i zgodnie z instrukcją zastosowana wraz dostarczonym blokiem piankowym.

Com este conjunto de montagem Side-by-Side pode unir dois aparelhos idênticos dos seguintes modelos.

- KWT 6312 UGS
- KWT 6321 UG
- KWT 6322 UG

Também pode unir os modelos KWT 6312 UGS e KWT 6322 UG um ao outro.

## Antes da instalação

Antes da montagem, instalação e início de funcionamento é **imprescindível** que leia estas instruções de utilização e montagem atentamente.

Desta forma não só se protege como evita anomalias no aparelho.

**Atenção!**

Se o aparelho não for encastrado pode tombar.

Proceda à montagem dos aparelhos sempre com a ajuda de uma segunda pessoa.

De acordo com o espaço existente por baixo da bancada necessita das seguintes peças e ferramentas para proceder à montagem do Side-by-side:

- Ligação em ângulo com patilha fixadora ① (une os aparelhos por baixo ao tampo de trabalho em madeira)
- Ligação em ângulo sem patilha fixadora ② (une aparelhos por baixo de

um tampo de trabalho não aparafusando)

- Ligação em ângulo ③ (une os aparelhos à frente na zona inferior)
- Ligação em U ④ (une aparelho na zona posterior)
- Parafusos para a peça de ligação em U ⑤
- Parafusos para fixar a ligação em ângulo ⑥

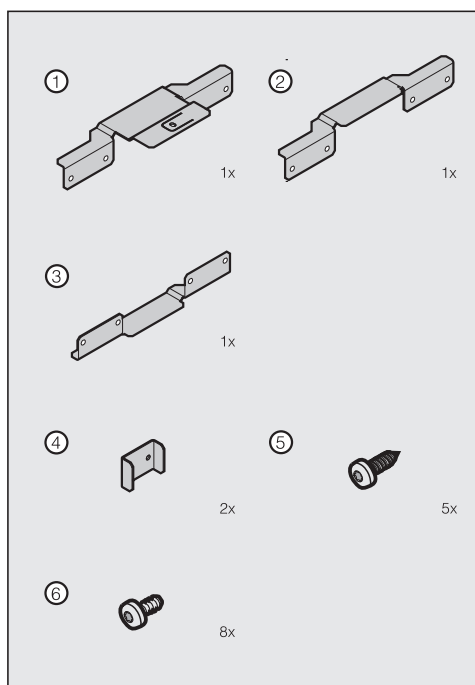

Para a montagem do Side-by-side necessita das seguintes ferramentas:

- Chave de parafusos de diversos tamanhos
- Bits de diversos tamanhos
- Nível
- Fita métrica
- Chave de bocas (fornecida junto).

### Alterar o sentido de abertura da porta

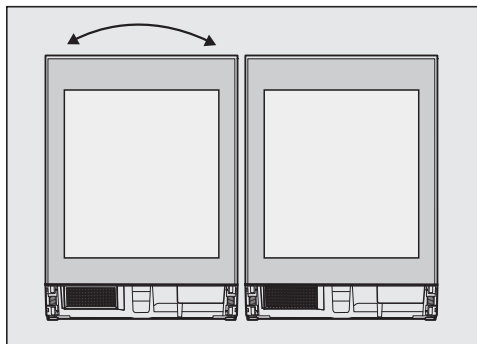

- Efectue a mudança das dobradiças da porta do aparelho situado à esquerda. (Consulte: livro de instruções do aparelho, alterar o sentido de abertura da porta).

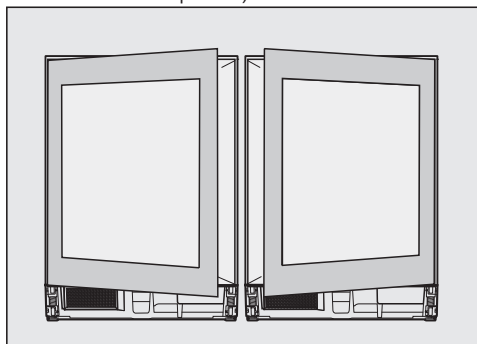

As dobradiças encontram-se nos laterais exteriores.

### Preparar o aparelho, nivelar e unir

- Coloque os aparelhos lado a lado à frente do nicho.

Para trabalhar comodamente nas costas do aparelho, mantenha espaço entre a zona posterior do aparelho e o nicho.

- Prepare o aparelho (consulte: livro de instruções do aparelho, encastrar o aparelho)
- Rode os pés no sentido horário até ficarem 4 mm salientes.

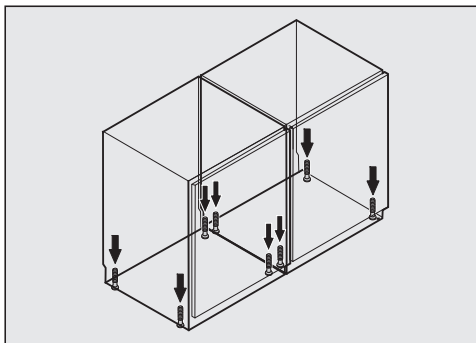

- Nivele os aparelhos na vertical e na horizontal com a chave de bocas (consulte: encastrar o aparelho)

Um aparelho não nivelado pode deformar-se.

Se pretender nivelar a combinação com frentes de móveis mais altas:

- Siga o indicado no livro de instruções do aparelho. (consulte: nivelar o aparelho com portas de móveis mais altas)

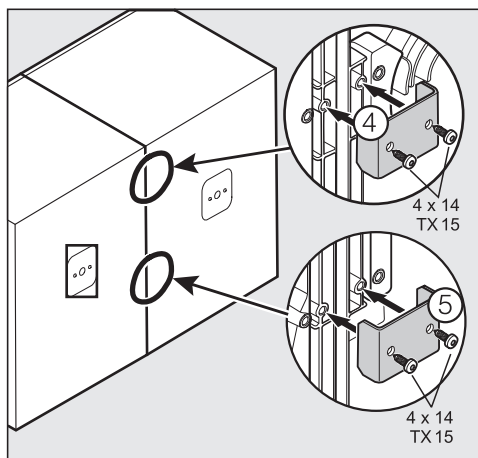

- Aparafuse os aparelhos um ao outro na zona posterior utilizando duas peças em U (4).

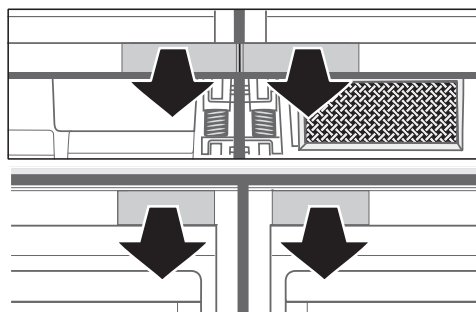

- Retire a cobertura.
- Aparafuse os aparelhos à frente em cima e em baixo com as peças de ligação em ângulo:

### Para efectuar a montagem por baixo de um tampo de trabalho em madeira

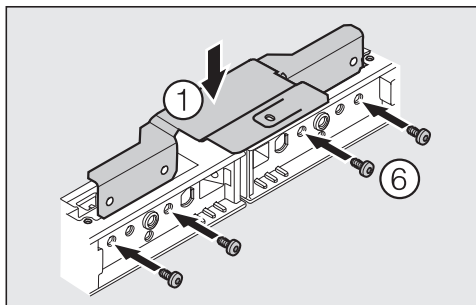

- Coloque a peça de ligação em ângulo com a patilha de fixação (1).
- Aparafuse o ângulo de fixação ao aparelho com quatro parafusos (6).

### Para montar por baixo de um tampo de trabalho onde não seja possível aparafusar o ângulo

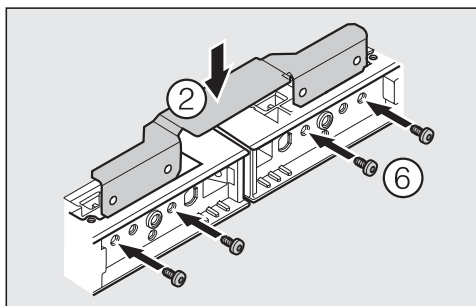

- Coloque a ligação em ângulo sem a patilha de fixação (2).
- Aparafuse o ângulo de fixação ao aparelho com quatro parafusos (6).

### Unir os aparelhos em baixo

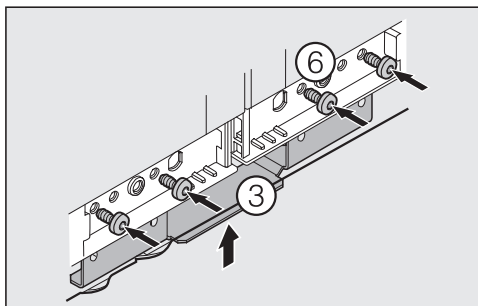

- Encaixe a ligação em ângulo ③.
- Aparafuse o ângulo de fixação ao aparelho com quatro parafusos ⑥.

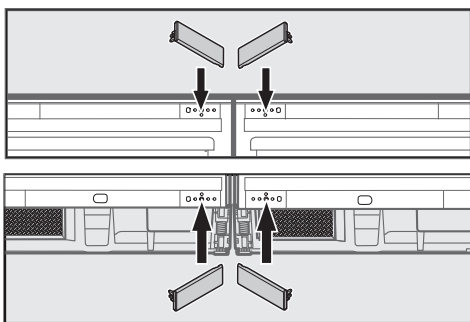

- Coloque as coberturas.

### Deslize a combinação de aparelhos para o interior do nicho

O cabo de ligação à rede não pode ser danificado.

No caso de chão mais sensível, deslize a combinação com cuidado para o interior do nicho evitando assim danificar o chão.

- Deslize os aparelhos para o interior

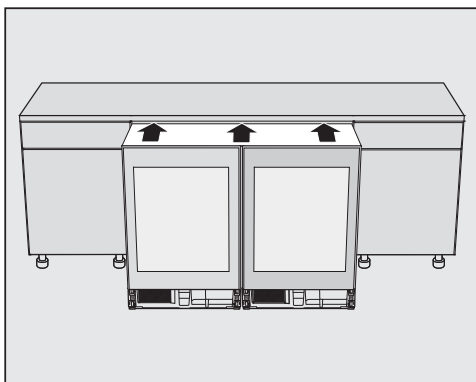

do nicho até que as portas só fiquem 2 mm salientes em relação à frente dos móveis.

## Fixar a combinação ao nicho

Os parafusos são fornecidos com os aparelhos.

- A combinação de aparelhos fica à frente 2 mm saliente em relação à frente dos móveis.

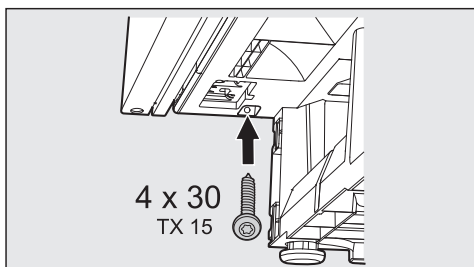
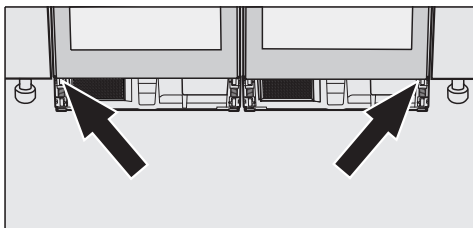

- Aparafuse a combinação de aparelhos em baixo à direita e à esquerda aos móveis situados ao lado.

A combinação de aparelhos recua à esquerda no nicho.

A frente da porta fica à face com a frente do móvel.

- Regule as portas.  
(consulte: Instruções de utilização para encastrar o aparelho)

## Para tampos de trabalho em madeira

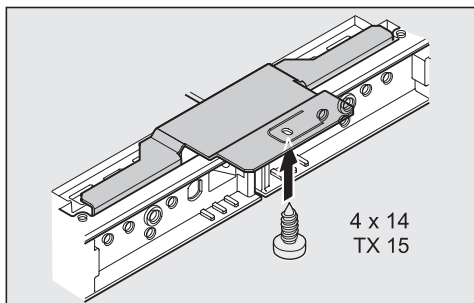

- Aparafuse a combinação de aparelhos adicionalmente com a ajuda da patilha fixadora ao tampo de trabalho.
- Conclua a montagem seguindo o indicado no livro de instruções do aparelho. (Consulte as instruções de utilização do aparelho, encastrar o aparelho)

A grelha de arejamento fornecida junto tem de ser montada de acordo com as indicações e juntamente com o bloco de esponja.

Cu ajutorul acestui kit de montaj side-by-side, puteți conecta două modele identice dintre cele enumerate mai jos:

- KWT 6312 UG(S)
- KWT 6321 UG
- KWT 6322 UG

De asemenea, puteți combina modelele KWT 6312 UG(S) și KWT 6322 UG.

## Înainte de instalare

Este **neapărat** necesar să citiți aceste instrucțiuni de montaj precum și instrucțiunile de utilizare ale aparatelor dumneavoastră înainte de amplasare - instalare - punere în funcțiune. Astfel vă protejați și evitați pagubele.

### Atenție!

Acest aparat trebuie încadrat, altfel se poate răsturna.

Efectuați montajul aparatelor doar cu ajutorul unei a doua persoane.

În funcție de nișa de încadrare de sub blat, sunt necesare următoarele elemente de montaj pentru alăturarea cu alte aparate (montaj side-by-side):

- Colțar de îmbinare cu eclisă de fixare ① (pentru îmbinarea aparatelor sub un blat din lemn)

- Colțar de îmbinare fără eclisă de fixare ② (pentru îmbinarea aparatelor sub un blat ce nu se înșurubează)
- Colțar de îmbinare ③ (pentru îmbinarea aparatelor în partea frontală inferioară)
- Cleme de îmbinare ④ (pentru îmbinarea aparatelor în partea posterioară)
- Șuruburi pentru clemele de îmbinare ⑤
- Șuruburi pentru fixarea colțarelor de îmbinare ⑥

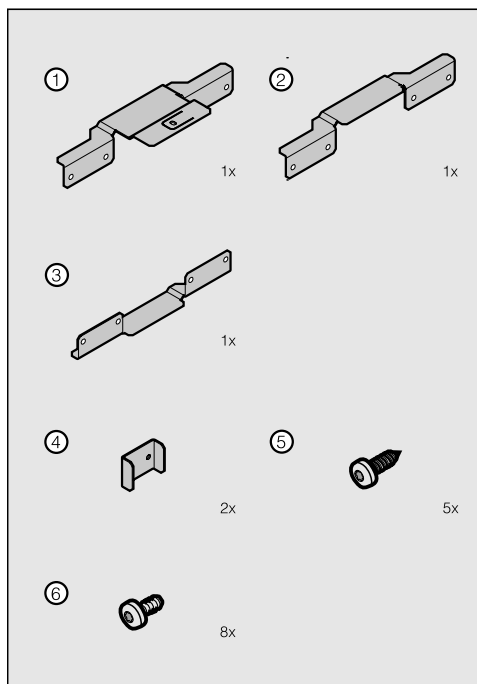

La montajul pentru alăturarea cu alte aparate veți avea nevoie de următoarele instrumente:

- șurubelnițe de diferite mărimi
- burghie de diferite mărimi
- nivelă cu bulă
- ruletă de măsurat
- cheie mecanică fixă (livrată împreună cu aparatul).

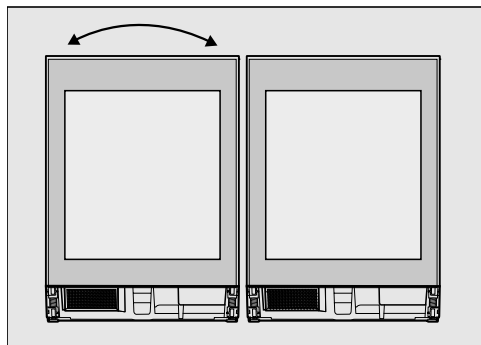

## Schimbarea balamalelor ușii

- Schimbați balamalele ușii la aparatul din partea stângă. (Consultați: Instrucțiunile de utilizare ale aparatului, Schimbarea balamalelor ușii)

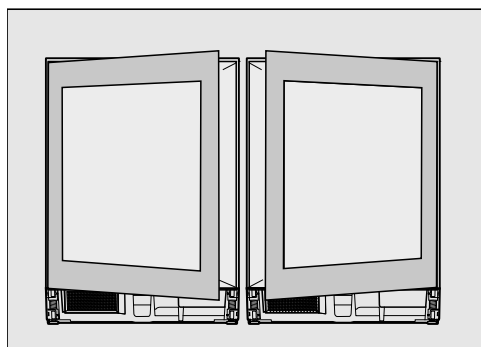

Balamalele ușii se vor situa în exterior.

## Pregătirea, alinierea și îmbinarea aparatului

- Alăturați aparatele în fața nișei de încastrare sub blat.

Pentru a putea lucra comod pe partea posterioară a aparatelor, lăsați loc între partea posterioară și nișa de încastrare sub blat.

- Pregătiți aparatele. (Consultați: Instrucțiunile de utilizare ale aparatului, Încorporarea aparatului sub un blat)
- Deșurubați picioarele reglabile în sensul acelor de ceasornic până la 4 mm sub înălțimea nișei.

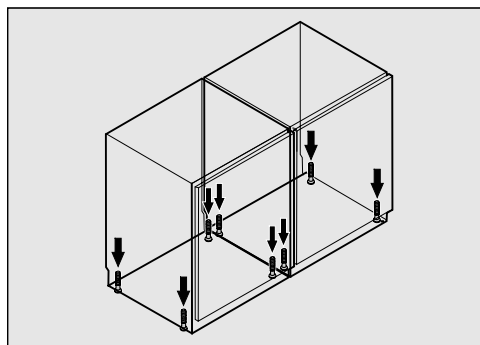

- Aliniați aparatele pe verticală și pe orizontală cu ajutorul cheii mecanice fixe. (Consultați: Încorporarea aparatului sub un blat)

Un aparat aliniat greșit se poate deforma.

Dacă doriți să aliniați combinația cu fronturi de mobilier mai înalte:

- Urmați instrucțiunile de utilizare ale aparatului. (Consultați: Alinierea aparatului cu ușile mai înalte ale altor corpuri de mobilier)

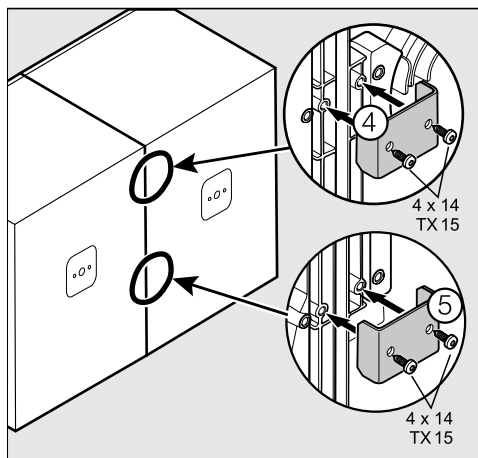

- Înșurubați aparatele unul de altul pe partea posterioară ④ cu ajutorul a două cleme de îmbinare.
- Înlăturați capacele.

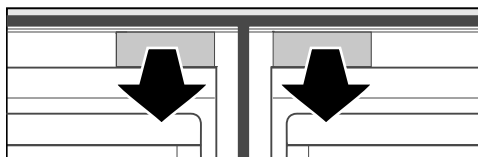
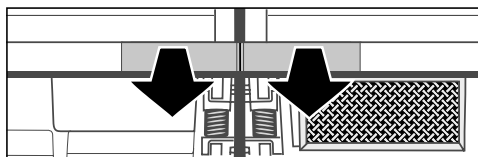

- Înșurubați aparatele în partea frontală sus și jos cu colțarele de îmbinare.

## Pentru montarea sub un blat din lemn

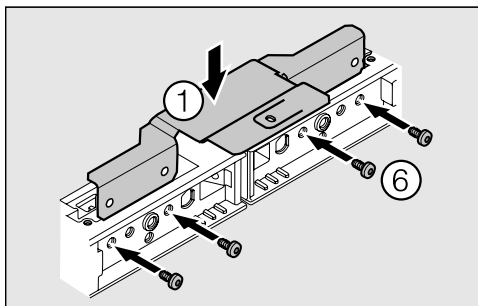

- Utilizați colțarul de îmbinare cu eclisă de fixare ①.
- Înșurubați de aparate colțarul de fixare cu patru șuruburi.

## Pentru montarea sub un blat dintr-un material ce nu se poate înșuruba

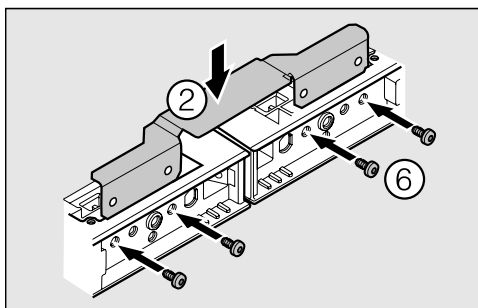

- Utilizați colțar de îmbinare fără eclisă de fixare ②.
- Înșurubați de aparate colțarul de fixare cu patru șuruburi.

## Îmbinarea aparatelor în partea de jos

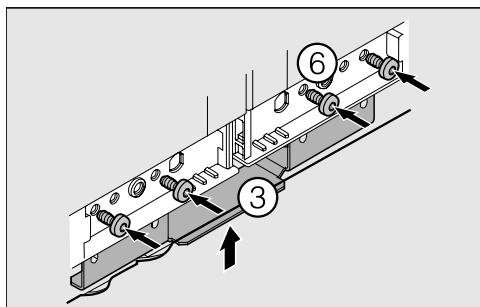

- Utilizați colțarul de îmbinare ③.
- Înșurubați de aparate colțarul de fixare cu patru șuruburi.

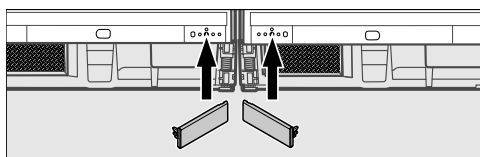
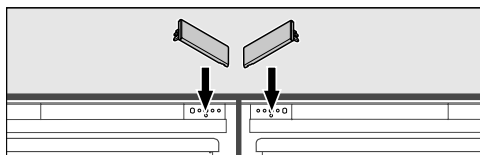

- Puneți la loc capacele.

## Împingerea combinației în nișă

Aveți grijă să nu deteriorați cablul de rețea.

Împingeți cu atenție combinația de aparate în nișă pe suprafețele sensibile, pentru a evita deteriorarea acestora.

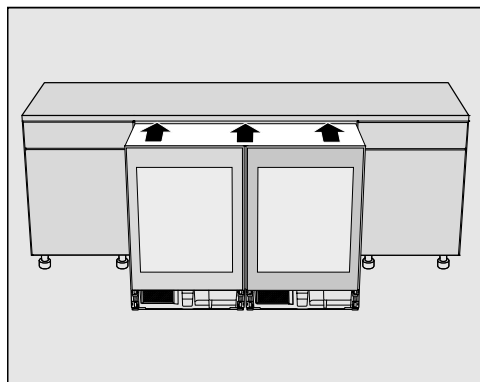

- Împingeți în nișă combinația de aparate astfel încât ușile aparatelor să iasă în afara frontului de mobilier cu o distanță de 2 mm.

## Fixarea combinației de aparate în nișă

Șuruburile se livrează împreună cu aparatele.

- Combinația de aparate iese în afara frontului de mobilier cu o distanță uniformă de 2 mm.

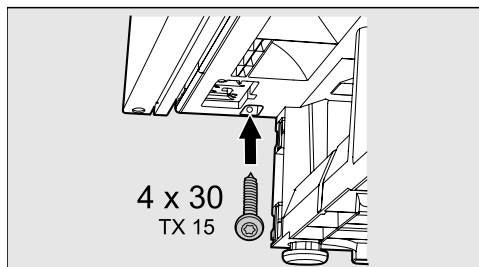
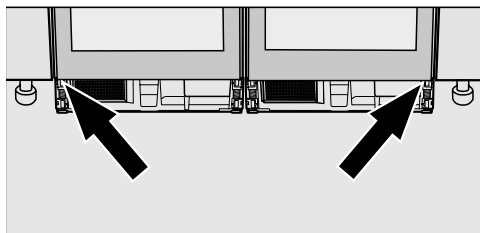

- Înșurubați combinația de aparate în partea inferioară dreaptă și stângă fixând-o de corpurile de mobilier învecinate.

Combinația se trage spre stânga pentru a se potrivi în nișă. Partea frontală a ușii este aliniată cu frontul de mobilier.

- Reglați alinierea laterală a ușilor aparatelor. (Consultați: Instrucțiunile de utilizare ale aparatului, Încorporarea aparatului sub un blat)

## În cazul unui blat din lemn

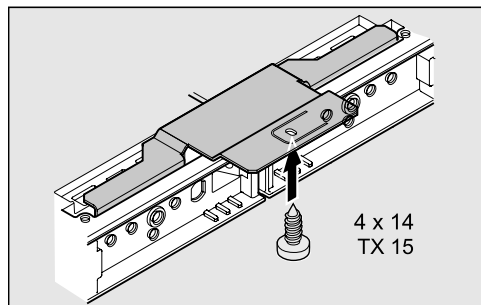

- Înșurubați combinația de aparate cu ajutorul unei eclise de fixare de blat.
- Finalizați încadrarea urmând instrucțiunile de utilizare ale aparatelor. (Consultați: Instrucțiunile de utilizare ale aparatului, Încorporarea aparatului sub un blat)

Grilajul de ventilație livrat împreună cu aparatul trebuie instalat în mod obligatoriu și trebuie montat și utilizat împreună cu blocul de spumă livrat împreună cu aparatul, conform instrucțiunilor aparatului.

Ovim Side-by-Side kompletom za montažu možete da spojite po dva identična sledeća modela:

- KWT 6312 UGS
- KWT 6321 UG
- KWT 6322 UG

Takođe možete da spojite modele KWT 6312 UGS i KWT 6322 UG.

## Pre instalacije

Obavezno pročitajte ovo uputstvo za montažu, kao i uputstvo za upotrebu Vaših uređaja pre postavljanja -instalacije - puštanja u rad. Tako ćete zaštititi sebe i izbeći oštećenja na Vašim uređajima.

**Pažnja!**  
Uređaj koji nije ugrađen može da se prevrne!

Montažu uređaja obaveznu izvršite uz pomoć još jedne osobe.

U zavisnosti od donjeg elementa potrebni su Vam sledeći montažni delovi za način postavljanja Side-by-side:

- vezni ugaonik sa pričvrsnom spojnicom ① (spaja uređaje ispod radnih ploča od drveta)
- vezni ugaonik bez pričvrsne spojnice ② (spaja uređaje ispod radnih ploča koje se ne mogu spajati vijcima)
- vezni ugaonik ③ (spaja uređaje na prednjoj strani u donjem delu)
- vezna spona ④ (spaja uređaje na zadnjoj strani)
- vijci za veznu sponu ⑤
- vijci za pričvršćivanje veznih ugaonika ⑥.

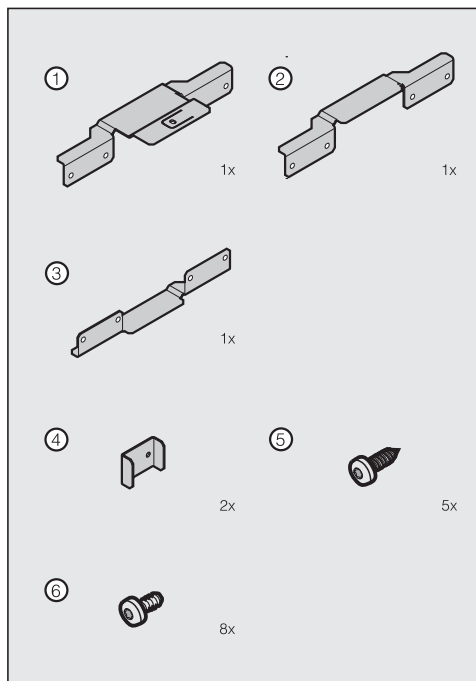

Za montažu Side-by-side potreban Vam je sledeći alat:

- odvijači raznih veličina
- razne veličine bit nastavaka
- libela
- merna traka
- viljuškasti ključ (priložen uz uređaj).

## Promena smera otvaranja vrata

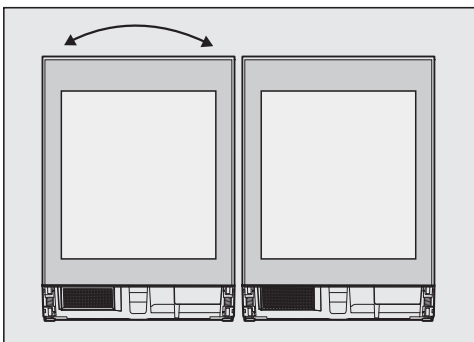

- Na desnom uređaju promenite smer otvaranja vrata. (Vidi: uputstvo za upotrebu uređaja, promena smera otvaranja vrata)

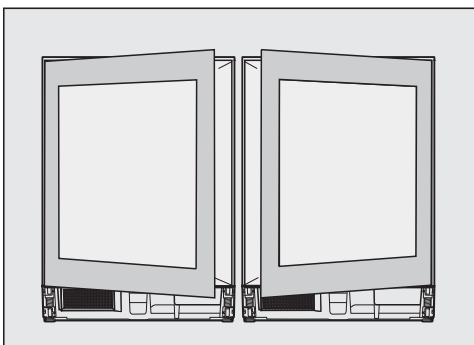

Šarke vrata se nalaze sa spoljne strane.

## Pripremanje, centriranje i spajanje uređaja

- Uređaje postavite jedan pored drugog ispred otvora u donjem delu elementa.

Kako biste mogli komotnije da radite na zadnjem delu uređaja, ostavite prostora između zadnje strane uređaja i donjeg dela elementa.

- Pripremite uređaje. (Vidi: uputstvo za upotrebu uređaja, ugradnja uređaja u donji element)
- Odvrnite podesive nožice u pravcu okretanja kazaljke na satu do 4 mm ispod visine ugradnog otvora.

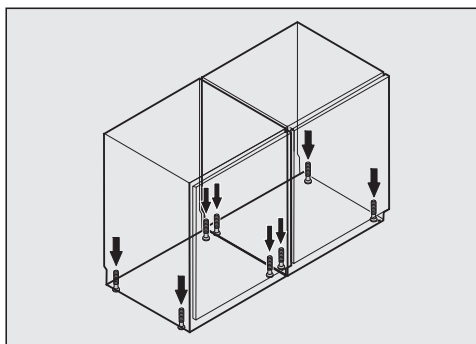

- Viljuškastim ključem podesite uređaje po vertikali i horizontali. (Vidi: ugradnja uređaja u donji element)

Krivo centriran uređaj može da se deformiše.

Ukoliko želite da podesite kombinaciju prema višim vratima elemenata:

- Sledite uputstvo za upotrebu uređaja. (Vidi: podešavanje uređaja prema višim vratima elemenata)

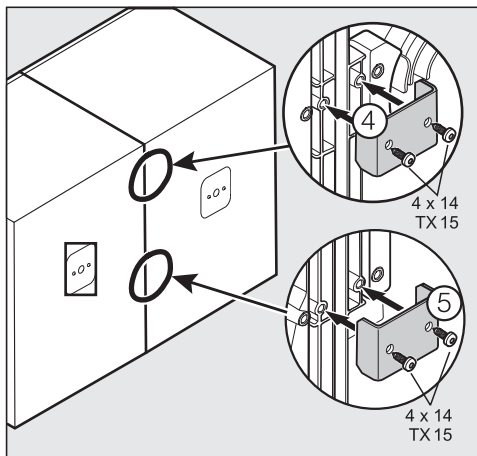

- Spojite uređaje vijcima sa zadnje strane pomoću dve vezne sponne ④.

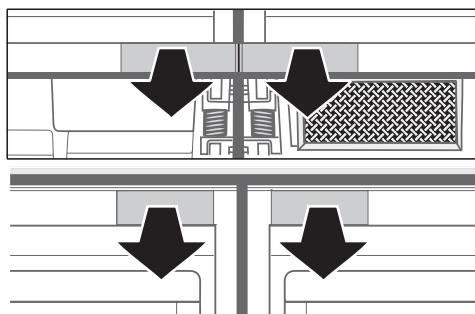

- Skinite gornje ploče uređaja.
- Spojite uređaje vijcima sa prednje strane gore i dole pomoću veznih ugaonika:

## Montaža ispod radne ploče od drveta

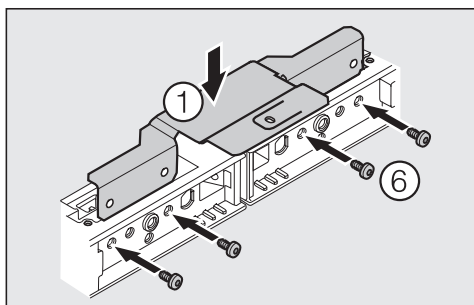

- Stavite vezni ugaonik sa pričvršnom spojnicom ①.
- Pričvrstite vezni ugaonik sa četiri vijka na uređaje ⑥.

## Montaža ispod radne ploče od materijala u koji se ne može pritegnuti vijak

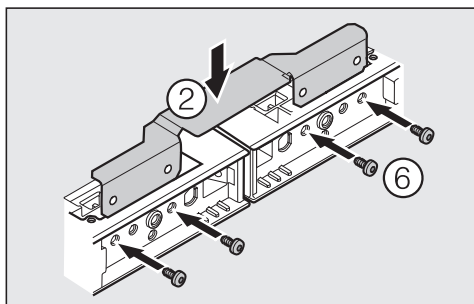

- Postavite vezni ugaonik bez pričvršne spojnice ②.
- Pričvrstite vezni ugaonik sa četiri vijka na uređaje ⑥.

## Povezivanje uređaja dole

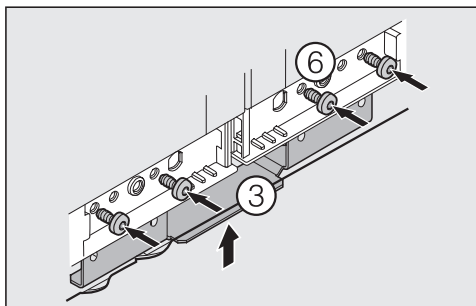

- Postavite vezni ugaonik ③.
- Pričvrstite vezni ugaonik sa četiri vijka na uređaje ⑥.

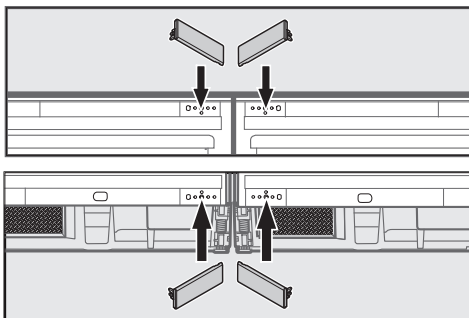

- Stavite pokrivnu kapicu.

## Postavljanje kombinacije u otvor elementa

Mrežni kabl ne sme da se ošteti.

Na osetljivim podovima pažljivo gurnite kombinaciju u otvor donjeg elementa kako bi se sprečila oštećenja na podu.

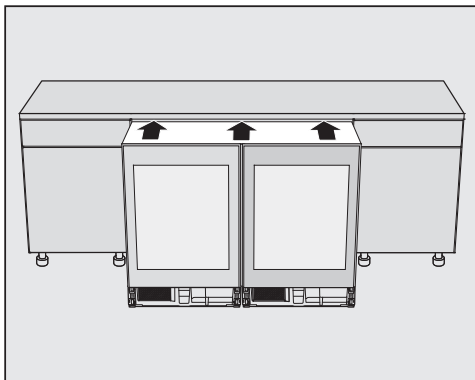

- Gurnite kombinaciju uređaja u otvor tako da vrata uređaja vire još 2 mm ispred frontova elementa.

## Pričvrščivanje kombinacije u otvoru elementa

Vijci su priloženi uz uređaje.

- Kombinacija stoji ravnomerno 2 mm ispred fronta elementa.

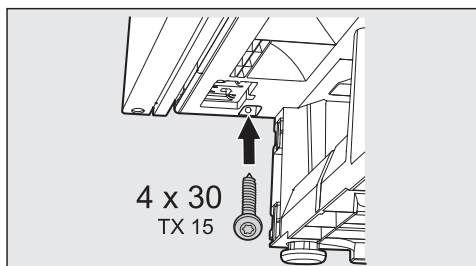
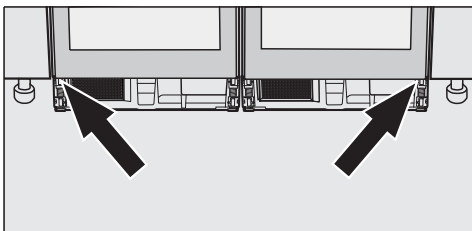

- Vijcima pričvrstite kombinaciju dole desno i dole levo ispod na okolne elemente.

Kombinacija se tačno uklapa levo u otvor elementa.  
Front vrata stoji poravnato sa prednjim delom elementa.

- Podesite bočno poravnanje vrata uređaja.  
(vidi: uputstvo za upotrebu uređaja, ugradnja uređaja u donji element)

## Drvena radna ploča

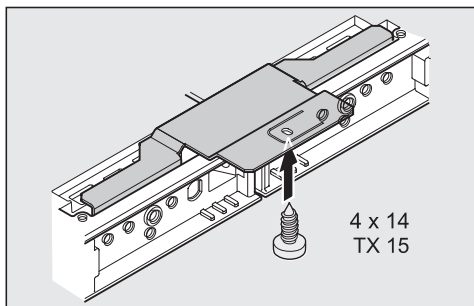

- Vijcima pričvrstite kombinaciju uređaja dodatno pomoću spojnice za radnu ploču.
- Zatvorite donji deo elementa prateći uputstvo za upotrebu uređaja. (Vidi: uputstvo za upotrebu uređaja, ugradnja uređaja u donji element)

Priložena ventilaciona rešetka mora obavezno da se ugradi i da se, prema uputstvu uz uređaj, zajedno sa priloženim blokom od penastog materijala ugradi i koristi.

С помощью этого монтажного комплекта Side-by-Side Вы можете соединить две идентичных модели из следующих:

- KWT 6312 UGS
- KWT 6321 UG
- KWT 6322 UG

Вы можете также соединить друг с другом модели KWT 6312 UGS и KWT 6322 UG.

## Перед проведением монтажа

Обязательно прочитайте данную инструкцию по монтажу, а также инструкцию по эксплуатации на Ваши приборы до установки, монтажа и подготовки их к работе.  
Вы обезопасите себя и предотвратите повреждение приборов.

**Внимание!**  
Невстроенный прибор может опрокинуться.

Проводите монтаж приборов обязательно при участии второго человека.

В зависимости от ниши для подстраивания Вам понадобятся следующие монтажные детали для установки Side-by-Side:

- соединительный уголок с пластиной крепления ①

(соединяет приборы под столешницей из дерева)

- соединительный уголок без пластины крепления ② (соединяет приборы под столешницами, которые не могут быть привинчены)
- соединительный уголок ③ (соединяет приборы с передней стороны в нижней области)
- соединительная скобка ④ (соединяет приборы с задней стороны)
- шурупы для соединительной скобки ⑤
- шурупы для крепления соединительных уголков ⑥.

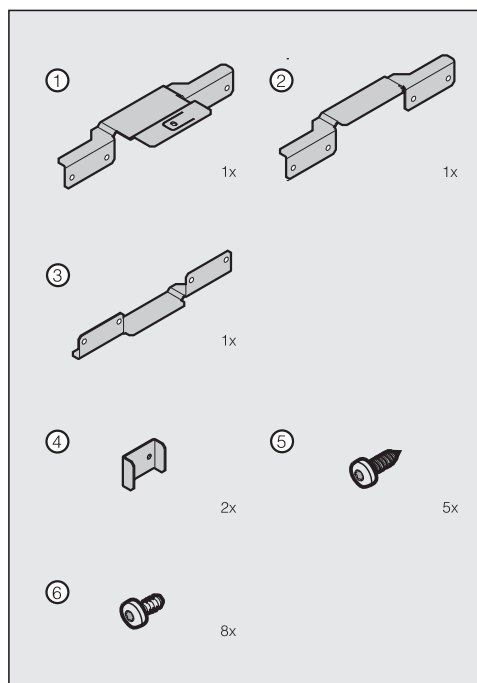

Для монтажа Side-by-side Вам потребуются следующие инструменты:

- отвертки разного размера
- сменные насадки разного размера на отвертку с магнитным держателем
- уровень
- рулетка
- гаечный ключ (прилагается к прибору).

## Изменение навески дверцы

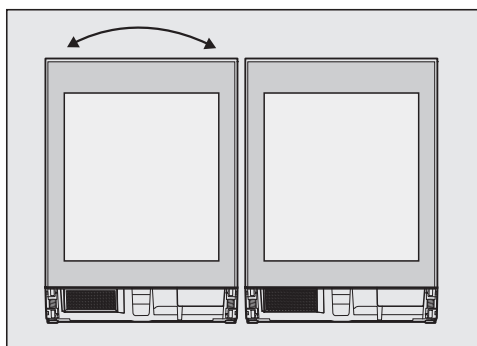

- Проведите изменение навески у прибора, находящегося слева. (См. инструкцию по эксплуатации к прибору, раздел "Изменение навески дверцы").

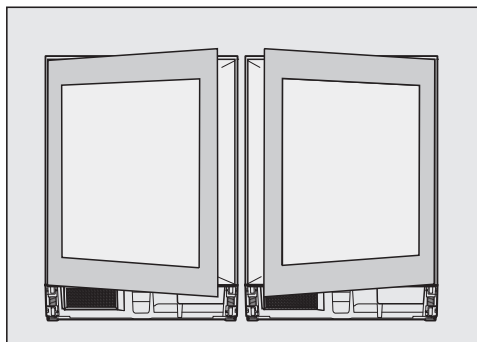

Дверные шарниры расположены, соответственно, снаружи.

## Подготовка, выравнивание и соединение приборов

- Поставьте приборы рядом друг с другом перед нишей для подстраивания.

Чтобы Вам было удобно работать с обратной стороны приборов, оставьте место между обратной стороной и нишей.

- Подготовьте приборы (см. инструкцию по эксплуатации к прибору, раздел "Встраивание прибора под столешницу").
- Выверните ножки по часовой стрелке до 4 мм ниже высоты ниши.

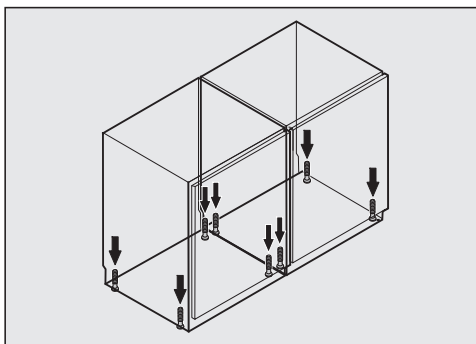

- Выровняйте приборы по высоте и горизонтали с помощью гаечного ключа (см. раздел "Встраивание прибора под столешницу").

Плохо выровненный прибор может деформироваться.

Если Вам нужно уровнять комбинацию приборов по отношению к более высоким мебельным фронтам:

- Следуйте инструкции по эксплуатации к прибору (см. раздел "Выравнивание прибора при более высоких мебельных дверцах").

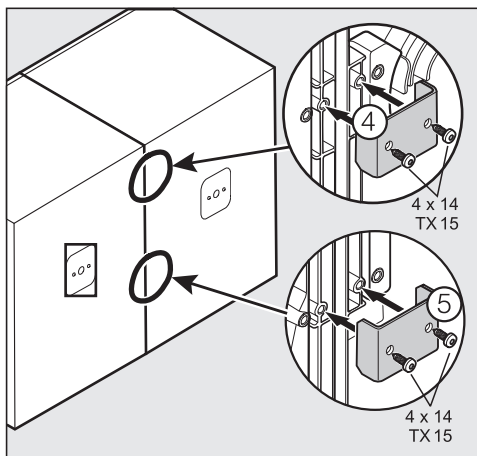

- Соедините приборы шурупами друг с другом с обратной стороны с помощью двух соединительных скобок ④.

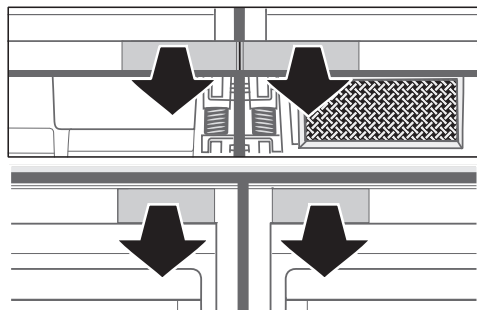

- Удалите детали облицовки.
- Соедините приборы шурупами с передней стороны вверху и внизу соединительными уголками:

### Для монтажа под столешницей из дерева

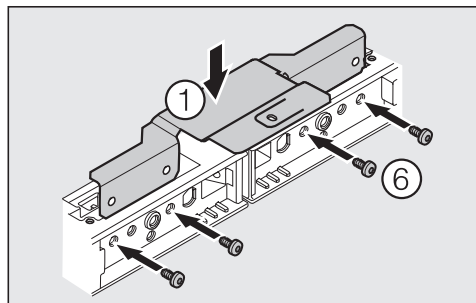

- Вставьте соединительный уголок с пластиной крепления ①.
- Привинтите крепежный уголок четырьмя шурупами к приборам ⑥.

### Для монтажа под столешницей из материала, который не может быть привинчен

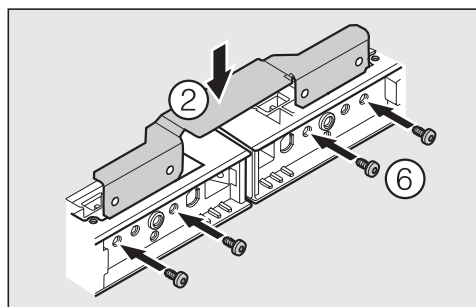

- Вставьте соединительный уголок без пластины крепления ②.
- Привинтите крепежный уголок четырьмя шурупами к приборам ⑥.

## Соединение приборов внизу

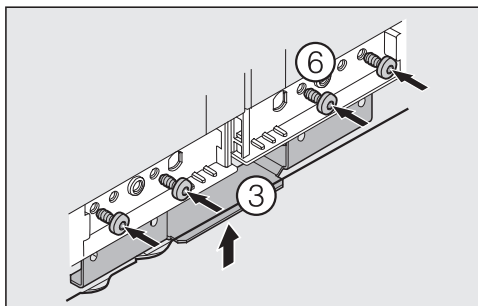

- Вставьте соединительный уголок ③.
- Привинтите крепежный уголок четырьмя шурупами к приборам ⑥.

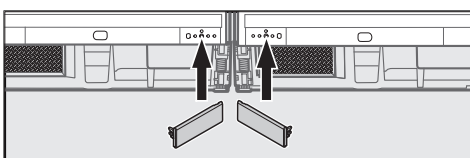
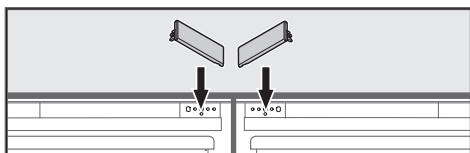

- Вставьте детали облицовки.

## Задвигание комбинации в нишу

Не допускается повреждение сетевого кабеля.  
Задвигайте комбинацию приборов на чувствительных полах в нишу осторожно, чтобы избежать повреждений пола.

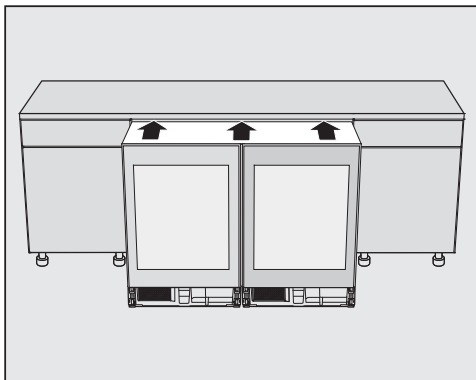

- Задвиньте комбинацию приборов в нишу до тех пор, пока дверцы приборов не будут выступать на 2 мм перед мебельным фронтом.

## Закрепление комбинации в нише

Шурупы прилагаются к приборам.

- Комбинация равномерно выдвинута вперед на 2 мм перед мебельным фронтом.

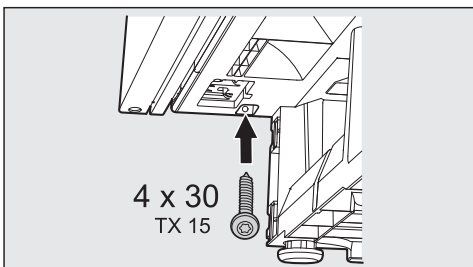
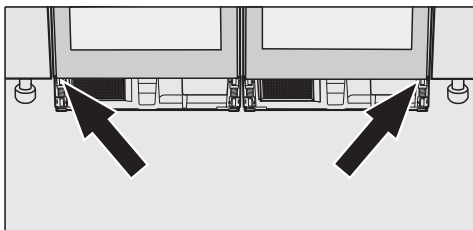

- Привинтите комбинацию внизу справа и слева к прилегающим мебельным шкафам.

Комбинация занимает правильное положение слева в нише. Фронт дверцы лежит в одной плоскости с мебельным фронтом.

- Выполните боковое выравнивание дверец приборов (см. инструкцию по эксплуатации, раздел "Встраивание прибора под столешницу").

## При столешнице из дерева

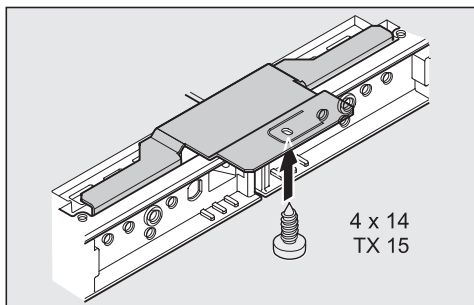

- Приверните комбинацию приборов к столешнице дополнительно с помощью пластины крепления.
- Завершите встраивание под столешницу, следуя указаниям инструкции к приборам (см. инструкции по эксплуатации, раздел "Встраивание прибора под столешницу").

Прилагаемую вентиляционную решетку необходимо обязательно встроить и использовать согласно инструкции к прибору вместе с прилагаемым блоком из пенопласта.

Med monteringskittet för side-by-side kan du sätta ihop två likadana vinskåp av följande modeller:

- KWT 6312 UG(S)
- KWT 6321 UG
- KWT 6322 UG

Du kan även sätta ihop modellerna KWT 6312 UG(S) och KWT 6322 UG.

## Före installationen

Läs **ovillkorligen** denna monteringsanvisning och bruks- och monteringsanvisningarna för vinskåpen före uppställning, installation och idrifttagning. På så vis undviker du olyckor och skador.

Obs!  
Ett vinskåp som inte är inbyggt kan välta.

Genomför ovillkorligen installationen med hjälp av ytterligare en person.

Beroende på underbyggnadsnisch behöver du följande delar för side-by-side-uppställningen:

- Fästvinkel med fästbricka ① (fäster vinskåpet under en bänkskiva av trä)
- Fästvinkel utan fästbricka ② (fäster vinskåpet under icke skruvbara bänkskivor)
- Fästvinkel ③ (fäster vinskåpet på framsidan nertill)
- Fästklammer ④ (fäster vinskåpen på baksidan)
- Skruvar för fästklamrarna ⑤
- Skruvar för att fästa fästvinklarna ⑥.

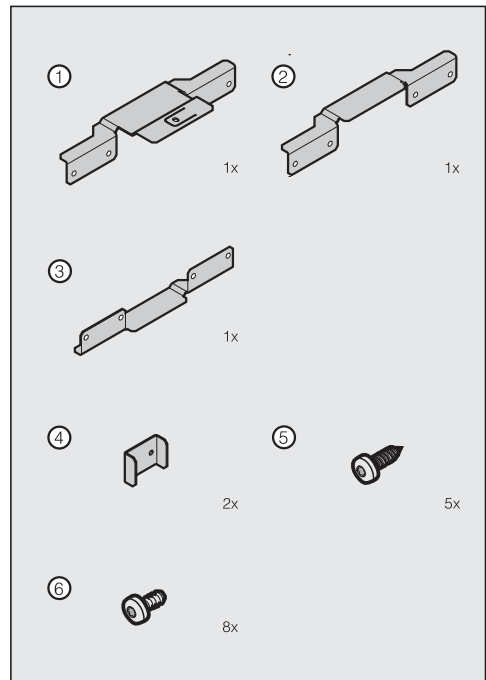

För side-by-side-monteringen behöver du följande verktyg:

- skruvmejslar i olika storlekar
- olika storlekar på bits
- vattenpass
- måttband
- gaffelnycel (medföljer)

## Ändra dörrupphängning

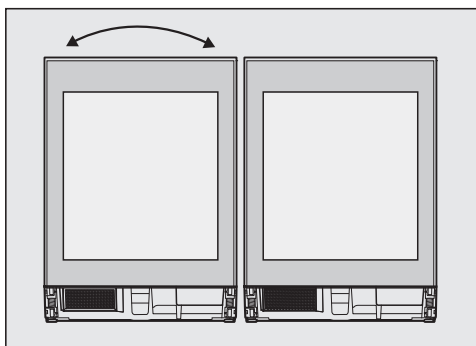

- Ändra dörrupphängningen för vinskåpet till vänster. (Se avsnittet "Ändra dörrupphängning" i bruksanvisningen.)

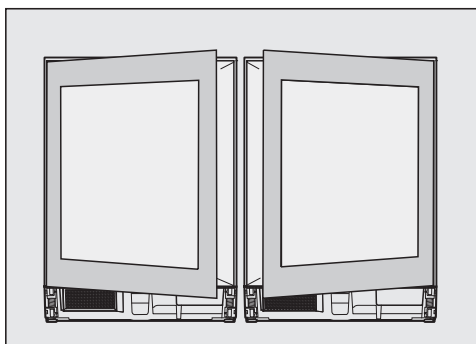

Gångjärnen till dörren ligger vid sidan om.

## Förbereda, rikta och sätta ihop vinskåpen

- Ställ vinskåpen bredvid varandra framför nischen.

För att kunna arbeta bekvämt på vinskåpets baksida, lämnar du plats mellan vinskåpets baksida och nischen.

- Förbered vinskåpen (se avsnittet "Bygga in vinskåpet" i bruksanvisningen).
- Skruva skruvfötterna medsols tills de är 4 mm under nischhöjd.

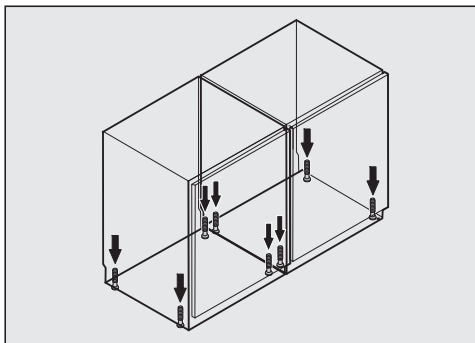

- Rikta vinskåpen i höjdlid och vågrätt med gaffelnyceln (se avsnittet "Bygga in vinskåpet").

Ett vinskåp som riktats snett kan bli skevt.

Om du vill anpassa kombinationen till högre skåpluckor:

- Följ instruktionerna i vinskåpets bruksanvisning. (Se avsnittet "Anpassa vinskåpet till högre skåpluckor").

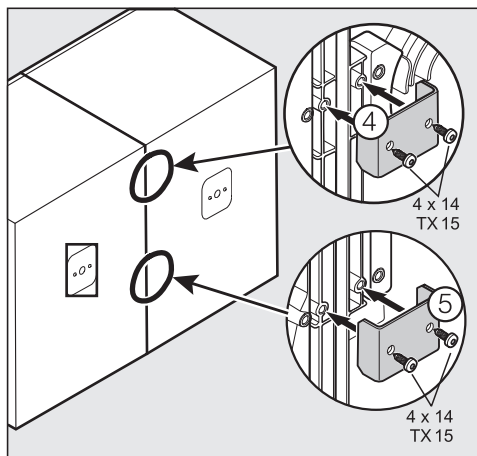

- Skruva ihop vinskåpen på baksidan med hjälp av två fästklamrar ④.

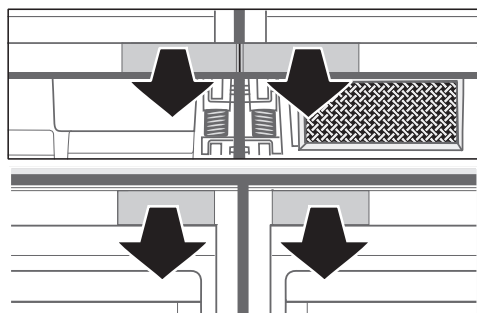

- Ta bort täckskydden.
- Skruva ihop vinskåpen upptill och nertill på framsidan med fästvinklar-na:

## För montering under en bänkskiva av trä

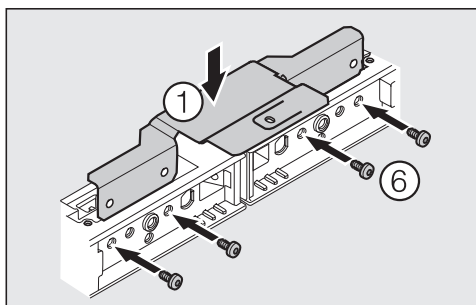

- Sätt in fästvinkeln med fästbrickan ①.
- Skruva fast fästvinkeln med fyra skruvar ⑥ i vinskåpen.

## För montering under en bänkskiva av icke skruvbart material

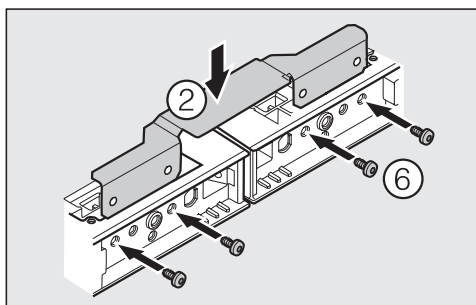

- Sätt in fästvinkeln utan fästbricka ②.
- Skruva fast fästvinkeln med fyra skruvar ⑥ i vinskåpen.

## Fästa vinskåpen nertill

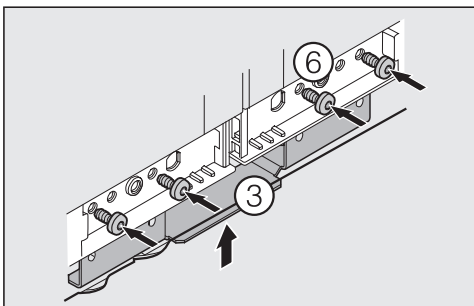

- Sätt in fästvinkeln ③.
- Skruva fast fästvinkeln med fyra skruvar ⑥ i vinskåpen.

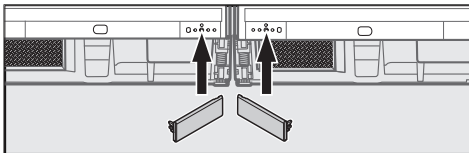
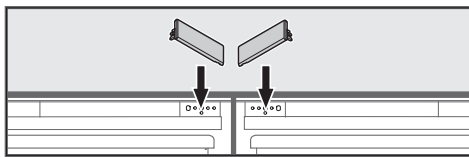

- Sätt på täckskydden.

## Skjut in kombinationen i nischen

Anslutningskabeln får inte skadas.

Skjut kombinationen försiktigt över känsliga golv in i nischen för att undvika att golven skadas.

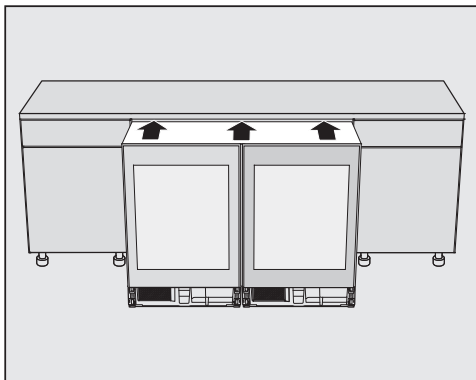

- Skjut in kombinationen i nischen tills dörrarna sticker ut 2 mm från skåpluckorna.

## Fästa kombinationen i nischen

Skruvarna medföljer vinskåpen.

- Kombinationen står 2 mm jämnt framför skåpluckorna.

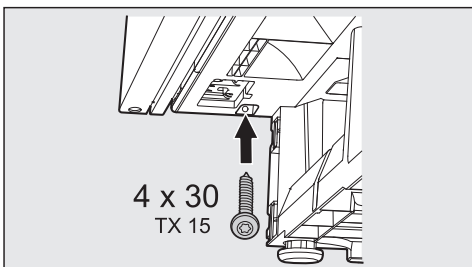
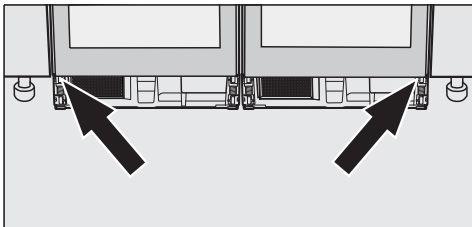

- Skruva fast kombinationen nertill till höger och vänster med möblerna runt omkring.

Kombinationen dras passande åt vänster in i nischen. Vinskåpsdörren ligger jämsn med skåpluckorna.

- Ställ in vinskåpsdörrarna i sidled. (Se avsnittet "Bygga in vinskåpet" i bruksanvisningen.)

## Bänkskiva av trä

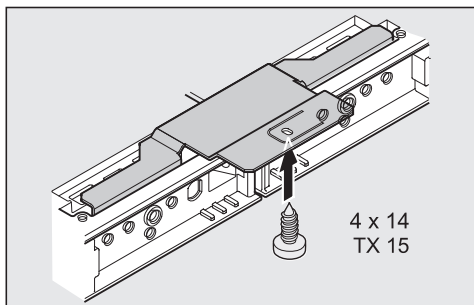

- Skruva fast kombinationen ytterligare i bänkskivan med hjälp av fästbrickan.
- Avsluta inbyggnaden under bänkskivan genom att följa instruktionerna i bruksanvisningen. (Se avsnittet "Bygga in vinskåpet under bänkskiva" i bruksanvisningen).

Det medföljande ventilationsgallret måste absolut byggas in och användas tillsammans med medföljande skumplastblock.

S tem kompletom za montažo "side-by-side" lahko povežete po dva enaka aparata izmed naslednjih modelov:

- KWT 6312 UGS
- KWT 6321 UG
- KWT 6322 UG

Povežete lahko tudi modela KWT 6312 UGS in KWT 6322 UG.

## Pred namestitvijo

Pred postavitvijo – inštalacijo – zagonom **obvezno** preberite ta navodila za montažo in navodila za uporabo vaših aparatov.

Tako se boste zaščitili pred poškodbami in preprečili škodo na aparatih.

**Pozor!**

Če aparat ni vgrajen, se lahko prevrne.

Pri montaži aparatov vam mora obvezno pomagati druga oseba.

Odvisno od vgradne niše pod pultom potrebujete naslednje montažne elemente za postavitev "side-by-side":

- povezovalni kotnik z vezno ploščico ① (za povezavo aparatov pod lesenim delovnim pultom)
- povezovalni kotnik brez vezne ploščice ② (za povezavo aparatov pod delovnim pultom, pri katerem privijanje ni mogoče)
- povezovalni kotnik ③ (za povezavo aparatov na sprednji strani spodaj)
- povezovalna sponka ④ (za povezavo aparatov na hrbtni strani)
- vijaki za povezovalno sponko ⑤
- vijaki za pritrditev povezovalnih kotnikov ⑥

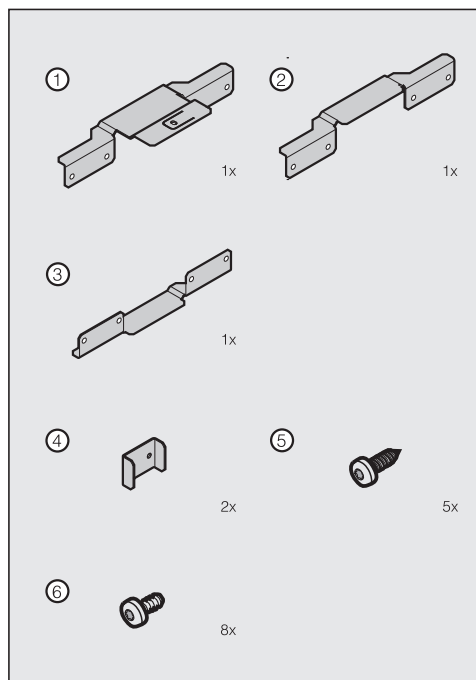

Za postavitev "side-by-side" potrebujete naslednje orodje:

- izvijače različnih velikosti,
- svedre različnih velikosti,
- vodno tehtnico,
- meter,
- viličasti ključ (priložen aparatu).

## Zamenjava strani odpiranja vrat

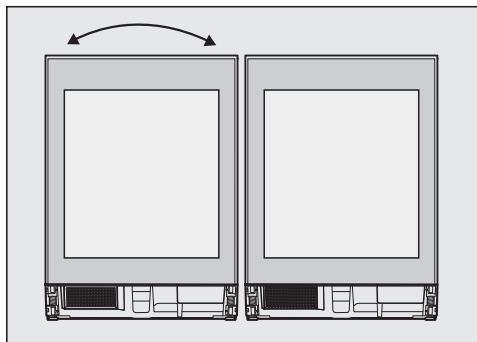

- Pri levem aparatu morate zamenjati stran odpiranja vrat. (Glejte navodila za uporabo aparata, poglavje Zamenjava strani odpiranja vrat.)

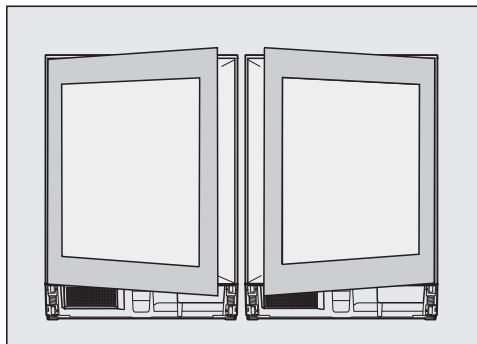

Teèaji vrat morajo biti pri obeh aparatih na zunanji strani.

## Priprava, poravnavanje in povezava aparatov

- Aparata postavite enega poleg drugega pred vgradno nišo.

Da boste lahko udobno delali tudi na zadnji strani aparatov, med hrbtnima stranicama in nišo pustite dovolj prostora.

- Pripravite aparata. (Glejte navodila za uporabo aparatov, poglavje Vgradnja aparata pod delovni pult.)
- Nastavljive nogice odvijte v smeri urnega kazalca do višine 4 mm pod višino niše.

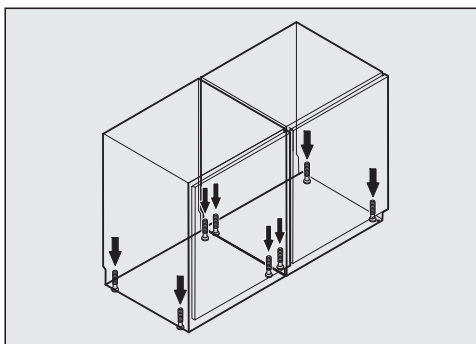

- Aparata poravnajte po višini in vodoravno z viličastim ključem. (Glejte poglavje Vgradnja aparata pod delovni pult.)

Poševno poravnan aparat se lahko deformira.

Če želite kombinacijo aparatov prilagoditi višjim vratom sosednjih omar:

- Ravnajte, kot je opisano v navodilih za uporabo aparatov. (Glejte poglavje Prilagoditev aparata na višja vrata omar.)

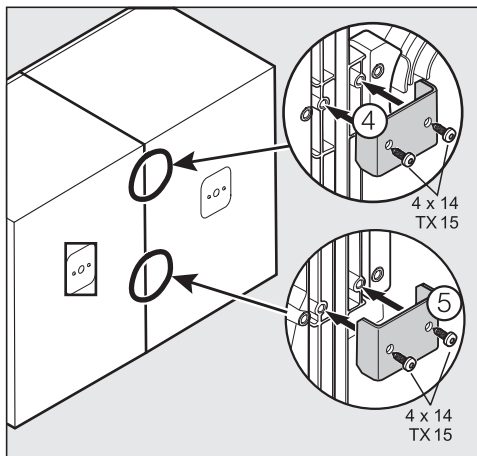

- Aparata na hrbtni strani privijačite skupaj s pomočjo povezovalnih sponk ④.

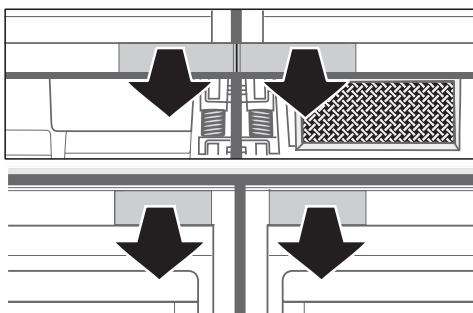

- Odstranite pokrova.
- Aparata na sprednji strani zgoraj in spodaj privijačite s povezovalnima kotnikoma:

## Montaža pod lesen delovni pult

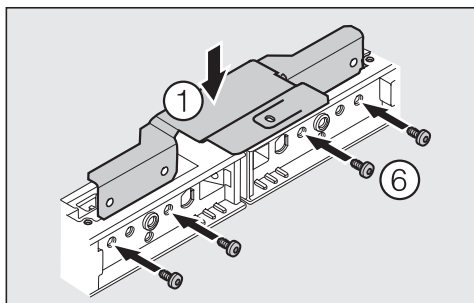

- Uporabite povezovalni kotnik z vezno ploščico ①.
- Kotnik pritrdite na aparata s štirimi vijaki ⑥.

## Montaža pod delovni pult iz materiala, pri katerem privijanje ni mogoče

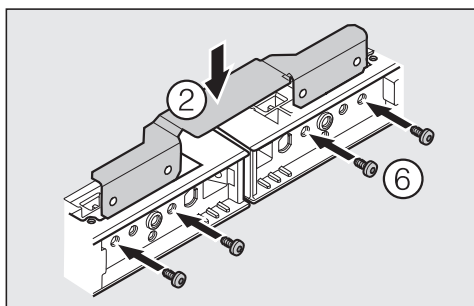

- Uporabite povezovalni kotnik brez vezne ploščice ②.
- Kotnik pritrdite na aparata s štirimi vijaki ⑥.

## Povezava aparatov na spodnji strani

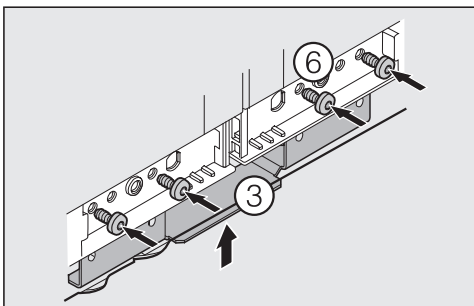

- Uporabite povezovalni kotnik ③.
- Kotnik pritrdite na aparata s štirimi vijaki ⑥.

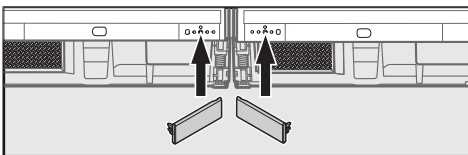
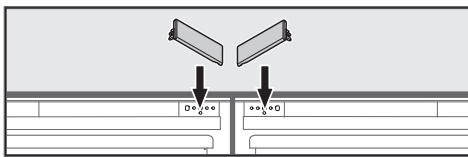

- Namestite pokrova.

## Potiskanje aparatov v nišo

Pazite, da ne poškodujete priključnega kabela.

Če so tla občutljiva, bodite pri potiskanju aparatov v nišo previdni, da ne poškodujete talne obloge

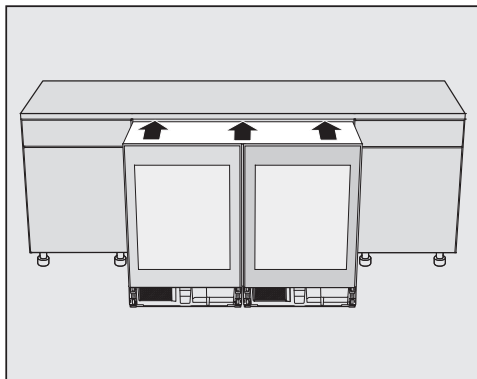

- Aparata potisnite v nišo tako, da za 2 mm izstopata iz površine sprednjih stranic omar.

## Pritrditev aparatov v nišo

Vijaki so priloženi aparatoma.

- Kombinacija aparatov stoji tako, da je enakomerno za 2 mm pred pobištvenimi sprednjimi stranicami.

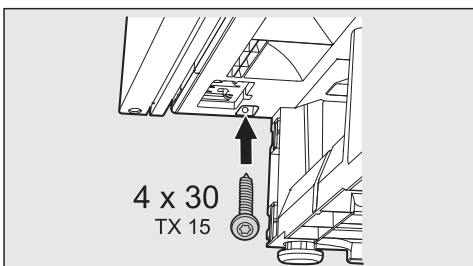
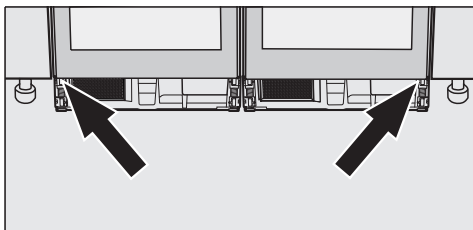

- Kombinacijo aparatov privijte spodaj desno in spodaj levo na sosednji omarici.

Kombinacija aparatov se pomakne tako, da se na levi strani prilega niši. Sprednja stran vrat je zdaj poravnana s pobištvenimi vrati.

- Poravnajte še stranske dele vrat. (Glejte navodila za uporabo aparata, poglavje Vgradnja aparata pod pult.)

## Pri lesenem delovnem pultu

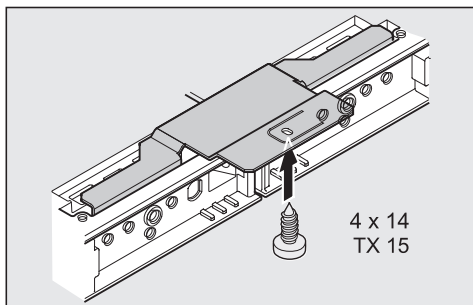

- Kombinacijo aparatov dodatno privijte na delovni pult s pomočjo vezne ploščice.
- Zaključite vgradnjo aparatov, tako da sledite navodilom za uporabo aparatov. (Glejte navodila za uporabo aparatov, poglavje Vgradnja aparata pod delovni pult.)

Priložena prezračevalna rešetka mora biti obvezno vgrajena in uporabljena skupaj s priloženim penastim blokom, kot je opisano v navodilih za uporabo aparata.

Bu Side-by-Side montaj parçası ile aşağıdaki birbirine benzer modelleri bağlayabilirsiniz:

- KWT 6312 UGS
- KWT 6321 UG
- KWT 6322 UG

KWT 6312 UGS ve KWT 6322 UG modelleri de birbirleri ile bağlayabilirsiniz.

## Montajdan Önce

Cihazı kurmadan ve çalıştırmadan önce **mutlaka** bu montaj talimatını veya kullanma kılavuzunu okuyunuz. Böylece kendinizi ve cihazı gelecek zararlardan korumuş olursunuz.

**Dikkat!**  
Monte edilmemiş bir cihaz devrilebilir.

Cihazların montajını mutlaka ikinci bir kişinin yardımı ile yapınız.

Tezgah altı nişine göre Side-by-side montajında şu parçalara ihtiyaç vardır:

- Tezgah bağlantılı cihaz birleştirme parçası ① (ahşap tezgahın altında cihazları bağlamak içindir)
- Tezgah bağlantısız cihaz birleştirme parçası ② (vidalanmayan tezgahlarda cihazları bağlamak içindir)
- Cihaz birleştirme parçası ③ (cihazları önden altta bağlamak içindir)
- Birleştirme kelepçesi ④ (cihazları arkadan bağlamak içindir)
- Birleştirme kelepçesi için vidalar ⑤
- Birleştirme parçası için vidalar ⑥.

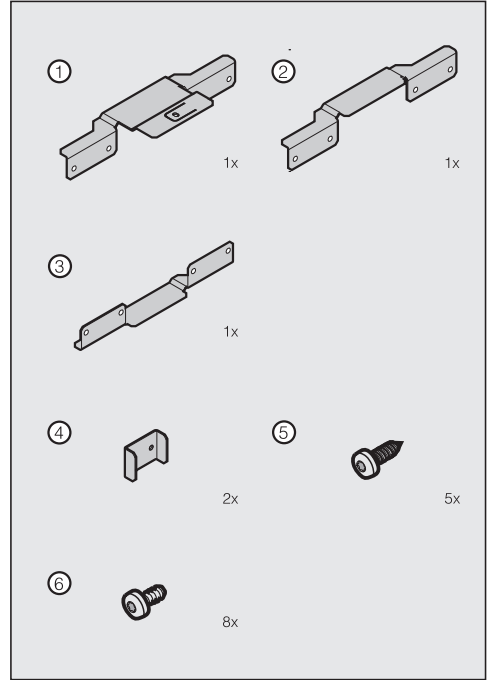

Side-by-side-Montajı için gereken aletler:

- Farklı boyutlarda tornavidalar,
- Farklı boyutlarda tornavida uçları
- Su terazisi
- Şerit metre
- Çatal anahtar (cihazla verilir)

## Kapak Açma Yönünün Değiştirilmesi

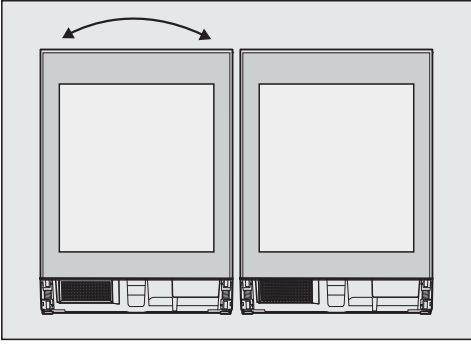

- Soldaki cihazın kapak yönü değiştirme işlemi uygulayınız. (Cihaz Kullanma Kılavuzu, Kapak Yönü Değiştirme bölümüne bakınız)

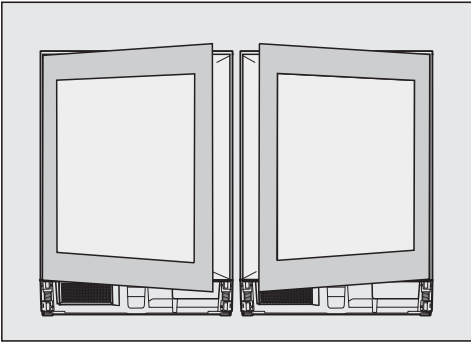

Kapak mentepeleri biraz dýparýda kalýr.

## Cihazların hazırlanması, hizalanması ve bağlanması

- Cihazları tezgah altındaki nişin önüne yanyana koyunuz.

Cihazların arkasında rahat hareket edebilmek için niş ile cihazların arasında bir mesafe bırakınız.

- Cihazları montaj için hazırlayınız (Cihazın kullanma kılavuzuna, Cihazın tezgah altına montajı bölümüne bakınız)
- Cihazın vidalı ayaklarını saat gösterge yönünde 4 mm'ye kadar dışa doğru çeviriniz.

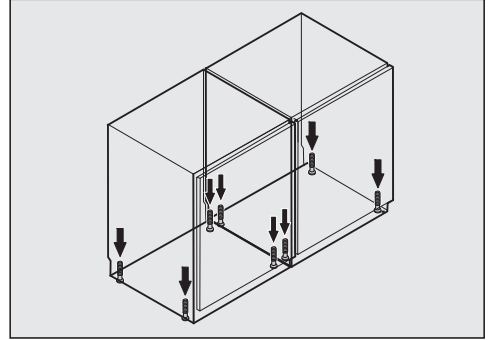

- Çatal anahtar ile cihazların yüksekliğini ve düzgün durup durmadığını kontrol ediniz (Cihazın Tezgah Altına Montajı bölümüne bakınız)

Düzgün durmayan bir cihazın formu bozulabilir.

Kombinasyonu daha yüksek mutfak dolaplarına göre ayarlamak isterseniz:

- Cihazın kullanma kılavuzuna göre hareket ediniz. (Cihazın daha yüksek mutfak dolaplarına göre ayarlanması bölümüne bakınız)

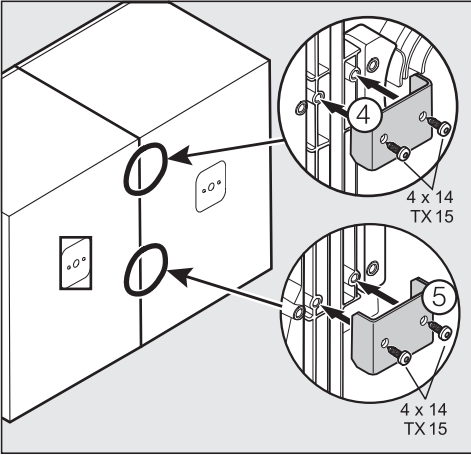

- Cihazları arkadan iki bağlantı kelepçesi ile birbirine vidalayınız ④.

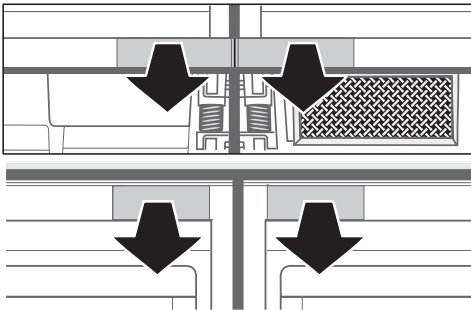

- Kapakları alınız.
- Cihazları ön tarafta üstten ve alttan bağlantı kelepçesi ile vidalayınız.

## Ahşap tezgah altında montaj

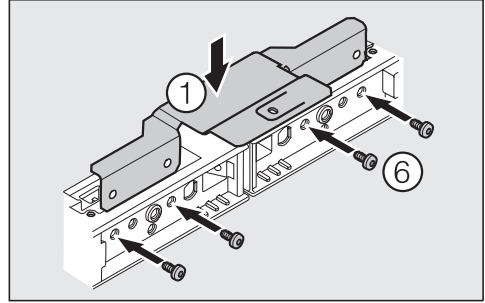

- Tezgah bağlantılı birleştirme parçasını ① yerleştiriniz.
- Birleştirme parçasını dört vida ile cihazlarla vidalayınız ⑥.

## Vidalanamayan bir tezgahın altına montaj

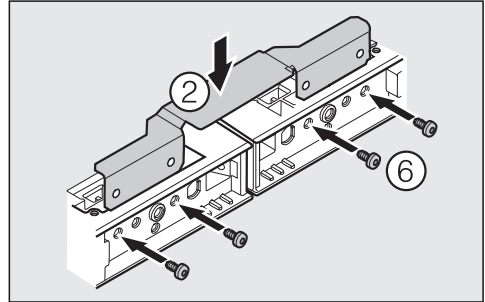

- Tezgah bağlantısız cihaz birleştirme parçasını ② yerleştiriniz.
- Birleştirme parçasını dört vida ile cihazlarla vidalayınız ⑥.

## Cihazların alttan bağlanması

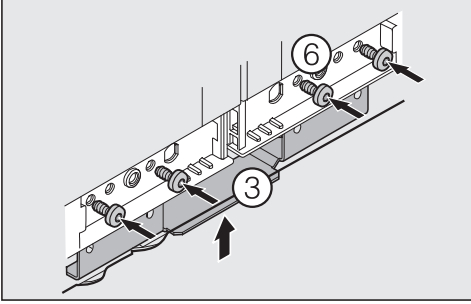

- Birleştirme parçasını ③ yerleştiriniz.
- Birleştirme parçasını dört vida ile cihazlarla vidalayınız ⑥.

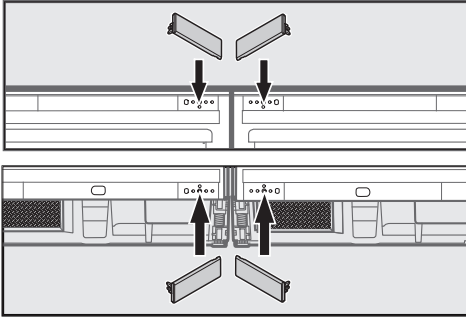

- Kapakları yerine takınız.

## Kombinasyonu nişin içine doğru itiniz.

Elektrik kablosu zarar görmemelidir.

Zemine zarar vermemek için kombinasyonu hassas döşeme üzerinde dikkatlice itiniz.

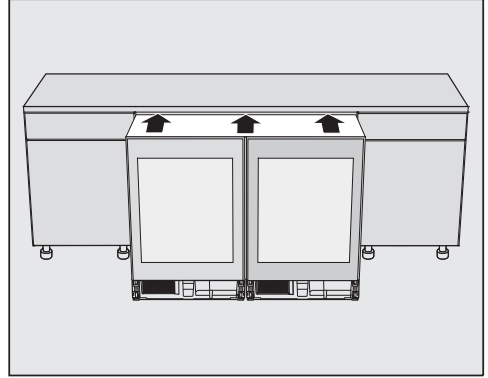

- Cihazların kapakları mutfak dolabı kapaklarının 2 mm önünde duruncaya kadar cihaz kombinasyonunu nişin içine doğru itiniz.

## Kombinasyonun niş içine sabitlenmesi

Cihazlarla birlikte gerekli vidalar verilmektedir.

- Kombinasyon mutfak dolap kapağının 2 mm önünde eşit olarak durmalıdır.

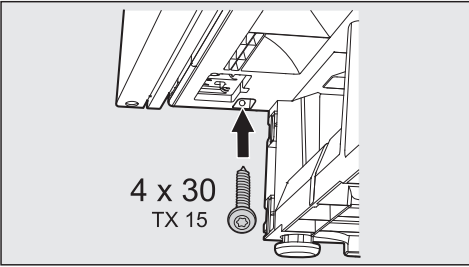
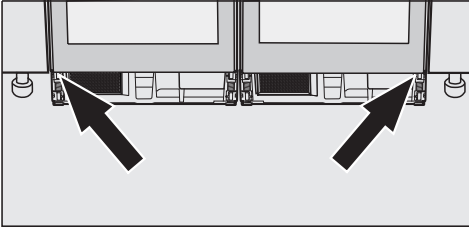

- Kombinasyonu alttan sağda ve alttan solda yandaki dolaplara vidalayınız.

Kombinasyon nişe uygun olarak sola doğru çekilir.  
Cihaz kapağı mutfak dolap kapağı ile aynı hizadadır.

- Cihaz kapaklarının yan duruşunu ayarlayınız.  
(Cihaz kullanma kılavuzuna, Cihazın tezgah altına montajı bölümüne bakınız)

## Ahşap Mutfak Tezgahı

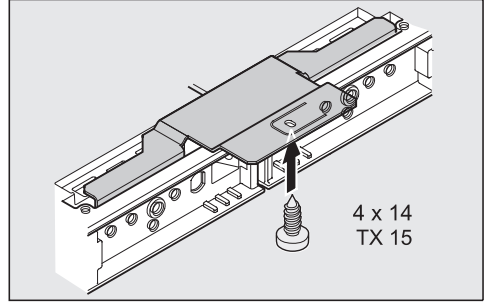

- Cihaz kombinasyonunu tezgah bağlantısı ile tezgaha vidalayınız.
- Kullanma kılavuzunu izleyerek tezgah altı montajını tamamlayınız (Cihaz kullanma kılavuzu, Cihazın tezgah altına montajı bölümüne bakınız)

Cihazla verilen havalandırma kafesi mutlaka takılmalıdır ve cihaz kullanma kılavuzunda belirtildiği gibi süngerle monte edilmeli ve kullanılmalıdır.

За допомогою монтажного комплексу для установки Side-by-Side Ви можете поєднати між собою дві наступні ідентичні моделі:

- KWT 6312 UG(S)
- KWT 6321 UG
- KWT 6322 UG

Також можна поєднати моделі KWT 6312 UG(S) і KWT 6322 UG.

## Перед установкою

**Обов'язково** прочитайте дану інструкцію з монтажу перед установкою, підключенням та підготовкою приладу до роботи. Тим самим Ви зможете захистити себе та запобігти пошкодженню приладу.

**Увага!**  
Невбудований прилад може перекинутися!

Монтаж приладів здійснюйте обов'язково за допомогою другої особи.

Залежно від ніші для вбудовування Вам потрібно наступне кріплення Side-by-side:

- Куток з пластиною кріплення ① (з'єднує прилади під дерев'яною стільницею)
- Куток без пластини кріплення ② (з'єднує прилади під стільницею, до якої не можна закріпити прилади)
- Куток ③ (з'єднує прилади на передній стороні в нижній частині)
- З'єднувальний зажим ④ (з'єднує прилади по задній стінці)
- Гвинти для з'єднувального зажиму ⑤
- Гвинти для закріплення кутка ⑥

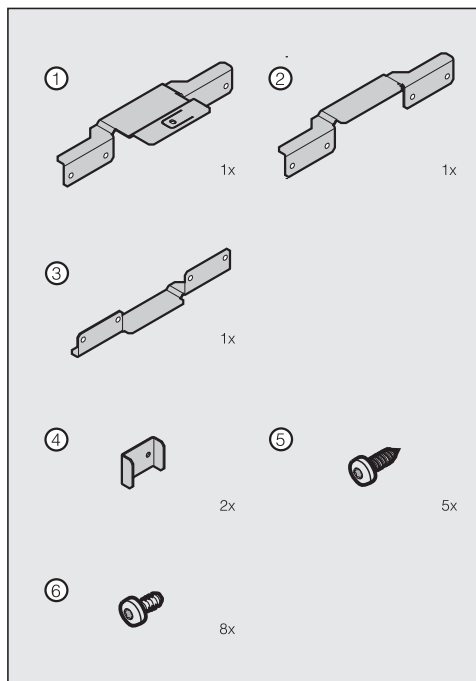

Для установки у комбінації Side-by-Side Вам знадобляться наступні робочі інструменти:

- Викрутки різних розмірів,
- Наконечники різних розмірів
- Ватерпас
- Рулетка
- Гайковий ключ (входить в комплект поставки).

## Зміна навішування дверцят

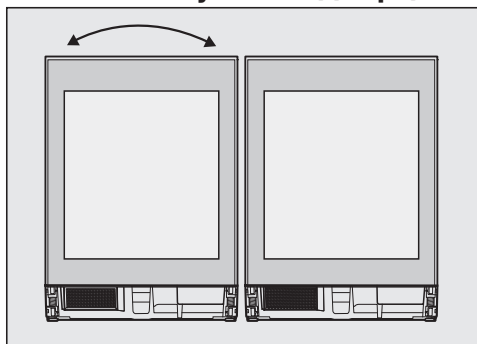

- Змініть навішування дверцят лівого приладу. (Див. інструкцію з експлуатації до приладу, розділ "Зміна навішування дверцят")

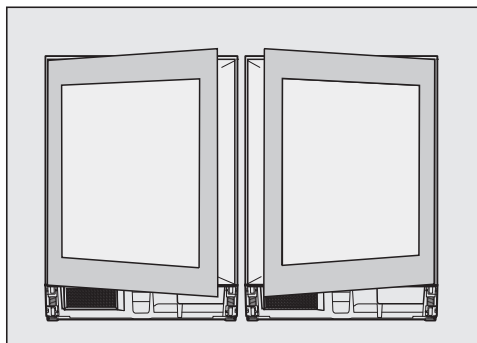

Тепер шарніри дверцят знаходяться зовні.

## Підготовка, вирівнювання, з'єднання приладів

- Поставте прилади один біля одного перед нішею.

Щоб було зручно працювати на задній стінці приладу, залиште проміжок між приладом і нішею.

- Підготуйте прилад (Див. Інструкція з експлуатації до приладу, розділ "Вбудовування приладу")
- Викрутіть ніжки за годинниковою стрілкою, щоб висота приладу складала на 4 мм менше висоти ніші.

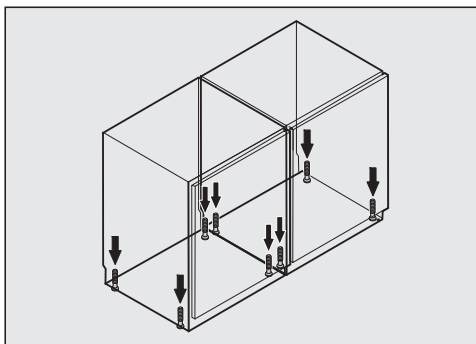

- Вирівняйте прилади по висоті і по горизонталі за допомогою гайкового ключа (див.: Вбудовування приладу)

Невирівняний прилад може деформуватись.

Якщо Ви хочете вирівняти комбінацію з вищими меблевими дверцятами:

- Слідуйте вказівкам в інструкції з експлуатації до приладу. (Див.: Вирівнювання приладу з вищими меблевими дверцятами)

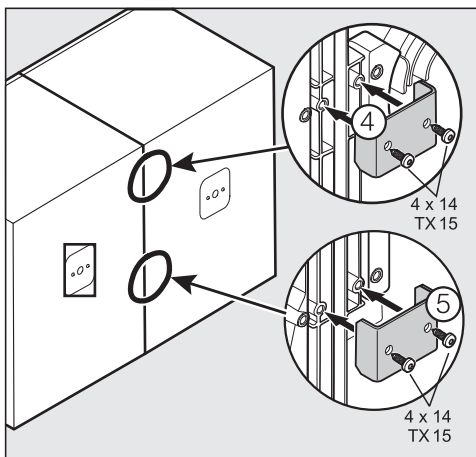

- Прикрутіть прилади один до одного ④ на задній стінці за допомогою двох з'єднувальних зажимів.

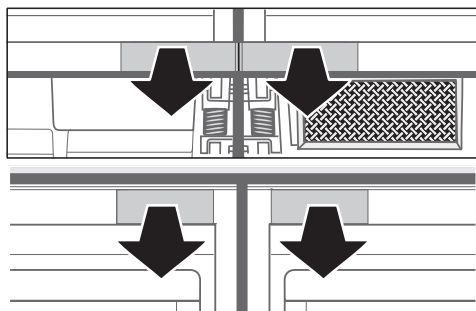

- Зніміть облицювання.
- Прикрутіть прилади на передній стінці зверху і знизу за допомогою кутів:

### Для монтажу під стільницю з дерева

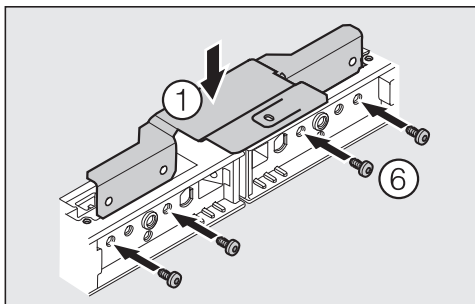

- Встановіть кут з кріпильною пластиною ①.
- Прикрутіть кут чотирма гвинтами до приладу.

### Для монтажу під стільницю, до якої не можна закріпити прилади

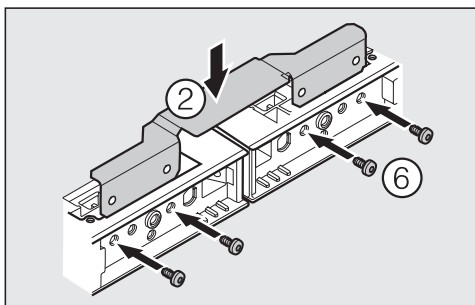

- Встановіть кут без кріпильної пластини ②.
- Прикрутіть кут чотирма гвинтами до приладу.

### З'єднання приладів низу

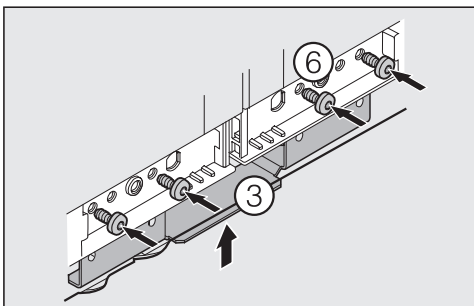

- Встановіть кут ③.
- Прикрутіть кут чотирма гвинтами до приладу.

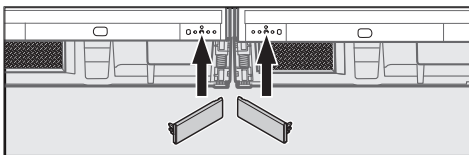
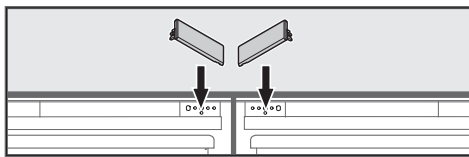

- Зніміть облицювання.

### Установка комбінації в ніші

Мережний кабель не можна пошкоджувати.

Задвиньте комбінацію обережно, щоб уникнути пошкоджень сприйнятливого до пошкодження підлогового покриття.

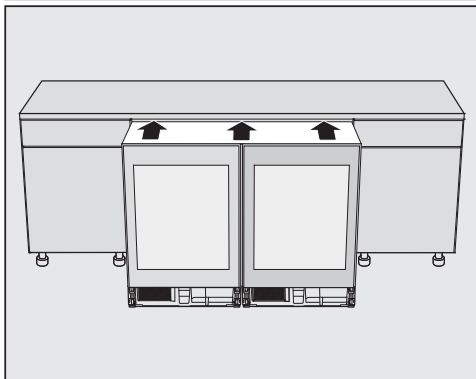

- Задвиньте комбінацію приладів в нішу, щоб вона виступала на 2 мм перед меблевим фронтом.

## Закріплення комбінації в ніші

Гвинти додаються до приладу.

- Комбінація рівномірно виступає на 2 мм перед меблевим фронтом.

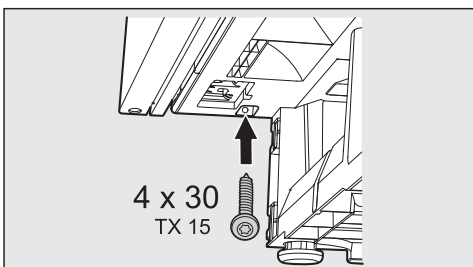
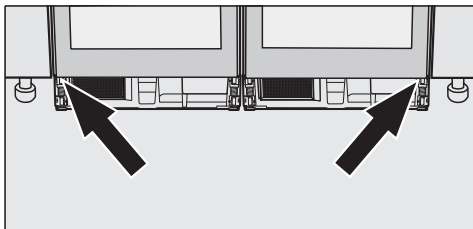

- Прикрутіть комбінацію справа і зліва внизу до меблів.

Комбінація зліва повністю співпадає з меблевим фронтом. Дверцята врівень з меблевим фронтом.

- Встановіть бічне вирівнювання дверцят приладу.  
(Див.: Інструкція з експлуатації до приладу, розділ "Вбудовування приладу")

## Якщо стільниця з дерева

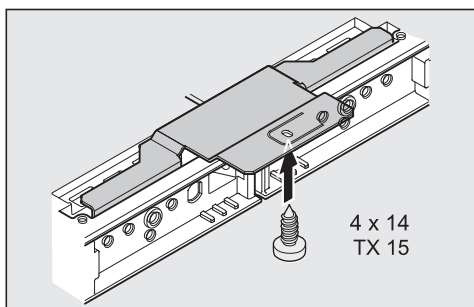

- Прикрутіть додатково комбінацію приладів за допомогою кріпильної пластини до стільниці.
- Закінчіть вбудовування приладу, як описано в інструкції з експлуатації (див. Інструкція з експлуатації до приладу, розділ "Вбудовування приладу")

Вентиляційні решітки, що додаються, повинні бути обов'язково вбудовані і використовуватись згідно з вказівками до приладу разом з пінопластовим блоком, що додається.

# zh-HK

利用並列安裝工具包，即可接駁以下任何兩款同型號產品：

- KWT 6312 UG(S)
- KWT 6321 UG
- KWT 6322 UG

亦可接駁 KWT 6312 UG(S) 及 KWT 6322 UG。

## 安裝前

安裝及首次使用之前請**務必**閱讀本安裝說明書及有關裝置的操作說明書，以免發生意外或損壞裝置。

注意：

本裝置必須內嵌安裝，否則機身可能會意外傾側。

所有安裝工作必須由兩人合力完成。

視乎嵌入位置，或需配合以下零件進行並列安裝：

- 帶固定鎖片的接駁支架 ①（適用於在木製工作檯面下方接駁裝置）

- 未附設固定鎖片的接駁支架 ②（適用於在無法鑲入螺絲的工作檯面下方接駁裝置）
- 接駁支架 ③（適用於在底部前端接駁裝置）
- 接駁夾 ④（適用於在背面接駁裝置）
- 接駁夾專用螺絲 ⑤
- 接駁支架專用固定螺絲 ⑥

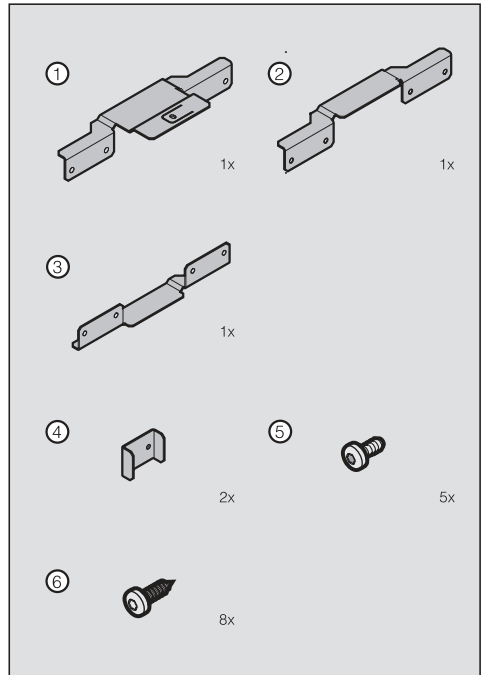

進行並列安裝時，需使用以下工具：

- 各種尺寸的螺絲批，
- 各種尺寸的鑽頭，
- 水平尺
- 捲尺
- 扳手（隨機附送）

### 更換門鉸

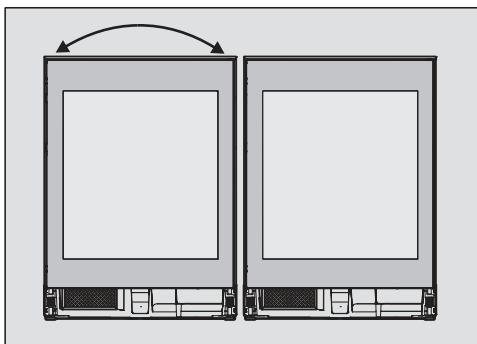

- 更換左側裝置的門鉸。（請參閱裝置操作說明書「更換門鉸」。）

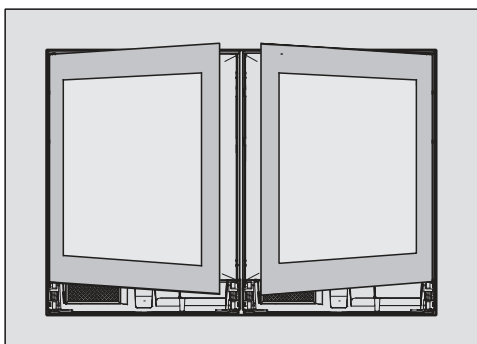

兩邊門鉸都應裝在外側。

### 準備、調校和接駁裝置

- 將裝置並排放在嵌入位置前方。

為讓接駁工作順利進行，請在嵌入位置和裝置背面之間預留充足空間。

- 將裝置準備好（請參閱裝置操作說明書「操作檯下安裝」）
- 順時針方向擰鬆調節機腳，直至機腳長度距嵌入位置高度 4 毫米以下。
- 用扳手調整裝置位置，對齊其水平面與垂直面（請參閱「操作檯下安裝」）。

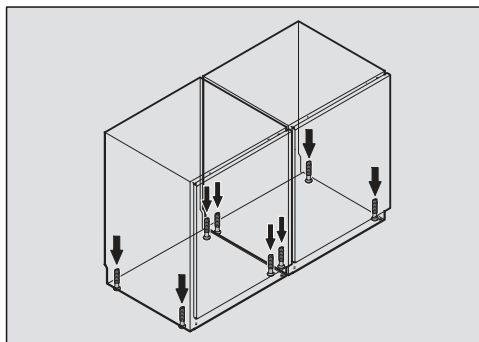

未經對齊裝置可能會意外傾側。

如需將裝置與較高身櫥櫃前端對齊：

- 請遵循裝置操作說明書指示操作。（請參閱「將裝置與較高身櫥櫃櫃門對齊」）

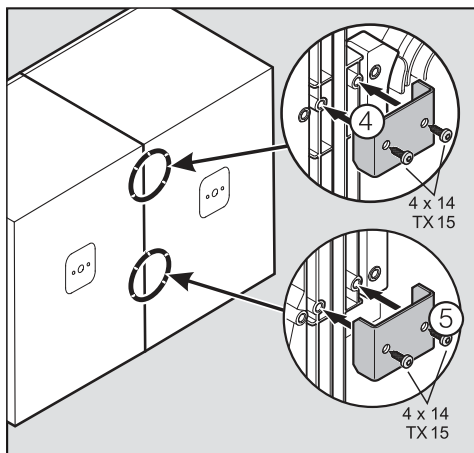

- 利用兩隻接駁夾 ④，從背面將裝置擰接起來 ⑤。

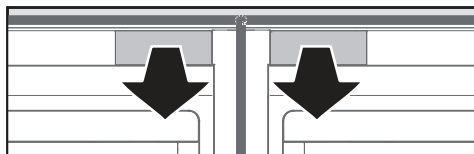
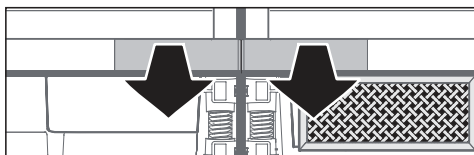

- 拆下護蓋。
- 利用接駁支架，從正面上方和底部將裝置擰接起來：

## 在木製工作檯面下方安裝

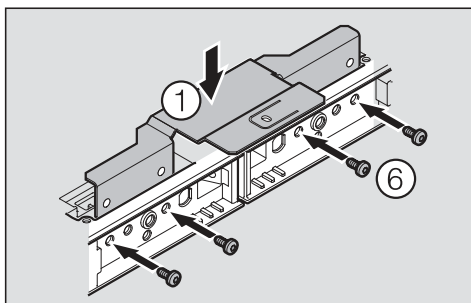

- 使用附設固定鎖片的接駁支架 ①。
- 用四顆螺絲 ⑥，將接駁支架固定到裝置上。

## 在無法鑽入螺絲的工作檯面下方安裝：

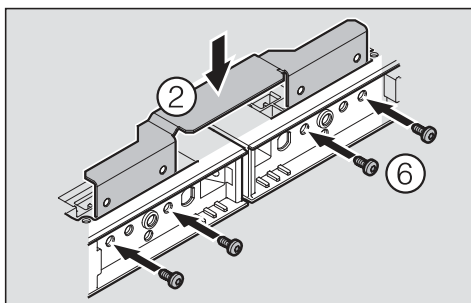

- 使用不設固定鎖片的接駁支架 ②。
- 用四顆螺絲 ⑥，將接駁支架固定到裝置上。

## 在底部接駁裝置

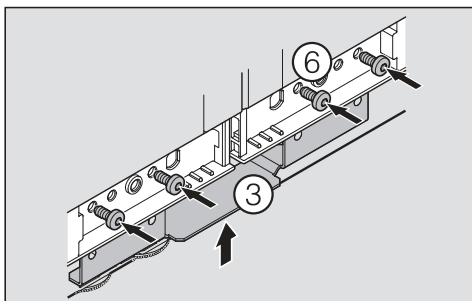

- 使用接駁支架 ③。
- 用四顆螺絲 ⑥，將接駁支架固定到裝置上。

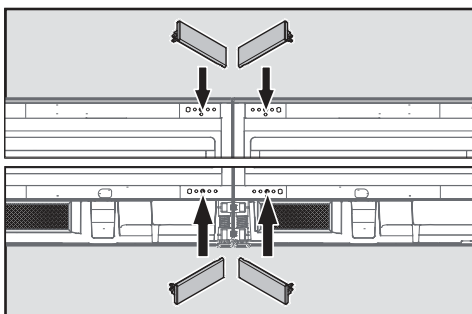

- 裝上護蓋。

## 將裝置組合推入嵌入位置

請勿損壞電線。

將裝置組合小心推入嵌入位置，以免損壞精緻地板表面。

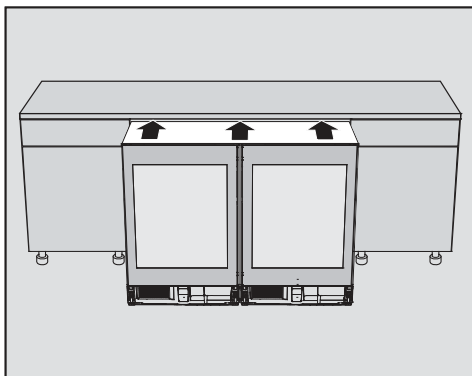

- 將裝置組合推入嵌入位置，確保裝置門高出櫥櫃櫃門 2 毫米。

## 在嵌入位置中固定裝置組合

螺絲隨附裝置提供。

- 確保裝置組合平均高出櫥櫃櫃門 2 毫米。

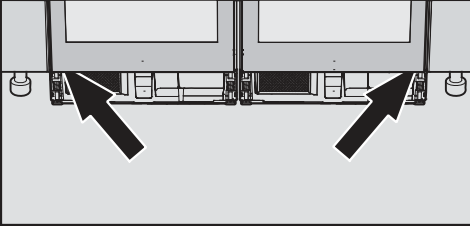

- 在底部左右兩側，將裝置組合與周圍櫥櫃擰接起來。

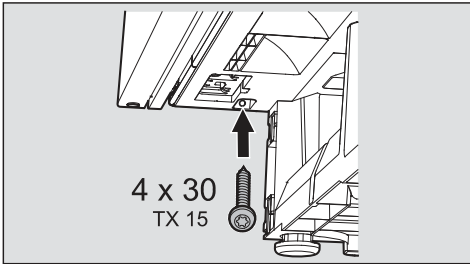

裝置組合將自行與嵌入位置左側對齊。  
裝置門正面與櫥櫃正面對齊。

- 調節裝置門，使其橫向對齊。  
(請參閱裝置操作說明書「將裝置內嵌安裝」)

## 木製工作檯面

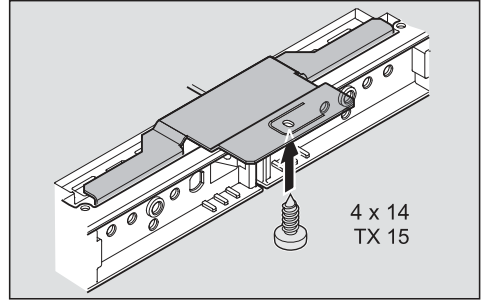

- 將螺絲擰入固定鎖片，將裝置組合與工作檯面擰接起來。
- 請按照裝置操作說明書指示完成安裝  
(請參閱裝置操作說明書「操作檯下安裝」)。

隨附的通風格柵和泡沫板必須按照裝置操作說明書指示安裝及搭配使用。



# **Miele**

Miele & Cie. KG  
Carl-Miele-Straße 29  
33332 Gütersloh  
Germany  
Tel.: 05241 89-0  
Fax: 05241 89-2090  
Internet: [www.miele.com](http://www.miele.com)

KSK 6300 Side by Side Kit



M.-Nr. 09 835 860 / 02