

FOR SERVICE TECHNICIAN'S USE ONLY

DANGER



Electrical Shock Hazard

Only authorized technicians should perform diagnostic voltage measurements.

After performing voltage measurements, disconnect power before servicing.

Failure to follow these instructions can result in death or electrical shock.

WARNING



Electrical Shock Hazard

Disconnect power before servicing.

Replace all parts and panels before operating.

Failure to do so can result in death or electrical shock.

Voltage Measurement Safety Information

When performing live voltage measurements, you must do the following:

- Verify the controls are in the off position so that the appliance does not start when energized.
- Allow enough space to perform the voltage measurements without obstructions.
- Keep other people a safe distance away from the appliance to prevent potential injury.
- Always use the proper testing equipment.
- After voltage measurements, always disconnect power before servicing.

FOR SERVICE TECHNICIAN'S USE ONLY

IMPORTANT: Electrostatic Discharge (ESD) Sensitive Electronics

ESD problems are present everywhere. ESD may damage or weaken the electronic control assembly. The new control assembly may appear to work well after repair is finished, but failure may occur at a later date due to ESD stress.

- Use an antistatic wrist strap. Connect wrist strap to green ground connection point or unpainted metal in the appliance

-OR-

Touch your finger repeatedly to a green ground connection point or unpainted metal in the appliance.

- Before removing the part from its package, touch the antistatic bag to a green ground connection point or unpainted metal in the appliance.
- Avoid touching electronic parts or terminal contacts; handle electronic control assembly by edges only.
- When repackaging failed electronic control assembly in antistatic bag, observe above instructions.

PRECAUTIONS TO BE OBSERVED BEFORE AND DURING SERVICING TO AVOID POSSIBLE EXPOSURE TO EXCESSIVE MICROWAVE ENERGY

- a.** Do not operate or allow the oven to be operated with the door open.
- b.** Make the following safety checks on all ovens to be serviced before activating the magnetron or other microwave source, and make repairs as necessary:
 - 1. Interlock Operation
 - 2. Proper Door Closing
 - 3. Seal and Sealing Surfaces (Arcing, Wear and Other Damage)
 - 4. Damage to or Loosening of Hinges and Latches
 - 5. Evidence of Dropping or Abuse
- c.** Before turning on microwave power for any service test or inspection within the microwave generating compartments, check the magnetron, waveguide or transmission line, and cavity for proper alignment, integrity and connections.
- d.** Any defective or misadjusted components in the interlock, monitor, door seal, and microwave generation and transmission systems shall be repaired, replaced, or adjusted by procedures described in service manual before the oven is released to the owner.
- e.** A microwave leakage check to verify compliance with the CSA should be performed on each oven prior to release to the owner.
- f.** Do not attempt to operate the oven if the door glass is broken.

FOR SERVICE TECHNICIAN'S USE ONLY

Diagnostics

IMPORTANT: Before powering microwave (MW) magnetron, be sure that a load, such as a microwave-safe cup of water, is present in the microwave oven cavity.

Unplug oven or disconnect power before performing the following checks:

- A potential cause of a control not functioning is corrosion on connections. Observe connections and check for continuity with an ohmmeter.
- All tests/checks should be made with a VOM or DVM having a sensitivity of 20,000 Ω per volt DC or greater.
- Check all connections before replacing components, looking for broken or loose wires, failed terminals, or wires not pressed into connectors far enough. Damaged harness must be entirely replaced. Do not rework a harness.
- Resistance checks must be made with power cord unplugged from outlet and with wiring harness or connectors disconnected.

IMPORTANT: Do not replace the control if there is no evidence of any failure.

To Enter Diagnostics Mode:

Before proceeding with any corrective action, perform the following steps to enter the Diagnostics mode:

1. Enter Diagnostics mode by pressing LOWER OVEN>LOWER LIGHT>OVEN CANCEL (repeat 2 more times).
TIP: You can also swipe your finger from left to right over the keypads 3 times.
NOTE: You do not need to wait for any audible or visual feedback from the control between keypad presses.
2. If control does not enter Diagnostics mode, continue repeating the keypad sequence from Step 1. All the keypads will light up when the control enters Diagnostics mode.
3. From the Diagnostics menu, scroll to the desired selection using the touch screen.

Error Diagnostics: View and clear the failure history.

Component Activation: Manually activate each relay.

Sensors & Switches: View the traditional oven cavity temperatures and door/latch switch status.

System Information: View the model number, serial number, and software versions.

Exit Diagnostics

General Procedure: Error Codes

NOTE: All failures are stored in the failure history. To check if the error code is still present, start a cooking function and wait 1 minute to check if the error appears.

1. Plug in oven or connect power.
2. Enter Diagnostics mode.
3. Touch or scroll to "Error Diagnostics" in the Diagnostics menu, and then touch "OK."

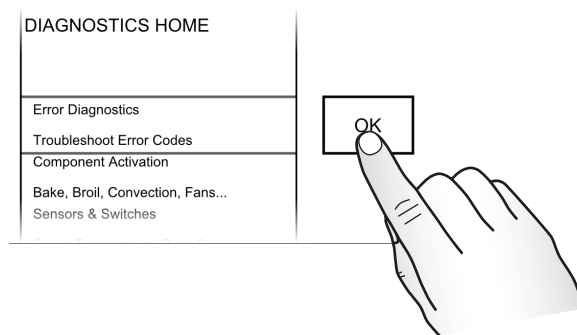

4. To clear error codes, touch "Clear History."
5. If no failures are listed, the message "No Error" will appear on the screen.

General Procedure: Component Activation

1. Plug in oven or connect power.
2. Enter Diagnostics mode.
3. Touch or scroll to “Component Activation” in the Diagnostics menu, and then touch “OK.”
4. Touching the following selections will activate/ deactivate corresponding relay.

Selection	Relay
MW Light	MW Light Relay
MW Turntable	MW Turntable Relay
MW Cooling Fan	MW Cooling Fan Relay
MW Grill	MW Broil Element Relay
MW Convection Element	MW Convection Element Relay
MW Convection Fan	MW Convection fan Relay
MW Magnetron/Cooling Fan	MW Magnetron and MW Cooling Fan Relay
Oven Bake Element	Oven Bake Element Relay
Oven Broil Element	Oven Broil Element Relay
Oven Convection Element	Oven Convection Element Relay
Oven Convection Fan	Oven Convection Fan Relay
Oven Cooling Fan High Speed	Oven Cooling Fan High-Speed Relay
Oven Cooling Fan Low Speed	Oven Cooling Fan Low-Speed Relay
Oven Light	Oven Light Relay
Oven Door Latch Motor	Oven Door Latch Motor Relay

General Procedure: Sensors & Switches

NOTE: This procedure is to view the current status of oven switches and sensor readings.

Display	Status
MW Door Switch	Open or Closed
MW Cavity Temperature	Degrees in Celsius
Oven Door Switch	Open or Closed
Oven Latch Switch	Open or Closed
Oven Cavity Temperature	Degrees in Celsius
Oven Meat Probe Temperature	Degrees in Celsius

1. Plug in oven or connect power.
2. Enter Diagnostics mode.
3. Touch or scroll to “Sensors & Switches” in the Diagnostics menu, and then touch “OK.”
4. Touch or scroll through the Sensors & Switches menu to view the desired status.

NOTE: Touching “Back” will return the display to the main Diagnostics menu.

FOR SERVICE TECHNICIAN'S USE ONLY

General Procedure: System Information

NOTE: This procedure is to view the following system information:

System Information	Display
Model #	Model Information
Serial #	Product Serial Number
UI Serial #	User Interface Serial Number
Oven ACU Serial #	Appliance Control Unit Serial Number
UI Version	User Interface Software Version
HMI Central SW	HMI Central Board Software Version
HMI Left SW	HMI Left Keyboard Software Version
HMI Left EE	HMI Left Keyboard EEPROM Version
HMI Right SW	HMI Right Keyboard Software Version
HMI Right EE	HMI Right Keyboard EEPROM Version
Kernel Version	HMI Central Board Software Version
Touch Calibration Version	LCD/TP FPC Tail Software Version
Database Version	HMI Central Board Database Structure
Audio Version	HMI Central Board Software Version
Oven ACU SW	Oven Appliance Control Unit Software Version
MWO ACU SW	Microwave Oven Appliance Control Unit Software Version
Diagnostics Entries	Number of times Diagnostics menu has been entered.

1. Plug in oven or connect power.
2. Enter Diagnostics mode.
3. Touch or scroll to "System Information" in the Diagnostics menu, and then touch "OK."
4. Touch or scroll through the System Information menu to view the desired status.
NOTE: Touching "Back" will return the display to the main Diagnostics menu.

General Procedure: Model Selection

NOTE: When a new User Interface (UI) is installed, you will be prompted to select a new model number upon power-up. To change the model number on an existing UI, follow the steps below.

1. Plug in oven or connect power.
2. Enter Diagnostics mode.
3. Touch or scroll to "System Information" in the Diagnostics menu, and then touch "OK."
4. Touch or scroll to "Model Number," and then touch "OK."
5. Touch or scroll to the correct model number in the list, and then touch "Select."

Failure/Error Display Codes

No Display - control is blank

Switch Mode Power Supply (SMPS), User Interface (UI)

SUGGESTED CORRECTIVE ACTION PROCEDURE

NOTE: Before starting any test, cycle power to the oven (power off, wait 10 seconds, and power on).

1. Unplug oven or disconnect power.
2. Remove plastic cover from UI. Check connection from display to UI.
3. Check wiring from main line to SMPS (CONN 7).

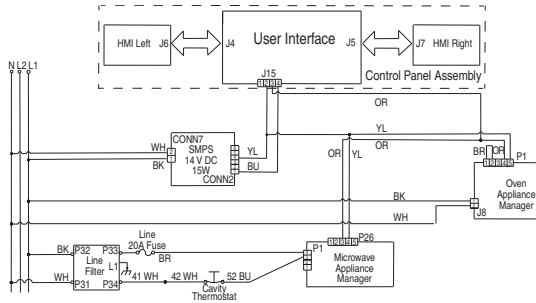

4. Check connection from wiring harness to UI (J15).
5. Check proper voltage input at J15-2 (GND) to J15-4 (14 VDC) on the UI by completing the following steps.
6. Connect voltage measurement equipment to J15-2 and J15-4 on UI.
7. Plug in oven or reconnect power.
8. Measure voltage and confirm voltage reading is 14 VDC. If voltage is correct, unplug oven or disconnect power and go to Step 13. If voltage is not correct, go to Step 9.
9. Unplug oven or disconnect power. Replace the SMPS.
10. Reassemble all parts and panels before operating.
11. Plug in oven or reconnect power.

12. Check for control board display. If still no display, unplug oven or disconnect power.
13. Replace HMI-Central/UI board.
14. Reassemble all parts and panels before operating.
15. Plug in oven or reconnect power. If the UI was replaced, follow the on-screen prompts to select the model number.
16. Verify operation is normal. If problem persists, replace the Control Panel Assembly and repeat steps 14 through 16.

FOR SERVICE TECHNICIAN'S USE ONLY

User Interface not reacting
to touch

Control Panel Assembly

SUGGESTED CORRECTIVE ACTION PROCEDURE

NOTE: Before starting any test, cycle power to the oven (power off, wait 10 seconds, and power on).

1. Enter the Diagnostics menu, and then touch POWER.
2. To reset Touch Calibration: unplug oven or disconnect power, wait 10 seconds, and then plug in oven or reconnect power. If still no response, go to Step 3.
3. Unplug oven or disconnect power.
4. Replace Control Panel Assembly.
5. Reassemble all parts and panels before operating.
6. Plug in oven or reconnect power.
7. Verify operation is normal.

No Sound

Speaker, Control Panel Assembly

SUGGESTED CORRECTIVE ACTION PROCEDURE

NOTE: Before starting any test, cycle power to the oven (power off, wait 10 seconds, and power on).

1. Verify sound is enabled. Touch the Tools menu, and then scroll to the Sound menu. Confirm Key Press, Timer & Alert, and Power On & Off actions are all turned on and set to the desired volume.
2. Unplug oven or disconnect power.
3. Confirm the speaker is firmly connected to the HMI-Central/UI board at J8. If speaker is firmly connected, go to Step 4. If speaker connection is loose, reconnect and proceed to Step 5.

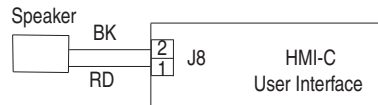

4. Replace speaker.
5. Reassemble all parts and panels before operating.
6. Plug in oven or reconnect power.
7. Confirm operation of the speaker. If problem persists, unplug oven or disconnect power, replace Control Panel Assembly, and repeat steps 5 through 7.

FAILURE	ERROR	LIKELY FAILURE CONDITION
F1 Internal	E0	Oven user interface failure

SUGGESTED CORRECTIVE ACTION PROCEDURE

NOTE: Before starting any test, cycle power to the oven (power off, wait 10 seconds, and power on).

PROCEDURE: Before proceeding, verify the error code by entering the Diagnostics mode and selecting “Error Diagnostics.”

NOTE: If other error codes are stored, troubleshoot those other error codes first.

1. Unplug oven or disconnect power.
2. Confirm the control panel assembly is grounded to the oven chassis. If it is, go to Step 6. If it is not, fix the connection.
3. Reassemble all parts and panels before operating.
4. Plug in oven or reconnect power and cycle power.
5. If error persists unplug oven or disconnect power.
6. Replace HMI-Central/UI board.
7. Reassemble all parts and panels before operating.
8. Plug in oven or reconnect power and cycle power.
9. If error persists after HMI-Central/UI board is replaced, unplug oven or disconnect power and replace Control Panel Assembly.
10. Reassemble all parts and panels before operating.
11. Plug in oven or reconnect power. Follow the on-screen prompts for model selection.
12. Verify operation is normal. Enter Diagnostics mode, select “Error Diagnostics,” and clear the history. If the Control Panel Assembly was replaced, there is no need to clear the error history.

FAILURE	ERROR	LIKELY FAILURE CONDITION
F1	E1	Internal oven ACU error

SUGGESTED CORRECTIVE ACTION PROCEDURE

NOTE: Before starting any test, cycle power to the oven (power off, wait 10 seconds, and power on).

PROCEDURE: Before proceeding, verify the error code by entering the Diagnostics mode and selecting “Error Diagnostics.”

NOTE: If other error codes are stored, troubleshoot those other error codes first.

1. Unplug oven or disconnect power.
2. Replace the Copernicus Appliance Manager.
3. Reassemble all parts and panels before operating.
4. Plug in oven or reconnect power.
5. If error persists after Copernicus Appliance Manager is replaced, unplug oven or disconnect power, and then go to Step 6. If not, go to Step 9.
6. Replace Control Panel Assembly.
7. Reassemble parts and panels before operating.
8. Plug in oven or reconnect power.
9. Follow the on-screen prompts to select the model number
10. Verify operation is normal. Enter Diagnostics mode, select “Error Diagnostics,” and clear the history. If the Control Panel Assembly was replaced, there is no need to clear the error history.

FOR SERVICE TECHNICIAN'S USE ONLY

FAILURE	ERROR	LIKELY FAILURE CONDITION
F1	E4	Microwave oven relay 4903 error

SUGGESTED CORRECTIVE ACTION PROCEDURE

NOTE: Before starting any test, cycle power to the oven (power off, wait 10 seconds, and power on). After powering on, be sure that a load, such as a microwave-safe cup of water, is present in the microwave oven cavity, and start a microwave cooking function. Wait 1 minute, and then verify that the failure happens again.

1. Make sure that all interlock switches work properly: when door is open, microwave light is on; when door is closed, microwave light is off.
2. Unplug oven or disconnect power.
3. Check the following on the Microwave Appliance Manager:
 - a. Wire connections to Relay 4903

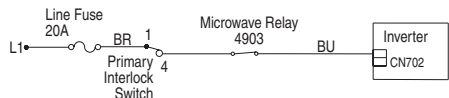

- b. Check if Relay 4903 is shorted. If so then go to Step 7.
4. Reassemble all parts and panels before operating.
 5. Plug in oven or reconnect power.
 6. To check if the error code is still present, be sure that a load, such as a microwave-safe cup of water, is present in the microwave oven cavity, and start a cooking function in the microwave oven. Wait 1 minute to check if the error appears. If error remains, go to Step 7. If not, go to Step 10.
 7. Unplug oven or disconnect power and replace the Microwave Appliance Manager.
 8. Reassemble all parts and panels before operating.
 9. Plug in oven or reconnect power.
 10. Verify operation is normal. Enter the Diagnostics menu, select "Error Diagnostics," and clear the history.

FAILURE	ERROR	LIKELY FAILURE CONDITION
F1	E5	Microwave oven inverter error

SUGGESTED CORRECTIVE ACTION PROCEDURE

NOTE: Before starting any test, cycle power to the oven (power off, wait 10 seconds, and power on). After powering on, be sure that a load, such as a microwave-safe cup of water, is present in the microwave oven cavity, and start a microwave cooking function. Wait 1 minute, and then verify that the failure happens again.

1. Make sure that all interlock switches work properly: when door is open, microwave light is on; when door is closed, microwave light is off.
2. Unplug oven or disconnect power.
3. Check the following on the Microwave Appliance Manager:
 - a. Relay 4903
 - b. Connector P8

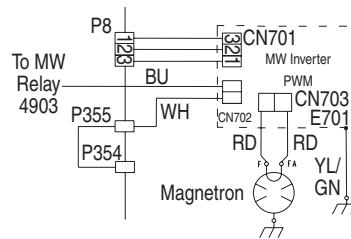

4. Check the following connections on the Inverter board:
 - a. CN701
 - b. CN702
 - c. CN703
5. If the door works properly and all connections are okay, replace the Microwave Inverter Board.
6. Reassemble all parts and panels before operating.
7. Plug in oven or reconnect power.

8. To check if the error code is still present, be sure that a load, such as a microwave-safe cup of water, is present in the microwave oven cavity, and start a cooking function in the microwave oven. Wait 1 minute to check if the error appears. If error remains, then go to Step 9. If not, go to Step 17.
9. Unplug oven or disconnect power.
10. Replace the Magnetron.
11. Reassemble all parts and panels before operating.
12. Plug in oven or reconnect power.
13. To check if the error code is still present, be sure that a load, such as a microwave-safe cup of water, is present in the microwave oven cavity, and start a cooking function in the microwave oven. Wait 1 minute to check if the error appears. If error remains, then go to Step 14. If not, go to Step 17.
14. Unplug oven or disconnect power and replace the Microwave ACU.
15. Reassemble all parts and panels before operating.
16. Plug in oven or reconnect power.
17. Verify operation is normal. Enter the Diagnostics menu, select "Error Diagnostics," and clear the history.

FAILURE	ERROR	LIKELY FAILURE CONDITION
F1	E6	Microwave generation error
SUGGESTED CORRECTIVE ACTION PROCEDURE		

NOTE: Before starting any test, cycle power to the oven (power off, wait 10 seconds, and power on). After powering on, be sure that a load, such as a microwave-safe cup of water, is present in the microwave oven cavity, and start a microwave cooking function. Wait 1 minute, and then verify that the failure happens again.

1. Make sure that all interlock switches work properly: when door is open, microwave light is on; when door is closed, microwave light is off.
2. Unplug oven or disconnect power.
3. Check the following on the Microwave Appliance Manager:
 - a. Relay 4903

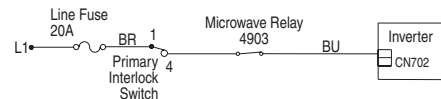

4. If the door works properly and all connections are okay, replace the Magnetron.
5. Reassemble all parts and panels before operating.
6. Plug in oven or reconnect power.
7. To check if the error code is still present, be sure that a load, such as a microwave-safe cup of water, is present in the microwave oven cavity, and start a cooking function in the microwave oven. Wait 1 minute to check if the error appears. If error remains, then go to Step 8. If not, go to Step 16.
8. Unplug oven or disconnect power and replace the Inverter Board.
9. Reassemble all parts and panels before operating.
10. Plug in oven or reconnect power.
11. To check if the error code is still present, be sure that a load, such as a microwave-safe cup of water, is present in the microwave oven cavity, and start a cooking function in the microwave oven. Wait 1 minute to check if the error appears. If error remains, then go to Step 12. If not, go to Step 16.
12. Unplug oven or disconnect power.
13. Replace the Microwave ACU.
14. Reassemble all parts and panels before operating.

FOR SERVICE TECHNICIAN'S USE ONLY

15. Plug in oven or reconnect power.
16. Verify operation is normal. Enter the Diagnostics menu, select "Error Diagnostics," and clear the history.

FAILURE	ERROR	LIKELY FAILURE CONDITION
F2	E0	Keypad disconnected
Keypad	E1	Stuck/Shorted keypad

SUGGESTED CORRECTIVE ACTION PROCEDURE

NOTE: Before starting any test, cycle power to the oven (power off, wait 10 seconds, and power on).

PROCEDURE: Before proceeding, verify the error code by entering the Diagnostics mode and selecting "Error Diagnostics."

1. Unplug oven or disconnect power.
2. Check that connectors J4, J5, J6, and J7 are firmly connected. If they are not, go to Step 3. If they are, go to Step 6.

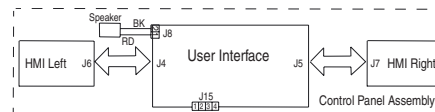

3. Reconnect any loose connectors.
4. Reassemble all parts and panels before operating.
5. Plug in oven or reconnect power. If the failure is gone, go to Step 9. If the failure is still present, unplug oven or disconnect power.
6. Replace the Control Panel Assembly.
7. Reassemble all parts and panels before operating.
8. Follow the on-screen prompts to select the model number.
9. Verify operation is normal. Enter the Diagnostics menu, select "Error Diagnostics," and clear the history. If the Control Panel Assembly was replaced, there is no need to clear the error history.

FAILURE	ERROR	LIKELY FAILURE CONDITION
F3 Sensors	E0	Main oven sensor open or shorted

SUGGESTED CORRECTIVE ACTION PROCEDURE

NOTE: Before starting any test, cycle power to the oven (power off, wait 10 seconds, and power on).

PROCEDURE: Before proceeding, verify the error code by entering the Diagnostics mode and selecting “Error Diagnostics.”

1. Unplug oven or disconnect power.
2. Disconnect connector P3 from Oven Appliance Manager, and measure the resistance of the sensor between P3-1 and P3-2. Test for 1000 Ω to 1200 Ω at 77°F (25°C). Check sensor for short to ground. If checks on sensor are not correct, replace sensor and repeat the checks.

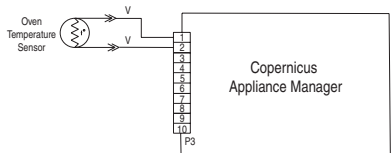

3. Reassemble all parts and panels and plug in oven or reconnect power.
4. Enter Diagnostics mode and select “Sensors & Switches” to verify if the temperature shown in the Cavity Temperature display is correct (ambient temperature). If it is, go to Step 8. If not, unplug oven or disconnect power.

NOTE: On the status screen, the unit of measurement is Celsius.

5. Replace the Copernicus Appliance Manager board.
6. Reassemble all parts and panels before operating.
7. Plug in oven or reconnect power.
8. Verify operation is normal. Enter Diagnostics mode, select “Error Diagnostics,” and clear the history.

FAILURE	ERROR	LIKELY FAILURE CONDITION
F3 Sensors	E3	Meat probe connector jack or meat probe shorted

SUGGESTED CORRECTIVE ACTION PROCEDURE

NOTE: Before starting any test, cycle power to the oven (power off, wait 10 seconds, and power on).

PROCEDURE: Before proceeding, verify the error code by entering the Diagnostics mode and selecting “Error Diagnostics.”

1. Unplug oven or disconnect power.
2. Remove meat probe if connected.
3. Disconnect connector P3 from Copernicus Appliance Manager.

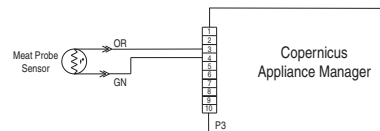

4. Check connector jack resistance between P3-3 and P3-4. If it is 0 Ω , change the jack assembly, and then go to Step 5. If it is not 0 Ω , the jack assembly is working properly. Go to Step 5.
5. Plug in the meat probe and check for short to ground or open. If checks on meat probe are not correct, replace the meat probe. At 77°F (25°C) the expected value is approximately 50 K Ω . If they are correct, replace the Copernicus Appliance Manager.
6. Reassemble all parts and panels before operating.
7. Plug in oven or reconnect power.
8. Verify operation is normal. Enter Diagnostics mode, select “Error Diagnostics,” and clear the history. Check the meat probe reading by entering Diagnostics mode and selecting “Sensors & Switches.” The meat probe should detect the ambient temperature.

FOR SERVICE TECHNICIAN'S USE ONLY

FAILURE	ERROR	LIKELY FAILURE CONDITION
F4	E1	Microwave cavity temperature sensor error

SUGGESTED CORRECTIVE ACTION PROCEDURE

NOTE: Before starting any test, cycle power to the oven (power off, wait 10 seconds, and power on). After powering on, be sure that a load, such as a microwave-safe cup of water, is present in the microwave oven cavity, and start a microwave cooking function that uses the temperature sensor, such as a Convect cycle. Wait 1 minute, and then verify that the failure happens again.

1. Unplug oven or disconnect power.
2. Check that the P22 connection of the Microwave Appliance Manager is firmly connected. If it is, go to Step 3. If it is not, reconnect and go to Step 5.

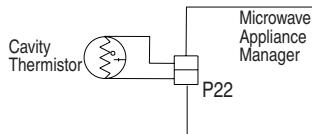

3. Disconnect connector P22 from the Microwave Appliance Manager, and measure the resistance of the thermistor. It should be (approximately) 230 k Ω at 77°F \pm 10°F (25°C \pm 10°C).
4. Check thermistor for short to ground. If check on thermistor is not correct, replace the thermistor. If thermistor check is correct, replace the Microwave Appliance Manager.
5. Reassemble all parts and panels before operating.
6. Plug in oven or reconnect power.
7. Verify operation is normal. Enter the Diagnostics menu, select "Error Diagnostics," and clear the history.

FAILURE	ERROR	LIKELY FAILURE CONDITION
F4	E2	Magnetron temperature sensor error

SUGGESTED CORRECTIVE ACTION PROCEDURE

NOTE: Before starting any test, cycle power to the oven (power off, wait 10 seconds, and power on). After powering on, be sure that a load, such as a microwave-safe cup of water, is present in the microwave oven cavity, and start a microwave cooking function. Wait 1 minute, and then verify that the failure happens again.

1. Unplug oven or disconnect power.
2. Check that the P21 connection of the Microwave Appliance Manager is firmly connected. If it is, go to Step 3. If it is not, reconnect and go to Step 5.

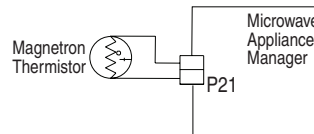

3. Disconnect connector P21 from the Microwave Appliance Manager, and measure the resistance of the thermistor. It should be (approximately) 10 k Ω at 77°F \pm 10°F (25°C \pm 10°C).
4. Check thermistor for short to ground. If check on thermistor is not correct, replace the thermistor. If thermistor check is correct, replace the Microwave Appliance Manager.
5. Reassemble all parts and panels before operating.
6. Plug in oven or reconnect power.
7. Verify operation is normal. Enter the Diagnostics menu, select "Error Diagnostics," and clear the history.

FAILURE	ERROR	LIKELY FAILURE CONDITION
F4 Inputs	E4	Microwave oven humidity sensor error
SUGGESTED CORRECTIVE ACTION PROCEDURE		

NOTE: Before starting any test, cycle power to the oven (power off, wait 10 seconds, and power on). After powering on, be sure that a load, such as a microwave-safe cup of water, is present in the microwave oven cavity, and start a microwave cooking function that uses the humidity sensor, such as a Steam cycle. Wait 1 minute, and then verify that the failure happens again.

1. Unplug oven or disconnect power.
2. Check that the P23 connection of the Microwave Appliance Manager is firmly connected. If it is, go to Step 3. If it is not, reconnect and go to Step 5.

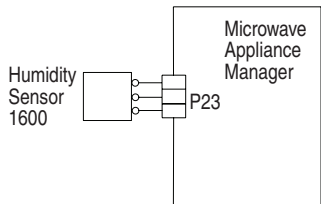

3. Disconnect connector P23 from Microwave Appliance Manager and measure the resistance of the sensor:
 - Between pins 3 and 1. It should be approximately $2800\ \Omega$ at $77^{\circ}\text{F} \pm 10^{\circ}\text{F}$ ($25^{\circ}\text{C} \pm 10^{\circ}\text{C}$).
 - Between pins 3 and 2. It should be approximately $2800\ \Omega$ at $77^{\circ}\text{F} \pm 10^{\circ}\text{F}$ ($25^{\circ}\text{C} \pm 10^{\circ}\text{C}$).
4. Check sensor for short to ground. If checks on sensor are not correct, replace the sensor. If sensor checks are correct, replace the Microwave Appliance Manager.
5. Reassemble all parts and panels before operating.
6. Plug in oven or reconnect power.
7. Verify operation is normal. Enter the Diagnostics menu, select "Error Diagnostics," and clear the history.

FAILURE	ERROR	LIKELY FAILURE CONDITION
F4	E8	Inverter over temperature
SUGGESTED CORRECTIVE ACTION PROCEDURE		

NOTE: Before starting any test, cycle power to the oven (power off, wait 10 seconds, and power on). After powering on, be sure that a load, such as a microwave-safe cup of water, is present in the microwave oven cavity, and start a microwave cooking function. Wait 1 minute, and then verify that the failure happens again.

1. Unplug oven or disconnect power.
2. Check the following:
 - a. Cooling fan connection for any loose connectors
 - b. Oven installation and make sure there is no air blockage
3. Reassemble all parts and panels before operating.
4. Plug in oven or reconnect power.
5. To check if the cooling fan is stalled, be sure that a load, such as a microwave-safe cup of water, is present in the microwave oven cavity, and start a cooking function in the microwave oven. Make sure the fan is running. If it is not, unplug oven or disconnect power, replace the fan, and go to Step 8. Otherwise, go to Step 6.
6. Unplug oven or disconnect power.
7. Replace the inverter board.
8. Reassemble all parts and panels before operating.
9. Plug in oven or reconnect power.
10. Verify operation is normal. Enter the Diagnostics menu, select "Error Diagnostics," and clear the history.

FOR SERVICE TECHNICIAN'S USE ONLY

FAILURE	ERROR	LIKELY FAILURE CONDITION
F4	E9	Inverter and magnetron over temperature

SUGGESTED CORRECTIVE ACTION PROCEDURE

NOTE: Before starting any test, cycle power to the oven (power off, wait 10 seconds, and power on). After powering on, be sure that a load, such as a microwave-safe cup of water, is present in the microwave oven cavity, and start a microwave cooking function. Wait 1 minute, and then verify that the failure happens again.

1. Unplug oven or disconnect power.
2. Check the following:
 - a. Cooling fan connection for any loose connectors
 - b. Oven installation and make sure there is no air blockage
3. Reassemble all parts and panels before operating.
4. Plug in oven or reconnect power.
5. To check if the cooling fan is stalled, be sure that a load, such as a microwave-safe cup of water, is present in the microwave oven cavity, and start a cooking function in the microwave oven. Make sure the fan is running. If it is not, unplug oven or disconnect power, replace the fan, and go to Step 8. Otherwise, go to Step 6.
6. Unplug oven or disconnect power.
7. Replace the Magnetron and the inverter board.
8. Reassemble all parts and panels before operating.
9. Plug in oven or reconnect power.
10. Verify operation is normal. Enter the Diagnostics menu, select "Error Diagnostics," and clear the history.

FAILURE	ERROR	LIKELY FAILURE CONDITION
F5 Inputs	E0	Door and latch switch do not agree

SUGGESTED CORRECTIVE ACTION PROCEDURE

NOTE: Before starting any test, cycle power to the oven (power off, wait 10 seconds, and power on).

PROCEDURE: Before proceeding, verify the error code by entering the Diagnostics mode and selecting "Error Diagnostics."

1. Enter the Diagnostics menu and select "Component Activation." Touch or scroll to "Door Latch Motor," and then touch "OK." Touch "Latch Door." Wait at least 15 seconds, and then check if latch status changes on screen. If status does not change, unplug oven or disconnect power and go to Step 2. If status changes, unplug oven or disconnect power and go to Step 5.
2. If the oven door did not unlatch, unplug connector P3 and check for continuity (on the latch wire) between P3-5 and P3-7.

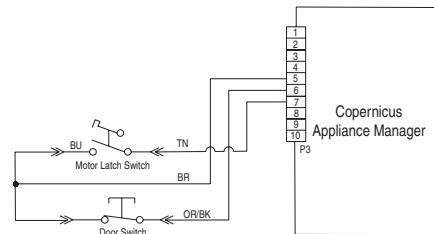

3. Disconnect J8 connector from Copernicus Appliance Manager.

4. Measure the resistance between connectors J8-2 and P5-1. It should be 500 Ω to 3000 Ω at 77°F (25°C).

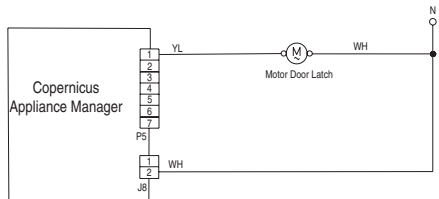

5. If the resistance check is outside the range, replace the affected door latch assembly. Verify that the error is gone.
6. Reassemble all parts and panels.
7. Plug in oven or reconnect power.
8. Enter the Diagnostics menu and select “Component Activation.” Check the door status on the screen by opening and closing the oven door.
9. If status does not change, unplug the oven or disconnect power.
10. Check for continuity with door open and closed at P3-5 to P3-6. Door open = infinite resistance. Door closed = zero resistance.
11. If continuity check is not correct, replace the door latch assembly. If all checks were correct, replace Copernicus Appliance Manager.
12. Reassemble all parts and panels before operating.
13. Plug in oven or reconnect power.
14. Verify operation is normal. Enter the Diagnostics menu, select “Error Diagnostics,” and clear the history.

FAILURE	ERROR	LIKELY FAILURE CONDITION
F5 Inputs	E1	Latch not operating

SUGGESTED CORRECTIVE ACTION PROCEDURE

NOTE: Before starting any test, cycle power to the oven (power off, wait 10 seconds, and power on).

PROCEDURE: Before proceeding, verify the error code by entering the Diagnostics mode and selecting “Error Diagnostics.”

1. Enter the Diagnostics menu and select “Component Activation.” Touch or scroll to “Door Latch Motor,” and then touch “OK.” Touch “Latch Door.” Wait at least 15 seconds, and then check if latch status changes on screen. If status does not change, go to Step 2. If status changes, unplug oven or disconnect power, replace Copernicus Appliance Manager and go to Step 6.
2. If latch status on screen is “open” unplug oven or disconnect power and check for loose harness connection between motor latch switch and P3-5 and P3-7.

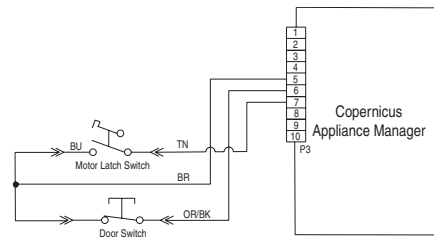

3. Disconnect connector J8 from Copernicus Appliance Manager.

FOR SERVICE TECHNICIAN'S USE ONLY

- Measure the resistance between connectors J8-2 and P5-1. It should be 500 Ω to 3000 Ω at 77°F (25°C).

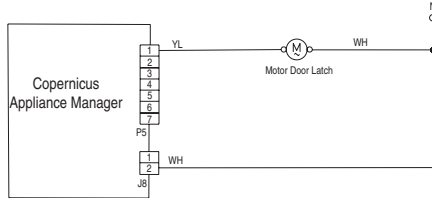

- If the resistance check is outside the range, replace the door latch assembly. Verify that the error is gone. If all checks were correct, replace Copernicus Appliance Manager.
- Reassemble all parts and panels before operating.
- Plug in oven or reconnect power.
- Verify operation is normal. Enter the Diagnostics menu, select “Error Diagnostics,” and clear the history.

FAILURE	ERROR	LIKELY FAILURE CONDITION
F6	E0	Oven user interface - lost communication
	E6	Oven appliance manager - lost communication

SUGGESTED CORRECTIVE ACTION PROCEDURE

NOTE: Before starting any test, cycle power to the oven (power off, wait 10 seconds, and power on).

PROCEDURE: Before proceeding, verify the error code by entering the Diagnostics mode and selecting “Error Diagnostics.”

- Unplug oven or disconnect power.
- Check continuity of wirings between P1-4 and J15-3, then P1-5 and J15-2.
- Check for continuity between P1-1 and P1-2.
- If all checks are correct, replace Copernicus Appliance Manager.

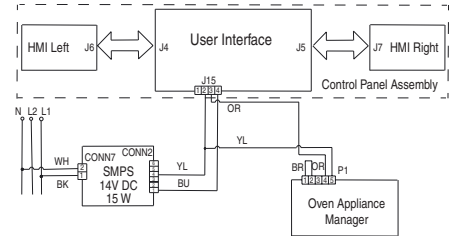

- Reassemble all parts and panels before operating.
- Plug in oven or reconnect power.
- If the error appears again, unplug oven or disconnect power.
- Replace the HMI-Central/UI board.
- Reassemble all parts and panels before operating.
- Plug in oven or reconnect power.
- Follow the on-screen prompts to select the model number if the UI was replaced.
- Verify operation is normal. Enter Diagnostics mode, select “Error Diagnostics,” and clear the history.

FAILURE	ERROR	LIKELY FAILURE CONDITION
F6	E1	Over temperature

F6 E1 Over temperature

SUGGESTED CORRECTIVE ACTION PROCEDURE

NOTE: Before starting any test, cycle power to the oven (power off, wait 10 seconds, and power on).

PROCEDURE: Before proceeding, verify the error code by entering the Diagnostics mode and selecting “Error Diagnostics.”

1. Unplug oven or disconnect power.
2. Check for elements shorted to ground. Check resistance of elements:
 - a. PX4-2 and PX3-2 to check Broil element (13.2 Ω to 14.6 Ω)
 - b. PX1-1 and PX3-2 to check Bake element (19 Ω to 21 Ω)
 - c. PX1-3 and PX3-2 to check Upper Convect element (15.2 Ω to 17.3 Ω)
3. If any element is shorted to ground, replace the element.
4. Check for shorted relays.

For Core Models: Disconnect PX1 and PX4 connectors and check for shorts between:

- a. PX1-1 and PX1-2 (Bake relay)
- b. PX1-3 and PX1-4 (Up Convect relay)
- c. PX4-1 and PX4-2 (Broil relay)

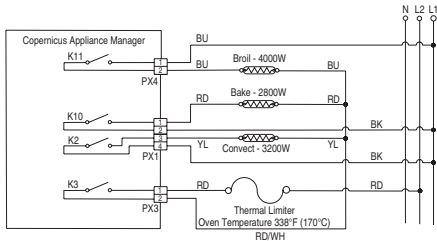

5. If there is a shorted relay, replace the Copernicus Appliance Manager control. Go to Step 9.
6. If everything is correct, disconnect connector P3 from the Copernicus Appliance Manager.
7. Measure the resistance of the oven sensor. It should be 1000 Ω to 1200 Ω at 77°F (25°C).

8. Check sensor for short to ground. If checks on sensor are not correct, replace the sensor and repeat the checks.

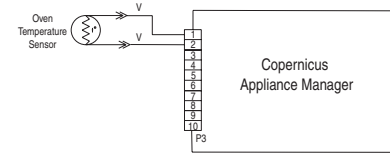

9. Reassemble all parts and panels before operating.
10. Plug in oven or reconnect power.
11. Enter the Diagnostics menu and select “Sensors & Switches” to verify that the corresponding oven temperature displayed is correct (ambient temperature). If not, unplug oven or disconnect power, and replace the Copernicus Appliance Manager board.

NOTE: On the status screen, the unit of measurement is Celsius.
12. Reassemble all parts and panels before operating.
13. Plug in oven or reconnect power.
14. Verify operation is normal. Enter Diagnostics mode, select “Error Diagnostics,” and clear the history.

FOR SERVICE TECHNICIAN'S USE ONLY

FAILURE	ERROR	LIKELY FAILURE CONDITION
F6	E4	User interface/Appliance manager state status mismatch

SUGGESTED CORRECTIVE ACTION PROCEDURE

NOTE: Before starting any test, cycle power to the oven (power off, wait 10 seconds, and power on).

PROCEDURE: Before proceeding, verify the error code by entering the Diagnostics mode and selecting "Error Diagnostics."

NOTE: If other error codes are stored, troubleshoot those other error codes first.

1. Unplug oven or disconnect power.
2. Replace Copernicus Appliance Manager.
3. Reassemble all parts and panels before operating.
4. Plug in oven or reconnect power.
5. Cycle power. If error persists after the Copernicus Appliance Manager is replaced, unplug oven or disconnect power. Go to Step 7.
6. If the error is gone, go to Step 10.
7. Replace the HMI-Central/UI board.
8. Reassemble parts and panels before operating.
9. Plug in oven or reconnect power, and follow the on-screen prompts for model selection.
10. Verify operation is normal. If operation is normal, go to Step 14. If error still exists, go to Step 11.
11. Unplug oven or disconnect power.
12. Replace the control panel assembly.
13. Plug in oven or reconnect power.
14. Follow the on-screen prompts for model selection.
15. Verify operation is normal. Enter Diagnostics mode, select "Error Diagnostics," and clear the history.

FAILURE	ERROR	LIKELY FAILURE CONDITION
F6	E8	Lost communications with microwave oven appliance manager

SUGGESTED CORRECTIVE ACTION PROCEDURE

NOTE: Before starting any test, cycle power to the oven (power off, wait 10 seconds, and power on).

PROCEDURE: Before proceeding, verify the error code by entering the Diagnostics mode and selecting "Error Diagnostics."

1. Make sure the oven is plugged in. Open microwave door to check if light comes on.
2. Ensure the Sabbath mode is disabled.
3. Unplug oven or disconnect power.
4. Check the connection between Oven User Interface Board J15-2 (yellow) and J15-3 (orange) and Microwave Appliance Manager P26-3 (orange) and P26-4 (yellow).

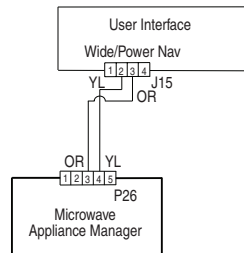

5. If harness is correct, replace the Microwave Appliance Manager.
6. Reassemble all parts and panels before operating.
7. Plug in oven or reconnect power.
8. If the error appears again, unplug or disconnect power and replace HMI-Central/UI board.
9. Reassemble all parts and panels before operating.
10. Plug in oven or reconnect power.

11. Follow the on-screen prompts to select the model number if the UI was replaced.
12. Verify operation is normal. Enter the Diagnostics menu, select “Error Diagnostics,” and clear the history.

FAILURE (Left-most 2 Clock digits)	ERROR (Right-most 2 Clock digits)	LIKELY FAILURE CONDITION
F8	E0	Product not wired correctly
	E1	Low fan speed overspeed
	E2	High fan speed underspeed
	E3	High fan speed overspeed

LOW FAN SPEED MESSAGE ON SINGLE/DOUBLE: The product is experiencing a problem and can no longer be used.

SUGGESTED CORRECTIVE ACTION PROCEDURE

1. Unplug oven or disconnect power.
2. Wait for at least 30 seconds.
3. Plug in oven or reconnect power.
4. Enter Diagnostics mode and navigate to the Component Activation list.
5. Turn on the Cooling Fan Low Speed.
6. Check for proper voltage input at P5-5 and neutral for high speed fan, P5-4 and neutral for low speed fan when cooling fan should be running by completing following steps.
7. Unplug oven or disconnect power.
8. Connect voltage measurement equipment.
9. Plug in oven or reconnect power. Measure voltage and confirm voltage reading is 120 V. If it is not, unplug oven or disconnect power and go to Step 13. If it is, go to Step 10.
10. Check for proper voltage input at P4-1 and P4-2 and confirm voltage reading is 5 VDC. If it is not, unplug oven or disconnect power and go to Step 13. If it is, go to Step 11.
11. Unplug oven or disconnect power.
12. Replace cooling fan. Go to Step 15.
13. Check integrity of all harness wires and connections between the oven appliance manager and the cooling fan.
Ensure no shorted wires to chassis.
If the wiring is pinched or damaged, replace the cooling fan harness. Go to Step 15.
If the wiring is good, go to Step 14.
14. Replace oven appliance manager. Go to Step 15

FOR SERVICE TECHNICIAN'S USE ONLY

15. Replace all parts and panels before operating.
16. Plug in oven or reconnect power.
17. Enter into Diagnostics mode and verify that fan speed is running within oven. (High speed: 1000-3300, Low speed: 400-3000)

Once Fan Speed is completed, navigate back to the activation list and activate the Cooling Fan High Speed and return to "More Information" screen for fan speed.

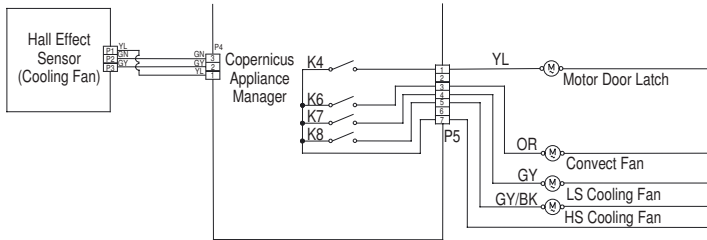

FAILURE	ERROR	LIKELY FAILURE CONDITION
F9	E0	Product not wired correctly

SUGGESTED CORRECTIVE ACTION PROCEDURE

NOTE: Before starting any test, cycle power to the oven (power off, wait 10 seconds, and power on).

PROCEDURE: Before proceeding, verify the error code by entering the Diagnostics mode and selecting "Error Diagnostics."

1. Unplug oven or disconnect power.
2. Access the electrical wiring from the house power supply to the oven.
3. Check house wiring to the product. Check to see if the neutral connection is switched with L1 or L2 (refer to the installation instructions for product wiring).
4. Reassemble all parts and panels before operating.
5. Plug in oven or reconnect power.
6. Verify operation is normal by running a cooking function. Enter Diagnostics mode, select "Error Diagnostics," and clear the history.

Microwave Oven Components

Component Locations

Upper Microwave Oven

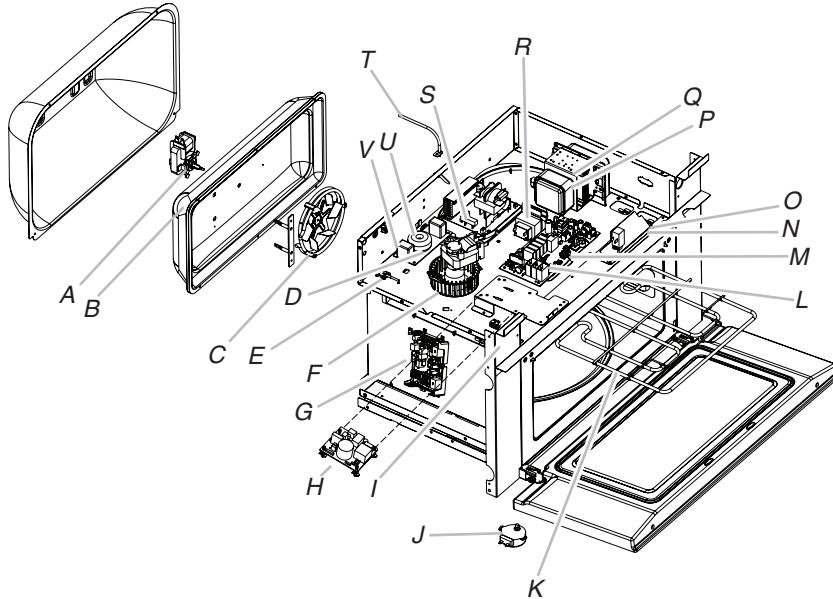

- A. Convect motor
- B. Convect thermostat (behind cover)
- C. Convect element
- D. Line filter
- E. Humidity sensor
- F. Magnetron fan motor
- G. Copernicus appliance manager (lower oven)
- H. Switch mode power supply (SMPS)
- I. Secondary interlock switch
- J. Turntable motor
- K. Broil element
- L. Microwave appliance manager
- M. Cavity halogen lamp
- N. Primary interlock switch
- O. Monitor interlock switch
- P. Magnetron thermistor
- Q. Magnetron
- R. Microwave light transformer
- S. Microwave inverter
- T. Cavity temperature sensor
- U. Grill thermostat
- V. Cavity thermostat

Not shown: Monitor fuse, 20 A line fuse

FOR SERVICE TECHNICIAN'S USE ONLY

Lower Oven

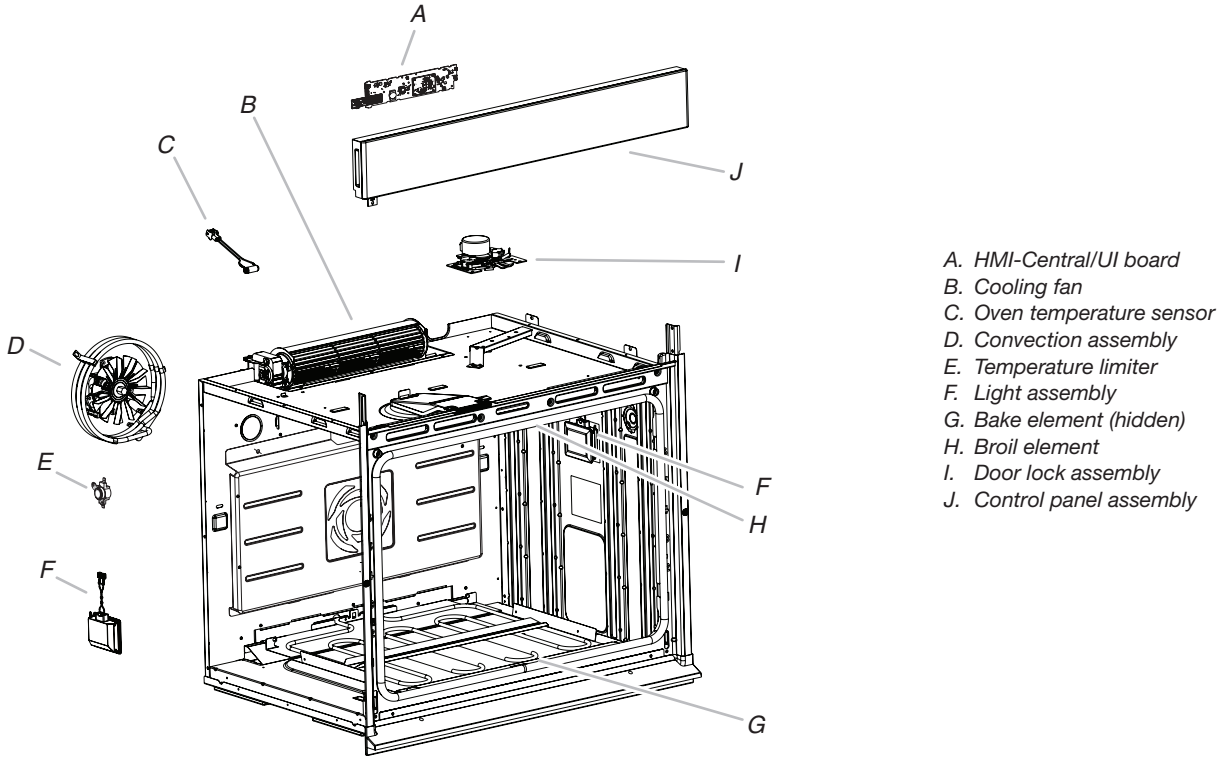

- A. HMI-Central/UI board
- B. Cooling fan
- C. Oven temperature sensor
- D. Convection assembly
- E. Temperature limiter
- F. Light assembly
- G. Bake element (hidden)
- H. Broil element
- I. Door lock assembly
- J. Control panel assembly

Cooling Fan Relay Logic

	Oven High-Speed Blower (Main/Upper or Lower)	Oven Low-Speed Blower (Main/Upper or Lower)
Oven Cooking - Cold	-	O
Oven Cooking - Warm	-	O
Oven Cooking - Hot	O	-
Oven Self-Clean	O	-

LEGEND

Cold	Cavity Temperature is less than 212°F (100°C).
Warm	Cavity Temperature is between 212°F and 599°F (100°C and 315°C).
Hot	Cavity Temperature is greater than 599°F (315°C).

Mode	Bake	Broil	Convect Ring	Convect Fan
Convect Frozen Pizza	C	C	C	O
Convect Pastry	C	C	C	C
Convect Slow Roast 12 hrs	C	C	C	O
Convect Slow Roast 8 hrs	C	C	C	O
Convect Slow Roast 4 hrs	C	C	C	O
Convect Roast	C	C	C	O
Convect Broil	-	C	-	C
Convect Bake	C	C	C	C
Convect Bake- Rapid Preheat	C	C	C	C
Bake	C	C	C	C
Broil	-	C	-	-
Keep Warm	C	C	-	C
Rapid Proof	C	C	-	-
Proof	C	C	-	-
Self Clean	C	C	-	-

LEGEND

Relay Off	Relay Cycles	Relay On	Not Available
-	C	O	NA

FOR SERVICE TECHNICIAN'S USE ONLY

Component Testing Chart - Oven

To properly check for voltage, complete the following steps:

1. Unplug oven or disconnect power.
2. Connect voltage measurement equipment to check points.
3. Plug in oven or reconnect power and confirm voltage reading.
4. Unplug oven or disconnect power.

Component	Serviceable Side	Check Points Copernicus	Results-Resistance	Results-Voltage
Lights	Front	P7-1 to L1 (J8-1)	0-40 Ω	120 V
Latch Switch	Front	P3-7 to P3-5	Open circuit	
Door Switch	Front	P3-6 to P3-5	Closed circuit with oven door closed	
Latch Motor	Front	P5-1 to N (J8-2)	500-3000 Ω	120 V motor running
Oven Temperature Sensor	Front	P3-1 to P3-2	1075 Ω at 68°F (20°C) DLB	
Meat Probe	Side	P3-3 to P3-4	9876-10075 Ω	
Blower Motor - High Speed	Rear	P5-5 to N (P7-1)	15-23 Ω	120 V motor running
Blower Motor - Low Speed	Rear	P5-4 to N (J8-2)	15-23 Ω	120 V motor running
Thermal Limiter	Rear	PX3-1 to L2 (Main line)	Closed circuit	0 V closed, N/A open
Convection Fan*	Rear	P5-3 to N (J8-2)	16-20 Ω	120 V motor running
Convection Element*	Front	PX1-3 to PX3-2	16.63-18.38 Ω	240 V Convection cycle operating
Bake Element	Rear	PX1-1 to PX3-2	19.0-21.6 Ω	240 V Bake cycle operating
Broil Element	Front	PX4-2 to PX3-2	13.5-14.92 Ω	240 V Broil cycle operating

Component	Serviceable Side	Check Points Copernicus	Results-Resistance	Results-Voltage
User Interface Board	Front	J15-2 to J15-4	N/A	14 VDC
Copernicus Appliance Manager	Side (Combo)	P1-2 to P1-5	N/A	14 VDC

***NOTES:**

- Disconnect the harness from the board before performing measurements.
- See the following table for connector pin identification.

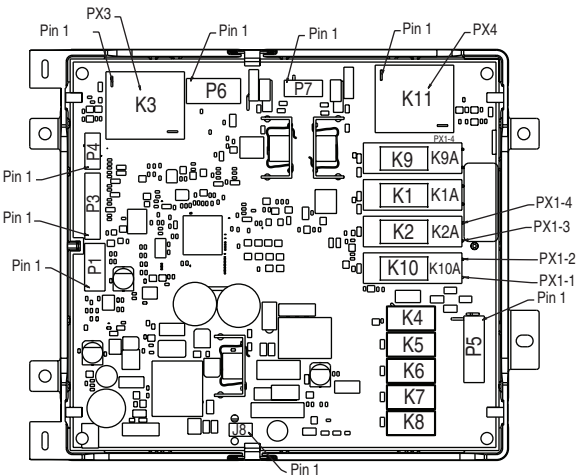
Copernicus Appliance Manager	Harness Connector Pin	Copernicus Appliance Manager Pin
	PX1-1	J12
	PX1-2	J16
	PX1-3	J13
	PX1-4	J17

FOR SERVICE TECHNICIAN'S USE ONLY

Component Testing Chart - Microwave

Component	Serviceable Side	Procedure	Results - Resistance	Component Location
Appliance Manager	Top	<p>Check wiring to MW appliance manager:</p> <ol style="list-style-type: none"> 1. Unplug microwave oven or disconnect power. 2. Visually inspect connectors on the microwave appliance manager, P1, P2, P8, P21, P22, P23, P26, P354, P355, and the top connectors (relays 4903, 4904, and 4905) to see whether there are signs of overheating or any signs of failure due to loose wires, bad crimping, etc. 3. Reassemble all parts and panels before operating. 4. Plug in microwave oven or reconnect power. 		G
Cavity Thermostat	Top	<ol style="list-style-type: none"> 1. Unplug microwave oven or disconnect power. 2. Remove wire leads. 3. Measure resistance. 4. Replace wire leads. 5. Reassemble all parts and panels before operating. 6. Plug in microwave oven or reconnect power. 	<p>Normal = Continuity Abnormal = Infinite</p>	V
Magnetron Fan Motor	Top	<ol style="list-style-type: none"> 1. Unplug microwave oven or disconnect power. 2. Remove wire leads. 3. Measure resistance (ohmmeter scale: Rx1). 4. Replace wire leads. 5. Reassemble all parts and panels before operating. 6. Plug in microwave oven or reconnect power. 	<p>Normal = 15 Ω Abnormal = Infinite</p>	F
Turntable Motor	Bottom	<ol style="list-style-type: none"> 1. Unplug microwave oven or disconnect power. 2. Remove wire leads. 3. Measure resistance (ohmmeter scale: Rx1). 4. Replace wire leads. 5. Reassemble all parts and panels before operating. 6. Plug in microwave oven or reconnect power. 	<p>Normal = 2500 Ω (approximately) Abnormal = Infinite</p>	J

Component	Serviceable Side	Procedure	Results - Resistance	Component Location
Monitor Fuse	Top	<ol style="list-style-type: none"> 1. Unplug microwave oven or disconnect power. 2. Remove wire leads. 3. Measure resistance. 4. Replace wire leads. 5. Reassemble all parts and panels before operating. 6. Plug in microwave oven or reconnect power. 	Normal = Continuity Abnormal = Infinite	Not shown
MW Light Transformer	Top	<ol style="list-style-type: none"> 1. Unplug microwave oven or disconnect power. 2. Remove wire leads. 3. Measure resistance (ohmmeter scale: Rx1). 4. Replace wire leads. 5. Reassemble all parts and panels before operating. 6. Plug in microwave oven or reconnect power. 	Primary Winding = 40 Ω (approximately) Secondary Winding = 0.4 Ω (approximately)	R
Line Fuse	Top	<ol style="list-style-type: none"> 1. Unplug microwave oven or disconnect power. 2. Remove wire leads. 3. Measure resistance. 4. Replace wire leads. 5. Reassemble all parts and panels before operating. 6. Plug in microwave oven or reconnect power. 	Normal = Continuity Abnormal = Infinite	Not shown

FOR SERVICE TECHNICIAN'S USE ONLY

Component	Serviceable Side	Procedure	Results - Resistance	Component Location
Primary Interlock Switch	Top	Test 1:	Test 1:	N
		<ol style="list-style-type: none"> 1. Unplug microwave oven or disconnect power. 2. Disconnect the wires at the Primary Interlock Switch. 3. Check from the common terminal (brown wire) to the normally open terminal (yellow wire). 4. Reconnect the wires at the Primary Interlock Switch. 5. Reassemble all parts and panels before operating. 6. Plug in microwave oven or reconnect power. 	Door Open = Infinite Door Closed = Continuity	
		Test 2:	Test 2:	
		<ol style="list-style-type: none"> 1. Unplug microwave oven or disconnect power. 2. Disconnect the wires at the Primary Interlock Switch. 3. Check from the common terminal (brown wire) to the normally closed terminal (blue wire). 4. Reconnect the wires at the Primary Interlock Switch. 5. Reassemble all parts and panels before operating. 6. Plug in microwave oven or reconnect power. 	Door Open = Continuity Door Closed = Infinite	
Secondary Interlock Switch	Top	<ol style="list-style-type: none"> 1. Unplug microwave oven or disconnect power. 2. Disconnect the wires at the Secondary Interlock Switch. 3. Check from the common terminal (blue wire) to the normally open terminal (white wire). 4. Reconnect the wires at the Secondary Interlock Switch. 5. Reassemble all parts and panels before operating. 6. Plug in microwave oven or reconnect power. 	Door Open = Continuity Door Closed = Infinite	I
Monitor Interlock Switch	Top	<ol style="list-style-type: none"> 1. Unplug microwave oven or disconnect power. 2. Disconnect the wires at the Monitor Interlock Switch. 3. Check from the common terminal (yellow wire) to the normally closed terminal (blue wire). 4. Reconnect the wires at the Monitor Interlock Switch. 5. Reassemble all parts and panels before operating. 6. Plug in microwave oven or reconnect power. 	Door Open = Continuity Door Closed = Infinite	O

Component	Serviceable Side	Procedure	Results - Resistance	Component Location
Halogen Light	Top	<ol style="list-style-type: none"> 1. Unplug microwave oven or disconnect power. 2. Remove wire leads. 3. Measure resistance. 4. Replace wire leads. 5. Reassemble all parts and panels before operating. 6. Plug in microwave oven or reconnect power. 	Normal = approximately 3 Ω Abnormal = Infinite	M
Inverter	Top	Check wiring to MW inverter: <ol style="list-style-type: none"> 1. Unplug microwave oven or disconnect power. 2. Visually inspect 4 connectors on the MW inverter boards, CN701, CN702, CN703, and E701 to see whether there are signs of overheating or any signs of failure due to loose wires, bad crimping, etc. 3. Reassemble all parts and panels before operating. 4. Plug in microwave oven or reconnect power. 		S
Magnetron	Top	<ol style="list-style-type: none"> 1. Unplug microwave oven or disconnect power. 2. Remove wire leads. Check that the seal is in good condition. 3. Measure resistance. 4. Replace wire leads. 5. Reassemble all parts and panels before operating. 6. Plug in microwave oven or reconnect power. 	Filament Terminals Normal = $<1\Omega$ Filament to Chassis Normal = Infinite	Q
Line Filter	Top	<ol style="list-style-type: none"> 1. Unplug microwave oven or disconnect power. 2. Remove wire leads. 3. Measure resistance. 4. Replace wire leads. 5. Reassemble all parts and panels before operating. 6. Plug in microwave oven or reconnect power. 	P31 to P32, P33 to P34 Normal $\geq 300\text{ k}\Omega$ Abnormal $\leq 100\text{ k}\Omega$ P31 to P34, P32 to P33 Normal = 0 Ω Abnormal $\geq 100\text{ k}\Omega$	D

FOR SERVICE TECHNICIAN'S USE ONLY

Component	Serviceable Side	Procedure	Results - Resistance	Component Location
Humidity Sensor	Top	<ol style="list-style-type: none"> 1. Unplug microwave oven or disconnect power. 2. Remove the 3-pin connector from MW Appliance Manager. 3. Measure resistance across pins 1 and 3 and across pins 2 and 3. 4. Replace the 3-pin connector from MW Appliance Manager. 5. Reassemble all parts and panels before operating. 6. Plug in microwave oven or reconnect power. 	Normal = 2.8 k Ω (approximately) at 77°F \pm 10°F (25°C \pm 10°C) Abnormal = Infinite	E
Magnetron Thermistor		<ol style="list-style-type: none"> 1. Unplug microwave oven or disconnect power. 2. Remove wire leads. 3. Measure resistance. 4. Replace wire leads. 5. Reassemble all parts and panels before operating. 6. Plug in microwave oven or reconnect power. 	Normal = 10 k Ω (approximately) at 77°F \pm 10°F (25°C \pm 10°C) Abnormal = Infinite	P
Grill Thermostat	Top	<ol style="list-style-type: none"> 1. Unplug microwave oven or disconnect power. 2. Remove wire leads. 3. Measure resistance. 4. Replace wire leads. 5. Reassemble all parts and panels before operating. 6. Plug in microwave oven or reconnect power. 	Normal = Continuity Abnormal = Infinite	U
Convect Thermostat	Rear	<ol style="list-style-type: none"> 1. Unplug microwave oven or disconnect power. 2. Remove wire leads. 3. Measure resistance. 4. Replace wire leads. 5. Reassemble all parts and panels before operating. 6. Plug in microwave oven or reconnect power. 	Normal = Continuity Abnormal = Infinite	B

Component	Serviceable Side	Procedure	Results - Resistance	Component Location
Broil Element	Rear	<ol style="list-style-type: none"> 1. Unplug microwave oven or disconnect power. 2. Remove wire leads. 3. Measure resistance. 4. Replace wire leads 5. Reassemble all parts and panels before operating. 6. Plug in microwave oven or reconnect power. 	Normal = 9 Ω Abnormal = Infinite	K
Convect Element	Rear	<ol style="list-style-type: none"> 1. Unplug microwave oven or disconnect power. 2. Remove wire leads. 3. Measure resistance. 4. Replace wire leads. 5. Reassemble all parts and panels before operating. 6. Plug in microwave oven or reconnect power. 	Normal = 12 Ω Abnormal = Infinite	C
Cavity Temperature Sensor	Rear	<ol style="list-style-type: none"> 1. Unplug microwave oven or disconnect power. 2. Remove wire leads. 3. Measure resistance. 4. Replace wire leads. 5. Reassemble all parts and panels before operating. 6. Plug in microwave oven or reconnect power. 	Normal = 230 K Ω (approximately) at 77°F \pm 10°F (25°C \pm 10°C) Abnormal = Infinite	T
Convect Fan Motor	Rear	<ol style="list-style-type: none"> 1. Unplug microwave oven or disconnect power. 2. Remove wire leads. 3. Measure resistance. 4. Replace wire leads. 5. Reassemble all parts and panels before operating. 6. Plug in microwave oven or reconnect power. 	Normal = 48 Ω Abnormal = Infinite	A

FOR SERVICE TECHNICIAN'S USE ONLY

For patent information, please see Pat. www.patent-listing.com

W11405739A

©2020 All rights reserved.

W11405739A

NOTE: This sheet contains important Technical Service Data.

**FOR SERVICE TECHNICIAN ONLY
DO NOT REMOVE OR DESTROY**

08/20

FOR SERVICE TECHNICIAN'S USE ONLY

À L'USAGE DU TECHNICIEN DE MAINTENANCE SEULEMENT

Manuel technique

Ne pas enlever ou détruire

DANGER



Risque de choc électrique

Seul un technicien autorisé est habilité à effectuer des mesures de tension aux fins de diagnostic.

Après avoir effectué des mesures de tension, déconnecter la source de courant électrique avant toute intervention.

Le non-respect de ces instructions peut causer un décès ou un choc électrique.

AVERTISSEMENT



Risque de choc électrique

Déconnecter la source de courant électrique avant l'entretien.

Replacer pièces et panneaux avant de faire la remise en marche.

Le non-respect de ces instructions peut causer un décès ou un choc électrique.

Mesures de tension — Information de sécurité

Lors des mesures de tension, observer les précautions suivantes :

- Vérifier que les commandes sont à la position d'interruption de l'alimentation, pour que l'appareil ne puisse se mettre en marche dès le raccordement à une source d'énergie.
- Ménager un espace adéquat pour l'exécution des mesures de tension.
- Maintenir toute personne présente à distance de l'appareil, pour éviter tout risque de blessure.
- Toujours utiliser les instruments et outils de test appropriés.
- Après les mesures de tension, veiller toujours à interrompre l'alimentation électrique de l'appareil avant toute intervention sur l'appareil.

À L'USAGE DU TECHNICIEN DE MAINTENANCE SEULEMENT

IMPORTANT: Circuits électroniques sensibles aux décharges électrostatiques

Le risque de décharge électrostatique est permanent. Une décharge électrostatique peut détruire ou détériorer les circuits électroniques de la machine. La nouvelle carte peut sembler fonctionner correctement après la réparation, mais une décharge électrostatique peut lui avoir fait subir des contraintes qui provoqueront une défaillance plus tard.

- Utiliser un bracelet de décharge électrostatique. Connecter le bracelet de décharge électrostatique au point vert de raccordement à la terre ou à une surface métallique non peinte à l'intérieur de l'appareil.

-OU-

Toucher plusieurs fois de suite avec le doigt un point vert de raccordement à la terre ou une surface métallique non peinte à l'intérieur de l'appareil.

- Avant de retirer la pièce de son emballage, placer le sachet antistatique en contact avec un point vert de raccordement à la terre ou une surface métallique non peinte à l'intérieur de l'appareil.
- Éviter de toucher les composants électroniques ou les broches de contact; manipuler les circuits électroniques de la machine uniquement par les bords.
- Lors du remballage de circuits électroniques défectueux dans le sachet antistatique, observer les instructions ci-dessus.

PRÉCAUTIONS À OBSERVER AVANT ET DURANT LES RÉPARATIONS POUR ÉVITER UNE EXPOSITION EXCESSIVE À L'ÉNERGIE DES MICRO-ONDES

- a.** Ne pas laisser fonctionner le four lorsque la porte est ouverte.
- b.** Sur chaque four, avant d'alimenter le magnétron ou une autre source de micro-ondes, exécuter les contrôles de sécurité suivants et effectuer les réparations nécessaires:
 - 1. Système d'interverrouillage – fonctionnement correct
 - 2. Porte – fermeture correcte
 - 3. Joint et surfaces de scellement (formation d'arcs, usure et autres détériorations)
 - 4. Charnières et loquets – détérioration ou ajustement déficient (desserrage)
 - 5. Indices de détérioration par chute ou emploi abusif
- c.** Avant de déclencher la production de micro-ondes pour des opérations de test ou inspection dans les compartiments de génération de micro-ondes, contrôler magnétron, guide d'ondes/canal de transmission et cavité—contrôler/vérifier alignement correct, intégrité, connexions.
- d.** Avant de remettre le four à son propriétaire, toute défectuosité ou déficience d'ajustement de composant affectant interverrouillage, moniteur, joint de porte et génération/transmission des micro-ondes devra être éliminée par réparation/remplacement/réglage conformément aux procédures décrites dans ce manuel.
- e.** Avant de remettre le four à son propriétaire, effectuer un contrôle des fuites du four à micro-ondes pour vérifier la conformité aux prescriptions de la norme fédérale de performance.
- f.** Ne pas tenter de faire fonctionner le four si le hublot de la porte est brisé.

À L'USAGE DU TECHNICIEN DE MAINTENANCE SEULEMENT

Diagnostic

IMPORTANT : Avant de mettre sous tension le magnétron du four à micro-ondes (MO), s'assurer qu'une charge, par exemple une tasse d'eau allant aux micro-ondes, est présente dans la cavité du four à micro-ondes.

Débrancher le four ou déconnecter la source de courant électrique avant d'exécuter les contrôles suivants :

- La corrosion des pièces de connexion est une cause potentielle de défaillance du fonctionnement des commandes. Inspecter les connexions et contrôler la continuité des circuits à l'aide d'un ohmmètre.
- Exécuter tous les tests ou contrôles à l'aide d'un voltmètre ou multimètre à résistance interne de 20 000 Ω par V CC ou plus.
- Contrôler toutes les connexions avant de remplacer des composants; rechercher les conducteurs brisés ou mal branchés, les connexions mal réalisées ou les fils insuffisamment engagés dans les connecteurs. Un faisceau de câblage endommagé doit être remplacé dans son intégralité. Ne pas réparer un faisceau de câblage.
- Exécuter les mesures de résistance après avoir débranché le cordon d'alimentation de la prise de courant et déconnecté les connecteurs ou le faisceau de câblage.

IMPORTANT : Ne pas remplacer le module de commande en l'absence de preuve d'une défaillance.

Pour accéder au mode de diagnostic :

Avant d'entreprendre toute action corrective, exécuter le processus décrit ci-dessous pour accéder au mode de diagnostic :

1. Accéder au mode de diagnostic en appuyant sur LOWER OVEN>LOWER LIGHT>OVEN CANCEL (four inférieur>lampe inférieure>annulation du four) – répéter 2 autres fois.

CONSEIL : Il est aussi possible de glisser le doigt 3 fois de la gauche vers la droite sur les touches.

REMARQUE : Il n'est pas nécessaire d'attendre pour une rétroaction audible ou visuelle de la commande après chaque appui sur les touches.

2. Si la commande ne passe pas en mode de diagnostic, continuer à répéter la séquence des touches à partir de l'étape 1. Toutes les touches s'allumeront lorsque la commande passe en mode de diagnostic.
3. À partir du menu de diagnostic, faire défiler la liste jusqu'à la sélection souhaitée en utilisant l'écran tactile.

Error Diagnostics (diagnostic d'erreur) : Afficher et effacer l'historique des défaillances.

Component Activation (activation composant) : Activer manuellement chaque relais.

Sensors & Switches (capteurs et contacteurs) : Afficher les températures de la cavité du four traditionnel et le statut du contacteur de porte/loquet.

System Information (informations système) : Afficher le numéro de modèle, le numéro de série et les versions de logiciel.

Sortir Diagnostics

Procédure générale : Codes d'erreur

REMARQUE : Toutes les défaillances sont mémorisées dans l'historique des défaillances. Pour vérifier si le code d'erreur est toujours présent, lancer une fonction de cuisson et patienter 1 minute.

1. Brancher le four ou reconnecter la source de courant électrique.
2. Accéder au mode de diagnostic.
3. Appuyer sur ou faire défiler la liste jusqu'à l'élément "Error Diagnostics" dans le menu de diagnostic, puis appuyer sur "OK".

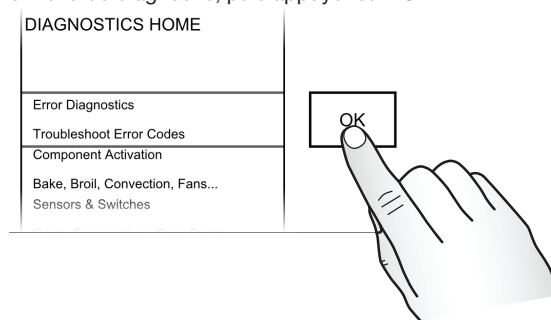

4. Pour effacer les codes d'erreur, appuyer sur "Clear History" (effacer l'historique).
5. Si aucune défaillance n'est répertoriée, le message "No Error" (aucune erreur) s'affiche à l'écran.

Procédure générale : Activation composant

1. Brancher le four ou reconnecter la source de courant électrique.
2. Accéder au mode de diagnostic.
3. Appuyer sur ou faire défiler la liste jusqu'à l'élément "Component Activation" (activation composant) dans le menu de diagnostic, puis appuyer sur "OK".
4. Appuyer sur les sélections suivantes activer/désactiver les relais correspondants.

Sélection	Relais
MW Light (lampe du MO)	Relais de la lampe MO
MW Turntable (plateau rotatif du MO)	Relais du plateau rotatif MO
MW Cooling Fan (ventilateur de refroidissement du MO)	Relais du ventilateur de refroidissement MO
MW Grill (gril du MO)	Relais de l'élément du gril MO
MW Convection Element (élément de convection du four à micro-ondes)	Relais de l'élément de convection MO
MW Convection Fan (ventilateur de convection du MO)	Relais du ventilateur de convection MO
MW Magnetron/Cooling Fan (magnétron/ventilateur de refroidissement du four à micro-ondes)	Relais du magnétron et du ventilateur de refroidissement MO
Oven Bake Element (élément de cuisson du four)	Relais de l'élément de cuisson du four
Oven Broil Element (élément de grillage du four)	Relais de l'élément de grillage du four
Oven Convection Element (élément de convection du four)	Relais de l'élément de convection du four
Oven Convection Fan (ventilateur de convection du four)	Relais du ventilateur de convection du four
Oven Cooling Fan High Speed (ventilateur de refroidissement du four – vitesse élevée)	Relais de vitesse élevée du ventilateur de refroidissement du four

Sélection	Relais
Oven Cooling Fan Low Speed (ventilateur de refroidissement du four – vitesse basse)	Relais de vitesse basse du ventilateur de refroidissement du four
Lampe du four	Relais de la lampe du four
Oven Door Latch Motor (moteur du loquet de porte du four)	Relais du moteur du loquet de porte du four

Procédure générale : Capteurs et contacteurs

REMARQUE : Cette procédure est utile pour afficher le statut actuel des contacteurs du four et des lectures du capteur.

Affichage	État
MW Door Switch (contacteur porte MO)	Ouvert ou Fermé
MW Cavity Température (température cavité MO)	Degrés en Celsius
Oven Door Switch (contacteur porte four)	Ouvert ou Fermé
Oven Latch Switch (contacteur loquet four)	Ouvert ou Fermé
Oven Cavity Température (température cavité four)	Degrés en Celsius
Oven Meat Probe Température (température de la sonde de cuisson du four)	Degrés en Celsius

1. Brancher le four ou reconnecter la source de courant électrique.
 2. Accéder au mode de diagnostic.
 3. Appuyer sur ou faire défiler la liste jusqu'à l'élément "Sensors & Switches" (capteurs et contacteurs) dans le menu de diagnostic, puis appuyer sur "OK".
 4. Appuyer sur ou faire défiler le menu Sensors & Switches (capteurs et contacteurs) pour afficher l'état désiré.
- REMARQUE :** Appuyer sur "Back" pour revenir au menu de diagnostic principal.

À L'USAGE DU TECHNICIEN DE MAINTENANCE SEULEMENT

Procédure générale : Informations système

REMARQUE : Cette procédure est utile pour afficher les informations système suivantes :

Informations système	Affichage
No de modèle	Information sur le modèle
Numéro de série	Numéro de série du produit
Numéro de série IU	Numéro de série de l'interface utilisateur
numéro de série du MCA du four	Numéro de série du module de commande de l'appareil
Version IU	Version logiciel d'interface utilisateur
HMI Central SW (VL HMI centrale)	Version de logiciel de carte HMI centrale
HMI Left SW (VL HMI gauche)	Version logiciel de clavier HMI gauche
HMI Left EE (EE HMI gauche)	Version EEPROM de clavier HMI gauche
HMI Right SW (VL HMI droit)	Version logiciel de clavier HMI droit
HMI Right EE (EE HMI droit)	Version EEPROM de clavier HMI droit
Version noyau	Version de logiciel de carte HMI centrale
Appuyer sur la version de calibrage	Version logiciel ACL/écran tactile FPC récursion terminale
Database Version (version de la base de données)	Structure de la base de données de carte HMI centrale
Audio Version (version audio)	Version de logiciel de carte HMI centrale
Oven ACU SW (version de logiciel MCA du four)	Version logiciel du module de commande du four
MWO ACU SW (version de logiciel du module de commande du four à micro-ondes)	Version de logiciel du module de commande du four à micro-ondes
Entrées de diagnostic	Nombre de fois où le menu de diagnostic a été ouvert.

1. Brancher le four ou reconnecter la source de courant électrique.
2. Accéder au mode de diagnostic.
3. Appuyer sur ou faire défiler la liste jusqu'à l'élément "System Information" (informations du système) dans le menu de diagnostic, puis appuyer sur "OK".
4. Appuyer sur ou faire défiler le menu System Information (information système) pour afficher l'état désiré.
REMARQUE : Appuyer sur "Back" pour revenir au menu de diagnostic principal.

Procédure générale : sélection du modèle

REMARQUE : Lorsqu'une nouvelle interface utilisateur (IU) est installée, une demande de sélection du numéro de modèle s'affiche à l'écran dès la mise sous tension. Pour changer le numéro de modèle sur l'interface utilisateur existante, suivre les étapes ci-dessous.

1. Brancher le four ou reconnecter la source de courant électrique.
2. Accéder au mode de diagnostic.
3. Appuyer sur ou faire défiler la liste jusqu'à l'élément System Information (informations du système) dans le menu de diagnostic, puis appuyer sur "OK".
4. Appuyer sur ou faire défiler la liste jusqu'à l'élément "Model Number" (numéro de modèle), puis appuyer sur "OK".
5. Appuyer sur ou faire défiler la liste jusqu'au numéro de modèle correct dans la liste, puis appuyer sur "Select" (sélectionner).

Codes de défaillance/d'erreur présentés sur l'afficheur

Pas d'affichage – panneau de commande vide Alimentation à découpage (SMPS), interface utilisateur (UI)

ACTION CORRECTIVE SUGGÉRÉE

REMARQUE : Avant de commencer un test, couper l'alimentation du four et la rétablir (éteindre, patienter 10 secondes et rallumer).

1. Débrancher le four ou couper l'alimentation électrique.
2. Retirer le couvercle en plastique de l'interface utilisateur UI. Vérifier la connexion de l'afficheur à l'interface utilisateur.
3. Vérifier le câblage entre la ligne principale et l'alimentation à découpage SMPS (CONN 7).

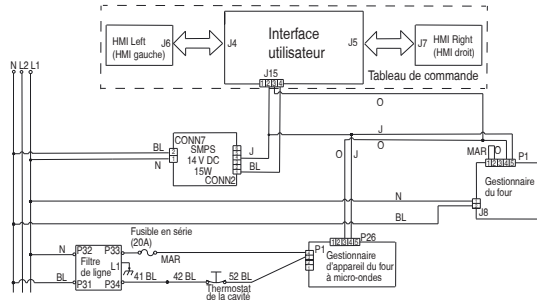

4. Vérifier la connexion entre le faisceau de câblage et l'interface utilisateur UI (J15).
5. Vérifier que la tension d'entrée entre J15-2 (TERRE) et J15-4 (14 V CC) sur l'IU est correcte en procédant aux étapes suivantes.
6. Connecter l'appareil de mesure de tension entre J15-2 et J15-4 sur l'UI.
7. Brancher le four ou reconnecter la source de courant électrique.
8. Mesurer la tension et confirmer que la tension affichée est bien de 14 V CC. Si la tension est correcte, débrancher le four ou déconnecter la source de courant électrique et passer à l'étape 13. Si la tension n'est pas correcte, passer à l'étape 9.

9. Débrancher le four ou couper l'alimentation électrique. Remplacer l'alimentation SMPS.
10. Réinstaller les pièces et panneaux avant de faire la mise en marche.
11. Brancher le four ou reconnecter la source de courant électrique.
12. Contrôler l'affichage de la carte de commande. Si l'affichage reste vierge, débrancher le four ou déconnecter la source de courant électrique.
13. HMI-central/carte IU.
14. Réinstaller les pièces et panneaux avant de faire la mise en marche.
15. Brancher le four ou reconnecter la source de courant électrique. Si l'interface utilisateur a été remplacée, suivre les instructions à l'écran pour sélectionner le numéro de modèle.
16. Vérifier que le fonctionnement est normal. Si le problème persiste, remplacer le tableau de commande et répéter les étapes 14 à 16.

À L'USAGE DU TECHNICIEN DE MAINTENANCE SEULEMENT

L'interface utilisateur ne répond pas au touché

Tableau de commande

ACTION CORRECTIVE SUGGÉRÉE

REMARQUE : Avant de commencer un test, couper l'alimentation du four et la rétablir (éteindre, patienter 10 secondes et rallumer).

1. Accéder au menu de diagnostic, puis appuyer sur POWER (mise sous tension).
2. Pour réinitialiser la calibration de l'écran tactile : débrancher le four ou couper l'alimentation électrique, attendre 10 secondes, puis rebrancher le four ou reconnecter la source de courant électrique. S'il n'y a toujours pas de réponse, passer à l'étape 3.
3. Débrancher le four ou couper l'alimentation électrique.
4. Remplacer le tableau de commande.
5. Réinstaller les pièces et panneaux avant de faire la mise en marche.
6. Brancher le four ou reconnecter la source de courant électrique.
7. Vérifier que le fonctionnement est normal.

Aucun volume sonore

Haut-parleur et tableau de commande

ACTION CORRECTIVE SUGGÉRÉE

REMARQUE : Avant de commencer un test, couper l'alimentation du four et la rétablir (éteindre, patienter 10 secondes et rallumer).

1. Vérifier que le volume sonore est activé. Appuyer sur le menu Outils, puis faire défiler la liste jusqu'au menu Son. Confirmer l'appui sur la touche Minuterie et sonnerie, et que les actions de marche ou arrêt sont activées et réglées au volume souhaité.
2. Débrancher le four ou couper l'alimentation électrique.
3. Confirmer que le haut-parleur est bien branché à la broche J8 de la carte de circuits HMI-Central/IU à J8. Si le haut-parleur est bien branché, passer à l'étape 4. Si le branchement du haut-parleur est lâche, le rebrancher et passer à l'étape 5.

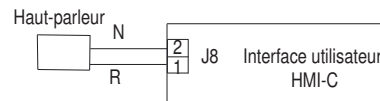

4. Remplacer le haut-parleur.
5. Réinstaller les pièces et panneaux avant de faire la mise en marche.
6. Brancher le four ou reconnecter la source de courant électrique.
7. Confirmer le fonctionnement du haut-parleur. Si le problème persiste, débrancher le four ou couper l'alimentation électrique, remplacer le tableau de commande, et répéter les étapes 5 à 7.

DÉFAILLANCE	ERREUR	DÉFAILLANCE PROBABLE
F1 interne	E0	Défaillance de l'interface utilisateur du four
ACTION CORRECTIVE SUGGÉRÉE		

REMARQUE : Avant de commencer un test, couper l'alimentation du four et la rétablir (éteindre, patienter 10 secondes et rallumer).

MÉTHODE : Avant de poursuivre, vérifier le code d'erreur en entrant le mode de diagnostic et sélectionnant "Error Diagnostics" (diagnostic d'erreur).

REMARQUE : Si d'autres codes d'erreur sont stockés, s'occuper d'abord de ces autres codes d'erreur.

1. Débrancher le four ou couper l'alimentation électrique.
2. Confirmer que le tableau de commande est relié à la terre par le châssis du four. Si tel est le cas, passer à l'étape 6. Dans le cas contraire, réparer la liaison.
3. Réinstaller les pièces et panneaux avant de faire la mise en marche.
4. Brancher le four ou reconnecter la source de courant électrique, puis arrêter et remettre sous tension.
5. Si l'erreur est toujours présente, débrancher le four ou déconnecter la source de courant électrique.
6. HMI-central/carte IU
7. Réinstaller les pièces et panneaux avant de faire la mise en marche.
8. Brancher le four ou reconnecter la source de courant électrique, puis arrêter et remettre sous tension.
9. Si l'erreur persiste après que la carte HMI-central/IU a été remplacée, débrancher le four ou couper l'alimentation électrique et remplacer le tableau de commande.
10. Réinstaller les pièces et panneaux avant de faire la mise en marche.
11. Brancher le four ou reconnecter la source de courant électrique. Suivre les messages à l'écran pour la sélection du modèle.
12. Vérifier que le fonctionnement est normal. Accéder au mode de diagnostic, sélectionner "Error Diagnostics" (diagnostic d'erreur) et effacer l'historique. Si le panneau de commande a été remplacé, il n'est pas nécessaire d'effacer l'historique des erreurs.

DÉFAILLANCE	ERREUR	DÉFAILLANCE PROBABLE
F1	E1	Erreur du module de commande interne du four
ACTION CORRECTIVE SUGGÉRÉE		

REMARQUE : Avant de commencer un test, couper l'alimentation du four et la rétablir (éteindre, patienter 10 secondes et rallumer).

MÉTHODE : Avant de poursuivre, vérifier le code d'erreur en entrant le mode de diagnostic et sélectionnant "Error Diagnostics" (diagnostic d'erreur).

REMARQUE : Si d'autres codes d'erreur sont stockés, s'occuper d'abord de ces autres codes d'erreur.

1. Débrancher le four ou couper l'alimentation électrique.
2. Remplacer le gestionnaire de l'appareil Copernicus.
3. Réinstaller les pièces et panneaux avant de faire la mise en marche.
4. Brancher le four ou reconnecter la source de courant électrique.
5. Si l'erreur persiste après le remplacement du gestionnaire de l'appareil Copernicus, débrancher le four ou déconnecter la source de courant électrique, puis passer à l'étape 6. Si tel n'est pas le cas, passer à l'étape 9.
6. Remplacer le tableau de commande.
7. Réinstaller les pièces et panneaux avant de faire la mise en marche.
8. Brancher le four ou reconnecter la source de courant électrique.
9. Suivre les instructions à l'écran pour sélectionner le numéro de modèle
10. Vérifier que le fonctionnement est normal. Accéder au mode de diagnostic, sélectionner "Error Diagnostics" (diagnostic d'erreur) et effacer l'historique. Si le panneau de commande a été remplacé, il n'est pas nécessaire d'effacer l'historique des erreurs.

À L'USAGE DU TECHNICIEN DE MAINTENANCE SEULEMENT

DÉFAILLANCE ERREUR DÉFAILLANCE PROBABLE

F1 E4 Erreur du relais 4903 du four à micro-ondes

ACTION CORRECTIVE SUGGÉRÉE

REMARQUE : Avant de commencer un test, couper l'alimentation du four et la rétablir (éteindre, patienter 10 secondes et rallumer). Après la mise sous tension, s'assurer qu'une charge, par exemple une tasse d'eau allant aux micro-ondes, est présente dans la cavité du four à micro-ondes et démarrer une fonction de cuisson. Attendre 1 minute avant de vérifier que la défaillance se reproduit.

- Vérifier que le contacteur de porte fonctionne correctement : lorsque la porte est ouverte, la lampe du four à micro-ondes est allumée, et lorsqu'elle est fermée, la lampe est éteinte.
- Débrancher le four ou couper l'alimentation électrique.
- Vérifier les éléments suivants sur le gestionnaire du four à micro-ondes :
 - Connexions vers le relais 4903

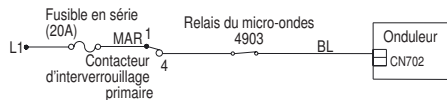

- Vérifier si le relais 4903 est court-circuité. Si tel est le cas, passer à l'étape 7.
- Réinstaller les pièces et panneaux avant de faire la mise en marche.
 - Brancher le four ou reconnecter la source de courant électrique.
 - Pour vérifier si le code d'erreur est toujours présent, s'assurer qu'une charge, par exemple une tasse d'eau allant aux micro-ondes, est présente dans la cavité du four à micro-ondes et démarrer une fonction de cuisson dans le four à micro-ondes. Patienter 1 minute pour vérifier si la défaillance se produit. Si l'erreur persiste, passer à l'étape 7. Si tel n'est pas le cas, passer à l'étape 10.
 - Débrancher le four ou déconnecter la source de courant électrique et remplacer le gestionnaire du four à micro-ondes.
 - Réinstaller les pièces et panneaux avant de faire la mise en marche.
 - Brancher le four ou reconnecter la source de courant électrique.
 - Vérifier que le fonctionnement est normal. Accéder au menu de diagnostic sélectionner Error Diagnostics (diagnostic d'erreur) et effacer l'historique.

DÉFAILLANCE ERREUR DÉFAILLANCE PROBABLE

F1 E5 Erreur de l'onduleur du four à micro-ondes

ACTION CORRECTIVE SUGGÉRÉE

REMARQUE : Avant de commencer un test, couper l'alimentation du four et la rétablir (éteindre, patienter 10 secondes et rallumer). Après la mise sous tension, s'assurer qu'une charge, par exemple une tasse d'eau allant aux micro-ondes, est présente dans la cavité du four à micro-ondes et démarrer une fonction de cuisson. Attendre 1 minute avant de vérifier que la défaillance se reproduit.

- Vérifier que le contacteur de porte fonctionne correctement : lorsque la porte est ouverte, la lampe du four à micro-ondes est allumée, et lorsqu'elle est fermée, la lampe est éteinte.
- Débrancher le four ou couper l'alimentation électrique.
- Vérifier les éléments suivants sur le gestionnaire du four à micro-ondes :
 - Relais 4903
 - Connecteur P8

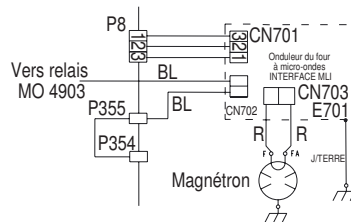

- Vérifier les connexions suivantes sur le circuit onduleur :
 - CN701
 - CN702
 - CN703
- Si la porte fonctionne correctement et toutes les connexions sont correctes, remplacer le circuit onduleur du four à micro-ondes.
- Réinstaller les pièces et panneaux avant de faire la mise en marche.
- Brancher le four ou reconnecter la source de courant électrique.

8. Pour vérifier si le code d'erreur est toujours présent, s'assurer qu'une charge, par exemple une tasse d'eau allant aux micro-ondes, est présente dans la cavité du four à micro-ondes et démarrer une fonction de cuisson dans le four à micro-ondes. Patienter 1 minute pour vérifier si la défaillance se produit. Si l'erreur persiste, passer à l'étape 9. Si tel n'est pas le cas, passer à l'étape 17.
9. Débrancher le four ou couper l'alimentation électrique.
10. Remplacer le magnétron.
11. Réinstaller les pièces et panneaux avant de faire la mise en marche.
12. Brancher le four ou reconnecter la source de courant électrique.
13. Pour vérifier si le code d'erreur est toujours présent, s'assurer qu'une charge, par exemple une tasse d'eau allant aux micro-ondes, est présente dans la cavité du four à micro-ondes et démarrer une fonction de cuisson dans le four à micro-ondes. Patienter 1 minute pour vérifier si la défaillance se produit. Si l'erreur persiste, passer à l'étape 14. Si tel n'est pas le cas, passer à l'étape 17.
14. Débrancher le four ou déconnecter la source de courant électrique et remplacer le module de commande du four à micro-ondes.
15. Réinstaller les pièces et panneaux avant de faire la mise en marche.
16. Brancher le four ou reconnecter la source de courant électrique.
17. Vérifier que le fonctionnement est normal. Accéder au menu de diagnostic sélectionner Error Diagnostics (diagnostic d'erreur) et effacer l'historique.

DÉFAILLANCE ERREUR DÉFAILLANCE PROBABLE

F1	E6	Erreur de génération des micro-ondes
----	----	--------------------------------------

ACTION CORRECTIVE SUGGÉRÉE

REMARQUE : Avant de commencer un test, couper l'alimentation du four et la rétablir (éteindre, patienter 10 secondes et rallumer). Après la mise sous tension, s'assurer qu'une charge, par exemple une tasse d'eau allant aux micro-ondes, est présente dans la cavité du four à micro-ondes et démarrer une fonction de cuisson. Attendre 1 minute avant de vérifier que la défaillance se reproduit.

1. Vérifier que le contacteur de porte fonctionne correctement : lorsque la porte est ouverte, la lampe du four à micro-ondes est allumée, et lorsqu'elle est fermée, la lampe est éteinte.
2. Débrancher le four ou couper l'alimentation électrique.
3. Vérifier les éléments suivants sur le gestionnaire du four à micro-ondes :
 - a. Relais 4903

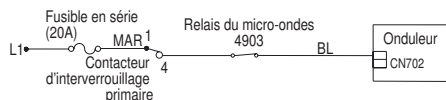

4. Si la porte fonctionne correctement et toutes les connexions sont correctes, remplacer le magnétron.
5. Réinstaller les pièces et panneaux avant de faire la mise en marche.
6. Brancher le four ou reconnecter la source de courant électrique.
7. Pour vérifier si le code d'erreur est toujours présent, s'assurer qu'une charge, par exemple une tasse d'eau allant aux micro-ondes, est présente dans la cavité du four à micro-ondes et démarrer une fonction de cuisson dans le four à micro-ondes. Patienter 1 minute pour vérifier si la défaillance se produit. Si l'erreur persiste, passer à l'étape 8. Si tel n'est pas le cas, passer à l'étape 16.
8. Débrancher le four ou déconnecter la source de courant électrique et remplacer le circuit onduleur.
9. Réinstaller les pièces et panneaux avant de faire la mise en marche.
10. Brancher le four ou reconnecter la source de courant électrique.

À L'USAGE DU TECHNICIEN DE MAINTENANCE SEULEMENT

11. Pour vérifier si le code d'erreur est toujours présent, s'assurer qu'une charge, par exemple une tasse d'eau allant aux micro-ondes, est présente dans la cavité du four à micro-ondes et démarrer une fonction de cuisson dans le four à micro-ondes. Patienter 1 minute pour vérifier si la défaillance se produit. Si l'erreur persiste, passer à l'étape 12. Si tel n'est pas le cas, passer à l'étape 16.
12. Débrancher le four ou couper l'alimentation électrique.
13. Remplacer le MCA du four à micro-ondes.
14. Réinstaller les pièces et panneaux avant de faire la mise en marche.
15. Brancher le four ou reconnecter la source de courant électrique.
16. Vérifier que le fonctionnement est normal. Accéder au menu de diagnostic sélectionner Error Diagnostics (diagnostic d'erreur) et effacer l'historique.

DÉFAILLANCE	ERREUR	DÉFAILLANCE PROBABLE
Touche F2	E0	Clavier déconnecté
	E1	Touche bloquée/court-circuitée

ACTION CORRECTIVE SUGGÉRÉE

REMARQUE : Avant de commencer un test, couper l'alimentation du four et la rétablir (éteindre, patienter 10 secondes et rallumer).

MÉTHODE : Avant de poursuivre, vérifier le code d'erreur en entrant le mode de diagnostic et sélectionnant "Error Diagnostics" (diagnostic d'erreur).

1. Débrancher le four ou couper l'alimentation électrique.
2. Vérifier que les connecteurs J4, J5, J6 et J7 sont fermement connectés. Si ce n'est pas le cas, passer à l'étape 3. Si tel est le cas, passer à l'étape 6.

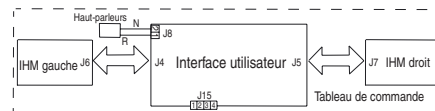

3. Reconnecter les connecteurs lâches.
4. Réinstaller les pièces et panneaux avant de faire la mise en marche.
5. Brancher le four ou reconnecter la source de courant électrique. Si la défaillance a disparu, passer à l'étape 9. Si l'erreur persiste, débrancher le four ou déconnecter la source de courant électrique.
6. Remplacer le tableau de commande.
7. Réinstaller les pièces et panneaux avant de faire la mise en marche.
8. Suivre les instructions à l'écran pour sélectionner le numéro de modèle.
9. Vérifier que le fonctionnement est normal. Accéder au menu de diagnostic sélectionner "Error Diagnostics" (diagnostic d'erreur) et effacer l'historique. Si le panneau de commande a été remplacé, il n'est pas nécessaire d'effacer l'historique des erreurs.

DÉFAILLANCE	ERREUR	DÉFAILLANCE PROBABLE
Capteur F3	E0	Capteur du four principal ouvert ou court-circuité

ACTION CORRECTIVE SUGGÉRÉE

REMARQUE : Avant de commencer un test, couper l'alimentation du four et la rétablir (éteindre, patienter 10 secondes et rallumer).

MÉTHODE : Avant de poursuivre, vérifier le code d'erreur en entrant le mode de diagnostic et sélectionnant "Error Diagnostics" (diagnostic d'erreur).

- Débrancher le four ou couper l'alimentation électrique.
- Débrancher le connecteur P3 du gestionnaire du four et mesurer la résistance du capteur entre P3-1 et P3-2. La mesure doit être entre 1 000 Ω et 1 200 Ω à 77 °F (25 °C). Vérifier que le capteur n'est pas court-circuité à la masse. Si les contrôles sur le capteur ne sont pas corrects, le remplacer et effectuer de nouveau les contrôles.

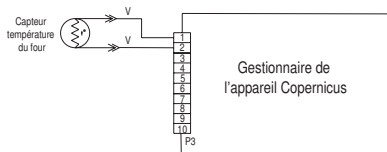

- Réassembler les pièces et panneaux et brancher le four ou reconnecter la source de courant électrique.
- Entrer le mode de diagnostic et sélectionner "Sensors & Switches" (capteurs et contacteurs) pour vérifier si la température indiquée sur l'afficheur de température de la cavité du four est correcte (température ambiante). Si tel est le cas, passer à l'étape 8. Sinon, débrancher le four ou déconnecter la source de courant électrique.

REMARQUE : Sur l'écran de l'état, l'unité de mesure est en Celsius.

- Remplacer le gestionnaire de l'appareil Copernicus.
- Réinstaller les pièces et panneaux avant de faire la mise en marche.
- Brancher le four ou reconnecter la source de courant électrique.
- Vérifier que le fonctionnement est normal. Accéder au mode de diagnostic, sélectionner "Error Diagnostics" (diagnostic d'erreur) et effacer l'historique.

DÉFAILLANCE	ERREUR	DÉFAILLANCE PROBABLE
Capteur F3	E3	Sonde de cuisson ou prise de connecteur de sonde de cuisson court-circuitée

ACTION CORRECTIVE SUGGÉRÉE

REMARQUE : Avant de commencer un test, couper l'alimentation du four et la rétablir (éteindre, patienter 10 secondes et rallumer).

MÉTHODE : Avant de poursuivre, vérifier le code d'erreur en entrant le mode de diagnostic et sélectionnant "Error Diagnostics" (diagnostic d'erreur).

- Débrancher le four ou couper l'alimentation électrique.
- Retirer la sonde de cuisson à viande si celle-ci est connectée.
- Débrancher le connecteur P3 du gestionnaire de l'appareil Copernicus.

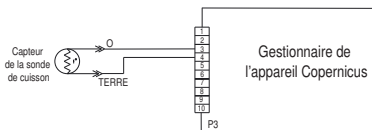

- Vérifier la continuité de la prise des câblages entre P3-3 et P3-4. Si elle indique 0 Ω , remplacer la prise et passer à l'étape 5. Si elle n'indique pas 0 Ω , la prise fonctionne correctement. Passer à l'étape 5.
- Brancher la sonde de cuisson et vérifier si elle est ouverte ou court-circuitée vers la terre. Si les contrôles sur la sonde de cuisson ne sont pas corrects, remplacer la sonde de cuisson. À 77 °F (25 °C), la valeur attendue doit être d'environ 50 k Ω . Si les contrôles sont corrects, remplacer le gestionnaire de l'appareil Copernicus.
- Réinstaller les pièces et panneaux avant de faire la mise en marche.
- Brancher le four ou reconnecter la source de courant électrique.
- Vérifier que le fonctionnement est normal. Accéder au mode de diagnostic, sélectionner "Error Diagnostics" (diagnostic d'erreur) et effacer l'historique. Vérifier la lecture de la sonde à viande en entrant le mode de diagnostic et sélectionnant Sensors & Switches (capteurs et contacteurs). La sonde à viande devrait détecter la température ambiante.

À L'USAGE DU TECHNICIEN DE MAINTENANCE SEULEMENT

DÉFAILLANCE	ERREUR	DÉFAILLANCE PROBABLE
F4	E1	Erreur du capteur de température de la cavité du four à micro-ondes

ACTION CORRECTIVE SUGGÉRÉE

REMARQUE : Avant de commencer un test, couper l'alimentation du four et la rétablir (éteindre, patienter 10 secondes et rallumer). Après la mise sous tension, s'assurer qu'une charge, par exemple une tasse d'eau allant aux micro-ondes, est présente dans la cavité du four à micro-ondes et démarrer une fonction de cuisson qui utilise un capteur de température, telle qu'un programme Convect (convection). Attendre 1 minute avant de vérifier que la défaillance se reproduit.

1. Débrancher le four ou couper l'alimentation électrique.
2. Vérifier que le connecteur P22 du gestionnaire du four à micro-ondes est fermement connecté. Si tel est le cas, passer à l'étape 3. Dans le cas contraire, l'engager fermement et passer à l'étape 5.

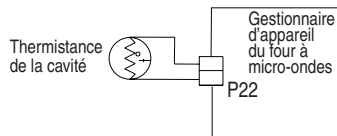

3. Débrancher le connecteur P22 du gestionnaire du four à micro-ondes et mesurer la résistance de la thermistance. Elle doit valoir environ 230 k Ω à 77 °F \pm 10 °F (25 °C \pm 10 °C).
4. Vérifier que la thermistance n'est pas court-circuitée à la masse. Si les contrôles de la thermistance ne sont pas corrects, la remplacer. Si le contrôle de la thermistance est correct, remplacer le gestionnaire du four à micro-ondes.
5. Réinstaller les pièces et panneaux avant de faire la mise en marche.
6. Brancher le four ou reconnecter la source de courant électrique.
7. Vérifier que le fonctionnement est normal. Accéder au menu de diagnostic sélectionner "Error Diagnostics" (diagnostic d'erreur) et effacer l'historique.

DÉFAILLANCE	ERREUR	DÉFAILLANCE PROBABLE
F4	E2	Erreur du capteur de température du magnétron

ACTION CORRECTIVE SUGGÉRÉE

REMARQUE : Avant de commencer un test, couper l'alimentation du four et la rétablir (éteindre, patienter 10 secondes et rallumer). Après la mise sous tension, s'assurer qu'une charge, par exemple une tasse d'eau allant aux micro-ondes, est présente dans la cavité du four à micro-ondes et démarrer une fonction de cuisson. Attendre 1 minute avant de vérifier que la défaillance se reproduit.

1. Débrancher le four ou couper l'alimentation électrique.
2. Vérifier que le connecteur P21 du gestionnaire du four à micro-ondes est fermement connecté. Si tel est le cas, passer à l'étape 3. Dans le cas contraire, l'engager fermement et passer à l'étape 5.

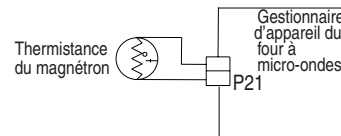

3. Débrancher le connecteur P21 du gestionnaire du four à micro-ondes et mesurer la résistance de la thermistance. Elle doit valoir environ 10 k Ω à 77 °F \pm 10 °F (25 °C \pm 10 °C).
4. Vérifier que la thermistance n'est pas court-circuitée à la masse. Si les contrôles de la thermistance ne sont pas corrects, la remplacer. Si le contrôle de la thermistance est correct, remplacer le gestionnaire du four à micro-ondes.
5. Réinstaller les pièces et panneaux avant de faire la mise en marche.
6. Brancher le four ou reconnecter la source de courant électrique.
7. Vérifier que le fonctionnement est normal. Accéder au menu de diagnostic sélectionner "Error Diagnostics" (diagnostic d'erreur) et effacer l'historique.

DÉFAILLANCE	ERREUR	DÉFAILLANCE PROBABLE
Entrées F4	E4	Erreur du capteur d'humidité du four à micro-ondes

ACTION CORRECTIVE SUGGÉRÉE

REMARQUE : Avant de commencer un test, couper l'alimentation du four et la rétablir (éteindre, patienter 10 secondes et rallumer). Après la mise sous tension, s'assurer qu'une charge, par exemple une tasse d'eau allant aux micro-ondes, est présente dans la cavité du four à micro-ondes et démarrer une fonction de cuisson qui utilise un capteur d'humidité, telle qu'un programme Steam (vapeur). Attendre 1 minute avant de vérifier que la défaillance se reproduit.

- Débrancher le four ou couper l'alimentation électrique.
- Vérifier que le connecteur P23 du gestionnaire du four à micro-ondes est fermement connecté. Si tel est le cas, passer à l'étape 3. Dans le cas contraire, l'engager fermement et passer à l'étape 5.

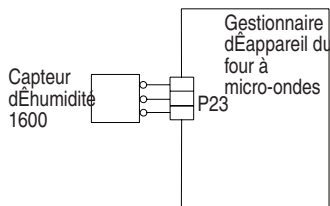

- Débrancher le connecteur P23 du gestionnaire du four à micro-ondes et mesurer la résistance du capteur :
Entre les broches 3 et 1. Elle doit valoir environ $2\ 800\ \Omega$ à $77\ ^\circ\text{F} \pm 10\ ^\circ\text{F}$ ($25\ ^\circ\text{C} \pm 10\ ^\circ\text{C}$).
Entre les broches 3 et 2. Elle doit valoir environ $2\ 800\ \Omega$ à $77\ ^\circ\text{F} \pm 10\ ^\circ\text{F}$ ($25\ ^\circ\text{C} \pm 10\ ^\circ\text{C}$).
- Vérifier que le capteur n'est pas court-circuité à la masse. Si les contrôles du capteur ne sont pas corrects, le remplacer. Si les contrôles du capteur sont corrects, remplacer le gestionnaire du four à micro-ondes.
- Réinstaller les pièces et panneaux avant de faire la mise en marche.
- Brancher le four ou reconnecter la source de courant électrique.
- Vérifier que le fonctionnement est normal. Accéder au menu de diagnostic sélectionner "Error Diagnostics" (diagnostic d'erreur) et effacer l'historique.

DÉFAILLANCE	ERREUR	DÉFAILLANCE PROBABLE
F4	E8	Surchauffe de l'onduleur

ACTION CORRECTIVE SUGGÉRÉE

REMARQUE : Avant de commencer un test, couper l'alimentation du four et la rétablir (éteindre, patienter 10 secondes et rallumer). Après la mise sous tension, s'assurer qu'une charge, par exemple une tasse d'eau allant aux micro-ondes, est présente dans la cavité du four à micro-ondes et démarrer une fonction de cuisson. Attendre 1 minute avant de vérifier que la défaillance se reproduit.

- Débrancher le four ou couper l'alimentation électrique.
- Vérifier ce qui suit :
 - Connexion du ventilateur de refroidissement pour tout connecteur mal branché
 - Installation du four; assurez-vous également qu'il n'y ait aucune obstruction d'air
- Réinstaller les pièces et panneaux avant de faire la mise en marche.
- Brancher le four ou reconnecter la source de courant électrique.
- Pour vérifier si le ventilateur de refroidissement est installé, s'assurer qu'une charge, par exemple une tasse d'eau allant aux micro-ondes, est présente dans la cavité du four à micro-ondes et démarrer une fonction de cuisson dans le four à micro-ondes. S'assurer que le ventilateur fonctionne. Si ce n'est pas le cas, débrancher le four ou déconnecter la source de courant électrique, remplacer le ventilateur et passer à l'étape 8. Sinon, passer à l'étape 6.
- Débrancher le four ou couper l'alimentation électrique.
- Remplacer le circuit de l'onduleur.
- Réinstaller les pièces et panneaux avant de faire la mise en marche.
- Brancher le four ou reconnecter la source de courant électrique.
- Vérifier que le fonctionnement est normal. Accéder au menu de diagnostic sélectionner "Error Diagnostics" (diagnostic d'erreur) et effacer l'historique.

À L'USAGE DU TECHNICIEN DE MAINTENANCE SEULEMENT

DÉFAILLANCE ERREUR DÉFAILLANCE PROBABLE

F4 E9 Surchauffe de l'onduleur et du magnétron

ACTION CORRECTIVE SUGGÉRÉE

REMARQUE : Avant de commencer un test, couper l'alimentation du four et la rétablir (éteindre, patienter 10 secondes et rallumer). Après la mise sous tension, s'assurer qu'une charge, par exemple une tasse d'eau allant aux micro-ondes, est présente dans la cavité du four à micro-ondes et démarrer une fonction de cuisson. Attendre 1 minute avant de vérifier que la défaillance se reproduit.

- Débrancher le four ou couper l'alimentation électrique.
- Vérifier ce qui suit :
 - Connexion du ventilateur de refroidissement pour tout connecteur mal branché
 - Installation du four; assurez-vous également qu'il n'y ait aucune obstruction d'air
- Réinstaller les pièces et panneaux avant de faire la mise en marche.
- Brancher le four ou reconnecter la source de courant électrique.
- Pour vérifier si le ventilateur de refroidissement est installé, s'assurer qu'une charge, par exemple une tasse d'eau allant aux micro-ondes, est présente dans la cavité du four à micro-ondes et démarrer une fonction de cuisson dans le four à micro-ondes. S'assurer que le ventilateur fonctionne. Si ce n'est pas le cas, débrancher le four ou déconnecter la source de courant électrique, remplacer le ventilateur et passer à l'étape 8. Sinon, passer à l'étape 6.
- Débrancher le four ou couper l'alimentation électrique.
- Remplacer le magnétron et le circuit de l'onduleur.
- Réinstaller les pièces et panneaux avant de faire la mise en marche.
- Brancher le four ou reconnecter la source de courant électrique.
- Vérifier que le fonctionnement est normal. Accéder au menu de diagnostic sélectionner "Error Diagnostics" (diagnostic d'erreur) et effacer l'historique.

DÉFAILLANCE ERREUR DÉFAILLANCE PROBABLE

Entrées F5 E0 Non-concordance entre les contacteurs de la porte et du loquet

ACTION CORRECTIVE SUGGÉRÉE

REMARQUE : Avant de commencer un test, couper l'alimentation du four et la rétablir (éteindre, patienter 10 secondes et rallumer).

MÉTHODE : Avant de poursuivre, vérifier le code d'erreur en entrant le mode de diagnostic et sélectionnant "Error Diagnostics" (diagnostic d'erreur).

- Accéder au menu de diagnostic et sélectionner Component Activation (activation composant). Appuyer sur ou faire défiler la liste jusqu'à l'élément "Door Latch Motor" (loquet de porte motorisé), puis appuyer sur "OK". Appuyer sur "Latch Door" (loquet de porte). Patienter au moins 15 secondes, puis vérifier si l'état du loquet change à l'écran. Si l'état ne change pas, débrancher le four ou déconnecter la source de courant électrique et passer à l'étape 2. Si l'état change, débrancher le four ou déconnecter la source de courant électrique et passer à l'étape 5.
- Si le four ne se déverrouille pas, débrancher le connecteur P3 et contrôler la continuité (sur le fil du loquet) entre P3-5 et P3-7.

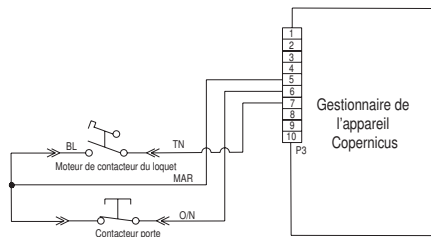

- Débrancher le connecteur J8 du gestionnaire de l'appareil Copernicus.

4. Mesurer la résistance entre les connecteurs J8-2 et P5-1. Elle doit être comprise entre 500 Ω et 3 000 Ω à 77 °F (25 °C).

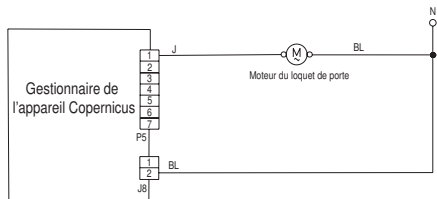

5. Si la mesure de résistance est en dehors de l'intervalle, remplacer le loquet de portes concerné. Vérifier que l'erreur a disparu.
6. Réassembler l'ensemble des pièces et panneaux.
7. Brancher le four ou reconnecter la source de courant électrique.
8. Accéder au menu de diagnostic et sélectionner Component Activation (activation composant). Vérifier l'état de la porte à l'écran en ouvrant et en fermant la porte du four.
9. Si l'état ne change pas, débrancher le four ou déconnecter la source de courant électrique.
10. Vérifier la continuité entre les broches P3-5 et P3-6 avec la porte ouverte et fermée. Porte ouverte = Résistance infinie. Porte fermée = résistance nulle.
11. Si la continuité est incorrecte, remplacer le loquet de porte. Si tous les contrôles étaient corrects, remplacer le gestionnaire de l'appareil Copernicus.
12. Réinstaller les pièces et panneaux avant de faire la mise en marche.
13. Brancher le four ou reconnecter la source de courant électrique.
14. Vérifier que le fonctionnement est normal. Accéder au menu de diagnostic sélectionner "Error Diagnostics" (diagnostic d'erreur) et effacer l'historique.

DÉFAILLANCE ERREUR DÉFAILLANCE PROBABLE

Entrées F5

E1

Loquet inopérant

ACTION CORRECTIVE SUGGÉRÉE

REMARQUE : Avant de commencer un test, couper l'alimentation du four et la rétablir (éteindre, patienter 10 secondes et rallumer).

MÉTHODE : Avant de poursuivre, vérifier le code d'erreur en entrant le mode de diagnostic et sélectionnant "Error Diagnostics" (diagnostic d'erreur).

1. Accéder au menu de diagnostic et sélectionner Component Activation (activation composant). Appuyer sur ou faire défiler la liste jusqu'à l'élément "Door Latch Motor" (loquet de porte motorisé), puis appuyer sur "OK". Appuyer sur "Latch Door" (loquet de porte). Patienter au moins 15 secondes, puis vérifier si l'état du loquet change à l'écran. Si l'état ne change pas, passer à l'étape 2. Si le statut change, débrancher le four ou couper l'alimentation électrique, remplacer le gestionnaire de l'appareil Copernicus et passer à l'étape 6.
2. Si l'état du loquet à l'écran est "ouvert", débrancher le four ou déconnecter la source de courant électrique et vérifier si la connexion du faisceau est défectueuse entre le contacteur du loquet motorisé et P3-5 et P3-7.

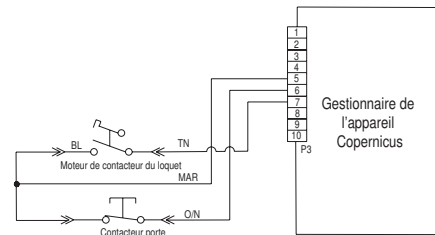

3. Débrancher le connecteur J8 du gestionnaire de l'appareil Copernicus.

À L'USAGE DU TECHNICIEN DE MAINTENANCE SEULEMENT

4. Mesurer la résistance entre les connecteurs J8-2 et P5-1. Elle doit être comprise entre 500 Ω et 3 000 Ω à 77 °F (25 °C).

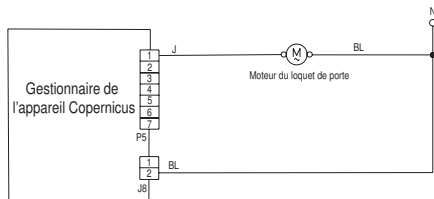

5. Si la mesure de résistance est en dehors de l'intervalle, remplacer le loquet de porte. Vérifier que l'erreur a disparu. Si tous les contrôles étaient corrects, remplacer le gestionnaire de l'appareil Copernicus.
6. Réinstaller les pièces et panneaux avant de faire la mise en marche.
7. Brancher le four ou reconnecter la source de courant électrique.
8. Vérifier que le fonctionnement est normal. Accéder au menu de diagnostic sélectionner "Error Diagnostics" (diagnostic d'erreur) et effacer l'historique.

DÉFAILLANCE	ERREUR	DÉFAILLANCE PROBABLE
F6	E0	Interface utilisateur du four – perte de communication
	E6	Gestionnaire du four – perte de communication

ACTION CORRECTIVE SUGGÉRÉE

REMARQUE : Avant de commencer un test, couper l'alimentation du four et la rétablir (éteindre, patienter 10 secondes et rallumer).

MÉTHODE : Avant de poursuivre, vérifier le code d'erreur en entrant le mode de diagnostic et sélectionnant "Error Diagnostics" (diagnostic d'erreur).

1. Débrancher le four ou couper l'alimentation électrique.
2. Vérifier la continuité des câblages entre P1-4 et J15-3, puis P1-5 et J15-2.
3. Vérifier la continuité entre les broches P1-1 et P1-2.
4. Si tous les contrôles sont corrects, remplacer le gestionnaire de l'appareil Copernicus.

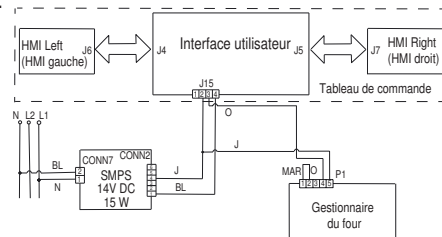

5. Réinstaller les pièces et panneaux avant de faire la mise en marche.
6. Brancher le four ou reconnecter la source de courant électrique.
7. Si l'erreur se reproduit, débrancher le four ou déconnecter la source de courant électrique.
8. Remplacer la carte HMI-central/IU.
9. Réinstaller les pièces et panneaux avant de faire la mise en marche.
10. Brancher le four ou reconnecter la source de courant électrique.
11. Suivre les instructions à l'écran pour sélectionner le numéro de modèle si l'interface utilisateur a été remplacée.
12. Vérifier que le fonctionnement est normal. Accéder au mode de diagnostic, sélectionner "Error Diagnostics" (diagnostic d'erreur) et effacer l'historique.

DÉFAILLANCE ERREUR DÉFAILLANCE PROBABLE

F6 E1 Surchauffe

ACTION CORRECTIVE SUGGÉRÉE

REMARQUE : Avant de commencer un test, couper l'alimentation du four et la rétablir (éteindre, patienter 10 secondes et rallumer).

MÉTHODE : Avant de poursuivre, vérifier le code d'erreur en entrant le mode de diagnostic et sélectionnant "Error Diagnostics" (diagnostic d'erreur).

- Débrancher le four ou couper l'alimentation électrique.
- Vérifier si des éléments sont court-circuités. Vérifier la résistance des éléments :
 - PX4-2 et PX3-2 – vérifier l'élément de cuisson au grill (13,2 Ω à 14,6 Ω)
 - PX1-1 et PX3-2 – vérifier l'élément de cuisson au four (19 Ω à 21 Ω)
 - PX1-3 et PX3-2 – vérifier l'élément de convection supérieur (15,2 Ω à 17,3 Ω)
- S'il existe un élément court-circuité à la terre, remplacer l'élément.
- Vérifier les éventuels courts-circuits dans les relais.

Pour les modèles principaux : Débrancher les connecteurs PX1 et PX4 et vérifier les éventuels courts-circuits entre :

- PX1-1 et PX1-2 (relais de cuisson au four)
- PX1-3 et PX1-4 (relais de convection)
- PX4-1 et PX4-2 (relais de cuisson au grill)

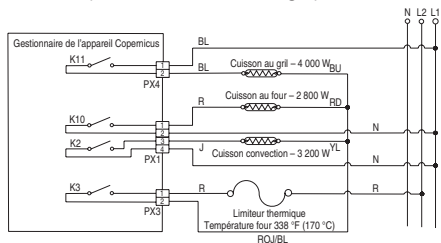

- En cas de relais court-circuité, remplacer le module de commande du gestionnaire de l'appareil Copernicus. Passer à l'étape 9.
- Si tout est correct, débrancher le connecteur P3 du gestionnaire de l'appareil Copernicus.

- Mesurer la résistance du capteur du four. Elle doit être comprise entre 1 000 Ω et 1 200 Ω à 77 °F (25 °C).
- Vérifier que le capteur n'est pas court-circuité à la masse. Si les contrôles sur le capteur ne sont pas corrects, le remplacer et reprendre les contrôles.

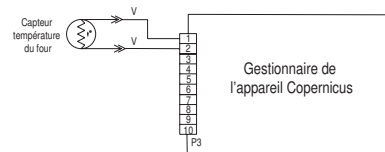

- Réinstaller les pièces et panneaux avant de faire la mise en marche.
- Brancher le four ou reconnecter la source de courant électrique.
- Accéder au menu de diagnostic et sélectionner "Sensors & Switches" (capteurs et contacteurs) pour vérifier si la température du four correspondante sur l'afficheur est correcte (température ambiante). Si elle ne l'est pas, débrancher le four ou déconnecter la source de courant électrique et remplacer la carte du gestionnaire de l'appareil Copernicus.

REMARQUE : Sur l'écran de l'état, l'unité de mesure est en Celsius.

- Réinstaller les pièces et panneaux avant de faire la mise en marche.
- Brancher le four ou reconnecter la source de courant électrique.
- Vérifier que le fonctionnement est normal. Accéder au mode de diagnostic, sélectionner "Error Diagnostics" (diagnostic d'erreur) et effacer l'historique.

À L'USAGE DU TECHNICIEN DE MAINTENANCE SEULEMENT

DÉFAILLANCE	ERREUR	DÉFAILLANCE PROBABLE
F6	E4	Non-concordance de statut d'état entre interface utilisateur et gestionnaire de l'appareil

ACTION CORRECTIVE SUGGÉRÉE

REMARQUE : Avant de commencer un test, couper l'alimentation du four et la rétablir (éteindre, patienter 10 secondes et rallumer).

MÉTHODE : Avant de poursuivre, vérifier le code d'erreur en entrant le mode de diagnostic et sélectionnant "Error Diagnostics" (diagnostic d'erreur).

REMARQUE : Si d'autres codes d'erreur sont stockés, s'occuper d'abord de ces autres codes d'erreur.

- Débrancher le four ou couper l'alimentation électrique.
- Remplacer le gestionnaire de l'appareil Copernicus.
- Réinstaller les pièces et panneaux avant de faire la mise en marche.
- Brancher le four ou reconnecter la source de courant électrique.
- Couper puis relancer l'alimentation. Si l'erreur est toujours présente après avoir remplacé le gestionnaire de l'appareil Copernicus, débrancher le four ou déconnecter la source de courant électrique. Passer à l'étape 7.
- Si l'erreur a disparu, passer à l'étape 10.
- Remplacer la carte HMI-central/IU.
- Réinstaller les pièces et panneaux avant de faire la mise en marche.
- Brancher le four ou reconnecter la source de courant électrique et suivre les messages à l'écran pour la sélection du modèle.
- Vérifier que le fonctionnement est normal. Si tel n'est pas le cas, passer à l'étape 14. Si l'erreur est toujours présente, passer à l'étape 11.
- Débrancher le four ou couper l'alimentation électrique.
- Remplacer le tableau de commande.
- Brancher le four ou reconnecter la source de courant électrique.
- Suivre les messages à l'écran pour la sélection du modèle.
- Vérifier que le fonctionnement est normal. Accéder au mode de diagnostic, sélectionner "Error Diagnostics" (diagnostic d'erreur) et effacer l'historique.

DÉFAILLANCE	ERREUR	DÉFAILLANCE PROBABLE
F6	E8	Perte de communication avec le gestionnaire du four à micro-ondes

ACTION CORRECTIVE SUGGÉRÉE

REMARQUE : Avant de commencer un test, couper l'alimentation du four et la rétablir (éteindre, patienter 10 secondes et rallumer).

MÉTHODE : Avant de poursuivre, vérifier le code d'erreur en entrant le mode de diagnostic et sélectionnant "Error Diagnostics" (diagnostic d'erreur).

- S'assurer que le four est branché. Ouvrir la porte du four à micro-ondes pour vérifier si la lampe s'allume.
- S'assurer que le mode Sabbat est désactivé.
- Débrancher le four ou couper l'alimentation électrique.
- Vérifier la connexion entre la carte de l'interface utilisateur broche J15-2 (jaune) et J15-3 (orange) et le gestionnaire du four à micro-ondes broche P26-3 (orange) et P26-4 (jaune).

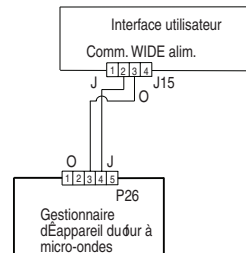

- Si le faisceau est correct, remplacer le gestionnaire du four à micro-ondes.
- Réinstaller les pièces et panneaux avant de faire la mise en marche.
- Brancher le four ou reconnecter la source de courant électrique.
- Si l'erreur se reproduit, débrancher le four ou déconnecter la source de courant électrique et remplacer la carte HMI-central/IU.
- Réinstaller les pièces et panneaux avant de faire la mise en marche.

10. Brancher le four ou reconnecter la source de courant électrique.
11. Suivre les instructions à l'écran pour sélectionner le numéro de modèle si l'interface utilisateur a été remplacée.
12. Vérifier que le fonctionnement est normal. Accéder au menu de diagnostic sélectionner "Error Diagnostics" (diagnostic d'erreur) et effacer l'historique.

ANOMALIE (les 2 chiffres les plus à gauche sur l'horloge)	ERREUR (les 2 chiffres les plus à droite de l'horloge)	DÉFAILLANCE PROBABLE
F8	E0	Le produit n'est pas branché correctement
	E1	Vitesse trop élevée de la vitesse basse du ventilateur
	E2	Vitesse trop lente de la vitesse élevée du ventilateur
	E3	Vitesse trop élevée de la vitesse élevée du ventilateur

MESSAGE DE VITESSE BASSE DU VENTILATEUR SUR LE FOUR SIMPLE/DOUBLE : Le produit a rencontré un problème et ne peut plus être utilisé.

ACTION CORRECTIVE SUGGÉRÉE

1. Débrancher le four ou couper l'alimentation électrique.
2. Attendre au moins 30 secondes.
3. Brancher le four ou reconnecter la source de courant électrique.
4. Accéder au mode de diagnostic et naviguer jusqu'à la liste d'activation de composants.
5. Activer la vitesse basse du ventilateur de refroidissement.
6. Vérifier la tension d'entrée aux broches P5-5 et neutre pour la vitesse élevée du ventilateur, puis aux broches P5-4 et neutre pour la vitesse basse du ventilateur pendant que le ventilateur de refroidissement fonctionne en effectuant les étapes suivantes.
7. Débrancher le four ou couper l'alimentation électrique.
8. Brancher l'appareil de mesure de tension.
9. Brancher le four ou reconnecter la source de courant électrique. Mesurer la tension et confirmer que la lecture de tension est de 120 V. Si ce n'est pas le cas, débrancher le four ou déconnecter la source de courant électrique et passer à l'étape 13. Si tel est le cas, passer à l'étape 10.
10. Vérifier que la tension d'entrée aux broches P4-1 et P4-2 est de 5 V CC. Si ce n'est pas le cas, débrancher le four ou déconnecter la source de courant électrique et passer à l'étape 13. Si tel est le cas, passer à l'étape 11.

À L'USAGE DU TECHNICIEN DE MAINTENANCE SEULEMENT

11. Débrancher le four ou couper l'alimentation électrique.
12. Remplacer le ventilateur de refroidissement. Passer à l'étape 15.
13. Contrôler l'intégrité de tous les conducteurs du câblage et des connexions entre le gestionnaire du four et le ventilateur de refroidissement. Vérifier qu'il n'y a aucun court-circuit entre un conducteur et le châssis. Si le câblage est coincé ou endommagé, remplacer le faisceau de câblage du ventilateur de refroidissement. Passer à l'étape 15. Si le câblage est en bon état, passer à l'étape 14.
14. Remplacer le gestionnaire du four. Passer à l'étape 15.
15. Replacer pièces et panneaux avant de faire la mise en marche.
16. Brancher le four ou reconnecter la source de courant électrique.
17. Accéder au mode de diagnostic et vérifier que la vitesse du ventilateur fonctionne dans le four. (Vitesse élevée : 1000 à 3 300, vitesse basse : 400 à 3 000)

Une fois la vérification de vitesse du ventilateur terminée, retourner à la liste d'activation, activer la vitesse élevée du ventilateur de refroidissement, puis retourner à l'écran "More Information" (plus d'informations) pour connaître la vitesse du ventilateur.

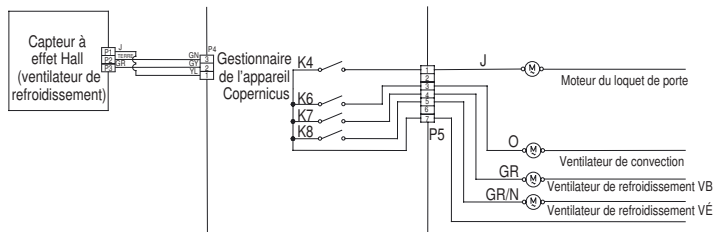

DÉFAILLANCE ERREUR DÉFAILLANCE PROBABLE

F9	E0	Le produit n'est pas branché correctement
----	----	---

ACTION CORRECTIVE SUGGÉRÉE

REMARQUE : Avant de commencer un test, couper l'alimentation du four et la rétablir (éteindre, patienter 10 secondes et rallumer).

MÉTHODE : Avant de poursuivre, vérifier le code d'erreur en entrant le mode de diagnostic et sélectionnant "Error Diagnostics" (diagnostic d'erreur).

1. Débrancher le four ou couper l'alimentation électrique.
2. Accéder au câblage électrique depuis la source d'alimentation électrique du domicile vers le four.
3. Vérifier que le câblage du domicile est correct. Vérifier si la connexion neutre est connectée avec L1 ou L2 (consulter les instructions d'installation pour le câblage du produit).
4. Réinstaller les pièces et panneaux avant de faire la mise en marche.
5. Brancher le four ou reconnecter la source de courant électrique.
6. Vérifier que le fonctionnement est normal en lançant une fonction de cuisson. Accéder au mode de diagnostic, sélectionner "Error Diagnostics" (diagnostic d'erreur) et effacer l'historique.

Composants du four à micro-ondes

Positions des composants

Four à micro-ondes supérieur

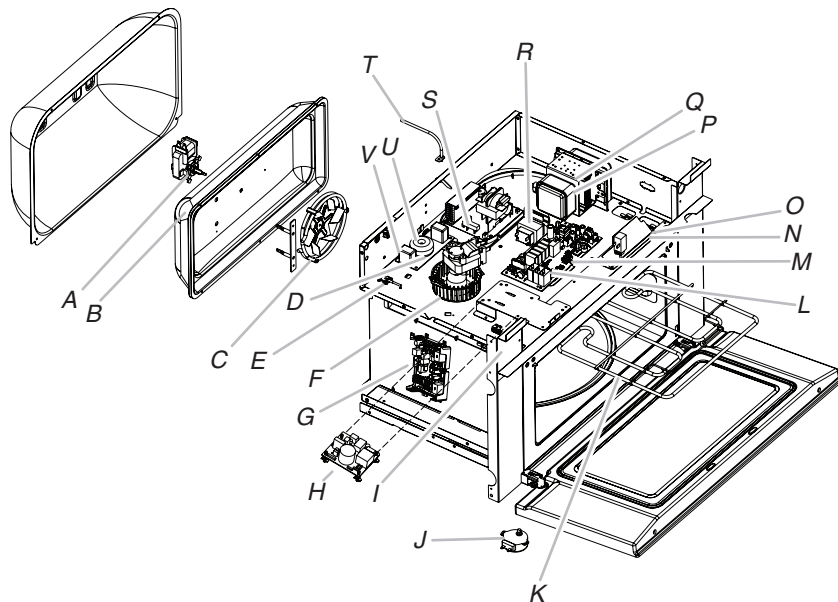

- A. Moteur de convection
- B. Thermostat de convection (derrière la plaque)
- C. Élément de cuisson par convection
- D. Filtre de ligne
- E. Capteur d'humidité
- F. Moteur du ventilateur du magnétron
- G. Gestionnaire de l'appareil Copernicus (four inférieur)
- H. Alimentation à découpage (SMPS)
- I. Contacteur d'interverrouillage secondaire
- J. Moteur du plateau rotatif
- K. Élément de cuisson au grill
- L. Gestionnaire du four à micro-ondes
- M. Lampe halogène de la cavité
- N. Contacteur d'interverrouillage primaire
- O. Commutateur d'interverrouillage de contrôle
- P. Thermistance du magnétron
- Q. Magnétron
- R. Transformateur de la lampe du four à micro-ondes
- S. Onduleur du four à micro-ondes
- T. Capteur thermométrique du four
- U. Thermostat du grill
- V. Thermostat de la cavité

Non illustré : Fusible du circuit de sécurité, fusible de ligne 20 A

À L'USAGE DU TECHNICIEN DE MAINTENANCE SEULEMENT

Four inférieur

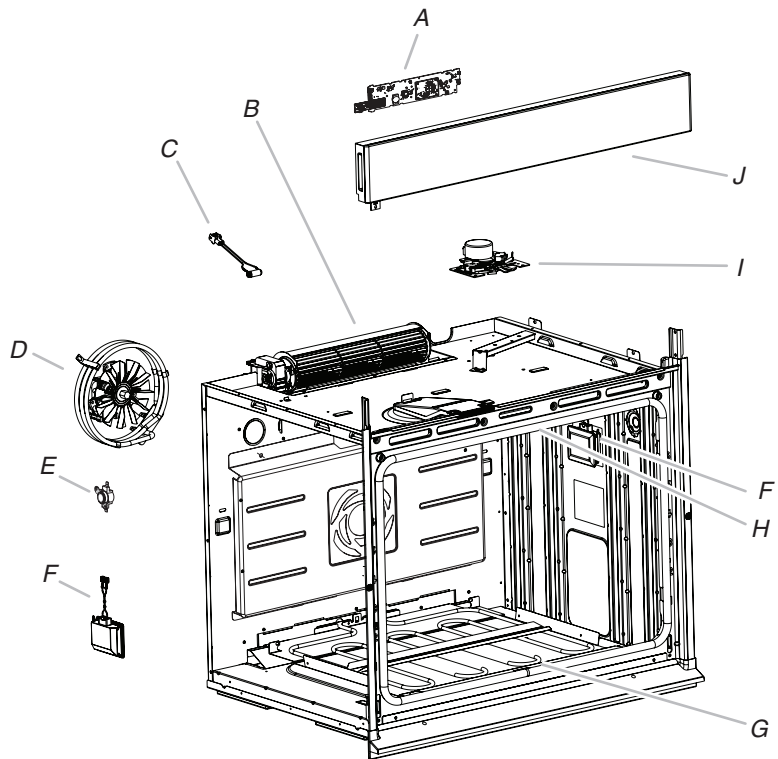

- A. HMI-Central/carte IU
- B. Ventilateur de refroidissement
- C. Capteur thermométrique du four
- D. Ensemble de convection
- E. Limiteur thermique
- F. Lampe
- G. Élément de cuisson (non visible)
- H. Élément de cuisson au grill
- I. Loquet de porte
- J. Tableau de commande

Logique du relais du ventilateur de refroidissement

	Ventilateur du four à vitesse élevée (principal/supérieur ou inférieur)	Ventilateur du four à vitesse faible (principal/supérieur ou inférieur)
Cuisson au four – froid	–	○
Cuisson au four – chaud	–	○
Cuisson au four – très chaud	○	–
Autonettoyage du four	○	–

LÉGENDE

Cold (froide)	Température du four inférieure à 212 °F (100 °C).
Faire chauffer	Température comprise entre 212 °F et 599 °F (100 °C et 315 °C).
Très chaud	Température du four supérieure à 599 °F (315 °C).

Mode	Cuisson au four	Cuisson au grill	Anneau de convection	Ventilateur de convection
Cuisson par convection de pizza surgelée	C	C	C	○
Cuisson de pâtisseries par convection	C	C	C	C
Rôtissage lent par convection, 12 heures	C	C	C	○
Rôtissage lent par convection, 8 heures	C	C	C	○
Rôtissage lent par convection, 4 heures	C	C	C	○
Rôtissage par convection	C	C	C	○
Cuisson au grill par convection	–	C	–	C
Cuisson au four par convection	C	C	C	C
Cuisson au four par convection – Préchauffage rapide	C	C	C	C
Cuisson au four	C	C	C	C
Cuisson au grill	–	C	–	–
Maintien au chaud	C	C	–	C
Levée rapide	C	C	–	–
Levée	C	C	–	–
Autonettoyage	C	C	–	–

LÉGENDE

Relais inactif	Relais actif/inactif en alternance	Relais actif	Non disponible
–	C	○	N. D.

À L'USAGE DU TECHNICIEN DE MAINTENANCE SEULEMENT

Tableau de test des composants – Four

Pour mesurer correctement la tension, procéder aux étapes suivantes :

1. Débrancher le four ou couper l'alimentation électrique.
2. Brancher l'instrument de mesure de la tension aux points de contrôle.
3. Brancher le four ou reconnecter la source de courant électrique et vérifier la tension.
4. Débrancher le four ou couper l'alimentation électrique.

Composant	Côté accessible	Points de contrôle Copernicus	Résultats – résistance	Résultats – tension
Lampes	Avant	P7-1 à L1 (J8-1)	0-40 Ω	120 V
Contacteur de loquet	Avant	P3-7 à P3-5	Circuit ouvert	
Contacteur porte	Avant	P3-6 à P3-5	Circuit fermé avec la porte du four ouverte	
Moteur du loquet	Avant	P5-1 à N (J8-2)	500-3 000 Ω	120 V – le moteur fonctionne
Capteur température du four	Avant	P3-1 à P3-2	1 075 Ω à 68 °F (20 °C), relais disj. bipol.	
Sonde de cuisson	Côté	P3-3 à P3-4	9 876-10 075 Ω	
Moteur de ventilateur – Vitesse élevée	Arrière	P5-5 à N (P7-1)	15-23 Ω	120 V – le moteur fonctionne
Moteur de ventilateur – Vitesse basse	Arrière	P5-4 à N (J8-2)	15-23 Ω	120 V – le moteur fonctionne
Limiteur thermique	Arrière	PX3-1 à L2 (ligne principale)	Circuit fermé	0 V – fermé, N.D. ouvert
Ventilateur de convection*	Arrière	P5-3 à N (J8-2)	16-20 Ω	120 V – le moteur fonctionne
Élément de convection*	Avant	PX1-3 à PX3-2	16,63-18,38 Ω	240 V – programme de cuisson par convection en fonction
Élément de cuisson au four	Arrière	PX1-1 à PX3-2	19,0-21,6 Ω	240 V – programme de cuisson au four en fonction
Élément de cuisson au gril	Avant	PX4-2 à PX3-2	13,5-14,92 Ω	240 V – programme de cuisson au gril en fonction

Composant	Côté accessible	Points de contrôle Copernicus	Résultats – résistance	Résultats – tension
Carte de l'interface utilisateur	Avant	J15-2 à J15-4	N.D.	14 V CC
Gestionnaire de l'appareil Copernicus	Côté (combiné)	P1-2 à P1-5	N.D.	14 V CC

***REMARQUES :**

- Débrancher le faisceau de câblage de la carte avant d'effectuer des mesures.
- Consulter le tableau suivant pour l'identification des broches du connecteur.

Gestionnaire de l'appareil Copernicus

Broche du connecteur du faisceau

Broche du gestionnaire de l'appareil Copernicus

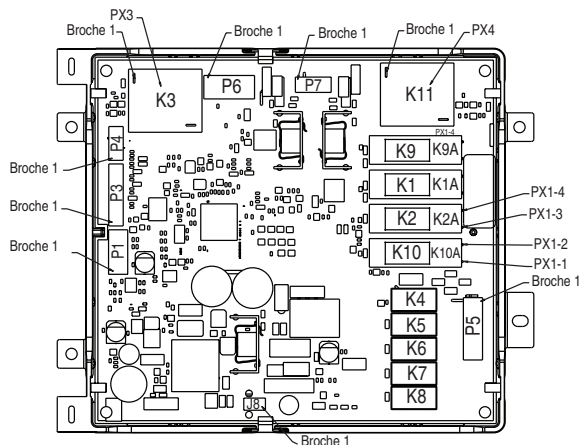

PX1-1	J12
PX1-2	J16
PX1-3	J13
PX1-4	J17

À L'USAGE DU TECHNICIEN DE MAINTENANCE SEULEMENT

Tableau de test des composants – Four à micro-ondes

Composant	Côté accessible	Méthode	Résultats – résistance	Positions des composants
Gestionnaire d'appareil	Haut	Vérifier le câblage du gestionnaire du MO : <ol style="list-style-type: none">1. Débrancher le four à micro-ondes ou déconnecter la source de courant électrique.2. Inspecter visuellement les connecteurs sur le gestionnaire du four à micro-ondes P1, P2, P8, P21, P22, P23, P26, P354, P355 et les connecteurs supérieurs (relais 4903, 4904 et 4905) pour détecter d'éventuels signes de surchauffe ou toute autre anomalie due à des conducteurs mal engagés, des sertissages desserrés, etc.3. Réinstaller les pièces et panneaux avant de faire la mise en marche.4. Brancher le four à micro-ondes ou rétablir l'alimentation électrique.		G
Thermostat de la cavité	Haut	<ol style="list-style-type: none">1. Débrancher le four à micro-ondes ou déconnecter la source de courant électrique.2. Déconnecter les conducteurs.3. Mesurer la résistance.4. Replacer les conducteurs.5. Réinstaller les pièces et panneaux avant de faire la mise en marche.6. Brancher le four à micro-ondes ou rétablir l'alimentation électrique.	Normal = Continuité Anormal = Résistance infinie	V
Moteur du ventilateur de magnétron	Haut	<ol style="list-style-type: none">1. Débrancher le four à micro-ondes ou déconnecter la source de courant électrique.2. Déconnecter les conducteurs.3. Mesurer la résistance (échelle de l'ohmmètre : Rx1).4. Replacer les conducteurs.5. Réinstaller les pièces et panneaux avant de faire la mise en marche.6. Brancher le four à micro-ondes ou rétablir l'alimentation électrique.	Normal = 15 Ω Anormal = Résistance infinie	F

Composant	Côté accessible	Méthode	Résultats – résistance	Positions des composants
Moteur du plateau rotatif	Bas	<ol style="list-style-type: none"> 1. Débrancher le four à micro-ondes ou déconnecter la source de courant électrique. 2. Déconnecter les conducteurs. 3. Mesurer la résistance (échelle de l'ohmmètre : Rx1). 4. Replacer les conducteurs. 5. Réinstaller les pièces et panneaux avant de faire la mise en marche. 6. Brancher le four à micro-ondes ou rétablir l'alimentation électrique. 	Normal = 2 500 Ω (environ) Anormal = Résistance infinie	J
Fusible – circuit de sécurité	Haut	<ol style="list-style-type: none"> 1. Débrancher le four à micro-ondes ou déconnecter la source de courant électrique. 2. Déconnecter les conducteurs. 3. Mesurer la résistance. 4. Replacer les conducteurs. 5. Réinstaller les pièces et panneaux avant de faire la mise en marche. 6. Brancher le four à micro-ondes ou rétablir l'alimentation électrique. 	Normal = Continuité Anormal = Résistance infinie	Non illustré
Transformateur lampe – four à micro-ondes	Haut	<ol style="list-style-type: none"> 1. Débrancher le four à micro-ondes ou déconnecter la source de courant électrique. 2. Déconnecter les conducteurs. 3. Mesurer la résistance (échelle de l'ohmmètre : Rx1). 4. Replacer les conducteurs. 5. Réinstaller les pièces et panneaux avant de faire la mise en marche. 6. Brancher le four à micro-ondes ou rétablir l'alimentation électrique. 	Bobinage primaire = 40 Ω (environ) Bobinage secondaire = 0,4 Ω (environ)	R
Fusible de ligne	Haut	<ol style="list-style-type: none"> 1. Débrancher le four à micro-ondes ou déconnecter la source de courant électrique. 2. Déconnecter les conducteurs. 3. Mesurer la résistance. 4. Replacer les conducteurs. 5. Réinstaller les pièces et panneaux avant de faire la mise en marche. 6. Brancher le four à micro-ondes ou rétablir l'alimentation électrique. 	Normal = Continuité Anormal = Résistance infinie	Non illustré

À L'USAGE DU TECHNICIEN DE MAINTENANCE SEULEMENT

Composant	Côté accessible	Méthode	Résultats – résistance	Positions des composants
Contacteur d'interverrouillage primaire	Haut	Test 1 : 1. Débrancher le four à micro-ondes ou déconnecter la source de courant électrique. 2. Débrancher les conducteurs sur le contacteur d'interverrouillage primaire. 3. Contrôler la continuité entre la broche commune (conducteur marron) et la broche normalement ouverte (conducteur jaune). 4. Rebrancher les conducteurs sur le contacteur d'interverrouillage primaire. 5. Réinstaller les pièces et panneaux avant de faire la mise en marche. 6. Brancher le four à micro-ondes ou rétablir l'alimentation électrique.	Test 1 : Porte ouverte = Résistance infinie Porte fermée = Continuité	N
		Test 2 : 1. Débrancher le four à micro-ondes ou déconnecter la source de courant électrique. 2. Débrancher les conducteurs sur le contacteur d'interverrouillage primaire. 3. Effectuer un contrôle de continuité de la broche commune (conducteur marron) à la broche normalement fermée (conducteur bleu). 4. Rebrancher les conducteurs sur le contacteur d'interverrouillage primaire. 5. Réinstaller les pièces et panneaux avant de faire la mise en marche. 6. Brancher le four à micro-ondes ou rétablir l'alimentation électrique.	Test 2 : Porte ouverte = Continuité Porte fermée = Résistance infinie	
Contacteur d'interverrouillage secondaire	Haut	1. Débrancher le four à micro-ondes ou déconnecter la source de courant électrique. 2. Débrancher les conducteurs sur le contacteur d'interverrouillage secondaire. 3. Effectuer un contrôle de continuité de la broche commune (conducteur bleu) à la broche normalement ouverte (conducteur blanc). 4. Rebrancher les conducteurs sur le contacteur d'interverrouillage secondaire. 5. Réinstaller les pièces et panneaux avant de faire la mise en marche. 6. Brancher le four à micro-ondes ou rétablir l'alimentation électrique.	Porte ouverte = Continuité Porte fermée = Résistance infinie	I

Composant	Côté accessible	Méthode	Résultats – résistance	Positions des composants
Contacteur d'interverrouillage de contrôle	Haut	<ol style="list-style-type: none"> Débrancher le four à micro-ondes ou déconnecter la source de courant électrique. Débrancher les conducteurs sur le contacteur d'interverrouillage de contrôle. Contrôler la continuité entre la broche commune (conducteur jaune) et la broche normalement fermée (conducteur bleu). Rebrancher les conducteurs sur le contacteur d'interverrouillage de contrôle. Réinstaller les pièces et panneaux avant de faire la mise en marche. Brancher le four à micro-ondes ou rétablir l'alimentation électrique. 	Porte ouverte = Continuité Porte fermée = Résistance infinie	O
Lampe à halogène	Haut	<ol style="list-style-type: none"> Débrancher le four à micro-ondes ou déconnecter la source de courant électrique. Déconnecter les conducteurs. Mesurer la résistance. Replacer les conducteurs. Réinstaller les pièces et panneaux avant de faire la mise en marche. Brancher le four à micro-ondes ou rétablir l'alimentation électrique. 	Normal = 3Ω (environ) Anormal = Résistance infinie	M
Onduleur	Haut	Vérifier le câblage à l'onduleur du four à micro-ondes : <ol style="list-style-type: none"> Débrancher le four à micro-ondes ou déconnecter la source de courant électrique. Inspecter visuellement les 4 connecteurs des cartes de l'onduleur du four à micro-ondes CN701, CN702, CN703 et E701 pour détecter d'éventuels signes de surchauffe ou toute autre défaillance due à des fils mal branchés, un mauvais sertissage, etc. Réinstaller les pièces et panneaux avant de faire la mise en marche. Brancher le four à micro-ondes ou rétablir l'alimentation électrique. 		S

À L'USAGE DU TECHNICIEN DE MAINTENANCE SEULEMENT

Composant	Côté accessible	Méthode	Résultats – résistance	Positions des composants
Magnétron	Haut	<ol style="list-style-type: none"> Débrancher le four à micro-ondes ou déconnecter la source de courant électrique. Déconnecter les conducteurs. Vérifier que le joint est en bon état. Mesurer la résistance. Replacer les conducteurs. Réinstaller les pièces et panneaux avant de faire la mise en marche. Brancher le four à micro-ondes ou rétablir l'alimentation électrique. 	Bornes du filament : Normal = $<1 \Omega$ Châssis au filament : Normal = Résistance infinie	Q
Filtre de ligne	Haut	<ol style="list-style-type: none"> Débrancher le four à micro-ondes ou déconnecter la source de courant électrique. Déconnecter les conducteurs. Mesurer la résistance. Replacer les conducteurs. Réinstaller les pièces et panneaux avant de faire la mise en marche. Brancher le four à micro-ondes ou rétablir l'alimentation électrique. 	P31 à P32, P33 à P34 normal $\geq 300 \text{ k}\Omega$ Anormal $\leq 100 \text{ k}\Omega$ P31 à P34, P32 à P33 normal = 0Ω Anormal $\geq 100 \text{ k}\Omega$	D
Capteur d'humidité	Haut	<ol style="list-style-type: none"> Débrancher le four à micro-ondes ou déconnecter la source de courant électrique. Débrancher le connecteur à 3 broches du gestionnaire du MO. Mesurer la résistance entre les broches 1 et 3, et entre les broches 2 et 3. Rebrancher le connecteur à 3 broches sur le gestionnaire du MO. Réinstaller les pièces et panneaux avant de faire la mise en marche. Brancher le four à micro-ondes ou rétablir l'alimentation électrique. 	Normal = $2,8 \text{ k}\Omega$ (environ) à $77 \text{ }^\circ\text{F} \pm 10 \text{ }^\circ\text{F}$ ($25 \text{ }^\circ\text{C} \pm 10 \text{ }^\circ\text{C}$) Anormal = Résistance infinie	E
Thermistance du magnétron		<ol style="list-style-type: none"> Débrancher le four à micro-ondes ou déconnecter la source de courant électrique. Déconnecter les conducteurs. Mesurer la résistance. Replacer les conducteurs. Réinstaller les pièces et panneaux avant de faire la mise en marche. Brancher le four à micro-ondes ou rétablir l'alimentation électrique. 	Normal = $10 \text{ k}\Omega$ (environ) à $77 \text{ }^\circ\text{F} \pm 10 \text{ }^\circ\text{F}$ ($25 \text{ }^\circ\text{C} \pm 10 \text{ }^\circ\text{C}$) Anormal = Résistance infinie	P

Composant	Côté accessible	Méthode	Résultats – résistance	Positions des composants
Thermostat du gril	Haut	<ol style="list-style-type: none"> Débrancher le four à micro-ondes ou déconnecter la source de courant électrique. Déconnecter les conducteurs. Mesurer la résistance. Replacer les conducteurs. Réinstaller les pièces et panneaux avant de faire la mise en marche. Brancher le four à micro-ondes ou rétablir l'alimentation électrique. 	Normal = Continuité Anormal = Résistance infinie	U
Thermostat de convection	Arrière	<ol style="list-style-type: none"> Débrancher le four à micro-ondes ou déconnecter la source de courant électrique. Déconnecter les conducteurs. Mesurer la résistance. Replacer les conducteurs. Réinstaller les pièces et panneaux avant de faire la mise en marche. Brancher le four à micro-ondes ou rétablir l'alimentation électrique. 	Normal = Continuité Anormal = Résistance infinie	B
Élément de cuisson au gril	Arrière	<ol style="list-style-type: none"> Débrancher le four à micro-ondes ou déconnecter la source de courant électrique. Déconnecter les conducteurs. Mesurer la résistance. Replacer les conducteurs Réinstaller les pièces et panneaux avant de faire la mise en marche. Brancher le four à micro-ondes ou rétablir l'alimentation électrique. 	Normal = 9 Ω Anormal = Résistance infinie	K
Élément de cuisson par convection	Arrière	<ol style="list-style-type: none"> Débrancher le four à micro-ondes ou déconnecter la source de courant électrique. Déconnecter les conducteurs. Mesurer la résistance. Replacer les conducteurs. Réinstaller les pièces et panneaux avant de faire la mise en marche. Brancher le four à micro-ondes ou rétablir l'alimentation électrique. 	Normal = 12 Ω Anormal = Résistance infinie	C

À L'USAGE DU TECHNICIEN DE MAINTENANCE SEULEMENT

Composant	Côté accessible	Méthode	Résultats – résistance	Positions des composants
Capteur de température de la cavité	Arrière	<ol style="list-style-type: none">1. Débrancher le four à micro-ondes ou déconnecter la source de courant électrique.2. Déconnecter les conducteurs.3. Mesurer la résistance.4. Replacer les conducteurs.5. Réinstaller les pièces et panneaux avant de faire la mise en marche.6. Brancher le four à micro-ondes ou rétablir l'alimentation électrique.	Normal = 230 k Ω (environ) à 77 °F \pm 10 °F (25 °C \pm 10 °C) Anormal = Résistance infinie	T
Moteur du ventilateur de convection	Arrière	<ol style="list-style-type: none">1. Débrancher le four à micro-ondes ou déconnecter la source de courant électrique.2. Déconnecter les conducteurs.3. Mesurer la résistance.4. Replacer les conducteurs.5. Réinstaller les pièces et panneaux avant de faire la mise en marche.6. Brancher le four à micro-ondes ou rétablir l'alimentation électrique.	Normal = 48 Ω Anormal = Résistance infinie	A

Pour toute information sur les brevets, consulter le Pat au www.patent-listing.com

W11405739A

©2020 Tous droits réservés.

W11405739A

REMARQUE : Cette fiche contient des données techniques importantes.

**À L'USAGE DU TECHNICIEN SEULEMENT,
NE PAS ENLEVER OU DÉTRUIRE**

08/20

À L'USAGE DU TECHNICIEN DE MAINTENANCE SEULEMENT

PARA SER USADO ÚNICAMENTE POR TÉCNICOS DE SERVICIO

Manual técnico

No quitar ni destruir

⚠ PELIGRO



Peligro de Choque Eléctrico

Las mediciones de voltaje para diagnóstico deberán ser realizadas solamente por técnicos autorizados.

Después de realizar mediciones de voltaje, desconecte el suministro de energía antes del servicio.

No seguir estas instrucciones puede ocasionar la muerte o choque eléctrico.

⚠ ADVERTENCIA



Peligro de Choque Eléctrico

Desconecte el suministro de energía antes de darle mantenimiento.

Vuelva a colocar todos los componentes y paneles antes de hacerlo funcionar.

No seguir estas instrucciones puede ocasionar la muerte o choque eléctrico.

Información de seguridad acerca de las mediciones de voltaje

Al realizar mediciones de voltaje, deberá hacer lo siguiente:

- Verifique que los controles estén en la posición de apagado, de modo que el aparato no comience a funcionar cuando se suministre energía.
- Deje suficiente espacio para realizar las mediciones de voltaje sin obstrucciones.
- Mantenga a otras personas a una distancia segura del aparato, para evitar heridas potenciales.
- Use siempre el equipo adecuado para realizar pruebas.
- Después de realizar las mediciones de voltaje, siempre desconecte el suministro de energía antes del servicio.

PARA SER USADO ÚNICAMENTE POR TÉCNICOS DE SERVICIO

IMPORTANTE: Componentes electrónicos sensibles a la descarga electrostática (ESD)

Los problemas de descarga electrostática se encuentran presentes en cualquier lugar. Las descargas electrostáticas pueden dañar o debilitar el ensamblaje del control electrónico. El nuevo ensamblaje del control puede parecer que funciona bien después de que se haya terminado la reparación, pero podrían ocurrir fallas en una fecha posterior debido a la tensión provocada por la descarga electrostática.

- Utilice una correa antiestática para muñeca. Conecte la correa para muñeca a un punto verde de conexión a tierra, o a una pieza de metal que no esté pintada en el artefacto

-O BIEN-

Toque varias veces con el dedo un punto verde de conexión a tierra o una pieza de metal que no esté pintada en el artefacto.

- Antes de sacar la pieza de su empaque, toque un punto verde de conexión a tierra o una pieza de metal que no esté pintada con la bolsa antiestática.
- Evite tocar las piezas electrónicas o los contactos terminales; manipule el ensamblaje del control electrónico solamente por los bordes.
- Cuando vuelva a empacar el ensamblaje del control electrónico que haya fallado en una bolsa antiestática, siga las instrucciones antes mencionadas.

PRECAUCIONES QUE SE DEBEN RESPETAR ANTES Y DURANTE EL MANTENIMIENTO PARA EVITAR LA EXPOSICIÓN POTENCIAL A ENERGÍA DE MICROONDAS EXCESIVA

- a.** No haga funcionar el horno, ni permita que se accione, mientras tenga la puerta abierta.
- b.** Realice las siguientes verificaciones de seguridad en todos los hornos que pasarán por mantenimiento antes de activar el magnetrón u otra fuente de microondas, y realice las reparaciones necesarias:
 1. Operación de bloqueo
 2. Cierre de puertas adecuado
 3. Sellado y superficies de sellado (cebado, desgaste y otros daños)
 4. Daño o aflojamiento de bisagras y cerraduras
 5. Evidencia de caídas o mal uso
- c.** Antes de encender la potencia de microondas en cualquier inspección o prueba de mantenimiento dentro de los compartimientos que generan microondas, verifique el magnetrón, guía de ondas o línea de transmisión, y verifique que estén presentes la alineación, la integridad y las conexiones adecuadas en la cavidad.
- d.** Todo componente defectuoso o mal ajustado en el bloqueo, monitor, cierre de las puertas, la generación de microondas y los sistemas de transmisión se deben reparar, reemplazar o ajustar según los procedimientos descritos en este manual de servicio antes de entregar el horno al dueño.
- e.** Se debe realizar una verificación de fugas de microondas para verificar el cumplimiento con el estándar CSA en cada horno antes de entregarlo al dueño.
- f.** No intente operar el horno si la puerta de vidrio está rota.

PARA SER USADO ÚNICAMENTE POR TÉCNICOS DE SERVICIO

Diagnóstico

IMPORTANTE: Antes de encender el magnetrón del horno microondas, asegúrese de que haya una carga, como una taza apta para microondas llena de agua, en la cavidad del horno microondas.

Desenchufe el horno o desconecte el suministro eléctrico antes de realizar las siguientes verificaciones:

- Una causa probable de la falla de control es la corrosión de las conexiones. Observe las conexiones y verifique la continuidad con un ohmímetro.
- Todas las pruebas/comprobaciones deben hacerse con un VOM o un DVM que tenga una sensibilidad de 20 000 Ω por voltio de CC o mayor.
- Controle todas las conexiones antes de reemplazar los componentes, buscando cables rotos o sueltos, terminales con falla o cables que no han sido ajustados lo suficiente dentro de los conectores. Los mazos dañados se deben cambiar completos. No repare un mazo.
- Se deben realizar controles de resistencia con el cable de suministro eléctrico desenchufado del tomacorriente y el mazo de cables o los conectores desconectados.

IMPORTANTE: No reemplace el control si no encuentra evidencia alguna de falla.

Para ingresar al modo Diagnostics (Diagnóstico):

Antes de aplicar cualquier medida de corrección, siga estos pasos para ingresar al modo Diagnostics (Diagnóstico):

1. Para ingresar al modo Diagnostics (Diagnóstico), presione LOWER OVEN (Horno inferior) > LOWER LIGHT (Luz inferior) > OVEN CANCEL (Cancelar horno) (repetir 2 veces más).

CONSEJO: También puede pasar el dedo de izquierda a derecha sobre la teclas 3 veces.

NOTA: No debe esperar un aviso audible ni visual del control entre presiones de teclas.

2. Si el control no ingresa al modo Diagnostics (Diagnóstico), siga repitiendo la secuencia de pulsación de teclas del Paso 1. Cuando el control ingrese al modo Diagnostics (Diagnóstico), se encenderán todas las teclas.
3. Desde el menú Diagnostics (Diagnóstico), desplácese hasta la selección deseada usando la pantalla táctil.

Diagnóstico de error: Revise y borre el historial de fallas.

Activación de componentes: Active manualmente cada relé.

Sensores e interruptores: Revise las temperaturas tradicionales de la cavidad del horno y el estado del interruptor de puerta/pestillo.

Información del sistema: Revise el número de modelo, el número de serie y las versiones de software.

Salir de los diagnósticos

Procedimiento general: Códigos de error

NOTA: Todas las fallas se guardan en el historial de fallas. Para verificar si persiste un código de error, inicie una función de cocción y espere 1 minuto para comprobar si aparece el error.

1. Enchufe el horno o conecte el suministro eléctrico.
2. Ingrese al modo Diagnostics (Diagnóstico).
3. Toque o desplácese hasta Error Diagnostics (Diagnóstico de error) en el menú Diagnostics (Diagnóstico) y luego, toque OK (Aceptar).

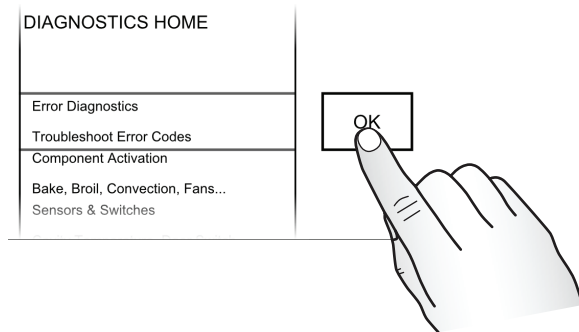

4. Para borrar los códigos de error, toque Clear History (Borrar historial).
5. Si no aparecen fallas, verá el mensaje "No Error" (No hay errores) en la pantalla.

Procedimiento general: Component Activation (Activación de componentes)

1. Enchufe el horno o conecte el suministro eléctrico.
2. Ingrese al modo Diagnostics (Diagnóstico).
3. Toque o desplácese hasta Component Activation (Activación de componente), en el menú Diagnostics (Diagnóstico), y luego, toque OK (Aceptar).
4. Si toca en las siguientes opciones, se activará o desactivará el relé correspondiente.

Selección	Relé
Luz de microondas	Relé de la luz del microondas
Bandeja giratoria del microondas	Relé de bandeja giratoria del microondas
Ventilador de refrigeración del microondas	Relé del ventilador de refrigeración del microondas
Parrilla del microondas	Relé de elemento de asar del microondas
Elemento de convección del microondas	Relé de elemento de convección del microondas
Ventilador de convección del microondas	Relé del ventilador de convección del microondas
Magnetron/Ventilador de refrigeración del microondas	Relé de magnetron y del ventilador de refrigeración del microondas
Elemento para hornear del horno	Relé de elemento de hornear del horno
Elemento para asar a la parrilla del horno	Relé de elemento de asar a la parrilla del horno
Elemento de convección del horno	Relé de elemento de convección del horno
Ventilador de convección del horno	Relé del ventilador de convección del horno
Velocidad alta del ventilador de refrigeración del horno	Relé de velocidad alta del ventilador de refrigeración del horno
Velocidad baja del ventilador de refrigeración del horno	Relé de velocidad baja del ventilador de refrigeración del horno
Luz del horno	Relé de la luz del horno
Motor del pestillo de la puerta del horno	Relé del motor del pestillo de la puerta del horno

Procedimiento general: Sensores e interruptores

NOTA: Este procedimiento es para ver el estado actual de los interruptores y las lecturas del sensor del microondas.

Pantalla	Estado
Interruptor de la puerta del microondas	Open (Abierto) o Closed (Cerrado)
Temperatura de la cavidad del microondas	Grados en Celsius
Interruptor de la puerta del horno	Open (Abierto) o Closed (Cerrado)
Interruptor del pestillo del horno	Open (Abierto) o Closed (Cerrado)
Temperatura de la cavidad del horno	Grados en Celsius
Temperatura de la sonda de carne del horno	Grados en Celsius

1. Enchufe el horno o conecte el suministro eléctrico.
2. Ingrese al modo Diagnostics (Diagnóstico).
3. Toque o desplácese hasta Sensors & Switches (Sensores e interruptores), en el menú Diagnostics (Diagnóstico), y luego, toque OK (Aceptar).
4. Toque o desplácese por el menú Sensors & Switches (Sensores e interruptores) para ver el estado deseado:

NOTA: Si toca en Back (Atrás), la pantalla regresará al menú Diagnostics (Diagnóstico) principal.

PARA SER USADO ÚNICAMENTE POR TÉCNICOS DE SERVICIO

Procedimiento general: System Information (Información del sistema)

NOTA: Este procedimiento permite revisar la siguiente información del sistema:

System Information (Información del sistema)	Pantalla
N.º de modelo	Información del modelo
N.º de serie	Número de serie del producto
N.º de serie de IU	Número de serie de la interfaz de usuario
No. de serie de ACU del horno	Número de serie de la unidad de control del electrodoméstico
Versión de IU	Versión de software de la interfaz de usuario
SW central del HMI	Versión de software del tablero principal del HMI
SW izquierdo del HMI	Versión de software del teclado izquierdo del HMI
EE izquierdo del HMI	Versión de EEPROM del teclado izquierdo del HMI
SW derecho del HMI	Versión de software del teclado derecho del HMI
EE derecho del HMI	Versión de EEPROM del teclado derecho del HMI
Versión de Kernel	Versión de software del tablero principal del HMI
Versión de calibración de toque	Versión de software de cola de LCD/TP FPC
Versión de la base de datos	Estructura de la base de datos del tablero principal del HMI
Versión de audio	Versión de software del tablero principal del HMI
SW de ACU del horno	Versión de software de la unidad de control del electrodoméstico del horno
SW de ACU de MWO	Versión de software de la unidad de control del electrodoméstico del horno microondas
Ingresos a diagnóstico	Número de veces que se ha ingresado al menú Diagnostics (Diagnóstico)

1. Enchufe el horno o conecte el suministro eléctrico.
2. Ingrese al modo Diagnostics (Diagnóstico).
3. Toque o desplácese hasta System Information (Información del sistema) en el menú Diagnostics (Diagnóstico) y luego, toque OK (Aceptar).
4. Toque o desplácese por el menú System Information (Información del sistema) para ver el estado deseado.

NOTA: Si toca en Back (Atrás), la pantalla regresará al menú Diagnostics (Diagnóstico) principal.

Procedimiento general: Selección de modelo

NOTA: Cuando instale una nueva Interfaz de usuario (IU), se le solicitará seleccionar un nuevo número de modelo después del encendido. Para cambiar el número de modelo en una IU existente, siga los pasos a continuación.

1. Enchufe el horno o conecte el suministro eléctrico.
2. Ingrese al modo Diagnostics (Diagnóstico).
3. Toque o desplácese hasta System Information (Información del sistema) en el menú Diagnostics (Diagnóstico) y luego, toque OK (Aceptar).
4. Toque o desplácese hasta Model Number (Número de modelo) y luego, toque OK (Aceptar).
5. Toque o desplácese hasta el número de modelo correcto en la lista y luego, toque Select (Seleccionar).

Códigos de falla/error en la pantalla

Sin pantalla; el control está en blanco.

Suministro de energía de modo interruptor (SMPS), interfaz de usuario (IU)

PROCEDIMIENTO DE ACCIÓN CORRECTIVA SUGERIDO

NOTA: Antes de iniciar cualquier prueba, apague y encienda el horno (apague, espere 10 segundos y vuelva a encender).

1. Desenchufe el horno o desconecte el suministro eléctrico.
2. Quite la cubierta de plástico de la IU. Verifique la conexión de la pantalla a la IU.
3. Verifique el cableado de la línea principal al SMPS (CONN 7).

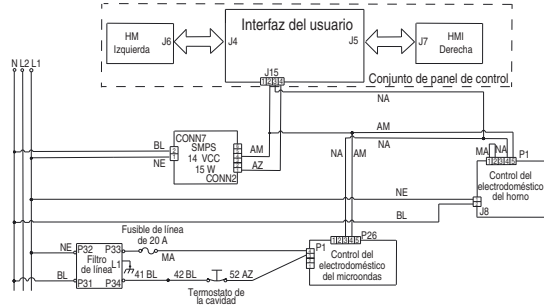

4. Verifique la conexión del mazo de cables a la IU (J15).
5. Para verificar si la tensión de entrada adecuada (14 V de CC) en la IU es correcta, siga estos pasos:
6. Conecte el equipo de medición de tensión en J15-2 y J15-4 en la IU.
7. Enchufe el horno o vuelva a conectar el suministro eléctrico.
8. Mida la tensión y confirme que la lectura sea de 14 V de CC. Si fuera correcto, desenchufe el horno o desconecte el suministro eléctrico y vaya al paso 13. Si la tensión no es correcta, vaya al paso 9.
9. Desenchufe el horno o desconecte el suministro eléctrico. Reemplace el SMPS.

10. Vuelva a ensamblar todas las piezas y paneles antes de ponerlo a funcionar.
11. Enchufe el horno o vuelva a conectar el suministro eléctrico.
12. Verifique la pantalla del tablero de control. Si todavía no hay pantalla, desenchufe el horno o desconecte el suministro eléctrico.
13. Reemplace el tablero principal del HMI o el tablero de la IU.
14. Vuelva a ensamblar todas las piezas y paneles antes de ponerlo a funcionar.
15. Enchufe el horno o vuelva a conectar el suministro eléctrico. Si se reemplazó la IU, siga las indicaciones de la pantalla para seleccionar el número de modelo.
16. Verifique que el funcionamiento sea normal. Si el problema persiste, reemplace el conjunto del panel de control y repita los pasos del 14 al 16.

PARA SER USADO ÚNICAMENTE POR TÉCNICOS DE SERVICIO

La interfaz de usuario no reacciona al tacto

Conjunto de panel de control

PROCEDIMIENTO DE ACCIÓN CORRECTIVA SUGERIDO

NOTA: Antes de iniciar cualquier prueba, apague y encienda el horno (apague, espere 10 segundos y vuelva a encender).

1. Ingrese al menú Diagnostics (Diagnóstico) y toque POWER (Encender).
2. Para restablecer la calibración de control táctil: desenchufe el horno o desconecte el suministro eléctrico, espere 10 segundos y luego, enchufe el horno o vuelva a conectar el suministro eléctrico. Si el aparato sigue sin responder, vaya al Paso 3.
3. Desenchufe el horno o desconecte el suministro eléctrico.
4. Reemplace el conjunto de panel de control.
5. Vuelva a ensamblar todas las piezas y paneles antes de ponerlo a funcionar.
6. Enchufe el horno o vuelva a conectar el suministro eléctrico.
7. Verifique que el funcionamiento sea normal.

No hay sonido

Altavoz, Conjunto de panel de control

PROCEDIMIENTO DE ACCIÓN CORRECTIVA SUGERIDO

NOTA: Antes de iniciar cualquier prueba, apague y encienda el horno (apague, espere 10 segundos y vuelva a encender).

1. Verifique que el sonido esté activado. Toque el menú Tools (Herramientas y luego, desplácese hasta el menú Sound (Sonido). Confirme que las acciones Key Press (Pulsación de teclas), Timer & Alert (Temporizador y alerta) y Power On & Off (Encendido y apagado) estén todas activadas y ajuste el volumen deseado.
2. Desenchufe el horno o desconecte el suministro eléctrico.
3. Compruebe que el altavoz esté conectado con firmeza al tablero principal del HMI o al tablero de IU en J8. Si el altavoz está firmemente conectado, vaya al Paso 4. Si la conexión del altavoz está floja, vuelva a conectarlo y continúe al Paso 5.

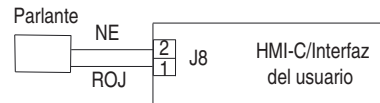

4. Reemplace el altavoz.
5. Vuelva a ensamblar todas las piezas y paneles antes de ponerlo a funcionar.
6. Enchufe el horno o vuelva a conectar el suministro eléctrico.
7. Confirme el funcionamiento del altavoz. Si el problema persiste, desenchufe el horno o desconecte el suministro eléctrico, reemplace el conjunto de panel de control y repita los pasos 5 a 7.

FALLA	ERROR	CONDICIÓN DE FALLA PROBABLE
F1 Interno	E0	Falla de interfaz de usuario del horno
PROCEDIMIENTO DE ACCIÓN CORRECTIVA SUGERIDO		

NOTA: Antes de iniciar cualquier prueba, apague y encienda el horno (apague, espere 10 segundos y vuelva a encender).

PROCEDIMIENTO: Antes de continuar, verifique el código de error ingresando al modo Diagnostics (Diagnóstico) y seleccionando Error Diagnostics (Diagnóstico de error).

NOTA: Si hay otros códigos de error guardados, solúcelos primero.

1. Desenchufe el horno o desconecte el suministro eléctrico.
2. Confirme que el conjunto de panel de control esté conectado al chasis del horno. Si está, vaya al paso 6. Si no lo está, corrija la conexión.
3. Vuelva a ensamblar todas las piezas y paneles antes de ponerlo a funcionar.
4. Enchufe el horno o vuelva a conectar el suministro eléctrico y encienda y apague.
5. Si el error persiste, desenchufe el horno o desconecte el suministro eléctrico.
6. Reemplace el tablero principal del HMI o el tablero de la IU.
7. Vuelva a ensamblar todas las piezas y paneles antes de ponerlo a funcionar.
8. Enchufe el horno o vuelva a conectar el suministro eléctrico y encienda y apague.
9. Si el error persiste después de haber reemplazado el tablero principal del HMI o el tablero de la IU, desenchufe el horno o desconecte el suministro eléctrico y reemplace el conjunto del panel de control.
10. Vuelva a ensamblar todas las piezas y paneles antes de ponerlo a funcionar.
11. Enchufe el horno o vuelva a conectar el suministro eléctrico. Sigas las indicaciones en pantalla para seleccionar el modelo.
12. Verifique que el funcionamiento sea normal. Ingrese al modo Diagnostics (Diagnóstico), seleccione Error Diagnostics (Diagnóstico de error) y borre el historial. Si reemplazó el conjunto de panel de control, no necesita borrar el historial de errores.

FALLA	ERROR	CONDICIÓN DE FALLA PROBABLE
F1	E1	Error interno de ACU del horno
PROCEDIMIENTO DE ACCIÓN CORRECTIVA SUGERIDO		

NOTA: Antes de iniciar cualquier prueba, apague y encienda el horno (apague, espere 10 segundos y vuelva a encender).

PROCEDIMIENTO: Antes de continuar, verifique el código de error ingresando al modo Diagnostics (Diagnóstico) y seleccionando Error Diagnostics (Diagnóstico de error).

NOTA: Si hay otros códigos de error guardados, solúcelos primero.

1. Desenchufe el horno o desconecte el suministro eléctrico.
2. Reemplace el administrador del aparato Copernicus.
3. Vuelva a ensamblar todas las piezas y paneles antes de ponerlo a funcionar.
4. Enchufe el horno o vuelva a conectar el suministro eléctrico.
5. Si el error persiste después de reemplazar el administrador del aparato Copernicus, desenchufe el horno o desconecte el suministro eléctrico y vaya al Paso 6. De lo contrario, vaya al paso 9.
6. Reemplace el conjunto de panel de control.
7. Vuelva a ensamblar las piezas y paneles antes de ponerlo a funcionar.
8. Enchufe el horno o vuelva a conectar el suministro eléctrico.
9. Siga las indicaciones en pantalla para seleccionar el número de modelo.
10. Verifique que el funcionamiento sea normal. Ingrese al modo Diagnostics (Diagnóstico), seleccione Error Diagnostics (Diagnóstico de error) y borre el historial. Si reemplazó el conjunto de panel de control, no necesita borrar el historial de errores.

PARA SER USADO ÚNICAMENTE POR TÉCNICOS DE SERVICIO

FALLA	ERROR	CONDICIÓN DE FALLA PROBABLE
F1	E4	Error 4903 de relé del horno microondas

PROCEDIMIENTO DE ACCIÓN CORRECTIVA SUGERIDO

NOTA: Antes de iniciar cualquier prueba, apague y encienda el horno (apague, espere 10 segundos y vuelva a encender). Antes de encender, asegúrese de que haya una carga, como una taza apta para microondas llena de agua, en la cavidad del horno microondas, e inicie una función de cocción del microondas. Espere 1 minuto y luego, compruebe si la falla vuelve a aparecer.

- Asegúrese de que todos los interruptores de bloqueo funcionen correctamente: cuando abre la puerta, la luz del microondas se enciende y cuando la cierra, la luz se apaga.
- Desenchufe el horno o desconecte el suministro eléctrico.
- Revise lo siguiente en el control del electrodoméstico del microondas:
 - Conexiones de cables al Relé 4903.

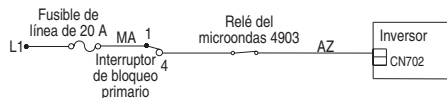

- Compruebe si el Relé 4903 está en cortocircuito. Si así fuera, vaya al paso 7.
- Vuelva a ensamblar todas las piezas y paneles antes de ponerlo a funcionar.
 - Enchufe el horno o vuelva a conectar el suministro eléctrico.
 - Para verificar si el código de error persiste, asegúrese de que haya una carga, como una taza apta para microondas llena de agua, en la cavidad del horno microondas, e inicie una función de cocción en el horno. Espere 1 minuto para comprobar si el error aparece. Si el error persiste, vaya al paso 7. De lo contrario, vaya al paso 10.
 - Desenchufe el horno microondas o desconecte el suministro eléctrico y reemplace el control del electrodoméstico del microondas.
 - Vuelva a ensamblar todas las piezas y paneles antes de ponerlo a funcionar.
 - Enchufe el horno o vuelva a conectar el suministro eléctrico.
 - Verifique que el funcionamiento sea normal. Ingrese al menú Diagnostics (Diagnóstico), seleccione Error Diagnostics (Diagnóstico de error) y borre el historial.

FALLA	ERROR	CONDICIÓN DE FALLA PROBABLE
F1	E5	Error en el inversor del horno microondas

PROCEDIMIENTO DE ACCIÓN CORRECTIVA SUGERIDO

NOTA: Antes de iniciar cualquier prueba, apague y encienda el horno (apague, espere 10 segundos y vuelva a encender). Antes de encender, asegúrese de que haya una carga, como una taza apta para microondas llena de agua, en la cavidad del horno microondas, e inicie una función de cocción del microondas. Espere 1 minuto y luego, compruebe si la falla vuelve a aparecer.

- Asegúrese de que todos los interruptores de bloqueo funcionen correctamente: cuando abre la puerta, la luz del microondas se enciende y cuando la cierra, la luz se apaga.
- Desenchufe el horno o desconecte el suministro eléctrico.
- Revise lo siguiente en el control del electrodoméstico del microondas:
 - Relé 4903.
 - Conector P8.

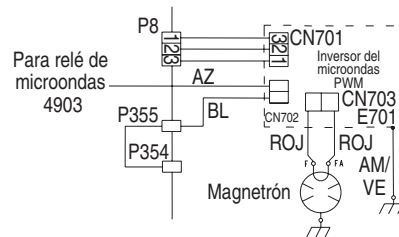

- Revise las conexiones siguientes en el panel del inversor:
 - CN701
 - CN702
 - CN703
- Si la puerta funciona en forma adecuada y todas las conexiones son correctas, vuelva a colocar el Panel de inversor del microondas.
- Vuelva a ensamblar todas las piezas y paneles antes de ponerlo a funcionar.
- Enchufe el horno o vuelva a conectar el suministro eléctrico.

8. Para verificar si el código de error persiste, asegúrese de que haya una carga, como una taza apta para microondas llena de agua, en la cavidad del horno microondas, e inicie una función de cocción en el horno. Espere 1 minuto para comprobar si el error aparece. Si el error persiste, entonces vaya al paso 9. De lo contrario, vaya al paso 17.
9. Desenchufe el horno o desconecte el suministro eléctrico.
10. Reemplace el magnetrón.
11. Vuelva a ensamblar todas las piezas y paneles antes de ponerlo a funcionar.
12. Enchufe el horno o vuelva a conectar el suministro eléctrico.
13. Para verificar si el código de error persiste, asegúrese de que haya una carga, como una taza apta para microondas llena de agua, en la cavidad del horno microondas, e inicie una función de cocción en el horno. Espere 1 minuto para comprobar si el error aparece. Si el error persiste, entonces vaya al paso 14. De lo contrario, vaya al paso 17.
14. Desenchufe el horno microondas o desconecte el suministro eléctrico y reemplace la ACU del microondas.
15. Vuelva a ensamblar todas las piezas y paneles antes de ponerlo a funcionar.
16. Enchufe el horno o vuelva a conectar el suministro eléctrico.
17. Verifique que el funcionamiento sea normal. Ingrese al menú Diagnostics (Diagnóstico), seleccione Error Diagnostics (Diagnóstico de error) y borre el historial.

FALLA	ERROR	CONDICIÓN DE FALLA PROBABLE
F1	E6	Error de generación del microondas
PROCEDIMIENTO DE ACCIÓN CORRECTIVA SUGERIDO		

NOTA: Antes de iniciar cualquier prueba, apague y encienda el horno (apague, espere 10 segundos y vuelva a encender). Antes de encender, asegúrese de que haya una carga, como una taza apta para microondas llena de agua, en la cavidad del horno microondas, e inicie una función de cocción del microondas. Espere 1 minuto y luego, compruebe si la falla vuelve a aparecer.

1. Asegúrese de que todos los interruptores de bloqueo funcionen correctamente: cuando abre la puerta, la luz del microondas se enciende y cuando la cierra, la luz se apaga.
2. Desenchufe el horno o desconecte el suministro eléctrico.
3. Revise lo siguiente en el control del electrodoméstico del microondas:
 - a. Relé 4903.

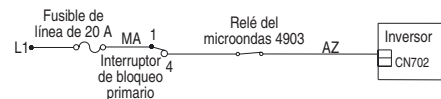

4. Si la puerta funciona en forma adecuada y todas las conexiones son correctas, vuelva a colocar el magnetrón.
5. Vuelva a ensamblar todas las piezas y paneles antes de ponerlo a funcionar.
6. Enchufe el horno o vuelva a conectar el suministro eléctrico.
7. Para verificar si el código de error persiste, asegúrese de que haya una carga, como una taza apta para microondas llena de agua, en la cavidad del horno microondas, e inicie una función de cocción en el horno. Espere 1 minuto para comprobar si el error aparece. Si el error persiste, entonces vaya al paso 8. De lo contrario, vaya al paso 16.
8. Desenchufe el horno microondas o desconecte el suministro eléctrico y reemplace el Panel de inversor.
9. Vuelva a ensamblar todas las piezas y paneles antes de ponerlo a funcionar.
10. Enchufe el horno o vuelva a conectar el suministro eléctrico.
11. Para verificar si el código de error persiste, asegúrese de que haya una carga, como una taza apta para microondas llena de agua, en la cavidad del horno microondas, e inicie una función de cocción en el horno. Espere 1 minuto para comprobar si el error aparece. Si el error persiste, entonces vaya al paso 12. De lo contrario, vaya al paso 16.

PARA SER USADO ÚNICAMENTE POR TÉCNICOS DE SERVICIO

- Desenchufe el horno o desconecte el suministro eléctrico.
- Reemplace la ACU del microondas.
- Vuelva a ensamblar todas las piezas y paneles antes de ponerlo a funcionar.
- Enchufe el horno o vuelva a conectar el suministro eléctrico.
- Verifique que el funcionamiento sea normal. Ingrese al menú Diagnostics (Diagnóstico), seleccione Error Diagnostics (Diagnóstico de error) y borre el historial.

FALLA	ERROR	CONDICIÓN DE FALLA PROBABLE
Tecla F2	E0	Teclado desconectado
	E1	Tecla atascada o en cortocircuito

PROCEDIMIENTO DE ACCIÓN CORRECTIVA SUGERIDO

NOTA: Antes de iniciar cualquier prueba, apague y encienda el horno (apague, espere 10 segundos y vuelva a encender).

PROCEDIMIENTO: Antes de continuar, verifique el código de error ingresando al modo Diagnostics (Diagnóstico) y seleccionando Error Diagnostics (Diagnóstico de error).

- Desenchufe el horno o desconecte el suministro eléctrico.
- Compruebe que los conectores J4, J5, J6 y J7 estén conectados con firmeza. Si no lo están, vaya al paso 3. Si lo están, vaya al paso 6.

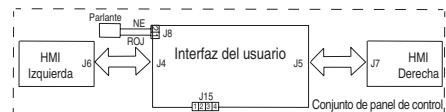

- Vuelva a conectar todos los conectores flojos.
- Vuelva a ensamblar todas las piezas y paneles antes de ponerlo a funcionar.
- Enchufe el horno o vuelva a conectar el suministro eléctrico. Si desaparece la falla, vaya al paso 9. Si la falla persiste, desenchufe el horno o desconecte el suministro eléctrico.
- Reemplace el conjunto de panel de control.
- Vuelva a ensamblar todas las piezas y paneles antes de ponerlo a funcionar.
- Siga las indicaciones en pantalla para seleccionar el número de modelo.
- Verifique que el funcionamiento sea normal. Ingrese al menú Diagnostics (Diagnóstico), seleccione Error Diagnostics (Diagnóstico de error) y borre el historial. Si reemplazó el Conjunto de panel de control, no necesita borrar el historial de errores.

FALLA	ERROR	CONDICIÓN DE FALLA PROBABLE
Sensores F3	E0	Sensor del horno principal abierto o en cortocircuito

PROCEDIMIENTO DE ACCIÓN CORRECTIVA SUGERIDO

NOTA: Antes de iniciar cualquier prueba, apague y encienda el horno (apague, espere 10 segundos y vuelva a encender).

PROCEDIMIENTO: Antes de continuar, verifique el código de error ingresando al modo Diagnostics (Diagnóstico) y seleccionando Error Diagnostics (Diagnóstico de error).

1. Desenchufe el horno o desconecte el suministro eléctrico.
2. Desconecte el conector P3 del administrador del aparato Copernicus y mida la resistencia del sensor entre P3-1 y P3-2. Pruebe de 1000 Ω a 1200 Ω a 25 °C (77 °F). Compruebe que el sensor no presente un cortocircuito en la conexión a tierra. Si los resultados de las comprobaciones del sensor no son correctos, reemplace el sensor y repita las comprobaciones.

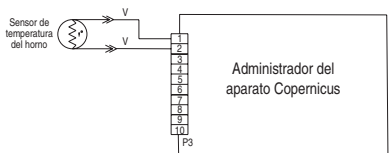

3. Vuelva a montar todas las piezas y paneles, y enchufe el horno o vuelva a conectar el suministro eléctrico.
4. Ingrese al modo Diagnostics (Diagnóstico) y seleccione Sensors & Switches (Sensores e interruptores) para verificar que la temperatura mostrada en la pantalla Cavity Temperatura (Temperatura de la cavidad) sea correcta (debe ser la temperatura ambiente). Si lo es, vaya al paso 8. Si no lo es, desenchufe el horno o desconecte el suministro eléctrico.

NOTA: En la pantalla de estado, la unidad de medición es Celsius.

5. Reemplace el tablero del Administrador del horno Copernicus.
6. Vuelva a ensamblar todas las piezas y paneles antes de ponerlo a funcionar.
7. Enchufe el horno o vuelva a conectar el suministro eléctrico.
8. Verifique que el funcionamiento sea normal. Ingrese al modo Diagnostics (Diagnóstico), seleccione Error Diagnostics (Diagnóstico de error) y borre el historial.

FALLA	ERROR	CONDICIÓN DE FALLA PROBABLE
Sensores F3	E3	Conector de sonda de carne o sonda de carne en cortocircuito

PROCEDIMIENTO DE ACCIÓN CORRECTIVA SUGERIDO

NOTA: Antes de iniciar cualquier prueba, apague y encienda el horno (apague, espere 10 segundos y vuelva a encender).

PROCEDIMIENTO: Antes de continuar, verifique el código de error ingresando al modo Diagnostics (Diagnóstico) y seleccionando Error Diagnostics (Diagnóstico de error).

1. Desenchufe el horno o desconecte el suministro eléctrico.
2. Retire la sonda de carne si está conectada.
3. Desconecte el conector P3 del administrador del aparato Copernicus.

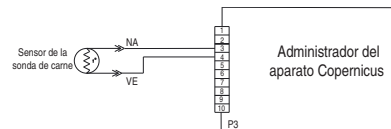

4. Verifique la resistencia del conector entre P3-3 y P3-4. Si es 0 Ω , cambie el conjunto del conector y siga con el paso 5. Si no es 0 Ω , el conjunto del conector está funcionando correctamente. Vaya al paso 5.
5. Enchufe la sonda de carne y pruebe en caso de cortocircuito a tierra o abierto. Si las pruebas de la sonda de carne no son correctas, reemplace la sonda de carne. A 25 °C (77 °F) el valor esperado es de aproximadamente 50 K Ω . Si las pruebas son correctas, reemplace el administrador del aparato Copernicus.
6. Vuelva a ensamblar todas las piezas y paneles antes de ponerlo a funcionar.
7. Enchufe el horno o vuelva a conectar el suministro eléctrico.
8. Verifique que el funcionamiento sea normal. Ingrese al modo Diagnostics (Diagnóstico), seleccione Error Diagnostics (Diagnóstico de error) y borre el historial. Para verificar la lectura de la sonda de carne, ingrese en el modo Diagnostics (Diagnóstico) y seleccione Sensors & Switches (Sensores e interruptores). La sonda de carne debería detectar la temperatura ambiente.

PARA SER USADO ÚNICAMENTE POR TÉCNICOS DE SERVICIO

FALLA	ERROR	CONDICIÓN DE FALLA PROBABLE
F4	E1	Error de sensor de temperatura de la cavidad del microondas

PROCEDIMIENTO DE ACCIÓN CORRECTIVA SUGERIDO

NOTA: Antes de iniciar cualquier prueba, apague y encienda el horno (apague, espere 10 segundos y vuelva a encender). Antes de encender, asegúrese de que haya una carga, como una taza apta para microondas llena de agua, en la cavidad del horno microondas, e inicie una función de cocción del microondas que utilice el sensor de temperatura, como un ciclo de Convección. Espere 1 minuto y luego, compruebe si la falla vuelve a aparecer.

1. Desenchufe el horno o desconecte el suministro eléctrico.
2. Verifique que la conexión P22 del control del electrodoméstico del microondas esté conectada con firmeza. Si lo es, vaya al paso 3. Si no lo está, vuelva a conectar y vaya al paso 5.

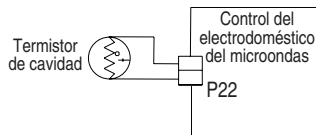

3. Desconecte el conector P22 del control del electrodoméstico del microondas y mida la resistencia del termistor. Debe ser de (aproximadamente) $230\text{ k}\Omega$ a $25\text{ }^\circ\text{C} \pm 10\text{ }^\circ\text{C}$ ($77\text{ }^\circ\text{F} \pm 10\text{ }^\circ\text{F}$).
4. Compruebe que el termistor no presente un cortocircuito en la conexión a tierra. Si el resultado de la comprobación del termistor no es correcto, reemplace el termistor. Si el resultado de la comprobación del termistor es correcto, reemplace el control del electrodoméstico del microondas.
5. Vuelva a ensamblar todas las piezas y paneles antes de ponerlo a funcionar.
6. Enchufe el horno o vuelva a conectar el suministro eléctrico.
7. Verifique que el funcionamiento sea normal. Ingrese al menú Diagnostics (Diagnóstico), seleccione Error Diagnostics (Diagnóstico de error) y borre el historial.

FALLA	ERROR	CONDICIÓN DE FALLA PROBABLE
F4	E2	Error de sensor de temperatura del magnetrón

PROCEDIMIENTO DE ACCIÓN CORRECTIVA SUGERIDO

NOTA: Antes de iniciar cualquier prueba, apague y encienda el horno (apague, espere 10 segundos y vuelva a encender). Antes de encender, asegúrese de que haya una carga, como una taza apta para microondas llena de agua, en la cavidad del horno microondas, e inicie una función de cocción del microondas. Espere 1 minuto y luego, compruebe si la falla vuelve a aparecer.

1. Desenchufe el horno o desconecte el suministro eléctrico.
2. Verifique que la conexión P21 del control del electrodoméstico del microondas esté conectada con firmeza. Si lo es, vaya al paso 3. Si no lo está, vuelva a conectar y vaya al paso 5.

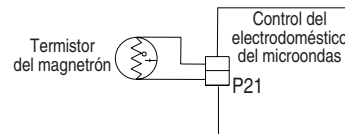

3. Desconecte el conector P21 del control del electrodoméstico del microondas y mida la resistencia del termistor. Debe ser de (aproximadamente) $10\text{ k}\Omega$ a $25\text{ }^\circ\text{C} \pm 10\text{ }^\circ\text{C}$ ($77\text{ }^\circ\text{F} \pm 10\text{ }^\circ\text{F}$).
4. Compruebe que el termistor no presente un cortocircuito en la conexión a tierra. Si el resultado de la comprobación del termistor no es correcto, reemplace el termistor. Si el resultado de la comprobación del termistor es correcto, reemplace el control del electrodoméstico del microondas.
5. Vuelva a ensamblar todas las piezas y paneles antes de ponerlo a funcionar.
6. Enchufe el horno o vuelva a conectar el suministro eléctrico.
7. Verifique que el funcionamiento sea normal. Ingrese al menú Diagnostics (Diagnóstico), seleccione Error Diagnostics (Diagnóstico de error) y borre el historial.

FALLA	ERROR	CONDICIÓN DE FALLA PROBABLE
Entradas F4	E4	Error de sensor de humedad del horno microondas
PROCEDIMIENTO DE ACCIÓN CORRECTIVA SUGERIDO		

NOTA: Antes de iniciar cualquier prueba, apague y encienda el horno (apague, espere 10 segundos y vuelva a encender). Antes de encender, asegúrese de que haya una carga, como una taza apta para microondas llena de agua, en la cavidad del horno microondas, e inicie una función de cocción del microondas que utilice el sensor de humedad, como un ciclo de Vaporización. Espere 1 minuto y luego, compruebe si la falla vuelve a aparecer.

- Desenchufe el horno o desconecte el suministro eléctrico.
- Verifique que la conexión P23 del control del electrodoméstico del microondas esté conectada con firmeza. Si lo es, vaya al paso 3. Si no lo está, vuelva a conectar y vaya al paso 5.

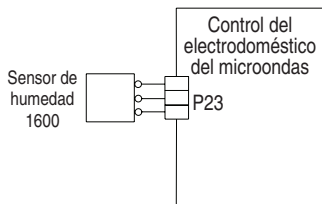

- Desconecte el conector P23 del control del electrodoméstico del microondas y mida la resistencia del sensor.
Entre las espigas 3 y 1. Debe ser de aproximadamente 2800Ω a $25^\circ\text{C} \pm 10^\circ\text{C}$ ($77^\circ\text{F} \pm 10^\circ\text{F}$).
Entre las espigas 3 y 2. Debe ser de aproximadamente 2800Ω a $25^\circ\text{C} \pm 10^\circ\text{C}$ ($77^\circ\text{F} \pm 10^\circ\text{F}$).
- Compruebe que el sensor no presente un cortocircuito en la conexión a tierra. Si el resultado de la comprobación del sensor no es correcto, reemplace el sensor. Si el resultado de la comprobación del sensor es correcto, reemplace el control del electrodoméstico del microondas.
- Vuelva a ensamblar todas las piezas y paneles antes de ponerlo a funcionar.
- Enchufe el horno o vuelva a conectar el suministro eléctrico.
- Verifique que el funcionamiento sea normal. Ingrese al menú Diagnostics (Diagnóstico), seleccione Error Diagnostics (Diagnóstico de error) y borre el historial.

FALLA	ERROR	CONDICIÓN DE FALLA PROBABLE
F4	E8	Temperatura del inversor del horno
PROCEDIMIENTO DE ACCIÓN CORRECTIVA SUGERIDO		

NOTA: Antes de iniciar cualquier prueba, apague y encienda el horno (apague, espere 10 segundos y vuelva a encender). Antes de encender, asegúrese de que haya una carga, como una taza apta para microondas llena de agua, en la cavidad del horno microondas, e inicie una función de cocción del microondas. Espere 1 minuto y luego, compruebe si la falla vuelve a aparecer.

- Desenchufe el horno o desconecte el suministro eléctrico.
- Revise lo siguiente:
 - La conexión del ventilador de refrigeración para comprobar que no haya conectores flojos.
 - La instalación del horno y asegúrese de que no haya obstrucciones.
- Vuelva a ensamblar todas las piezas y paneles antes de ponerlo a funcionar.
- Enchufe el horno o vuelva a conectar el suministro eléctrico.
- Para verificar si el ventilador de refrigeración está atascado, asegúrese de que haya una carga, como una taza apta para microondas llena de agua, en la cavidad del horno microondas, e inicie una función de cocción en el horno. Compruebe que el ventilador esté funcionando. Si no es así, desenchufe el horno o desconecte el suministro eléctrico, reemplace el ventilador y vaya al paso 8. De lo contrario, continúe en el paso 6.
- Desenchufe el horno o desconecte el suministro eléctrico.
- Reemplace el tablero inversor.
- Vuelva a ensamblar todas las piezas y paneles antes de ponerlo a funcionar.
- Enchufe el horno o vuelva a conectar el suministro eléctrico.
- Verifique que el funcionamiento sea normal. Ingrese al menú Diagnostics (Diagnóstico), seleccione Error Diagnostics (Diagnóstico de error) y borre el historial.

PARA SER USADO ÚNICAMENTE POR TÉCNICOS DE SERVICIO

FALLA	ERROR	CONDICIÓN DE FALLA PROBABLE
F4	E9	Exceso de temperatura del inversor y el magnetrón

PROCEDIMIENTO DE ACCIÓN CORRECTIVA SUGERIDO

NOTA: Antes de iniciar cualquier prueba, apague y encienda el horno (apague, espere 10 segundos y vuelva a encender). Antes de encender, asegúrese de que haya una carga, como una taza apta para microondas llena de agua, en la cavidad del horno microondas, e inicie una función de cocción del microondas. Espere 1 minuto y luego, compruebe si la falla vuelve a aparecer.

- Desenchufe el horno o desconecte el suministro eléctrico.
- Revise lo siguiente:
 - La conexión del ventilador de refrigeración para comprobar que no haya conectores flojos.
 - La instalación del horno y asegúrese de que no haya obstrucciones.
- Vuelva a ensamblar todas las piezas y paneles antes de ponerlo a funcionar.
- Enchufe el horno o vuelva a conectar el suministro eléctrico.
- Para verificar si el ventilador de refrigeración está atascado, asegúrese de que haya una carga, como una taza apta para microondas llena de agua, en la cavidad del horno microondas, e inicie una función de cocción en el horno. Compruebe que el ventilador esté funcionando. Si no es así, desenchufe el horno o desconecte el suministro eléctrico, reemplace el ventilador y vaya al paso 8. De lo contrario, continúe en el paso 6.
- Desenchufe el horno o desconecte el suministro eléctrico.
- Reemplace el magnetrón y el panel de inversor.
- Vuelva a ensamblar todas las piezas y paneles antes de ponerlo a funcionar.
- Enchufe el horno o vuelva a conectar el suministro eléctrico.
- Verifique que el funcionamiento sea normal. Ingrese al menú Diagnostics (Diagnóstico), seleccione Error Diagnostics (Diagnóstico de error) y borre el historial.

FALLA	ERROR	CONDICIÓN DE FALLA PROBABLE
Entradas F5	E0	El interruptor de puerta y pestillo no concuerdan

PROCEDIMIENTO DE ACCIÓN CORRECTIVA SUGERIDO

NOTA: Antes de iniciar cualquier prueba, apague y encienda el horno (apague, espere 10 segundos y vuelva a encender).

PROCEDIMIENTO: Antes de continuar, verifique el código de error ingresando al modo Diagnostics (Diagnóstico) y seleccionando Error Diagnostics (Diagnóstico de error).

- Ingrese al menú Diagnostic (Diagnóstico) y seleccione Component Activation (Activación de componentes). Toque o desplácese hasta Door Latch Motor (Motor del pestillo de puerta) y luego, toque OK (Aceptar). Toque Latch Door (Pestillo de puerta). Espere por lo menos 15 segundos y verifique si el estado del pestillo cambia en la pantalla. Si el estado no cambia, desenchufe el horno o desconecte el suministro eléctrico y vaya al paso 2. Si el estado cambia, desenchufe el horno o desconecte el suministro eléctrico y vaya al paso 5.
- Si la puerta del horno no se abrió, desconecte el conector P3 y compruebe la continuidad (en el cable del pestillo) entre P3-5 y P3-7.

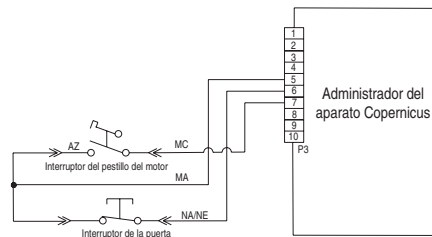

- Desconecte el conector J8 del administrador del aparato Copernicus.

- Mida la resistencia entre los conectores J8-2 y P5-1. Debe ser de 500Ω a 3000Ω a 25°C (77°F).

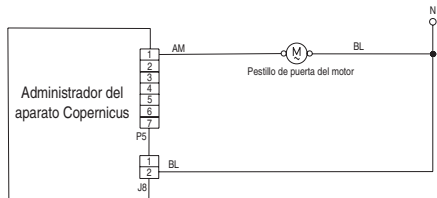

- Si el resultado de la comprobación de resistencia está fuera del rango, reemplace el conjunto de pestillo de puerta afectado. Verifique que el error no vuelva a producirse.
- Vuelva a ensamblar todas las piezas y los paneles.
- Enchufe el horno o vuelva a conectar el suministro eléctrico.
- Ingrese al menú Diagnostic (Diagnóstico) y seleccione Component Activation (Activación de componentes). Compruebe el estado de la puerta en la pantalla abriendo y cerrando la puerta del horno.
- Si el estado no cambia, desenchufe el horno o desconecte el suministro eléctrico.
- Compruebe la continuidad con la puerta abierta y cerrada en P3-5 a P3-6. Puerta abierta = resistencia infinita. Puerta cerrada = cero resistencia.
- Si el resultado de la comprobación de continuidad no es correcto, reemplace el conjunto de pestillo de puerta. Si todas las comprobaciones arrojaron resultados correctos, reemplace el administrador del aparato Copernicus.
- Vuelva a ensamblar todas las piezas y paneles antes de ponerlo a funcionar.
- Enchufe el horno o vuelva a conectar el suministro eléctrico.
- Verifique que el funcionamiento sea normal. Ingrese al menú Diagnostics (Diagnóstico), seleccione Error Diagnostics (Diagnóstico de error) y borre el historial.

FALLA	ERROR	CONDICIÓN DE FALLA PROBABLE
Entradas F5	E1	El pestillo no funciona.

PROCEDIMIENTO DE ACCIÓN CORRECTIVA SUGERIDO

NOTA: Antes de iniciar cualquier prueba, apague y encienda el horno (apague, espere 10 segundos y vuelva a encender).

PROCEDIMIENTO: Antes de continuar, verifique el código de error ingresando al modo Diagnostics (Diagnóstico) y seleccionando Error Diagnostics (Diagnóstico de error).

- Ingrese al menú Diagnostic (Diagnóstico) y seleccione Component Activation (Activación de componentes). Toque o desplácese hasta Door Latch Motor (Motor del pestillo de puerta) y luego, toque OK (Aceptar). Toque Latch Door (Pestillo de puerta). Espere por lo menos 15 segundos y verifique si el estado del pestillo cambia en la pantalla. Si el estado no cambia, vaya al paso 2. Si el estado cambia, desenchufe el horno o desconecte el suministro eléctrico, reemplace el administrador del aparato Copernicus y vaya al paso 6.
- Si el estado del pestillo en la pantalla es “open” (abierto), desenchufe el horno o desconecte el suministro eléctrico y verifique si la conexión del mazo entre el interruptor del pestillo del motor y P3-5 y P3-7 está floja.

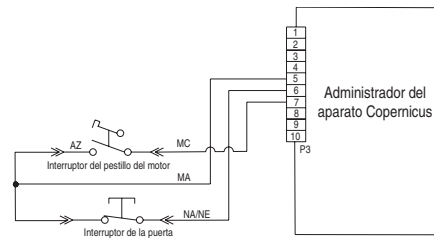

- Desconecte el conector J8 del administrador del aparato Copernicus.

PARA SER USADO ÚNICAMENTE POR TÉCNICOS DE SERVICIO

- Mida la resistencia entre los conectores J8-2 y P5-1. Debe ser de 500Ω a 3000Ω a 25°C (77°F).

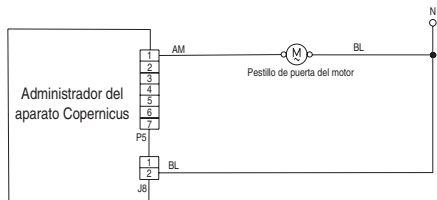

- Si el resultado de la comprobación de resistencia está fuera del rango, reemplace el conjunto de pestillo de puerta. Verifique que el error no vuelva a producirse. Si todas las comprobaciones arrojaron resultados correctos, reemplace el administrador del aparato Copernicus.
- Vuelva a ensamblar todas las piezas y paneles antes de ponerlo a funcionar.
- Enchufe el horno o vuelva a conectar el suministro eléctrico.
- Verifique que el funcionamiento sea normal. Ingrese al menú Diagnostics (Diagnóstico), seleccione Error Diagnostics (Diagnóstico de error) y borre el historial.

FALLA	ERROR	CONDICIÓN DE FALLA PROBABLE
F6	E0	Interfaz de usuario del horno: se perdió la comunicación
	E6	Administrador del electrodoméstico del horno: se perdió la comunicación

PROCEDIMIENTO DE ACCIÓN CORRECTIVA SUGERIDO

NOTA: Antes de iniciar cualquier prueba, apague y encienda el horno (apague, espere 10 segundos y vuelva a encender).

PROCEDIMIENTO: Antes de continuar, verifique el código de error ingresando al modo Diagnostics (Diagnóstico) y seleccionando Error Diagnostics (Diagnóstico de error).

- Desenchufe el horno o desconecte el suministro eléctrico.
- Verifique la continuidad del cableado entre P1-4 y J15-3, y entre P1-5 y J15-2.
- Verifique la continuidad entre P1-1 y P1-2.
- Si todas las comprobaciones tienen resultados correctos, reemplace el administrador del aparato Copernicus.

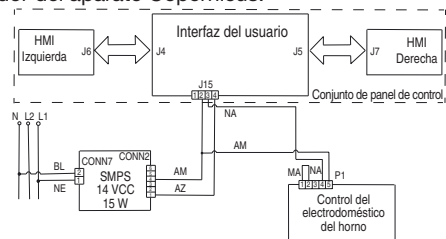

- Vuelva a ensamblar todas las piezas y paneles antes de ponerlo a funcionar.
- Enchufe el horno o vuelva a conectar el suministro eléctrico.
- Si el error aparece de nuevo, desenchufe el horno o desconecte el suministro eléctrico.
- Reemplace el tablero principal del HMI o el tablero de la IU.
- Vuelva a ensamblar todas las piezas y paneles antes de ponerlo a funcionar.
- Enchufe el horno o vuelva a conectar el suministro eléctrico.
- Siga las indicaciones de la pantalla para seleccionar el número de modelo, en caso de que haya reemplazado la IU.
- Verifique que el funcionamiento sea normal. Ingrese al modo Diagnostics (Diagnóstico), seleccione Error Diagnostics (Diagnóstico de error) y borre el historial.

FALLA	ERROR	CONDICIÓN DE FALLA PROBABLE
F6	E1	Temperatura demasiado alta

PROCEDIMIENTO DE ACCIÓN CORRECTIVA SUGERIDO

NOTA: Antes de iniciar cualquier prueba, apague y encienda el horno (apague, espere 10 segundos y vuelva a encender).

PROCEDIMIENTO: Antes de continuar, verifique el código de error ingresando al modo Diagnostics (Diagnóstico) y seleccionando Error Diagnostics (Diagnóstico de error).

- Desenchufe el horno o desconecte el suministro eléctrico.
- Revise los elementos que presentan un cortocircuito en la conexión a tierra. Compruebe la resistencia de los elementos:
 - PX4-2 y PX3-2 para comprobar el elemento para asar a la parrilla (de 13,2 Ω a 14,6 Ω)
 - PX1-1 y PX3-2 para comprobar el elemento para hornear (de 19 Ω a 21 Ω)
 - PX1-3 y PX3-2 para comprobar el elemento de convección superior (de 15,2 Ω a 17,3 Ω)
- Si identifica un cortocircuito a tierra, reemplace el elemento correspondiente.
- Compruebe la presencia de relés en cortocircuito.

Para modelos base: Desconecte los conectores PX1 y PX4 y verifique la presencia de cortocircuitos entre:

- PX1-1 y PX1-2 (Relé de hornear)
- PX1-3 y PX1-4 (Relé de convección superior)
- PX4-1 y PX4-2 (Relé de asar a la parrilla)

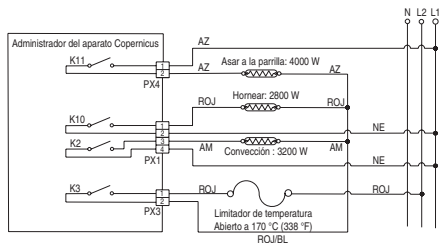

- Si identifica un relé en cortocircuito, reemplace el administrador del aparato Copernicus. Vaya al paso 9.

- Si todo está funcionando correctamente, desconecte el conector P3 del administrador del aparato Copernicus.
- Mida la resistencia del sensor del horno. Debe ser de 1000 Ω a 1200 Ω a 25 °C (77 °F).
- Compruebe que el sensor no presente un cortocircuito en la conexión a tierra. Si los resultados de las comprobaciones del sensor no son correctos, reemplace el sensor y repita las comprobaciones.

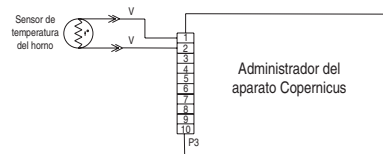

- Vuelva a ensamblar todas las piezas y paneles antes de ponerlo a funcionar.
 - Enchufe el horno o vuelva a conectar el suministro eléctrico.
 - Ingrese al modo Diagnostics (Diagnóstico) y seleccione Sensors & Switches (Sensores e interruptores) para verificar que la temperatura del horno correspondiente mostrada en la pantalla sea correcta (debe ser la temperatura ambiente). De lo contrario, desenchufe el horno o desconecte el suministro eléctrico y reemplace el administrador del aparato Copernicus.
- NOTA:** En la pantalla de estado, la unidad de medición es Celsius.
- Vuelva a ensamblar todas las piezas y paneles antes de ponerlo a funcionar.
 - Enchufe el horno o vuelva a conectar el suministro eléctrico.
 - Verifique que el funcionamiento sea normal. Ingrese al modo Diagnostics (Diagnóstico), seleccione Error Diagnostics (Diagnóstico de error) y borre el historial.

PARA SER USADO ÚNICAMENTE POR TÉCNICOS DE SERVICIO

FALLA	ERROR	CONDICIÓN DE FALLA PROBABLE
F6	E4	Discrepancia de interfaz de estado de Interfaz de usuario/Administrador del horno

PROCEDIMIENTO DE ACCIÓN CORRECTIVA SUGERIDO

NOTA: Antes de iniciar cualquier prueba, apague y encienda el horno (apague, espere 10 segundos y vuelva a encender).

PROCEDIMIENTO: Antes de continuar, verifique el código de error ingresando al modo Diagnostics (Diagnóstico) y seleccionando Error Diagnostics (Diagnóstico de error).

NOTA: Si hay otros códigos de error guardados, soluciónelos primero.

- Desenchufe el horno o desconecte el suministro eléctrico.
- Reemplace el administrador del aparato Copernicus.
- Vuelva a ensamblar todas las piezas y paneles antes de ponerlo a funcionar.
- Enchufe el horno o vuelva a conectar el suministro eléctrico.
- Encienda y apague el aparato. Si el error persiste después de reemplazar el administrador del aparato Copernicus, desenchufe el horno o desconecte el suministro eléctrico. Vaya al paso 7.
- Si desaparece el error, vaya al paso 10.
- Reemplace el tablero principal del HMI o el tablero de la IU.
- Vuelva a ensamblar las piezas y paneles antes de ponerlo a funcionar.
- Enchufe el horno o vuelva a conectar el suministro eléctrico y siga las instrucciones en pantalla para seleccionar el modelo.
- Verifique que el funcionamiento sea normal. Si lo es, vaya al paso 14. Si el error sigue presente, vaya al paso 11.
- Desenchufe el horno o desconecte el suministro eléctrico.
- Reemplace el conjunto de panel de control.
- Enchufe el horno o vuelva a conectar el suministro eléctrico.
- Siga las indicaciones en pantalla para seleccionar el modelo.
- Verifique que el funcionamiento sea normal. Ingrese al modo Diagnostics (Diagnóstico), seleccione Error Diagnostics (Diagnóstico de error) y borre el historial.

FALLA	ERROR	CONDICIÓN DE FALLA PROBABLE
F6	E8	Sin comunicación con el control del electrodoméstico del horno microondas

PROCEDIMIENTO DE ACCIÓN CORRECTIVA SUGERIDO

NOTA: Antes de iniciar cualquier prueba, apague y encienda el horno (apague, espere 10 segundos y vuelva a encender).

PROCEDIMIENTO: Antes de continuar, verifique el código de error ingresando al modo Diagnostics (Diagnóstico) y seleccionando Error Diagnostics (Diagnóstico de error).

- Asegúrese de que el horno esté enchufado. Abra la puerta del microondas para comprobar si se encienden las luces.
- Asegúrese de que el modo Sabbath (Día de descanso) esté desactivado.
- Desenchufe el horno o desconecte el suministro eléctrico.
- Verifique la conexión entre J15-2 (amarillo) y J15-3 (naranja) del tablero de la interfaz del usuario del horno y P26-3 (naranja) y P26-4 (amarillo) del control del electrodoméstico del microondas.

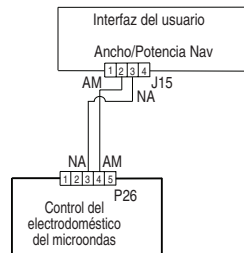

- Si el mazo no presenta fallas, reemplace el control del electrodoméstico del microondas.
- Vuelva a ensamblar todas las piezas y paneles antes de ponerlo a funcionar.
- Enchufe el horno o vuelva a conectar el suministro eléctrico.
- Si el error vuelve a aparecer, desenchufe o desconecte el suministro eléctrico y reemplace el tablero principal del HMI o el tablero de la IU.
- Vuelva a ensamblar todas las piezas y paneles antes de ponerlo a funcionar.

10. Enchufe el horno o vuelva a conectar el suministro eléctrico.
11. Siga las indicaciones de la pantalla para seleccionar el número de modelo, en caso de que haya reemplazado la IU.
12. Verifique que el funcionamiento sea normal. Ingrese al menú Diagnostics (Diagnóstico), seleccione Error Diagnostics (Diagnóstico de error) y borre el historial.

FALLA (Extremo izquierdo - 2 dígitos de reloj)	ERROR (Extremo derecho - 2 dígitos de reloj)	CONDICIÓN DE FALLA PROBABLE
F8	E0	Las conexiones de cableado del producto no son correctas
	E1	Velocidad excesiva del ventilador inferior
	E2	Velocidad insuficiente del ventilador superior
	E3	Velocidad excesiva del ventilador superior

MENSAJE DE VELOCIDAD DEL VENTILADOR INFERIOR EN SIMPLE/ DOBLE: El producto presenta un problema y no lo puede seguir usando.

PROCEDIMIENTO DE ACCIÓN CORRECTIVA SUGERIDO

1. Desenchufe el horno o desconecte el suministro eléctrico.
2. Espere por lo menos 30 segundos.
3. Enchufe el horno o vuelva a conectar el suministro eléctrico.
4. Ingrese al modo Diagnostics (Diagnóstico) y diríjase a la lista Component Activation (Activación de componentes).
5. Active Cooling Fan Low Speed (Velocidad baja de ventilador de refrigeración).
6. Compruebe la entrada de voltaje adecuada en P5-5 y neutral para el ventilador de alta velocidad, P5-4 y neutral para el ventilador de baja velocidad cuando el ventilador de refrigeración esté funcionando mediante los pasos siguientes.
7. Desenchufe el horno o desconecte el suministro eléctrico.
8. Conecte el equipo medidor de tensión.
9. Enchufe el horno o vuelva a conectar el suministro eléctrico. Mida la tensión, confirme que la lectura de tensión sea de 120 V. Si no fuera así, desenchufe el horno o desconecte el suministro de energía y vaya al paso 13. Si lo es, vaya al paso 10.
10. Compruebe la entrada de tensión adecuada en P4-1 y P4-2 y confirme que la lectura de tensión sea de 5 V de CC. Si no es así, desenchufe el horno o desconecte el suministro eléctrico y vaya al paso 13. Si lo es, vaya al paso 11.

PARA SER USADO ÚNICAMENTE POR TÉCNICOS DE SERVICIO

11. Desenchufe el horno o desconecte el suministro eléctrico.
12. Reemplace el ventilador de refrigeración. Vaya al paso 15.
13. Verifique la integridad de todos los cables del mazo y las conexiones entre el administrador del horno y el ventilador de refrigeración. Compruebe que no haya cables en cortocircuito hacia el chasis. Si los cables están pellizcados o dañados, reemplace el mazo del ventilador de refrigeración. Vaya al paso 15. Si los cables están en buenas condiciones, vaya al paso 14.
14. Reemplace el administrador del horno. Vaya al paso 15.
15. Vuelva a colocar todas las piezas y paneles antes de ponerlo a funcionar.
16. Enchufe el horno o vuelva a conectar el suministro eléctrico.
17. Ingrese al modo Diagnostics (Diagnóstico) y verifique la velocidad del ventilador dentro del horno. (Alta velocidad: 1000-3300, Baja velocidad: 400-3000)

Después de completar la comprobación de Velocidad del ventilador, regrese a la lista de activación y active Cooling Fan High Speed (Velocidad alta del ventilador de refrigeración) y vuelva a la pantalla More Information (Más información) para la velocidad del ventilador.

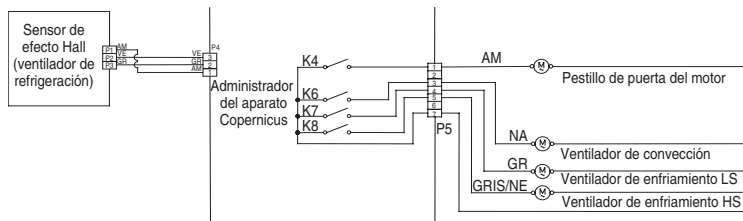

FALLA	ERROR	CONDICIÓN DE FALLA PROBABLE
F9	E0	Las conexiones de cableado del producto no son correctas

PROCEDIMIENTO DE ACCIÓN CORRECTIVA SUGERIDO

NOTA: Antes de iniciar cualquier prueba, apague y encienda el horno (apague, espere 10 segundos y vuelva a encender).

PROCEDIMIENTO: Antes de continuar, verifique el código de error ingresando al modo Diagnostics (Diagnóstico) y seleccionando Error Diagnostics (Diagnóstico de error).

1. Desenchufe el horno o desconecte el suministro eléctrico.
2. Acceda al cableado eléctrico desde el suministro eléctrico de la casa al horno.
3. Revise el cableado de la casa hacia el producto. Averigüe si la conexión neutral está conmutada con L1 o L2 (consulte las instrucciones de instalación para obtener detalles sobre el cableado del producto).
4. Vuelva a ensamblar todas las piezas y paneles antes de ponerlo a funcionar.
5. Enchufe el horno o vuelva a conectar el suministro eléctrico.
6. Compruebe que el funcionamiento sea normal ejecutando una función de cocción. Ingrese al modo Diagnostics (Diagnóstico), seleccione Error Diagnostics (Diagnóstico de error) y borre el historial.

Componentes del horno de microondas

Ubicaciones de componentes

Horno de microondas superior

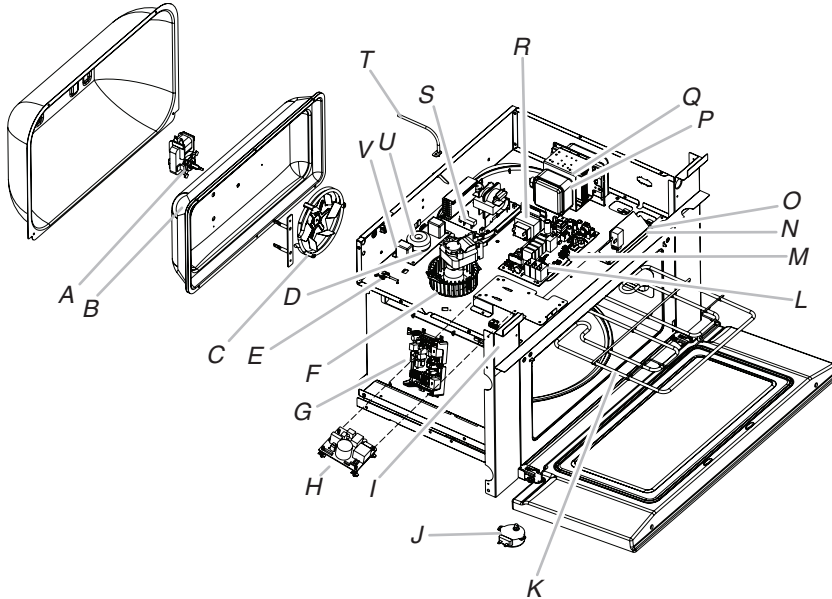

- A. Motor de convección
- B. Termostato de convección (detrás de la cubierta)
- C. Elemento de convección
- D. Filtro de línea
- E. Sensor de humedad
- F. Motor de ventilador del magnetrón
- G. Administrador del aparato Copernicus (horno inferior)
- H. Suministro de energía de modo interruptor (SMPS)
- I. Interruptor de interbloqueo secundario
- J. Motor de la bandeja giratoria
- K. Elemento para asar a la parrilla
- L. Control del electrodoméstico del microondas
- M. Luz halógena de la cavidad
- N. Interruptor de interbloqueo primario
- O. Interruptor de bloqueo de monitor
- P. Termistor del magnetrón
- Q. Magnetrón
- R. Transformador de luz del microondas
- S. Inversor del microondas
- T. Sensor de temperatura de la cavidad
- U. Termostato de la parrilla
- V. Termostato de la cavidad

No se muestra: Fusible del monitor, fusible de línea 20 A

PARA SER USADO ÚNICAMENTE POR TÉCNICOS DE SERVICIO

Horno inferior

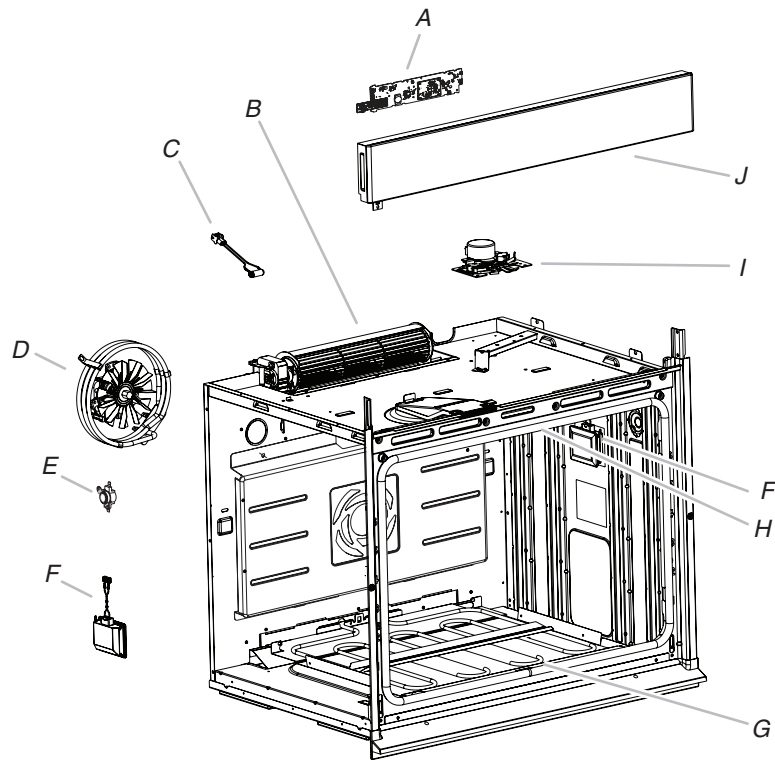

- A. Tablero principal del HMI o tablero de la IU
- B. Ventilador de refrigeración
- C. Sensor de temperatura del horno
- D. Conjunto de convección
- E. Limitador de temperatura
- F. Conjunto de la luz
- G. Elemento para hornear (oculto)
- H. Elemento para asar a la parrilla
- I. Conjunto de bloqueo de la puerta
- J. Conjunto de panel de control

Lógica de relé de ventilador de refrigeración

	Soplador de alta velocidad del horno (principal/superior o inferior)	Soplador de baja velocidad del horno (principal/superior o inferior)
Cocción del horno: fría	-	O
Cocción del horno: tibia	-	O
Cocción del horno: caliente	O	-
Limpieza automática del horno	O	-

LEYENDA

Cold (Fría)	La temperatura de la cavidad es inferior a 100°C (212°F).
Warm (Tibia)	La temperatura de la cavidad es de entre 100°C y 315°C (212°F y 599°F).
Hot (Caliente)	La temperatura de la cavidad es superior a 315°C (599°F).

Modo	Bake (Hornear)	Broil (Asar a la parrilla)	Aro de convección	Ventilador de convección
Convect Frozen Pizza (Pizza congelada por convección)	C	C	C	O
Convect Pastry (Hojaldre por convección)	C	C	C	C
Convect Slow Roast 12 hrs (Asado lento por convección 12 h)	C	C	C	O
Convect Slow Roast 8 hrs (Asado lento por convección 8 h)	C	C	C	O
Convect Slow Roast 4 hrs (Asado lento por convección 4 h)	C	C	C	O
Convect Roast (Asar por convección)	C	C	C	O
Convect Broil (Asar a la parrilla por convección)	-	C	-	C
Convect Bake (Hornear por convección)	C	C	C	C
Convect Bake - Rapid Preheat (Hornear por convección - Pre calentamiento rápido)	C	C	C	C
Bake (Hornear)	C	C	C	C
Broil (Asar a la parrilla)	-	C	-	-
Keep Warm (Mantener caliente)	C	C	-	C
Rapid Proof (Leudado rápido)	C	C	-	-
Proof (Leudar)	C	C	-	-
Self Clean (Autolimpieza)	C	C	-	-

LEYENDA

Relé apagado	Encendido y apagado de relé	Relé encendido	No disponible
-	C	O	N/D

PARA SER USADO ÚNICAMENTE POR TÉCNICOS DE SERVICIO

Tabla de pruebas de componentes: horno

Para verificar correctamente el voltaje, siga estos pasos:

1. Desenchufe el horno o desconecte el suministro eléctrico.
2. Conecte el equipo de medición de voltaje a los puntos de comprobación.
3. Enchufe el horno o vuelva a conectar el suministro eléctrico y confirme la lectura de voltaje.
4. Desenchufe el horno o desconecte el suministro eléctrico.

Componente	Costado de acceso para reparaciones	Puntos de comprobación de Copernicus	Resultados-resistencia	Resultados-voltaje
Luces	Parte frontal	P7-1 a L1 (J8-1)	0-40 Ω	120 V
Interruptor de pestillo	Parte frontal	P3-7 a P3-5	Circuito abierto	
Interruptor de la puerta	Parte frontal	P3-6 a P3-5	Circuito cerrado con la puerta del horno cerrada	
Motor del pestillo	Parte frontal	P5-1 a N (J8-2)	500-3000 Ω	Motor de 120 V en funcionamiento
Sensor de temperatura del horno	Parte frontal	P3-1 a P3-2	1075 Ω a 20 °C (68 °F) DLB	
Sonda para carnes	Parte lateral	P3-3 a P3-4	9876-10075 Ω	
Motor del soplador: alta velocidad	Parte trasera	P5-5 a N (P7-1)	15-23 Ω	Motor de 120 V en funcionamiento
Motor del soplador: baja velocidad	Parte trasera	P5-4 a N (J8-2)	15-23 Ω	Motor de 120 V en funcionamiento
Limitador térmico	Parte trasera	PX3-1 a L2 (Línea principal)	Circuito cerrado	0 V cerrado, N/A abierto
Ventilador de convección*	Parte trasera	P5-3 a N (J8-2)	16-20 Ω	Motor de 120 V en funcionamiento
Elemento de convección*	Parte frontal	PX1-3 a PX3-2	16.63-18.38 Ω	Ciclo de convección de 240 V en funcionamiento
Elemento para hornear	Parte trasera	PX1-1 a PX3-2	19.0-21.6 Ω	Ciclo de horneado de 240 V en funcionamiento
Elemento para asar a la parrilla	Parte frontal	PX4-2 a PX3-2	13.5-14.92 Ω	Ciclo de asado a la parrilla de 240 V en funcionamiento

Componente	Costado de acceso para reparaciones	Puntos de comprobación de Copernicus	Resultados-resistencia	Resultados-voltaje
Tablero de interfaz de usuario	Parte frontal	J15-2 a J15-4	N/D	14 VCC
Administrador del aparato Copernicus	Lateral (combinado)	P1-2 a P1-5	N/D	14 VCC

***NOTAS:**

- Desconecte el mazo del tablero antes de ejecutar mediciones.
- Consulte la tabla siguiente para identificar las espigas de conectores.

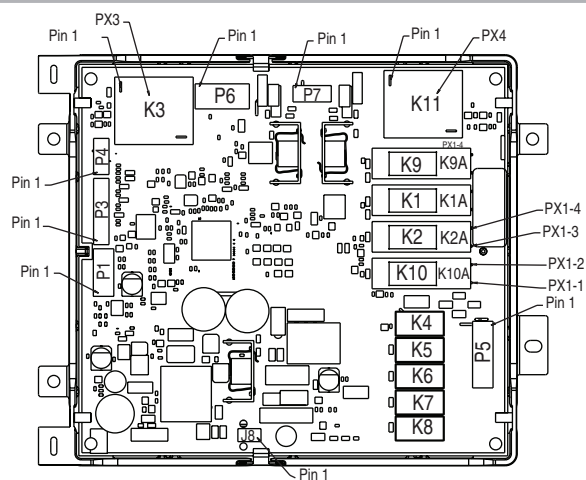
Administrador del aparato Copernicus	Espiga de conector del mazo	Pin del administrador del aparato Copernicus
	PX1-1	J12
	PX1-2	J16
	PX1-3	J13
	PX1-4	J17

PARA SER USADO ÚNICAMENTE POR TÉCNICOS DE SERVICIO

Tabla de pruebas de componentes: horno microondas

Componente	Costado de acceso para reparaciones	Procedimiento	Resultados-resistencia	Ubicación de los componentes
Administrador del aparato	Parte superior	Verifique el cableado del control del electrodoméstico del microondas: <ol style="list-style-type: none">1. Desenchufe el horno de microondas o desconecte el suministro de energía.2. Inspeccione visualmente los conectores en el control del electrodoméstico del microondas, P1, P2, P8, P21, P22, P23, P26, P354, P355 y los conectores superiores (relés 4903, 4904 y 4905) para comprobar si hay señales de sobrecalentamiento o de falla debido a cables flojos, engaste deficiente, etc.3. Vuelva a ensamblar todas las piezas y paneles antes de ponerlo a funcionar.4. Enchufe el horno de microondas o reconecte el suministro de energía.		G
Termostato de la cavidad	Parte superior	<ol style="list-style-type: none">1. Desenchufe el horno de microondas o desconecte el suministro de energía.2. Retire los cables conductores.3. Mida la resistencia.4. Vuelva a colocar los cables conductores.5. Vuelva a ensamblar todas las piezas y paneles antes de ponerlo a funcionar.6. Enchufe el horno de microondas o reconecte el suministro de energía.	Normal = Continuidad Anormal = Infinito	V
Motor de ventilador de magnetrón	Parte superior	<ol style="list-style-type: none">1. Desenchufe el horno de microondas o desconecte el suministro de energía.2. Retire los cables conductores.3. Mida la resistencia (escala del ohmímetro: Rx1).4. Vuelva a colocar los cables conductores.5. Vuelva a ensamblar todas las piezas y paneles antes de ponerlo a funcionar.6. Enchufe el horno de microondas o reconecte el suministro de energía.	Normal = 15 Ω Anormal = Infinito	F
Motor de la bandeja giratoria	Parte inferior	<ol style="list-style-type: none">1. Desenchufe el horno de microondas o desconecte el suministro de energía.2. Retire los cables conductores.3. Mida la resistencia (escala del ohmímetro: Rx1).4. Vuelva a colocar los cables conductores.5. Vuelva a ensamblar todas las piezas y paneles antes de ponerlo a funcionar.6. Enchufe el horno de microondas o reconecte el suministro de energía.	Normal = 2500 Ω (aproximadamente) Anormal = Infinito	J

Componente	Costado de acceso para reparaciones	Procedimiento	Resultados-resistencia	Ubicación de los componentes
Fusible del monitor	Parte superior	<ol style="list-style-type: none"> 1. Desenchufe el horno de microondas o desconecte el suministro de energía. 2. Retire los cables conductores. 3. Mida la resistencia. 4. Vuelva a colocar los cables conductores. 5. Vuelva a ensamblar todas las piezas y paneles antes de ponerlo a funcionar. 6. Enchufe el horno de microondas o reconecte el suministro de energía. 	Normal = Continuidad Anormal = Infinito	No mostrado
Transformador de la luz del microondas	Parte superior	<ol style="list-style-type: none"> 1. Desenchufe el horno de microondas o desconecte el suministro de energía. 2. Retire los cables conductores. 3. Mida la resistencia (escala del ohmímetro: Rx1). 4. Vuelva a colocar los cables conductores. 5. Vuelva a ensamblar todas las piezas y paneles antes de ponerlo a funcionar. 6. Enchufe el horno de microondas o reconecte el suministro de energía. 	Bobina principal = 40 Ω (aproximadamente) Bobina secundaria = 0,4 Ω (aproximadamente)	R
Fusible de línea	Parte superior	<ol style="list-style-type: none"> 1. Desenchufe el horno de microondas o desconecte el suministro de energía. 2. Retire los cables conductores. 3. Mida la resistencia. 4. Vuelva a colocar los cables conductores. 5. Vuelva a ensamblar todas las piezas y paneles antes de ponerlo a funcionar. 6. Enchufe el horno de microondas o reconecte el suministro de energía. 	Normal = Continuidad Anormal = Infinito	No mostrado

PARA SER USADO ÚNICAMENTE POR TÉCNICOS DE SERVICIO

Componente	Costado de acceso para reparaciones	Procedimiento	Resultados-resistencia	Ubicación de los componentes
Interruptor de bloqueo primario	Parte superior	Prueba 1: <ol style="list-style-type: none"> Desenchufe el horno de microondas o desconecte el suministro de energía. Desconecte los cables del interruptor de bloqueo primario. Verifique desde el terminal común (cable marrón) al terminal abierto normal (cable amarillo). Vuelva a conectar cables del interruptor de bloqueo primario. Vuelva a ensamblar todas las piezas y paneles antes de ponerlo a funcionar. Enchufe el horno de microondas o reconecte el suministro de energía. 	Prueba 1: Puerta abierta = Infinito Puerta cerrada = Continuidad	N
		Prueba 2: <ol style="list-style-type: none"> Desenchufe el horno de microondas o desconecte el suministro de energía. Desconecte los cables del interruptor de bloqueo primario. Verifique desde el terminal común (cable marrón) al terminal cerrado normal (cable azul). Vuelva a conectar cables del interruptor de bloqueo primario. Vuelva a ensamblar todas las piezas y paneles antes de ponerlo a funcionar. Enchufe el horno de microondas o reconecte el suministro de energía. 	Prueba 2: Puerta abierta = Continuidad Puerta cerrada = Infinito	
Interruptor de bloqueo secundario	Parte superior	<ol style="list-style-type: none"> Desenchufe el horno de microondas o desconecte el suministro de energía. Desconecte los cables del interruptor de bloqueo secundario. Verifique desde el terminal común (cable azul) al terminal abierto normal (cable blanco). Vuelva a conectar cables del interruptor de bloqueo secundario. Vuelva a ensamblar todas las piezas y paneles antes de ponerlo a funcionar. Enchufe el horno de microondas o reconecte el suministro de energía. 	Puerta abierta = Continuidad Puerta cerrada = Infinito	I
Interruptor de bloqueo de monitor	Parte superior	<ol style="list-style-type: none"> Desenchufe el horno de microondas o desconecte el suministro de energía. Desconecte los cables del interruptor de bloqueo del monitor. Verifique desde el terminal común (cable amarillo) al terminal cerrado normal (cable azul). Vuelva a conectar cables del interruptor de bloqueo de monitor. Vuelva a ensamblar todas las piezas y paneles antes de ponerlo a funcionar. Enchufe el horno de microondas o reconecte el suministro de energía. 	Puerta abierta = Continuidad Puerta cerrada = Infinito	O

Componente	Costado de acceso para reparaciones	Procedimiento	Resultados-resistencia	Ubicación de los componentes
Luz de halógeno	Parte superior	<ol style="list-style-type: none"> 1. Desenchufe el horno de microondas o desconecte el suministro de energía. 2. Retire los cables conductores. 3. Mida la resistencia. 4. Vuelva a colocar los cables conductores. 5. Vuelva a ensamblar todas las piezas y paneles antes de ponerlo a funcionar. 6. Enchufe el horno de microondas o reconecte el suministro de energía. 	Normal = aproximadamente 3 Ω Anormal = Infinito	M
Inversor	Parte superior	<p>Verifique el cableado al inversor de microondas:</p> <ol style="list-style-type: none"> 1. Desenchufe el horno de microondas o desconecte el suministro de energía. 2. Inspeccione visualmente 4 conectores en los paneles de inversor de microondas, CN701, CN702, CN703 y E701, para ver si hay signos de sobrecalentamiento o falla por cables sueltos, mala instalación, etc. 3. Vuelva a ensamblar todas las piezas y paneles antes de ponerlo a funcionar. 4. Enchufe el horno de microondas o reconecte el suministro de energía. 		S
Magnetron	Parte superior	<ol style="list-style-type: none"> 1. Desenchufe el horno de microondas o desconecte el suministro de energía. 2. Retire los cables conductores. Verifique que el sello esté en buena condición. 3. Mida la resistencia. 4. Vuelva a colocar los cables conductores. 5. Vuelva a ensamblar todas las piezas y paneles antes de ponerlo a funcionar. 6. Enchufe el horno de microondas o reconecte el suministro de energía. 	<p>Terminales de filamento normal = $<1\Omega$</p> <p>Filamento a chasis normal = Infinito</p>	Q
Filtro de línea	Parte superior	<ol style="list-style-type: none"> 1. Desenchufe el horno de microondas o desconecte el suministro de energía. 2. Retire los cables conductores. 3. Mida la resistencia. 4. Vuelva a colocar los cables conductores. 5. Vuelva a ensamblar todas las piezas y paneles antes de ponerlo a funcionar. 6. Enchufe el horno de microondas o reconecte el suministro de energía. 	<p>P31 a P32, P33 a P34 normal $\geq 300\text{ k}\Omega$</p> <p>Anormal $\leq 100\text{ k}\Omega$</p> <p>P31 a P34, P32 a P33 normal = 0Ω</p> <p>Anormal $\geq 100\text{ k}\Omega$</p>	D

PARA SER USADO ÚNICAMENTE POR TÉCNICOS DE SERVICIO

Componente	Costado de acceso para reparaciones	Procedimiento	Resultados-resistencia	Ubicación de los componentes
Sensor de humedad	Parte superior	<ol style="list-style-type: none"> Desenchufe el horno de microondas o desconecte el suministro de energía. Extraiga el conector de 3 espigas del control del electrodoméstico del microondas. Mida la resistencia en las espigas 1 y 3 y en las espigas 2 y 3. Vuelva a colocar el conector de 3 espigas del control del electrodoméstico del microondas. Vuelva a ensamblar todas las piezas y paneles antes de ponerlo a funcionar. Enchufe el horno de microondas o reconecte el suministro de energía. 	Normal = 2,8 kΩ (aproximadamente) a 25 °C ±10 °C (77 °F ±10 °F) Anormal = Infinito	E
Termistor del magnetrón		<ol style="list-style-type: none"> Desenchufe el horno de microondas o desconecte el suministro de energía. Retire los cables conductores. Mida la resistencia. Vuelva a colocar los cables conductores. Vuelva a ensamblar todas las piezas y paneles antes de ponerlo a funcionar. Enchufe el horno de microondas o reconecte el suministro de energía. 	Normal = 10 kΩ (aproximadamente) a 25 °C ±10 °C (77 °F ±10 °F) Anormal = Infinito	P
Termostato de la parrilla	Parte superior	<ol style="list-style-type: none"> Desenchufe el horno de microondas o desconecte el suministro de energía. Retire los cables conductores. Mida la resistencia. Vuelva a colocar los cables conductores. Vuelva a ensamblar todas las piezas y paneles antes de ponerlo a funcionar. Enchufe el horno de microondas o reconecte el suministro de energía. 	Normal = Continuidad Anormal = Infinito	U
Termostato de convección	Parte trasera	<ol style="list-style-type: none"> Desenchufe el horno de microondas o desconecte el suministro de energía. Retire los cables conductores. Mida la resistencia. Vuelva a colocar los cables conductores. Vuelva a ensamblar todas las piezas y paneles antes de ponerlo a funcionar. Enchufe el horno de microondas o reconecte el suministro de energía. 	Normal = Continuidad Anormal = Infinito	B

Componente	Costado de acceso para reparaciones	Procedimiento	Resultados-resistencia	Ubicación de los componentes
Elemento para asar a la parrilla	Parte trasera	<ol style="list-style-type: none"> 1. Desenchufe el horno de microondas o desconecte el suministro de energía. 2. Retire los cables conductores. 3. Mida la resistencia. 4. Vuelva a colocar los cables conductores. 5. Vuelva a ensamblar todas las piezas y paneles antes de ponerlo a funcionar. 6. Enchufe el horno de microondas o reconecte el suministro de energía. 	Normal = 9 Ω Anormal = Infinito	K
Elemento de convección	Parte trasera	<ol style="list-style-type: none"> 1. Desenchufe el horno de microondas o desconecte el suministro de energía. 2. Retire los cables conductores. 3. Mida la resistencia. 4. Vuelva a colocar los cables conductores. 5. Vuelva a ensamblar todas las piezas y paneles antes de ponerlo a funcionar. 6. Enchufe el horno de microondas o reconecte el suministro de energía. 	Normal = 12 Ω Anormal = Infinito	C
Sensor de temperatura de la cavidad	Parte trasera	<ol style="list-style-type: none"> 1. Desenchufe el horno de microondas o desconecte el suministro de energía. 2. Retire los cables conductores. 3. Mida la resistencia. 4. Vuelva a colocar los cables conductores. 5. Vuelva a ensamblar todas las piezas y paneles antes de ponerlo a funcionar. 6. Enchufe el horno de microondas o reconecte el suministro de energía. 	Normal = 230 kΩ (aproximadamente) a 25 °C ±10 °C (77 °F ±10 °F) Anormal = Infinito	T
Motor del ventilador de convección	Parte trasera	<ol style="list-style-type: none"> 1. Desenchufe el horno de microondas o desconecte el suministro de energía. 2. Retire los cables conductores. 3. Mida la resistencia. 4. Vuelva a colocar los cables conductores. 5. Vuelva a ensamblar todas las piezas y paneles antes de ponerlo a funcionar. 6. Enchufe el horno de microondas o reconecte el suministro de energía. 	Normal = 48 Ω Anormal = Infinito	A

PARA SER USADO ÚNICAMENTE POR TÉCNICOS DE SERVICIO

NOTAS

Para mayor información sobre patentes,
visite Pat. www.patent-listing.com

W11405739A

©2020 Todos los derechos reservados.

W11405739A

NOTA: Esta hoja contiene información importante sobre el servicio técnico.
**PARA SER USADO ÚNICAMENTE POR TÉCNICOS DE SERVICIO
NO QUITAR NI DESTRUIR**

08/20

PARA SER USADO ÚNICAMENTE POR TÉCNICOS DE SERVICIO