

Thermador® | *An American Icon*™

SGS/SGSX

INSTALLATION INSTRUCTIONS



Table of Contents

Important Safety Instructions	1
Before You Begin	3
Tools and Parts Needed	3
Parts Included	3
Cabinet Requirements	3
Installation	4
Seal the Cooktop with Foam Tape	5
Prepare the Countertop	5
Attach Brackets to the Cooktop	5
Install the Cooktop	5
Connect Gas Supply	5
Connect Electrical Supply	7
Install Knobs	7
Final Check	7
Before Calling Service	7
Product Data Plate	7

Questions?

1-800-735-4328

www.thermador.com

5551 McFadden Ave.
Huntington Beach, CA 92649

We look forward to hearing from you!



IMPORTANT SAFETY INSTRUCTIONS

READ AND SAVE THESE INSTRUCTIONS

INSTALLER: LEAVE THESE INSTRUCTIONS WITH THE APPLIANCE AFTER INSTALLATION IS COMPLETE.

IMPORTANT: SAVE FOR THE LOCAL INSPECTOR'S USE.

Important Safety Instructions



WARNING: Improper installation, adjustment, alteration, service or maintenance can cause injury or property damage. Refer to this manual. For assistance or additional information consult a qualified installer, service agency, manufacturer or the gas supplier.

- Have the installer show you the location of the circuit breaker or fuse. Mark it for easy reference.
- Be sure your appliance is properly installed and grounded by a qualified technician.

Safety Codes and Specifications

- Installation must conform with local codes or, in the absence of local codes with the National Fuel Gas Code, ANSI Z223.1.
- The appliance must be electrically grounded in accordance with local codes or, in the absence of local codes, with the National Electrical Code ANSI/NFPA 70, latest edition. (In Canada, installation must be in accordance with the CAN 1-B149.1 and .2 Installation Codes for Gas Burning Appliances and/or local codes.)
- This appliance has been tested in accordance with ANS Z21.1, Standard for Household Cooking Appliances (USA) and in accordance with CAN1.I-M81 Interim Reqt #58 Domestic Gas Cooktops (CANADA).
- Additional requirements and standards may apply in specific installations.

Equipment and Usage Safety Requirements

- The cooktop must be used in conjunction with a suitable ventilation system.
- This appliance is equipped with an intermittent/interrupted ignition device. (Models SGSX304, SGSX365 and SGSX456 only)

Power Requirements and Electrical Grounding Instructions

- Before you plug in an electrical cord, be sure all controls are in the OFF position.
- Power Supply: 120 Volts, 15 Ampere, 60 Hz. This appliance is factory equipped with a 5-foot power supply cord with a 3-prong grounding plug (with polarized parallel blades).
- To prevent electrical shock, the third ground prong should not under any circumstances, be cut or removed. It must be plugged into a matching grounding type receptacle, connected to a correctly polarized 120-volt circuit.
- A separate circuit is recommended which is in compliance with the NEC. If there is any doubt as to whether the wall receptacle is properly grounded, the customer should have it checked by a qualified electrician.

Gas Requirements

- A manual valve must be installed in an accessible location in the gas line external to the appliance for the purpose of turning on and shutting off the gas to the appliance.
- Leak testing of the appliance shall be conducted according to manufacturer's instructions.

Gas Supply Pressure

- **Natural Gas** - 6 inches water column (14.9 Millibars) minimum.
- **Propane Gas** -11 inches water column (27.4 Millibars) minimum.

The maximum supply pressure to this appliance shall not exceed 14.0 inches water column (34.9Millibars).

Gas Appliance Safety



WARNING: If the information in this manual is not followed exactly, a fire or explosion may result causing property damage, personal injury or death.

Do not store or use combustible materials, gasoline or other flammable vapors and liquids in the vicinity of this or any other appliance.

• WHAT TO DO IF YOU SMELL GAS:

- Do not try to light any appliance.
- Do not touch any electrical switch.
- Do not use any phone in your building.
- Immediately call your gas supplier from a neighbor's phone. Follow the gas supplier's instructions.
- If you cannot reach your gas supplier, call the fire department.

Installation and service must be performed by a qualified installer, authorized service agency or the gas supplier.

Propane Gas Installation

The propane gas tank must be equipped with its own high pressure regulator in addition to the pressure regulator supplied with this unit. The cooktop is shipped from the factory for use with natural gas. For use with LP conversion kit – Model SNLPKIT4/5/6, must be purchased separately. A qualified technician or installer must do the conversion.

Leak testing of the appliance shall be conducted according to manufacturer's instructions.

High Altitude Installation:

This cooktop has been CSA certified for safe operation up to a height of 10,000 ft. (3,048 m) without any modifications to components for natural gas or after LP conversion.

For Massachusetts Installations

- Installation must be performed by a qualified or licensed contractor, plumber or gas fitter qualified or licensed by the state, province or region where this appliance is being installed.
- Shut-off valve must be a "T" handle gas cock.
- Flexible gas connector must not be longer than 36 inches (91cm).

Installation

Before You Begin

Tools and Parts Needed

1. Phillips Head Screwdriver
- 2) Drill with 1/4" (6.5mm) bit
- 3) Tape Measure

Parts Included

- 1) Foam tape
- 2) Hold down brackets (4)
- 3) Screws, #10-32 x 2 1/2" (63.8mm) (4)
- 4) Sheet Metal Screws, #8 x 3/8" (9.5mm) (4)
- 5) Washers (4)

If parts are missing or damaged, call the number or write to the address listed inside the cover.

Cabinet Requirements

Dimension requirements in Figs. 1 & 2 are for combustible surfaces. When the surface is protected by a material listed by UL as a Floor Protector and Wall Shield covered with not less than No. 28 MSG sheet metal 0.015 inch (0.38mm) stainless steel, 0.024 inch (0.6mm) aluminum or copper, it is considered noncombustible and some dimensions may be reduced. For a noncombustible surface over the cooktop, the minimum clearance is 24" (61cm) rather than 30" (76cm).

- Instructions are based on standard American cabinets 36" high (91cm) x 24" deep (61cm) with a 25" (63cm) countertop.
- Provide approximately a 10 square inch opening (65cm²) in the toe kick area or other cabinet area for adequate air inlet to the cabinet.

Figure 1 - Installed Dimensions (from cooktop edges)

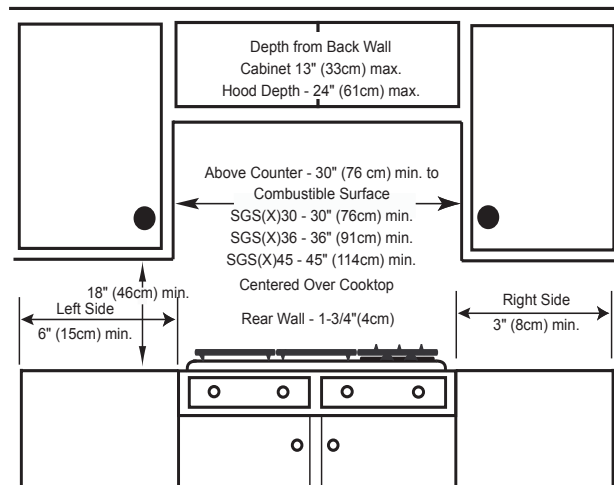

NOTE: All measurements given have to be precisely followed. If nonstandard cabinets are used, make sure they are installed with minimum dimensions shown in fig. 1 and fig. 2.

Plan the installation of the unit so that the power cord, gas shut-off valve and gas pressure regulator are accessible from the front of cabinet. If a drawer is installed directly under the cooktop, its depth (front to back) should be no greater than 15" (38cm).

Countertop Requirements

Figure 2 - Cutout Dimensions

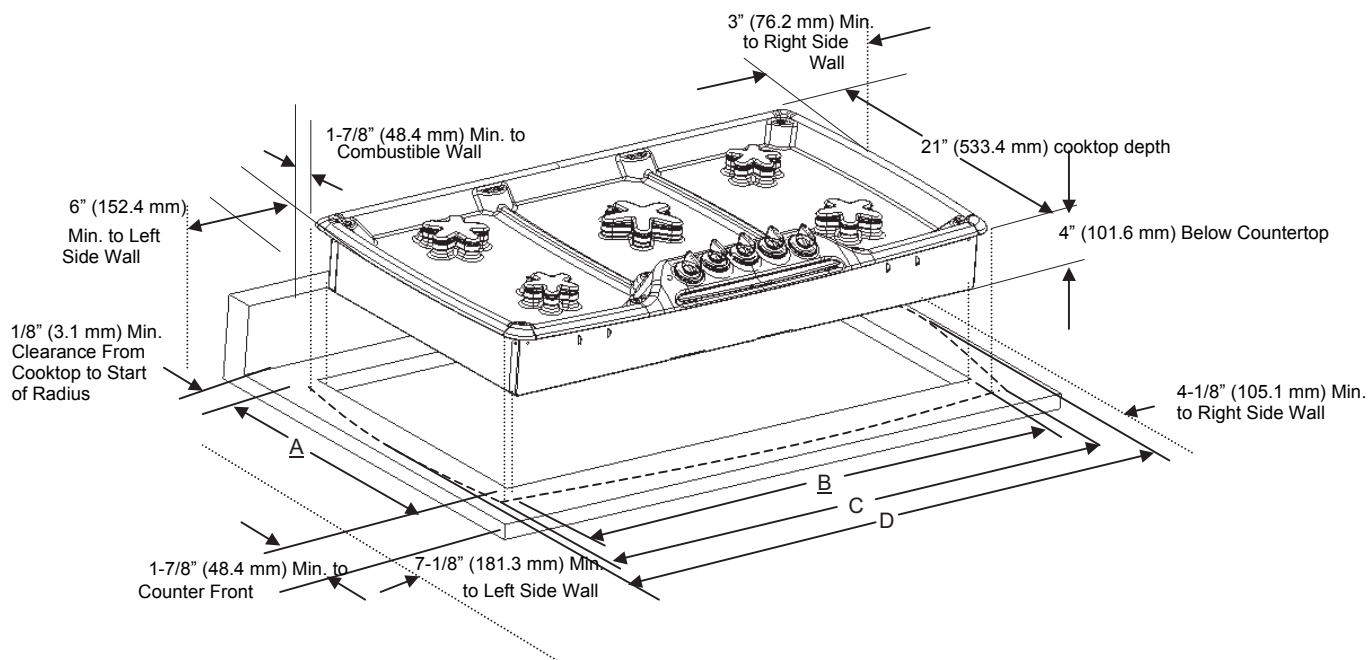

Table 1: Cooktop Models

# Cooktop	30" Models	36" Models	45" Models
A Cutout	19-1/8" to 19-7/8" (486.1 to 505.6 mm)	19-1/8 to 19-7/8" (486.1 to 505.6 mm)	19-1/8 to 19-7/8" (486.1 to 505.6 mm)
B Cutout	28-15/16" to 29-3/8" (735.2 to 746.6 mm)	34-15/16" to 35-3/8" (887.6 to 899 mm)	43-15/16" to 44-1/2" (1116.2 to 1130.6 mm)
C Corner	30" (762 mm)	36" (914.4 mm)	45" (1143 mm)
D Overall	31" (787.4 mm)	37" (939.8 mm)	46" (1168.4 mm)

Gas Requirements - Supply Pressure

- **Natural Gas** - 6 inches water column (14.9 Millibars) minimum.
- **Propane Gas** - 11 inches water column (27.4 Millibars) minimum.

Propane Gas Installation

The propane gas tank must be equipped with its own high pressure regulator in addition to the pressure regulator supplied with this unit. The cooktop is shipped from the factory for use with natural gas. For use with LP conversion kit – Model SNLPKIT4/5/6, must be purchased separately. A qualified technician or installer must do the conversion.

Installation



WARNING: To avoid electrical shock hazard, before installing the cooktop, switch power off at the service panel and lock the panel to prevent the power from being switched on accidentally.

1) Seal the Cooktop with Foam Tape

Apply the foam tape packaged with the cooktop to underside of the cooktop along the perimeter before installing. See Fig. 3.

2) Prepare the Countertop

Cut out the countertop per the dimensions shown in section **Countertop Requirements** above.

For solid surface material installations such as Surell™ and Corian®, consult with solid surface manufacturer. Apply heat reflective tape such as Scotch Aluminum Foil Tape #425 or #427 around the cutout so that it folds over on the top and sides. Do not wrap the tape underneath the cooktop. Be sure the tape extends beyond the outermost flange of the cooktop. All corners should be covered with tape.

Figure 3 - Counter Cutout – Solid Surface Countertops

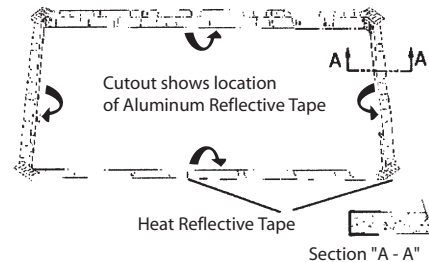

3) Attach Brackets to the Cooktop

Attach clamps of the hold-down brackets packaged with the cooktop to the rough-in box. Use the washer and screws provided.

Figure 4 - Attaching Hold-Down Brackets

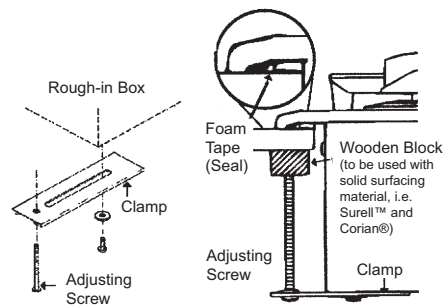

4) Install the Cooktop

Insert cooktop into the cutout. Adjust hold-down brackets to desired position and tighten screws to rough-in box. Insert adjusting screw into clamp and secure cooktop to countertop.

NOTE: For solid surface material installations: Insert a wooden block between the end of the screw and the bottom of the countertop. Do not overtighten adjusting screw. Trim excess aluminum tape around cooktop flange.

5) Connect Gas Supply

The gas inlet to the unit is located at the right rear of rough-in box. After installing a gas shut-off valve in an easily accessible location under the unit, install the pressure regulator (supplied) to manifold pipe using Teflon tape on threads of manifold pipe. To prevent possible damage to the gas pressure regulator, install it after the rough-in box is in its permanent position.

Figure 5 - Rough-in Box Area

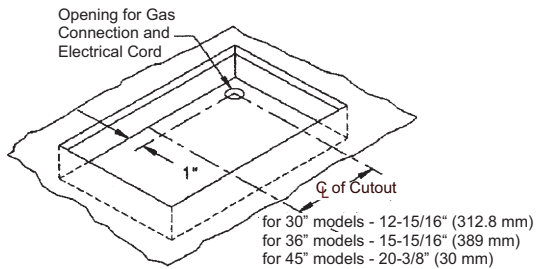

CAUTION: Do not attempt any adjustment of the pressure regulator, except conversion to propane.

Connect the gas supply line to the unit pressure regulator using a 1/2" flex gas line connector between wall shut-off valve and pressure regulator.

Figure 6 - Gas and Electrical Location

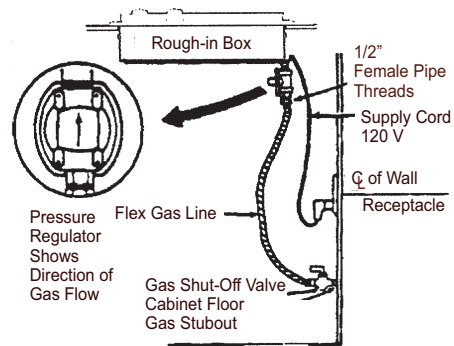

Secure regulator to cooktop gas inlet using approved Teflon tape. Turn to hand tighten plus 1/4 turn, not exceeding 1 turn for alignment.

Check supply line connections for leaks using a soap solution. Do not use a flame of any sort.

1. Turn on gas.
2. Apply a non-corrosive leak detection fluid to all joints and fittings in the gas connection between the shut-off valve and the range. Include gas fittings and joints in the range if connections may have been disturbed during installation. Bubbles appearing around fittings and connections indicate a leak.
3. If a leak appears, turn off supply line gas shut-off valve and tighten connections.
4. Retest for leaks by turning on the supply line gas shut-off valve. When leak check is complete (no bubbles appear), test is complete.
5. Wipe off all detection fluid residue.

Important Notes for Gas Connection:

- The appliance and its individual gas shutoff valve - must be disconnected from the gas supply piping system during any pressure testing of that system at test pressures in excess of 1/2 psig (3.5kPa).
- The appliance must be isolated from the gas supply piping system by closing its individual manual shut-off valve during any pressure testing of the gas supply piping system at test pressures equal to or less than 1/2 psi (3.5kPa).

6) Connect Electrical Supply

Before connecting 5-foot (1.5 m) supply cord to wall receptacle, make certain that gas shutoff valve and all burner controls are in OFF position.

7) Install Knobs

Install control knobs by placing indicator line at 12 o'clock position; press down firmly.

30" Models Only - Two center control knobs have a silver ring on the shaft.

8) Final Check

After electrical connection is complete, place each burner cap in correct sized notched position and check operation of electric igniters. Check flame characteristics. Flame should be blue with no yellow tip.

Yellow Flames:

Further adjustment is required.

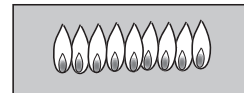

Yellow Tips on Outer Cones:

Normal for LP Gas.

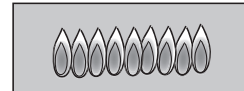

Soft Blue Flames:

Normal for Natural Gas.

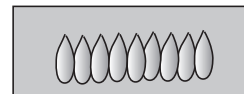

If the flame is completely or mostly yellow, verify that the regulator is set for the correct fuel. After adjustment, retest.

Some yellow streaking is normal during the initial start-up. Allow unit to operate 4-5 minutes and re-evaluate before making adjustments.

Before Calling Service

If the elements do not heat check the power source to see if a fuse has blown or if the circuit breaker has tripped.

Refer to the Warranty in the Use and Care Manual. See Use and Care manual for troubleshooting information.

Product Data Plate

The data plate shows the model and serial number of your cooktop. It is located in the center front area of the rough-in box, underneath the cooktop.

Keep your invoice or escrow papers for warranty validation if service is needed.

Table des matières

Instructions de sécurité importantes	1
Avant de commencer	3
Outils et pièces nécessaires	3
Pièces comprises	3
Exigences pour l'armoire	3
Installation	4
Apposer le ruban mousse sur la plaque de cuisson	5
Préparation du plan de travail	5
Installation des fixations sur la plaque de cuisson	5
Installation de la plaque de cuisson	5
Connexion de l'alimentation en gaz	5
Connexion de l'alimentation électrique	7
Installation des boutons	7
Vérification finale	7
Avant d'effectuer un appel de service	7
Plaque signalétique	7



INSTRUCTIONS DE SÉCURITÉ IMPORTANTES

LIRE ET CONSERVER CES INSTRUCTIONS

INSTALLATEUR : LAISSER CES INSTRUCTIONS AVEC L'APPAREIL UNE FOIS L'INSTALLATION COMPLÉTÉE.
IMPORTANT : CONSERVER POUR L'INSPECTEUR LOCAL.

Instructions de sécurité importantes



AVERTISSEMENT : une installation, réglage, modification, service ou entretien inadéquat peuvent causer des dommages à la propriété ou des blessures. Consulter ce guide. Pour de l'aide ou de l'information additionnelle, consulter un installateur qualifié, un centre de service, le fabricant ou le fournisseur de gaz.

- Demander à l'installateur de montrer l'emplacement du coupe-circuit ou du fusible. Noter à des fins de références.
- S'assurer que l'appareil est adéquatement installé et mis à la terre par un technicien qualifié.

Codes de sécurité et données techniques

- L'installation doit être conforme aux codes locaux ou, en l'absence de ceux-ci, avec le Code national de gaz combustible, ANSI Z223.1.
- L'appareil doit être mis à la terre électriquement conformément aux codes locaux ou, en l'absence de ceux-ci, avec le Code national d'électricité ANSI/NFPA 70, dernière édition. (Au Canada, l'installation doit être conforme aux codes d'installation CAN 1-B149.1 et .2 pour les appareils à gaz et/ou les codes locaux.)
- Cet appareil a été testé conformément à la norme ANSI Z21.1, pour les appareils de cuisson domestiques (É.-U.) et avec CAN1-I-M81 réquisition intérim n° 58, plaques de cuisson à gaz domestique (CANADA).
- Des exigences et normes additionnelles peuvent s'appliquer pour des installations spécifiques.

Exigences sécuritaires d'équipement et d'utilisation

- La plaque de cuisson doit être utilisée avec un système de ventilation approprié.
- Cet appareil est doté d'un dispositif d'allumage intermittent/interrompu (modèles SGSX304, SGSX365 et SGSX456 seulement).

Exigences électriques et instructions de mise à la terre

- Avant de brancher le cordon électrique, s'assurer que tous les contrôles sont en position arrêt.
- Alimentation électrique : 120 volts, 15 Ampère, 60 Hz. Cet appareil est équipé en usine d'un cordon d'alimentation de 5 pi avec une fiche à 3 broches mise à la terre (avec lames parallèles polarisées).
- Pour éviter tout choc électrique, la troisième broche de mise à la terre ne doit, en aucun cas, être coupée ni enlevée. Brancher sur une prise mise à la terre correspondante, sur un circuit polarisé approprié de 120 volts.
- Un circuit séparé est recommandé conformément au NEC. En cas de doute concernant si une prise est adéquatement mise à la terre, le consommateur doit la faire vérifier par un électricien qualifié.

Exigences de gaz

- Une soupape manuelle doit être installée dans un endroit accessible sur la canalisation de gaz externe à l'appareil en vue d'ouvrir ou fermer le gaz à l'appareil.
- La vérification de fuites de l'appareil doit être effectuée conformément aux instructions du fabricant.

Pression de l'alimentation en gaz

- **Gaz naturel** - 6 po, colonne d'eau (14,9 millibars) minimum.
- **Gaz propane** -11 po, colonne d'eau (27,4 millibars) minimum.

La pression d'alimentation maximale à cet appareil ne doit pas excéder 14,0 po, colonne d'eau (34,9 millibars).

Sécurité de l'appareil à gaz



AVERTISSEMENT: si l'information de ce guide n'est pas suivie exactement, il y a un risque d'incendie ou d'explosion causant des dommages à la propriété, des blessures ou la mort.

Ne pas ranger ni utiliser des matériaux combustibles, de l'essence ou autres vapeurs ou liquides inflammables à proximité de cet appareil ou de tout autre appareil.

• S'IL Y A UNE ODEUR DE GAZ :

- **Ne pas tenter d'allumer tout appareil**
- **Ne pas toucher aux interrupteurs électriques.**
- **Ne pas utiliser de téléphone dans l'édifice.**
- **Téléphoner immédiatement au fournisseur de gaz chez un voisin et suivre ses instructions.**
- **S'il est impossible de communiquer avec le fournisseur de gaz, téléphoner au service des incendies.**

L'installation et le service doivent être effectués par un installateur qualifié, un centre de service autorisé ou le fournisseur de gaz.

Installation du gaz propane

Le réservoir de gaz propane doit être doté de son régulateur de haute pression en plus du régulateur de pression fourni avec l'appareil. La plaque de cuisson est expédiée de l'usine pour une utilisation avec gaz naturel. Pour une utilisation avec le gaz LP, un nécessaire de conversion, modèle SNLPKIT4/5/6, doit être acheté séparément. Un installateur ou technicien qualifié doit effectuer la conversion.

La vérification des fuites de l'appareil doit être effectuée selon les instructions du fabricant.

Installation à haute altitude :

Cette plaque de cuisson est certifiée CSA pour un fonctionnement sécuritaire jusqu'à une hauteur de 10 000 pi (3,048 mètres) sans modification des composants pour le gaz naturel ou après conversion au gaz LP.

Pour installation au Massachusetts

- L'installation doit être effectuée par un entrepreneur qualifié ou avec licence, plombier ou installateur de gaz qualifié ou avec licence émise par l'état, la province ou la région où l'appareil est installé.
- La soupape d'arrêt doit être un robinet de gaz, poignée en T.
- Le connecteur de gaz flexible ne doit pas dépasser 36 po (91cm).

Installation

Avant de commencer

Pièces et outils nécessaires

1. Tournevis à lame Phillips
- 2) Perceuse avec mèche 1/4 po (6.5 mm)
- 3) Ruban à mesurer

Pièces comprises

- 1). Ruban mousse
- 2). Fixations (4)
- 3). Vis, n° 10-32 x 2 1/2 po (63.8 mm) (4)
- 4). Vis à métal, n° 8 x 3/8 po (9.5 mm) (4)
- 5). Rondelles (4)

Si des pièces sont manquantes ou endommagées, téléphoner au numéro ou écrire à l'adresse indiqués à la fin de ce guide.

Exigences pour l'armoire

Les exigences de dimensions aux figures 1 et 2 sont pour les surfaces combustibles. Lorsque la surface est protégée par un matériaux marqué U.L. comme protection plancher ou écran mural couvert par pas moins d'une feuille de métal de 28 MSG 0.015 po (0.38 mm) acier inoxydable, 0.024 po (0.6 mm) aluminium ou cuivre, cela est considéré comme non combustible et certaines dimensions peuvent être réduites. Pour une surface non combustible au-dessus de la plaque de cuisson, le dégagement minimum est de 24 po (61 cm) plutôt que 30 po (76 cm).

- Les instructions sont fondées sur des armoires standard américaines de 36 po (91 cm) de haut x 24 po (61 cm) de profondeur avec un plan de travail de 25 po (63 cm).
- Fournir une ouverture d'environ 10 po² (65 cm²) dans le coup-de-pied ou autre zone d'armoire pour une entrée d'air à l'armoire.

Figure 1 – Dimensions d'installation (depuis les bords de la plaque de cuisson).

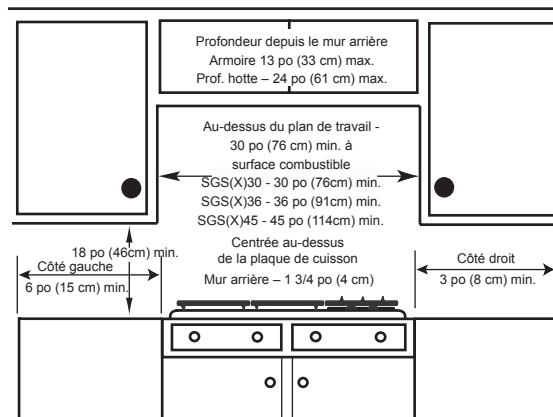

REMARQUE : toutes les mesures données doivent être suivies. Si des armoires non standard sont utilisées, s'assurer qu'elles sont installées avec les dimensions minimales données aux figures 1 et 2.

Planifier l'installation de l'appareil afin que le cordon d'alimentation, la soupape d'arrêt de gaz et le régulateur de pression de gaz soient accessibles depuis le devant de l'armoire. Si un tiroir est installé directement sous la plaque de cuisson, sa profondeur (devant à derrière) ne doit pas dépasser 15 po (38 cm).



Tableau 1 : Modèles de plaque de cuisson

N° plaque de cuisson	Modèle 30 po	Modèle 36 po	Modèle 45 po
A Découpe	19-1/8 po à 19-7/8 po (486,1 à 505,6 mm)	19-1/8 po à 19-7/8 po (486,1 à 505,6 mm)	19-1/8 po à 19-7/8 po (486,1 à 505,6 mm)
B Découpe	28-15/16 po à 29-3/8 po (735,2 à 746,6 mm)	34-15/16 po à 35-3/8 po (887,6 à 899 mm)	43-15/16 po à 44-1/2 po (1116,2 à 1130,6 mm)
C Découpe	30 po (762 mm)	36 po (914,4 mm)	45 po (1143 mm)
D Découpe	31 po (787,4 mm)	37 po (939,8 mm)	46 po (1168,4 mm)

**Exigences de gaz -
Pression d'alimentation**

- **Gaz naturel** - 6 po, colonne d'eau (14,9 millibars) minimum.
- **Gaz propane** -11 po, colonne d'eau (27,4 millibars) minimum.

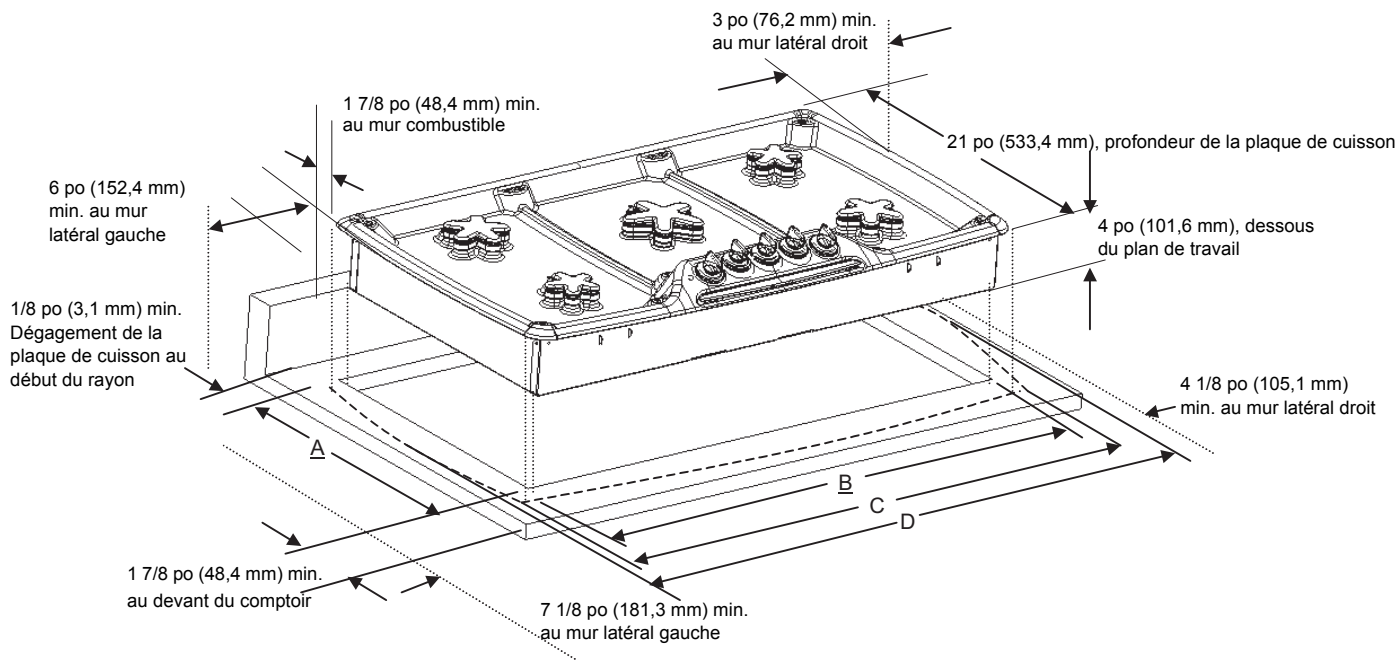
Installation du gaz propane

Le réservoir de gaz propane doit être doté de son régulateur de haute pression en plus du régulateur de pression fourni avec l'appareil. La plaque de cuisson est expédiée de l'usine pour une utilisation avec gaz naturel. Pour une utilisation avec le gaz LP, un nécessaire de conversion, modèle SNLPKIT4/5/6, doit être acheté séparément. Un installateur ou technicien qualifié doit effectuer la conversion.

Installation



AVERTISSEMENT : pour éviter tout risque de choc électrique, avant l'installation de la plaque de cuisson, mettre l'alimentation hors circuit au panneau de service et le verrouiller pour éviter toute mise en circuit accidentelle.

1) Apposer un ruban mousse à la plaque de cuisson

Apposer le ruban mousse fourni avec l'appareil sous la plaque de cuisson le long du périmètre avant d'installer, figure 3.

2) Préparation du plan de travail

Faire la découpe du plan de travail selon les dimensions données à **Exigences pour le plan de travail**, ci-dessus.

Pour les installation avec surface solide comme Surell™ et Corian®, consulter le fabricant de la surface. Apposer du ruban réfléchissant la chaleur comme le ruban aluminium Scotch n° 425 ou n° 427 autour de la découpe afin qu'il soit replié sur le dessus et les côtés. Ne pas mettre de ruban sous la plaque de cuisson. S'assurer que le ruban dépasse le rebord extrême de la plaque de cuisson. Tous les coins doivent être couverts de ruban.

Figure 3 – Découpe du comptoir – plan de travail à surface solide

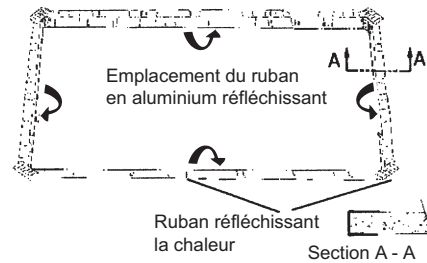

3) Installation des fixations à la plaque de cuisson

Attacher les pinces des fixations emballées avec la plaque de cuisson à la boîte brute. Utiliser la rondelle et les vis fournies.

Figure 4 – Installation des fixations

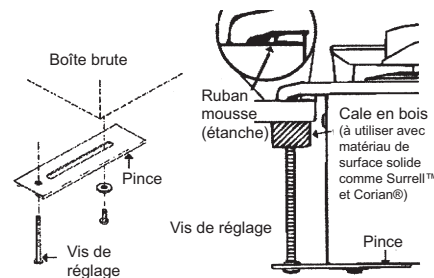

4) Installation de la plaque de cuisson

Insérer la plaque de cuisson dans la découpe. Régler les fixations en position désirée et serrer les vis à la boîte brute. Insérer la vis de réglage dans la pince et fixer de façon sécuritaire la plaque de cuisson au plan de travail.

REMARQUE : pour l'installation avec matériau de surface solide : insérer une cale en bois entre l'extrémité de la vis et le bas du plan de travail. Ne pas trop serrer la vis de réglage. Enlever l'excès de ruban aluminium autour du rebord de la plaque de cuisson.

5) Connexion de l'alimentation en gaz

L'entrée de gaz à l'appareil est située à l'arrière droit de la boîte brute. Après avoir installé la soupape d'arrêt de gaz dans un endroit facile d'accès sous l'appareil, installer le régulateur de pression (fourni) sur le tuyau collecteur à l'aide de ruban Téflon sur les filets du tuyau collecteur. Pour prévenir tout dommage possible au régulateur de pression de gaz, l'installer une fois que la boîte brute est en position permanente.

Figure 5 – Zone de la boîte brute

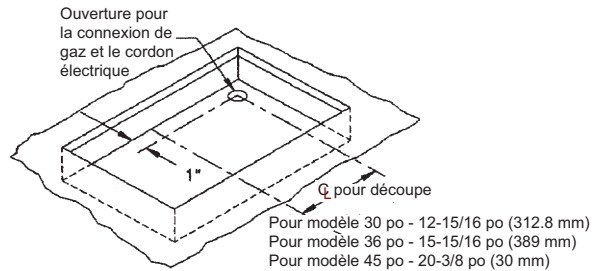

ATTENTION : Ne pas tenter de réglage du régulateur de pression, sauf pour la conversion au gaz propane.

Brancher la canalisation d'alimentation en gaz sur le régulateur de pression de l'appareil à l'aide d'un connecteur de canalisation de gaz flexible de 1/2 po entre la soupape d'arrêt murale et le régulateur de pression.

Figure 6 – Emplacement du gaz et de l'électricité

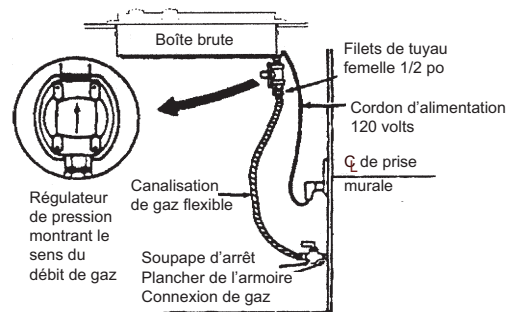

Fixer le régulateur sur l'entrée de gaz de la plaque de cuisson avec du ruban Téflon approuvé. Serrer à la main de 1/4 de tour, sans excéder de 1 tour pour l'alignement.

Vérifier si les connexions de canalisation d'alimentation présentent des fuites avec une solution savonneuse. Ne pas utiliser de flamme.

1. Ouvrir le gaz.
2. Appliquer un liquide de détection de fuites non corrosif sur tous les joints et raccords de la connexion de gaz entre la soupape d'arrêt et l'appareil. Inclure les joints et raccords de gaz de l'appareil si les connexions ont été modifiées pendant l'installation. Des bulles autour des raccords et connexions indiquent une fuite.
3. S'il y a une fuite, fermer la soupape d'arrêt de gaz de la canalisation et serrer les connexions.
4. Vérifier de nouveau les fuites en ouvrant la soupape d'arrêt de gaz de la canalisation. Une fois la vérification terminée (il n'y a plus de bulles), le test est complété.
5. Essuyer tout résidu du liquide de détection.

Remarques importantes sur la connexion de gaz :

- L'appareil et sa soupape d'arrêt de gaz individuelle doivent être débranchés du système de canalisation d'alimentation en gaz pendant tout test de pression du système à des tests de pression excédant 1/2 lb/po² (3,5 kPa).
- L'appareil doit être isolé du système de canalisation d'alimentation en gaz en fermant la soupape d'arrêt manuelle individuelle pendant tout test de pression du système de canalisation d'alimentation en gaz à des tests de pression égaux ou inférieurs à 1/2 lb/po² (3,5 kPa).

6) Connexion de l'alimentation électrique Avant de brancher le cordon d'alimentation de 5 pi (1,5 m) sur la prise murale, s'assurer que la soupape d'arrêt de gaz et tous les contrôles de brûleurs sont en position arrêt.

7) Installation des boutons Installer les boutons de contrôle en plaçant le repère à midi (12 PM), presser fermement.

Modèle 30 po seulement - deux boutons de contrôle centraux sont dotés d'un anneau argent sur la tige.

8) Vérification finale

Une fois la connexion électrique effectuée, placer chaque capuchon de brûleur dans la position à encoche appropriée et vérifier le fonctionnement de chaque allumeur électrique. Vérifier les caractéristiques de la flamme ; elle doit être bleue avec une pointe jaune.

Flamme jaune:
Réglage additionnel requis.

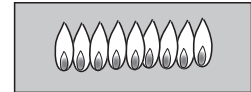

Pointe jaune sur cône extérieur:
Normal pour gaz LP.

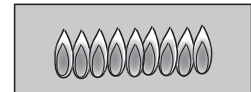

Flamme bleue, douce:
Normal pour gaz naturel.

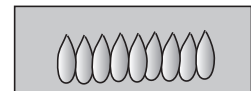

Si la flamme est jaune ou presque, vérifier si le régulateur est réglé pour le combustible approprié. Après le réglage, remettre.

Certaines rayures jaunes sont normales pendant la mise en marche initiale. Laisser l'appareil fonctionner de 4 à 5 minutes et réévaluer avec d'effectuer d'autres réglages.

Avant d'effectuer un appel de service Si les éléments ne chauffent pas, vérifier la source d'alimentation ; un fusible est peut-être grillé ou le coupe-circuit est déclenché.

Consulter la garantie dans le guide d'utilisation et d'entretien ainsi que le guide de dépannage.

Plaque signalétique

La plaque signalétique donne les numéros de modèle et de série de la plaque de cuisson. Elle est située sur le centre avant de la boîte brute, sous la plaque de cuisson.

Conserver la facture et les documents pertinents pour la validation de la garantie si un service est requis.

Contenido

Instrucciones Importantes de Seguridad	1
Antes de comenzar	3
Herramientas y partes que se necesitan	3
Partes incluidas	3
Requerimientos para los gabinetes	3
Instalación	4
Sellar la parrilla con cinta de espuma	5
Preparar la cubierta	5
Fijar las abrazaderas a la parrilla	5
Instalar la parrilla	5
Conectar el suministro de gas	5
Conectar la alimentación eléctrica	7
Instalar las perillas	7
Chequeo final	7
Antes de solicitar servicio	7
Placa con información del producto	7



INSTRUCCIONES IMPORTANTES DE SEGURIDAD

LEA Y GUARDE ESTAS INSTRUCCIONES

INSTALADOR: DEJE ESTAS INSTRUCCIONES CON EL APARATO CUANDO TERMINE LA INSTALACIÓN.

IMPORTANTE: GUARDE ESTAS INSTRUCCIONES PARA EL INSPECTOR LOCAL.

Instrucciones Importantes de Seguridad



ADVERTENCIA: La instalación, ajuste, alteración, servicio o mantenimiento no apropiado puede causar lesiones o dañar la propiedad. Consulte este manual. Consulte a un instalador calificado, una agencia de servicio, al fabricante o al proveedor de gas para recibir ayuda o información adicional.

- Pídale al instalador que le muestre el lugar del cortacircuitos o fusible. Márquelo para encontrarlo fácilmente.
- Asegúrese que su aparato está instalado y puesto a tierra correctamente por un técnico calificado.

Códigos de seguridad y especificaciones

- La instalación debe cumplir con todos los códigos locales o, a falta de códigos locales, con el Código Nacional de Gas Combustible, ANSI Z223.1.
- El aparato debe ser conectado a tierra de acuerdo con los códigos locales, o a falta de códigos locales, de acuerdo al Código Eléctrico Nacional ANSI/NFPA 70, última edición. (En Canadá, la instalación debe cumplir con los códigos de instalación CAN 1-B149.1 y .2 para aparatos que usan gas y/o los códigos locales)
- Este aparato ha sido probado de acuerdo con la norma ANS Z21.1, para aparatos de cocina domésticos (eua9 y de acuerdo con el requerimiento CANI.I-M81 #58 para parrillas domésticas de gas (CANADÁ).
- Requerimientos y normas adicionales pueden aplicar en instalaciones específicas.

Requerimientos de seguridad del equipo y su uso

- Se debe usar la parrilla en conjunto con un sistema apropiado de ventilación.
- este aparato viene equipado con un dispositivo de encendido intermitente/ interrumpido. (Solamente modelos SGSX304, SGSX365 y SGSX456)

Requerimientos eléctricos e instrucciones para la puesta a tierra

- Antes de enchufar un cable eléctrico, asegúrese que todos los controles están en la posición OFF (apagado).
- Fuente de alimentación: 120 Volts, 15 Amperes, 60 Hz. Este aparato viene de fábrica con un cable de alimentación eléctrica con un enchufe de 3 clavijas (con patas paralelas polarizadas).
- Para evitar una descarga eléctrica, no se debe cortar o quitar la tercer clavija de tierra bajo ninguna circunstancia. Se debe enchufar en una tomacorriente aterrizada correspondiente, conectada a un circuito de 120 volts que esté polarizado correctamente.
- Se recomienda un circuito separado que cumpla con NEC. Si existe cualquier duda con respecto a si la tomacorriente de la pared está correctamente puesta a tierra, el cliente debe contratar a un eléctrico calificado para checarlo.

Requerimientos del gas

- Se debe instalar una válvula manual en un lugar accesible en el exterior de la línea de gas al aparato para poder prender y apagar el suministro de gas al aparato.
- Se deben realizar pruebas de fugas en el aparato de acuerdo a las instrucciones del fabricante.

Presión de suministro de gas

- **Gas natural** - columna de agua 6 pulgadas (14.9 Millibars) mínimo.
- **Gas propano** -columna de agua 11 pulgadas (27.4 Millibars) mínimo.

La máxima presión de suministro a este aparato no debe exceder una columna de agua de 14.0 pulgadas (34.9Millibars).

Seguridad del aparato de gas



ADVERTENCIA: El hecho de no observar exactamente la información contenida en este manual, puede causar un fuego o explosión, daños a la propiedad, lesiones o la muerte.

No guarde o use materiales inflamables, gasolina u otros vapores y líquidos inflamables cerca de este o cualquier otro aparato.

• QUÉ HACER CUANDO HUELE A GAS:

- **No trate de encender ningún aparato.**
- **No toque ningún interruptor eléctrico.**
- **No use ningún teléfono en su edificio.**
- **Llame a su proveedor de gas de inmediato desde el teléfono de un vecino. Siga las instrucciones del proveedor.**
- **Si no puede contactar a su proveedor de gas, llame a los bomberos.**

Un instalador calificado, una agencia de servicio autorizada o el proveedor de gas debe realizar la instalación y el servicio.

Instalación con gas propano

El tanque del gas propano debe estar equipado con su propio regulador de alta presión además del regulador de presión que se incluye con esta unidad. La parrilla viene de fábrica para el uso con gas natural. Para usarla con gas LP, se debe comprar el kit de conversión a gas LP – Modelo SNLPKIT4/5/6, por separado. Un técnico o instalador calificado debe realizar la conversión.

Se deben realizar pruebas de fugas en el aparato de acuerdo a las instrucciones del fabricante.

Instalación en grandes altitudes:

Esta parrilla ha sido certificada por CSA para una operación segura hasta una altitud de 10,000 pies (3,048 m) sin ninguna modificación a componentes para el gas natural o tras una conversión a gas LP.

Para instalaciones en Massachusetts

- La instalación debe ser realizada por un contratista calificado o autorizado, un plomero o un instalador de gas calificado o autorizado por el estado, la provincia o región donde se está instalando este aparato.
- La válvula de cierre debe ser una llave de gas con mango en T.
- La manguera flexible de gas no debe medir más de 36 pulgadas (91cm).

Instalación

Antes de comenzar

Herramientas y partes necesarias

- 1) Destornillador de cabeza Phillips (de cruz)
- 2) Taladro con broca de 1/4" (6.5mm)
- 3) Cinta de medir

Partes incluidas

- 1) Cinta de espuma
- 2) Abrazaderas de retención (4)
- 3) Tornillos, #10-32 x 2 1/2" (63.8mm) (4)
- 4) Tornillos autorroscantes, #8 x 3/8" (9.5mm) (4)
- 5) Arandelas (4)

Si falta alguna parte o si está dañada, llame al teléfono o escriba a la dirección listada dentro de la contraportada.

Requerimientos para los gabinetes

Los requerimientos de dimensiones en las Figuras 1 y 2 son para superficies inflamables. Donde la superficie está protegida por un material listado por UL como un protector de piso y de pared cubierto con no menos de lámina No. 28 MSG con un espesor de 0.015 pulg. (0.38mm) de acero inoxidable, 0.024 pulg. (0.6mm) de aluminio o de cobre, se considera una superficie no inflamable y se pueden reducir algunas dimensiones. Para una superficie no inflamable encima de la parrilla, la mínima distancia es 24" (61cm) en lugar de 30" (76cm).

- Las instrucciones se basan en gabinetes americanos estándar 36" alto (91cm) x 24" profundo (61cm) con una cubierta de 25" (63cm).
- Proporcione una abertura aproximada de 10 pulgadas cuadradas (65cm²) en el área del panel de pie u otra área del gabinete para asegurar una entrada apropiada de aire al gabinete.

Figura 1 - Dimensiones instaladas (desde los bordes de la parrilla)

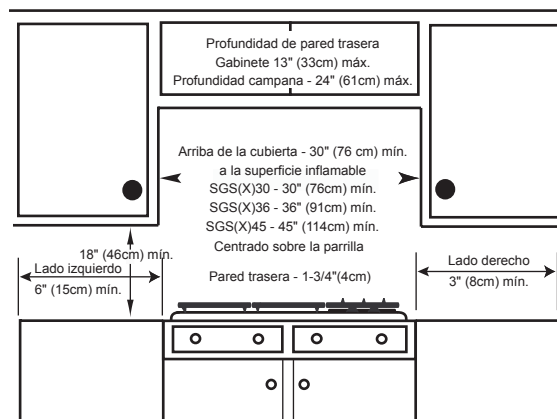

NOTA: Se deben observar con precisión todas las medidas indicadas. Si se usan gabinetes fuera de la norma, asegúrese de instalarlos con las dimensiones mínimas que se indican en las Figuras 1 y 2.

Planee la instalación de la unidad de modo que se tenga acceso al cable de alimentación eléctrica, la válvula de cierre de gas y el regulador de presión del gas desde el frente del gabinete. Si se instala un cajón directamente abajo de la parrilla, su profundidad (del frente hasta el fondo) no debe ser mayor de 15" (38cm).

Requerimientos de la cubierta

Figura 2 - Dimensiones del recorte



Tabla 1: Modelos de las parrillas

#Parrilla	Modelos 30"	Modelos 36"	Modelos 45"
A Recorte	19-1/8" a 19-7/8" (486.1 a 505.6 mm)	19-1/8" a 19-7/8" (486.1 a 505.6 mm)	19-1/8" a 19-7/8" (486.1 a 505.6 mm)
B Recorte	28-15/16" a 29-3/8" (735.2 a 746.6 mm)	34-15/16" a 35-3/8" (887.6 a 899 mm)	43-15/16" a 44-1/2" (1116.2 a 1130.6 mm)
C Esquina	30" (762 mm)	36" (914.4 mm)	45" (1143 mm)
D Total	31" (787.4 mm)	37" (939.8 mm)	46" (1168.4 mm)

Requerimientos del gas - Presión de suministro

- **Gas natural** - columna de agua 6 pulgadas (14.9 Millibars) mínimo.
- **Gas propano** - columna de agua 11 pulgadas (27.4 Millibars) mínimo.

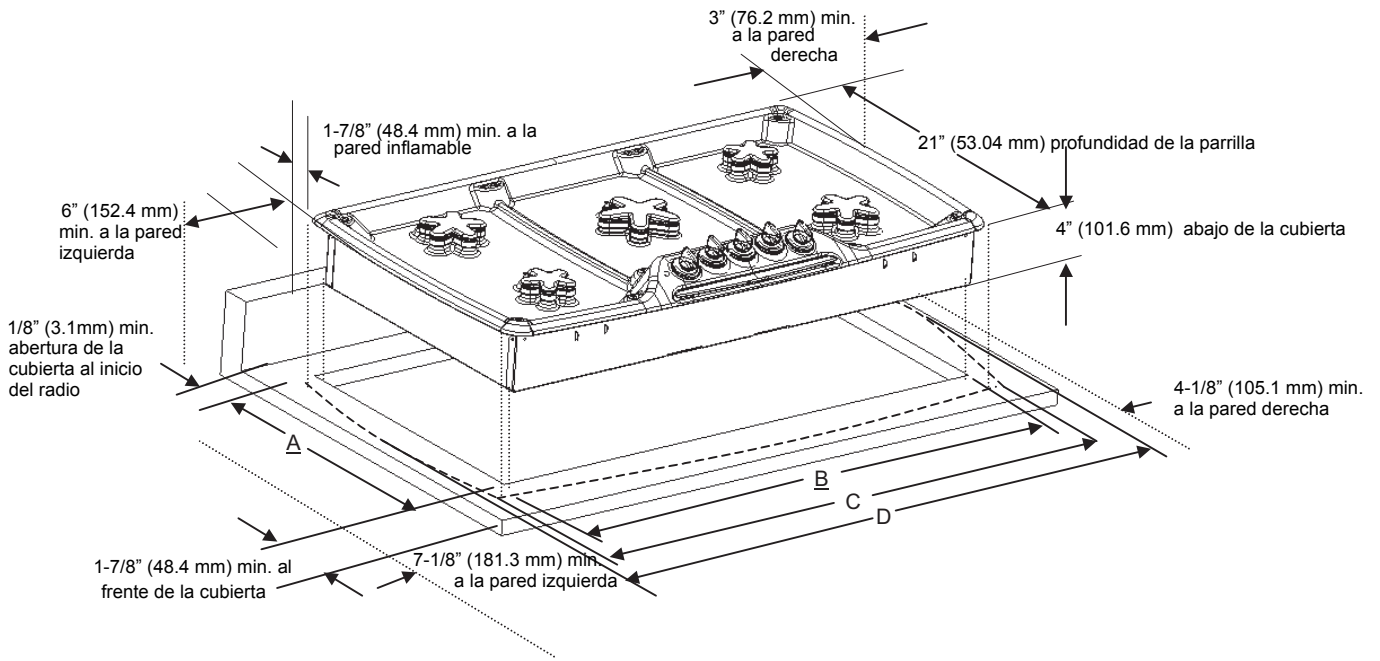
Instalación de gas propano

El tanque del gas propano debe estar equipado con su propio regulador de alta presión además del regulador de presión que se incluye con esta unidad. La parrilla viene de fábrica para el uso con gas natural. Para usarla con gas LP, se debe comprar el kit de conversión a gas LP – Modelo SNLPKIT4/5/6, por separado. Un técnico o instalador calificado debe realizar la conversión.

Instalación



ADVERTENCIA: Para evitar una descarga eléctrica antes de dar servicio a la parrilla, apague la corriente en el panel de servicio y bloquee este panel para evitar que se prenda accidentalmente.

1) Sellar la parrilla con cinta de espuma

Aplique la cinta de espuma que se incluye con la parrilla al lado inferior de ésta a lo largo del perímetro antes de instalar la unidad. Vea la Figura 3.

2) Preparar la cubierta

Haga sus recortes en la cubierta según las dimensiones indicadas en la sección **Requerimientos de la cubierta** de arriba.

Para instalaciones en superficies sólidas de materiales como Surell™ y Corian®, consulte a un fabricante de superficies sólidas. Aplique cinta termorreflectante como cinta de aluminio Scotch #425 o #427 alrededor del recorte de modo que se doble encima de la parte superior y de los costados. No meta la cinta por debajo de la parrilla. Asegúrese que la cinta se extienda más allá del borde exterior de la parrilla. Todas las esquinas deben quedar encintadas.

Figura 3 - Recorte de la cubierta – Cubiertas de superficies sólidas

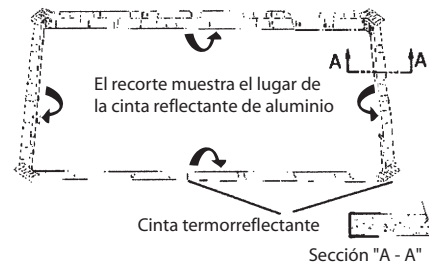

3) Fijar las abrazaderas a la parrilla

Fije los sujetadores de las abrazaderas de retención que se incluyen con la parrilla a la caja empotrada. Use las arandelas y los tornillos que se incluyen.

Figura 4 - Fijar las abrazaderas de retención

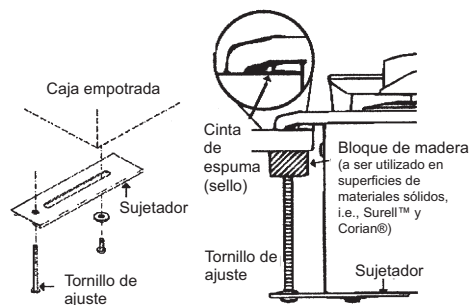

4) Instalar la parrilla

Inserte la parrilla en el recorte. Ajuste las abrazaderas de retención a la posición deseada y apriete los tornillos a la caja empotrada. Inserte el tornillo de ajuste al sujetador y fije la parrilla a la cubierta.

NOTA: Para instalaciones en superficies con materiales sólidos: Inserte un bloque de madera entre el fin del tornillo y la parte inferior de la cubierta. No apriete el tornillo de ajuste demasiado. Corte el exceso de la cinta de aluminio alrededor del borde de la parrilla.

5) Conectar el suministro de gas

La entrada de gas a la unidad se encuentra en la parte trasera derecha de la caja empotrada. Después de instalar una válvula de cierre de gas en un lugar de fácil acceso debajo de la unidad, fije el regulador de presión (incluido) al tubo ramificado (manifold) utilizando cinta de teflón en la rosca del tubo. Para evitar posibles daños al regulador de presión del gas, instálelo después de que la caja empotrada esté en su posición permanente.

Figura 5 - Área de la caja empotrada

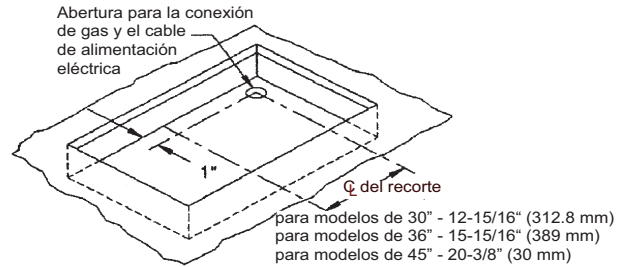

PRECAUCIÓN: No intente ajustar el regulador de presión, excepto durante la conversión a gas propano (LP).

Conecte la línea de suministro de gas al regulador de presión de la unidad utilizando una manguera flexible para gas de 1/2" entre la válvula de cierre y el regulador de presión.

Figura 6 - Posición del suministro de gas y de la alimentación eléctrica

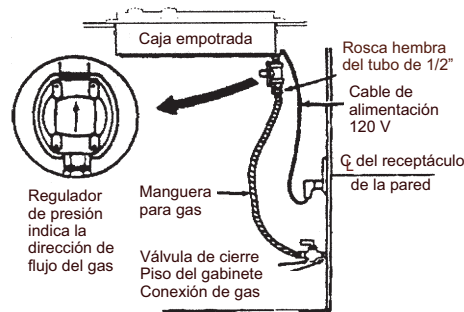

Fije el regulador a la entrada de gas de la parrilla utilizando cinta de teflón aprobada. Apriete con la mano más 1/4 giro, pero no exceda 1 giro para alinearlos.

Revise las conexiones de la línea de suministro del gas para ver si hay fugas utilizando una solución jabonosa. No use ninguna llama.

1. Prenda el gas.
2. Aplique un líquido de detección de fugas no corrosivo a todas las uniones y conexiones en la conexión del gas entre la válvula de cierre y la parrilla. Incluya las conexiones de gas y las uniones en la parrilla si se modificaron o perturbaron las conexiones durante la instalación. Burbujas que aparecen alrededor de las conexiones y uniones indican una fuga de gas.
3. Si se presenta una fuga, apague la válvula de cierre del gas y apriete las conexiones.
4. Vuelva a verificar si hay fugas, abriendo la válvula de cierre de gas de la línea de suministro. Al concluir la prueba de fugas (no hay burbujas), termina la prueba.
5. Limpie el exceso del líquido de detección.

Notas importantes para la conexión del gas:

- Se deben desconectar el aparato y su válvula individual de cierre de gas del sistema de suministro de gas durante cualquier prueba de presión de ese sistema a presiones de prueba arriba de 1/2 psig (3.5kPa).
- Se debe aislar el aparato del sistema de suministro de gas cerrando su válvula individual de cierre de gas durante cualquier prueba de presión del sistema de suministro de gas a presiones de prueba arriba de 1/2 psi (3.5kPa).

6) Conectar la alimentación eléctrica Antes de conectar el cable de alimentación eléctrica de 5 pies (1.5m) a la toma-corriente en la pared, asegúrese que la válvula de cierre de gas y todos los controles de los quemadores están en la posición OFF (Apagado).

7) Instalar las perillas Instale las perillas de control, colocando la línea indicadora a la posición recta mostrando hacia arriba (12 horas); oprima firmemente.

Solamente modelos de 30" - Dos perillas centrales de control pueden tener un anillo plateado sobre el eje.

8) Chequeo final Después de terminar la conexión eléctrica, coloque cada tapa del quemador en las posiciones ranuradas del tamaño correcto y revise la operación de los encendedores eléctricos. Revise las características de las llamas. La llama del quemador debe ser azul y estable sin puntas amarillas.

Llamas amarillas:
Se requiere más ajuste.

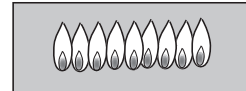

Puntas amarillas en conos exteriores:
Normal para gas LP.

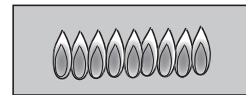

Llamas azules suaves:
Normal para gas natural.

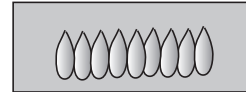

Si la llama está completamente o en su mayoría amarilla, debe verificar que el regulador esté configurado para el gas correcto. Tras el ajuste, vuelva a probar.

Ver algunas puntas de color amarillo es normal durante el arranque. Permita que la unidad opere 4-5 minutos y vuelva a evaluar antes de hacer ajustes.

Antes de solicitar servicio

Si los elementos no calientan, revise la fuente de alimentación para ver si se quemó un fusible o si se activó el cortacircuitos.

Consulte la garantía en el manual de uso y cuidado. Vea el manual de uso y cuidado para información sobre cómo resolver problemas.

Placa con información del producto

La placa con información indica el número de modelo y el número de serie de su parrilla. Se encuentra en el área delantera central de la caja empotrada, debajo de la parrilla.

Guarde su factura o sus papeles para validar la garantía si se necesita servicio.

For technical service questions contact Customer Relations at 1 (800) 735-4328.

For the most up to date critical dimensions by fax, use your fax handset and call 775-833-3600. Use code # 8030.

We reserve the right to change specifications or design without notice. Some models are certified for use in Canada. BSH Home Appliances Corp. is not responsible for products which are transported from the U.S. for use in Canada. Check with your local Canadian distributor or dealer.

Note: The Thermador cooktop referred to throughout this manual is manufactured by BSH Home Appliances Corp.

Thermador[®] | *An American Icon*[™]

5551 McFadden Avenue, Huntington Beach, CA 92649 • 800/735-4328 • www.thermador.com
• 9000080976 (ECO# 5V03TT) • 10041 Rev A • 04/05 © BSH Home Appliances Corporation 2005 • Litho in USA