

# best®

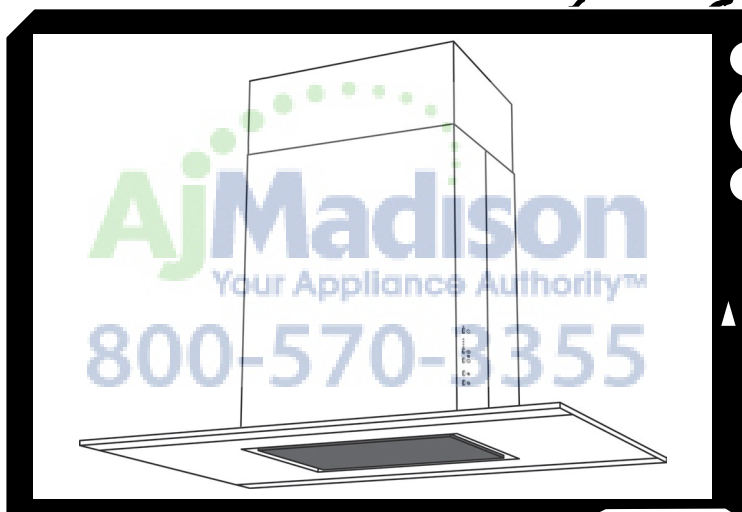

## Model ICF6

ENGLISH.....	3
FRANÇAIS.....	19
ESPAÑOL.....	37

In USA - BEST Hartford, Wisconsin

In CANADA - BEST Drummondville, QC, Canada

REGISTER YOUR PRODUCT ONLINE AT : [www.BestRangeHoods.com/register](http://www.BestRangeHoods.com/register)  
For additional Information visit [www.BestRangeHoods.com](http://www.BestRangeHoods.com)



**800-570-3355**

# READ AND SAVE THESE INSTRUCTIONS

**⚠ INTENDED FOR DOMESTIC COOKING ONLY ⚠**

## **⚡ ⚠ WARNING**

**TO REDUCE THE RISK OF FIRE, ELECTRIC SHOCK, OR INJURY TO PERSONS, OBSERVE THE FOLLOWING:**

1. Use this unit only in the manner intended by the manufacturer. If you have questions, contact the manufacturer at the address or telephone number listed in the warranty.
2. Before servicing or cleaning unit, switch power off at service panel and lock service panel to prevent power from being switched on accidentally. When the service disconnecting means cannot be locked, securely fasten a prominent warning device, such as a tag, to the service panel.
3. Installation work and electrical wiring must be done by a qualified person(s) in accordance with all applicable codes and standards, including fire-rated construction codes and standards.
4. Sufficient air is needed for proper combustion and exhausting of gases through the flue (chimney) of fuel burning equipment to prevent backdrafting. Follow the heating equipment manufacturer's guidelines and safety standards such as those published by the National Fire Protection Association (NFPA), and the American Society for Heating, Refrigeration and Air Conditioning Engineers (ASHRAE), and the local code authorities.
5. When cutting or drilling into wall or ceiling, do not damage electrical wiring and other hidden utilities.
6. Ducted fans must always be vented to the outdoors.
7. Do not use this unit with any separate solid-state speed control device.
8. To reduce the risk of fire, use only steel ductwork.

### **GROUNDING INSTRUCTIONS**

This appliance must be grounded. In the event of an electrical short circuit, grounding reduces the risk of electrical shock by providing an escape wire for the electric current. This appliance is equipped with a cord having a grounding wire with a grounding plug. The plug must be plugged into an outlet that is properly installed and grounded.

**WARNING** - Improper grounding can result in a risk of electric shock.

Consult a qualified electrician if the grounding instructions are not completely understood, or if doubt exists as to whether the appliance is properly grounded.

Do not use an extension cord. If the power supply cord is too short, have a qualified electrician install an outlet near the appliance.

### **TO REDUCE THE RISK OF A RANGE TOP GREASE FIRE:**

- A. Never leave surface units unattended at high settings. Boilovers cause smoking and greasy spillovers that may ignite. Heat oils slowly on low or medium settings.
- B. Always turn hood ON when cooking at high heat or when flambing food (i.e. Crepes Suzette, Cherries Jubilee, Peppercorn Beef Flambe').
- C. Clean ventilating fans frequently. Grease should not be allowed to accumulate on fan or filter.
- D. Use proper pan size. Always use cookware appropriate for the size of the surface element.

## **WARNING**

### **TO REDUCE THE RISK OF INJURY TO PERSONS IN THE EVENT OF A RANGE TOP GREASE FIRE, OBSERVE THE FOLLOWING:\***

1. **SMOTHER FLAMES** with a close-fitting lid, cookie sheet, or metal tray, then turn off the burner. **BE CAREFUL TO PREVENT BURNS.** If the flames do not go out immediately, **EVACUATE AND CALL THE FIRE DEPARTMENT.**
  2. **NEVER PICK UP A FLAMING PAN** - You may be burned.
  3. **DO NOT USE WATER**, including wet dishcloths or towels - violent steam explosion will result.
  4. Use an extinguisher **ONLY** if:
    - A. You know you have a Class ABC extinguisher and you already know how to operate it.
    - B. The fire is small and contained in the area where it started.
    - C. The fire department is being called.
    - D. You can fight the fire with your back to an exit.
- \* Based on "Kitchen Fire Safety Tips" published by NFPA.

## **CAUTION**

1. For indoor use only.
2. To reduce risk of fire and to properly exhaust air, be sure to duct air outside. Do not vent exhaust air into spaces within walls or ceilings or into attics, crawl spaces, or garages.
3. Take care when using cleaning agents or detergents.
4. Avoid using food products that produce flames under the Range Hood.
5. For general ventilating use only. Do not use to exhaust hazardous or explosive materials and vapors.
6. To avoid motor bearing damage and noisy and/or unbalanced impellers, keep drywall spray, construction dust, etc. off power unit.
7. Your hood motor has a thermal overload which will automatically shut off the motor if it becomes overheated. The motor will restart when it cools down. If the motor continues to shut off and restart, have the hood serviced.
8. For best capture of cooking impurities, the bottom of the hood should be a minimum of 24" and a maximum of 30" above the cooking surface.
9. Two installers are recommended because of the large size and weight of this hood.
10. This product is equipped with a thermostat which may start blower automatically. To reduce the risk of injury and to prevent power from being switched on accidentally, switch power off at service panel and lock or tag service panel.
11. Please read specification label on product for further information and requirements.

## LED LAMPS

---

The hood is provided with LED lamps which require no maintenance.

## CLEANING AND MAINTENANCE

---

Proper maintenance of the Range Hood will assure proper performance of the unit.

### Motor

The motor is permanently lubricated and never needs oiling. If the motor bearings make excessive or unusual noise, replace the motor with the exact service motor. The impeller should also be replaced.

### Grease Filter

The grease filters should be cleaned frequently. Use a warm detergent solution. Grease filters are dishwasher safe.

Clean all-metal filters in the dishwasher using a non-phosphate detergent. Discoloration of the filter may occur if using phosphate detergents, or as a result of local water conditions - but this will not affect filter performance. This discoloration is not covered by the warranty. See "INSTALL FILTERS" section for removal and installation instructions.

### Non-ducted Recirculation Filter

The non-ducted recirculation filter should be changed every 6 months. Replace more often if your cooking style generates extra grease, such as frying and wok cooking. See "INSTALL FILTERS" section for removal and installation instructions.

### Stainless Steel Cleaning

#### DO:

- Regularly wash with clean cloth or rag soaked with warm water and mild soap or liquid dish detergent.
- Always clean in the direction of original polish lines.
- Always rinse well with clear water (2 or 3 times) after cleaning. Wipe dry completely.
- You may also use a specialized household stainless steel cleaner.

#### DON'T:

- Use any steel or stainless steel wool or any other scrapers to remove stubborn dirt.
- Use any harsh or abrasive cleansers.
- Allow dirt to accumulate.
- Let plaster dust or any other construction residues reach the hood. During construction/renovation, cover the range hood to make sure no dust sticks to the stainless steel surface.

### Avoid: When choosing a detergent

- Any cleaners that contain bleach will attack stainless steel
- Any products containing: chloride, fluoride, iodide, bromide will deteriorate surfaces rapidly.
- Any combustible products used for cleaning such as acetone, alcohol, ether, benzol, etc., are highly explosive and should never be used close to a range.

# OPERATION

## Controls (Fig.1)

The hood is operated using the (5) push buttons located on the front edge of the hood.

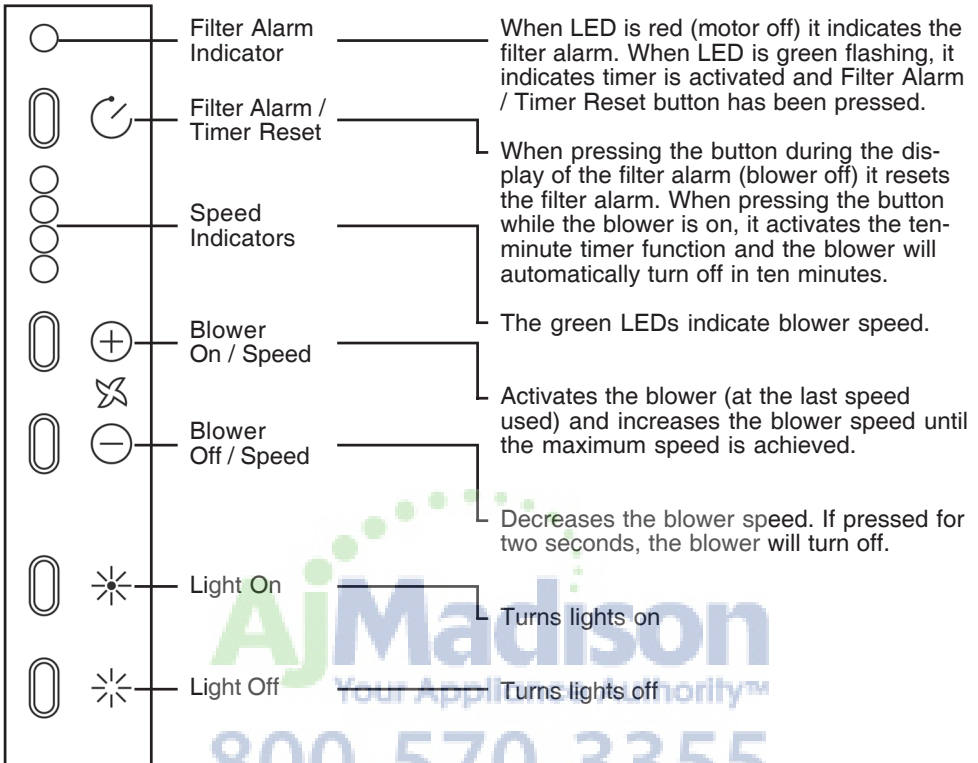

### Filter Alarm

After 30 hours of blower operation, the filter alarm is activated and Filter Alarm Indicator LED turns red. It indicates the grease filters need to be cleaned.

After 120 hours of blower operation, the filter alarm is activated and Filter Alarm Indicator LED turns red and flashes. It indicates the grease filters need to be cleaned and the charcoal filters need to be replaced (for non-ducted applications).

After cleaning the grease filters (and/or replacing the charcoal filters), reset the hour counter by pressing the Filter Alarm / Timer Rest button during display of the alarm.

### Auto Shut-Off Feature

If the blower and/or the lights are on continuously for 10 hours without any user interaction with the controls, the hood will automatically shut off. Press any control button to re-activate the hood.

### HEAT SENTRY™

Your hood is equipped with a HEAT SENTRY™ thermostat. This thermostat is a device that will turn on or speed up the blower if it senses excessive heat above the cooking surface.

- 1) If blower is OFF - it turns blower ON to HIGH speed.
  - 2) If blower is ON at a lower speed setting - it turns blower up to HIGH speed.
- When the temperature level drops to normal, the blower will return to its original setting.

### WARNING

The HEAT SENTRY thermostat can start the blower even if the hood is turned OFF. When this occurs, it is impossible to turn the blower OFF with its switch. If you must stop the blower, do it from the main electrical panel.

# PREPARE THE HOOD

Unpack hood and check contents.

You should receive:

- 1 - Hood
- 1 - Upper Decorative Flues
- 2 - Lower Decorative Flues
- 1 - Support Frame
- 1 - Glass
- 1 - Duct Collar
- 1 - Parts Bag (B080811005) containing:
  - 2 - Mounting Screws (M4 x 8mm Pan Head)
  - 2 - Mounting Screws (3,9 x 6mm Flat Head)
  - 4 - Aesthetic Screws (M4 x 16mm Flat Head)
  - 6 - Mounting Screws (4,8 x 38mm Pan Head)
  - 6 - Drywall Anchors
- 1 - Installation Instructions

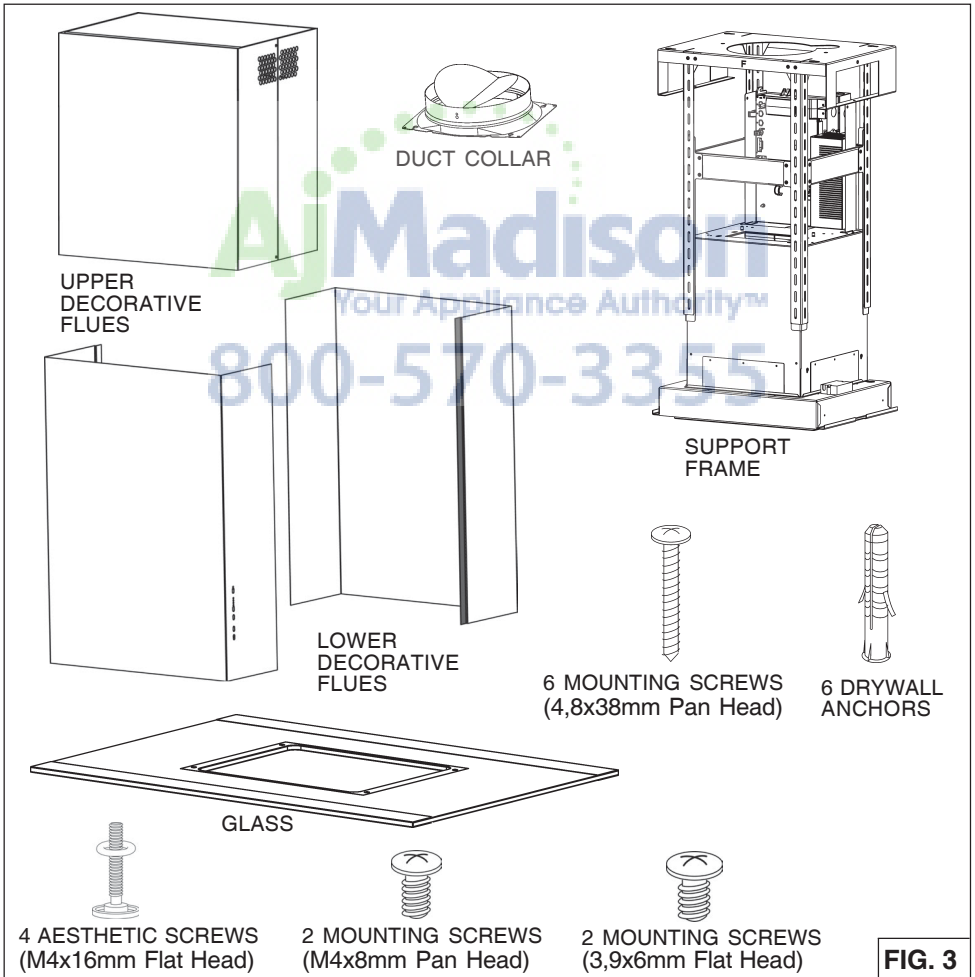
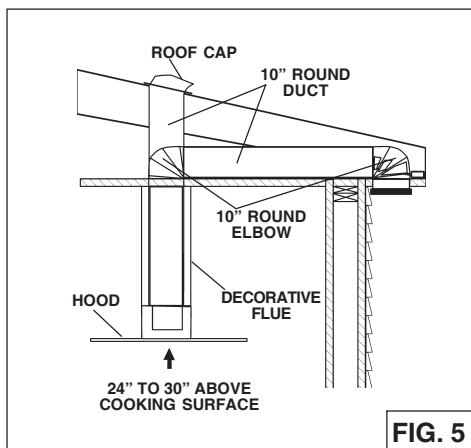

**FIG. 3**

## INSTALL THE DUCTWORK IFC6IQ Series

**WARNING: To reduce the risk of fire, use only metal ductwork.**

1. Decide where the ductwork will run between the hood and the outside.
2. A straight, short duct run will allow the hood to perform most efficiently.
3. Long duct runs, elbows, and transitions will reduce the performance of the hood. Use as few of them as possible.
4. Install a roof or wall cap. Connect 10" round metal ductwork to cap and work back towards hood location. Use duct tape to seal the joints between ductwork sections.



**FIG. 5**

## INSTALL THE DUCTWORK IFC6IQ Series

1. Before making the holes on the ceiling, unscrew the (8) screws (3.9x6mm) from the upper support frame.

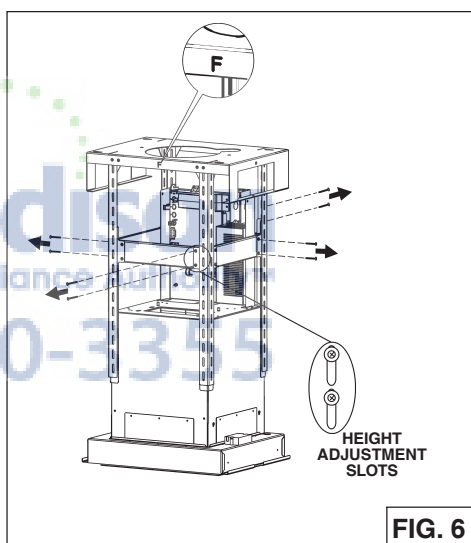

**FIG. 6**

# INSTALL SUPPORT SYSTEM

1. At hood location, install 2 x 4 or larger **cross framing** between **ceiling joists** using dimensions shown.
2. Finish the ceiling surface. Be sure to mark the location of the ceiling joists and cross framing.
3. Adjust the overall height using the chart below of the support frame. Loosen and re-tighten the 4 screws in the **height adjustment slots** as necessary. Insert 12 screws (3.9x6mm) (Fig.7). Make sure this a 4" min. overlap between the upper & lower support legs.
4. Secure the support frame to joists and cross framing with six (6) screws provided (4,8x38mm). Make sure screws are driven into center of joists and framing for maximum strength.

**Notes:**

- a. "-" = Mounting height is not possible
- b. Minimum hood distance above cook top must not be less than 24". A maximum of 30" above cook top is highly recommended for best capture of cooking impurities. Distances over 30" are at the installer and the users discretion; and if ceiling height and flue length permit.
- c. Requires optional 10' / 11' flue extension, ducted model AEICFSB.

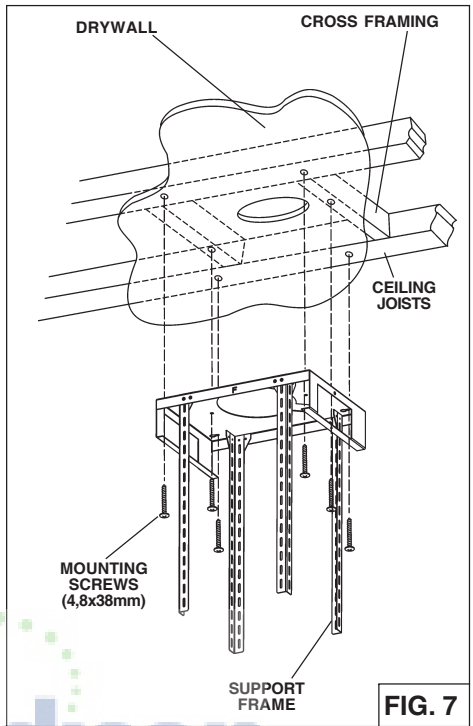

**FIG. 7**

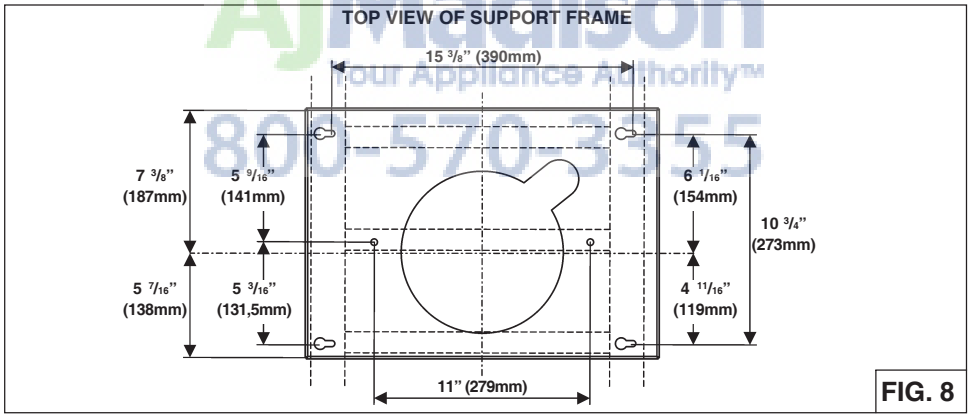
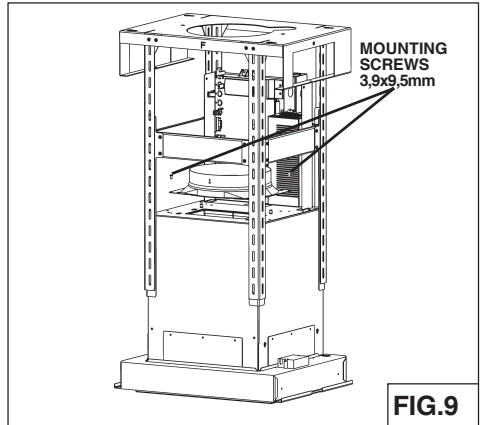

**FIG. 8**

Ceiling Height	Duct Method	Hood Distance Above 36" High Cook Top (in.) (b)												
		24	25	26	27	28	29	30	31	32	33	34	35	36
8 Feet	Ducted	X	X	X	X	X	X	-	-	-	-	-	-	-
	Non-Ducted	- (a)	-	-	-	-	-	-	-	-	-	-	-	-
9 Feet	Ducted	-	-	-	X*	X*	X*	X*	X	X	X	X	X	X
	Non-Ducted	-	-	-	X	X	X	X	X	X	X	X	X	X
10 Feet (c)	Ducted	X	X	X	X	X	X	X	X	X	X	X	X	X
11 Feet (c)	Ducted	X	X	X	X	X	X	X	-	-	-	-	-	-

\* = Non duct opening exposed

5. Fix the duct connector to the hood by using 2 screws (3.9x9.5mm) located in the Hardware Package (Fig.9).



## WIRING (ICF6)

**Note: This range hood must be properly grounded. The unit should be installed by a qualified electrician in accordance with all applicable national and local electrical codes.**

1. Remove the **wiring box cover**. Remove a knockout from the wiring box (Fig.10).
2. Secure the conduit to the wiring box through a conduit connector.
3. Make electrical connections. Connect white to white, black to black and green to green.
4. Replace wiring box cover and screws. Make sure that wires are not pinched between cover and box.

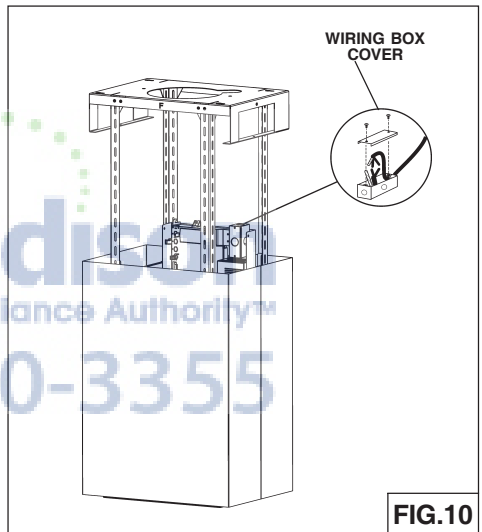

## CONNECT DECORATIVE FLUE

### DUCTED INSTALLATION ONLY

**Note:** Rooms with 10 or 11 foot ceilings require flue extension model AEICF6SB, available from your local dealer. Discard the upper flue supplied with the range hood and replace it with the longer flue extension.

1. Insert the **upper flue** in the support frame (Fig.11).
2. Secure the hood to the ceiling.

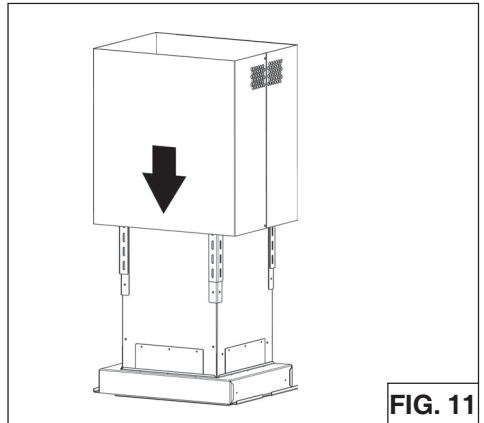

FIG. 11

3. Attached the **upper flue** to the upper support frame by mounting screws M4x8mm (Fig.12).

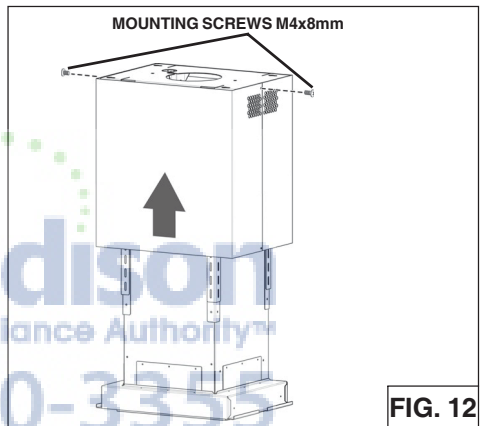

FIG. 12

4. Fix the glass to the support frame by 4 aesthetic screws M4x16 plus the o-ring located in the Hardware Package. **IMPORTANT:** insert the aesthetic screws as shown in Fig.13.

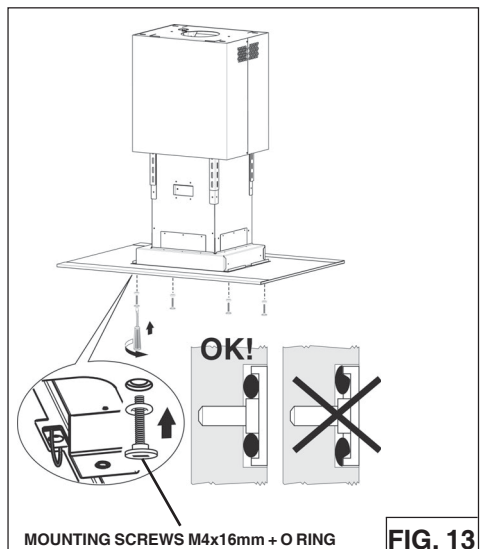
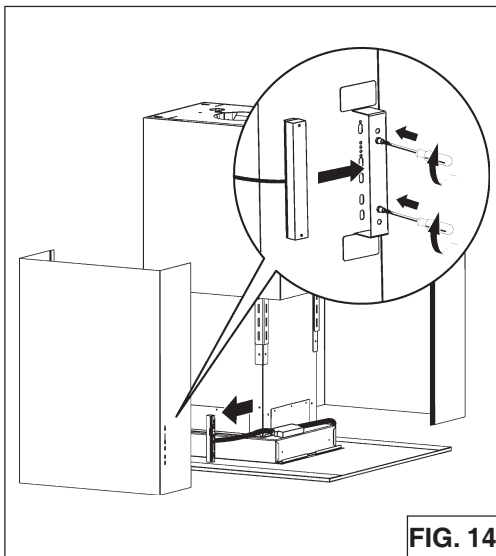
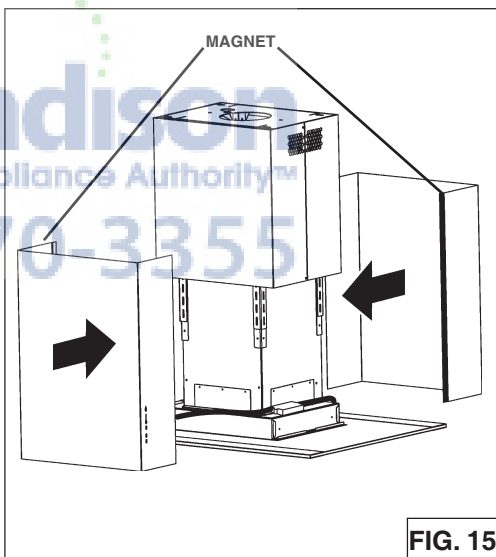

FIG. 13

5. Install the switch box assembly in to the front lower flue by tightening the 2 screws already inserted in the bracket welded to the flue (Fig.14).



6. Attach the **two lower flue** parts to the support frame by overlapping the lateral magnets (Fig.15).



## NON-DUCTED INSTALLATION ONLY

**Note:** Rooms with 10 or 11 foot ceilings require flue extension model AEICF6SB, available from your local dealer. Discard the upper flue supplied with the range hood and replace it with the longer flue extension.

1. Insert the plenum in to the upper support frame (Fig.16).

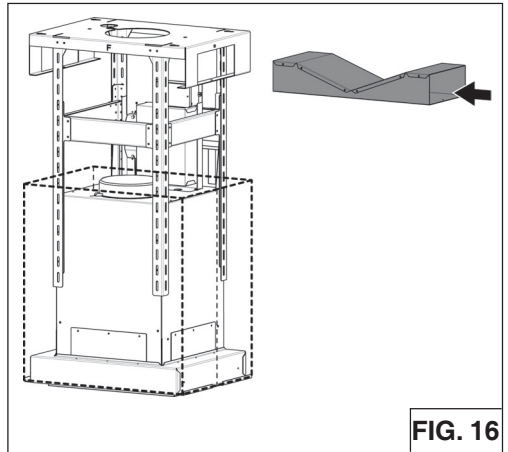

2. Attach the plenum to the upper support frame using (2) 3.9 x 6mm flat head screws provided, as shown in Fig.17.

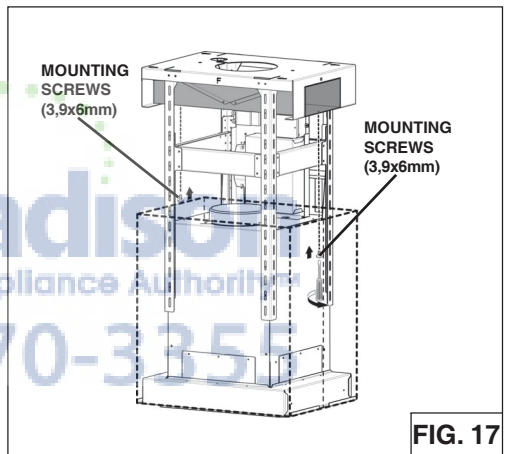

3. Attach the 6"-to-8" adapter to the blower outlet and attach 6" ducting connector to the plenum (Fig.18).
4. Attach expandable duct to the plenum through the duct connector (Fig.18).
5. Attach the **upper flue** to the upper support frame by the mounting screws M4x8mm (Fig.12).

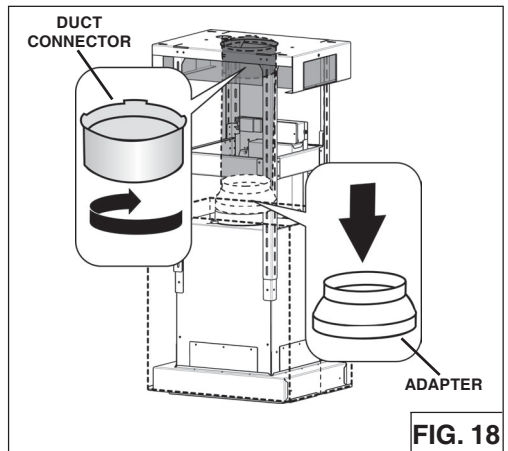

## INSTALL FILTERS

### DUCTED AND NON-DUCTED HOODS

1. To remove the GREASE filter, open the perimeter panel (Fig.19).
2. Pull down the handle (Fig.20) to disengage the grease filter. Pull down the wave filter using the lateral handles (Fig.21) and see page 5 for cleaning instructions.

### NON-DUCTED HOODS

1. Non-ducted recirculation filters not included. They must be purchased separately (AFCICF6 Kit).
2. Remove the wave filter (Fig.21) using the lateral handlings and engage the charcoal filter as shown in Fig.22.

### Non-ducted recirculation filters

The non-ducted recirculation filters should be changed every 6 months.

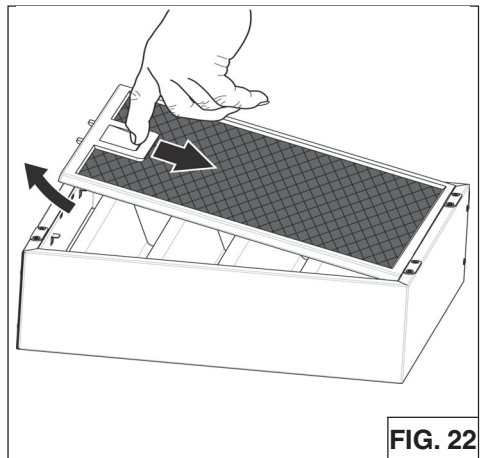
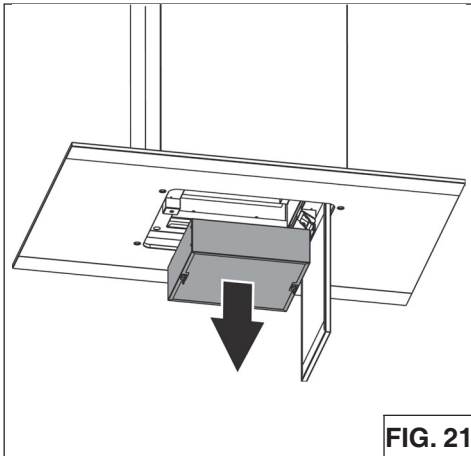
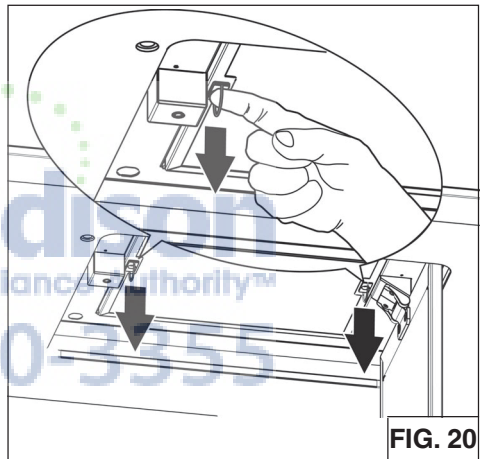
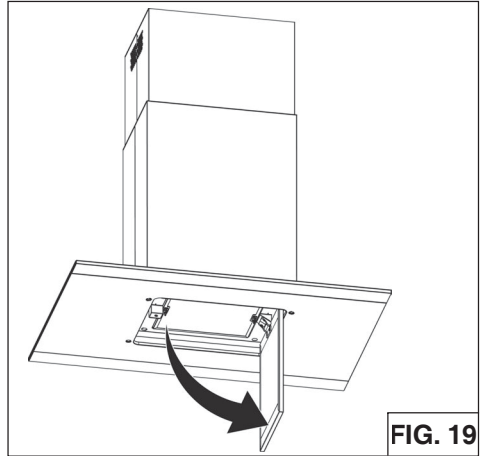

## **CALIBRATE IQ BLOWER SYSTEM™ Ducted Internal Blower Hoods Only**

After the hood is installed and wired, engage the calibration process (our *Guaranteed Performance System Technology*) to ensure full-rated airflow is being delivered. Prior to calibration, ensure that all filters, light bulbs and duct system components are installed and sealed.

### **CALIBRATION PROCESS**

Hold the calibration button for 3 seconds; calibration button will light up and stay on for up to 13 minutes. The blower will start and begin the calibration process. When calibration is complete, one of two things will occur:

A. The blower turns off and calibration button light turns off = Successful calibration.

B. The blower turns off and calibration button light blinks continuously = Too much restriction in the ductwork is preventing the IQ Blower System™ from achieving the rated airflow. The blower is automatically set to maximum intensity.

Note: Common items that cause restrictions: restricted damper flap (backdraft damper, wall cap, roof cap), too many elbows, duct size less than 80% of hood outlet, poor transition, use of flex ducting and/or crushed ducting.

Two options are available:

1. Press the calibration button to accept airflow as is. The IQ Blower System™ is now configured to its highest possible setting. The blinking calibration light goes out.
2. Correct duct restriction and repeat the calibration process.
  - a. To clear the original calibration data, hold calibration button for 10 seconds. The light will blink 3 times to confirm and the blower configuration will go back to default settings.
  - b. Repeat calibration process.

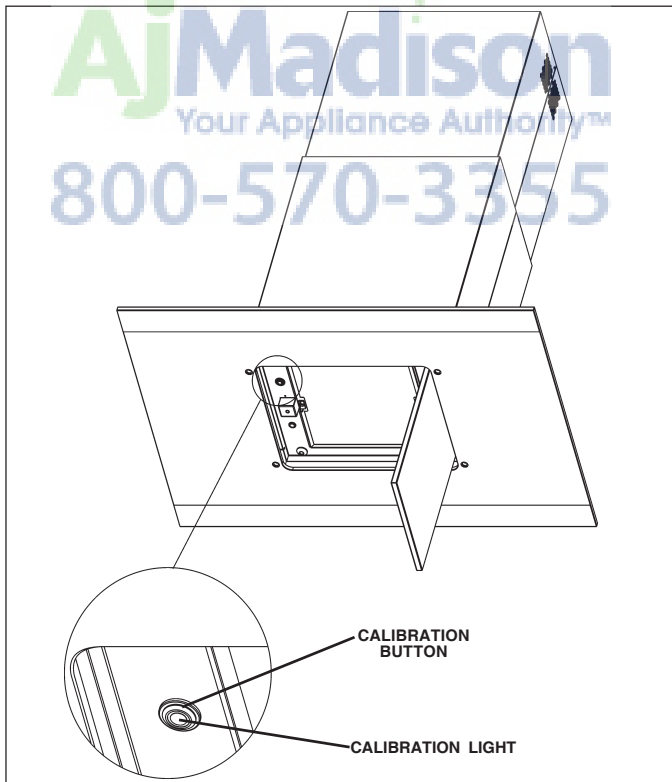



800-570-3355

## WARRANTY

---

### ONE YEAR LIMITED WARRANTY FOR BEST PRODUCTS

Broan-NuTone LLC (Broan-NuTone) warrants to the original consumer purchaser of Best products that such products will be free from defects in materials or workmanship for a period of one year from the date of original purchase. THERE ARE NO OTHER WARRANTIES, EXPRESS OR IMPLIED, INCLUDING, BUT NOT LIMITED TO, IMPLIED WARRANTIES OR MERCHANTABILITY OR FITNESS FOR A PARTICULAR PURPOSE.

During this one-year period, Broan-NuTone will, at its option, repair or replace, without charge, any product or part which is found to be defective under normal use and service.

THIS WARRANTY DOES NOT EXTEND TO FLUORESCENT LAMP STARTERS, TUBES, HALOGEN AND INCANDESCENT BULBS, FUSE, FILTERS, DUCTS, ROOF CAPS, WALL CAPS AND OTHER ACCESSORIES FOR DUCTING. This warranty does not cover (a) normal maintenance and service or (b) any products or parts which have been subject to misuse, negligence, accident, improper maintenance or repair (other than by Broan-NuTone), faulty installation or installation contrary to recommended installation instructions.

The duration of any implied warranty is limited to the one-year period as specified for the express warranty. Some states do not allow limitation on how long an implied warranty lasts, so the above limitation may not apply to you.

BROAN-NUTONE'S OBLIGATION TO REPAIR OR REPLACE, AT BROAN-NUTONE'S OPTION, SHALL BE THE PURCHASER'S SOLE AND EXCLUSIVE REMEDY UNDER THIS WARRANTY. BROAN-NUTONE SHALL NOT BE LIABLE FOR INCIDENTAL, CONSEQUENTIAL OR SPECIAL DAMAGES ARISING OUT OF OR IN CONNECTION WITH PRODUCT USE OR PERFORMANCE.

Some states do not allow the exclusion or limitation of incidental or consequential damages, so the above limitation or exclusion may not apply to you.

This warranty gives you specific legal rights, and you may also have other rights, which vary from state to state. This warranty supersedes all prior warranties.

To qualify for warranty service, you must (a) notify Broan-NuTone at the address stated below or telephone number stated below, (b) give the model number and part identification and (c) describe the nature of any defect in the product or part. At the time of requesting warranty service, you must present evidence of the original purchase date.

In USA - Best®, 926 W. State Street, Hartford, WI 53027 (800-558-1711)

In Canada - Best®, 550 Lemire Blvd., Drummondville, QC J2C 7W9 (866-737-7770)

[www.BestRangeHoods.com](http://www.BestRangeHoods.com)

# SERVICE PARTS

## MODEL ICF6IQ100SB

KEY NO.	PART NO.	DESCRIPTION
9	B08087675	Grease Filters
37	B02300804	Heat Sentry
67	B06102620	Wires Assembly
76	B08092902	Glass
114	B03292499	Runner Wires
115	BE3350233	Wiring Box
116	BE3334252	Wiring Box Cover
118	B08092906	Lower Flue
119	B08092909	Upper Flue
124	B08092904	Telescopic Structure Bottom
125	BE3405258	Telescopic Structure Top
202	B03292290	Wire Clamp
250	B02011389	Ring Nut
274	B03295035	Fuse Box
312	B03115336	Inside Panel
343	B08092900	Panel
362	B02011377	Magnet
415	B03292169	Fairlead
439	B02320034	Grommet
474	B02300885	Halogen Lamp
477	B02011354	Closing
506	97019432	BLDC Driver
507	B06102584	Calibration Button Assembly
AQI	B06102594	Switch Box Assembly
ARU	B080810849	Duct Connector Assembly 8"
IME	B06145222	Electrical Installation Assembly
CAS	B06002259	Blower Assembly
*	B080811005	Fitting Set

\* Not shown assembled.

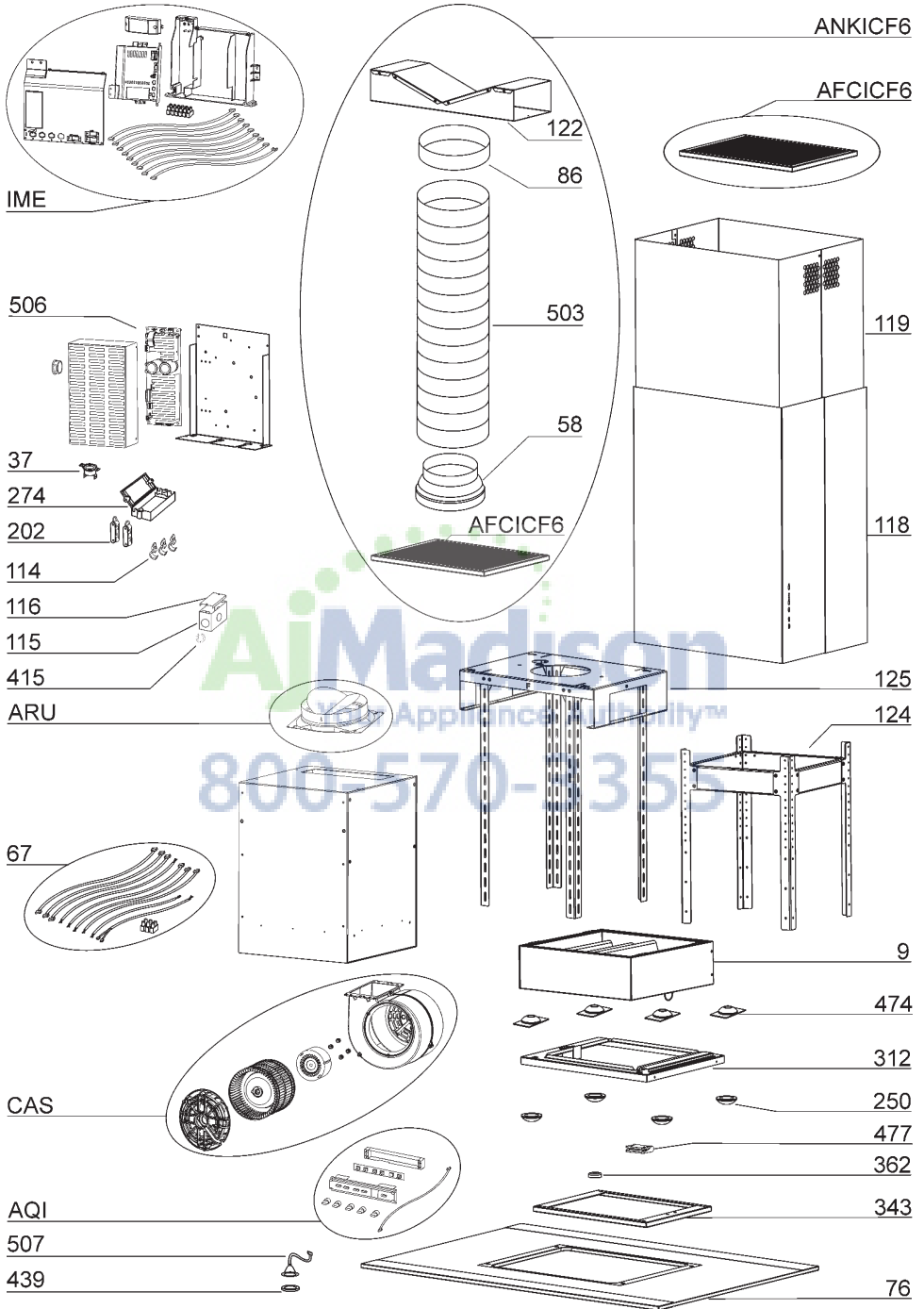

# best®



## Modèle ICF6

ENGLISH.....	3
FRANÇAIS.....	19
ESPAÑOL.....	37

IAux États-Unis - BEST Hartford, Wisconsin  
Au CANADA - BEST Drummondville, QC, Canada

ENREGISTREZ VOTRE PRODUIT EN LIGNE À : [www.BestRangeHoods.com/register](http://www.BestRangeHoods.com/register)  
Pour de plus amples informations, visitez [www.BestRangeHoods.com](http://www.BestRangeHoods.com)



# LIRE CES DIRECTIVES ET LES CONSERVER

**⚠ CONÇUE POUR LES CUISINES PRIVÉES UNIQUEMENT ⚠**

**⚡ ⚠ AVERTISSEMENTS**

## **POUR RÉDUIRE LES RISQUES D'INCENDIE, D'ÉLECTROCUTION OU DE BLESSURES PHYSIQUES, RESPECTEZ LES INSTRUCTIONS CI-DESSOUS:**

1. Utilisez cet appareil uniquement de la manière prévue par le fabricant. Si vous avez des questions, contactez le fabricant à l'adresse ou au numéro de téléphone indiqués dans la garantie.
2. Avant d'effectuer l'entretien ou le nettoyage de l'appareil, mettez-le hors tension sur le panneau de service et verrouillez ce dernier pour éviter que l'appareil soit mis sous tension par inadvertance. S'il n'est pas possible de verrouiller le dispositif de déconnexion, apposez un avertissement bien visible (par exemple une étiquette) sur le panneau de service.
3. L'installation et le raccordement électrique doivent être effectués par du personnel qualifié conformément à toutes les réglementations et normes en vigueur, y compris celles concernant les constructions cotées pour leur résistance au feu.
4. Afin d'éviter un refoulement lors de l'utilisation d'équipements à combustible, une quantité d'air suffisante est nécessaire pour assurer une combustion et un échappement adéquats des gaz à travers le conduit (la cheminée). Suivez les consignes du fabricant de l'équipement chauffant et les normes de sécurité publiées, entre autres, par l'Association nationale de protection contre l'incendie (NFPA) et l'American Society for Heating, Refrigeration and Air Conditioning Engineers (ASHRAE), ainsi que les réglementations locales.
5. Quand vous effectuez une découpe ou un forage dans un mur ou un plafond, veillez à ne pas endommager des câblages électriques ou d'autres équipements non visibles.
6. Les soufflantes canalisées doivent toujours être dirigées vers l'extérieur.
7. N'utilisez pas cet appareil avec un dispositif de commande de vitesse transistorisée séparé.
8. Pour réduire les risques d'incendie, utilisez uniquement des canalisations en métal.

## **INSTRUCTIONS DE MISE À LA TERRE**

Cet appareil doit être mis à la terre. En cas de court-circuit électrique, la mise à la terre réduit le risque d'électrocution grâce à un fil permettant au courant électrique de s'échapper.

**AVERTISSEMENT** - Une mise à la terre inappropriée peut donner lieu à un risque d'électrocution.

Consultez un électricien qualifié si vous ne comprenez pas parfaitement les instructions de mise à la terre ou si vous n'êtes pas certain(e) que l'appareil est mis à la terre comme il se doit.

N'utilisez pas de rallonge. demandez à un électricien d'installer une prise près de l'appareil.

## **POUR RÉDUIRE LE RISQUE D'UN FEU DE FRITURE SUR LA TABLE DE CUISSON**

- A. Ne laissez jamais les appareils de surface sans surveillance quand ils sont sur un réglage élevé. Les débordements peuvent provoquer de la fumée et des déversements gras risquant de prendre feu. Chauffez les huiles lentement sur un réglage bas ou moyen.
- B. ALLUMEZ toujours la hotte quand vous cuisinez à une chaleur élevée ou quand vous flambez des aliments (p. ex. des crêpes Suzette, des cerises jubilé ou du bœuf au poivre flambé).
- C. Nettoyez souvent les ventilateurs d'aération. Évitez que de la graisse s'accumule sur le ventilateur ou le filtre.
- D. Utilisez des poêles de la taille appropriée. Utilisez toujours des ustensiles de cuisine adaptés à la taille de l'élément de surface.

## AVERTISSEMENTS

---

### **POUR RÉDUIRE LE RISQUE DE BLESSURES PHYSIQUES EN CAS DE FEU DE FRITURE SUR LA TABLE DE CUISSON, VEUILLEZ PROCÉDER COMME SUIVANT :\***

1. ÉTOUFFEZ LES FLAMMES avec un couvercle hermétique, une plaque à biscuits ou un plateau en métal, puis éteignez le brûleur. SOYEZ PRUDENT(E) AFIN D'ÉVITER LES BRÛLURES. Si les flammes ne s'éteignent pas immédiatement, ÉVACUEZ LE LIEU ET APPELEZ LE SERVICE DES POMPIERS.
  2. NE SAISISSEZ JAMAIS UNE POÊLE ENFLAMMÉE, vous risquez de vous brûler.
  3. N'UTILISEZ JAMAIS D'EAU ni de torchons ou serviettes mouillé(e)s : cela donnerait lieu à une violente explosion de vapeur.
  4. Utilisez un extincteur **UNIQUEMENT** si :
    - A. Vous savez qu'il s'agit d'un extincteur de Classe ABC et savez déjà comment vous en servir.
    - B. L'incendie est de petite taille et confiné à l'endroit où il a commencé.
    - C. Le service des pompiers a été averti.
    - D. Vous pouvez éteindre l'incendie en ayant une sortie derrière vous.
- \* Basé sur « Kitchen Fire Safety Tips », publié par la NFPA.

## ATTENTION

---

1. Uniquement pour l'utilisation intérieure.
2. Pour réduire le risque d'incendie et obtenir un échappement d'air adéquat, veillez à bien canaliser l'air vers l'extérieur. Ne ventilez pas l'air d'échappement vers des espaces confinés, des plafonds, des combles, des vides sanitaires ou des garages.
3. Soyez prudent(e) quand vous utilisez des agents de nettoyage ou des détergents.
4. Évitez d'utiliser sous la hotte de cuisine des denrées alimentaires produisant des flammes.
5. À utiliser uniquement pour la ventilation générale. N'utilisez pas la hotte pour l'échappement de matériaux ou de vapeurs comportant un danger ou un risque d'explosion.
6. Pour éviter que le roulement moteur s'endommage et que des hélices deviennent bruyantes ou déséquilibrées, faites en sorte que le bloc d'alimentation n'entre pas en contact avec un atomiseur pour cloisons sèches, de la poussière de construction, etc.
7. Le moteur de la hotte est doté d'un rupteur thermique qui éteint automatiquement le moteur en cas de surchauffe. Le moteur redémarrera après avoir refroidi. Si le moteur s'éteint et se rallume constamment, faites réparer la hotte.
8. Pour mieux capturer les impuretés de cuisson, la partie inférieure de la hotte doit se trouver au minimum à 61 cm (24") et au maximum à 76,2 cm (30") au-dessus de la surface de cuisson. Consultez la section « Installation du support de montage » pour connaître les restrictions de montage.
9. Étant donné la taille et le poids de la hotte, il est conseillé d'avoir recours à deux personnes pour la monter.
10. Ce produit est doté d'un thermostat qui peut activer la soufflante automatiquement. Pour éviter les risques de blessure et l'allumage accidentel de la hotte, mettez-la hors tension sur le panneau de service et verrouillez ce dernier ou fixez-y une étiquette d'avertissement.
11. Pour en savoir plus et connaître les exigences sur le produit, veuillez lire l'étiquette des spécifications.

# LAMPES À LED

---

Cette hotte comprend des lampes LED qui n'exigent aucun entretien.

## NETTOYAGE ET ENTRETIEN

---

Pour assurer les performances de l'appareil, entretenez-le de manière appropriée.

### Moteur

Le moteur est lubrifié en permanence et aucun graissage n'est nécessaire. Si les roulements du moteur font un bruit excessif ou inhabituel, remplacez le moteur par une pièce de rechange identique.  
Remplacez aussi les hélices.

### Filtre à graisse

Le filtre à graisse doit être nettoyé souvent. Vous pouvez utiliser une solution détergente chaude ou le mettre dans le lave-vaisselle.  
Nettoyez tous les filtres en métal dans le lave-vaisselle avec un détergent sans phosphate. Si vous utilisez un détergent phosphaté ou selon le type d'eau, il est possible que le filtre se décolore, mais cela n'affectera aucunement ses performances. Cette décoloration n'est pas couverte par la garantie. Consultez la section « INSTALLATION DES FILTRES » pour connaître les instructions de retrait et d'installation.

### Filtre de recirculation non canalisé

Le filtre de recirculation non canalisé doit être changé tous les 6 mois. Si votre style de cuisine engendre beaucoup de graisse, par exemple si vous faites souvent de la friture ou utilisez un wok, remplacez-le plus souvent. Consultez la section « INSTALLATION DES FILTRES » pour connaître les instructions de retrait et d'installation.

### Nettoyage de l'acier inoxydable

#### À FAIRE :

- nettoyez régulièrement l'acier inoxydable avec un chiffon ou un torchon enduit d'eau chaude et de savon doux ou de liquide vaisselle.
- nettoyez toujours dans le sens des lignes de polissage d'origine.
- rincez toujours à l'eau claire (2 ou 3 fois) après le nettoyage. Essuyez complètement.
- vous pouvez aussi utiliser un nettoyant spécial pour acier inoxydable d'électroménagers.

#### À NE PAS FAIRE :

- n'utilisez pas de laine d'acier inoxydable ou d'autres racloirs pour éliminer la saleté difficile à éliminer.
- n'utilisez pas de produits de nettoyage durs ou abrasifs.
- ne laissez pas la poussière s'accumuler.
- maintenez la hotte à l'abri de la poussière de plâtre ou d'autres résidus de construction. Pendant la construction/les rénovations, couvrez la hotte afin d'éviter qu'aucune poussière n'adhère aux surfaces en acier inoxydable.

#### À éviter quand vous choisissez un détergent :

- tous les produits de nettoyage contenant de l'eau de Javel attaquent l'acier inoxydable.
- tous les produits contenant du chlore, du fluor, de l'iode ou du bromure provoquent une détérioration rapide des surfaces.
- tous les produits combustibles utilisés pour le nettoyage, tels que l'acétone, l'alcool, l'éther, le benzène sont extrêmement explosifs et ne doivent jamais être employés à proximité d'une table de cuisson.

# FONCTIONNEMENT

## Commandes (Fig.1)

La hotte s'utilise à l'aide des 5 boutons-poussoirs situés sur le devant de la hotte.

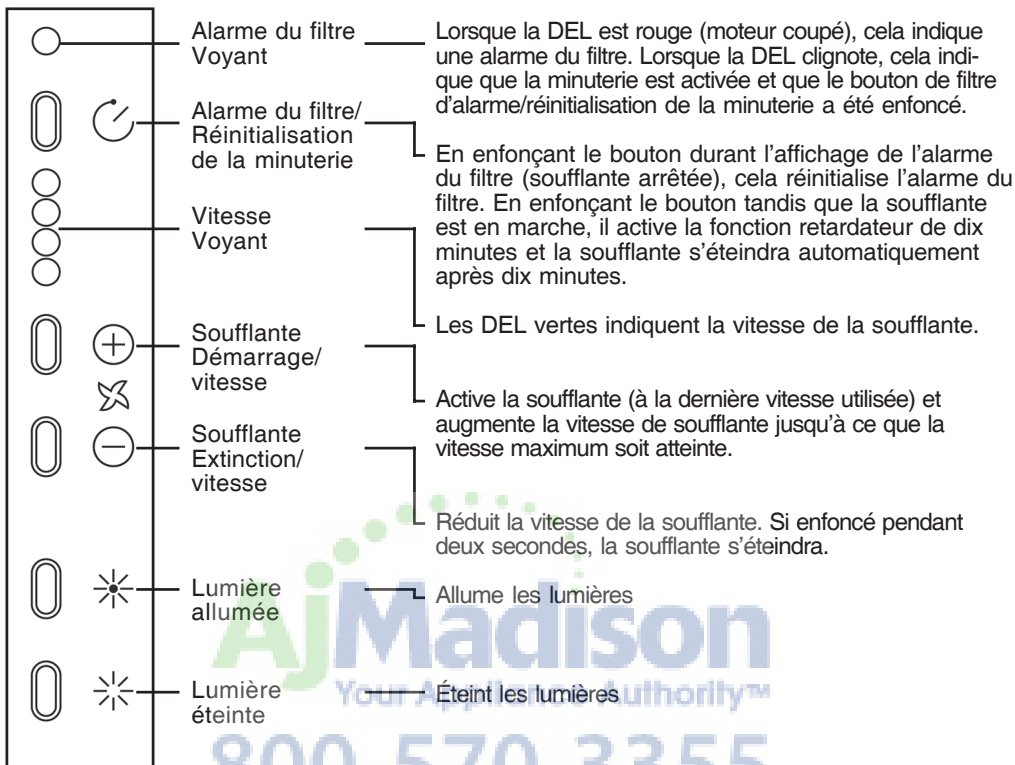

### Alarme du filtre

Après 30 heures de fonctionnement de la soufflante, l'alarme du filtre s'active et la DEL du voyant d'alarme du filtre devient rouge. Cela indique que les filtres à graisse doivent être nettoyés. Après 120 heures de fonctionnement de la soufflante, l'alarme du filtre s'active et la DEL du voyant d'alarme du filtre devient rouge et clignote. Cela indique que les filtres à graisse doivent être nettoyés et les filtres à charbon doivent être remplacés (pour les applications sans canalisation). Après avoir nettoyé les filtres à graisse (et/ou remplacé les filtres à charbon), réinitialisez le compteur en enfonçant le bouton d'alarme du filtre/ réinitialisation de minuterie durant l'affichage de l'alarme.

### Fonction d'arrêt automatique

Si le ventilateur ou l'éclairage reste continuellement allumé pendant 10 heures sans que l'utilisateur interagisse avec les commandes, la hotte s'arrêtera automatiquement. Appuyez sur tout de bouton de commande pour remettre la hotte en marche.

### HEAT SENTRY™

La hotte est équipée d'un thermostat HEAT SENTRY™. Ce dispositif active ou accélère la soufflante s'il détecte une chaleur excessive au-dessus de la surface de cuisson.1) Si la soufflante est ARRÊTÉE, il l'ALLUME sur la vitesse HAUTE.2) Si la soufflante est ALLUMÉE à une vitesse basse, il la fait passer à la vitesse HAUTE.Quand la température redevient normale, la soufflante retourne au réglage d'origine.

### AVERTISSEMENT

**Le thermostat HEAT SENTRY peut activer la soufflante même si la hotte est éteinte. Dans ce cas, il est impossible de désactiver la soufflante avec le commutateur d'ARRÊT. Si vous devez ARRÊTER la soufflante, faites-le depuis le panneau électrique principal.**

# PRÉPARATION DE LA HOTTE

Déballer la hotte et vérifier le contenu de l'emballage.

Il doit comprendre :

- 1 - Hotte
- 1 - De carneau décoratif supérieur
- 2 - De carneau décoratif inférieur
- 1 - Structure de support
- 1 - Verre
- 1 - Collier d'évacuation
- 1 - Sac de pièces (B080811005) contenant:
  - 2 - Vis de montage (à tête cylindrique M4x8mm)
  - 2 - Vis de montage (à tête plate 3,9x6mm)
  - 4 - Vis esthétique (à tête plate M4x16mm)
  - 6 - Vis de montage (à tête cylindrique 4,8 x 38 mm)
  - 6 - Ancrages pour cloison sèche
- 1 - Instructions d'installation

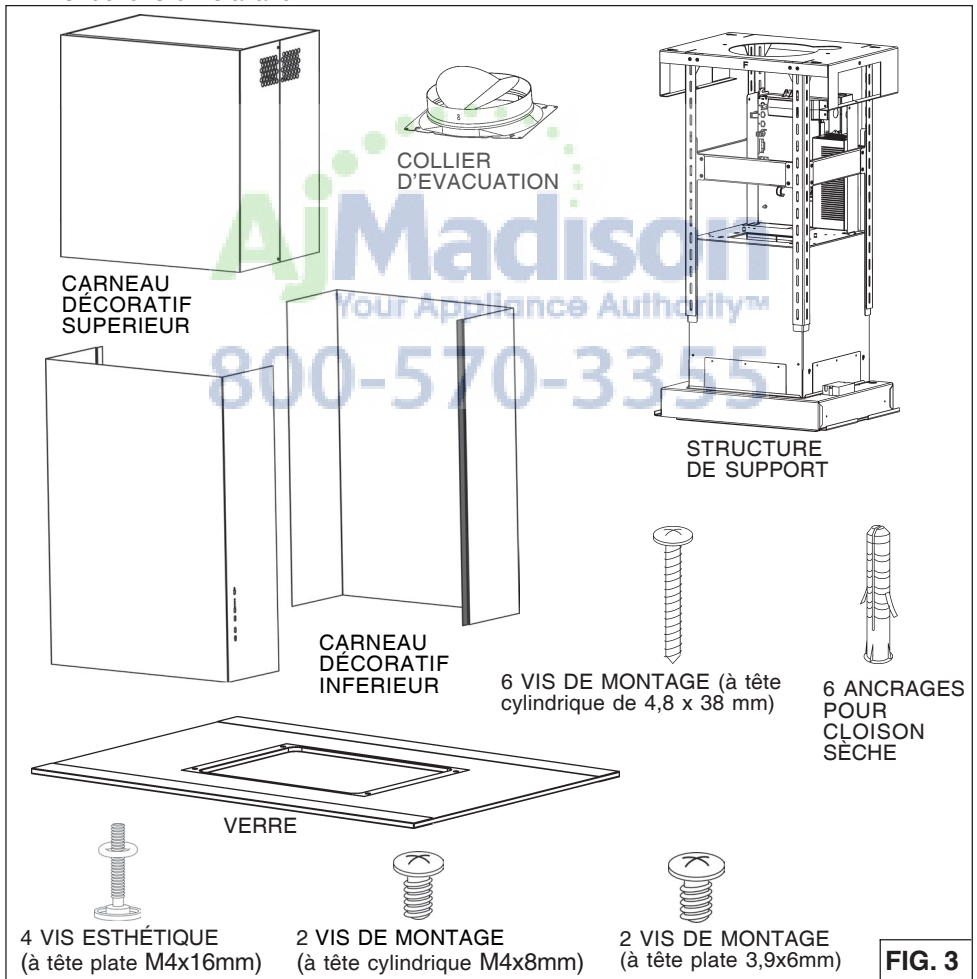

**FIG. 3**

## INSTALLER LES CONDUITS IFC61Q

**REMARQUE: pour réduire les risques d'incendie, utilisez uniquement des conduits métalliques.**

1. Décidez où le tuyau doit être installé, entre votre hotte et l'extérieur.
2. Un conduit droit et court permettra à votre hotte de fonctionner d'une façon plus efficace.
3. Un conduits long avec des coudes et des transitions réduira le bon fonctionnement de votre hotte. En utiliser le moins possible.
4. Installez un couvercle sur le toit ou au mur. Reliez un tuyau en métal rond de 10" au couvercle et faites-le aller jusqu'à l'emplacement de votre hotte. Utiliser du ruban adhésif pour sceller les joints entre les sections de conduits.

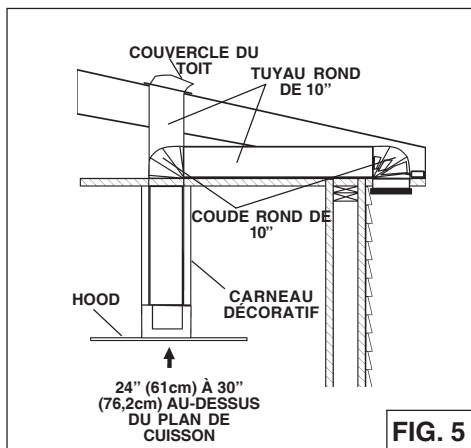

FIG. 5

## INSTALLER LES CONDUITS IFC61IQ SÉRIE

1. Avant de faire les trous au plafond, dévisser les (8) vis (3.9x6mm) de la base de support supérieur.

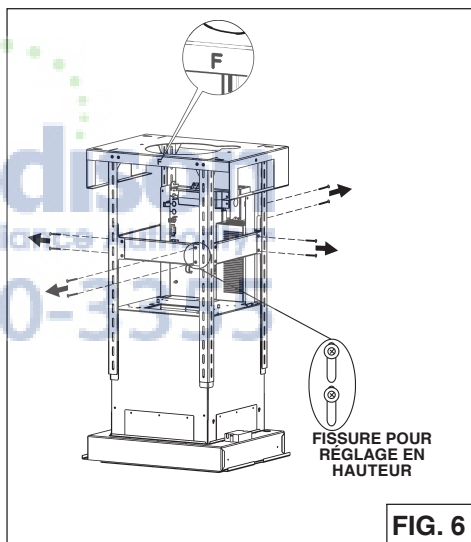

FIG. 6

# INSTALLATION DU SYSTEME DE SUPPORT

1. Installez, à l'emplacement de votre hotte, un **cadre croisé** de 2 x 4 entre les **solives du plafond** en suivant les dimensions qui vous sont indiquées.
2. Perfectionnez la surface du plafond. Assurez-vous de bien marquer l'emplacement des solives et du cadre croisé au plafond.
3. Réglez la hauteur totale de la structure de support en utilisant le tableau ci-dessus. Desserrez et resserrez les 4 vis dans les **fissures permettant de régler la hauteur** selon ce qui est nécessaire. Installez 12 vis (3,9x6mm) qui se trouvent à l'intérieur du sachet accessoires. (Fig.7). Assurez-vous que cet un min.4" chevauchement entre la partie supérieure et les jambes de la structure de support inférieurs.
4. Fixez la structure de support aux solives et au cadre croisé au moyen des six (6) vis (4,8x38mm). Assurez-vous que les vis soient bien centrées dans les solives et dans le cadre croisé de sorte que le tout soit bien solide.

Remarques:

- a. " " = Hauteur de montage n'est pas possible.
- b. La distance minimale de la hotte au-dessus de la table de cuisson ne doit pas être inférieure à 24". Un maximum de 30" au-dessus de la table de cuisson est fortement recommandé pour une meilleure évacuation des odeurs de cuisson. Distances de plus de 30" sont les installer et choix de l'utilisateur, et si la hauteur de plafond et le permis de longueur de combustion.
- c. Requier en option le carneaux extensible à 10 PI / 11 PI, modèle canalisé AEICFSB.

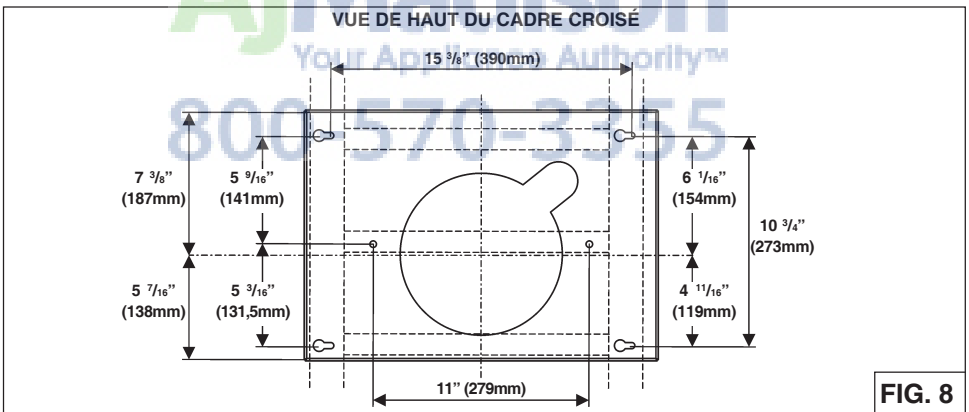
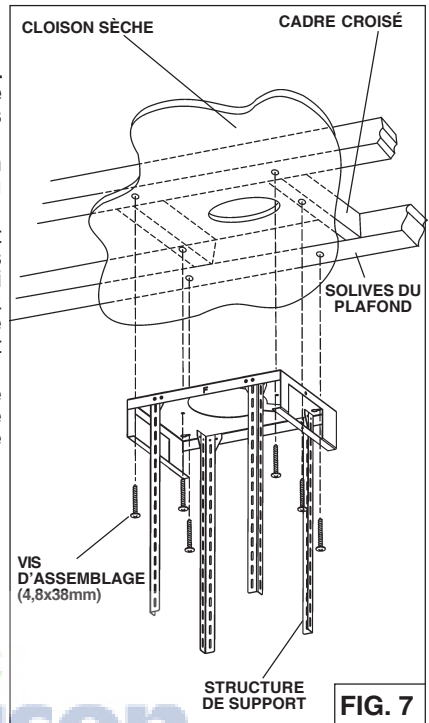

Hauter de Plafond	Méthode de Canalisation	Distance de la Hotte à 90 cm (36") au-dessus de la Table de Cuisson (in.) (b)												
		24	25	26	27	28	29	30	31	32	33	34	35	36
2,4 M (8 PI)	Canalisée	X	X	X	X	X	X	-	-	-	-	-	-	-
	Non-Canalisée	- (a)	-	-	-	-	-	-	-	-	-	-	-	-
2,75 M (9 PI)	Canalisée	-	-	-	X*	X*	X*	X*	X	X	X	X	X	X
	Non-Canalisée	-	-	-	X	X	X	X	X	X	X	X	X	X
3,05 M (10 PI) (c)	Canalisée	X	X	X	X	X	X	X	X	X	X	X	X	X
3,35 M (11 PI) (c)	Canalisée	X	X	X	X	X	X	X	-	-	-	-	-	-

\* = Ouverture non sur conduit exposé

5. Fixer le Collier d'évacuation au haut de votre hotte, la fixation a lieu au moyen des 2 vis (3.9x9.5mm) qui se trouvent à l'intérieur du sachet accessoires (Fig.9).

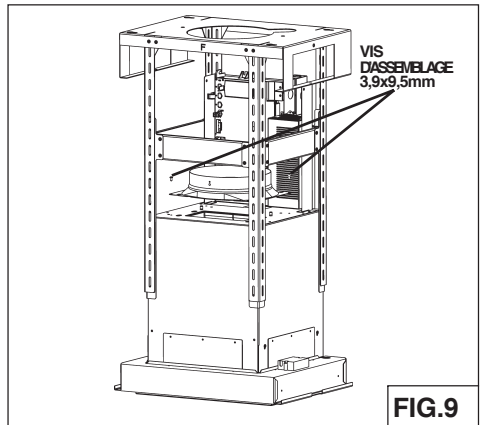

FIG.9

## INSTALLATION ELECTRIQUE (ICF6IQ)

**Remarque: Ce modèle de hotte doit être relié à la terre correctement. Cet article devrait être installé par un électricien qualifié selon les lois nationales et locales en matière d'électricité.**

1. Enlevez le couvercle de la **boîte de connexion électrique**. Ouvrez un trou de la boîte de connexion électrique (Fig.10).
2. Fixer le "conduit" au boîtier de connexion à l'aide d'un connecteur approprié pour ce "conduit".
3. Faites le raccordement électrique. Reliez le blanc au blanc, le noir au noir et le vert au vert.
4. Remettez le couvercle de la boîte de connexion et les vis. Assurez-vous que les fils se sont pas coincés entre le couvercle et la boîte.

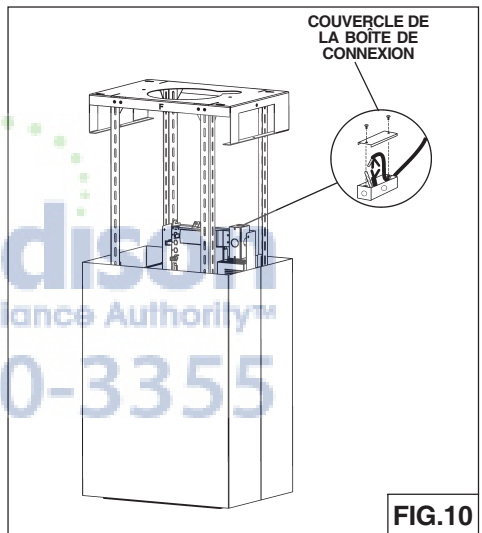

FIG.10

# INSTALLATION DU CONDUIT DECORATIF

## INSTALLATION D'UNE HOTTE CANALISÉE

Remarque: Les chambres avec plafond de 10 ou 11 pieds, exigent le carneau d'extension, modèle AEICF6SB, disponible auprès de votre revendeur local. Jeter le carneau supérieure fournie avec la hotte et le remplacer avec l'extension de carneau.

1. Introduire le **conduit supérieur et inférieur** à la structure de support (Fig.11).

2. Fixez la hotte au plafond.

3. Attaché le **conduit supérieur** pour le châssis de support supérieur avec les vis de montage de M4x8mm (Fig.12).

4. Fixer le verre sur le cadre de support par 4 vis M4x16 esthétiques ainsi que le joint torique situé dans le package de matériel. **IMPORTANT: insérez les vis esthétiques comme le montre la figure 13.**

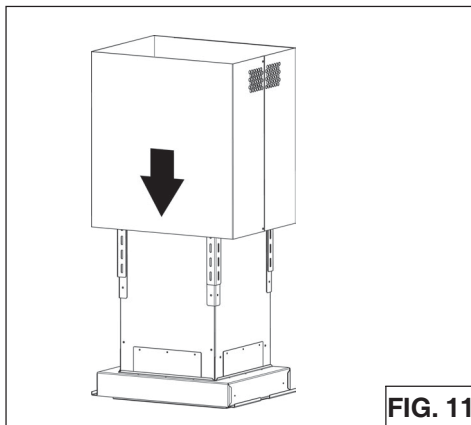

FIG. 11

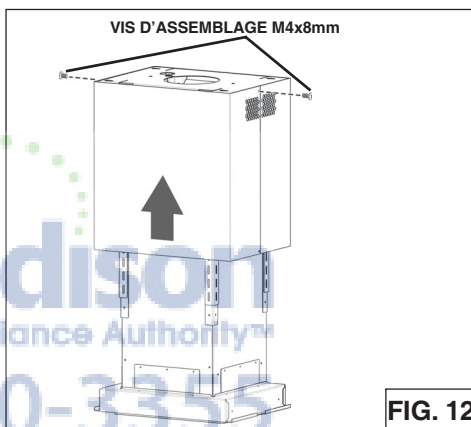

FIG. 12

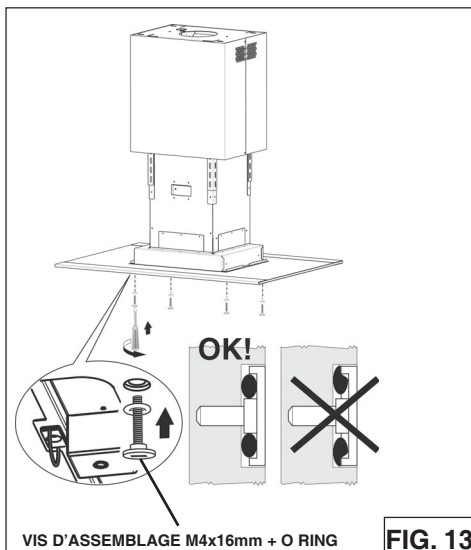

FIG. 13

5. Installez l'assemblage de la boîte de commutation pour la cheminée avant inférieur en serrant les 2 vis déjà insérées dans le support soudé à la cheminée (Fig.14).

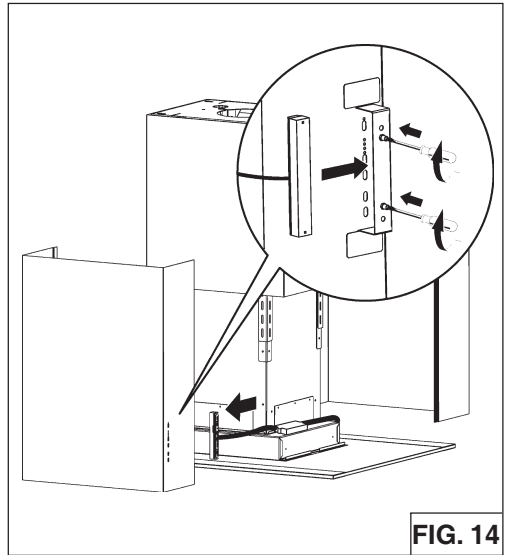

FIG. 14

6. Ci-joint les **deux parties de conduit inférieures** à la structure de support en faisant se chevaucher les magnet latéraux (Fig.15).

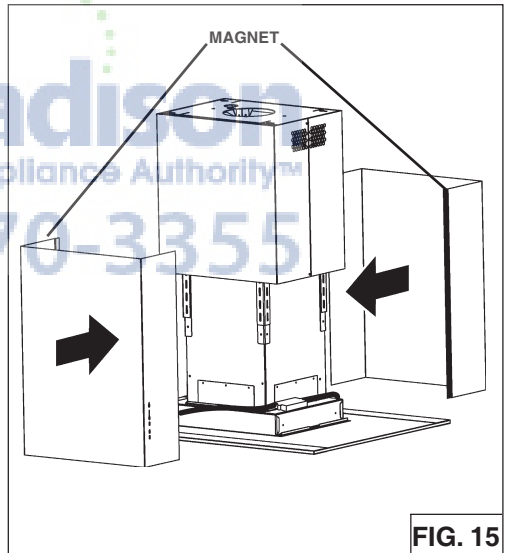
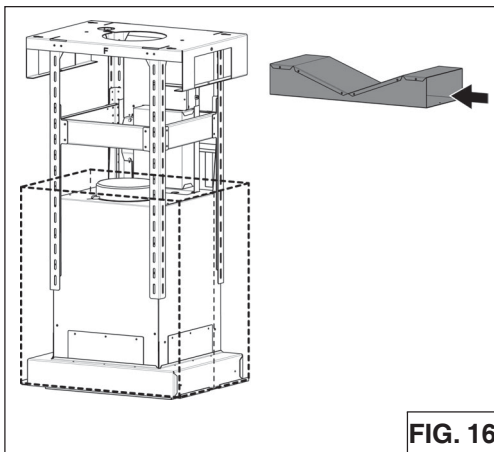

FIG. 15

## INSTALLATION HOTTE NON CANALISÉE

Remarque: Les chambres avec plafond de 10 ou 11 pieds, exigent le carneau d'extension, modèle AEICF6SB, disponible auprès de votre revendeur local. Jeter le carneau supérieure fournie avec la hotte et le remplacer avec l'extension de carneau.

1. Insérer le collecteur dans le structure de support supérieure (Fig.16).



2. Fixer le collecteur à la structure de support supérieure à l'aide des (2) 3,9 x 6mm vis à tête plate fournies, comme le montre la Fig.17.

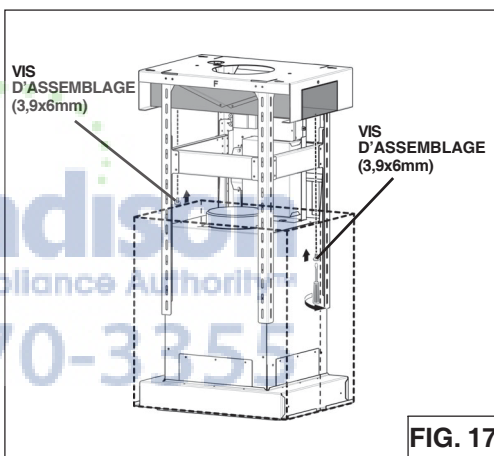

3. Branchez l'adaptateur 6 "à 8" à la sortie de la soufflerie et fixez "connecteur 6 conduits à la chambre (Fig.18).

4. Fixez conduit extensible au plénum par le connecteur de conduit (Fig.18).

5. Attachez le tuyau supérieur pour le châssis de support supérieur par des vis de montage M4x8mm (Fig.12).

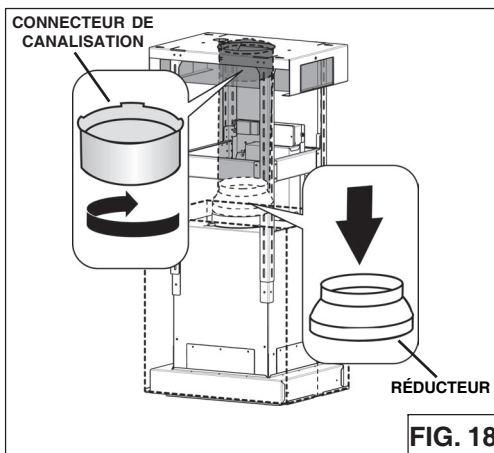

## INSTALLATION DES FILTRESS

### **HOTTES CANALISÉE ET NON CANALISÉE**

1. Pour retirer le filtre à graisse, ouvrez le panneau de périmètre (Fig.19).
2. Tirez sur la poignée (Fig.20) pour dégager le filtre à graisse. Déroulez le filtre à ondes en utilisant les poignées latérales (Fig.21) et voir la page 23 pour les instructions de nettoyage.

### **HOTTE NON CANALISÉE**

1. Filtres de recirculation non caréné pas inclus. Ils doivent être achetés séparément (AFCICF6 Kit).
2. Retirez le filtre à ondes (Fig.21) à l'aide des manipulations latérales et activer le filtre de charbon de bois comme le montre la figure 22.

### **Filtres de recirculation non raccordés**

Les filtres de recirculation non raccordés doivent être changés tous les 6 mois.

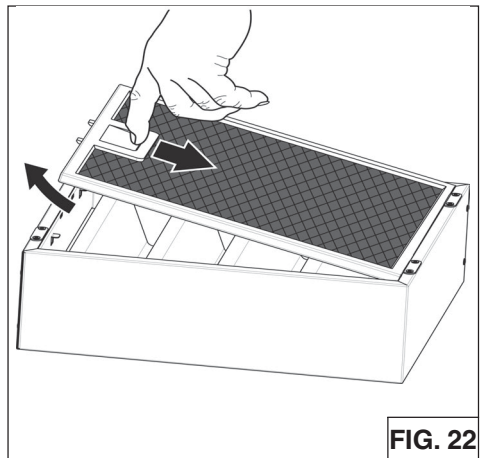
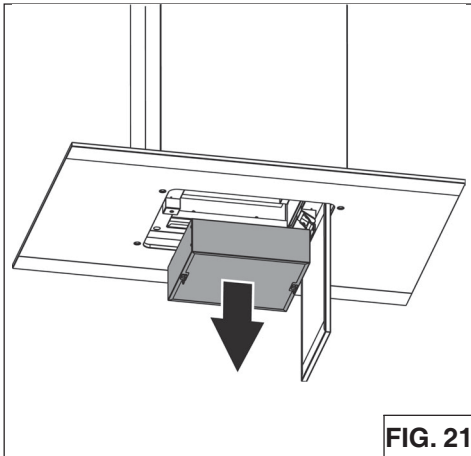
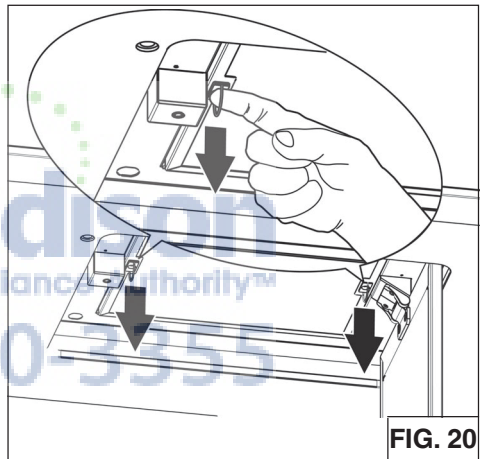
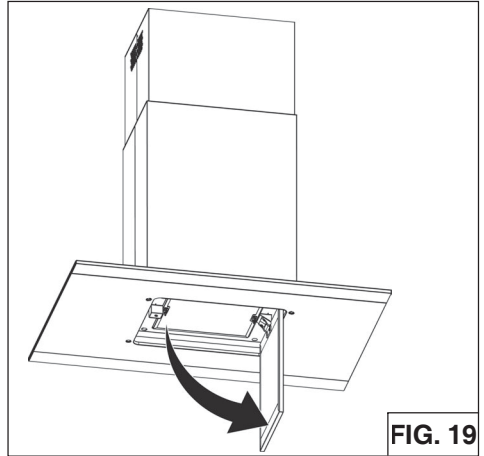

## **CALIBRER LE VENTILATEUR QIMC Seulement canalisés Hotte ventilateur interne**

Après l'installation de la hotte encastrable, enclencher le processus de calibrage (notre *Technologie de performance garantie* s'assure que le débit d'air optimal soit émis). Avant d'entreprendre le processus de calibrage, s'assurer que les filtres, les ampoules et le conduit soient installés.

### **PROCESSUS DE CALIBRAGE**

Maintenir le bouton de calibrage enfoncé pendant 3 secondes; celui-ci s'allumera pendant un laps de temps pouvant aller jusqu'à 13 minutes. Le ventilateur s'activera et commencera le processus de calibration. Lorsque le calibrage est terminé, A ou B se produira :

A. Le ventilateur s'arrête et la lumière du bouton de calibrage s'éteint = Calibrage réussi.

B. Le ventilateur s'arrête et la lumière du bouton de calibrage clignote continuellement = Trop de restriction dans le conduit empêchant le ventilateur QIMC d'atteindre le débit d'air nominal. Le ventilateur se règle automatiquement à intensité maximale.

NOTE : Les éléments communs pouvant engendrer de la restriction sont : clapet coincé (clapet antirefoulement, capuchon mural, capuchon de toit), un nombre trop élevé de coudes, dimension du conduit de 80% inférieure à la sortie de la hotte, transition de mauvaise qualité, utilisation de conduit flexible et/ou conduit écrasé.

Deux options sont offertes :

1. Appuyer sur le bouton de calibrage pour accepter tel quel. Le ventilateur QIMC est maintenant configuré à son niveau le plus élevé possible. La lumière de calibrage clignotante s'éteint.
2. Corriger la restriction dans le conduit puis, répéter le processus de calibrage.
  - a. Pour effacer les données de calibrage, maintenir le bouton de calibrage enfoncé pendant 10 secondes. Sa lumière clignotera alors 3 fois en guise de confirmation et le ventilateur retournera aux paramètres par défaut.
  - b. Répéter le processus de calibrage.

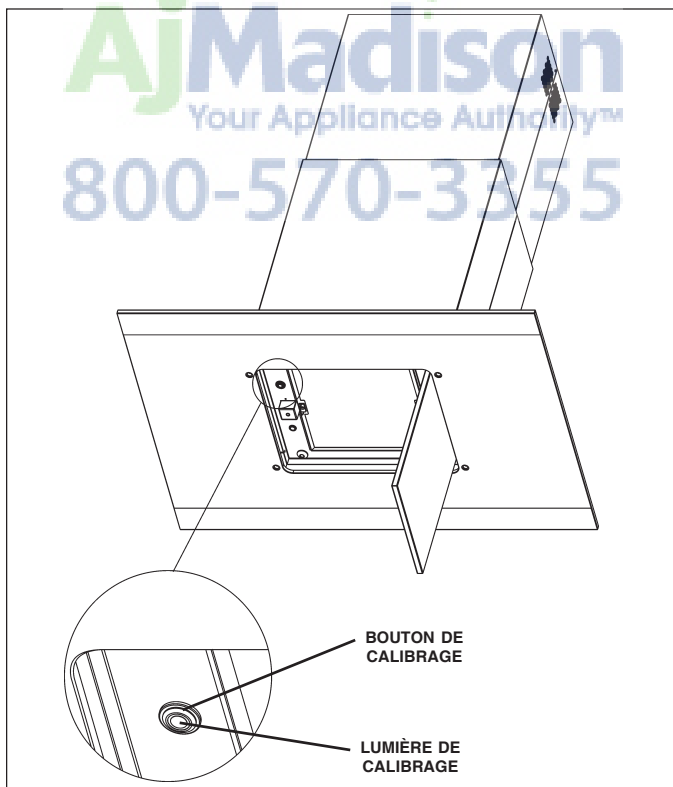



## GARANTIE

### GARANTIE LIMITÉE DE UN AN DE BEST

Broan-NuTone LLC (Broan-NuTone) garantit à l'acheteur original que les produits BEST vendus en vertu de la présente sont libres de tout vice de matériau ou de fabrication pour une période de un an à compter de la date d'achat originale. CETTE GARANTIE NE COMPORTE AUCUNE AUTRE GARANTIE, EXPRESSE OU TACITE, Y COMPRIS, MAIS SANS S'Y LIMITER, LES GARANTIES TACITES DE VALEUR MARCHANDE OU D'ADAPTATION À UN USAGE PARTICULIER.

Durant cette période de un an, Broan-NuTone réparera ou remplacera gratuitement, à sa discrétion, tout produit ou toute pièce jugés défectueux dans des conditions normales d'utilisation.

CETTE GARANTIE NE S'APPLIQUE PAS AUX TUBES FLUORESCENTS ET AUX STARTERS, NI AUX AMPOULES HALOGÈNES OU INCANDESCENTES, FUSIBLE, FILTRES, CONDUITES, CHAPEAUX DE TOIT, CHAPEAUX DE MUR ET AUTRES ACCESSOIRES POUR CANALISATIONS. Cette garantie ne couvre pas (a) les frais d'entretien ou de service normaux ni (b) tout produit ou toute pièce soumis à une utilisation inadéquate, une négligence, un accident, un entretien ou une réparation inadéquats (autres que ceux effectués par Broan-NuTone), une mauvaise installation ou une installation contraire aux instructions recommandées. La durée de toute garantie tacite est limitée à la période de un an stipulée pour la garantie expresse. Certains États ou provinces ne permettent pas de limites quant à la durée d'une garantie implicite. La restriction susmentionnée peut donc ne pas s'appliquer dans votre cas.

BROAN-NUTONE'S L'OBLIGATION POUR BROAN-NUTONE DE RÉPARER OU DE REMPLACER LE PRODUIT, À SA DISCRÉTION, CONSTITUE LE SEUL RECOURS DE L'ACHETEUR EN VERTU DE CETTE GARANTIE. BROAN-NUTONE NE PEUT PAS ÊTRE TENUE RESPONSABLE DE TOUT DOMMAGE INDIRECT, CONSÉCUTIF OU ACCESSOIRE DÉCOULANT DE L'UTILISATION OU DU RENDEMENT DU PRODUIT. Certains États ou provinces interdisent l'exclusion ou la restriction des dommages indirects ou consécutifs. La restriction susmentionnée peut donc ne pas s'appliquer dans votre cas.

La présente garantie vous confère des droits spécifiques reconnus par la loi. D'autres droits pourraient également vous être accordés selon la législation locale en vigueur. La présente garantie remplace toutes les autres garanties précédentes.

Pour le service sous garantie, vous devez (a) aviser Broan-NuTone à l'une des adresses ou numéros de téléphone mentionnés ci-dessous, (b) indiquer le numéro de modèle et d'identification de la pièce et (c) décrire la défectuosité du produit ou de la pièce. Lors d'une réclamation, vous devez présenter une preuve de la date d'achat originale.

In USA - Best®, 926 W. State Street, Hartford, WI 53027 (800-558-1711)

In Canada - Best®, 550 Lemire Blvd., Drummondville, QC J2C 7W9 (866-737-7770)

www.BestRangeHoods.com

# PIÈCES DE RECHANGE

## MODÈLE ICF6IQ100SB

N.	PART N.	DESCRIPTION
9	B08087675	Filtres à graisse
37	B02300804	Capteur de température
67	B06102620	Ensemble de Fils
76	B08092902	Verre
114	B03292499	Fils d'acheminement
115	BE3350233	Boîte de alimentation
116	BE3334252	Couvercle Boîte de alimentation
118	B08092906	Carneau décoratif Inférieure
119	B08092909	Carneau décoratif Supérieure
124	B08092904	Structure de Support Inférieure
125	BE3405258	Structure de Support Supérieure
202	B03292290	Serre-fil
250	B02011389	Écrou à Oeillet
274	B03295035	Boîte Fusible
312	B03115336	Panneau Intérieur
343	B08092900	Panneau
362	B02011377	Magnet
415	B03292169	Chaurmad
439	B02320034	Manchon en Caoutchouc
474	B02300885	Ampoule Halogène
477	B02011354	Fermeture
506	97019432	BLDC Driver
507	B06102584	Bouton Calibration Assemblée
AQI	B06102594	Ensemble de Tableau de Commandes
ARU	B080810849	Connector Conduit Assemblée 8"
IME	B06145222	Ensemble de l'Installation Électrique
CAS	B06002259	Ensemble de Soufflante
*	B080811005	Accessoires de fixation

\* Illustrées separement.

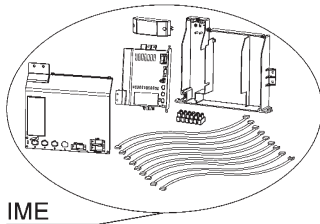

IME

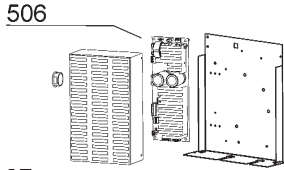

506

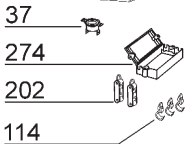

37  
274  
202  
114  
116  
115  
415

ARU

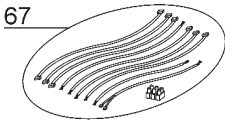

67

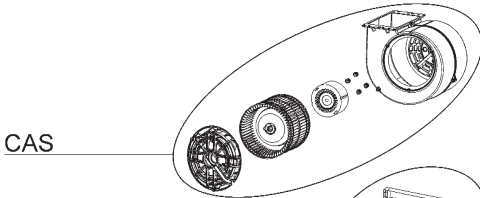

CAS

AQI



507  
439

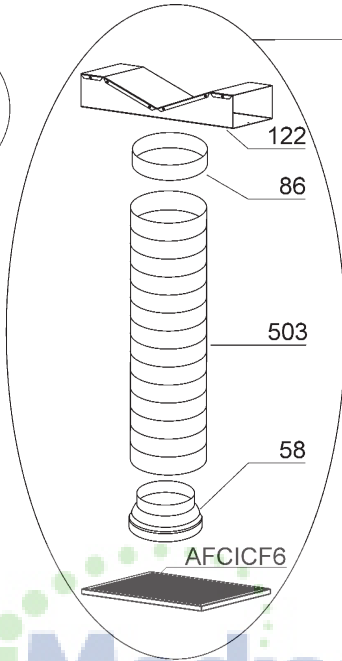

122  
86  
503  
58  
AFCICF6

ANKICF6

AFCICF6

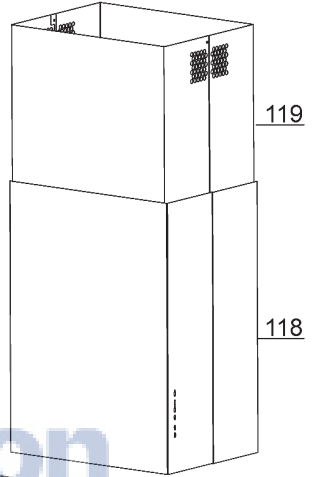
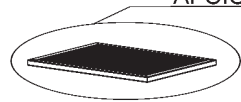

119

118

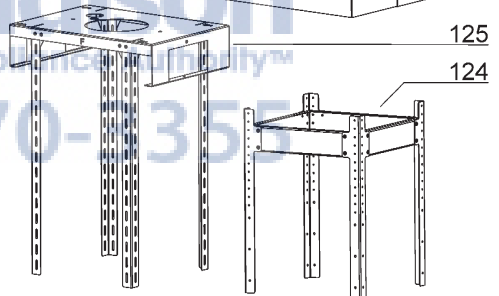

125

124

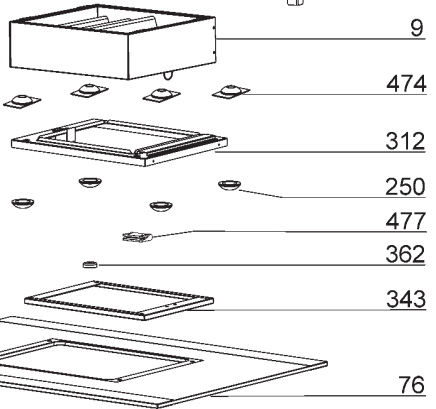
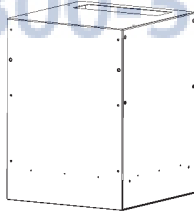

9

474

312

250

477

362

343

76

AjMadison  
Your Appliance Authority™  
800-570-1355

# best®



## Modelo ICF6

ENGLISH.....	3
FRANÇAIS.....	19
ESPAÑOL.....	37

En EE.UU.: BEST Hartford, Wisconsin  
En CANADÁ - BEST Drummondville, QC, Canada

REGISTRE SU PRODUCTO EN LÍNEA EN: [www.BestRangeHoods.com/register](http://www.BestRangeHoods.com/register)  
Para obtener información adicional visite [www.BestRangeHoods.com](http://www.BestRangeHoods.com)



# LEA Y CONSERVE ESTAS INSTRUCCIONES

**⚠ PARA COCINAS DOMÉSTICAS SOLAMENTE ⚠**

**⚡ ⚠ ADVERTENCIA**

**PARA REDUCIR EL RIESGO DE INCENDIOS, DESCARGAS ELÉCTRICAS O LESIONES PERSONALES, RESPETE LO SIGUIENTE:**

1. Utilice esta unidad sólo de la manera prevista por el fabricante. Si tiene preguntas, comuníquese con el fabricante a la dirección o el número de teléfono que aparecen en la garantía.
2. Antes de realizar el mantenimiento de la unidad o de limpiarla, desconecte la energía en el panel de servicio y bloquéelo para evitar conectar la energía accidentalmente. Cuando no se pueda bloquear el mecanismo de desconexión, fije firmemente un dispositivo de advertencia que se destaque, como una etiqueta, en el panel de servicio.
3. Una persona capacitada debe realizar el trabajo de instalación y el cableado eléctrico conforme a los códigos y estándares correspondientes, incluidos los códigos y estándares de construcción de resistencia al fuego.
4. Es necesario que haya suficiente aire para que se produzca una combustión adecuada y los gases de los equipos que consumen combustible se puedan evacuar a través del conducto de humo (chimenea) para evitar el contrarritaje. Siga las directrices y las normas de seguridad del fabricante del equipo de calefacción como las publicadas por la Asociación Nacional de Protección contra Incendios (National Fire Protection Association, NFPA) y la Sociedad Americana de Ingenieros en Calefacción, Refrigeración y Aire Acondicionado (American Society for Heating, Refrigeration and Air Conditioning Engineers, ASHRAE) y las autoridades de códigos locales.
5. Cuando realice cortes o perforaciones en paredes o techos, no dañe el cableado eléctrico ni otros servicios públicos ocultos.
6. Los ventiladores entubados siempre deben ventilarse hacia el exterior.
7. No utilice esta unidad con un dispositivo de control de velocidad de estado sólido independiente.
8. Para reducir el riesgo de incendios, sólo utilice entubados de metal.

## **INSTRUCCIONES DE CONEXIÓN A TIERRA**

Este artefacto se debe conectar a tierra. En caso de un cortocircuito eléctrico, la conexión a tierra reduce el riesgo de descarga eléctrica al proporcionar un cable de escape para la corriente eléctrica.

**ADVERTENCIA:** la conexión a tierra incorrecta puede crear riesgo de descarga eléctrica.

Consulte a un electricista capacitado si no comprende por completo las instrucciones de conexión a tierra o si tiene dudas sobre si el artefacto está conectado a tierra correctamente.

No utilice un alargador. Pida a un electricista capacitado que instale un tomacorriente cerca del artefacto.

## **PARA REDUCIR EL RIESGO DE INCENDIOS POR GRASA EN LA COCINA:**

- A. Nunca deje las unidades de superficie sin cuidado en graduaciones altas. Los derrames por ebullición generan humos y derrames grasosos que pueden encenderse. Caliente aceites lentamente en una graduación baja o media.
- B. Siempre ENCIENDA la campana cuando cocine con mucho calor o cuando flambea alimentos (por ejemplo crepes Suzette, cerezas jubileo, filete flambeado a la pimienta).
- C. Limpie los ventiladores con frecuencia. No se debe dejar acumular grasa en el ventilador ni en el filtro.
- D. Utilice una cacerola del tamaño adecuado. Siempre utilice utensilios de cocina apropiados para el tamaño del elemento de la superficie.

## ADVERTENCIA

**PARA REDUCIR EL RIESGO DE LESIONES PERSONALES EN CASO DE UN INCENDIO POR GRASA EN LA COCINA, RESPETE LO SIGUIENTE: \***

1. SOFOQUE LAS LLAMAS con una tapa bien ajustada, una bandeja para hornear o una bandeja metálica y luego apague el quemador. TENGA LA PRECAUCIÓN DE EVITAR QUEMADURAS. Si las llamas no se apagan inmediatamente, SALGA Y LLAME A LOS BOMBEROS
  2. NUNCA TOQUE UNA CACEROLA EN LLAMAS: puede quemarse.
  3. NO USE AGUA, incluso toallas o repasadores húmedos. Se producirá una explosión de vapor violenta.
  4. Utilice un extintor de incendios SÓLO si
    - A. Sabe que tiene un extintor de incendios Clase ABC y ya sabe utilizarlo
    - B. El fuego es pequeño y está contenido en el área donde comenzó.
    - C. Se está llamando a los bomberos.
    - D. Puede combatir el incendio de espaldas hacia una salida.
- \* Según los "Consejos de seguridad para incendios en la cocina" publicado por la NFPA.

## PRECAUCIÓN

1. Sólo para uso en interiores.
2. Para reducir el riesgo de incendios y eliminar el aire correctamente, asegúrese de dirigir el aire hacia afuera. No ventile el aire de escape en espacios dentro de paredes o techos ni en áticos, sótanos o garajes.
3. Tenga cuidado cuando use agentes de limpieza o detergentes.
4. Evite usar productos alimenticios que produzcan llamas debajo de la campana para cocina.
5. Sólo para uso de ventilación general. No utilice para purgar materiales y vapores explosivos o peligrosos.
6. Para evitar causar daños en el cojinete del motor y que los propulsores queden desbalanceados o ruidosos, mantenga el polvillo de paredes de yeso, polvo de construcción, etc. alejados de la unidad motriz.
7. El motor de la campana tiene relés térmicos que se apagan automáticamente si el motor se sobrecalienta. El motor se reiniciará cuando se enfríe. Si el motor se sigue apagando y reiniciando, realice el mantenimiento de la campana.
8. Para capturar mejor las impurezas de la cocina, la parte inferior de la campana debe tener un espacio de como mínimo 24" y como máximo 30" por encima de la superficie de cocción. Consulte la sección "Instalación del soporte de montaje" para obtener las restricciones de montaje.
9. Se recomienda que haya dos instaladores debido al gran tamaño y peso de esta campana.
10. Este producto está equipado con un termostato que puede iniciar el extractor automáticamente. Para reducir el riesgo de lesiones y evitar conectar la energía accidentalmente, desconecte la energía en el panel de servicio y bloquéelo o etiquételo.
11. Lea la etiqueta de especificación en el producto para obtener más información y requisitos.

# LÁMPARAS LED

---

La campana cuenta con lámparas LED que no requieren mantenimiento.

## LIMPIEZA Y MANTENIMIENTO

---

El mantenimiento adecuado de la campana para cocina garantizará el rendimiento correcto de la unidad.

### Motor

El motor está constantemente lubricado y nunca necesita engrase. Si los cojinetes del motor hacen un ruido excesivo o inusual, reemplace el motor con el mismo motor de servicio. También se debe reemplazar el propulsor.

### Filtro de grasas

Se debe limpiar el filtro de grasas regularmente. Utilice una solución de detergente tibia. El filtro de grasas es apto para lavavajillas. Limpie los filtros que sean completamente de metal del lavavajillas con un detergente sin fosfato. Es posible que se produzca una decoloración del filtro si se usan detergentes con fosfato o como resultado del estado del agua local, pero esto no afectará el rendimiento del filtro. Esta decoloración no está cubierta por la garantía. Consulte la sección "INSTALACIÓN DE FILTROS" para obtener instrucciones de extracción e instalación.

### Filtro de recirculación para uso sin ducto

El filtro de recirculación sin ducto se debe cambiar cada 6 meses. Reemplácelo más seguido si su estilo de cocina produce grasa adicional, como frituras y cocina en wok. Consulte la sección "INSTALACIÓN DE FILTROS" para obtener instrucciones de extracción e instalación.

### Limpieza del Acero Inoxidable

#### LO QUE SE DEBE HACER:

- limpiar regularmente con un paño limpio o un trapo empapado con agua tibia y jabón suave o detergente líquido.
- limpiar siempre en la dirección de las líneas pulidas originales.
- siempre enjuagar bien con agua limpia (2 ó 3 veces) después de la limpieza. Secar con un trapo por completo.
- también se puede utilizar un limpiador de acero inoxidable doméstico.

#### LO QUE NO SE DEBE HACER:

- usar cualquier esponja de acero o acero inoxidable o cualquier raspador para eliminar cualquier suciedad persistente.
- usar limpiadores agresivos o abrasivos.
- permitir que se acumule suciedad.
- dejar que el polvo de yeso o cualquier otro residuo de construcción alcance la campana. durante una construcción/renovación, cubrir la campana para cocina para asegurarse de que el polvo no se pegue en la superficie de acero inoxidable.

### Cuando elija un detergente, evite lo siguiente:

- todos los limpiadores que contienen lejía, ya que atacarán el acero inoxidable.
- todos los productos que contienen: cloruro, fluoruro, yoduro o bromuro, porque deteriorarán las superficies rápidamente.
- todos los productos combustibles usados para limpiar, como acetona, alcohol, éter, benzol, etc., puesto que son altamente explosivos y nunca se deben usar cerca de la cocina.

# FUNCIONAMIENTO

## Controles (Fig.1)

La campana se opera con los (5) pulsadores ubicados en el borde delantero de la campana.

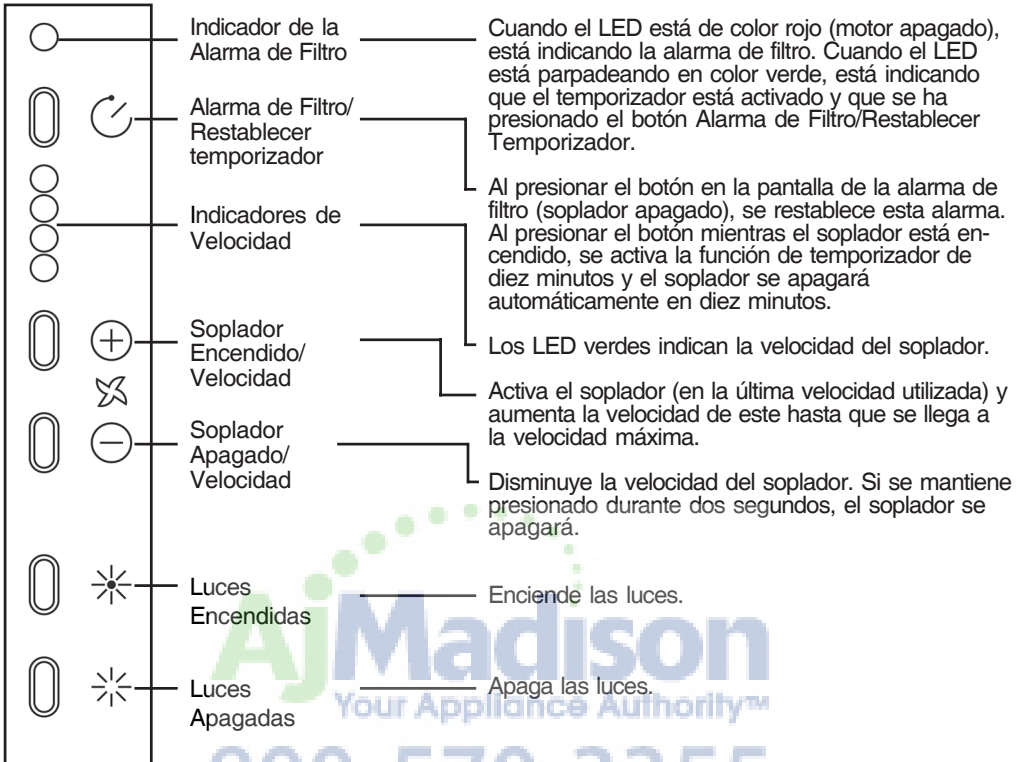

## Alarma de Filtro

Luego de 30 horas de funcionamiento del soplador, la alarma de filtro se activa y el indicador LED rojo de la alarma de filtro se enciende. Esto indica que los filtros de grasa deben limpiarse. Luego de 120 horas de funcionamiento del soplador, la alarma de filtro se activa y el indicador LED rojo de la alarma de filtro se enciende. Esto indica que se deben limpiar los filtros de grasa y que se deben reemplazar los filtros de carbón (para aplicaciones sin entubar). Tras limpiar los filtros de grasa (o reemplazar los de carbón), restablezca el conteo de tiempo presionando el botón Alarma de Filtro/Restablecer Temporizador durante la visualización de la alarma.

## Función de apagado automático

Si el ventilador y/o las luces están encendidas continuamente 10 horas sin que el usuario interactúe con los controles, la campana se apagará automáticamente. Presione cualquier botón de control para reactivar la campana.

## HEAT SENTRY™

La campana está equipada con un termostato HEAT SENTRY™. Este termostato es un dispositivo que encenderá o acelerará el extractor si detecta calor excesivo sobre la superficie de cocción.

- 1) Si el extractor está APAGADO: ENCIENDE el extractor en velocidad ALTA.
- 2) Si el extractor está ENCENDIDO en un ajuste de velocidad bajo: cambia el extractor a velocidad ALTA.

Cuando el nivel de temperatura descienda a normal, el extractor regresará a su ajuste original.

## ADVERTENCIA

El termostato HEAT SENTRY puede iniciar el extractor aún si la campana está APAGADA. Cuando sucede esto, es imposible APAGAR el extractor con su interruptor. Si debe detener el extractor, hágalo desde el panel eléctrico principal.

# PREPARACIÓN DE LA CAMPANA

Desensamble la campana y revise el contenido.

Debe recibir:

- 1 - Campana
- 1 - Chimenea decorativa superior
- 2 - Chimenea decorativa inferior
- 1 - Armazon de soporte
- 1 - Vidrio
- 1 - Casquillo
- 1 - Bolsa de piezas (B080811005) que contiene:
  - 2 - Tornillos de montaje (M4 x 8mm Pan Head)
  - 2 - Tornillos de montaje (Cabeza plana 3.9 x 6 mm)
  - 4 - Tornillos estética (Cabeza plana M4 x 16mm)
  - 6 - Tornillos de montaje (Cabeza troncocónica 4.8 x 38 mm)
  - 6 - Anclajes para paredes de yeso
- 1 - Instrucciones de instalación

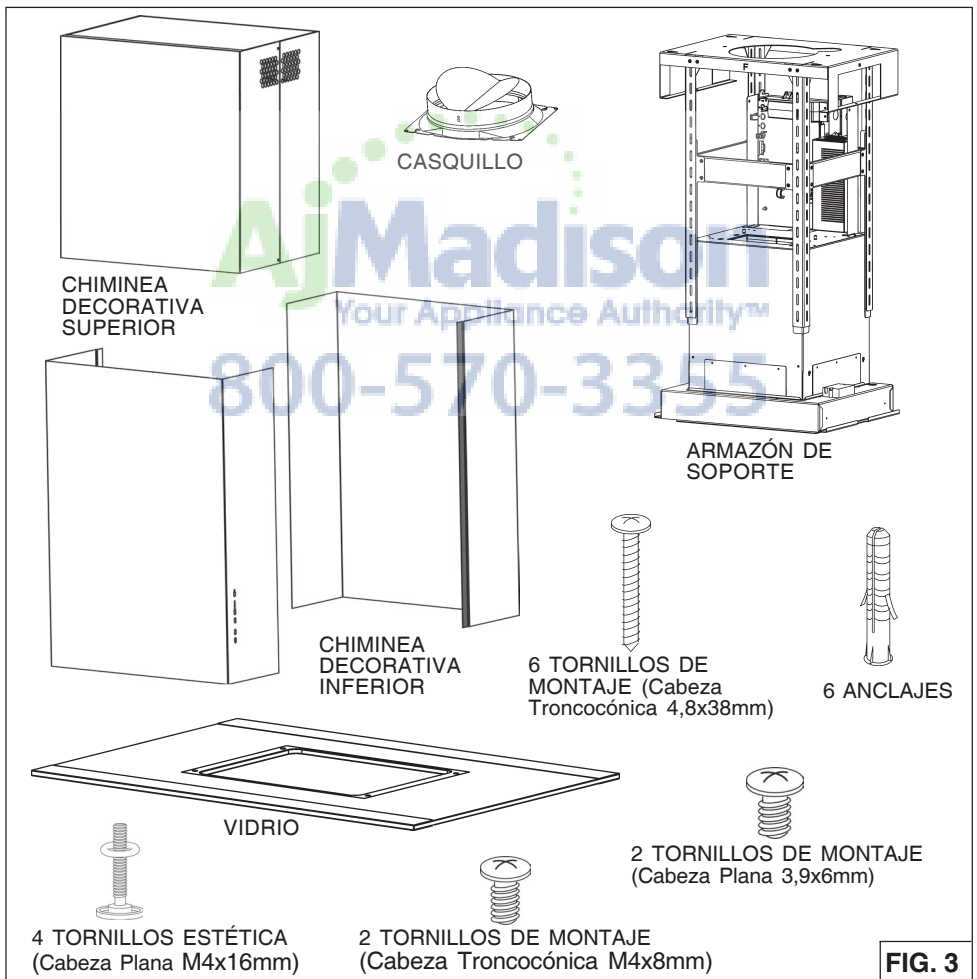
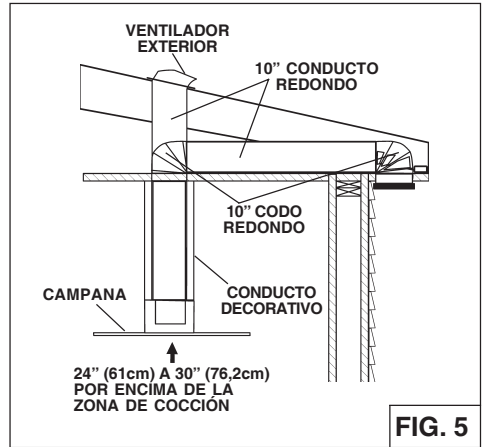

**FIG. 3**

## INSTALACION DEL CONDUCTO DE EXTRACCIÓN IFC61Q Series

**NOTA:** para evitar el riesgo de incendio, use solamente material de metal.

1. Decida donde va a colocar el conducto de extracción entre la campana y la parte exterior.
2. Un recorrido de conducto corto y recto permitirá a la campana funcionar de manera más eficaz.
3. Los recorridos largos de conducto, codos y transiciones impiden el buen funcionamiento de la campana. Use el menor número de ellos posible.
4. Instale una cubierta ó una tapa. Conecte 10" conducto redondo de metal a la cubierta y retroceda hasta la posición de la campana. Use una cinta para precintar las juntas entre las partes del entubado.



## INSTALACION DEL CONDUCTO DE EXTRACCIÓN IFC61Q Series

1. Antes de hacer los orificios en el techo, desatornillé los 8 tornillos (3,9x6mm) del armazón de soporte superior.

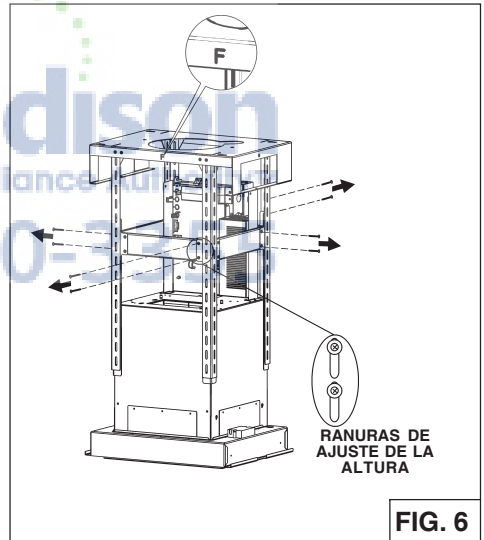

# INSTALACION DEL SISTEMA DE SUJECION

1. En el sitio donde vaya a ir la campana, instale 2 x 4 o mayor **entramado** entre las **vigas del techo** utilizando las medidas dadas.
2. Termine la superficie del techo. Asegúrese de marcar la colocación de las vigas del techo y del entramado.
3. Ajustar la altura total utilizando la tabla en la parte inferior de el **armazón de soporte** como se indica. Suelte y vuelva a apretar los 4 tornillos en las ranuras de ajuste de altura, según sea necesario. Inserte 12 tornillos (3.9x9.5mm) ubicadas en el paquete de hardware (Fig. 7). Asegúrese que este sea una superposición de 4" min. entre las patas de soporte superior e inferior.
4. Sujete la mitad superior del armazón de soporte a las vigas y al entramado con los seis (6) tornillos adjuntos (6x70mm). Compruebe que los tornillos vayan al centro de las vigas del techo para una mayor rigidez.

## Notas:

- a. "L" = altura de montaje no es posible.
- b. Distancia mínima sobre la superficie de cocción no deberá ser menor a 24". Un máximo de 30" por encima la superficie de cocción es altamente recomendado para la mejor captura de impurezas de cocción. Distancias superiores a 30" son a discreción del instalador o usuario; y si la altura de la chimenea decorativa o techo lo permiten.
- c. Requiere chimenea decorativa opcional de 10' / 11', modelo con ducto AEICF6SB.

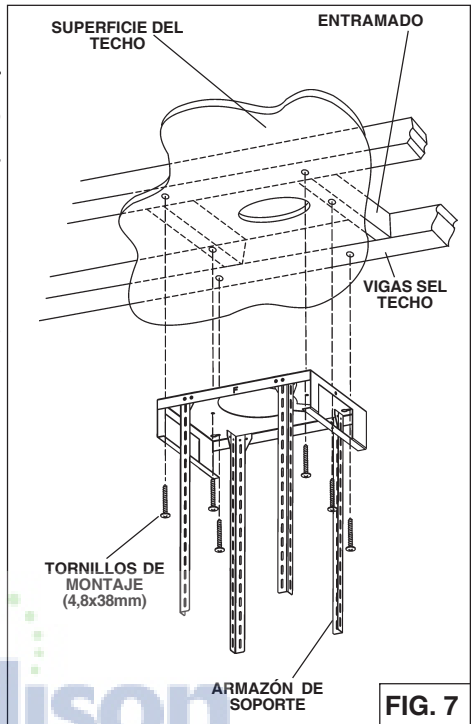

FIG. 7

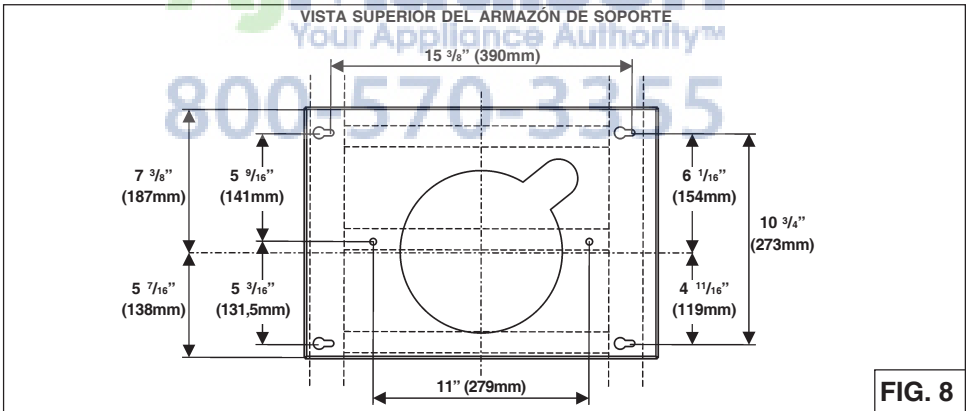
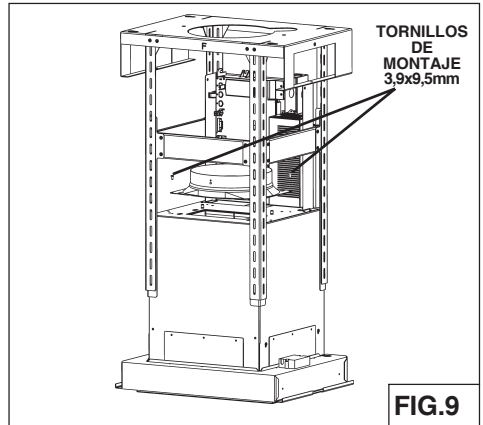

FIG. 8

Hauter de Plafond	Metodo de ducto	Distancia de la campana sobre superficie de cocción superior a 36" (in.) (b)												
		24	25	26	27	28	29	30	31	32	33	34	35	36
8 pies	Con ducto	X	X	X	X	X	X	-	-	-	-	-	-	-
	Sin ducto	- (a)	-	-	-	-	-	-	-	-	-	-	-	-
9 pies	Con ducto	-	-	-	X*	X*	X*	X*	X	X	X	X	X	X
	Sin ducto	-	-	-	X	X	X	X	X	X	X	X	X	X
10 pies (c)	Con ducto	X	X	X	X	X	X	X	X	X	X	X	X	X
11 pies (c) (c)	Con ducto	X	X	X	X	X	X	X	-	-	-	-	-	-

\* = Apertura sin ducto expuesto

5. Sujete el **casquillo** a la campana con 2 tornillos de montaje (3,9x9,5mm) colocados en la bolsita para el montaje (Fig.9).



## INSTALACIÓN ELECTRICA (ICF61Q)

**Nota: Este tipo de campana tiene que ser conectada a tierra cuidadosamente. La unidad debe instalarla un técnico electricista siguiendo las normas nacionales y locales.**

1. Quite la **tapa de la caja de conexión eléctrica** y saque un cable (Fig.10).
2. Fije el "conduit" a la **caja de conexión** por medio de un conector idóneo para el "conduit".
3. Haga las conexiones eléctricas, una blanco con blanco, negro con negro y verde con verde.
4. Vuelva a conectar la tapa de la caja de conexión. Compruebe que los cables no queden pillados.

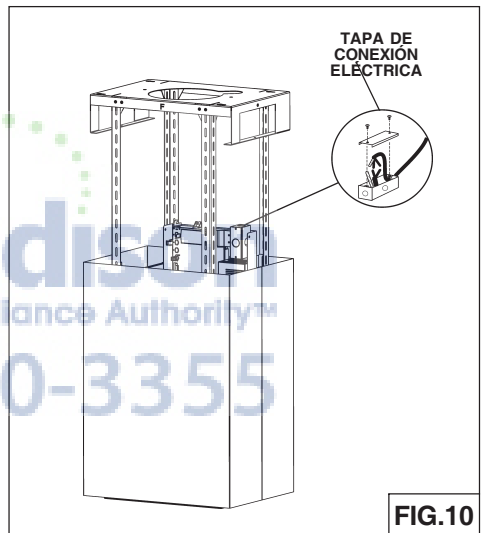

# INSTALACION DE LA CHIMINEA DECORATIVA

## INSTALACION CON DUCTO SOLAMENTE

**Nota:** Habitaciones con techos de 10 o 11 pies de altura requieren tubería de escape modelo AEIPP9SB, disponible con su revendedor. Deseche la chimenea decorativa proporcionada con su campana de cocina y replácelo con la extensión de chimenea más larga.

1. Sujete el **conducto superior** a la parte superior del armazón de soporte (Fig.11).
2. Asegure la campana en el techo.

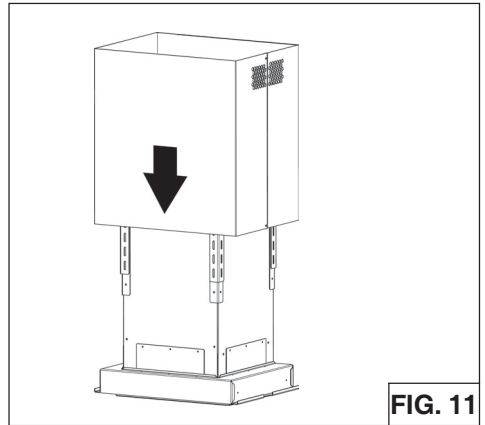

FIG. 11

3. Se adjunta el **conducto superior** a la parte superior del armazón de soporte asta hacerlo tocar el techo, y fíjelo con el tornillo para el montaje M4x8mm (Fig.12).

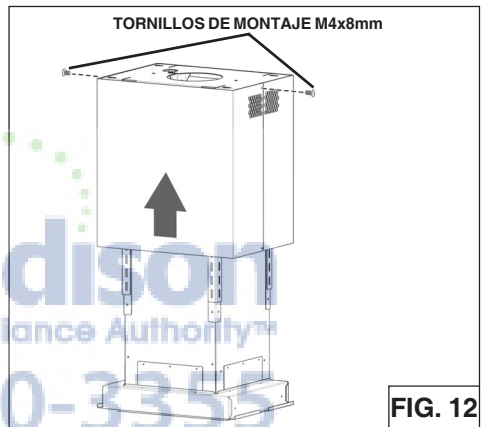

FIG. 12

4. Fije el cristal al marco de soporte utilizando 4 tornillos estéticos M4x16 además del empaque redondo ubicados en el paquete de herramientas.

**IMPORTANTE:** inserte los tornillos estéticos, como se muestra en la Fig.13.

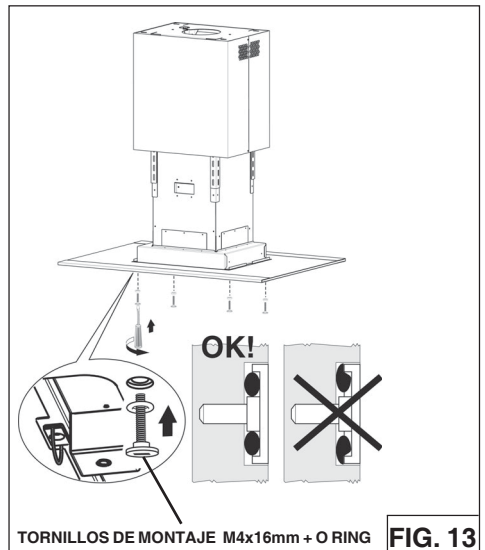
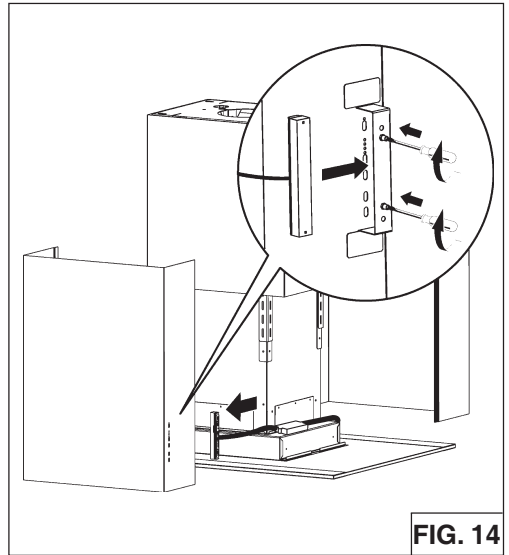
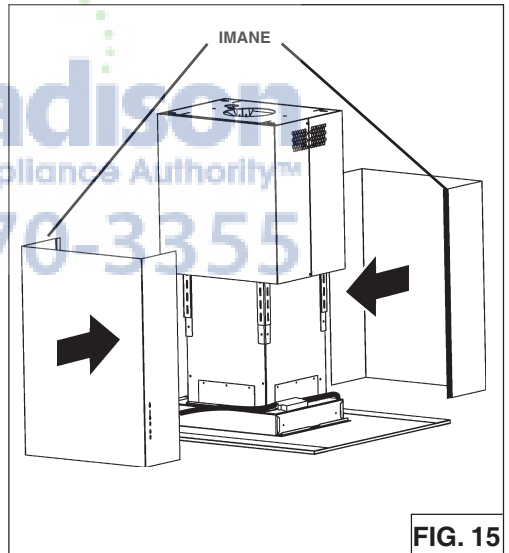

FIG. 13

5. Instale el ensamble de la caja de interruptores en la parte inferior de la chimenea decorativa apretando los 2 tornillos ya soldados en el soporte de la chimenea decorativa (Fig.14).



6. Fije las **dos partes inferiores de conducto** a la parte inferior del armazón de soporte mediante la superposición de los imanes laterales (Fig.15).



## INSTALACIONES SIN DUCTO

Note: Habitaciones con techos de 10 o 11 pies de altura requieren la extensión de chimenea decorativa modelo AEICF6SB, disponible de su revendedor. Deseche la tubería proporcionada con su campana de cocina y replácelo con la extensión de chimenea más larga.

1. Inserte cámara en la parte superior del marco de soporte (Fig.16).

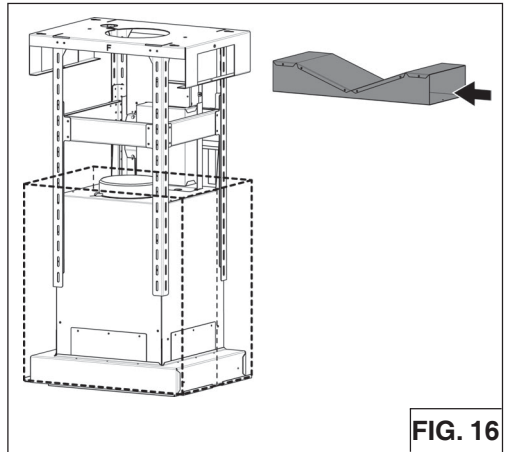

2. Una la cámara al marco superior de soporte utilizando (2) 3.9 x 6mm tornillos de punta plana, como se muestra en la Fig.17.

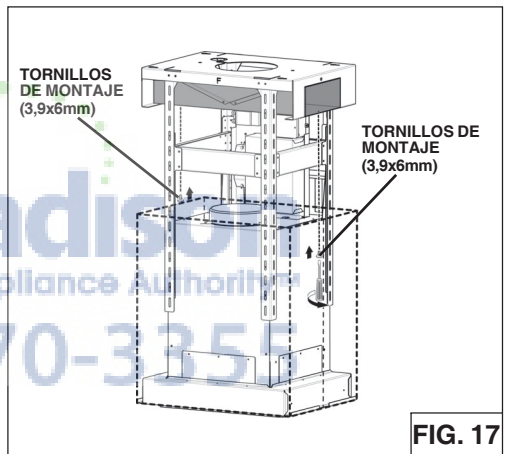

3. Una el adptador 6"-to-8" a la salida del extractor y una el conducto conector de 6" a la cámara (Fig.18).
4. Una el ducto expandible a la cámara a través del conducto conector (Fig.18).
5. Una la **chimenea desorativa superior** al marco de soporte superior utilizando los tornillos de montaje M4x8mm (Fig.12).

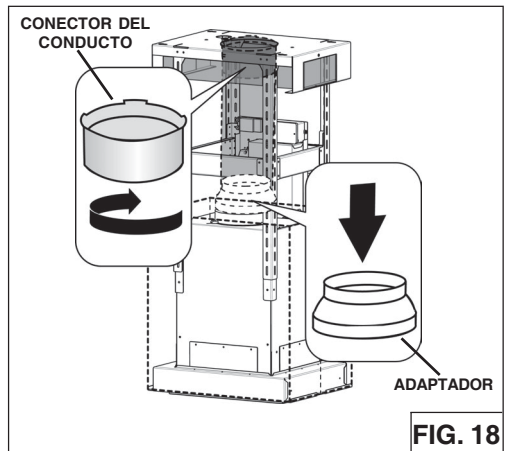

## INSTALACION DE FILTROS

### CAMPANAS CON O SIN DUCTOS

1. Para remover el filtro para grasa, abra el panel de perímetro (Fig.19).
2. Tire de la manija (Fig.20) para liberar el filtro para grasa. Tire del filtro ondulado utilizando las manijas laterales (Fig.21) y vea pagina 41 para instrucciones de limpieza.

### CAMPANAS SIN DUCTOS

1. Filtro de re-circulación para uso sin ducto no son incluidos. Deberán ser adquiridos por separado (AFCICF6 Kit).
2. Remueva el filtro ondulado (Fig.21) utilizando las manijas laterales y coloque el filtro de carbón como se muestra (Fig.22).

### Filtros de recirculación para uso sin ducto

Los filtros de recirculación deberán ser reemplazados cada 6 meses.

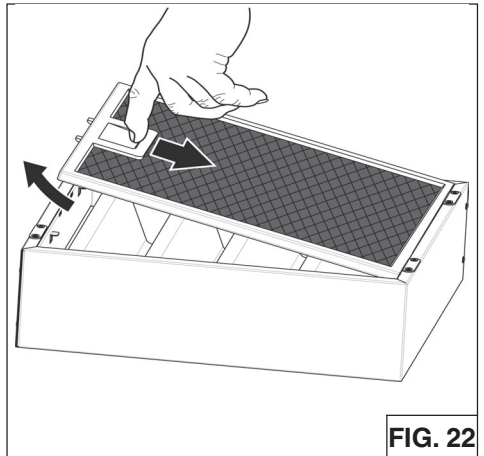
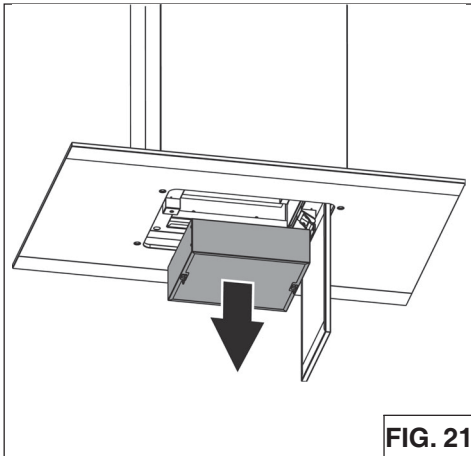
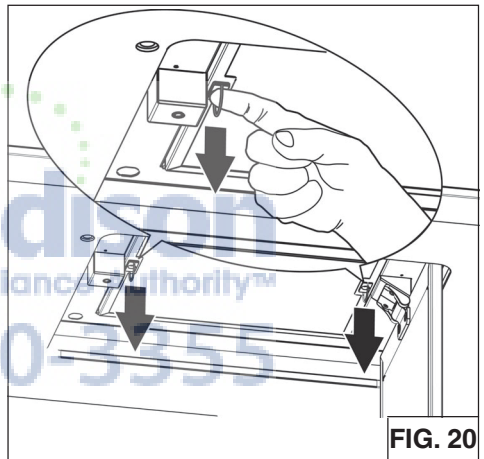
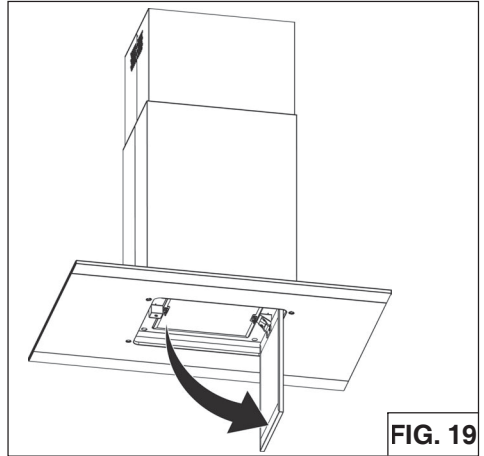

# CALIBRACIÓN DEL VENTILADOR IQ™ CAMPANAS CON CONDUCTO Y EXTRACTOR INTERNO SOLAMENTE

Una vez instalada y conectada al suministro de alimentación, inicie el proceso de calibración (se trata de nuestra *Tecnología de rendimiento garantizado* para una circulación máxima del aire . Antes de empezar el proceso de calibración, todos los filtros, bombillas y tubos deben de estar instalados.

## PROCESO DE CALIBRACIÓN

Presione el botón de calibración durante 3 segundos; el botón se iluminará y permanecerá iluminado hasta 13 minutos. El ventilador se pondrá en marcha y empieza el proceso de calibración. Cuando haya terminado la calibración, se producirá una de estas dos situaciones:

- A El ventilador y la luz del botón de calibración se apagan, lo cual significa que la calibración se ha realizado satisfactoriamente.
- B El ventilador se apaga y la luz del botón de calibración parpadea constantemente, lo cual significa que los conductos instalados impiden que el ventilador IQ™ logre una circulación máxima del aire. El ventilador se sitúa automáticamente en su intensidad máxima.

**Nota:** Entre los factores habituales que restringen la circulación del aire están los siguientes: solapa del regulador de aire esta restringida (del regulador de aire, tapa de pared, tapa de teja), demasiados codos, tamaño de los conductos inferior al 80 % de lo que requiere la campana, mala transición, uso de conductos flexibles o aplastados.

Existen dos opciones:

1. Presione el botón de calibración para aceptar la corriente de aire tal cual. De este modo, el ventilador IQ™ queda configurado a su máxima intensidad. La luz de calibración dejará de parpadear.
2. Corrija la instalación de conductos que restringe la circulación del aire y repita el proceso de calibración.
  - a. Para suprimir los datos de la calibración original, mantenga presionado el botón de calibración durante 10 segundos. La luz parpadeará 3 veces en señal de confirmación y el ventilador volverá a la configuración predeterminada.
  - b. Repita el proceso de calibración.

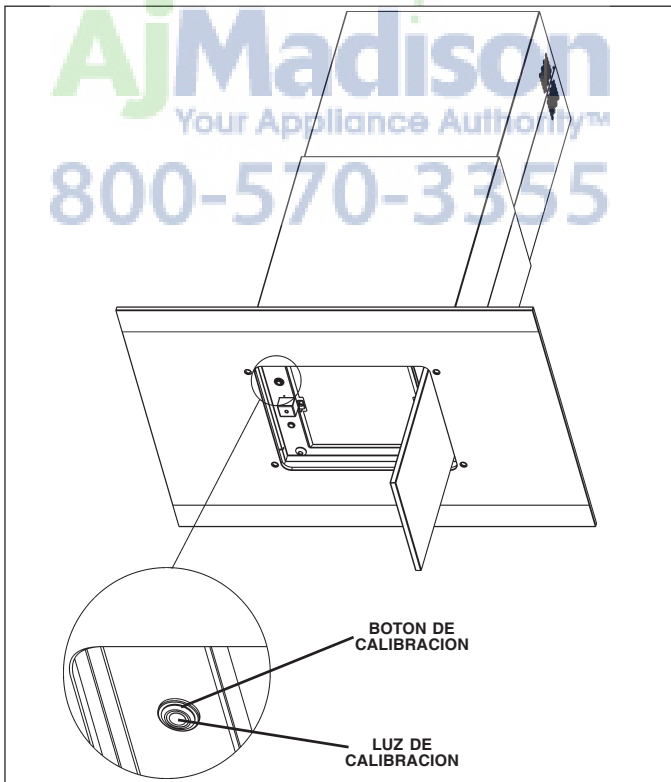



800-570-3355

## GARANTIA

### GARANTIA BEST POR UN AÑO

Broan-NuTone LLC (Broan-NuTone) garantiza al consumidor-comprador de sus productos BEST que dichos productos no tendrán defectos en los materiales o fabricación, durante un periodo de un año a partir de la fecha de la compra. NO HAY OTRO TIPO DE GARANTIAS QUE INCLUYAN O SE LIMITEN EXCLUSIVAMENTE A GARANTIAS IMPLICITAS O DE CAPACIDAD COMERCIAL O CONVENIENCIA PARA UN PROPOSITO ESPECIFICO.

Durante el periodo de un año, Broan-NuTone, si lo estima conveniente, reparará o reemplazará sin gastos para el usuario cualquier producto o parte de éste que sea defectuosos habiéndose usado correctamente.

ESTA GARANTIA NO CUBRE: ESTARTER DE NEON, NEON, LÁMPARAS HALÓGENAS, LÁMPARAS DE ILUMINACIÓN, FUSIBLE, FILTROS, CONDUCTOS, TAPAS DE TECHO, TAPAS DE PARED Y OTROS ACCESORIOS PARA LOS CONDUCTOS. Tampoco cubre el mantenimiento ni los productos o partes de éstos que hayan sido usados de forma incorrecta, con negligencia, rotos accidentalmente o por una incorrecta manutención ó reparación (distinta da la realizada por Broan-NuTone), montaje incorrecto ó instalación que no se ajuste a las instrucciones de montaje indicadas.

La duración de la garantía se limita al periodo de un año como está especificado en la garantía explícita. Algunos países no permiten un limite en la duración de la garantía implícita; si es así en su caso, esta limitación arriba indicada podría no aplicarse.

LA PRESENTE GARANTIA CUBRIRA EXCLUSIVAMENTE AL COMPRADOR LOS SERVICIOS DESCRITOS ANTERIORMENTE. BROAN-NUTONE NO SE HACE RESPONSABLE DE DANOS PRODUCIDOS DE MANERA ACCIDENTAL O RELACIONADOS CON EL USO INCORRECTO DEL PRODUCTO O SU FUNCIONAMIENTO.

Algunos países no permiten la exclusión o limitación de los daños producidos de manera accidental, si es así en su caso, esta limitación arriba indicada podría no aplicarse. Esta garantía le da derechos legales específicos y podría también disponer de otros derechos que varían de país a país.

Esta garantía supera otras garantías dadas con anterioridad. Para disfrutar de la garantía usted deberá (a) Avisar a la dirección abajo indicada ó bien llamar por teléfono (b) Dar el número de serie del modelo correspondiente o bien una descripción de la parte averiada. (c) Descripción del defecto en el producto o bien en una de sus partes. Para requerir un servicio en garantía debe presentar el justificante con la fecha de la compra.

In USA - Best®, 926 W. State Street, Hartford, WI 53027 (800-558-1711)  
In Canada - Best®, 550 Lemire Blvd., Drummondville, QC J2C 7W9 (866-737-7770)  
[www.BestRangeHoods.com](http://www.BestRangeHoods.com)

# PIEZAS DE REPUESTO

## MODELO ICF6IQ100SB

N°	PIEZA N°	DESCRIPCIÓN
9	B08087675	Filtros de grasa
37	B02300804	Sensor de temperatura
67	B06102620	Ensamble de cables
76	B08092902	Vidrio
114	B03292499	Abrazadera de cables
115	BE3350233	Caja de alimentación eléctrica
116	BE3334252	Tapa de caja de alimentación eléctrica
118	B08092906	Chimenea decorativa inferior
119	B08092909	Chimenea decorativa superior
124	B08092904	Estructura telescópica inferior
125	BE3405258	Estructura telescópica superior
202	B03292290	Abrazadera de cables
250	B02011389	Tuerca anular
274	B03295035	Caja fusible
312	B03115336	Panel interno
343	B08092900	Panel
362	B02011377	Imán
415	B03292169	Guía de cables
439	B02320034	Ojal
474	B02300885	Lámpara halógena
477	B02011354	Cierre
506	97019432	BLDC Driver
507	B06102584	Ensamble de botón de calibración
AQI	B06102594	Ensamble de la caja de interruptores
ARU	B080810849	Conector del tubo 8"
IME	B06145222	Ensamble de instalación eléctrica
CAS	B06002259	Ensamble de extractor
*	B080811005	Equipo de Ajuste

\* No se muestra ensamblado.

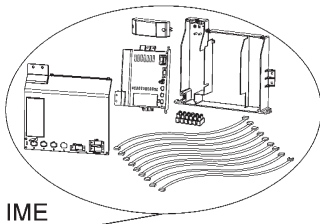

IME

506

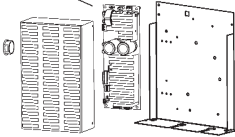

37

274

202

114

116

115

415

ARU

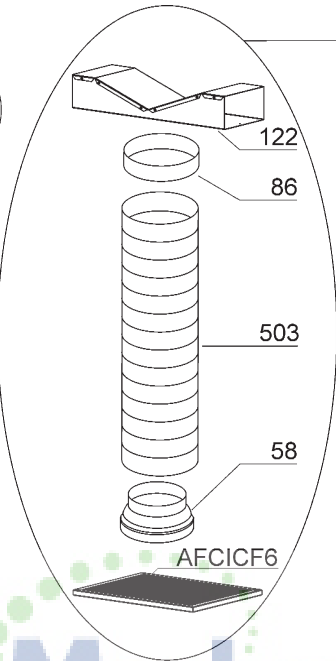
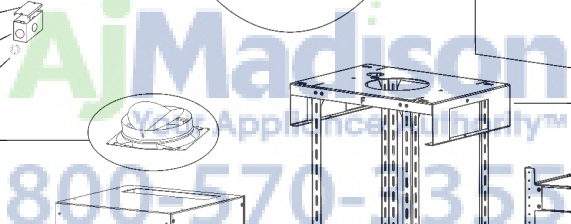

122

86

503

58

AFCICF6

ANKICF6

AFCICF6



119

118

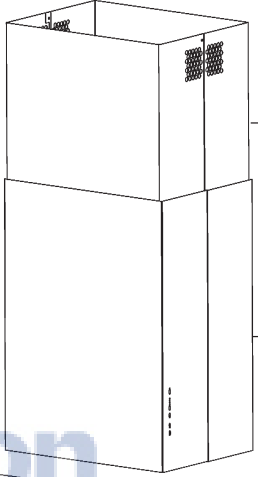

125

124

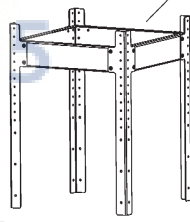
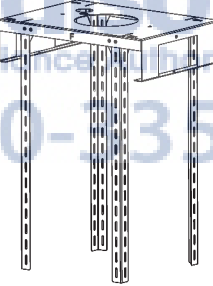

67

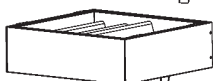
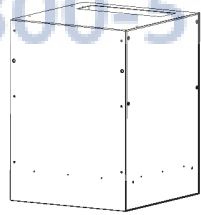
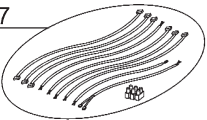

9



474

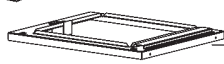

312



250



477



362



343

CAS

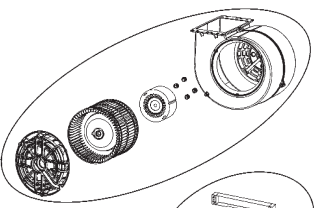

AQI

507

439

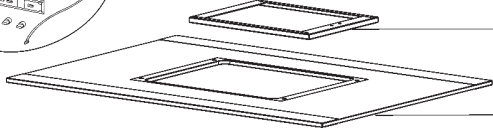
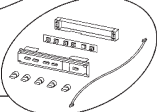

76



