

# INSTALLATION MANUAL

EN

Cookers

# MANUEL D'INSTALLATION

FR

Cuisinières

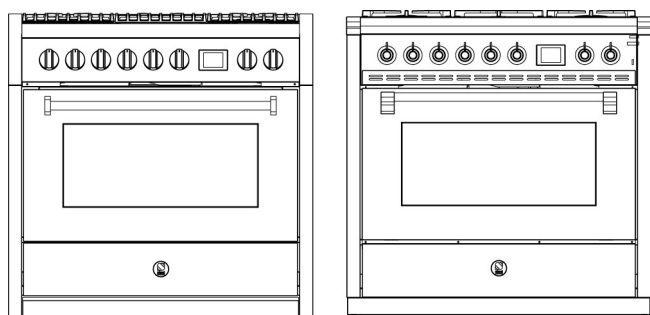

# INSTALLATION MANUAL VALIDITY

this manual for all the product codes mentioned below:

# VALIDITÉ DU MANUEL D'INSTALLATION

ce manuel pour tous les codes de produits mentionnés ci-dessous :

GQY9S-6W

GQY9S-4M

GQY9S-4T

GQY10SF-6W

GQY10SF-4M

GQY10SF-4T

GQY10SFF-6W

GQY10SFF-4M

GQY10SFF-4T

GQY12SF-4TM

AQY9S-6W

AQY9S-4M

AQY9S-4T

AQY10SF-6W

AQY10SF-4M

AQY10SF-4T

AQY10SFF-6W

AQY10SFF-4M

AQY10SFF-4T

AQY12SF-4TM

**ENGLISH**

**7-28**

**FRANÇAIS**

**31-52**



 **DANGER**

It refers to a dangerous situation which, if not avoided, will cause some of irreversible damage.

 **WARNING**

It refers to a dangerous situation which, if not avoided, could cause serious damage.

 **CAUTION**

It refers to a dangerous situation which, if not avoided, exposes to the risk of injury or damage.

 **NOTICE**

It refers to useful information and necessary to highlight.

 **WARNING**

**If the information in these instructions is not followed exactly, a fire or explosion may result causing property damage, personal injury or death.**

- Do not store or use gasoline or other flammable vapors and liquids in the vicinity of this or any other appliance.
- **WHAT TO DO IF YOU SMELL GAS**
  - Do not try to light any appliance.
  - Do not touch any electrical switch.
  - Do not use any phone in your building.
  - Immediately call your gas supplier from a neighbor's phone. Follow the gas supplier's instructions.
  - If you cannot reach your gas supplier, call the fire department.
- Installation and service must be performed by a qualified installer, service agency or the gas supplier.

## NOTICE

This manual is an integral part of the product purchased. The user must conserve the manual correctly so that it is always available for consultation during the use and maintenance of the product. Keep this manual for future reference. If the product is resold, the manual must be transferred to any subsequent owner or user of the product.

The manufacturer is not liable for any inaccuracies in this manual resulting from printing or transcription errors. The manufacturer reserves the right to modify its products as it considers necessary or in the interests of the user, without compromising their essential safety and operating characteristics.

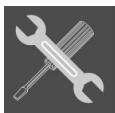

**INSTRUCTIONS FOR THE INSTALLER:** for the **qualified technician** who is in charge of adequately checking the gas system, installing, commissioning and testing the appliance.

## CLASSES OF APPLIANCES

The cooking appliances described in this manual belong to the following installation classes:

- **Class 1:** Floor supported.

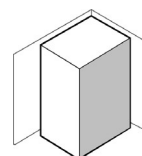

- **Class 2 – subclass 1:** Slide-in unit.

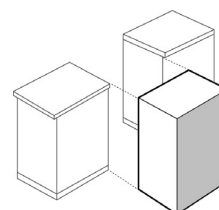

<b>1. General Information</b>	<b>8</b>
1.1 Technical Service	8
<b>2. Important Instruction</b>	<b>8</b>
<b>3. Warnings for safety and use</b>	<b>9</b>
3.1 Data rating plate	10
<b>4. Installation</b>	<b>11</b>
4.1 Dimensions	11
4.2 Cutout Requirements	12
4.3 General Warnings	13
4.4 Stability feet	14
4.5 Anti-Tip Bracket Installation	14
4.6 Fitting the front moulding	16
4.7 Fitting the telescopic guides	17
4.8 Fitting the Backguard	18
<b>5. Electrical connection</b>	<b>19</b>
5.1 Connecting and replacing the electric cable	19
5.2 Type of power supply	20
<b>6. Ventilation preparation</b>	<b>22</b>
<b>7. Gas connection</b>	<b>22</b>
7.1 Connecting to LP Propane	22
7.2 Extension pipe and pressure regulator	23
7.3 Gas regulations	25
<b>8. Final operations</b>	<b>28</b>
8.1 Levelling the cooker to the floor	28
8.2 Adjustment of the drawer height	28
8.3 Installation Checklist	28

## **1. General Information**

### **1.1 Technical Service**

Before leaving the factory, this appliance has been tested and set up by qualified, specialist personnel, so as to guarantee the best operating results. Each repair or adjustment that may subsequently be necessary must be carried out with the utmost care and attention. We therefore recommend always contacting the Dealer where the appliance was purchased or your nearest Service Centre, specifying the type of problem and the appliance model.

## **2. Important Instruction**

**Proper Installation** – Be sure your appliance is properly installed and grounded by a qualified technician.

**Never Use Your Appliance for Warming or Heating the Room.**

**Do Not Leave Children Alone** – Children should not be left alone or unattended in area where appliance is in use. They should never be allowed to sit or stand on any part of the appliance.

**Wear Proper Apparel** – Loose-fitting or hanging garments should never be worn while using the appliance.

**User Servicing** – Do not repair or replace any part of the appliance unless specifically recommended in the manual. All other servicing should be referred to a qualified technician.

**Storage in or on Appliance** – Flammable materials should not be stored in an oven or near surface units.

**Do Not Use Water on Grease Fires** – Smother fire or flame or use dry chemical or foam-type extinguisher.

**Use Only Dry Potholders** – Moist or damp potholders on hot surfaces may result in burns from steam. Do not let potholder touch hot heating elements. Do not use a towel or other bulky cloth.

**Use Care When Opening Door** – Let hot air or steam escape before removing or replacing food.

**Do Not Heat Unopened Food Containers** – Build-up of pressure may cause container to burst and result in injury.

**Keep Oven Vent Ducts Unobstructed.**

**Placement of Oven Racks** – Always place oven racks in desired location while oven is cool. If rack must be moved while oven is hot, do not let potholder contact hot heating element in oven.

**NEVER** use aluminum foil to cover oven racks or oven bottom. This could result in risk of electric shock, fire, or damage to the appliance. Foil can cause oven enamel to craze and/or crack.

**NEVER** cover any slots, holes or passages in the oven bottom or cover an entire rack with materials such as aluminum foil. Doing so blocks air flow through the oven. Aluminum foil linings may also trap heat, causing a fire hazard.

### 3. Warnings for safety and use

#### DANGER

**The appliance should only be used by adults.** Do not allow children to approach or play with the appliance. Never store items that children may attempt to reach above the appliance. The heating up of some parts of the appliance and of the used pans may be a danger, so during functioning and during all the time necessary for the cooling down, take care to position the hot pans in a way to prevent burns or overturning. Avoid leaving the oven door open during functioning or immediately soon after the switching off. Avoid touching the heating elements inside the oven and grills as well.

**Resting or sitting on the open oven door, drawers can overturn the appliance, and consequently cause harm.**

**Never put inflammable objects into the oven:** should it be accidentally switched on, a fire may break out. **In the event of a fire: close the main gas supply and cut off the electric current.** Do not throw water on burning or frying oil. Do not store inflammable objects or aerosol cans near the appliance and do not spray near the burners when switched on. Do not wear baggy clothes or accessories that are not close to the body when the burners are switched on: serious injuries can be caused by burning fabric.

**Do not rest** saucepans that do not have a perfectly smooth, even base on the cooking hob.

**Do not use** recipients or steak grills that exceed the outer perimeter of the cooking hob.

#### WARNING

This manual is an integral part of the appliance. It should be kept in good condition and close to the appliance for the whole lifecycle of the cooker. We recommend reading this manual very carefully before using the cooker. In case an additional jets kit is given as accessory to the cooker, we recommend keeping and preserving it.

**Important** – Save this manual for local electrical inspector's use.

**The installation must be carried out by qualified personnel and in compliance with current standards.** This appliance is for domestic use and conforms to the directives currently in force.

The cooker shall be installed:

- In the United States, in accordance with the National Electric Code/State and Municipal codes and/or local codes.
- In Canada, in accordance with Canadian Electric Code C22.1-latest edition/Provincial and Municipal codes and/or local codes.

**Use in a professional setting and installation within a business such as restaurant, bar, company canteen or any other use other than that specified here will immediately void the warranty.**

The appliance is built for carrying out the following function: **cooking and heating food**; any other use is to be considered improper. **The manufacturer declines any responsibility should the appliance be used for purposes other than those indicated.**

At the moment of purchase, the user assumes direct responsibility for the product and must therefore make sure that, with normal use, no instability, deformation, breakage or wear occurs over time that would reduce product safety.

This product is designed and manufactured to operate safely and does not pose any dangers to people, animals, and objects.

If the cooker is set on a pedestal, appropriate measures must be taken to prevent it from sliding off the pedestal.

#### WARNING

**NEVER use this appliance as a space heater to heat or warm the room. Doing so may result in carbon monoxide poisoning and overheating of the oven.**

### ! CAUTION

The earth connection is obligatory conforming to the modalities envisaged by the safety standards of the electrical wiring system.

The plug to be connected to the power supply cable and the relative socket must be the same type and must comply with current standards. After installing the appliance make sure that the plug is accessible to allow the periodical check-up. **Do not pull out the plug by pulling the cable.**

Should the gas taps be difficult to rotate, lubricate them using a specific product for high temperatures. **Contact the Technical Service for this operation.**

Immediately after installation, test the appliance briefly by following the instructions shown below. In the event of a malfunction, disconnect the appliance from the mains and contact your nearest Technical Service Centre. **Do not attempt to repair the appliance.**

Using a gas cooking appliance produces heat and humidity in the room where it is installed. Ensure good room ventilation: keep natural ventilation grilles open or install a mechanical ventilation device (ducted extraction hood). Intensive and prolonged appliance use may require supplementary ventilation, for example, opening a window, more effective ventilation, or increasing the extraction hood power, if installed.

Do not leave any pieces of the packing unattended in the home. Separate the various packing materials and deliver them to the nearest recycling centre.

When the appliance is decommissioned, it must be disposed of in a suitable recycling centre. Cut off the mains power cord after unplugging it from the wall outlet, and make safe any components which might be dangerous for children (doors, etc.).

**The manufacturer declines any responsibility for damage incurred by persons or objects that is caused by not following the above guidelines or by tampering with any part of the appliance or by using non-original spare parts.**

### ! CAUTION

Each time you finish using the cooking hob, always check that the control knobs are in "zero" position ■ (OFF).

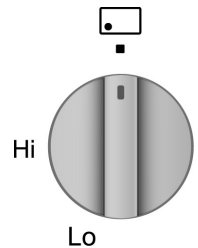

## 3.1 Data rating plate

### ! WARNING

The data rating plate with the technical data, serial number and the mark is clearly visible on the back of the appliance; a copy is attached to the manual.

A second plate is placed inside the equipment on the left side and is visible on opening the oven door.

**These plates must never be removed.**

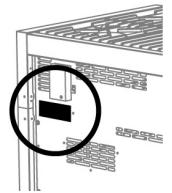



# 4. Installation

## 4.1 Dimensions

GENESI

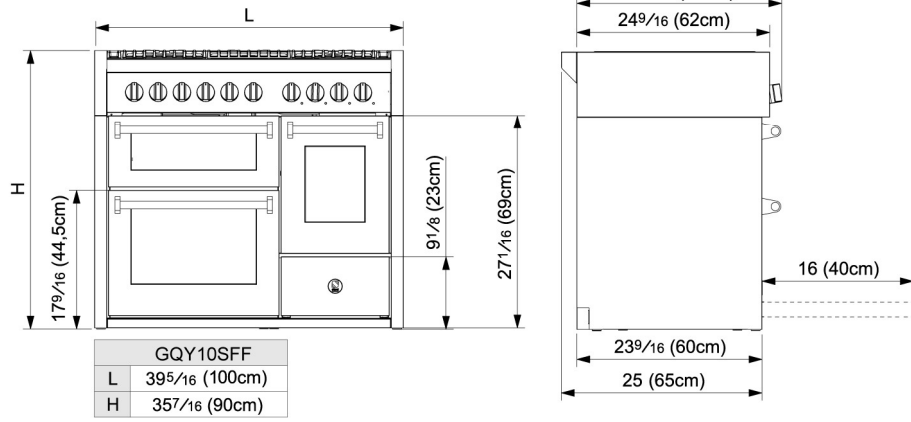
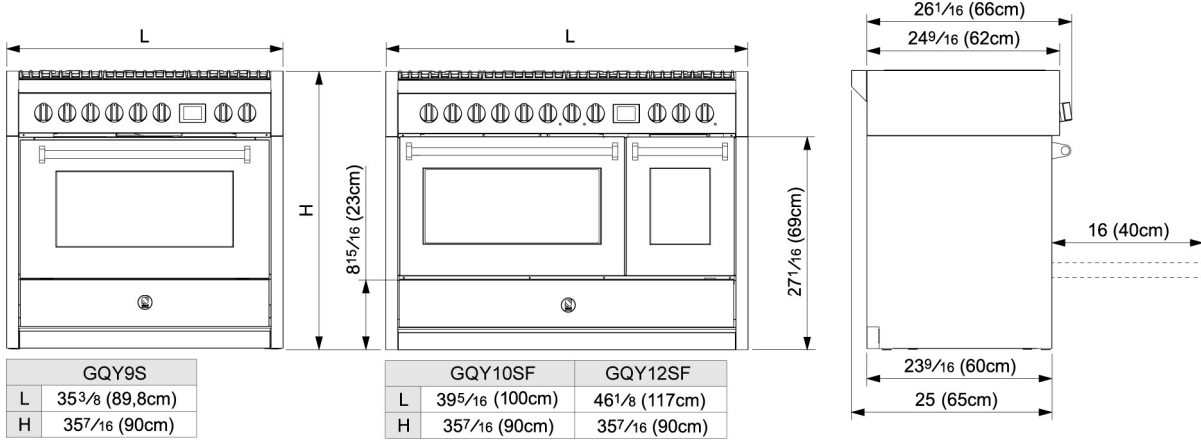

ASCOT

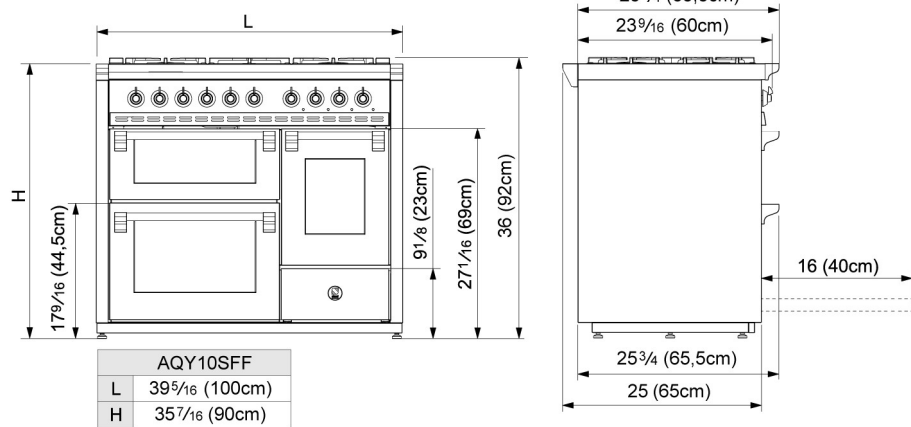
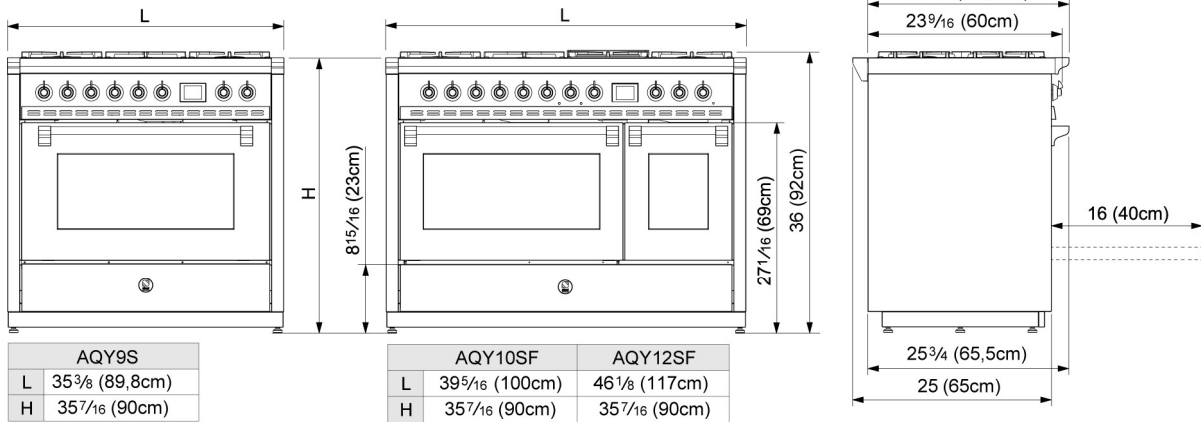



## 4.2 Cutout Requirements

### CAUTION

The unit must be coated with **heat-resistant material** (minimum 194°F / 90°C).

Leave the **minimum clearances** suggested in the diagram.

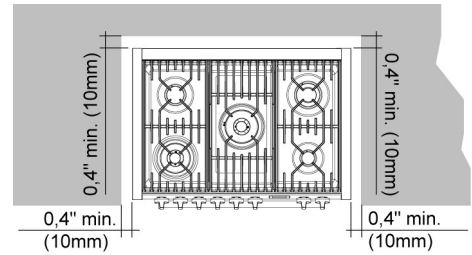

This range may be installed directly adjacent to existing countertop high cabinets (36" or 91,5 cm from the floor). For the best look, the worktop should be level with the cabinet countertop. This can be accomplished by raising the unit using the adjustment spindles on the legs.

**ATTENTION:** the range CANNOT be installed directly adjacent to kitchen walls, tall cabinets, tall appliances, or other vertical surfaces above 36" (91,5 cm) high. The minimum side clearance in such cases is 6" (15,2 cm).

Wall cabinets with minimum side clearance must be installed 18" (45,7 cm) above the countertop with countertop height between 35" <sup>7</sup>/<sub>16</sub> (90 cm) and 36" <sup>3</sup>/<sub>16</sub> (92 cm). The maximum depth of wall cabinets above the range shall be 13" (33 cm).

### Cabinet

A	6 (15,2cm)
B	35 <sup>7</sup> / <sub>16</sub> (90cm) / 36 <sup>3</sup> / <sub>16</sub> (92cm)
C	18 (45,7cm)
D	36 (91,5cm) hood with combustible materials
E	13 (33cm)

### Metal Hood

F	12 (30,5cm)
G	1 <sup>9</sup> / <sub>16</sub> (4cm)
H	25 <sup>1</sup> / <sub>2</sub> (65cm) / 31 <sup>1</sup> / <sub>2</sub> (80cm)

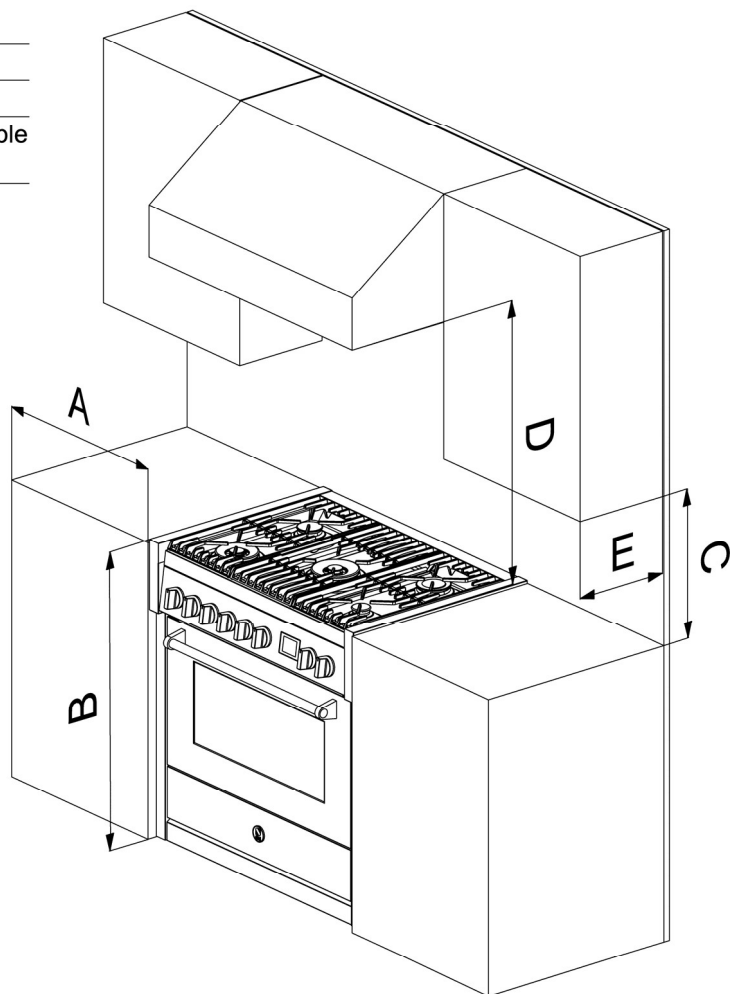
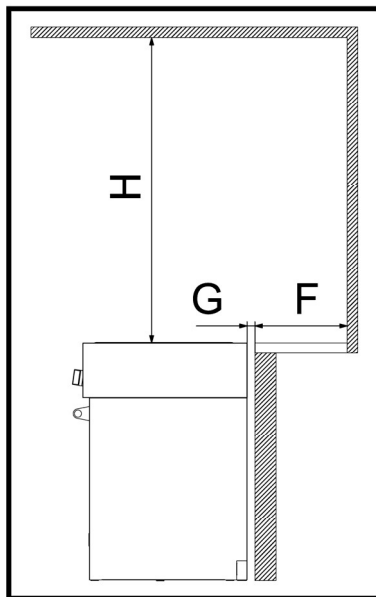



A	20 <sup>3</sup> / <sub>4</sub> (52cm)
B	9 <sup>1</sup> / <sub>8</sub> (23cm)
C	13 <sup>1</sup> / <sub>4</sub> (34cm)
D	7 <sup>5</sup> / <sub>8</sub> (20cm)
E	1 <sup>9</sup> / <sub>16</sub> (4cm)

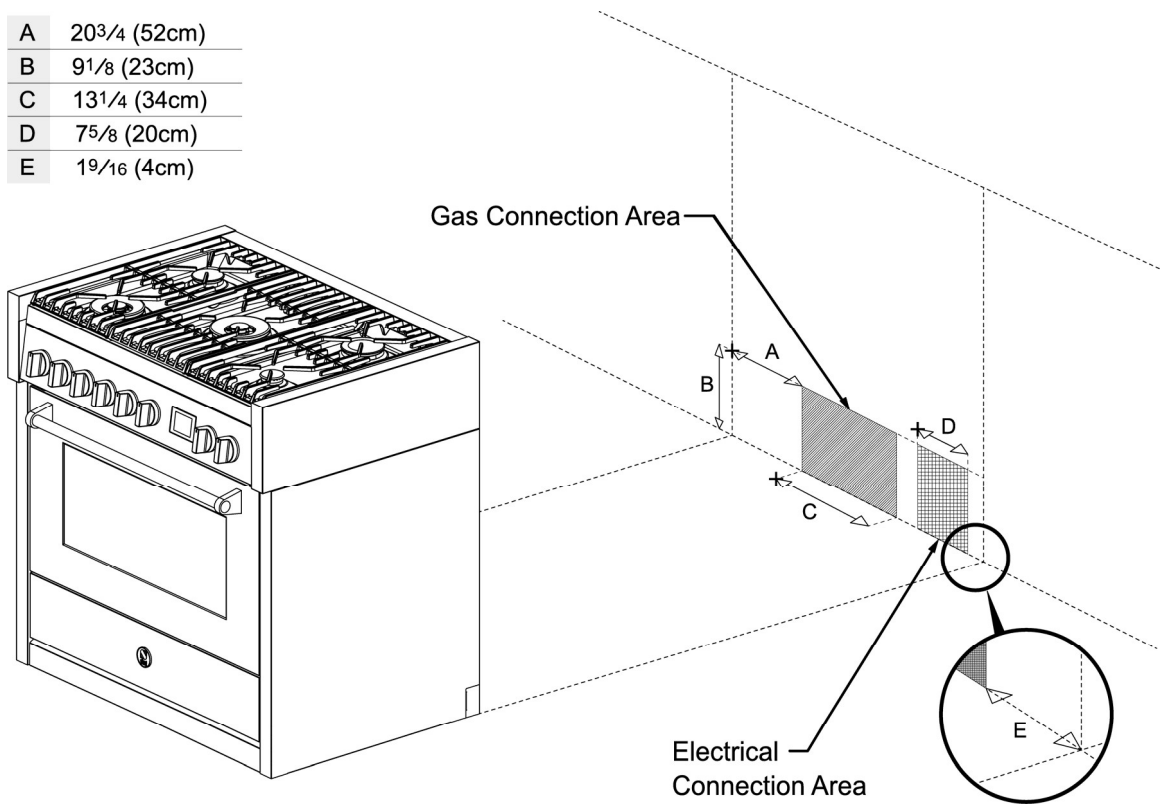

## 4.3 General Warnings

### ! WARNING

The following operations must be carried out by a qualified installing technician. The installing technician is responsible for correctly installing the appliance according to current safety standards. Before using the appliance, remove the protective plastic on the control panel, stainless steel parts, etc...

The manufacturer declines any responsibility for damage incurred by persons, animals or objects that is caused by not following the above guidelines (cfr. chapter "3. Warnings for safety and use").

### ! CAUTION

The feet are not suitable for moving the appliance over long distances.

Do not use the oven door handle for lifting or handling, including while unpacking the appliance.

Due to the weight and size of the range and to reduce the risk of personal injury or damage to the product: **two or more people are required for proper installation.**

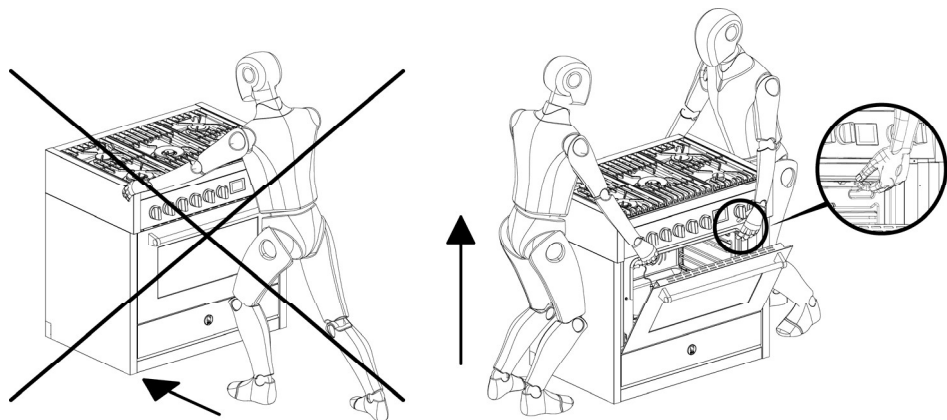

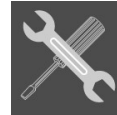

## 4.4 Stability feet

### CAUTION

The cooker comes with standard feet installed. **To ensure the stability of the cooker it is mandatory to fit the extra feet provided.**

**The feet are not suitable for moving the appliance over long distances.**

### NOTICE

Before turning the cooker over, we recommend removing all the parts that are not stably attached to it, in particular the cooking hob grids and burners. To lighten the weight of the cooker, the accessories inside the oven may also be removed, thereby preventing accidental damage during the overturning operation.

Proceed in either of the following ways to fit the feet:

- A** Lifting the cooker off the floor.
- B** Laying the cooker on its back.

Remove the feet from the packing and screw them to the bottom of the cooker.

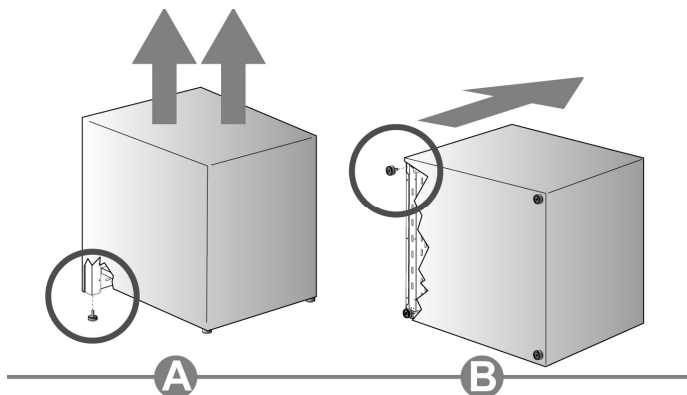

### NOTICE

Make the final adjustment of the feet, to level the cooker to the floor, **after completing the gas and electrical connections.**

## 4.5 Anti-Tip Bracket Installation

### WARNING



#### Tip-Over Hazard

**A child or adult can tip the range and be killed.**

**Verify the anti-tip bracket has been installed.**

**Ensure the anti-tip bracket is engaged when the range is moved.**

**Do not operate the range without the anti-tip bracket in place.**

**Failure to follow these instructions can result in death or serious burns to children and adults.**

The anti-tip bracket shipped with the range **must be properly secured to the rear wall or floor** as shown in the pictures below. Slide the range against the wall until the brackets are fully inserted into their receptacles on the back of the range.



## A) Wall fastening

- A 1 1/2 (3,8cm)
- B 1 11/16 (4,3cm)
- C 1 11/16 (4,3cm)
- D 1 (2,5cm)

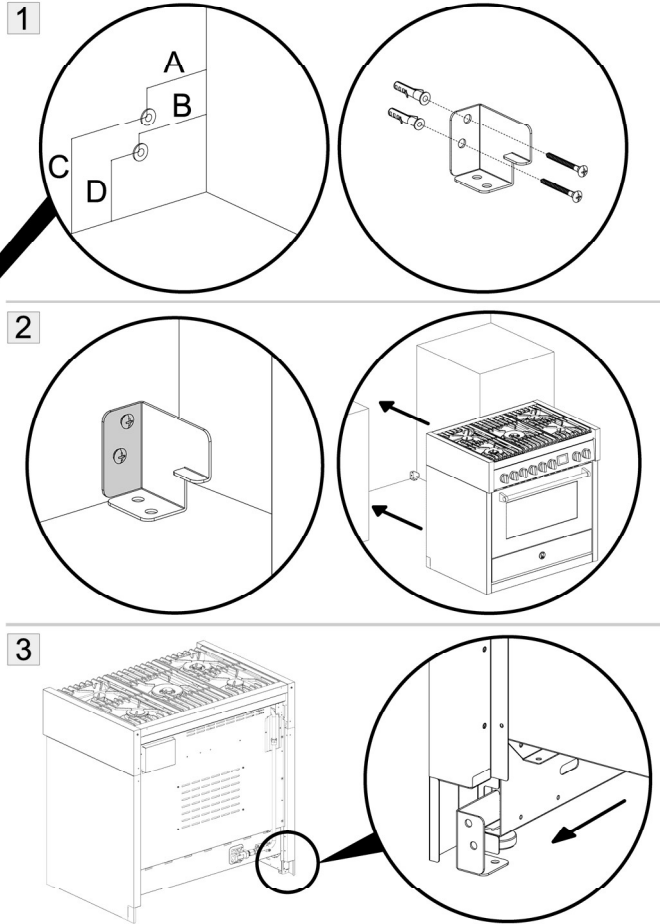
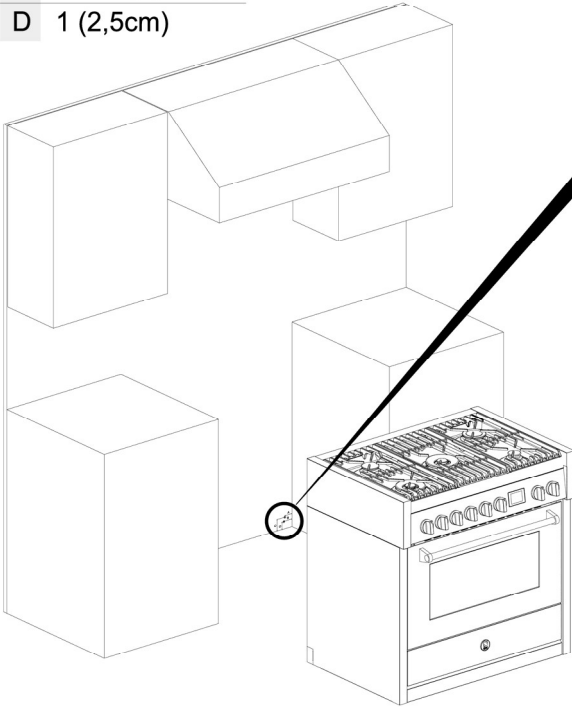

## B) Floor fastening

- A 1 9/16 (4cm)
- B 1 11/16 (4,3cm)
- C 1/2 (1,3cm)
- D 1 1/8 (2,8cm)

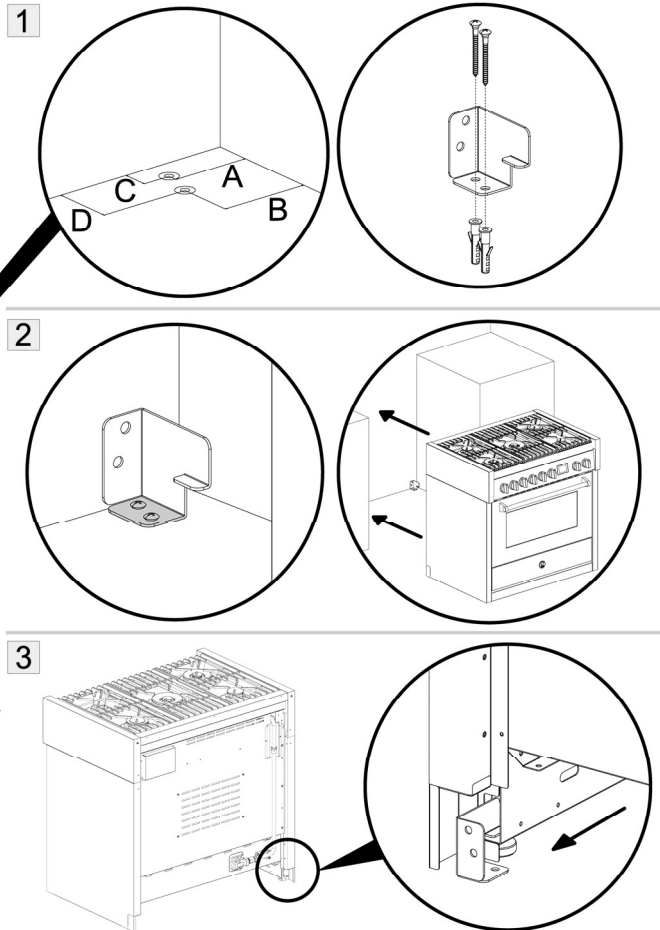
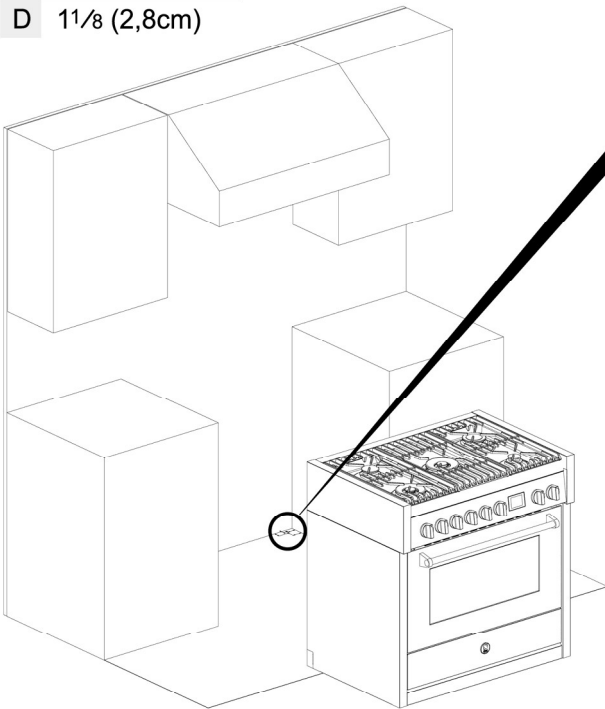

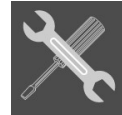

## 4.6 Fitting the front moulding

For some cooker models, a front moulding is available to complement its aesthetics.

### NOTICE

Before turning the cooker over, we recommend removing all the parts that are not stably attached to it, in particular the cooking hob grids and burners. To lighten the weight of the cooker, the accessories inside the oven may also be removed, thereby preventing accidental damage during the overturning operation.

### 4.6.1 100cm cooker with triple oven

The moulding is supplied as a standard fitting with the **Genesi** series.

To assemble, proceed as follows:

- tilt the cooker backwards;
- align the moulding **A** with the mounting position as shown in the illustration;
- apply the moulding until it fits into the mounting position;
- pull the moulding downward so that it hooks onto the 4 pins **B** (two on the back and one on each side) present on the cooker.

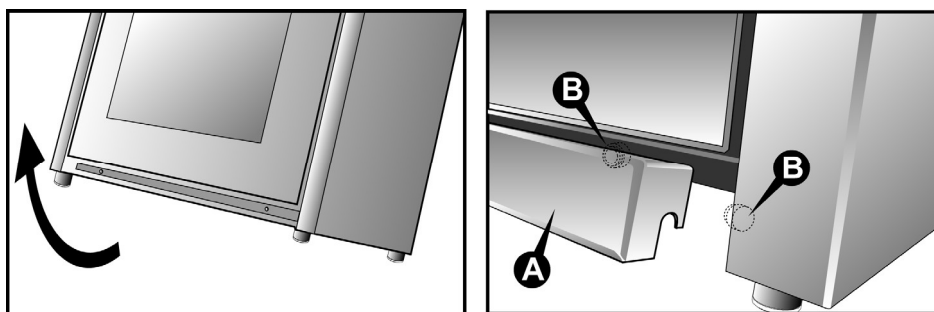

### 4.6.2 Genesi series cooker

The moulding is supplied as a standard fitting with the **Genesi** series.

To assemble, proceed as follows:

- tilt the cooker backwards;
- align the moulding **A** with the mounting position as shown in the illustration;
- apply the moulding until it fits into the mounting position;
- pull the moulding downward so that it hooks onto the 4 pins **B** (two on each side) present on the cooker.

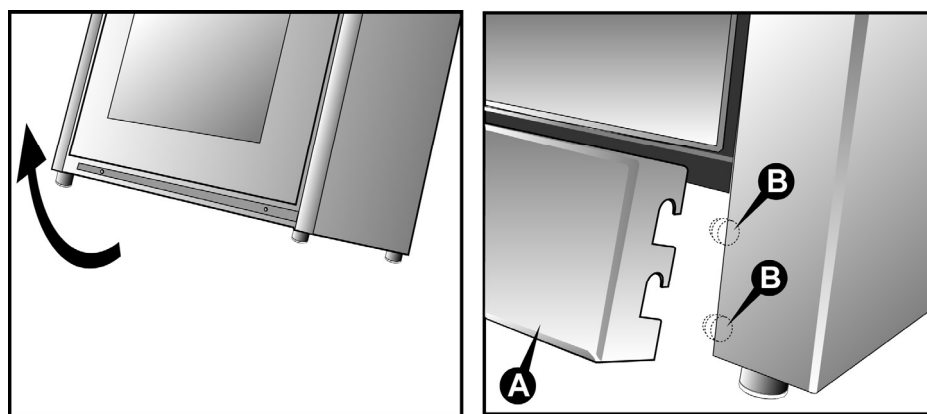



## 4.7 Fitting the telescopic guides

Proceed as follows to install:

- remove the telescopic guides **A** from the packing and remove all protective film;
- remove all the accessories that are inside the oven;
- position the telescopic guide to the required height by coupling the upper side to the frame (detailed drawing **1**) and then rotate it until the lower side couples; repeat this operation for the opposite side and the other levels;
- slide the telescopic guides forward and position the chosen accessory as shown in detailed drawing **2**;
- reinsert the previously removed accessories into the oven.

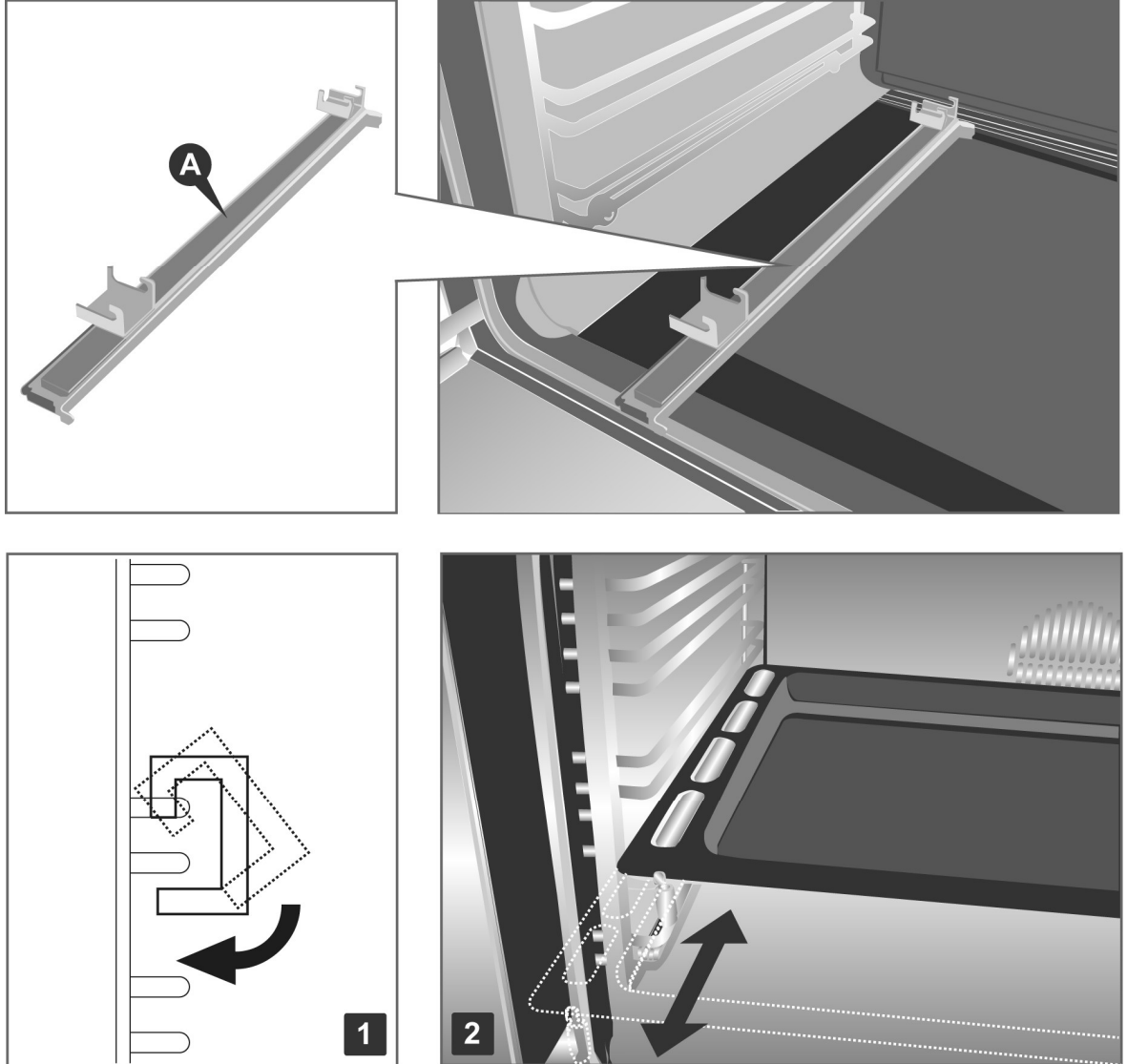



### 4.8 Fitting the Backguard

The backguard must be installed **prior to operation of the appliance** for appropriate ventilation of the oven compartment. To assemble, proceed as shown.

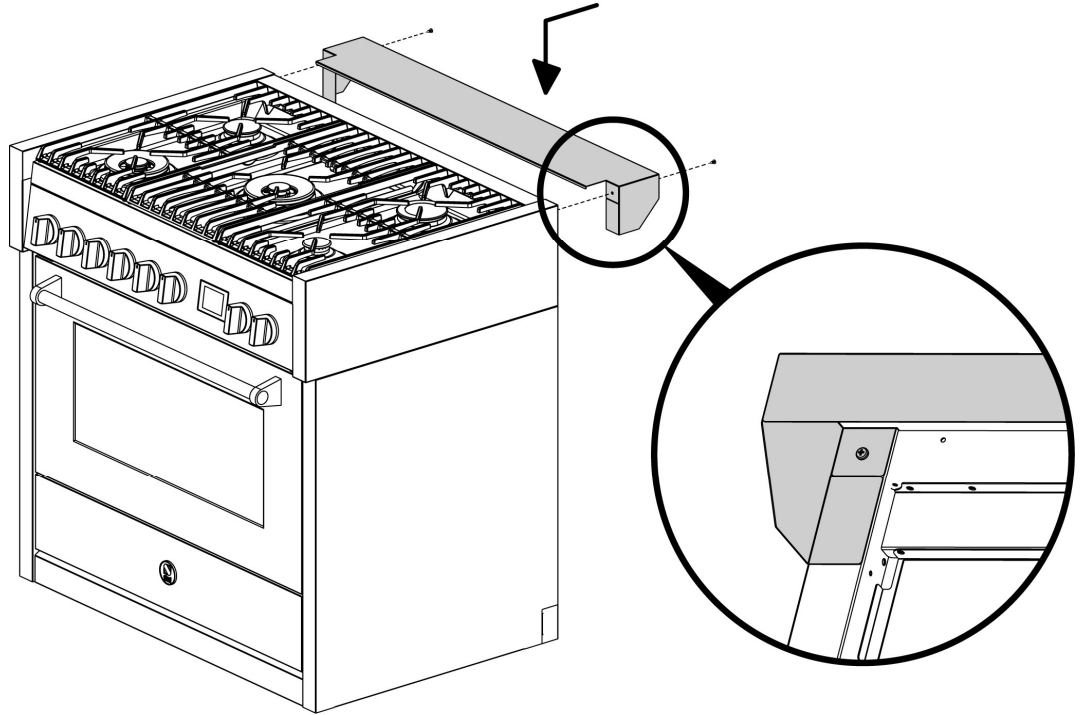



## 5. Electrical connection

### ! WARNING

#### ELECTRICAL SHOCK HAZARD

Disconnect electrical power at the circuit breaker box or fuse box before installing the appliance.

Provide appropriate ground for the appliance.

Use copper conductors only.

Failure to follow these instructions could result in serious injury or death.

### ! CAUTION

Prepare an omni-polar cutoff device on the power supply line of the appliance with a contact opening distance equal to or more than 0,1" (3 mm), located in a convenient position near the appliance.

Make sure that the relief valve and the home wiring system are able to withstand the appliance load.

The plug at the end of the power supply cable and the wall socket must be the same type and must comply with current electric standards. Check that the mains is adequately earthed.

Before making the electric connection, make sure of the efficiency of the earthing.

Once the appliance has been installed make sure that the plug is accessible to allow the periodical check-up.

**The green earth cable must not be subject to cutoffs.**

The electric cable must not come into contact with parts whose temperature is more than 122°F (50°C) higher than room temperature.

**Do not use reducers, adapters or shunts.**

### 5.1 Connecting and replacing the electric cable

#### ! NOTICE

To connect the electric cable, it is necessary to access the **terminal board**. It is located on the back of the appliance as shown in the figure.

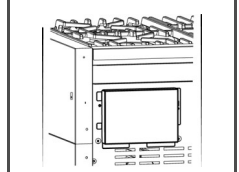

Proceed as follows:

- open the terminal board box;
- unscrew the screw **A** (that locks the cable);
- loosen the screw contacts and consult the section "5.2 Type of power supply" to connect the **supplied** cable to the terminal board.

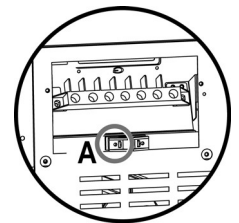

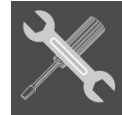

This appliances is **proequipped** at the factory with an electric supply cord set 4 wires type with ¼" flanged spade terminals (L1, L2, N, Ground) suitable for range use UL/CSA listed type SRDT 2x6AWG + 2x8AWG rated for 125/250 VAC, 50A with plug type NEMA 14-50P; cable length 4'.

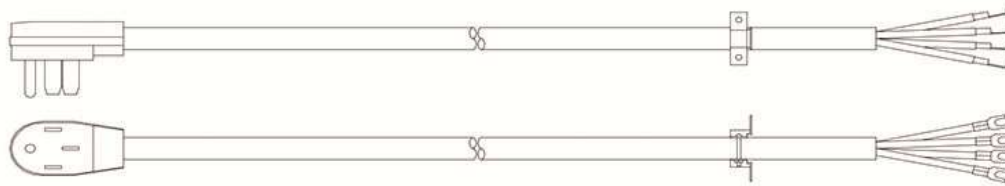

### ! NOTICE

In case the supply cord set must be replaced, it shall be replaced with an **identical set having the same technical specs.**

## 5.2 Type of power supply

It is possible to obtain different connections according to the voltage, simply by moving the unconnected cable ends on the terminal board as shown in the following **diagrams**.

According to the model, consult the table "**CONNECTION TO THE TERMINAL BOARD**" on page 21.

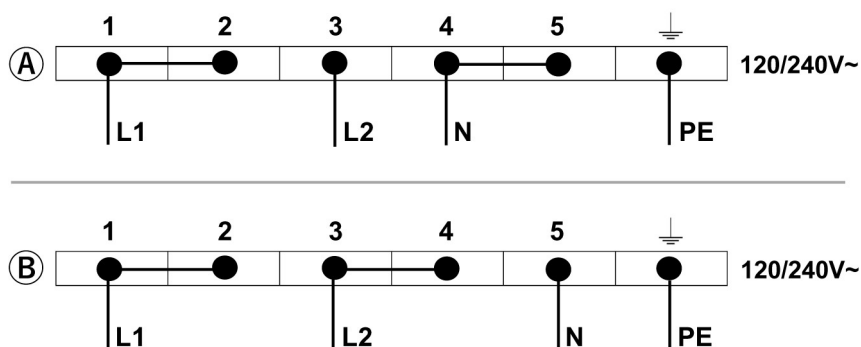

Wire colours:

- **green:** PE ground;
- **red:** L1 phase 1;
- **black:** L2 phase 2;
- **white:** N neutral.



CONNECTION TO THE TERMINAL BOARD		
COOKER 1 OVEN	POWER kW	POWER SUPPLY
COOKER 6 BURNERS (1 OVEN)	3,6	DIAGRAM <b>A</b>
COOKER 4 BURNERS (1 OVEN) + M	3,6	
COOKER 4 BURNERS (1 OVEN) + T	6,0	
COOKER 2 OVENS	POWER kW	POWER SUPPLY
COOKER 6 BURNERS (2 OVENS)	4,5	DIAGRAM <b>A</b>
COOKER 4 BURNERS (2 OVENS) + M	4,5	
COOKER 4 BURNERS (2 OVENS) + T	6,9	
COOKER 4 BURNERS (2 OVENS) + M + T	7,5	
COOKER 3 OVENS	POWER kW	POWER SUPPLY
COOKER 6 BURNERS (3 OVENS)	6,6	DIAGRAM <b>A</b>
COOKER 4 BURNERS (3 OVENS) + M	6,6	
COOKER 4 BURNERS (3 OVENS) + T	9,0	DIAGRAM <b>B</b>
M = MEGA WOK		
T = FRY-TOP		



## 6. Ventilation preparation

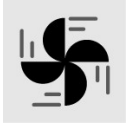

Before installation of the exhaust hood, consult local or regional building and installation codes for additional specific clearance requirements. Refer to the range hood installation instructions provided by the manufacturer for additional information.

**For wall installations**, the hood should be equal or larger width than the range. Where space permits, a hood larger than the range may be desirable for improved ventilation performance.

**For island installations**, the hood width should overhang the range by a minimum of 3" (76mm) on each side.

For best removal of smoke and odors, the lower edge of the hood should be installed between 25" ½ (65 cm) and 31" ½ (80 cm) above the range cooking surface.

If the hood contains any combustible materials (i.e. a wood covering), it must be installed at a minimum of 36" (914 mm) above the cooking surface.

Due to the high volume of ventilation air, a source of outside replacement air is recommended. This is particularly important for tightly sealed and insulated homes. A qualified heating and ventilating contractor should be consulted.

## 7. Gas connection

### ⚠ CAUTION

The appliance's setting conditions are stated on the plate on the back of the appliance.

Gas-powered devices for home use, which are not connected to a conduit for the evacuation of combustion products, must not cause a concentration of carbon monoxide that could pose a health risk to the persons exposed in relation to the time of exposure.

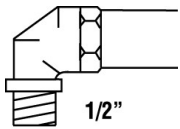

We recommend checking that the appliance is properly set up for the type of gas distributed. The connection to the gas pipes must be made in a workmanlike manner, in compliance with current standards that prescribe the installation of a safety tap at the end of the pipe. The threaded ½" gas connection pipe is located at the rear on the right hand side of the appliance.

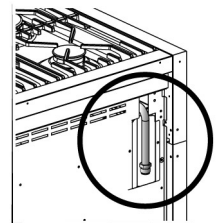

### 7.1 Connecting to LP Propane



Use a pressure regulator and connect to the cylinder in compliance with the guidelines set out in standards regulations in force.



## 7.2 Extension pipe and pressure regulator

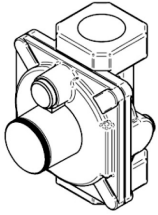

Since service pressure may fluctuate with local demand, every gas cooking appliance must be equipped with a pressure regulator on the incoming service line for safe and efficient operation.

The pressure regulator **shipped with the appliance** has two female threads  $\frac{1}{2}$ " NPT. The regulator shall be installed properly in order to be accessible when the appliance is installed in its final position.

Manifold pressure should be checked with a manometer and comply with the values indicated below:

- Natural gas** = 5.0" W.c.P.
- LP Propane** = 10.0" W.c.P.

Incoming line pressure upstream from the regulator must be 1" W.c.P. higher than the manifold pressure in order to check the regulator.

The regulator used on this range can withstand a maximum input pressure of  $\frac{1}{2}$  PSI (10.0" W.c.P.). If the line pressure exceeds that amount, a step-down regulator is required.

The appliance, its individual shut-off valve, and the pressure regulator must be disconnected from the gas line during any pressure testing of that system at pressures in excess of  $\frac{1}{2}$  psig (3.45 kPa).

The individual manual shut-off valve must be in the **OFF** position during any pressure testing of the gas supply piping system at test pressures equal to or less than  $\frac{1}{2}$  psig (3.45 kPa).

To assemble, proceed as shown on page 23 and 24 (**Fig. 1/6**).

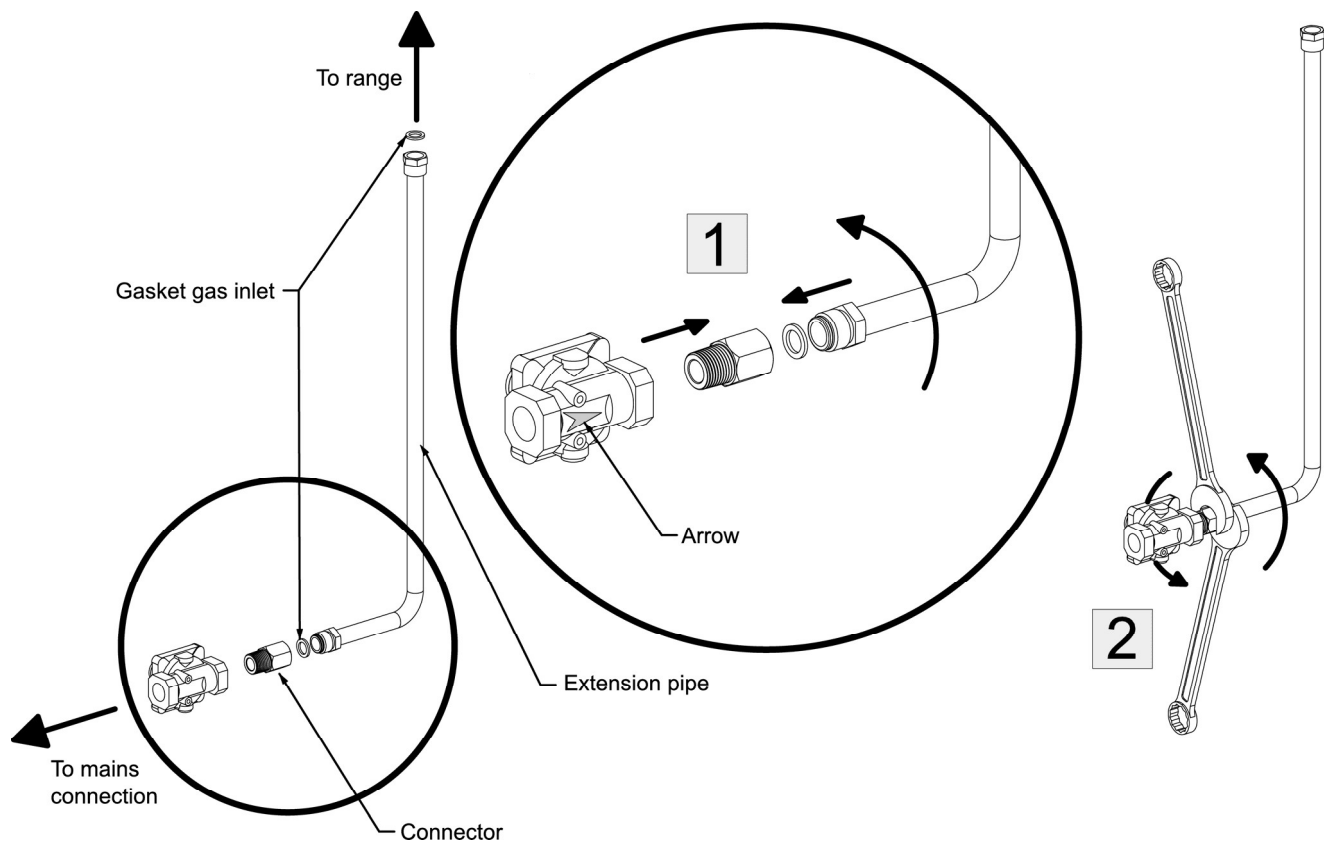

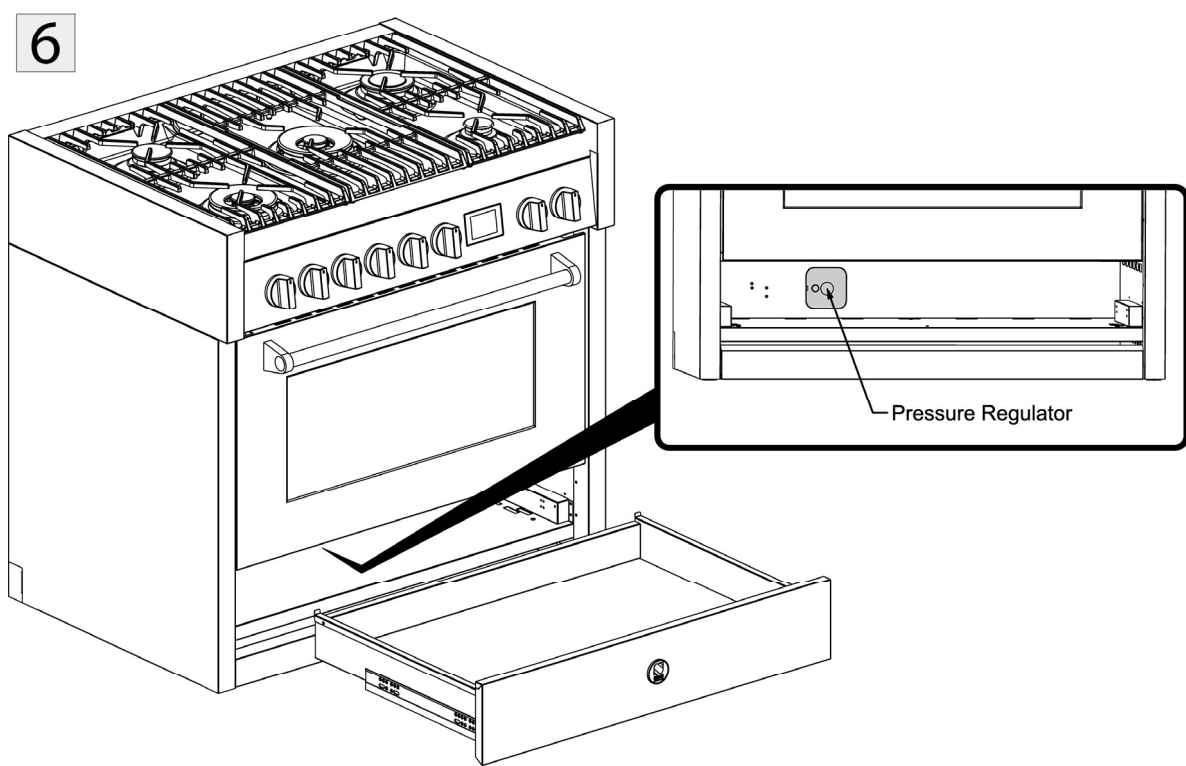
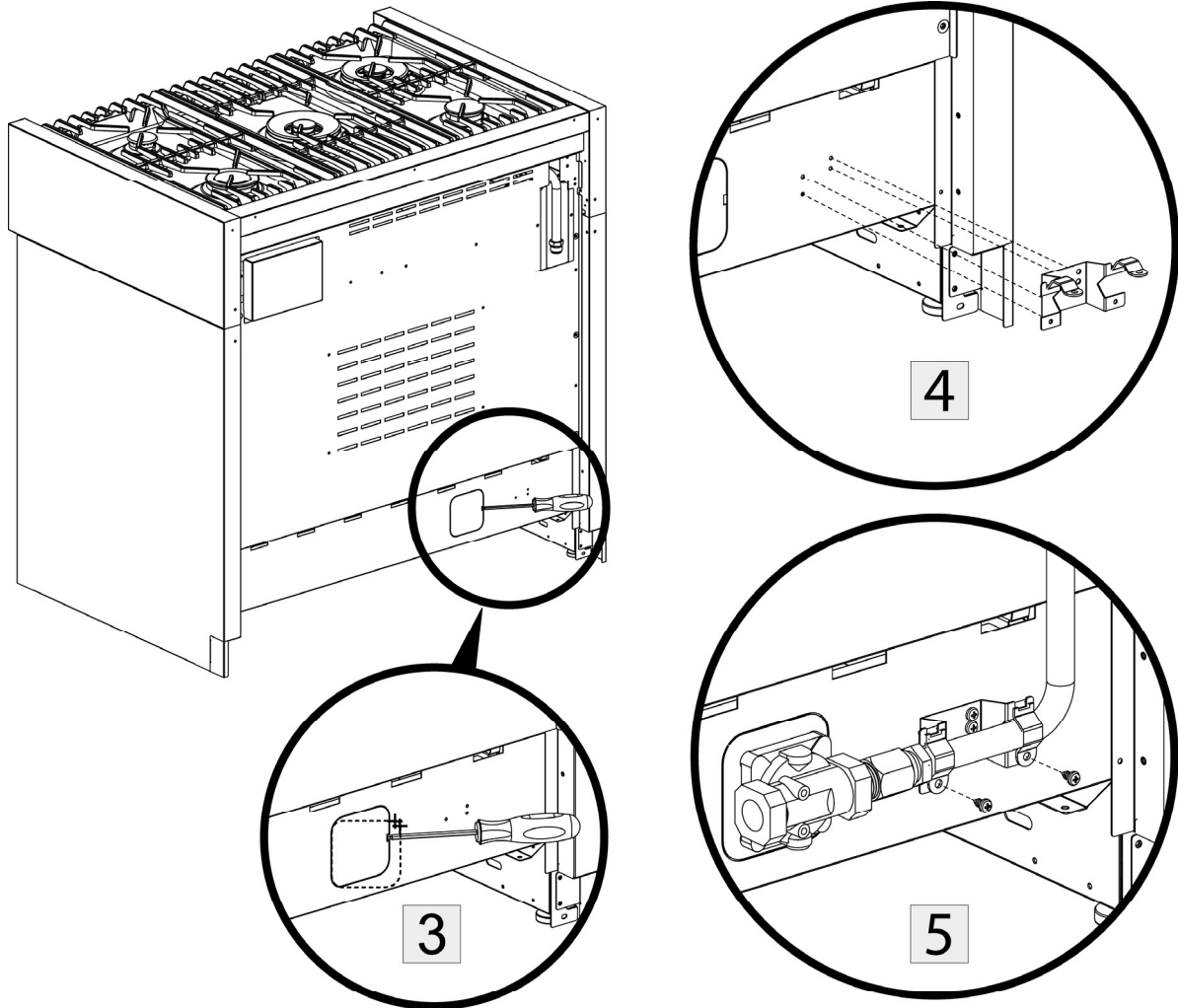



## 7.3 Gas regulations

### ! WARNING

The conversion kit shall be installed by a qualified service agency in accordance with the manufacturer's instructions and all applicable codes and requirements of the authority having jurisdiction. If the information in these instructions is not followed exactly, a fire, explosion or production of carbon monoxide may result causing property damage, personal injury or loss of life. The qualified service agency is responsible for the proper installation of this kit. The installation is not proper and complete until the operation of the converted appliance is checked as specified in the manufacturer's instructions supplied with the kit.

### ! NOTICE

The injectors not supplied with the appliance should be requested from the Service Centre.

If the cooking appliance is set up for a different type of gas than that available, its injectors must be replaced and the minimum flow regulated.

In order to replace the injectors in the cooking hob, it is necessary to carry out the following operations:

- remove the pan supports;
- remove the burners and burner caps (**Fig. A**);
- take out the injector (**Fig. B / Fig. C**) and replace it with one suitable for the new type of gas (see "**GAS INJECTORS TABLE**" on page 26);
- replace the gas label (on the rear of the appliance) with the new one provided with the injectors kit;
- refit all parts by following the disassembly instructions in reverse order and taking care to position the burner cap correctly on the burner.

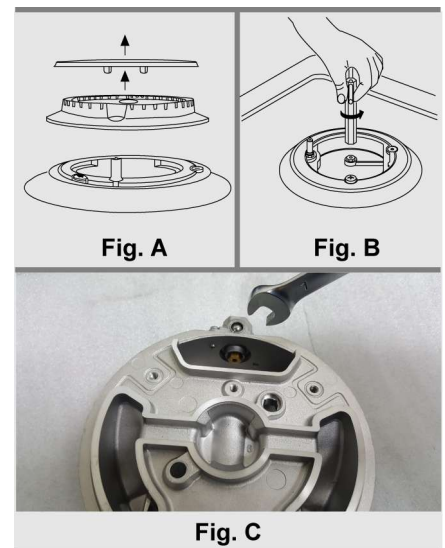

### 7.3.1 Setting the pressure regulator

The pressure regulator is positioned on the rear left side of the cooker and is accessible by opening the drawer (as shown in **Fig. 6** on page 24).

To set the pressure regulator proceed as follows:

- 1 unscrew the regulator cover;
- 2 unscrew the **A** component, reverse and screw it according to the LP Propane (or Natural gas) regulation.

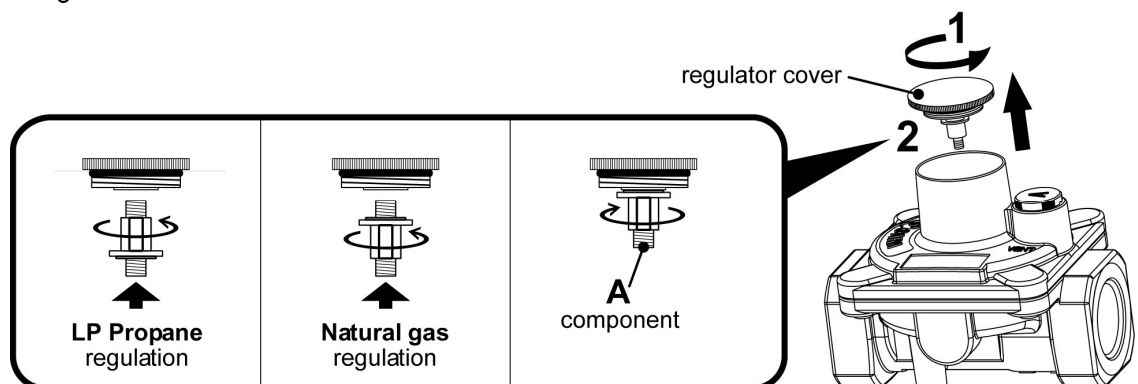

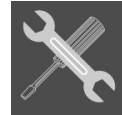

### 7.3.2 Minimum flow of valved cooking hob taps

- Switch on the burner and turn the control knob towards the minimum flow position **Lo**;
- remove the knob;
- using a screwdriver, adjust the internal screw **Z** until the correct low flame is obtained;
- refit the knob.

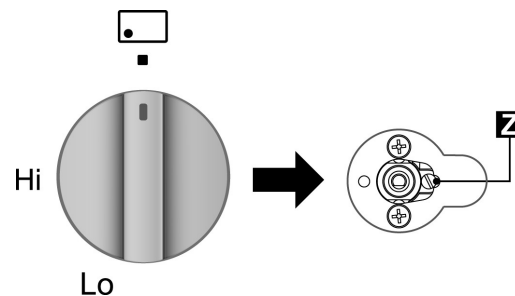

- Unscrew the adjustment screw **Z** to increase the flow, or tighten it to reduce the flow.
- The adjustment is correct when the low flame measures approximately **0,1"** or **0,2"** (**3** or **4 mm**).
- For **Natural gas**, the adjustment screw should be tightened all the way.

#### CAUTION

When changing quickly from maximum to minimum flow and vice versa **make sure that the flame does not go out.**

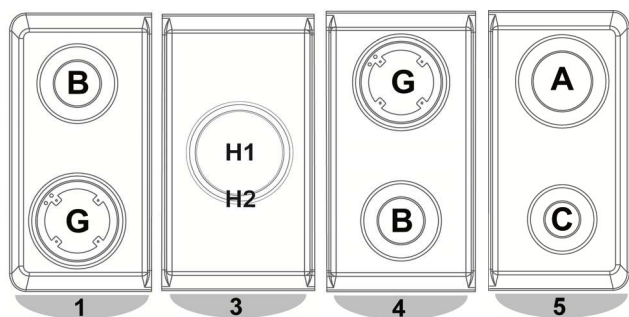

The hob is made up of the **4** indicated **modules**:

- modules **1** and **5** are featured on all the cookers;
- modules **3** and **4** are included depending on which cooker is purchased and can be replaced with electric module.

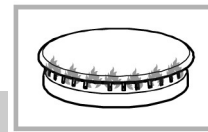

**GAS INJECTORS TABLE**

**BRASS**

TYPE OF GAS	in. w.c.	INJECTOR	BYPASS	BURNER TYPE AND POSITION	MAX RATE		MIN RATE	
		diam. (mm)	diam. (mm)		Btu/hr	W	Btu/hr	W
NATURAL GAS	5"	0,9	Adj	AUXILIARY (C)	4200	1231	1200	352
		1,2	Adj	SEMI RAPID (B)	7500	2198	1600	469
		1,5	Adj	RAPID (A)	11500	3370	2900	850
		1,65	Adj	WOK (G)	13500	3956	5300	1553
		0,8 1,65	Adj	MEGA WOK (H1/H2)	3200 13800	938 4043	900 5200	264 1524
LP PROPANE	10"	0,53	0,35	AUXILIARY (C)	3000	879	1200	351,6
		0,73	0,4	SEMI RAPID (B)	5600	1641	1600	468,8
		0,95	0,55	RAPID (A)	9500	2784	2900	849,7
		1	0,65	WOK (G)	10600	3106	3800	1113,4
		0,5 1	0,35 0,7	MEGA WOK (H1/H2)	2600 10500	762 3077	1100 3900	322,3 1142,7



EE %	90 / 100			EE %	90 / 100		
55.5				55.2			
EE %	90 / 100			EE %	120		
56		FRY-TOP		55.2			FRY-TOP 
EE %	AUXILIARY (C)	SEMI RAPID (B)	RAPID (A)	WOK (G)	MEGA WOK (H1/H2)		
	—	56.5	58.4	53.2	52.8		

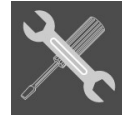

## 8. Final operations

Before using the oven for food preparation, wash the cavity thoroughly with a warm soap and water solution to remove film residues and any dust or debris from installation, then rinse and wiped dry.

### 8.1 Levelling the cooker to the floor

After having made the electrical and gas hook-ups, level the cooker to the floor using the adjustable feet onto the bottom of the cooker.

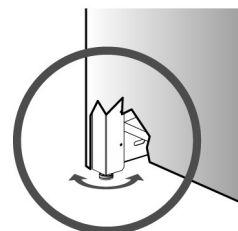

### 8.2 Adjustment of the drawer height

The clips of height adjustment are located in the lower side and at the right and left ends of the drawer.

By turning the lever **A** the drawer will raise of 0,1" (3 mm).

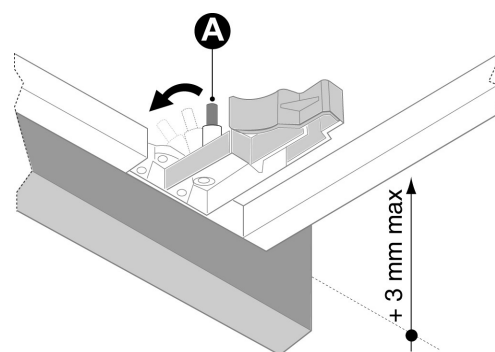

### 8.3 Installation Checklist

- |                                     |  |
|-------------------------------------|--|
| <input checked="" type="checkbox"/> | Is the range mounted on its legs?  |
| <input checked="" type="checkbox"/> | Is the backguard securely connected?   |
| <input checked="" type="checkbox"/> | Has the anti-tip device been properly installed?   |
| <input checked="" type="checkbox"/> | Does the clearance from the side cabinets comply with the manufacturers directions?                    |
| <input checked="" type="checkbox"/> | Is the electricity properly grounded?  |
| <input checked="" type="checkbox"/> | Is the gas service line connected following the directions of the manufacturer?                        |
| <input checked="" type="checkbox"/> | Have all the proper valves, stoppers and gasket been installed between the range and the service line? |
| <input checked="" type="checkbox"/> | Has the gas connection been checked for leaks?   |
| <input checked="" type="checkbox"/> | Has the range been set for the type of gas available in the household?                                 |
| <input checked="" type="checkbox"/> | Does the flame appear sharp blue, with no yellow tipping, sooting or flame lifting?                    |
| <input checked="" type="checkbox"/> | Has the minimum setting for all burners been adjusted?   |
| <input checked="" type="checkbox"/> | Does the oven light work properly?   |

 **DANGER**

Il fait référence à une situation dangereuse qui, si elle n'est pas évitée, causera des dommages irréversibles.

 **AVERTISSEMENT**

Il fait référence à une situation dangereuse qui, si elle n'est pas évitée, peut causer de graves dommages.

 **ATTENTION**

Il fait référence à une situation dangereuse qui, si elle n'est pas évitée, expose à un risque de blessure ou de dommage.

 **AVIS**

Il renvoie à des informations utiles et nécessaires à mettre en évidence.

 **AVERTISSEMENT**

**Le non-respect à la lettre de ces instructions peut causer un incendie ou une explosion, qui pourrait entraîner des dommages matériels, des blessures ou la mort.**

- **Ne pas entreposer ou utiliser d'essence ou tout autre liquide ou gaz inflammable à proximité de cet appareil ou de tout autre appareil.**
- **EN PRÉSENCE D'UNE ODEUR DE GAZ:**
  - **Ne tenter d'allumer aucun appareil;**
  - **Ne toucher à aucun commutateur électrique;**
  - **N'utiliser aucun téléphone dans l'immeuble;**
  - **Appeler immédiatement le fournisseur de gaz à partir d'un téléphone situé à l'extérieur de l'immeuble; Suivre les instructions du fournisseur de gaz;**
  - **S'il est impossible de joindre le fournisseur de gaz, appeler le service des incendies.**
- **L'installation et la réparation doivent être effectuées par un installateur ou une agence de réparation ayant les qualifications requises ou par le fournisseur de gaz.**

## AVIS

Le présent manuel fait partie intégrante du produit acheté. L'opérateur est tenu de conserver correctement le présent manuel et de faire en sorte qu'il soit toujours disponible pour la consultation pendant les opérations d'utilisation et de maintenance du produit. Conserver le présent manuel pour toute référence future. En cas de revente du produit, le présent manuel devra être transféré à tout détenteur ou utilisateur ultérieur du produit.

Le fabricant décline toute responsabilité pour les inexactitudes, imputables à des erreurs d'impression ou de transcription, contenues dans cette notice. Il se réserve le droit d'apporter les modifications qu'il juge nécessaires ou utiles à ses produits, même dans l'intérêt de l'utilisateur, sans pour autant compromettre les caractéristiques essentielles relatives au fonctionnement et à la sécurité.

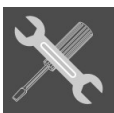

**INSTRUCTIONS POUR L'INSTALLATEUR:** elles s'adressent à un **technicien qualifié**. Ce dernier devra vérifier l'installation du gaz, effectuer l'installation, la mise en service et le branchement de l'appareil.

## CLASSES DES APPAREILS

Les appareils de cuisson décrits dans ce manuel appartiennent aux classes d'installations suivantes:

- **Classe 1:** Sol soutenu.

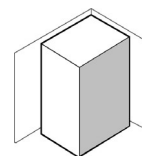

- **Classe 2 – sous classe 1:** Unité coulissante.

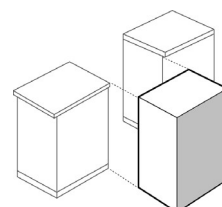

---

<b>1. Informations générales</b>	<b>32</b>
1.1 Assistance technique	32
<b>2. Instructions importantes</b>	<b>32</b>
<b>3. Avertissements pour la sécurité et l'utilisation</b>	<b>33</b>
3.1 Plaque d'identification des données	34
<b>4. Installation</b>	<b>35</b>
4.1 Dimensions	35
4.2 Exigences de découpe	36
4.3 Avertissement général	37
4.4 Pieds de stabilité	38
4.5 Installer le support anti-basculement	38
4.6 Montage de la moulure avant	40
4.7 Montage des guides télescopiques	41
4.8 Montage de la protection arrière	42
<b>5. Connexion électrique</b>	<b>43</b>
5.1 Connexion et changement du câble électrique	43
5.2 Type d'alimentation	44
<b>6. Préparation de la ventilation</b>	<b>46</b>
<b>7. Branchement au gaz</b>	<b>46</b>
7.1 Branchement au LP Propane	46
7.2 Tuyau de rallonge et régulateur de pression	47
7.3 Réglages du gaz	49
<b>8. Opérations finales</b>	<b>52</b>
8.1 Mise à niveau de la cuisinière au sol	52
8.2 Réglage en hauteur du tiroir	52
8.3 Liste de contrôle d'installation	52

## **1. Informations générales**

### **1.1 Assistance technique**

Cet appareil avant de quitter l'usine, a été vérifié et mis au point par du personnel expert et spécialisé afin de garantir les meilleurs résultats de fonctionnement. Toute réparation ou mise au point ultérieure devra être effectuée avec le maximum de soin et d'attention. Nous vous recommandons de vous adresser au Concessionnaire qui vous a vendu l'appareil ou à notre Centre d'Assistance le plus proche en spécifiant le type de problème et le modèle de l'appareil.

## **2. Instructions importantes**

**Installation correcte** – Assurez-vous que votre appareil est correctement installé et mis à la terre par un technicien qualifié.

N'utilisez jamais votre appareil pour réchauffer ou chauffer la pièce.

**Ne laissez pas les enfants seuls** – Les enfants ne doivent pas être laissés seuls ou sans surveillance dans la zone où l'appareil est utilisé. Ils ne doivent jamais être autorisés à s'asseoir ou à se tenir debout sur une quelconque partie de l'appareil.

**Portez des vêtements appropriés** – Ne portez jamais de vêtements amples ou suspendus pendant l'utilisation de l'appareil.

**Entretien par l'utilisateur** – Ne réparez ni ne remplacez aucune pièce de l'appareil à moins que cela ne soit spécifiquement recommandé dans le manuel. Toute autre réparation doit être confiée à un technicien qualifié.

**Stockage dans ou sur l'appareil** – Les matériaux inflammables ne doivent pas être stockés dans un four ou à proximité d'éléments de surface.

**Ne pas utiliser d'eau sur les feux de graisse** – Éteindre le feu ou les flammes ou utiliser un extincteur à poudre ou à mousse.

**Utilisez uniquement des maniques sèches** – Des maniques humides ou humides sur des surfaces chaudes peuvent entraîner des brûlures dues à la vapeur. Ne laissez pas la manique toucher les éléments chauffants chauds. N'utilisez pas de serviette ou autre tissu volumineux.

**Soyez prudent lorsque vous ouvrez la porte** – Laissez l'air chaud ou la vapeur s'échapper avant de retirer ou de replacer les aliments.

**Ne chauffez pas les contenants alimentaires non ouverts** – L'accumulation de pression peut faire éclater le contenant et entraîner des blessures.

Gardez les conduits de ventilation du four dégagés.

**Placement des grilles du four** – Placez toujours les grilles du four à l'endroit désiré pendant que le four est froid. Si la grille doit être déplacée alors que le four est chaud, ne laissez pas la manique entrer en contact avec l'élément chauffant chaud du four.

**N'utilisez JAMAIS de papier d'aluminium pour recouvrir les grilles ou le fond du four.** Cela pourrait entraîner un risque d'électrocution, d'incendie ou d'endommagement de l'appareil. Le papier d'aluminium peut provoquer des craquelures et/ou des fissures dans l'émail du four.

**Ne JAMAIS recouvrir une fente, un trou ou une conduite dans le fond du four ni recouvrir entièrement une grille d'un matériau comme du papier d'aluminium.** Un tel revêtement bloque la circulation d'air dans le four. De plus, le papier d'aluminium peut emprisonner la chaleur, ce qui risque de provoquer un incendie.

### 3. Avertissements pour la sécurité et l'utilisation

#### DANGER

**L'appareil doit être utilisé par des personnes adultes.** Ne pas permettre aux enfants de s'en approcher ou d'en faire un objet de jeu. Éviter de poser sur l'appareil des objets pouvant attirer l'attention des enfants. Le réchauffement certaines parties de l'appareil et des casseroles utilisées peuvent devenir des sources de danger potentiel, par conséquent, pendant le fonctionnement, et pendant toute le temps nécessaire au refroidissement, il convient de disposer les casseroles de manière à éviter tout danger de brûlures ou de renversement. Éviter de laisser la porte du four ouverte aussi bien pendant le fonctionnement que dans les minutes suivant l'extinction. Éviter également tout contact avec les éléments chauffants du four.

**S'appuyer ou s'asseoir sur la porte du four ouverte, des tiroirs peut faire basculer l'appareil et être dangereux pour les personnes.**

**Ne jamais mettre d'objets inflammables dans le four:** si le four est allumé cela peut provoquer un incendie. **En cas d'incendie: fermer le robinet général d'alimentation gaz et couper le courant électrique.** Ne pas jeter d'eau sur de l'huile en feu ou en train de frire. Ne pas entreposer de produits inflammables ou de bouteilles aérosols près de l'appareil et ne pas vaporiser à proximité des brûleurs allumés. Ne pas porter de vêtements amples ou des accessoires non adhérents quand les brûleurs sont allumés. Si les tissus prennent feu, cela peut provoquer de graves brûlures.

**Ne pas poser** sur le plan de cuisson des poeles qui n'ont pas un fond parfaitement lisse et régulier.

**Ne pas utiliser** des récipients gril pouvant dépasser le périmètre externe du plan de cuisson.

#### AVERTISSEMENT

Ce manuel fait partie intégrante de l'appareil. Il est nécessaire de le conserver intégralement et de le garder à portée de main durant toute la durée de vie de la cuisinière. Nous vous conseillons de lire attentivement toutes les instructions contenues dans ce manuel avant d'utiliser la cuisinière. Si elle est présente, conserver aussi la série de buses fournie.

**Important** – Conserver ce manuel à l'intention de l'inspecteur électrique local.

**L'installation devra être effectuée par un installateur qualifié et dans le respect des normes en vigueur.** Cet appareil est prévu pour un emploi de type domestique, il est conforme aux directives actuellement en vigueur.

La cuisinière doit être installée:

- Aux États-Unis selon le code électrique national/de l'État et les codes municipaux codes et/ou les codes locaux.
- Au Canada, selon le code électrique canadien C22.1-dernière édition/codes provinciaux et municipaux et/ou les codes locaux.

**L'utilisation professionnelle et l'installation dans des établissements publics tels que restaurants, cafés, cantines d'entreprise et tout autre emploi autre que celui indiqué entraîne la nullité immédiate de la garantie.**

L'appareil est construit pour effectuer les fonctions suivantes: **cuire et réchauffer des aliments**, il n'est adapté à aucune autre utilisation. **Le constructeur decline toute responsabilité pour des utilisations différentes de celles indiquées.**

Au moment de l'achat, l'opérateur devient le responsable direct du produit et il doit donc s'assurer que, par une utilisation normale, il ne se produit pas d'instabilité, de déformations, de ruptures ou d'usures pouvant en diminuer la sécurité.

Le produit est pensé et fabriqué de manière à pouvoir fonctionner en toute sécurité et à ne pas présenter de dangers pour les personnes, les animaux domestiques et les biens matériels.

Si la cuisinière est placée sur un piédestal, il faut prendre des mesures pour éviter que l'appareil ne glisse du piédestal.

#### AVERTISSEMENT

**Ne JAMAIS utiliser cet appareil électroménager en guise de chauffeuse. Le fait de chauffer une pièce ainsi peut entraîner un empoisonnement au monoxyde de carbone ou une surchauffe du four.**

**! ATTENTION**

Le branchement terre doit être effectuée selon les modalités prévues par les normes de sécurité de l'installation électrique.

La fiche à relier au câble d'alimentation et la prise devront être du même type et conformes aux normes en vigueur. Après l'installation de l'appareil s'assurer que la fiche de prise de courant soit accessible pour l'inspection périodique. **Ne jamais débrancher la prise en tirant le câble.**

Si les robinets de gaz résistent à la manœuvre de rotation des boutons, il est nécessaire de les graisser en utilisant un produit adapté aux hautes températures. **Pour cette opération il est nécessaire de faire appel au Service Assistance.**

Juste après l'installation effectuer un test de branchement de l'appareil en suivant les instructions décrites plus loin. Si l'appareil ne fonctionne pas le débrancher du réseau électrique et appeler le Centre d'Assistance Technique le plus proche. **Ne pas tenter de le réparer soi-même.**

L'utilisation d'un appareil de cuisson à gaz produit de la chaleur et de l'humidité dans le local où il est installé. Il convient d'assurer une bonne aération du local: garder ouverts les orifices d'aération ou installer un dispositif d'aération mécanique (hotte d'aspiration avec conduite d'évacuation). Une utilisation intensive de l'appareil peut nécessiter une aération supplémentaire, par exemple l'ouverture d'une fenêtre, une aération plus efficace, en augmentant la puissance d'aspiration mécanique, si elle existe.

Ne pas laisser les restes d'emballage sans surveillance dans le cadre de votre foyer. Séparer les différents matériaux de rebut provenant de l'emballage et déposez les dans le centre de tri le plus proche de chez vous.

L'appareil mis hors service devra être déposé dans un centre de tri des déchets. Couper le cordon d'alimentation après avoir débranché la fiche de la prise de courant. Sécuriser les parties qui peuvent constituer un danger pour les enfants (portes, etc.).

**Le constructeur décline toute responsabilité concernant d'éventuels dommages sur des personnes ou des choses, causés par le non-respect des instructions décrites ci-dessus ou dérivants d'une utilisation inappropriée d'une partie de l'appareil ou de l'utilisation de pièces de rechange non originales.**

**! ATTENTION**

A la fin de chaque utilisation du plan, toujours vérifier que les boutons de commande sont en position "zéro" ■ (éteint).

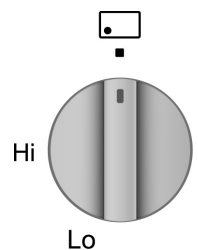
**3.1 Plaque d'identification des données****! AVERTISSEMENT**

La plaque d'identification des données portant les caractéristiques techniques, le numéro de série et le marquage est clairement visible à l'arrière de l'appareil; une copie est jointe en annexe au manuel.

Une seconde plaque se trouve à l'intérieur de l'appareil sur le flanc gauche et est visible en ouvrant la porte du four.

**Les plaques ne doivent jamais être enlevées.**

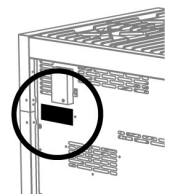



## 4. Installation

### 4.1 Dimensions

GENESI

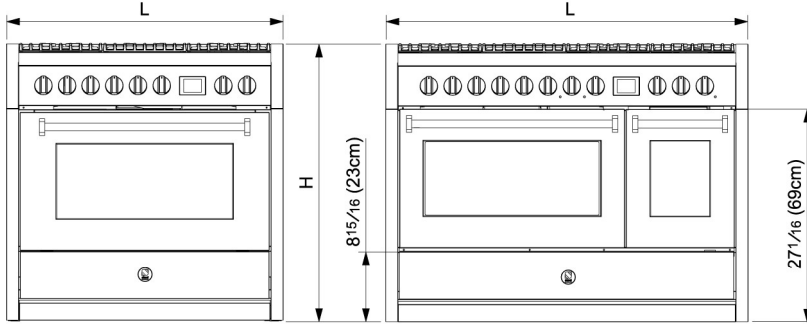

GQY9S	
L	35 <sup>3</sup> / <sub>8</sub> (89,8cm)
H	35 <sup>7</sup> / <sub>16</sub> (90cm)

GQY10SF		GQY12SF	
L	39 <sup>5</sup> / <sub>16</sub> (100cm)	46 <sup>1</sup> / <sub>8</sub> (117cm)	
H	35 <sup>7</sup> / <sub>16</sub> (90cm)	35 <sup>7</sup> / <sub>16</sub> (90cm)	

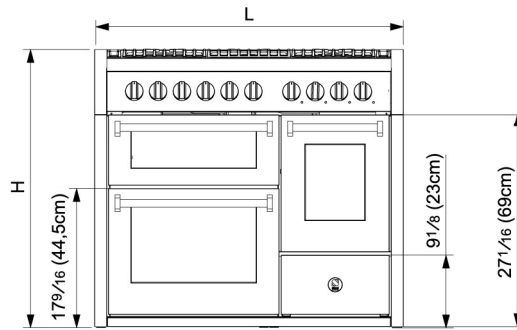
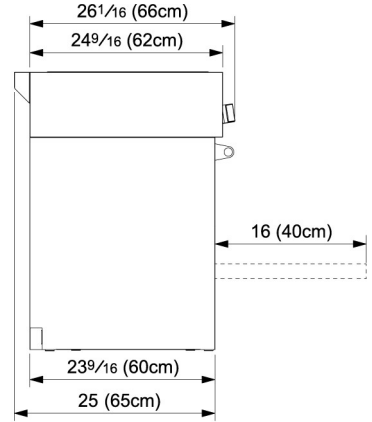

GQY10SFF	
L	39 <sup>5</sup> / <sub>16</sub> (100cm)
H	35 <sup>7</sup> / <sub>16</sub> (90cm)

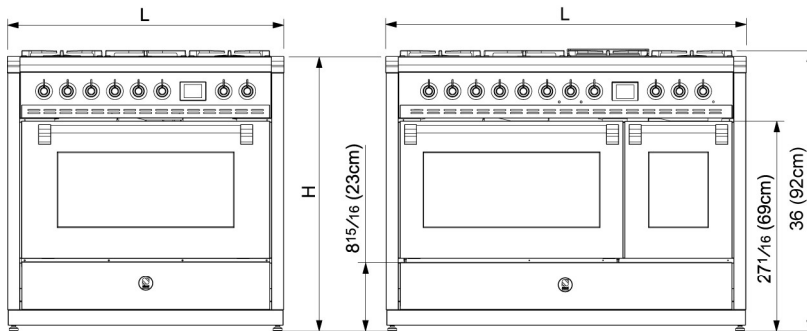
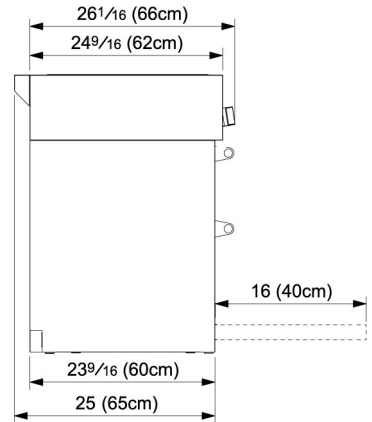

AQY9S	
L	35 <sup>3</sup> / <sub>8</sub> (89,8cm)
H	35 <sup>7</sup> / <sub>16</sub> (90cm)

AQY10SF		AQY12SF	
L	39 <sup>5</sup> / <sub>16</sub> (100cm)	46 <sup>1</sup> / <sub>8</sub> (117cm)	
H	35 <sup>7</sup> / <sub>16</sub> (90cm)	35 <sup>7</sup> / <sub>16</sub> (90cm)	

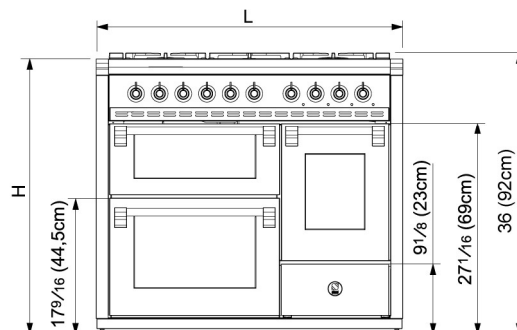
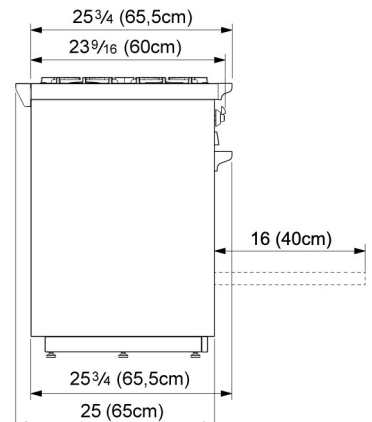

AQY10SFF	
L	39 <sup>5</sup> / <sub>16</sub> (100cm)
H	35 <sup>7</sup> / <sub>16</sub> (90cm)

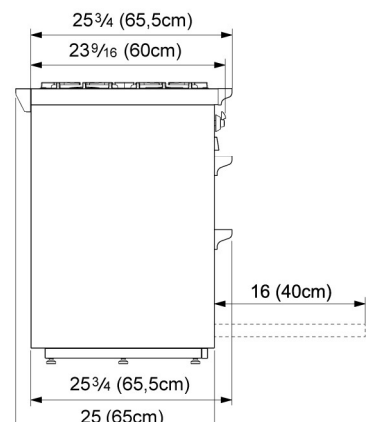

ASCOT

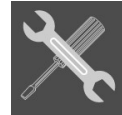

## 4.2 Exigences de découpe

### ! ATTENTION

Le revêtement du meuble doit être constitué d'un matériau résistant à la chaleur (minimum 194°F / 90°C).

Laissez les dégagements minimaux suggérés dans le schéma.

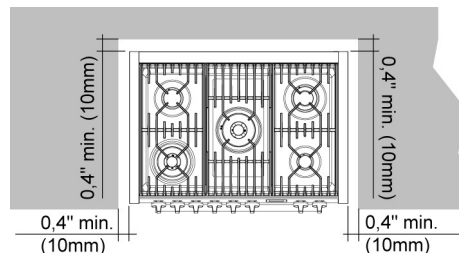

Cette cuisinière peut être installée à proximité directe de plans de travail avec meubles intégrés (36" ou 91,5 cm par rapport au sol). Pour un aspect optimal, la surface de la cuisinière doit être au même niveau que celle du plan de travail avec meuble intégré. Pour ce faire, régler la hauteur de l'appareil en agissant sur les dispositifs de réglage des pieds.

**ATTENTION** : la cuisinière NE DOIT PAS être installée à proximité directe des murs de la cuisine, de meubles ou d'appareils hauts, ou d'autres surfaces verticales de plus de 36" (91,5 cm) de hauteur. Dans ces cas, l'espace latéral doit être d'au moins 6" (15,2 cm). Les meubles muraux présentant cet espace latéral minimum doivent être installés à 18" (45,7 cm) au-dessus du plan de travail, avec une hauteur de plan de travail comprise entre 35" <sup>7</sup>/<sub>16</sub> (90 cm) et 36" <sup>3</sup>/<sub>16</sub> (92 cm). La profondeur maximale des meubles muraux au-dessus de la cuisinière doit être de 13" (33 cm).

### Meuble de cuisine

A	6 (15,2cm)
B	35 <sup>7</sup> / <sub>16</sub> (90cm) / 36 <sup>3</sup> / <sub>16</sub> (92cm)
C	18 (45,7cm)
D	36 (91,5cm) hotte avec matériaux combustibles
E	13 (33cm)

### Hotte métallique

F	12 (30,5cm)
G	1 <sup>9</sup> / <sub>16</sub> (4cm)
H	25 <sup>1</sup> / <sub>2</sub> (65cm) / 31 <sup>1</sup> / <sub>2</sub> (80cm)

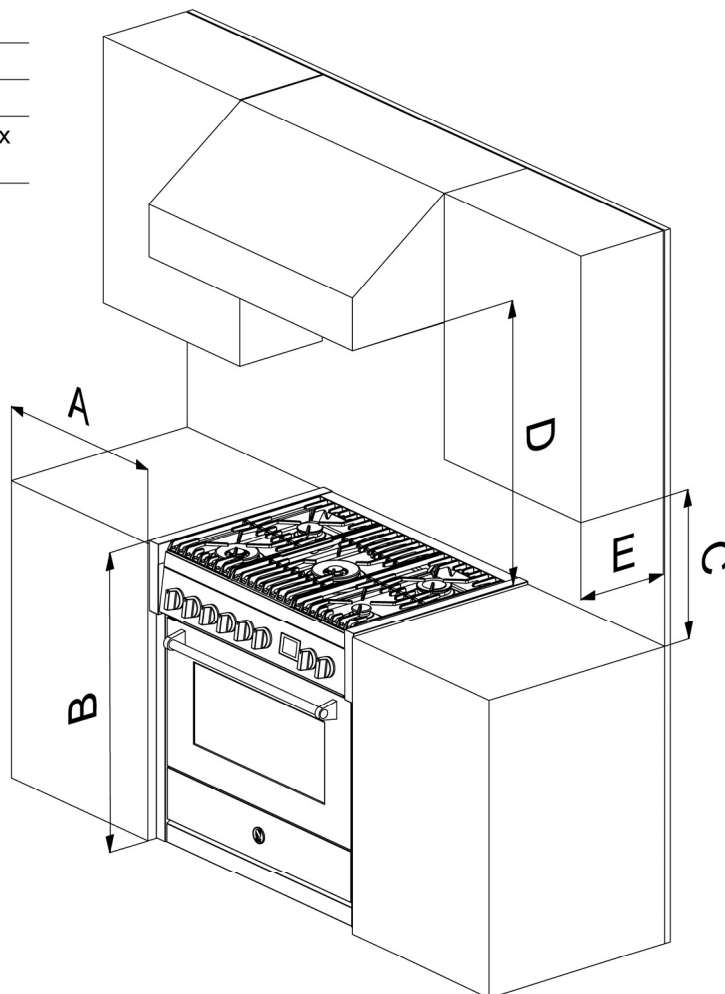
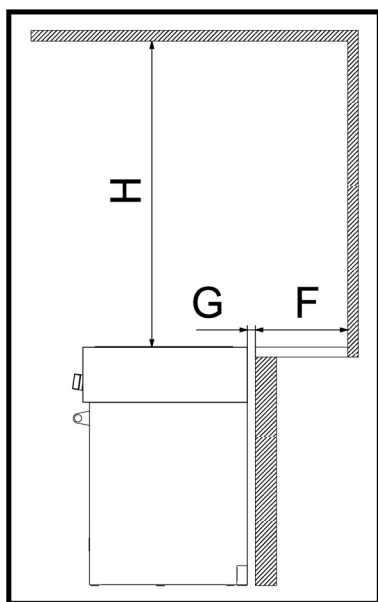



A	20 <sup>3</sup> / <sub>4</sub> (52cm)
B	9 <sup>1</sup> / <sub>8</sub> (23cm)
C	13 <sup>1</sup> / <sub>4</sub> (34cm)
D	7 <sup>5</sup> / <sub>8</sub> (20cm)
E	1 <sup>9</sup> / <sub>16</sub> (4cm)

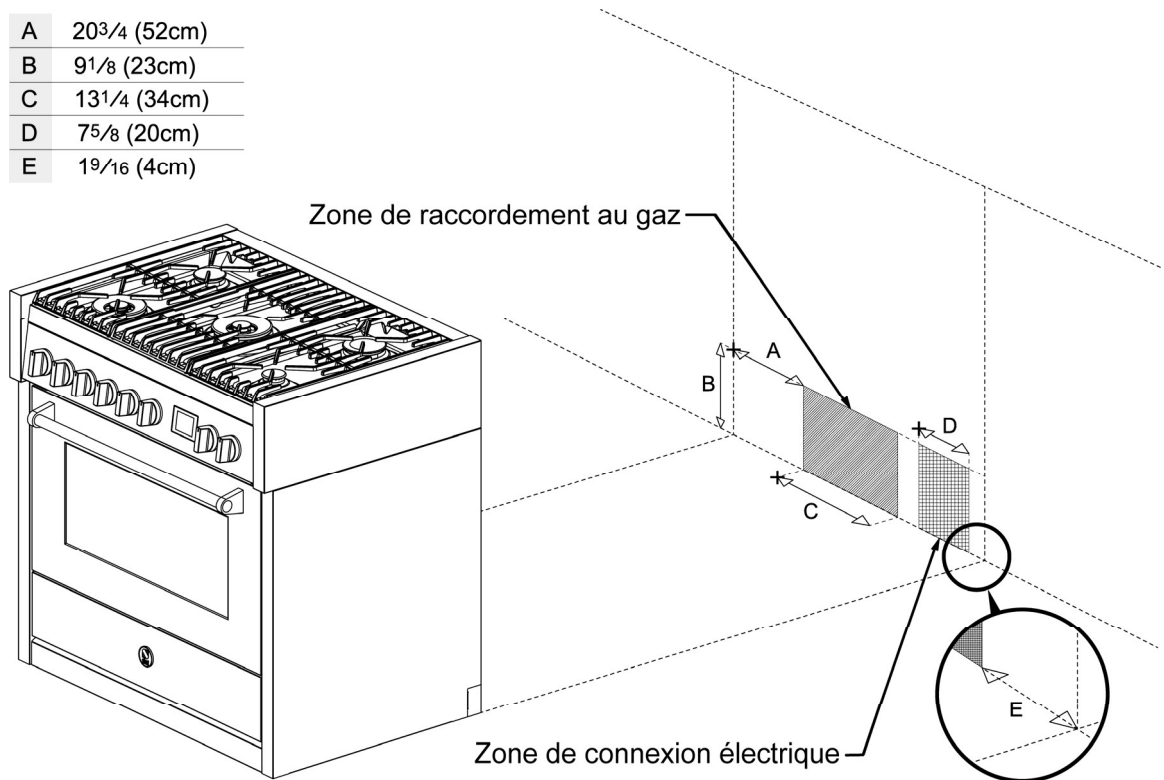

## 4.3 Avertissement général

### ! AVERTISSEMENT

Les installations suivantes devront être effectuées par un technicien installateur qualifié. Le technicien installateur est responsable de la bonne mise en marche selon les normes de sécurité en vigueur. Avant d'utiliser l'appareil, enlever les protections en plastique sur le panneau de commandes, sur les parties en acier inox, etc.

Le constructeur décline toute responsabilité concernant d'éventuels dommages sur des personnes, des animaux ou des choses provoqués par le non-respect des normes indiquées ci-dessus (cf. chapitre "3. Avertissements pour la sécurité et l'utilisation").

### ! ATTENTION

Les pieds ne sont pas adaptés au déplacement de l'appareil sur de longues distances.

Ne pas utiliser la poignée de la porte du four pour les opérations de levage et de manutention, y compris celle nécessaire pour enlever l'appareil de l'emballage.

En raison du poids et de la taille de la cuisinière et pour réduire le risque de blessures ou de dommages au produit : **deux personnes ou plus sont nécessaires pour une installation correcte.**

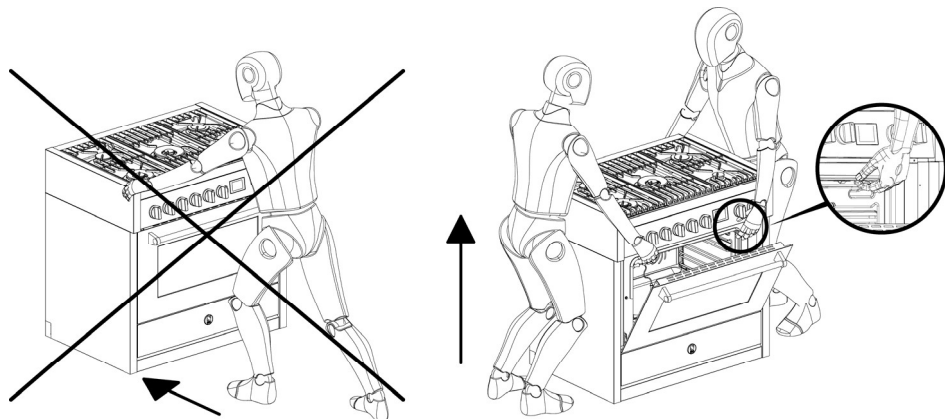

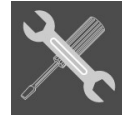

## 4.4 Pieds de stabilité

### ! ATTENTION

La cuisinière est livrée avec les pieds standard montés. **Pour assurer la stabilité de la cuisinière, il est obligatoire monter les pieds supplémentaires fournis.**

**Les pieds ne sont pas adaptés au déplacement de l'appareil sur de longues distances.**

### ! AVIS

Avant de procéder au retournement de la cuisinière, il est conseillé d'enlever toutes les parties qui ne sont pas fixées de façon stable à la cuisinière, notamment les grilles du plan de cuisson et les brûleurs. Pour alléger le poids de la cuisinière, il est conseillé d'enlever aussi les accessoires présents à l'intérieur du four, de façon à éviter toute détérioration accidentelle au cours de l'opération de retournement.

Pour monter les pieds, il est possible de procéder de deux façons:

- A** En soulevant l'appareil du sol.
- B** En couchant l'appareil sur l'arrière.

Sortir les pieds de l'intérieur de l'emballage et les visser sur le fond de la cuisinière.

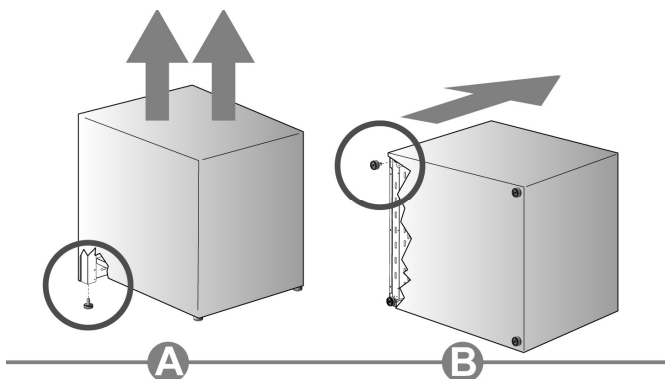

### ! AVIS

Le réglage final des pieds, pour mettre à niveau l'appareil au sol, **devra être fait au terme des branchements gaz et électrique.**

## 4.5 Installer le support anti-basculement

### ! AVERTISSEMENT

#### **Risque de basculement**

Une personne, enfant ou adulte, peut faire basculer la cuisinière et subir des blessures mortelles.

Vérifier si le support anti-basculement a été installé.

S'assurer que le support anti-basculement est engagé lorsque la cuisinière est déplacée.

**Ne pas utiliser la cuisinière si le support anti-basculement n'est pas installé.**

**Le non-respect de ces directives expose enfants et adultes à un risque de décès ou de brûlures graves.**

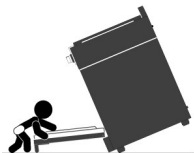

Le support anti-basculement livré avec la cuisinière **doit être correctement fixé au mur postérieur ou au sol**, comme indiqué sur les images. Faire glisser la cuisinière contre le mur jusqu'à ce que les supports soient complètement insérés dans leurs logements à l'arrière de la cuisinière.



## A) Fixation au mur

- A 1 1/2 (3,8cm)
- B 1 11/16 (4,3cm)
- C 1 11/16 (4,3cm)
- D 1 (2,5cm)

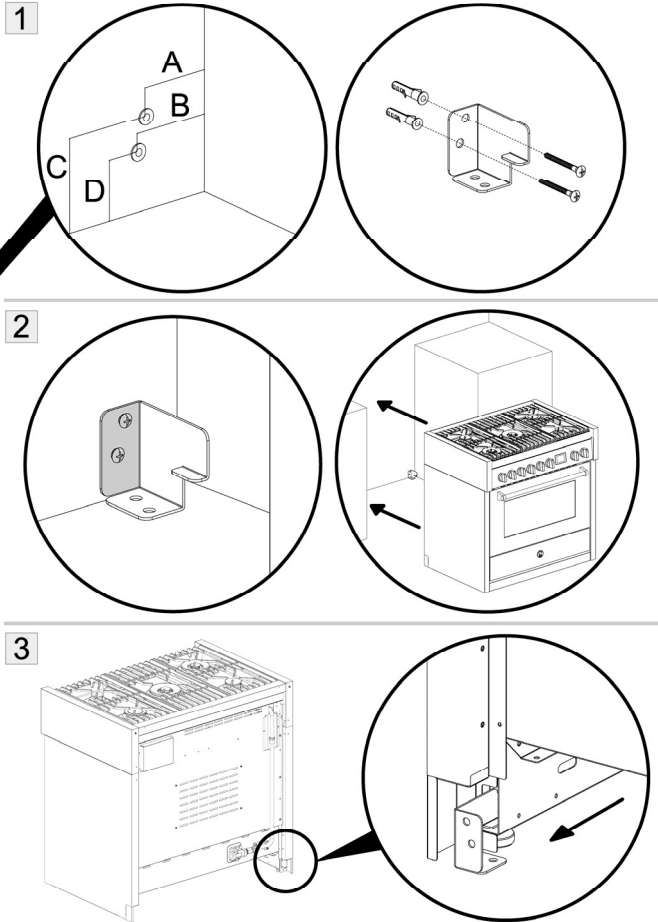
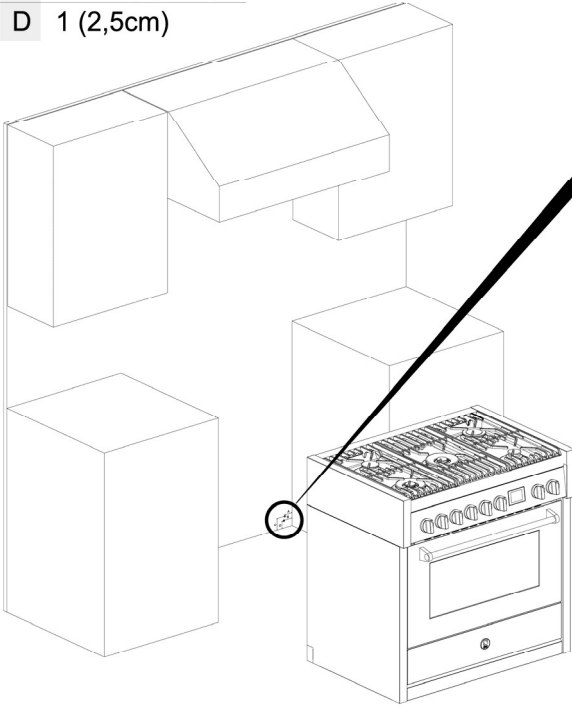

## B) Fixation au sol

- A 1 9/16 (4cm)
- B 1 11/16 (4,3cm)
- C 1/2 (1,3cm)
- D 1 1/8 (2,8cm)

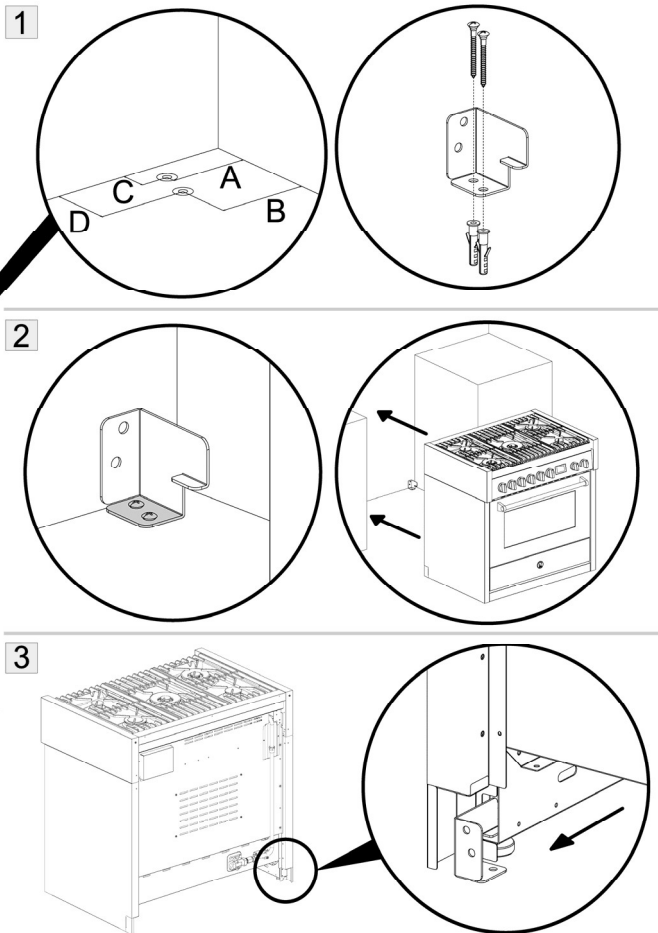
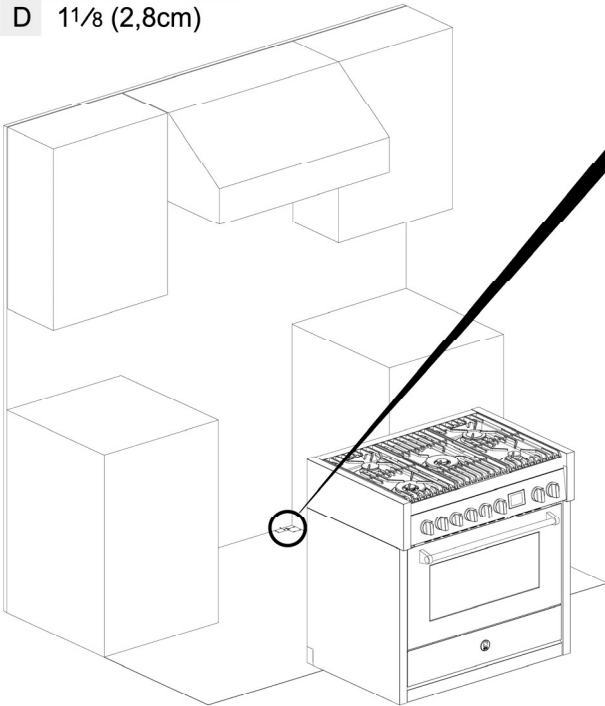

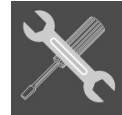

## 4.6 Montage de la moulure avant

Pour certains modèles de cuisinière est disponible une moulure avant de complément de la ligne esthétique.

### ! AVIS

Avant de procéder au retournement de la cuisinière, il est conseillé d'enlever toutes les parties qui ne sont pas fixées de façon stable à la cuisinière, notamment les grilles de cuisson et les brûleurs. Pour alléger le poids de la cuisinière, il est conseillé d'enlever aussi les accessoires présents à l'intérieur du four, de façon à éviter toute détérioration accidentelle au cours de l'opération de retournement.

### 4.6.1 Cuisinière de 100 cm avec triple four

La moulure est fournie avec la série **Genesi**.

Pour le montage, procéder comme suit:

- incliner la cuisinière vers l'arrière;
- approcher la moulure **A** du logement de montage de la façon indiquée dans l'illustration;
- appliquer la moulure jusqu'à obtenir le contact en butée avec le logement de montage;
- tirer vers le bas la moulure de telle sorte qu'elle s'accroche avec les 4 pivots **B** (deux à l'arrière et un sur chaque flanc) déjà présents sur la cuisinière.

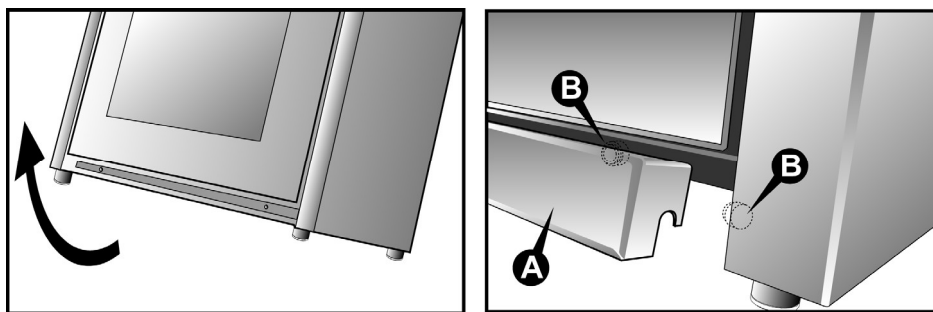

### 4.6.2 Cuisinière série Genesi

La moulure est fournie avec la série **Genesi**.

Pour le montage, procéder comme suit:

- incliner la cuisinière vers l'arrière;
- approcher la moulure **A** du logement de montage de la façon indiquée dans l'illustration;
- appliquer la moulure jusqu'à obtenir le contact en butée avec le logement de montage;
- tirer vers le bas la moulure de telle sorte qu'elle s'accroche avec les 4 pivots **B** (deux de chaque côté) déjà présents sur la cuisinière.

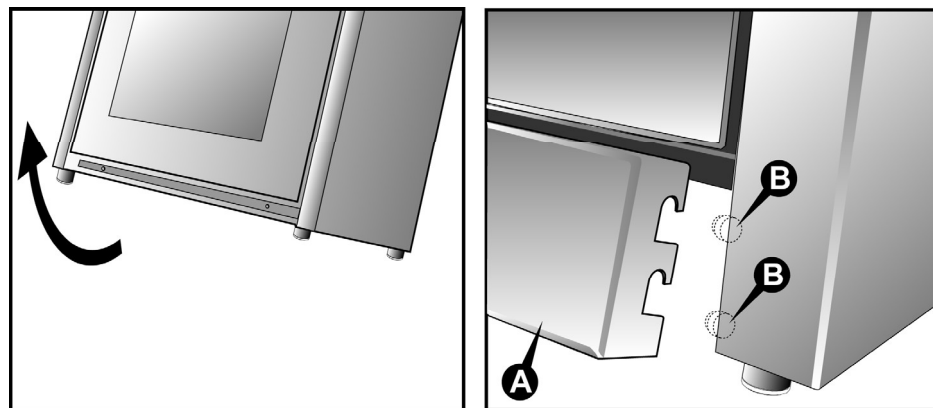



## 4.7 Montage des guides télescopiques

Pour le montage, procéder comme suit:

- sortir les guides télescopiques **A** depuis l'intérieur de l'emballage et enlever toutes les pellicules de protection;
- enlever tous les accessoires présents dans le four;
- placer le guide télescopique à la hauteur voulue en accrochant le côté supérieur au châssis (détail **1**) puis le tourner jusqu'à obtenir l'accrochage du côté inférieur, répéter l'opération pour le côté opposé et pour les autres niveaux;
- faire glisser en avant les guides télescopiques et placer l'accessoire choisi de la façon indiquée dans le détail **2**;
- remettre en place dans le four les accessoires précédemment enlevés.

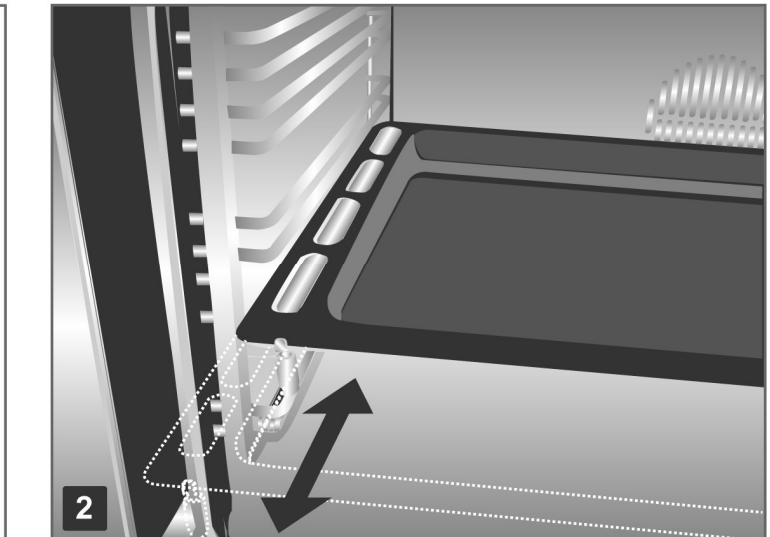
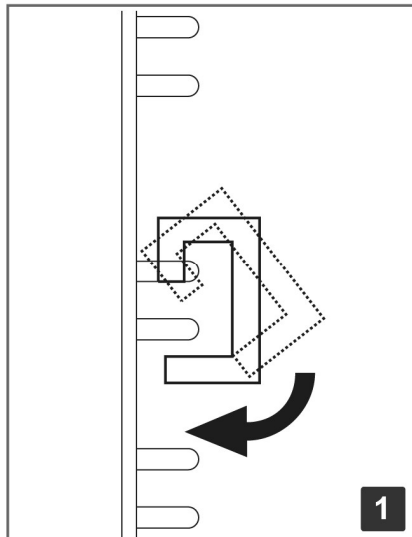
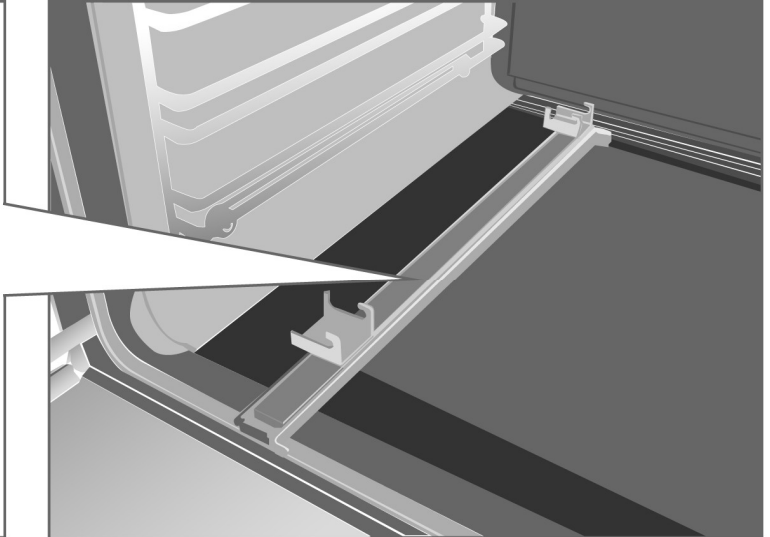
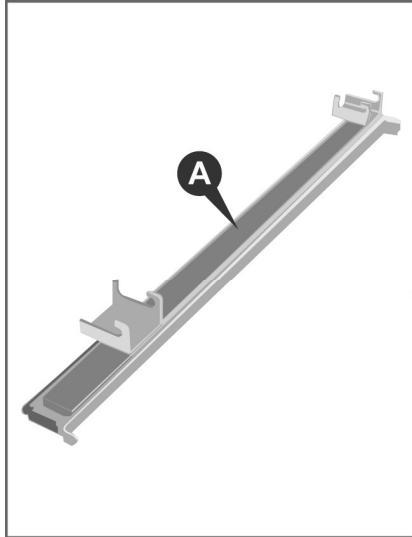



### 4.8 Montage de la protection arrière

La protection arrière doit être installée **avant toute utilisation de la cuisinière** afin de garantir la ventilation appropriée du compartiment du four. Pour assembler, procéder comme indiqué.

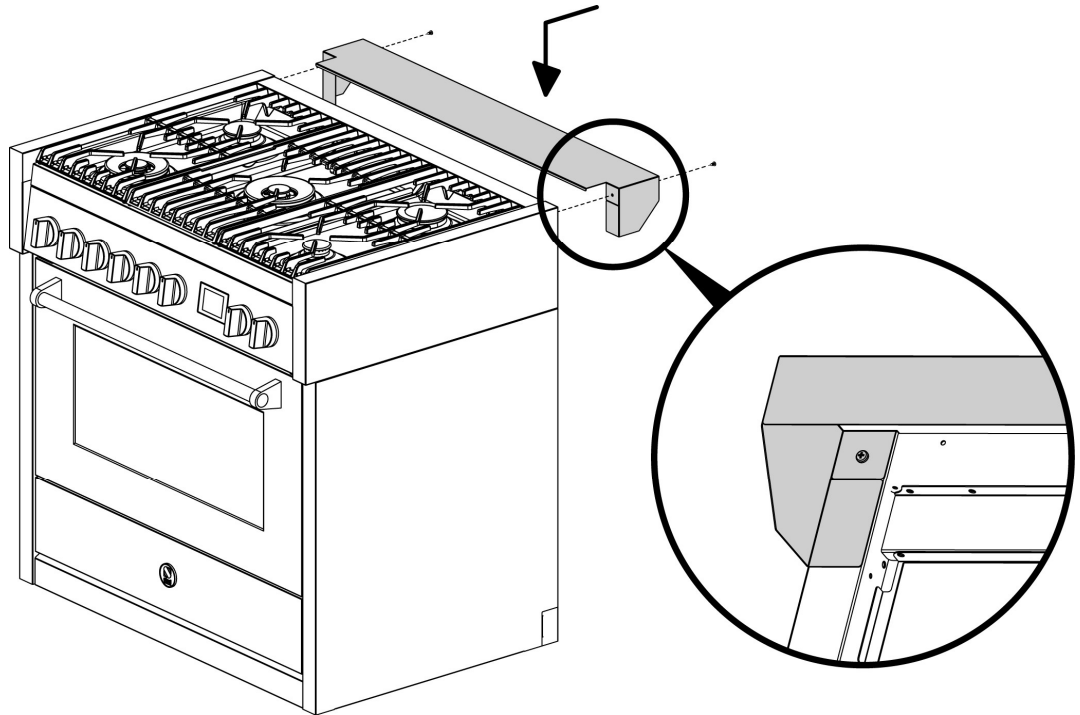



## 5. Connexion électrique

### ⚠ AVERTISSEMENT

#### RISQUE DE CHOC ÉLECTRIQUE

Disjoncter l'alimentation électrique au niveau du disjoncteur ou de la boîte à fusibles avant d'installer l'appareil.

Prévoyez une mise à la terre adéquate pour l'appareil.

Utilisez uniquement des conducteurs en cuivre.

Ne pas respecter ces instructions peut entraîner des blessures graves, voire la mort.

### ⚠ ATTENTION

Prévoir sur la ligne d'alimentation de l'appareil un dispositif d'interruption omnipolaire avec une distance d'ouverture des contacts égale ou supérieure à 0,1" (3 mm) placé de manière accessible et proche de l'appareil.

Vérifier que la valve de limitation et l'installation domestique sont en mesure de supporter la charge électrique de l'appareil.

La fiche à l'extrémité du câble d'alimentation ainsi que la prise murale doivent être du même type et conformes aux normes sur les implantations électriques en vigueur. Vérifier que la ligne d'alimentation est pourvue d'une prise de terre. Avant d'effectuer le branchement électrique, vérifier l'efficacité de la prise de terre. Après l'installation de l'appareil la fiche de prise de courant doit être accessible pour l'inspection périodique.

**Le câble de terre vert ne doit pas subir d'interruption.**

Le câble électrique ne doit pas être en contact avec des parties ayant des températures supérieures à 122°F (50°C) en plus de la température ambiante.

**Éviter l'utilisation de réducteurs, adaptateurs ou dérivateurs.**

### 5.1 Connexion et changement du câble électrique

#### ⚠ AVIS

Pour la connexion du câble électrique il est nécessaire d'accéder à la **boîte à bornes**. Elle est située à l'arrière de l'appareil comme indiqué sur le dessin.

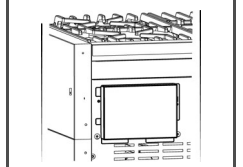

Procéder comme suit:

- ouvrir la boîte à bornes;
- dévisser la vis **A** (qui bloque le câble);
- desserrer les contacts à vis et consulter la section "5.2 Type d'alimentation" pour connecter le câble **fourni** à la boîte à bornes.

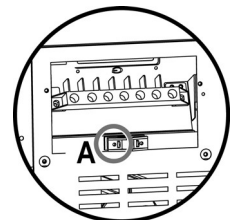



Cet appareil **est équipé** en usine d'un cordon d'alimentation électrique de type 4 fils avec cosses à bride de 1/4" (L1, L2, N, Terre) adapté à une utilisation sur la cuisinière, type SRDT 2x6AWG + 2x8AWG homologué UL/CSA pour 125/250 VAC, 50A avec une prise enfichable type NEMA 14-50P; longueur de câble 4'.

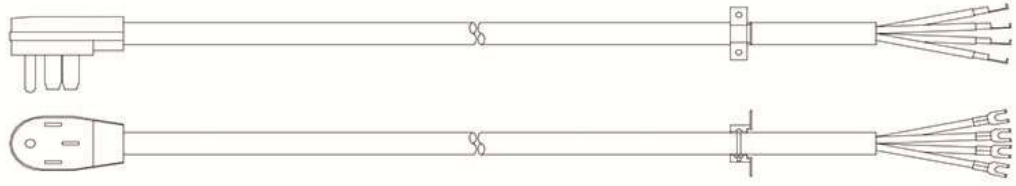

### ! AVIS

Si le cordon d'alimentation doit être remplacé, il le sera par un **cordons identiques qui aura les mêmes caractéristiques techniques.**

## 5.2 Type d'alimentation

Il est possible d'obtenir différents branchements en fonction du voltage en déplaçant simplement les petits câbles sur la boîte à bornes comme indiqué dans les **schémas** suivants.

Selon le modèle, consulter le tableau "**BRANCHEMENT A LA BOÎTE À BORNES**" à la page 45.

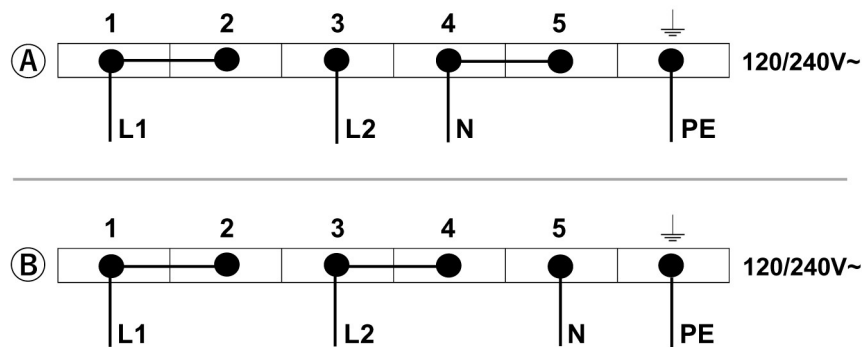

Couleurs des câbles:

- **vert:** PE terre;
- **rouge:** L1 phase 1;
- **noir:** L2 phase 2;
- **blanc:** N neutre.



BRANCHEMENT A LA BOÎTE À BORNES		
CUISINIÈRE 1 FOUR	PUISSANCE kW	ALIMENTATION
CUISINIÈRE 6 BRÛLEURS (1 FOUR)	3,6	SCHEMA <b>A</b>
CUISINIÈRE 4 BRÛLEURS (1 FOUR) + M	3,6	
CUISINIÈRE 4 BRÛLEURS (1 FOUR) + T	6,0	
CUISINIÈRE 2 FOURS	PUISSANCE kW	ALIMENTATION
CUISINIÈRE 6 BRÛLEURS (2 FOURS)	4,5	SCHEMA <b>A</b>
CUISINIÈRE 4 BRÛLEURS (2 FOURS) + M	4,5	
CUISINIÈRE 4 BRÛLEURS (2 FOURS) + T	6,9	
CUISINIÈRE 4 BRÛLEURS (2 FOURS) + M + T	7,5	
CUISINIÈRE 3 FOURS	PUISSANCE kW	ALIMENTATION
CUISINIÈRE 6 BRÛLEURS (3 FOURS)	6,6	SCHEMA <b>A</b>
CUISINIÈRE 4 BRÛLEURS (3 FOURS) + M	6,6	
CUISINIÈRE 4 BRÛLEURS (3 FOURS) + T	9,0	SCHEMA <b>B</b>
M = MEGA WOK		
T = FRY-TOP		

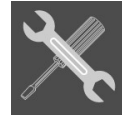

## 6. Préparation de la ventilation



Avant d'installer la hotte d'extraction, consulter les réglementations locales ou régionales en matière de construction et d'installation pour connaître les critères spécifiques aux espaces de dégagement. Pour plus d'informations, se reporter aux instructions d'installation de la hotte fournies par le fabricant.

**En cas d'installation murale**, la hotte doit présenter une largeur au moins égale à celle de la cuisinière. Lorsque l'espace le permet, il peut être souhaitable d'installer une hotte plus large que la cuisinière, pour une meilleure ventilation.

**En cas d'installations autonomes**, la largeur de la hotte doit dépasser celle de la cuisinière d'au moins 3" (76 mm) de chaque côté.

Pour une meilleure extraction des fumées et des odeurs, le bord inférieur de la hotte doit se trouver entre 25" ½ (65 cm) et 31" ½ (80 cm) au-dessus de la surface de cuisson de la cuisinière.

Si la hotte contient des matériaux combustibles (par ex. parement en bois), elle doit être installée à au moins 36" (914 mm) au-dessus de la surface de cuisson.

En présence d'un volume élevé d'air de ventilation, il est recommandé de disposer d'une source d'air de remplacement extérieur. Cela est particulièrement important pour les habitations fermées hermétiquement et fortement isolées. Consulter une entreprise de chauffage et de ventilation qualifiée.

## 7. Branchement au gaz

### ! ATTENTION

Les conditions de réglage de l'appareil sont indiquées sur la plaque présente derrière l'appareil.

Les appareils à gaz de ville non branchés à une conduite d'évacuation des produits de combustion, ne doivent pas provoquer de concentration de monoxyde de carbone telle qu'elle puisse présenter un risque pour la santé des personnes exposées en fonctionnement du temps d'exposition prévu pour ces personnes.

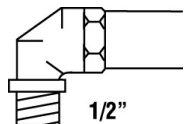

Il est recommandé de contrôler que l'appareil est adapté au type de gaz distribué. Le branchement au tuyau du gaz doit être effectuée dans les règles de l'art, conformément aux normes en vigueur qui prescrivent l'installation d'un robinet de sécurité situé à l'extrémité du tuyau. Le tuyau de branchement au gaz 1/2" fileté est situé à l'arrière de l'appareil à droite.

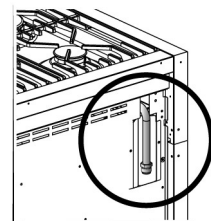

### 7.1 Branchement au LP Propane

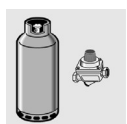

Utiliser un régulateur de pression et réaliser le branchement sur la bouteille en respectant les indications établies par les normes en vigueur.



## 7.2 Tuyau de rallonge et régulateur de pression

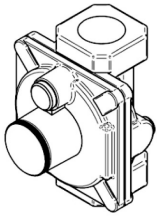

La pression de service pouvant fluctuer en fonction de la demande locale, chaque appareil de cuisson à gaz doit être équipé d'un régulateur de pression sur la ligne de service d'admission pour un fonctionnement fiable et efficace.

Le régulateur de pression **livré avec l'appareil** comporte deux filets femelles de 1/2" NPT. Le régulateur doit être installé correctement afin d'être accessible lorsque l'appareil est installé en position finale.

La pression d'admission doit être contrôlée avec un manomètre et correspondre aux valeurs indiquées ci-dessous:

**Gaz naturel** = 5.0" W.c.P.  
**LP Propane** = 10.0" W.c.P.

La pression de la conduite d'admission en amont du régulateur doit être de 1" W.c.P. plus haute sur la pression au collecteur afin de vérifier la pression du régulateur.

Le régulateur utilisé sur cette cuisinière peut supporter une pression d'admission maximum de 1/2 PSI (10.0" W.c.P.). Si la pression sur la ligne dépasse cette valeur, un régulateur de réduction est nécessaire.

L'appareil, sa soupape de fermeture individuelle et le régulateur de pression doivent être déconnectés de la ligne du gaz pendant tout test de pression du système à des pressions dépassant 1/2 psig (3.45 kPa).

La soupape de fermeture manuelle individuelle doit être en position **OFF** pendant tout test de pression du système des conduites d'alimentation du gaz à des pressions de test égales ou inférieures à 1/2 psig (3.45 kPa).

Pour l'assemblage, procéder comme indiqué aux pages 47 et 48 (**Fig. 1/6**).

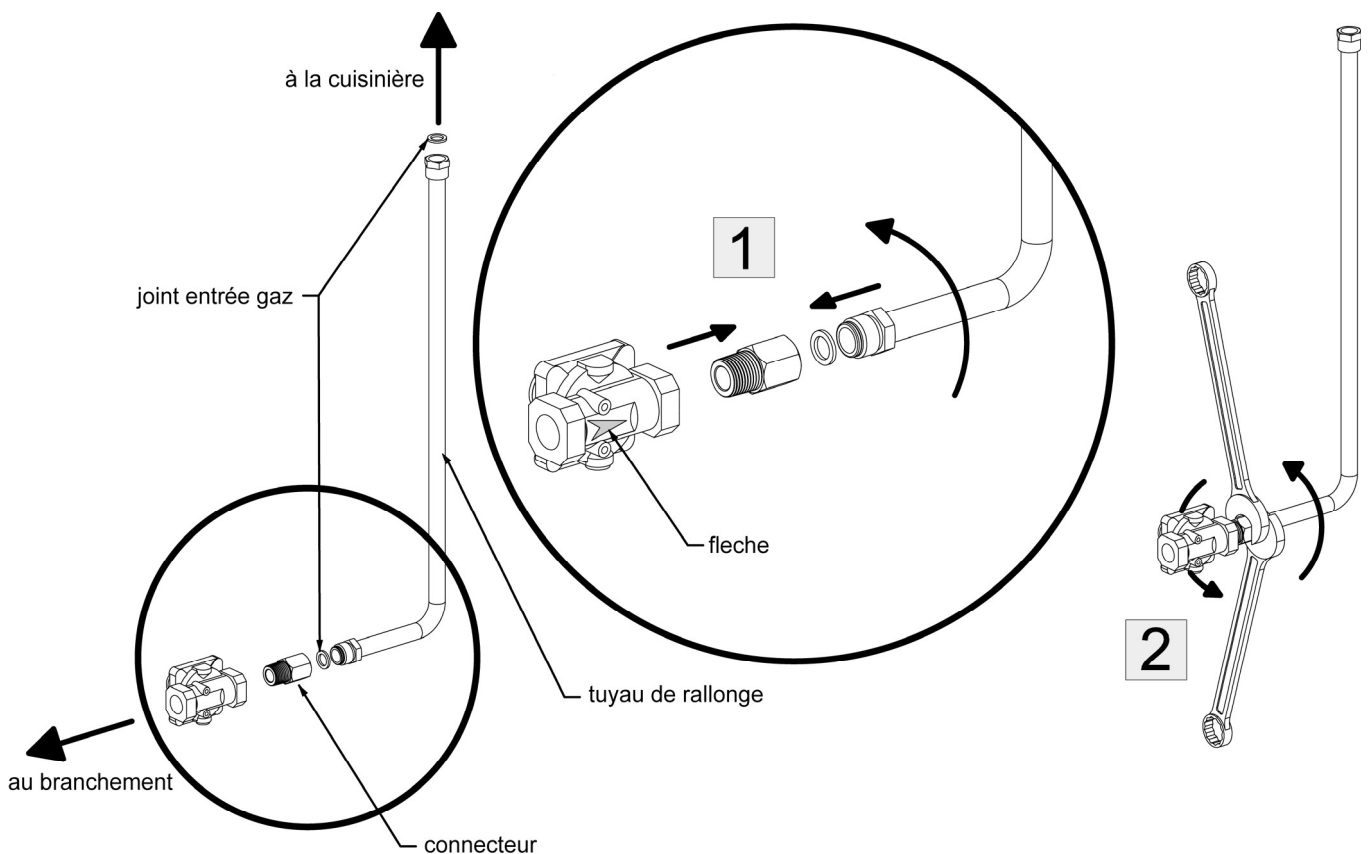

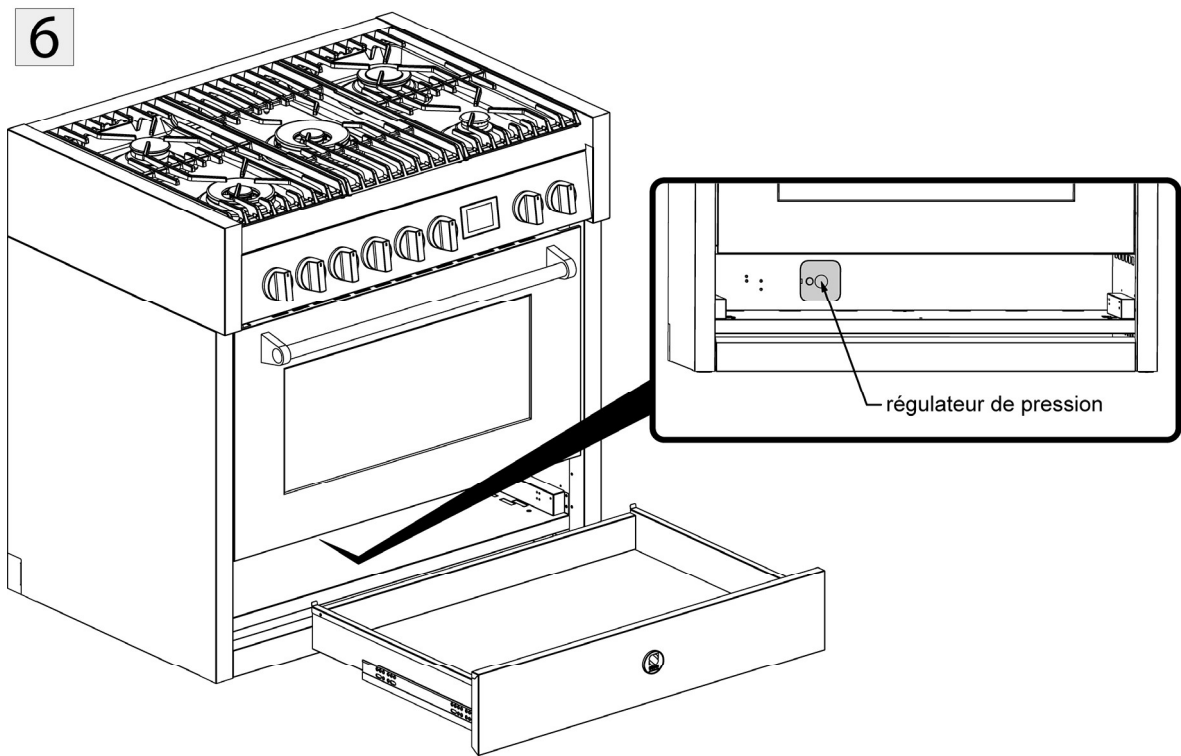
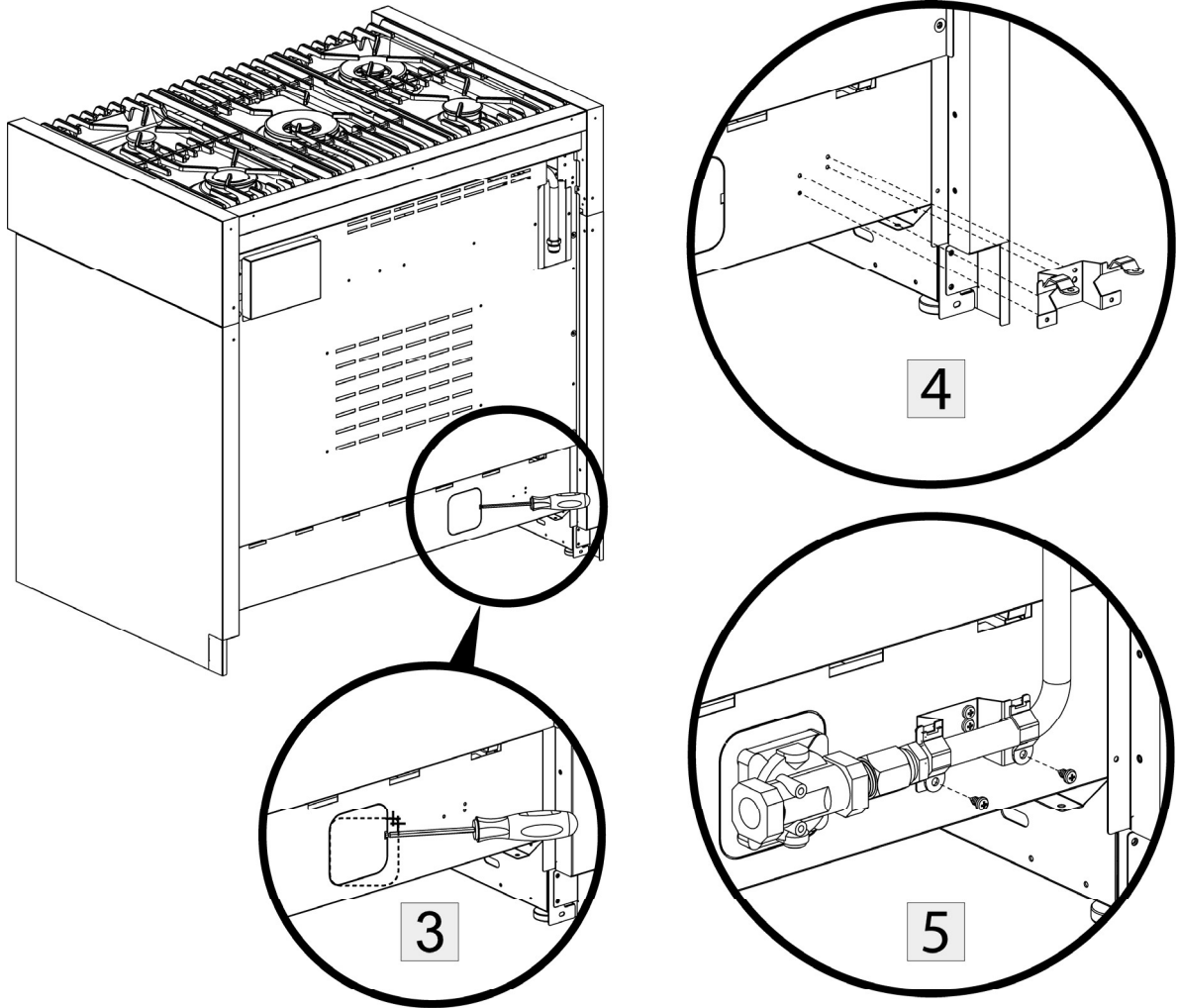



## 7.3 Réglages du gaz

### ! AVERTISSEMENT

L'ensemble de conversion doit être installé par un organisme de service qualifié, conformément aux directives du fabricant ainsi qu'à tous les codes applicables et à toutes les exigences des autorités compétentes. Si les directives ne sont pas suivies à la lettre, un incendie, une explosion ou une émission de monoxyde de carbone pourrait se produire et entraîner des dommages matériels et des blessures graves ou mortelles. L'organisme de service qualifié est responsable de l'installation appropriée de cet ensemble de conversion. L'installation n'est pas considérée adéquate et complète tant que le fonctionnement de l'appareil converti n'a pas été vérifié, conformément aux directives du fabricant fournies avec l'ensemble de conversion.

### ! AVIS

Les injecteurs, non fournis avec l'appareil, doivent être demandés au Centre d'assistance.

Si l'appareil de cuisson n'est pas adapté au type d'alimentation disponible, il est nécessaire d'en changer les injecteurs et régler le débit minimum.

Pour changer les injecteurs du plan de cuisson effectuer les opérations suivantes:

- enlever les grilles;
- enlever les brûleurs et les couronnes (**Fig. A**);
- extraire l'injecteur (**Fig. B / Fig. C**) et le changer avec un injecteur adapté au nouveau type de gaz (voir "**TABLEAU INJECTEURS DE GAZ**" page 50);
- si l'appareil est pourvu de pièces d'adaptation, remplacer l'étiquette indiquant le type de gaz (située derrière l'appareil) par la nouvelle étiquette fournie avec les injecteurs de rechange;
- remonter le tout en effectuant les opérations dans le sens inverse du démontage en faisant attention de bien mettre en place la couronne sur le brûleur.

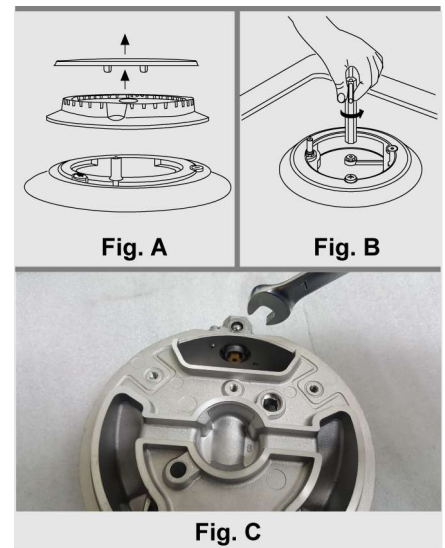

### 7.3.1 Réglage du régulateur de pression

Le régulateur de pression est positionné sur le côté arrière gauche de la cuisinière et est accessible en ouvrant le tiroir (comme illustré sur la **Fig. 6** à la page 48).

Pour régler le régulateur de pression, procéder comme suit:

- 1 dévisser le couvercle du régulateur;
- 2 dévisser le composant **A**, inverse et visser-le selon la réglementation LP Propane (ou Gaz naturel).

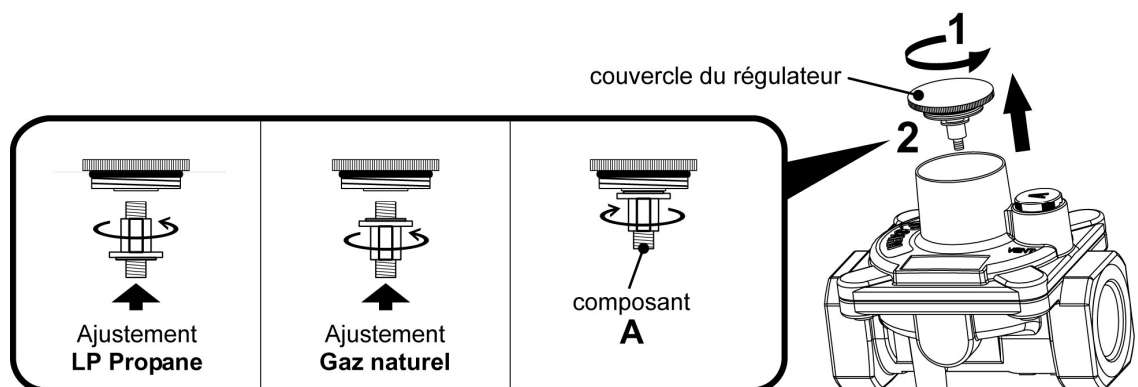

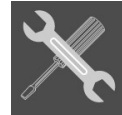

### 7.3.2 Débit minimum des robinets du plan avec valve

- Allumer le brûleur et tourner le levier de commande sur la position de débit minimum **Lo**;
- enlever la poignée;
- avec un tournevis régler la vis interne **Z** jusqu'à obtenir une flamme minimum correcte;
- remonter la poignée.

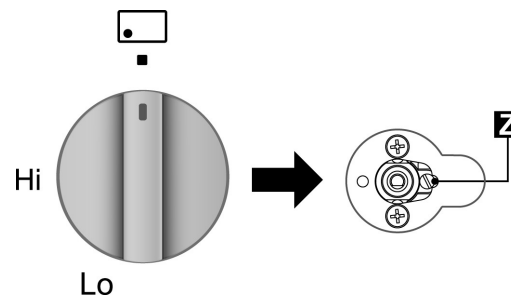

- Dévisser la vis **Z** de réglage pour augmenter le débit ou au contraire la dévisser pour le diminuer.
- Le réglage est correct quand la flamme minimum mesure environ **0,1"** ou **0,2"** (**3** ou **4 mm**).
- Pour le **Gaz naturel**, la vis de réglage doit être vissée à fond.

#### ATTENTION

Quand on passe d'un coup du débit maximum au débit minimum et vice versa **vérifier que la flamme ne s'éteint pas**.

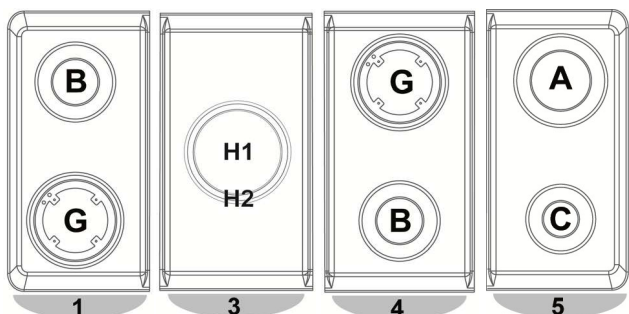

Le plan s'obtient par composition des **4 modules** indiqués:

- les modules **1** et **5** sont fixes pour toutes les cuisinières;
- les modules **3** et **4** dépendent de la version de cuisinière achetée et peuvent être remplacés par des modules électriques.



TABLEAU INJECTEURS DE GAZ

**LAITON**

TYPE DE GAZ	in. w.c.	INJECTEUR	BYPASS	TYPE ET POSITION DU BRÛLEUR	TAUX MAX		TAUX MIN	
		diam. (mm)	diam. (mm)		Btu/hr	W	Btu/hr	W
GAZ NATUREL	5"	0,9	Aju	AUXILIAIRE (C)	4200	1231	1200	352
		1,2	Aju	SEMI-RAPIDE (B)	7500	2198	1600	469
		1,5	Aju	RAPIDE (A)	11500	3370	2900	850
		1,65	Aju	WOK (G)	13500	3956	5300	1553
		0,8 1,65	Aju	MEGA WOK (H1/H2)	3200 13800	938 4043	900 5200	264 1524
LP PROPANE	10"	0,53	0,35	AUXILIAIRE (C)	3000	879	1200	351,6
		0,73	0,4	SEMI-RAPIDE (B)	5600	1641	1600	468,8
		0,95	0,55	RAPIDE (A)	9500	2784	2900	849,7
		1	0,65	WOK (G)	10600	3106	3800	1113,4
		0,5 1	0,35 0,7	MEGA WOK (H1/H2)	2600 10500	762 3077	1100 3900	322,3 1142,7

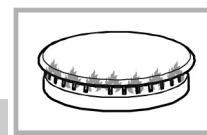

EE %	90 / 100			EE %	90 / 100		
55.5	 1	 4	 5	55.2	 1	 3	 5
EE %	90 / 100			EE %	120		
56	 1	FRY-TOP	 5	55.2	 1	 3	FRY-TOP 5
EE %	AUXILIAIRE (C)	SEMI-RAPIDE (B)	RAPIDE (A)	WOK (G)	MEGA WOK (H1/H2)		
	—	56.5	58.4	53.2	52.8		

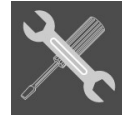

## 8. Opérations finales

Avant d'utiliser le four pour la préparation de nourriture, nettoyer minutieusement la cavité avec une solution d'eau chaude et de savon afin d'éliminer les résidus de matériaux d'emballage et tout débris ou poussière résultant de l'installation, puis rincer et sécher.

### 8.1 Mise à niveau de la cuisinière au sol

Après avoir effectué les branchements à l'électricité et au gaz, mettre la cuisinière à niveau au sol au moyen des pieds réglables.

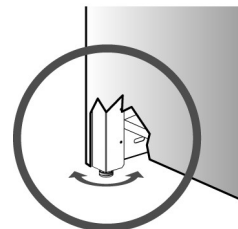

### 8.2 Réglage en hauteur du tiroir

Sur le côté inférieur du tiroir, aux extrémités droite et gauche, se trouvent les "clips" de réglage de la hauteur.

En tournant le levier **A** l'on obtient le rehaussement du tiroir de **0,1" (3 mm)**.

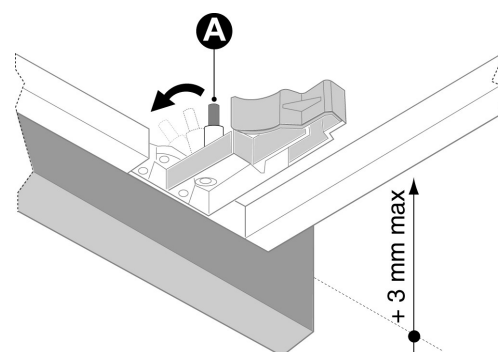

### 8.3 Liste de contrôle d'installation

- |                                     |   |
|-------------------------------------|---|
| <input checked="" type="checkbox"/> | La cuisinière est-elle installée sur ses pieds ?  |
| <input checked="" type="checkbox"/> | La protection arrière est-elle connectée de manière fiable ?  |
| <input checked="" type="checkbox"/> | Le dispositif anti-basculement a-t-il été installé correctement ?   |
| <input checked="" type="checkbox"/> | Le dégagement des armoires latérales est-il conforme aux instructions du fabricant ?                                  |
| <input checked="" type="checkbox"/> | L'électricité est-elle correctement mise à la terre ?   |
| <input checked="" type="checkbox"/> | La ligne de service du gaz est-elle connectée selon les directives du fabricant ?                                     |
| <input checked="" type="checkbox"/> | Tou(te)s les soupapes, butées et joints appropriés ont-ils été installés entre la cuisinière et la ligne de service ? |
| <input checked="" type="checkbox"/> | Les fuites de la connexion du gaz ont-elles été vérifiées ?   |
| <input checked="" type="checkbox"/> | La cuisinière a-t-elle été prévue pour le type de gaz disponible dans la maison ?                                     |
| <input checked="" type="checkbox"/> | La flamme apparaît-elle bleu vif, sans jaune, tache ou remontée de flamme ?   |
| <input checked="" type="checkbox"/> | Le minimum pour tous les brûleurs a-t-il été réglé ?  |
| <input checked="" type="checkbox"/> | L'éclairage du four fonctionne-t-il correctement ?  |

---

---

---

---

---

---

---

---

---

---

---

---

---

---

---

---

---

---

---

---

---

---



[www.steel-cucine.com](http://www.steel-cucine.com)



**STEEL SRL**

Via dell'Agricoltura, 21  
41012 Carpi (Mo) - Italy  
T. +39 059 645180  
[steel@steel-cucine.com](mailto:steel@steel-cucine.com)

---

B00090 ZA1728 01/24.