

F7IRC3601
F7SRC36S1
F7IRC3001
F7SRC30S1
F7IRC2401
F7SRC24S1

REFRIGERATOR

RÉFRIGÉRATEUR

REFRIGERADOR

EN **USER MANUAL**

FR **MODE D'EMPLOI**

ES **MANUAL DEL USUARIO**

1 IMPORTANT DIRECTIONS OF SAFETY AND THE ENVIRONMENT	6
1.1 For your safety.....	6
1.2 Important information when using the appliance.....	6
1.3 Caring for the environment.....	7
2 INSTALLATION	7
2.1 Installation.....	7
2.2 Connection to electrical power supply.....	7
3 BEFORE STARTING	8
3.1 Know your appliance.....	8
3.2 Model / serial identification.....	8
3.3 Main components.....	10
3.4 Electronic Control.....	11
3.5 Main control panel.....	11
4 APPLIANCE SWITCHING ON AND OFF	12
4.1 Turning the appliance on and off.....	12
4.2 How to adjust the temperature for different requirements.....	13
4.3 Messages and alarms.....	14
5 CUSTOMIZE FUNCTIONS AND SETTINGS	14
5.1 Functions.....	14
5.2 Settings.....	18
6 INTERNAL LAYOUT	24
6.1 Internal layout (positioning, adjustment, removal).....	24
7 LIGHTING	25
7.1 Lighting.....	25
8 FOOD STORAGE	25
8.1 General directions.....	25
8.2 How to maintain good food quality.....	26
9 CARE AND CLEANING	27
9.1 Care and Cleaning.....	27
9.2 Internal cleaning.....	27
9.3 Cleaning of the toe kick cover and condenser.....	27
10 TROUBLESHOOTING GUIDE	29
10.1 Troubleshooting Guide.....	29
10.2 Error messages appearing on the display.....	30

 This is the safety alert symbol. This symbol alerts you to potential hazards that can kill or hurt you and others. All safety messages will follow the safety alert symbol and either the word "DANGER" or "WARNING." These words mean:

 **WARNING** You can be killed or seriously injured if you don't follow instructions.

 **DANGER** You can be killed or seriously injured if you don't immediately follow instructions.

All safety messages will tell you what the potential hazard is, tell you how to reduce the chance of injury, and tell you what can happen if the instructions are not followed.

SAVE THESE INSTRUCTIONS!

WARNING IMPORTANT SAFETY INSTRUCTIONS

This manual contains operational instructions for the users of the appliance.

Keep this manual in an easily accessible place for future reference.

Improper installation, adjustment, alteration, service or maintenance can cause property damage, injury, or death.

Read the installation, operating, and maintenance instructions thoroughly before installing or servicing this equipment.

To reduce risk of fire, electric shock, or injury to persons when using your appliance, follow basic precautions, including the following:

- > Children should be supervised to ensure that they do not play with the appliance.
- > This appliance is not intended for use by persons (including children) with reduced physical, sensory or lack of experience and knowledge unless they have been given supervision or instruction concerning use of the appliance by a person responsible for their safety.
- > This appliance is designed to refrigerate beverages and foods and is intended for domestic use.
- > This appliance is intended to be used in household and similar applications such as: staff kitchen areas in shops, offices, and other working environments; farm houses and by clients in hotels, motels, and other residential-type environments; bed and breakfast-type environments; and catering and similar non-retail applications.
- > Do NOT use an extension cord or adapter.
- > Plug into a grounded 3 prong outlet.
- > Do not remove ground prong.
- > A qualified installer / plumber must complete the water connection (if available).
- > The appliance should be supplied only with drinkable water (if water connection is present).

 **WARNING** In the event of a power failure, do not attempt to operate this appliance.

 **WARNING** Keep the appliance area free and clear from combustibles or flammable materials and vapors.

 **WARNING** Keep ventilation openings, in the appliance enclosure or in the built-in structure, clear of obstruction. Do not obstruct the air intake or exhaust openings of the appliance.

 **WARNING** Do not store explosive substances such as aerosol cans with a flammable propellant in this appliance.

 **WARNING** Do not use electrical appliances inside the food storage compartments of the appliance.

IMPORTANT SAFETY INSTRUCTIONS FOR PROPER DISPOSAL OF YOUR OLD REFRIGERATOR

WARNING

Suffocation Hazard

Remove doors and / or drawers from your old appliance.

Failure to do so can result in death or brain damage.

WARNING Risk of child entrapment.

Before you throw away your old refrigerator or freezer:

- > Take off the doors and cut off the power cord.
- > Leave the shelves in place so that children may not easily climb inside.
- > **IMPORTANT:** Child entrapment and suffocation are not problems of the past. Junked or abandoned refrigerators are still dangerous, even if they will sit for "just a few days." If you are getting rid of your old refrigerator, please follow these instructions to help prevent accidents.

Important information to know about disposal of refrigerants:

Dispose of refrigerator in accordance with federal and local regulations. Refrigerants must be evacuated by a licensed, EPA-certified refrigerant technician in accordance with established procedures.

IMPORTANT SAFETY INSTRUCTIONS FOR MAINTENANCE AND CARE

 **DANGER** Risk of fire or explosion due to puncture of refrigerant tubing; follow handling instructions carefully. Flammable refrigerant used.

 **WARNING** To be repaired only by trained service personnel. Use only manufacturer-authorized service parts. Do not use replacement parts that have not been recommended by the manufacturer (e.g, parts made at home using a 3D printer). If power supply cord is damaged, it must be replaced by the manufacturer, its service agent, or a similarly qualified person in order to avoid a hazard. Any repair equipment used must be designed for flammable refrigerants. Follow all manufacturer repair instructions. Use nonflammable cleaner.

 **WARNING** Do not puncture refrigerant tubing, do not damage the refrigerant circuit.

 **WARNING** Do not use mechanical devices or other means to accelerate the defrosting process, other than those recommended by the manufacturer.

TIP OVER HAZARD

 **WARNING** Refrigerator is top heavy and tips easily when not completely installed; to avoid a hazard due to instability of the appliance, it must be fixed in accordance with the instructions (see installation manual provided). Keep doors taped closed until refrigerator is completely installed. Use two or more people to move and install refrigerator. Failure to do so can result in death or serious injury.

1.1 For your safety

- > If this appliance is replacing an existing appliance which must be removed or disposed of, make sure that it does not become a dangerous trap for children by cutting its power supply cable and rendering it impossible to close the door. Use the same caution at the end of the lifespan of the new appliance.
- > This appliance is designed to refrigerate beverages and foods and is intended for domestic use.
- > The appliance must be installed by following the instructions in the Installation Guide, **particular care should be taken not to obstruct the vent openings of the appliance and of the built-in units.**
- > The appliance features a concentrated lighting system with LED lamps. Do not stare into these lamps when they are on to avoid possible eyesight damage.
This warning is also contained on the label attached to the inside of the refrigerator door.
- > Do not use any type of electrical equipment inside of the food conservation compartments.
- > When positioning the shelves, do not place fingers in the shelf slide guides.
- > Do not position containers of flammable liquids near the appliance.
- > Completely switch off the appliance and disconnect the appliance from power during cleaning operations. If the plug is not easily reached, it is a good idea to turn off the breaker or remove the fuse that controls the socket that the appliance is connected to.
- > The packaging material can be dangerous for children: do not allow children to play with the plastic bags, plastic film or Styrofoam.
- > Any repairs must be performed by a qualified appliance technician.
- > This appliance is not intended for use by persons (including children) with reduced physical, sensory or lack of experience and knowledge unless they have been given supervision or instruction concerning use of the appliance by a person responsible for their safety. Children should be supervised to ensure that they do not play with the appliance.
- > Do not damage the appliance refrigerant circuit pipes.
- > Do not store explosive substances such as aerosol cans with a flammable propellant in this appliance.
- > If the power cord of this appliance is damaged, it must be replaced by the manufacturer, service company or a similarly qualified person. Improper installations and repairs may put the user at

considerable risk.

- > Repairs may be performed by the manufacturer, service company or a similarly qualified person only.
- > Plug into a grounded 3 prong outlet.
- > Do not remove ground prong.
- > Do not use an adapter.
- > Do not use an extension cord.
- > Disconnect power to all units before servicing.
- > If the SUPPLY CORD is damaged, it must be replaced by the manufacturer, its service agent or similar qualified person in order to avoid a hazard.
- > Children should be supervised to ensure that they do not play with the appliance.

1.2 Important information when using the appliance

- > Never use electrical appliances inside the appliance (e.g. heater, electric ice maker, etc.). Explosion hazard!
- > Never defrost or clean the appliance with a steam cleaner! The steam may penetrate electrical parts and cause a short-circuit. Risk of electric shock!
- > Do not use pointed and sharp-edged implements to remove frost or layers of ice. You could damage the refrigerant tubes. Leaking refrigerant may cause eye injuries or ignite.
- > Do not store products which contain flammable propellants (e.g. spray cans) or explosive substances in the appliance. Explosion hazard!
- > Do not stand on or lean heavily against base of appliance, drawers or doors, etc.
- > Before cleaning the appliance, pull out the power cord plug or switch off the breaker. Do not pull out the power cord plug by tugging on the power cord.
- > Keep plastic parts and the door seal free of oil and grease. Otherwise, parts and door seal will deteriorate.
- > Never cover or block the ventilation openings for the appliance.

Symbols used in the Guide:

-  **Note**
Recommendations for correct use of the appliance
-  **Important**
Directions for avoiding appliance damage
-  **Warning**
Indications for avoiding injury to people

1.3 Caring for the environment



- > Pay special attention to correct disposal procedure for all the packaging materials.
- > The appliance must not be disposed of with urban waste. Contact local waste disposal centers for on how to dispose of recyclable waste.
- > Prior to disposal, cut the power supply cord and make it impossible to close the door.
- > During disposal, avoid damage to the refrigeration circuit.
- > The appliance does not contain hazardous substances for the atmospheric ozone layer, neither in the refrigeration circuit nor in the insulation.

2.1 Installation

Make sure that installation is performed correctly, adhering to all directions in the specific installation manual provided with the appliance.

2.2 Connection to the electrical power supply

The appliance operates at 115 V AC, 60 Hz and is equipped with a power supply cord with a 3-prong grounded plug, which must be connected to a corresponding 3-prong grounding-type wall receptacle on a dedicated 15A circuit.

-  **Do not use extension cords and/or multiple adapters for the power supply connection.**

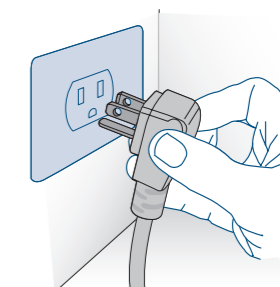

3.1 Know your appliance

This manual will answer most of your questions about the product's features. Should you require further information, please check our website

- > call us **1-855-4FULGOR (1-855-438-5467)**
- > visit **fulgor-milano.com/us/en/assistance**

-  **Before calling, write down the model type and serial number which are available on the warranty certificate and on the rating plate, and any messages which may have appeared on the display. Built In refrigerators come with 2 years parts & labor warranty, and 5 year parts & labor for sealed system only.**

The rating plate is located into the appliance, on side cabinet, close to the shelves.
Before calling, please make sure to have the following information ready:
Model code, serial number and proof of purchase (date and dealer).

3.2 Model / serial identification

The model / serial identification tag shows the technical data, the serial number and the model. The product plate must never be removed.

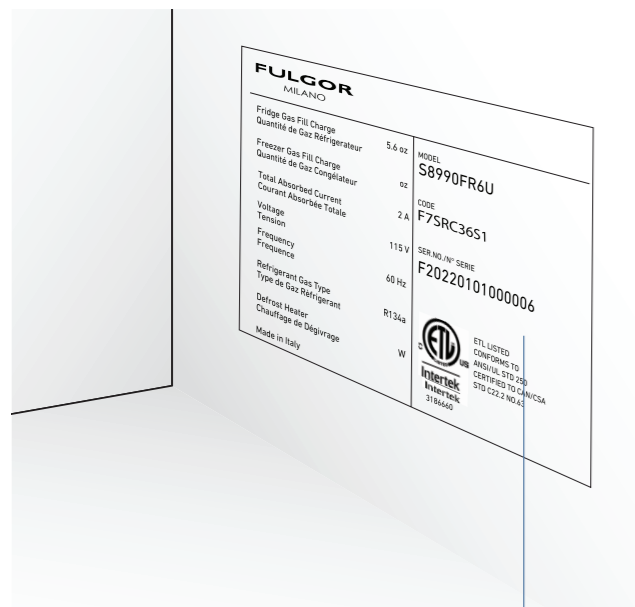

Position of the serial number inside the compartment.

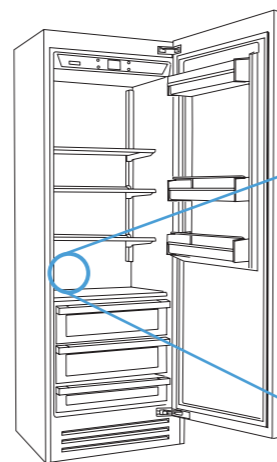

The model / serial identification tag is located on the interior side wall above the separator glass shelf above the crisper drawers opposite the door hinges.

FULGOR MILANO			
Fridge Gas Fill Charge Quantité de Gaz Réfrigérateur	3.0 oz	MODEL	S8990FR6U
Freezer Gas Fill Charge Quantité de Gaz Congélateur	oz	CODE	F7SRC36S1
Total Absorbed Current Courant Absorbée Totale	3 A	SER.NO./N° SERIE	F20220101000006
Voltage Tension	115 V		
Frequency Frequence	60 Hz		
Refrigerant Gas Type Type de Gaz Réfrigérant	R600a		
Defrost Heater Chauffage de Dégivrage	W		
Made in Italy			

Internal factory code

North American Model Number

Serial Number

Specifications

ETL LISTED
CONFORMS TO
ANSI/UL STD 250
CERTIFIED TO CAN/CSA
STD C22.2 NO.63

Intertek
3186660

Climate Classes

- > SN (Subnormal) from +50°F to +90°F (+10°C to +32°C)
- > N (Normal) from +61°F to +90°F (+16°C to +32°C)
- > ST (Subtropical) from +64°F to +100°F (+18°C to +38°C)
- > T (Tropical) from +64°F to +109°F (+18°C to +43°C)

3.3 Main components

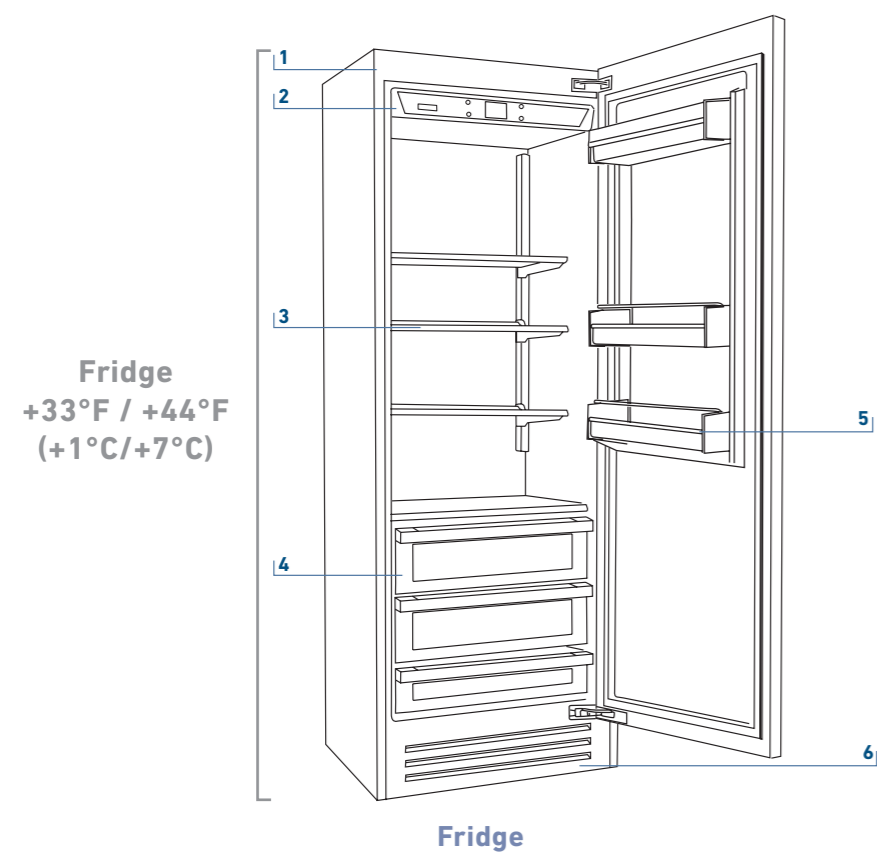

- 1) Appliance body.
- 2) Interactive control panel.
- 3) Adjustable height shelf.
- 4) Stainless steel crisper drawers.
- 5) Adjustable door bins.
- 6) Magnetic toe kick.

3.4 Electronic Control

The innovative electronic control system maintains constant temperature of the refrigeration compartment shown on the control panel display. It also allows user interaction making it possible to personalize settings of the various functions and to receive sound and/or visual messages should any malfunction occur in the appliance.

3.5 Main control panel



On / Off:

Touch the icon to turn the unit on or off.



Home

Touch the Home icon for going back to the main display screen.



Alarm

Touch the icon to view the alarm message and temporarily deactivate the audible alarm..



Back

Touch the arrow icon for going back to the previous display screen.

4.1 Turning the appliance on and off

First time starting the unit

Touch the icon . The display shows the following launch screens:



1) Logo.

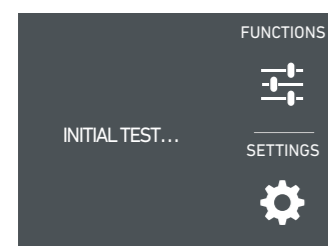

2) Initial test (lasts 2-3 minutes).

3) The main display shows a rolling average of the actual temperature of each compartment. Automatically the unit starts to cool down until reaching the set temperatures.

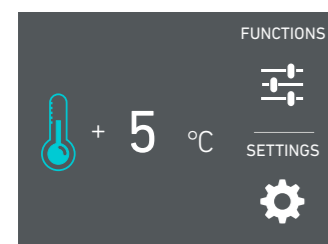

4) Home screen.
- fridge compartment
+41°F (+5°C)

When the appliance is first switched on it is recommended to wait at least 12 hours without opening the doors and before placing any food inside the unit. During the initial cooling period after switching on, alarms will be disabled.

Shutdown.



1) Touch the Unit Power icon for 3 seconds.

When the fridge is off there are no indicators that prove that the fridge is plugged to a socket.

Switching off for long periods

During long absence periods it is recommended to switch off the refrigerator by following the procedure for turning the unit off described on the previous page and disconnecting the electrical breaker controlling the socket. Completely empty the refrigerator, clean and dry it and leave the doors and drawers partially open to prevent unpleasant odors.

During the first startup, it will not be possible to use the Menu to modify the factory settings until the preset temperature has been reached.

Each time the appliance is switched on it goes through a self-diagnosis procedure lasting up to three minutes before completely starting up.

4.2 How to adjust the temperature for different requirements.

Each model has been carefully tested before leaving the factory and is adjusted in such a way to ensure high performance and efficient operation. Usually, it is not necessary to modify the settings.

How it looks on the home screen:



Modify the temperatures compartment

How to modify the Fridge compartment temperature.

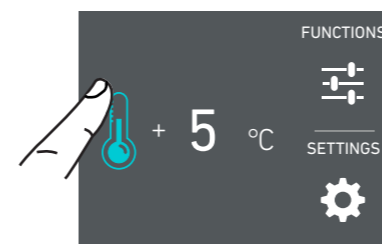

1) Home screen. Touch the icon of fridge compartment.



2) Scroll up/down to select the desired temperature of the fridge from +33°F to +44°F (from +1°C to +7°C)

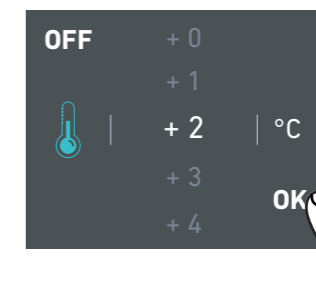

3) Touch the icon to confirm the desired temperature.

The temperature shown can vary slightly in respect to the set temperature following frequent openings of the doors or insertion of room temperature foods or large quantities of foods. 6 to 12 hours are necessary to reach the selected temperature in some cases.

Padlock icon.

The padlock icon shows up when the temperatures are set up.

The padlock open/close shows that the compartment's temperatures can or can not be modified by the user.



Usually a grey padlock will show, in that case you can scroll up or down with a finger on the display, select the desired temperature and press OK to confirm.

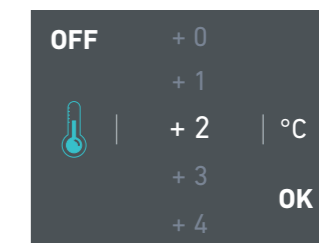

Whereas a white closed padlock will be seen if the user has activated a function that overrides the settings of the refrigerator and prevents the user from changing the temperature of the compartment until the overriding function has completed or been canceled.

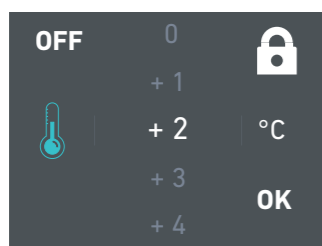

If the icon function is touched and a specific function is set (such as Holiday Mode, Max Cool Fridge, etc...), the white padlock will be seen closed and it won't be possible to change the temperature of the compartments as long as the function won't be completed or if it is manually deactivated as long as the function is active.

4.3 Messages and alarms

An integrated control system will give information through highlighted messages you will see on the display.

The audible signal that goes along with some of the alarm signals can be turned off by touching the alarm icon (🔊) on the main control panel.

You can find the list of the alarms at the end of this manual.



INFORMATION FOR THE USE OF THE DISPLAY.

It is possible to personalize the operation of your Fulgor Milano unit in order to adapt it to the different ways you might want to use it.

5.1 Functions.

After touching the Function icon (⚙️) on the home screen, the user can access some or all of the functions shown below depending on your model and how it is equipped.

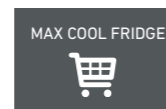

1) Max Cool Fridge.

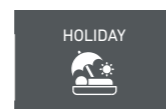

2) Holiday Mode.

1) Max Cool Fridge

The function lowers the refrigerator temperature to +36°F (+2°C) a factory default of 12 hours, permitting more rapid cooling of food that has just been placed in. Once the 12 hours have expired, the function deactivates automatically, returning to the previously set temperature. It is possible to program a timed activation of the function. If the power goes out during this function's operation the unit will resume operation in normal mode and this function will be canceled.

2) Holiday Mode

This function (recommended in case of prolonged absences since it allows considerable energy savings) brings the refrigerator compartment temperature to +57°F (+14°C).

It is possible to program the duration, or it can be manually deactivated upon re-entry after a period of absence. This function remains active even if during the period of absence there is a prolonged interruption of electrical power.

It is possible to program a period from 1 to 90 days.

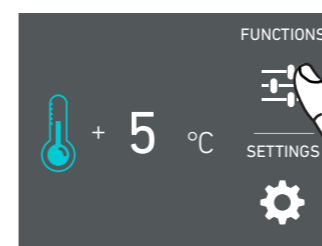

A) Home screen. Touch the icon functions.

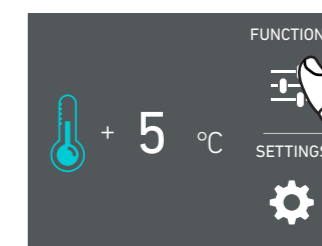

A) Home screen. Touch FUNCTIONS.



B) Touch the icon Max Cool Fridge.

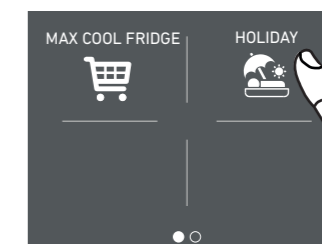

B) Touch the icon Holiday Mode.

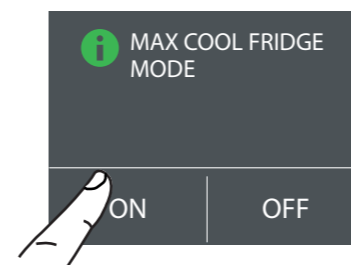

C) Touch the icon On to activate the function.

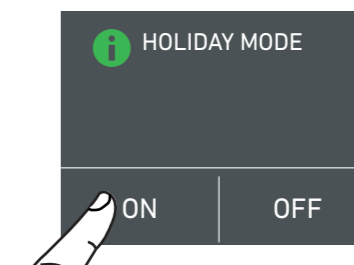

C) Touch ON to activate the function.

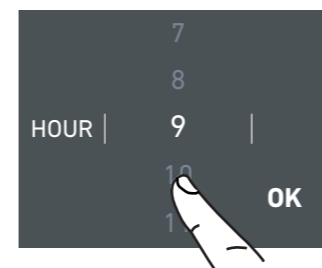

D) Scroll up / down to setting the desired start time delay and then press OK.



D) Scroll up / down to set the desired duration (in days) and then press OK.

It is possible to program a period from 1 to 90 days.

It is possible to program the activation of this function in advance between 1 and 24 hours.

5.2 Settings.

It is possible to personalize the settings of your Fulgor Milano fridge for adapting it to the different ways you might want to use it.

- DATE
1

1) Date.
- TIME

2) Time.
- °C / °F

3) Fahrenheit or Celsius (Display units).
- LANGUAGE

4) Language.
- SABBATH MODE

5) Sabbath Mode.
- RESET

6) Reset.
- DEMO MODE

7) Demo Mode.
- MAINTENANCE

8) Maintenance.
- SERVICE

9) Service.
- INFORMATION

10) Info System.

1) Date

The display will show the date in the format (day:month:year).

By touching the display you can modify the settings.

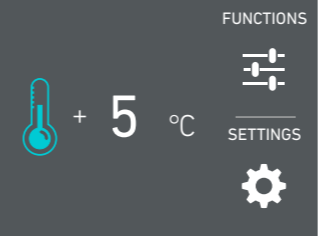
- 

A) Home screen.
Touch SETTINGS.

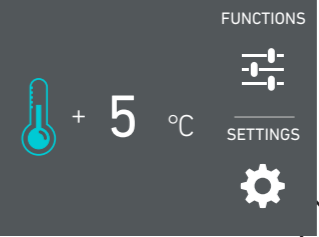

A) Home screen.
Touch SETTINGS.
- 

B) Touch the DATE icon.

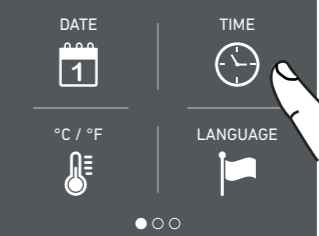

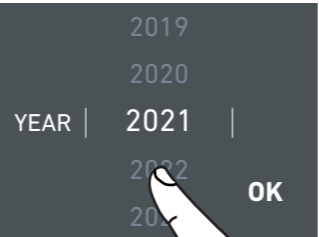
B) Touch the TIME icon.
- 

C) Scroll up or down until the desired year appears and press OK.

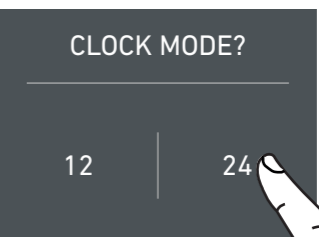

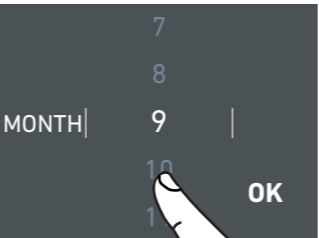
C) Choose which way you want to see the time: 12 hour or 24 hours.
- 

D) Scroll up or down until the desired month appears and press OK.

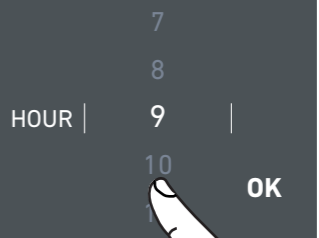

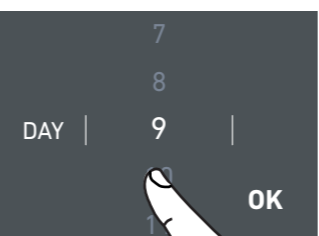
D) Scroll up / down to set the hour and press OK.
- 

E) Scroll up or down until the desired date appears and press OK.

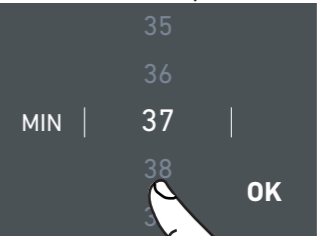

E) Scroll up / down to set the minutes and press OK.

3) Set °F/°C

This setting shows the temperatures displayed in Fahrenheit or Centigrade degrees. By default, the appliance is set for Fahrenheit.

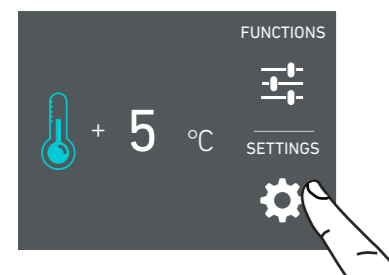

A) Home screen. Touch SETTINGS.

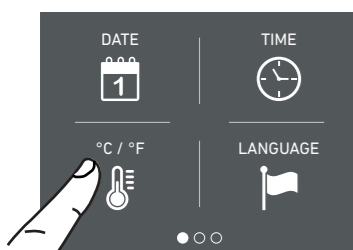

B) Touch the °F/°C icon.

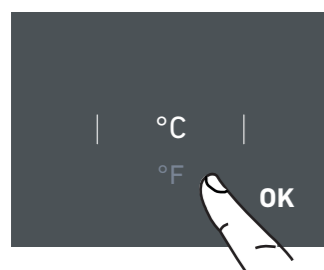

C) Scroll up / down to select either Fahrenheit or Centigrade degrees and press OK.

4) Language

To set the language of the display.

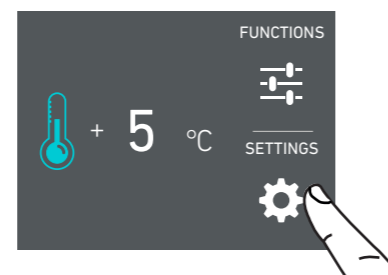

A) Home screen. Touch SETTINGS.



B) Touch the LANGUAGE icon.

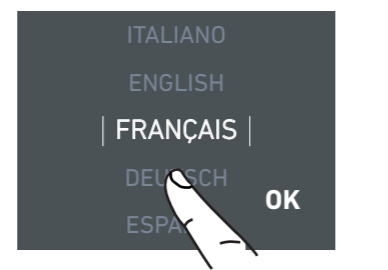

C) Scroll up / down to select the desired language and press OK.

5) Sabbath Mode

This setting makes it possible to comply to certain religious observances requiring the operation of the appliance to not be affected by the opening or closing of the doors. The control, inner lighting and ice maker are deactivated.

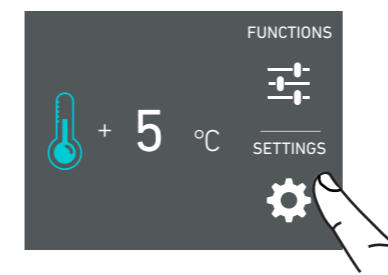

A) Home screen. Touch SETTINGS.

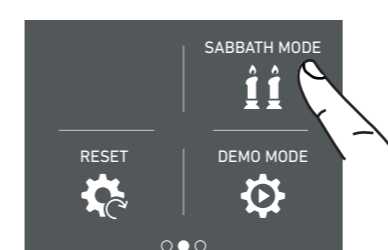

B) Swipe left until you see the SABBATH MODE icon and press it.

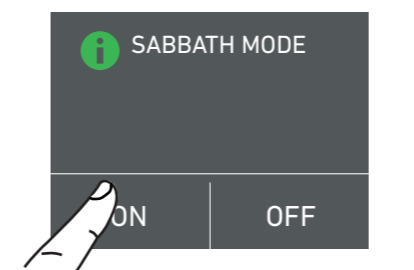

C) Touch ON to confirm the Sabbath Mode.

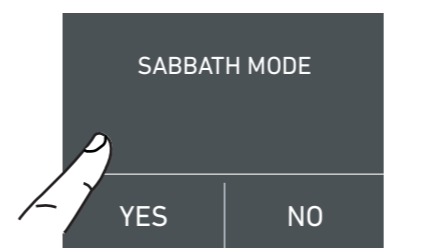

D) Touch YES to confirm.



E) The fridge will work accordingly to this configuration.

6) Reset

It gives the possibility to restore the default settings that were set in the factory, cancelling any changes that have been made by the user.

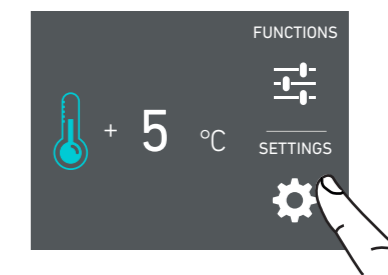

A) Home screen. Touch SETTINGS.

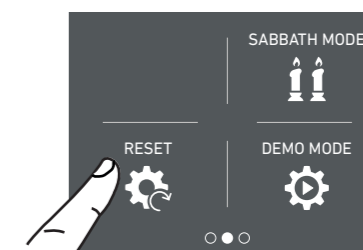

B) Swipe left until you see the RESET icon and press it.

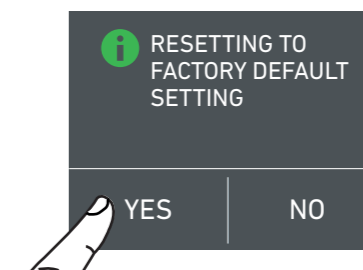

C) Touch YES to confirm the selection of the resetting of factory default settings.

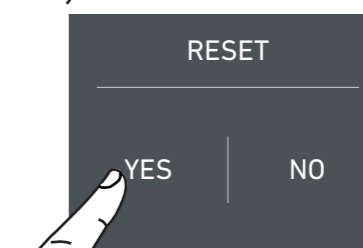

D) Touch YES to confirm.

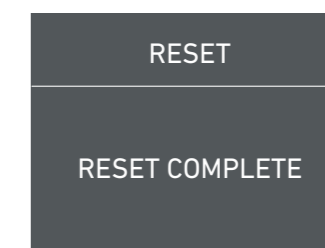

E) The reset has been performed. The fridge's factory settings have been restored.

Note: Sabbath mode automatically expires after 72 hours. To deactivate prior to this, touch the display to wake it up and choose the 'OFF' option.

7) Demo Mode

It is possible to simulate the functioning of the fridge, for showroom display or for tradeshows.

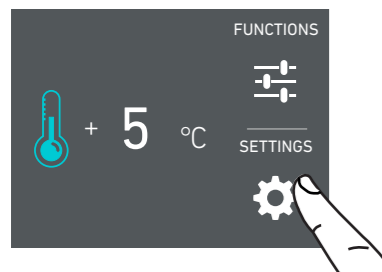

A) Home screen. Touch SETTINGS.

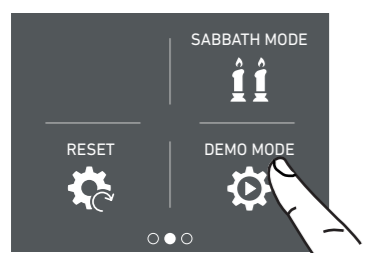

B) Swipe left until you see the DEMO MODE icon and press it.

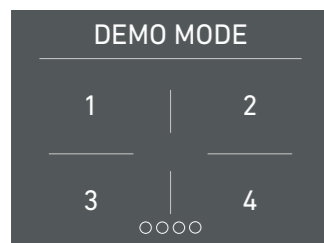

D) Insert the password for the activation.

Default password 1-2-3-4

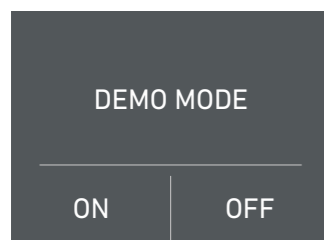

E) Press the desired choice: ON to activate Demo Mode or OFF to deactivate Demo Mode.

8) Maintenance

For efficient operation of the appliance, the condenser needs to be cleaned (vacuumed) periodically to keep it free of dust and pet hair. This setting enables a 12 month countdown timer reminding the user to clean the condenser. The default of this setting is "Warning disabled". Once enabled, it is possible to disable the warning signal or see the time left before the next cleaning that has to be done.

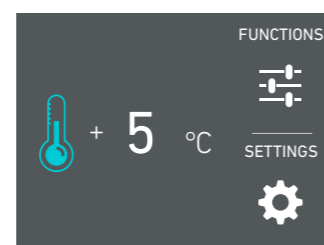

A) Home screen. Touch SETTINGS.

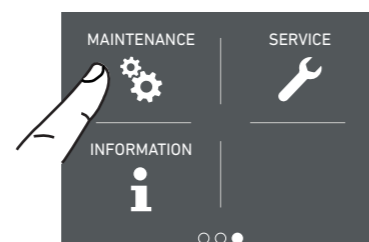

B) Swipe left until you see the MAINTENANCE icon and press it.

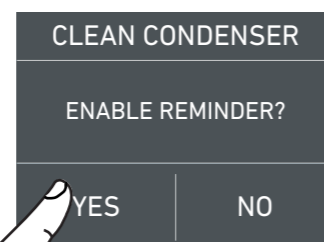

C) To enable it, touch YES.

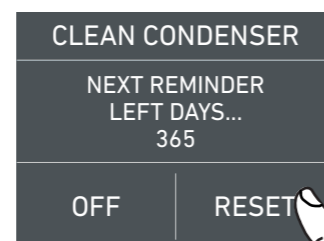

D) Instead, if you want to disable the warning previously set, touch the icon reset.

If you want to disable the reminder, at step D touch Off, then touch Yes as below.

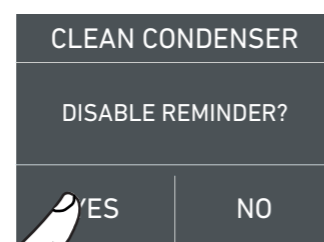

E) To disable the warning, touch the Yes button

9) Service

The service function  is reserved for the Fulgor Milano service technicians.

10) Info System

The Info System function shows the product data, for example the software code, serial number and the factory code of the refrigerator.

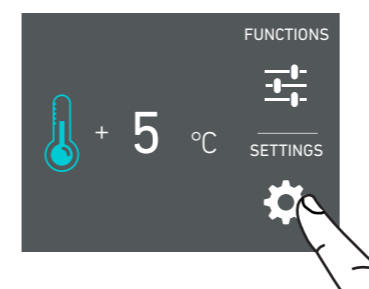

A) Home screen. Touch the Settings icon.

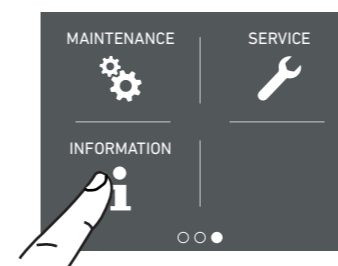

B) Touch the Info System icon.

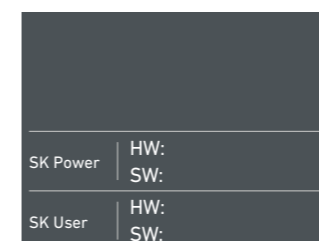

C) Here are shown the data of the appliance.

6.1 Internal Layout (positioning, adjustment, removal).

Drawer

Fixed to the slide guides with two thumbscrews.
> to remove the drawer, unscrew the thumbscrews, lift slightly at the front and pull forward. Be sure to support the rear of the drawer when removing.

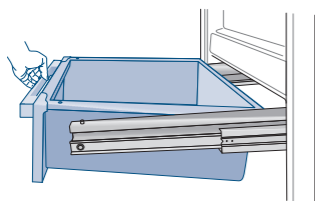

Shelves

The shelves are positioned on the left and right by two pins engaged in the shelf supports.

To reposition a shelf it is recommended to removed contents for safety and ease of movement.

> Lift the shelf slightly and pull towards you to disengage the pins from the support geometry in the guides.

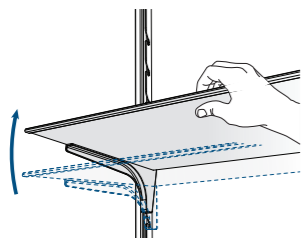

> Slide the shelf to the new position and engage the support pins in the corresponding regions of the shelf support guides. Prior to loading the shelf with goods in the new position, test the positioning for secure support by applying moderate pressure down on the top surface with a hand while keeping the other hand in a supporting position in case the shelf is not properly seated.

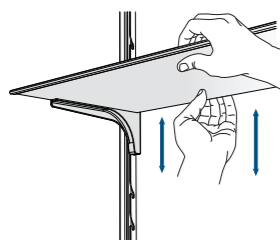

Door Bins adjustment

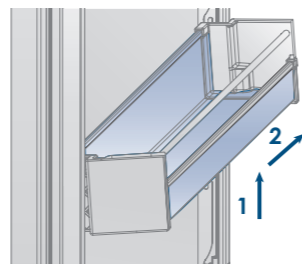

To adjust the position of the door bins, push up slightly and pull the bottom forward giving it a slightly tipped back positioning and slide up or down the rail to the desired position. Push in the bottom and allow it to seat into the designated slots on the guide rails.

7.1 Lighting

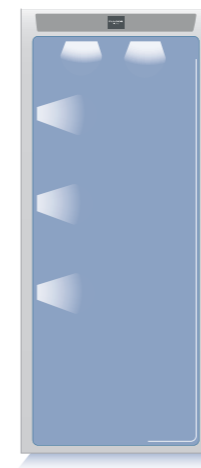

To provide optimum interior lighting, LED strips illuminate the refrigerator compartment from the top and sets of LED lights directly illuminate different areas of the refrigerator compartment.

In case of malfunction and/or wearing out of the lighting system, the repair should be carried out by a qualified Fulgor Milano Service technician.

8.1 General directions

Your appliance is designed to ensure precise, constant temperatures and appropriate humidity levels in all compartments (where applicable).

Nevertheless, to properly preserve all of your foods, it is not enough to have an excellent refrigerator. It is also necessary to know the rules for correct food preservation.

Do bear in mind that all foods will inevitably change their characteristics over the passage of time. This change begins long before the food is consumed, since foods contain micro organisms which multiply and can cause deterioration. This process occurs more rapidly due to improper handling, preservation temperatures and humidity levels.

It is therefore recommended to follow the directions presented below which will permit using your refrigerator in the most effective and safe manner to keep your foods in the best way for as long as possible.

Periodically check that all foods are in a perfect state of preservation. It is usually quite clear when a food item is deteriorated, due to mold, unpleasant odor and unpleasant aspect. Nevertheless, there are cases in which these conditions are not so evident. If you believe that a food item was kept for an excessive period of time and may be deteriorated, do not consume this item or even taste it, even if it seems to still be healthy, since the bacteria that cause deterioration of food can also cause poisoning and illness.

When in doubt, throw the food away.

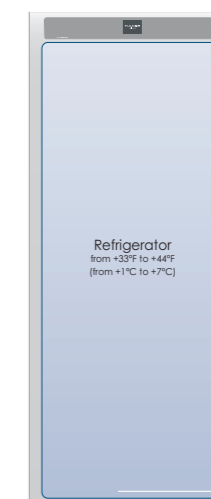

8.2 How to maintain good food quality

When buying groceries

Always take the following precautions:



- > Place any packages of raw meat, fish or poultry in plastic bags so that they do not drip on other foods.
- > Purchase meat, poultry and fish last. Do not leave your groceries in a warm car. Keep an insulated bag in your car and use it in case of very high temperatures or long trips.
- > Check the production dates and "best before" times on foods to be sure that they are fresh.
- > Be very careful when buying fresh foods, and only buy a quantity that can be consumed during your planned preservation period.
- > When possible, let warm foods adjust to room temperature for at least two hours before placing them in the refrigerator, unless you have activated the Max Cool function before.

When placing foods in the appliance

Check the refrigeration temperature of the various compartments on the control panel:

- > The refrigerator temperature must be +45°F (+8°C) or lower.
- > Follow the recommendations regarding the preservation times and temperatures indicated in the tables to follow.
- > Keep raw meat, fish and poultry separate from other foods and avoid any possible drippings.
- > When placing your meat, fish or poultry in the refrigerator, leave them in the original packaging, unless the packaging is ripped or punctured. Repeated handling could introduce bacteria into these foods.
- > Label and date the packages
- > Be careful to correctly position the food items on the shelves in a way that does not obstruct the air circulation vents inside the compartment.



After a prolonged interruption of electrical power, once the electrical power is reactivated, an audible signal will indicate if the temperature has been raised above normal levels. In addition to this the display will show for one minute the highest temperature detected inside the compartments, to allow the user to decide how to better use the food items. After one minute the display will resume normal operation, while the Alarm button  will continue to blink. Press the Alarm button  to display the highest recorded temperatures.

9.1 Care and Cleaning

To clean the parts made of steel use a microfiber cloth and the sponge provided in the kit with the appliance. Always use the cloth and sponge in the direction of the steel's satin finish.

Every now and then, to polish the steel, wipe with a slightly damp microfiber cloth.

Do not use the sponge on aluminium parts, such as the handles and the profiles of the glass shelves. You should use special care to keep the ventilation openings in the appliance or in the cabinet that houses it free of obstructions.



Scrupulously follow the detailed directions that can be found in the provided kit and never use abrasive or metallic products which could scratch and damage the satin finishing on the appliance permanently. Before performing any sort of cleaning, disconnect the appliance from the electrical power supply. Make sure you do not damage the refrigerant circuit in any way.



The use of chlorine-based detergents or similar that contains it should be avoided (bleach, hypochlorite, etc).

9.2 Internal cleaning

Clean the internal and removable parts by washing them with a solution of lukewarm water, a small amount of dishwashing detergent.

Rinse and dry right away.

Do not use mechanical devices or other methods to speed up defrosting.



Do not use water on the electrical parts, lights and control panel.



Do not use chlorine-based detergents or cleaning agents.



Do not bring cold glass parts into contact with boiling water.

Do not wash any parts of the refrigerator in a dishwashing machine since this could damage or irreparably deform the parts.

9.3 Cleaning of the toe kick cover, filter and condenser.

The unit requires, for a correct operation, the cleaning of the toe kick cover, filter and condenser.

It is recommended to perform the following cleaning steps every 12 months. A message on the display will serve as a reminder.

Behind the frontal toe kick cover is the condenser. To clean it use a vacuum cleaner with a soft brush attachment at maximum power, sweeping it along the vent slits.

On the maintenance settings,  after the installation of the unit and after it has been turned on, you can set the condenser cleaning warning.

In the case the warning is enabled, there will be a message every 12 months, that informs that is time to clean the condenser.

After cleaning it, touch the reset icon in order to reactivate the warning signal in another 12 months.

Lower condenser.

For cleaning the condenser follow the instructions:

- > Open the door or bottom drawer and remove the magnetic grille.

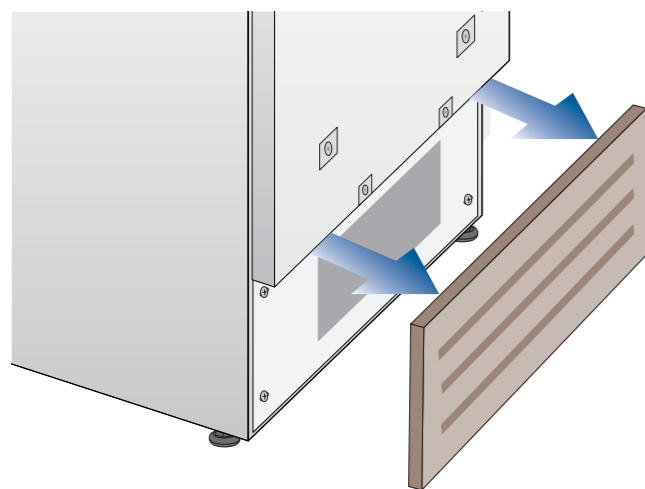

- > Clean it thoroughly of any dust build up as shown in the picture, taking care not to damage the condenser.

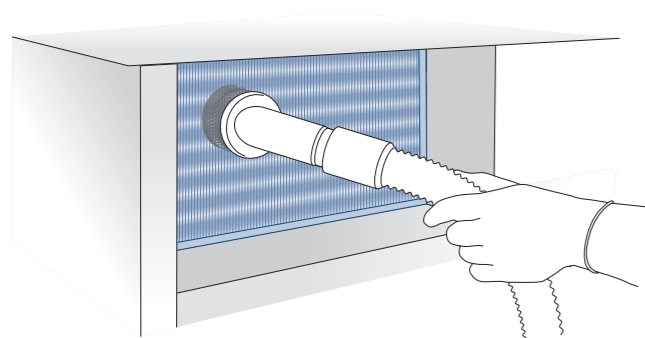

The edges of the condenser can be sharp, therefore use adequate protection for hands and arms when cleaning the condenser.

10.1 Troubleshooting Guide

If you notice malfunctions in your appliance, use this guide before calling for service: this guide can help you personally resolve the problem or could provide important information to be conveyed to the service technician to ensure rapid and effective repair.

Display message and audible alarms.

A malfunction is usually indicated by the display. Problems that cannot be solved by the user are reported through a fault code. Keep in mind, however, that in messages or alarms they may appear for particular conditions of use or during start-up. In these cases, deactivate the audible alarm by pressing the Alarm button  and leave the appliance running and limit the opening of the doors to the maximum for about 10-12 hours.

The refrigerator does not work.

Is the appliance connected to the electrical power supply?
Is electrical power available at the electricity socket?
Is the Unit button  activated?
Is the unit in 'Demo' Mode?

The refrigerator is warmer than usual.

Does the display show a malfunction code?
Is the temperature adjusted correctly?
Were the doors or drawers open for a long period of time?
Were large quantities of food recently inserted?
Is the unit in 'Demo' Mode?
Is there something preventing the door or drawer from closing / sealing properly?

The compressor is running for a long time period.

Bear in mind that during very hot weather and with very high temperatures in the room it is normal that the compressor remains on for prolonged periods of time.
Were the doors or drawers open for a long period of time?
Were large quantities of food recently inserted?
Check that the doors are closed and that the food or containers do not obstruct the perfect closure of the door.
Is one or more compartments in Max Cool Mode?

If you hear unusual noises.

It is normal to hear noises from the fans or compressors during operation or during the defrost phase.

Noise could be more marked depending on the position of the appliance and the surrounding

environment.

Condensation inside and outside of the refrigerator.

If the climate is very humid, the formation of condensation is normal. Opening the door or drawers for prolonged periods of time can contribute to the formation of condensation.
In any case, make sure that the doors are always completely closed.

Ice or frost build up inside the refrigerator.

Did you leave the doors open for a long period of time?
Do the doors close completely?
If the doors do not close completely, contact your installer.

Unpleasant odors inside the refrigerator.

Clean the appliance completely according to the instructions.
Hermetically cover all the food. Do not conserve food for prolonged periods of time.

The doors are difficult to open.

The appliance is designed to ensure a fully hermetic closure. When the door is closed, a vacuum condition can occur: in this case it is necessary to wait a few seconds until the pressure balances before opening the door.

Appliance is cooling but lights and display are not working.

Check to see if the appliance was accidentally placed into Sabbath Mode.



If the unit you purchased was used as a showroom model it may be in a special energy-saving mode called Demo Mode where the appliance appears to be operating (lights work and false temperatures are displayed) but no cooling actually takes place. If you suspect your appliance is in Demo Mode follow the procedure for disabling Demo Mode described in this manual.

10.2 Malfunction messages appearing on the display

Display message	Malfunction description
Power Failure!!	Prolonged interruption of electrical power the appliance resumes work automatically, the display shows the warmest temperatures achieved.
Door Fridge OPEN	Fridge door open the message appears after few minutes from the door opening.
Fridge too warm	Fridge too warm see Troubleshooting Guide.
Fridge too cold	Fridge too cold wait for 12 hours: if malfunction persists call Customer Care for advice.
Error Code...	Functional problems contact Customer Care who may help you to solve the problem or put you in contact with the nearest Service Agent may help you solve the problem.
Check condenser	Check Condenser Every 12 months the display shows the message "Check Cond", clean the condenser and follow the instructions above about how to clean the condenser.

> In case of errors, touch the button Alarm  and the display will show the error message with its error number code.

> The message will be shown for 3 seconds, then it will go back to the home screen.

> For longer viewing of the message on the screen, navigate to the INFORMATION menu item (). The message will be on the screen for 30 seconds, then it will go back to the home screen.

> In the case there is more than one error message, the display will show each message in sequence.

1 INDICATIONS IMPORTANTES CONCERNANT LA SÉCURITÉ	4
1.1 Pour votre sécurité.....	4
1.2 Dans l'utilisation quotidienne.....	4
1.3 Respect de l'environnement.....	5
2 INSTALLATION	6
2.1 Installation.....	6
2.2 Branchement au réseau électrique.....	6
3 AVANT L'UTILISATION	7
3.1 Pour bien connaître l'appareil.....	7
3.2 Identification du modèle / série.....	8
3.3 Composants principaux.....	10
3.4 Contrôle électronique.....	11
3.5 Panneau de commande principal.....	11
4 MISE EN MARCHÉ DE L'APPAREIL	12
4.1 Mise en marche et arrêt.....	12
4.2 Comment régler la température pour différentes exigences.....	13
4.3 Messages et alarmes.....	14
5 PERSONNALISATION DES FONCTIONS ET DES RÉGLAGES	15
5.1 Fonctions.....	15
5.2 Réglages.....	17
6 ÉQUIPEMENT INTERNE	22
6.1 Équipement interne (positionnement, réglage, retrait).....	22
7 ÉCLAIRAGE	23
7.1 Éclairage.....	23
8 CONSERVATION DES ALIMENTS	23
8.1 Indications générales.....	23
8.2 Comment maintenir une bonne qualité des aliments.....	24
9 ENTRETIEN ET NETTOYAGE	24
9.1 Entretien et Nettoyage.....	24
9.2 Nettoyage interne.....	25
9.3 Nettoyage de la grille de ventilation, du filtre et du condenseur.....	25
10 GUIDE DE RÉOLUTION DES PROBLÈMES	27
10.1 Guide des solutions aux problèmes.....	27
10.2 Indications d'anomalie pouvant apparaître sur l'écran.....	28

 Il s'agit du symbole d'alerte de sécurité. Ce symbole vous avertit des dangers potentiels qui peuvent vous tuer ou vous blesser vous-même et les autres. Tous les messages de sécurité suivront le symbole d'alerte de sécurité et le mot « DANGER » ou « AVERTISSEMENT ». Ces mots signifient ceux-ci :

 **ATTENTION** Vous pouvez être tué ou grièvement blessé si vous ne suivez pas les instructions.

 **DANGER** Vous pouvez être tué ou grièvement blessé si vous ne suivez pas immédiatement les instructions.

Tous les messages de sécurité vous diront quel est le danger potentiel, comment réduire le risque de blessure et ce qui peut arriver si les instructions ne sont pas suivies.

CONSERVEZ CES INSTRUCTIONS !

ATTENTION CONSIGNES DE SÉCURITÉ IMPORTANTES

Le présent manuel contient des instructions d'utilisation pour les utilisateurs de l'appareil. Conservez ce manuel dans un endroit facilement accessible pour consultation future. L'installation, le réglage, la modification, la réparation ou l'entretien inapproprié(e) peut causer des dommages matériels, des blessures ou la mort. Lisez attentivement les instructions d'installation, d'utilisation et de maintenance avant d'installer ou d'entretenir cet équipement.

Pour réduire les risques d'incendie, de choc électrique ou de blessure lors de l'utilisation de votre appareil, suivez les précautions de base, notamment ceux-ci :

- > Les enfants doivent être surveillés pour s'assurer qu'ils ne jouent pas avec l'appareil.
- > Cet appareil n'est pas destiné à être utilisé par des personnes (y compris des enfants) ayant des capacités physiques et sensorielles réduites ou un manque d'expérience et de connaissances, à moins qu'une personne responsable de leur sécurité ne leur ait donné une supervision ou des instructions concernant l'utilisation de l'appareil.
- > Cet appareil est conçu pour réfrigérer les boissons et les aliments et est destiné à un usage domestique.
- > Cet appareil est destiné à être utilisé à des fins domestiques et dans des applications similaires telles que : les aires de cuisine du personnel dans les magasins, les bureaux et autres environnements de travail ; les maisons de ferme, et par les clients dans les hôtels, les motels et autres environnements de type résidentiel ; les environnements de type « bed and breakfast » ; et les applications de restauration et autres.
- > Ne PAS utiliser de rallonge ou d'adaptateur.
- > Brancher sur une prise à 3 broches mise à la terre.
- > Ne pas retirer la broche de terre.
- > Un installateur / plombier doit compléter la connexion d'eau (si elle est disponible).
- > Il ne faut fournir à l'appareil que de l'eau potable (si un raccordement d'eau est présent).

 **ATTENTION** En cas de panne de courant, ne pas essayer de faire fonctionner cet appareil.

 **ATTENTION** Garder la zone de l'appareil à l'abri des matières combustibles ou inflammables et des vapeurs.

 **ATTENTION** Garder les ouvertures de ventilation, dans l'enceinte de l'appareil ou dans la structure intégrée, à l'abri de toute obstruction. Ne pas obstruer l'entrée d'air ou les orifices d'évacuation de l'appareil.

 **ATTENTION** Ne pas entreposer de substances explosives telles que des bombes aérosols contenant un agent propulsif inflammable dans cet appareil.

 **ATTENTION** Ne pas utiliser d'appareils électriques à l'intérieur des compartiments de rangement des aliments de l'appareil.

CONSIGNES DE SÉCURITÉ IMPORTANTES POUR L'ÉLIMINATION APPROPRIÉE DE VOTRE ANCIEN RÉFRIGÉRATEUR

 **ATTENTION**

Danger de suffocation

Retirer les portes et / ou tiroirs ou le couvercle de votre ancien appareil. Le non-respect de cette consigne peut entraîner la mort ou des lésions cérébrales.

 **ATTENTION** Risque de coincement pour les enfants.

Avant de jeter votre vieux réfrigérateur ou congélateur :

- > Enlever les portes et couper le cordon d'alimentation.
- > Laisser les étagères en place afin que les enfants ne puissent pas facilement monter à l'intérieur.
- > **IMPORTANT** : le coincement et l'étouffement des enfants ne sont pas des problèmes du passé. Les réfrigérateurs vides ou abandonnés sont toujours dangereux, même s'ils reposent pendant « quelques jours seulement ». Si vous vous débarrassez de votre vieux réfrigérateur, veuillez suivre ces instructions pour aider à prévenir les accidents.

Renseignements importants à connaître sur l'élimination des frigorigènes :

Éliminer le réfrigérateur conformément aux réglementations fédérales et locales. Les frigorigènes doivent être évacués par un titulaire de permis. Technicien en réfrigération certifié par l'EPA conformément aux procédures établies.

CONSIGNES DE SÉCURITÉ IMPORTANTES POUR L'ENTRETIEN

 **DANGER** Risque d'incendie ou d'explosion dû à la perforation de la tubulure de frigorigène; suivre attentivement les instructions de manipulation. Frigorigène inflammable utilisé.

 **ATTENTION** À faire réparer uniquement par un personnel de maintenance formé.

Utiliser uniquement des pièces de maintenance autorisées par le fabricant; ne pas utiliser des pièces de rechange qui n'ont pas été recommandées par le fabricant (par exemple, des pièces fabriquées à la maison à l'aide d'une imprimante 3D). Si le cordon d'alimentation est endommagé, il doit être remplacé par le fabricant, son agent de maintenance ou une personne possédant les mêmes qualifications afin d'éviter tout danger. Tout équipement de réparation utilisé doit être conçu pour les frigorigènes inflammables. Suivre toutes les instructions de réparation du fabricant. Utiliser un nettoyeur non inflammable.

 **ATTENTION** Ne pas percer la tubulure de frigorigène, et ne pas endommager le circuit de frigorigène.

 **ATTENTION** Ne pas utiliser de dispositifs mécaniques ou d'autres moyens pour accélérer le processus de dégivrage, autres que ceux recommandés par le fabricant.

DANGER DE BASCULEMENT

 **ATTENTION** Le réfrigérateur est lourd et se renverse facilement lorsqu'il n'est pas complètement installé ; pour éviter un danger dû à l'instabilité de l'appareil, il doit être fixé conformément aux instructions (voir le manuel d'installation fourni). Garder les portes fermées avec du ruban adhésif jusqu'à ce que le réfrigérateur soit complètement installé. Utiliser deux personnes ou plus pour déplacer et installer le réfrigérateur. Le défaut de le faire peut entraîner la mort ou des blessures graves.

1.1 Pour votre sécurité

> Si cet appareil remplace un autre appareil déjà existant qui doit être mis de côté ou éliminé, veiller à ce que celui-ci ne devienne pas un dangereux piège pour les enfants, en coupant le câble d'alimentation et en rendant impossible la fermeture de la porte. Prêter la même attention à la fin du cycle de vie du nouvel appareil.

> Cet appareil est conçu pour refroidir les boissons et les aliments et est destiné à un usage domestique.

> L'appareil doit être installé en suivant les instructions reportées dans la Notice d'installation.

Les ouvertures prévues pour la ventilation de l'appareil ou dans la structure à encastrement doivent rester libres.

> L'appareil est doté d'un système d'éclairage à lumière concentrée moyennant des lampes à Led. Ne pas regarder à l'intérieur des lampes lorsque celles-ci sont allumées afin d'éviter tout dommage à la vue. Cette recommandation est également reportée sur l'étiquette collée à l'intérieur de la porte du réfrigérateur.

> Lorsque le réfrigérateur fonctionne, ne pas toucher les surfaces internes en acier avec les mains humides ou mouillées, la peau pourrait rester attachée aux surfaces particulièrement froides.

> N'utiliser aucun appareil électrique à l'intérieur des compartiments prévu pour la conservation des aliments.

> Lors du repositionnement des clayettes ne pas approcher les doigts des coulisses de la clayette.

> Ne pas positionner de récipients contenant des liquides inflammables près de l'appareil.

> Durant les opérations d'entretien, arrêter complètement l'appareil en le débranchant de la prise de courant. Si la fiche est difficile à atteindre, débrancher l'interrupteur omnipolaire correspondant

à la prise à laquelle l'appareil est branché.

> Les composants de l'emballage peuvent être dangereux pour les enfants; ne pas les laisser jouer avec les sachets, les films plastiques et le polystyrène.

> Toute réparation doit être effectuée par un technicien qualifié.

> Cet appareil ne doit pas être utilisé par des personnes (enfants compris) présentant des capacités physiques, sensorielles ou mentales réduites, ou sans expérience ni connaissance, sauf si celles-ci sont contrôlées ou si elles ont été auparavant formées pour utiliser l'appareil par une

personne responsable de leur sécurité. Les enfants devraient être contrôlés afin d'éviter qu'ils ne jouent avec l'appareil.

> N'endommagez pas les tubes du circuit réfrigérant du réfrigérateur.

> Ne pas placer de vaporisateurs ou de récipients contenant des agents propulseurs ou des substances inflammables dans l'appareil.

> La quantité de gaz réfrigérant contenue dans votre appareil est indiquée sur la plaque d'identification placée à l'intérieur de l'appareil. Au cas où le câble de branchement électrique devait subir des dommages, il est nécessaire de le remplacer, contacter le SAV agréé ou un électricien qualifié pour effectuer cette opération.

> Toute installation ou réparation effectuée par un personnel non autorisé, peut potentiellement créer un danger pour l'utilisateur et endommager l'appareil. Les réparations doivent être effectuées par le SAV agréé.

> Il est autorisé d'utiliser uniquement des pièces détachées d'origine du constructeur. Ce n'est qu'en cas d'utilisation de ces composants que le constructeur garantit que les conditions requises de sécurité

du produit sont respectées.

> Brancher dans une prise avec mise à terre, à 3 broches.

> Ne pas éliminer la mise à terre.

> Ne pas utiliser un adaptateur.

> Ne pas utiliser de rallonges électriques.

> Couper l'alimentation de toutes les appareils avant toute intervention d'entretien.

> Si le CÂBLE D'ALIMENTATION est endommagé, il doit être remplacé par le fabricant, un réparateur agréé ou autre personne qualifiée afin d'éviter tout risque.

> Il est recommandé de surveiller les enfants.

1.2 Dans l'utilisation quotidienne

> Ne jamais utiliser un nettoyeur vapeur pour dégivrer ou nettoyer votre appareil. La vapeur pourrait atteindre des composants électriques et provoquer un court-circuit. Danger de décharge électrique!

> Ne utilisez pas de la vapeur pour le nettoyage de l'appareil. La vapeur peut pénétrer au contact avec les parts électriques et causé un court-circuit. Risque de décharge électrique!

> Ne pas utiliser d'objets pointus ou tranchants pour éliminer les couches de givre ou de glace.

Il est possible d'endommager les raccords du circuit réfrigérant, ce qui rend l'appareil inutilisable.

La sortie du gaz, par effet de la pression, peutcauser des irritations aux yeux.

> Ne pas utiliser de manière inappropriée le socle, les tiroirs extractibles, les portes etc. en tant que point d'appui ou comme support.

> Pour le nettoyage retirer la fiche d'alimentation ou bien déconnecter l'interrupteur de sécurité. Éviter de tirer sur le câble électrique, mais saisir correctement la fiche électrique.

> Éviter que des huiles ou des graisses puissent souiller des éléments plastiques ou les joints des portes. Les graisses attaquent la matière plastique et les joints des portes deviennent fragiles et poreux.

> Ne pas obstruer les passages de l'air de ventilation de l'appareil.

> Il est recommandé d'autoriser l'utilisation de l'appareil uniquement à des enfants d'au moins 8 ans. Surveiller les enfants pendant le nettoyage et l'entretien.

Symboles utilisés, dans le Guide:



Note
conseils pour une correcte utilisation de l'appareil.



Important
Indications afin d'éviter tout endommagement de l'appareil



Attention
indications afin d'éviter toute lésion aux personnes

1.3 Respect de l'environnement

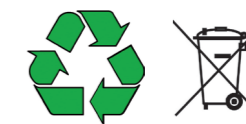

> Faire très attention aux correctes modalités d'élimination de tous les composants de l'emballage.

> L'appareil ne doit pas être éliminé avec les déchets urbains. S'informer auprès des centres de collecte pour l'élimination des matériaux recyclables.

> En cas d'élimination, couper le câble d'alimentation et rendre impossible la fermeture de la porte.

> Durant l'élimination, éviter d'endommager le circuit réfrigérant.

> L'appareil ne contient pas, dans le circuit réfrigérant et dans l'isolation, de substances nocives pour la couche d'ozone atmosphérique.

2.1 Installation

Veillez à ce que l'installation soit correctement effectuée, en respectant toutes les indications reportées dans la notice d'installation fournie avec l'appareil.

2.2 Branchement au réseau électrique

L'appareil fonctionne à 115 V CA, 60 Hz et est équipé d'un cordon d'alimentation avec une fiche à 3 broches avec mise à la terre, qui doit être connecté à une prise murale correspondante à 3 broches avec mise à la terre sur un circuit dédié de 15A.

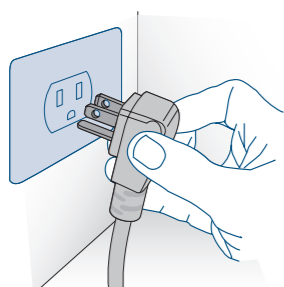

N'utiliser ni rallonges ni adaptateurs multiples pour le branchement.

3.1 Pour bien connaître l'appareil

Congratulations pour avoir acheté votre nouveau appareil: vous pourrez maintenant utiliser notre innovant système de conservation, qui vous permettra de préserver au mieux tous les aliments que vous souhaitez.

Ce manuel d'utilisation répondra à la plupart de vos questions pour ce qui concerne les caractéristiques du produit. Pour toute autre information, n'hésitez pas à nous contacter:

> ou par: **1-855-4FULGOR (1-855-438-5467)**

> visitez **fulgor-milano.com/us/en/assistance**



Avant d'appeler prenez note du numéro de série de l'appareil, reporté sur le certificat de garantie et sur la plaque signalétique qui se trouve dans le compartiment Réfrigérateur et des éventuels messages qui apparaissent sur l'écran. Les réfrigérateurs encastrables bénéficient d'une garantie de deux ans pour pièces et main-d'oeuvre et de cinq ans pour pièces et main-d'oeuvre du système scellé uniquement.

Avant d'appeler, prenez note des informations suivantes:

- date d'achat;
- nom du distributeur où le produit a été acheté.

3.2 Identification du modèle / série

La identification du modèle / série indique les données techniques, le numéro de série et le modèle. La plaque signalétique ne doit jamais être retirée.

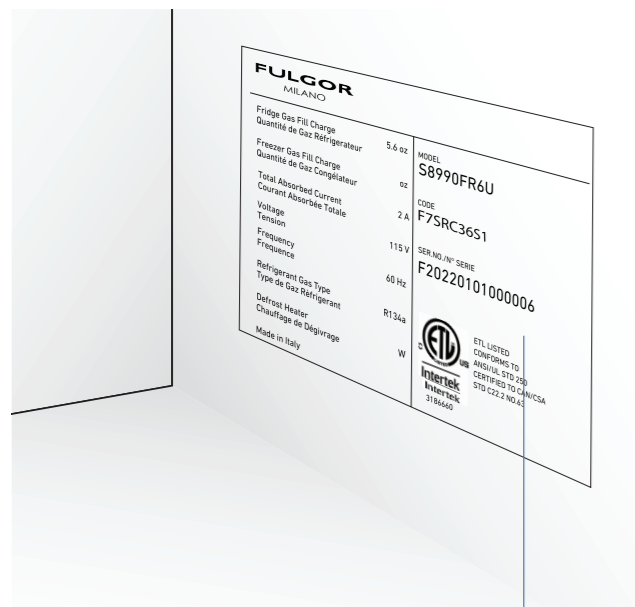

Position du numéro de série à l'intérieur du compartiment.

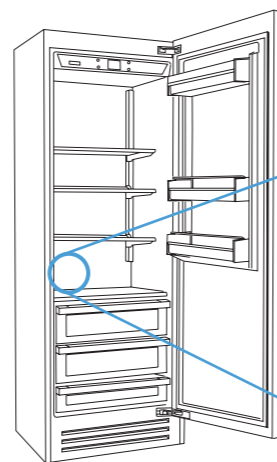

L'étiquette d'identification du modèle/ de la série se trouve sur la paroi latérale intérieure, au-dessus de la tablette en verre séparateur, au-dessus des tiroirs à légumes, en face des charnières de la porte.

FULGOR MILANO			
Fridge Gas Fill Charge Quantité de Gaz Réfrigérateur	3.0 oz	MODEL	S8990FR6U
Freezer Gas Fill Charge Quantité de Gaz Congélateur	0z	CODE	F7SRC36S1
Total Absorbed Current Courant Absorbée Totale	3 A	SER.NO./N° SERIE	F20220101000006
Voltage Tension	115 V		
Frequency Frequence	60 Hz		
Refrigerant Gas Type Type de Gaz Réfrigérant	R600a		
Defrost Heater Chauffage de Dégivrage	W		
Made in Italy			

	Code interne de l'usine
	Numéro de modèle nord-américain
	Numéro de série
	Caractéristiques

Clases de clima

- > SN (Subnormal) à partir de +50°F pour +90°F (+10°C pour +32°C)
- > N (Normal) à partir de +61°F pour +90°F (+16°C pour +32°C)
- > ST (Subtropical) à partir de +64°F pour +100°F (+18°C pour +38°C)
- > T (Tropical) à partir de +64°F pour +109°F (+18°C pour +43°C)

3.3 Composants principaux

Réfrigérateur
+33°F / +44°F
(+1°C/+7°C)

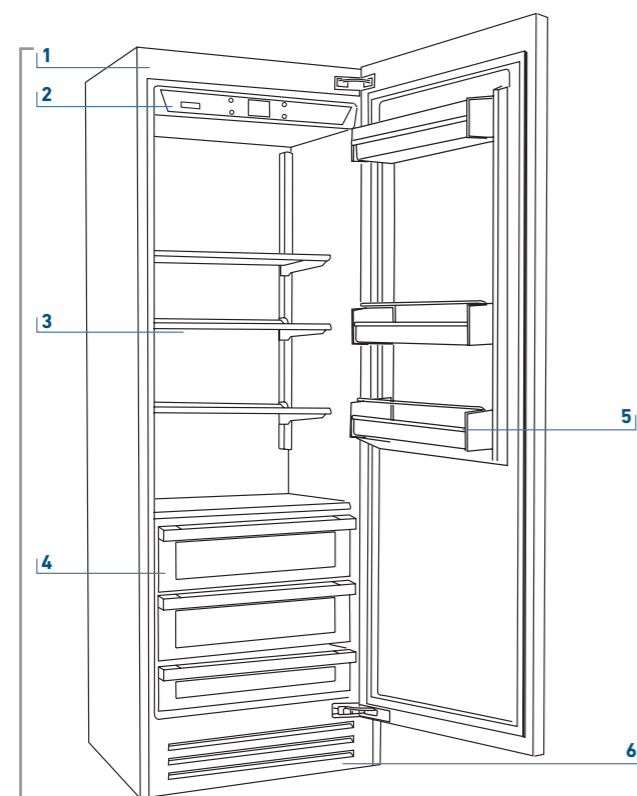

Réfrigérateur

- 1) Structure de l'appareil
- 2) Panneau de commandes.
- 3) Clayette à hauteur réglable.
- 4) Tiroirs à légumes en acier inoxydable.
- 5) Bacs de porte réglables.
- 6) Grille magnétique d'aération.

3.4 Contrôle électronique

L'innovant système de contrôle électronique maintient une température constante dans les compartiments de réfrigération indiqué sur l'écran du panneau de contrôle. Il assure également l'interaction de l'utilisateur permettant de personnaliser les configurations des différentes fonctions et de recevoir des messages sonores et/ou visuels en cas de dysfonctionnement de l'appareil.

3.5 Panneau de commande principal



Marche/Arrêt

Touchez l'icône pour allumer ou éteindre l'appareil.



Page d'accueil

Touchez l'icône « home » pour retourner à la page-écran principale.



Alarme

Touchez l'icône pour afficher les messages d'alarme et désactiver temporairement l'alarme sonore.



Flèche arrière

Touchez l'icône en flèche pour retourner à la page-écran précédente.

4.1 Mise en marche et arrêt

Première mise en marche de l'appareil

Touchez l'icône . À l'écran s'affichent les pages-écrans de lancement suivantes:



1) Logo



2) Test initial (il dure environ 2-3 minutes).

3) L'écran principal affiche une moyenne mobile de la température réelle de chaque compartiment. L'appareil commence automatiquement à refroidir jusqu'à atteindre les températures prédéfinies.

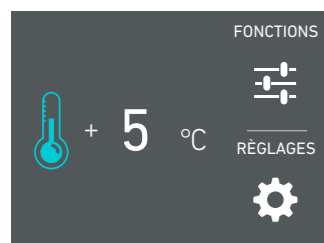

4) Page d'accueil. - compartiment Réfrigérateur +41°F (+5 °C)

Lors de la première mise en marche de l'appareil il est recommandé d'attendre au moins 12 heures sans ouvrir les portes et avant d'y introduire des aliments. Pendant la période de refroidissement initiale après la mise en marche, les alarmes seront désactivées.

Mise hors tension.



1) Touchez l'icône Off (arrêt) pendant 3 secondes..

Quand le réfrigérateur est éteint, il n'y a aucun signal indiquant que l'appareil est branché dans une prise.

Mise hors tension en cas d'arrêt prolongé

En cas de périodes d'absence prolongées il est recommandé de mettre hors tension le réfrigérateur en suivant la procédure d'extinction de l'appareil décrite à la page précédente et de débrancher la fiche électrique ou le disjoncteur qui contrôle la prise de courant. Videz complètement le réfrigérateur, nettoyez-le et séchez-le et laissez les portes et les bacs partiellement ouverts afin d'éviter toute formation de mauvaises odeurs.

Pendant la première mise en marche, il ne sera pas possible d'utiliser le Menu pour modifier les réglages d'usine avant que soient atteintes les températures prédéfinies.

Chaque fois que l'appareil est actionné le système effectue une procédure d'auto-diagnostic qui dure environ trois minutes avant sa mise en marche complète.

4.2 Comment régler la température pour différentes exigences.

Chaque modèle a été soigneusement testé avant de quitter l'usine et réglé de manière à assurer des performances élevées et de fonctionnement efficace. Généralement, il n'est pas nécessaire de modifier les réglages d'origine.

L'aspect de la page d'accueil pour les différents modèles est le suivant:

Compartiment Réfrigérateur + 5 °C Température prédéfinie

Modifier la température des compartiments

Comment modifier la température du compartiment Réfrigérateur.

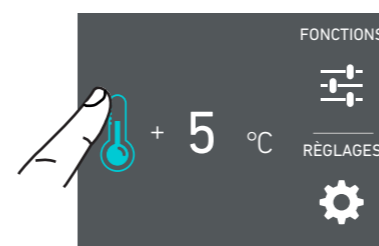

1) Page d'accueil. Touchez l'icône du compartiment réfrigérateur.



2) Défilez vers le haut/bas pour sélectionner la température désirée du réfrigérateur de +33°F à +44°F (de +1°C à +7°C)

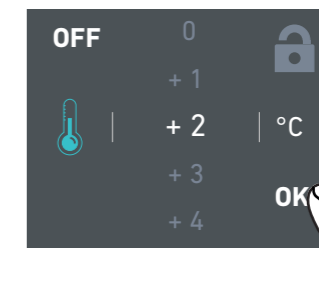

3) Touchez OK pour confirmer la température désirée.

La température affichée peut varier légèrement par rapport à la température prédéfinie suite à des ouvertures fréquentes des portes ou à l'introduction d'aliments à la température ambiante ou de grandes quantités d'aliments. Pour atteindre la température sélectionnée, 6 à 12 heures sont nécessaires dans certains cas.

icône Cadenas.

L'icône cadenas apparaît quand les températures sont définies.

L'icône cadenas ouvert/fermé indique qu'il est possible ou impossible de modifier ultérieurement les températures des compartiments.



Généralement un cadenas gris ouvert peut être affiché; dans ce cas il est possible de faire défiler l'écran vers le haut ou vers le bas avec un doigt, de sélectionner la température désirée et presser OK pour confirmer.

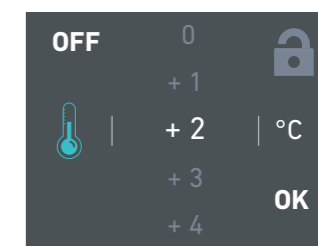

Alors qu'un cadenas blanc fermé est affiché si l'utilisateur a activé quelques fonctions qui modifient les réglages du réfrigérateur, par conséquent l'utilisateur dans cette condition ne sera plus en mesure de modifier la température des compartiments.

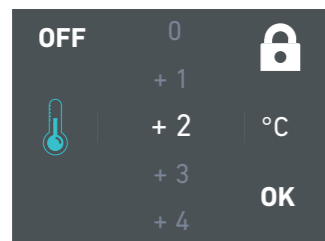

Si l'on touche l'icône fonction et que l'on règle une fonction spécifique (comme le modes Vacances, Frigo Max Cool, etc...), on verra le cadenas blanc fermé et il ne sera pas possible de modifier la température des compartiments tant que la fonction ne sera pas terminée ou s'il est désactivé manuellement tant que la fonction est active.

4.3 Messages et alarmes.

Un système de contrôle intégré fournit des informations à travers des messages mis en évidence que vous pouvez voir affichés sur l'écran. Le signal sonore accompagne certains des messages d'alarme peut être désactivé en touchant l'icône d'alarme  sur le panneau de commande principal.

Vous pouvez trouver la liste des signaux correspondant aux alarmes à la fin de ce manuel.



INFORMATIONS POUR L'UTILISATION DE L'ÉCRAN.

Vous pouvez personnaliser le fonctionnement de votre appareil Fulgor Milano afin de l'adapter aux différentes façons dans lesquelles vous désirez l'utiliser.

5.1 Fonctions.

Après avoir touché FONCTIONS  sur la page d'accueil, vous pouvez accéder à certaines ou à toutes les fonctions indiquées ci-dessous, en fonction de votre modèle et de son équipement.

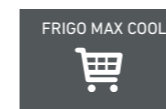

1) Frigo Max Cool.

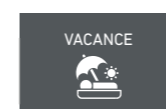

2) Mode Vacances.

1) Frigo Max Cool

Cette fonction abaisse la température du réfrigérateur à +36°F (+2°C) pendant 12 heures, en assurant un refroidissement plus rapide des aliments qui viennent d'y être introduits, la fonction se désactive automatiquement, en retournant ainsi à la température précédemment fixée. Vous pouvez programmer l'activation de cette fonction. Si l'alimentation est coupée pendant l'utilisation de cette fonction, l'appareil reprend son fonctionnement en mode normal et cette fonction est annulée.

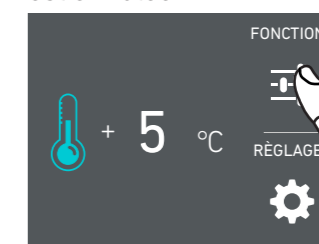

A) Page d'accueil. Touchez FONCTIONS.



B) Touchez l'icône Frigo Max Cool.

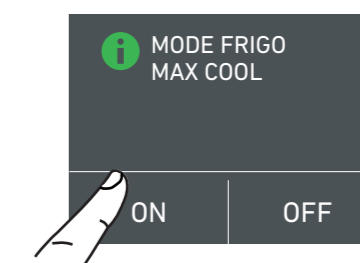

C) Touchez l'icône On pour activer la fonction.



D) Défilez vers le haut / bas pour configurer le délai de démarrage requis et ensuite pressez OK.

Vous pouvez programmer à l'avance l'activation de cette fonction entre une période de temps allant de 1 à 24 heures.

2) Vacance

Cette fonction (recommandée en cas d'absence prolongée car elle permet de réaliser de considérables économies d'énergie) porte la température du compartiment réfrigérateur à +57°F (+14°C).

Vous pouvez programmer la durée de cette fonction ou bien vous pouvez la désactiver manuellement à votre retour d'une période d'absence. Cette fonction reste active même en cas d'interruption prolongée du courant électrique pendant la période d'absence.

Vous pouvez programmer une période de temps allant de 1 à 90 jours.

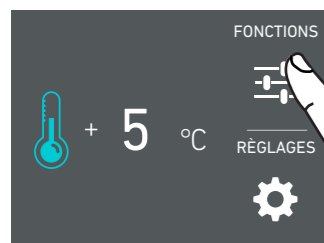

A) Page d'accueil. Touchez FONCTIONS.

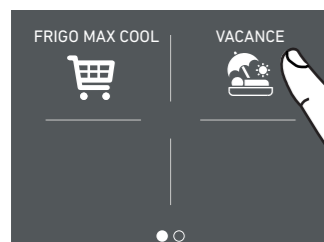

B) Touchez l'icône Vacance.

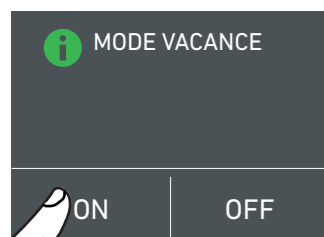

C) Touchez ON pour activer la fonction.

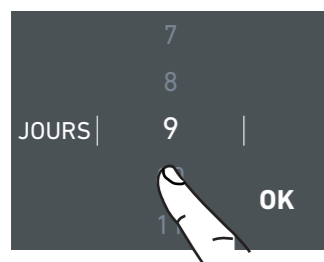

D) Défilez vers le haut / bas pour configurer durée requis (en jours) et ensuite pressez OK.

Vous pouvez programmer une période de temps allant de 1 à 90 jours.

5.2 Réglages.

Vous pouvez personnaliser les réglages de votre réfrigérateur Fulgor Milano pour l'adapter aux différentes façons dans lesquelles vous désirez l'utiliser.

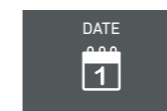

1) Date.

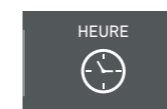

2) Heure.



3) Degrés Fahrenheit ou Celsius (unités d'affichage).



4) Langue.

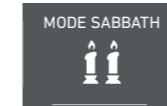

5) Mode Sabbath.

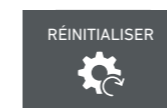

6) Réinitialiser.

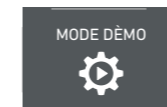

7) Mode Démo.



8) Entretien.

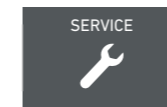

9) Service.



10) Système Info.

1) Date

Sur l'écran s'affiche la date dans le format (jour:mois:année).

Vous pouvez modifier les configuration simplement en touchant l'écran.

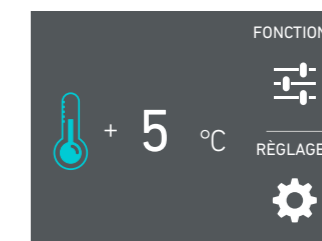

A) Page d'accueil. Touchez RÉGLAGES.

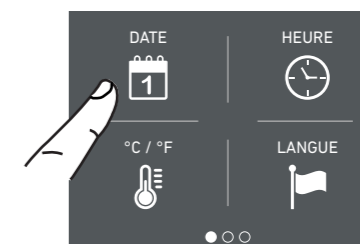

B) Touchez l'icône DATE.

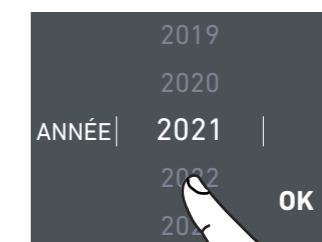

C) Défilez vers le haut ou vers le bas pour sélectionner l'année désirée et ensuite pressez OK.



D) Défilez vers le haut ou vers le bas pour sélectionner le mois désiré et ensuite pressez OK.



E) Défilez vers le haut ou vers le bas pour sélectionner le jour désiré et ensuite pressez OK.

2) Heure

Sur l'écran s'affiche l'heure dans le format hh:mm. Cette fonction permet de sélectionner l'affichage sur 12 ou 24 h.

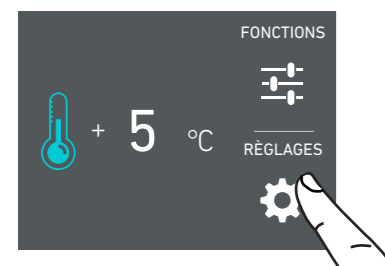

A) Page d'accueil. Touchez RÉGLAGES.

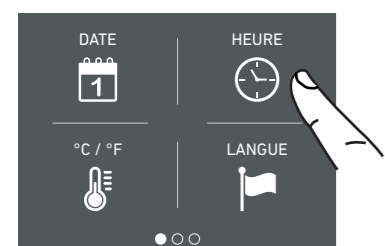

B) Touchez HEURE.

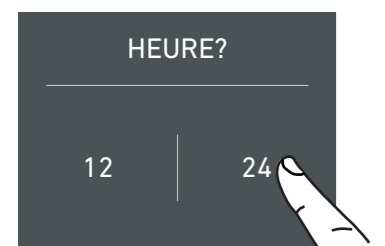

C) Choisissez comme vous le préférez pour le format de l'heure: 12 ou 24 heures.



D) Défilez vers le haut / bas pour régler les heures et ensuite pressez OK.

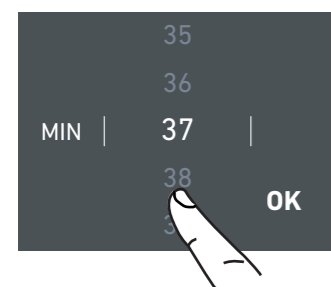

E) Défilez vers le haut / bas pour régler les minutes et ensuite pressez OK.

3) Configurer °F/°C

Ce réglage permet d'afficher les températures en degrés Fahrenheit ou Centigrades. Par défaut, l'appareil est configuré pour Fahrenheit.

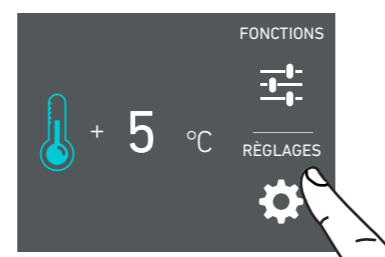

A) Page d'accueil. Touchez RÉGLAGES.



B) Touchez l'icône °F/°C.



C) Défilez vers le haut / bas pour sélectionner soit degrés Fahrenheit soit Centigrades et pressez OK.

4) Langue

Pour choisir la langue des messages du réfrigérateur, touchez simplement la touche de configuration sur l'écran.

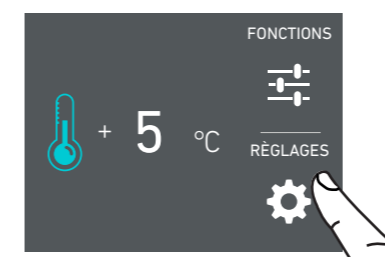

A) Page d'accueil. Touchez RÉGLAGES.



B) Touchez l'icône LANGUE.

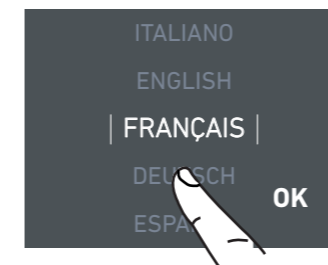

C) Défilez vers le haut / bas pour sélectionner la langue désirée et pressez OK.

5) Mode Sabbath

Ce réglage permet de respecter l'observance de certaines règles religieuses qui demandent que l'appareil ne soit pas affecté par l'ouverture ou la fermeture des portes (le contrôle, l'éclairage intérieur et la machine à glaçons sont désactivés).

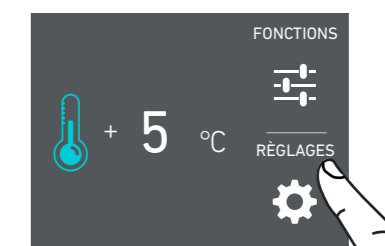

A) Page d'accueil. Touchez RÉGLAGES.

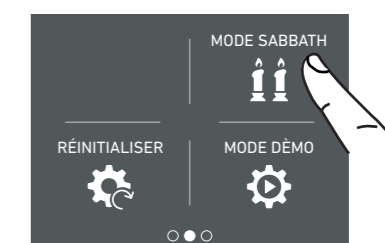

B) Balayez vers la gauche jusqu'à ce que vous voyiez l'icône MODE SABBATH et appuyez dessus.

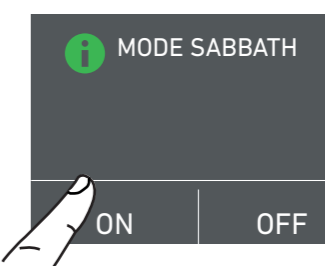

C) Touchez ON pour activer la fonction.

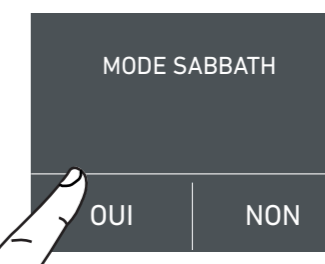

D) Touchez OUI pour activer la fonction.

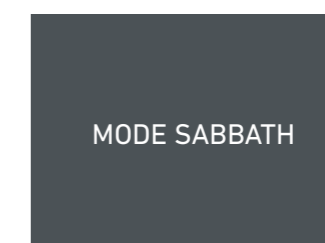

E) Le réfrigérateur fonctionne à présent sur la base de cette configuration.

Remarque : le mode Sabbath expire automatiquement après 72 heures. Pour désactiver avant cela, touchez l'écran pour le réveiller et choisissez l'option "OFF".

6) Rétablissement

Cette fonction vous permet de rétablir les configurations de base définies en usine, en effaçant toutes les modifications apportées successivement.

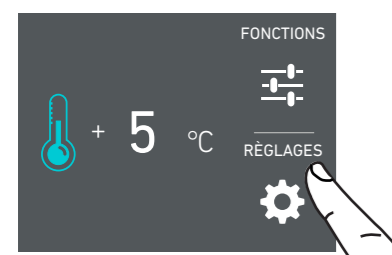

A) Page d'accueil. Touchez RÉGLAGES.

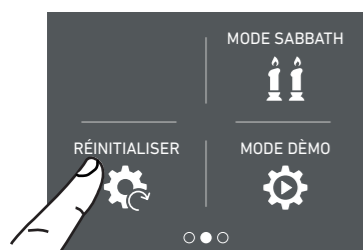

B) Balayez vers la gauche jusqu'à ce que vous voyiez l'icône RÉINITIALISER et appuyez dessus.



C) Touchez ON.

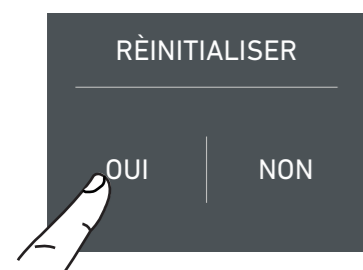

D) Touchez ON.

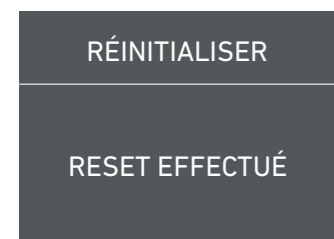

E) Le rétablissement a été effectué. Les réglages d'usine ont été restaurés.

7) Mode Démo

Vous pouvez simuler le fonctionnement du réfrigérateur, en cas d'exposition de l'appareil, dans des salons professionnels ou point de vente/magasins.

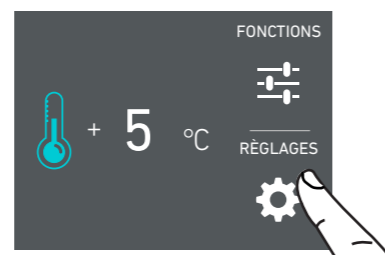

A) Page d'accueil. Touchez RÉGLAGES.

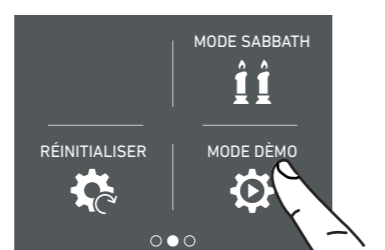

B) Balayez vers la gauche jusqu'à ce que vous voyiez l'icône MODE DÉMO et appuyez dessus.

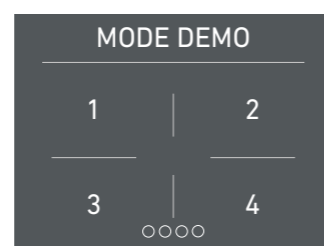

C) Saisissez le mot de passe pour l'activation.

Mot de passe par défaut 1-2-3-4

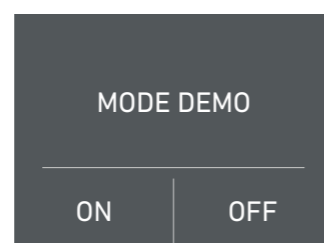

D) Appuyez sur le choix souhaité : ON pour activer le mode démo ou OFF pour le désactiver.

8) Entretien.

Pour un fonctionnement efficace de l'appareil, le condenseur doit être nettoyé (aspiré) périodiquement pour le garder exempt de poussière et de poils d'animaux. Ce réglage active un compte à rebours de 12 mois rappelant à l'utilisateur de nettoyer le condenseur.

La configuration par défaut est « Avertissement désactivé ».

Une fois activé, il est possible de désactiver le signal d'avertissement ou visualiser le temps restant avant le prochain nettoyage à effectuer.

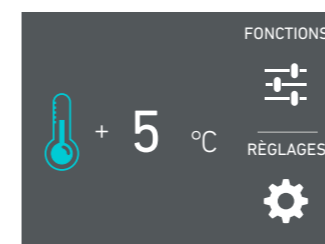

A) Page d'accueil. Touchez l'icône Réglages.



B) Balayez vers la gauche jusqu'à ce que vous voyiez l'icône ENTRETIEN et appuyez dessus.

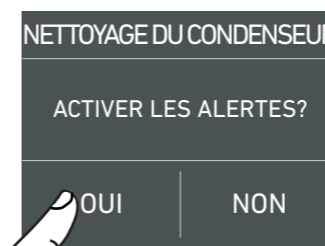

C) Touchez OUI pour l'activer.

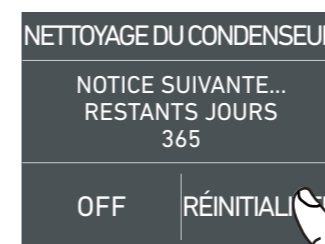

D) Si vous voulez activer l'avertissement, touchez l'icône Rétablissement.

Si vous voulez désactiver l'avertissement, au point D touchez Off et après Oui comme indiqué par l'image en bas.



E) Touchez l'icône Oui pour l'activer.

9) Service

La fonction Service  est réservée au service SAV Fulgor Milano.

10) Système Info

La fonction Info System affiche les données du produit, par exemple le code logiciel, le numéro de série et le code usine du réfrigérateur.

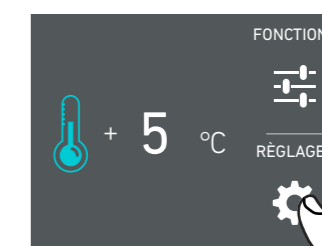

A) Page d'accueil. Touchez l'icône Réglages.



B) Touchez l'icône Système Info.

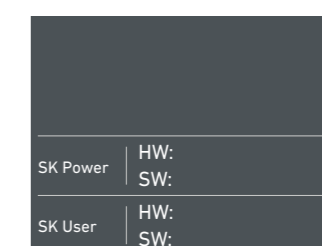

C) Voici les données de l'appareil.

6.1 Équipement interne (positionnement, réglage, retrait)

Tiroir

Il est simplement posé sur les coulisses de guidage.
 > pour retirer le tiroir, soulever légèrement à l'avant et tirer vers l'avant. Veillez à soutenir l'arrière du tiroir lorsque vous le retirez.

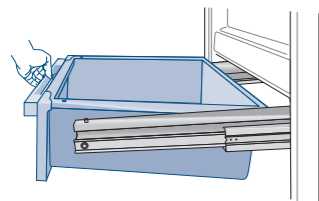

Clayettes

Les étagères sont positionnées à gauche et à droite par deux goupilles engagées dans les supports d'étagères.

Pour repositionner une étagère, il est recommandé d'en retirer le contenu pour des raisons de sécurité et de facilité de déplacement.

> Soulevez légèrement la tablette et tirez-la vers vous pour désengager les goupilles de la géométrie de support dans les guides.

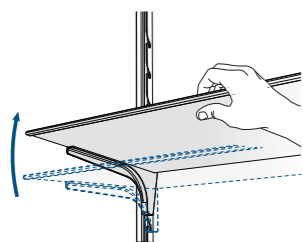

> Faites glisser l'étagère vers sa nouvelle position et engagez les goupilles de support dans les zones correspondantes des guides de support de l'étagère. Avant de charger l'étagère avec des marchandises dans la nouvelle position, testez le positionnement pour un support sûr en appliquant une pression modérée vers le bas sur la surface supérieure avec une main tout en gardant l'autre main dans une position de soutien au cas où l'étagère ne serait pas correctement installée.

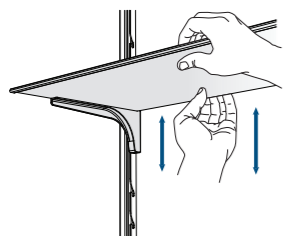

Étagères de la Porte

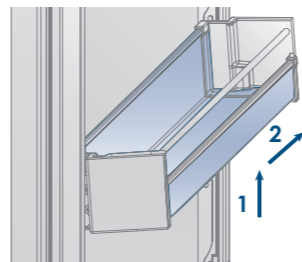

Pour régler la position des bacs de porte, poussez légèrement vers le haut et tirez le fond vers l'avant en lui donnant une position légèrement inclinée vers l'arrière et faites-le glisser vers le haut ou vers le bas du rail jusqu'à la position souhaitée. Poussez le fond et laissez-le se loger dans les fentes prévues à cet effet sur les rails de guidage.

7.1 Éclairage



Afin de permettre une vision interne optimale est prévue un système à LED qui illumine directement différentes zones du compartiment réfrigérateur.

En cas d'anomalies et/ou de pannes du système d'éclairage, il est nécessaire de s'adresser exclusivement au service d'assistance technique Fulgor Milano.

8.1 Indications générales

Votre appareil a été conçu pour garantir des températures précises et constantes et des niveaux d'humidité appropriés à tous les compartiments (le cas échéant).

Toutefois, pour bien conserver tous vos aliments, il est aussi nécessaire de connaître les règles pour une correcte conservation des aliments.

Il ne faut pas oublier que tous les aliments modifient inévitablement leurs caractéristiques au fil du temps. Leur changement commence bien avant leur consommation, car ceux-ci contiennent à l'intérieur des micro organismes qui en se multipliant en causent la détérioration.

Celle-ci est encore plus rapide suite à des manipulations, des températures de conservation et des conditions d'humidité inappropriées.

Il est par conséquent recommandé de suivre les indications reportées ci-dessous. Celles-ci vous permettront d'utiliser de manière rationnelle et sûre votre réfrigérateur-congélateur et de conserver longtemps et le mieux possible tous vos aliments.

Contrôler périodiquement que tous les aliments soient en parfait état de conservation. Il est souvent assez facile de comprendre lorsque un aliment est détérioré, car il moisit, sent mauvais et son aspect est désagréable. Il y a toutefois des cas où la condition n'est pas si évidente. Si selon vous un aliment a été conservé trop longtemps et qu'il pourrait être périmé, ne le consommez pas et ne le goûtez même pas pour contrôler, même si il vous semble bon, car les bactéries qui provoquent la détérioration des aliments peuvent être la cause d'intoxications ou de mal-être. En cas de doute, jeter l'aliment.

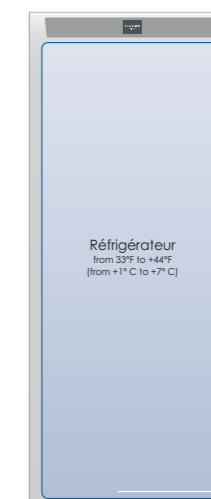

8.2 Comment maintenir une bonne qualité des aliments

Lorsque vous faites les courses

Observez toujours les précautions suivantes:

- > Mettez tous les paquets contenant de la viande crue, du poisson ou de la volaille dans des sacs en plastique afin d'éviter qu'ils s'égouttent sur les autres aliments.
- > Achetez la viande, la volaille et le poisson en dernier. Ne laissez pas vos achats à l'intérieur d'une voiture chaude après avoir fait les courses. Gardez dans votre voiture un sac thermique et utilisez-le en cas de températures très élevées ou de voyages trop longs.
- > Contrôlez les dates de production et de péremption des aliments afin d'être sûrs qu'ils soient frais.
- > Faites très attention quand vous achetez des aliments frais, et veillez à acheter seulement une quantité que vous pourrez consommer dans la période de conservation prévue.
- > Si possible, laissez les aliments chauds à température ambiante pendant au moins deux heures avant de les ranger dans le réfrigérateur, à moins que vous ayez préalablement activé la fonction Frigo Max Cool.

Lorsque vous rangez les aliments

Contrôlez la température de réfrigération des différents compartiments sur le panneau de commande:

- > La température du réfrigérateur doit être de +45°F (+8°C) ou inférieure.
- > Suivez les recommandations concernant les temps et les températures de conservation indiqués dans les tableaux reportés ci-après.
- > Gardez la viande crue, le poisson et la volaille séparés des autres aliments et évitez toute possibilité d'égouttement.
- > Lorsque vous rangez dans votre réfrigérateur la viande, le poisson ou la volaille, laissez-les dans les emballages d'origine, à moins qu'ils ne soient pas déchirés ou percés. Des manipulations répétées pourraient introduire des bactéries dans ces aliments.
- > Datez et étiquetez les paquets.
- > Faites attention à ranger correctement les aliments sur les clayettes de manière à ne pas boucher les ouvertures prévues pour la circulation de l'air à l'intérieur du compartiment.



En cas de rétablissement du courant électrique après une coupure prolongée du courant, un signal sonore indique que la température du réfrigérateur a dépassé les valeurs normales.

En outre, l'écran affiche pendant une minute les températures les plus hautes relevées à l'intérieur des compartiments, afin de permettre à l'utilisateur de décider comment utiliser au mieux les différents aliments.

Après une minute l'écran retourne au fonctionnement normal, tandis que l'icône Alarme  continue à clignoter.

Pressez l'icône Alarme  pour afficher les plus hautes températures enregistrées.

9.1 Entretien et Nettoyage

Pour le nettoyage des parties en acier, utiliser le chiffon en microfibres et la petite éponge prévue à cet effet qui se trouvent dans le kit fourni avec l'appareil. Pour passer le chiffon et la petite éponge, suivre toujours le sens du satinage de l'acier.

De temps en temps, pour rétablir le brillant de l'acier, passer le chiffon en microfibre légèrement humidifié.

Ne pas utiliser la petite éponge sur les parties en aluminium, telles que, par exemple, les poignées et les profils des clayettes en verre. Veiller à ce que ne soient pas bouchées les ouvertures de ventilation de l'appareil ou dans la structure à encastrement.



Suivre scrupuleusement les instructions détaillées qui se trouvent dans le kit fourni et n'utiliser en aucun cas des produits abrasifs ou métalliques car ceux-ci pourraient rayer et endommager de manière permanente la finition satinée de l'appareil. Avant d'effectuer toute opération de nettoyage, débrancher l'appareil du réseau électrique. Faire très attention à ne pas endommager le circuit réfrigérant.



Il est recommandé d'éviter d'utiliser des détergents à base de chlore ou autres produits le contenant (eau de Javel, hypochlorite, etc.).

9.2 Nettoyage interne

Laver les parties internes et les parties amovibles avec une solution d'eau tiède, très peu de détergent à vaisselle.

Rincer et essuyer tout de suite.

Il est recommandé de ne pas utiliser de dispositifs mécaniques ou d'autres moyens pour accélérer le processus de dégivrage.



Ne pas utiliser d'eau sur les parties électriques, sur les lumières et sur les panneaux de contrôle.



Il est recommandé d'éviter d'utiliser des détergents à base de chlore ou autres produits le contenant (eau de Javel, hypochlorite, etc.).



Ne pas mettre d'eau bouillante sur les parties froides en verre. Ne laver aucune partie du réfrigérateur dans le lave-vaisselle car celle-ci pourrait s'endommager ou se déformer de manière irréparable.

9.3 Nettoyage de la grille de ventilation, du filtre et du condenseur.

Pour garantir le bon fonctionnement de l'appareil, il est nécessaire d'effectuer le nettoyage de la grille de ventilation, du filtre et du condenseur.

Le nettoyage périodique vous est rappelé tous les 12 mois par un signal sur l'écran (si l'utilisateur l'a activé).

Le condenseur se trouve derrière la grille de ventilation frontale.

Pour le nettoyer utilisez un aspirateur muni d'une brosse douce, à la puissance maximale, en le passant le long des fentes d'aération.

Vous pouvez activer l'avertissement lié au nettoyage du condenseur, lors des réglages d'entretien, après l'installation de l'appareil et après sa mise sous tension.

Si vous activez le signal d'avertissement, un message apparaît tous les 12 mois, pour vous rappeler qu'il est temps de nettoyer le condenseur.

Après l'avoir nettoyé, touchez l'icône de rétablissement afin de réactiver le signal d'avertissement un autre 12 mois après.

Condenseur inférieur.

Pour le nettoyage du condenseur suivez les instructions suivantes:

> Ouvrez la porte ou le tiroir inférieur et retirez la grille magnétique.

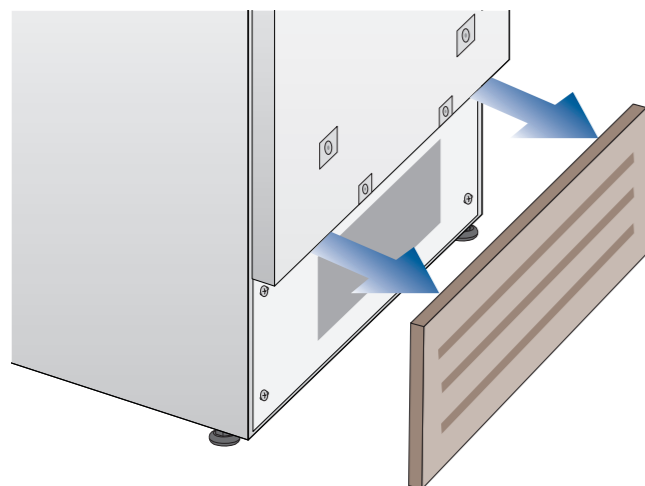

> Nettoyez-la soigneusement de tout dépôt de poussière, comme illustré dans l'image, en prenant soin de ne pas l'endommager.

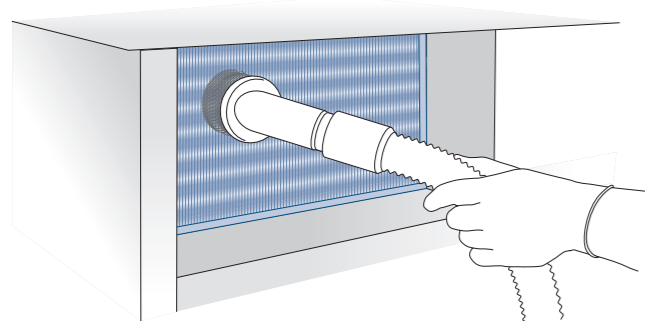

Les ailettes du condenseur peut être tranchantes, il est donc recommandé d'utiliser une protection adéquate pour les mains et les bras afin de nettoyer le condenseur en toute sécurité.

10.1 Guide des solutions aux problèmes

En cas d'anomalies de fonctionnement de l'appareil, utiliser ce guide avant d'appeler le service d'assistance: celui-ci aidera à résoudre personnellement le problème ou fournira d'importantes informations à transférer au service d'assistance afin d'assurer un service plus rapide et efficace.

Messages sur l'écran.

Les problèmes de fonctionnement sont en général indiqués sur l'écran. Les problèmes qui ne peuvent pas être résolus par l'utilisateur sont signalés moyennant un code de panne. À noter, toutefois, que des messages ou des alarmes pourraient s'afficher suite à des conditions particulières d'utilisation ou bien pendant la mise en fonction.

Dans ces cas désactiver l'alarme sonore en pressant la touche Alarm (🔊) en laissant l'appareil en fonction et limiter au maximum l'ouverture des portes pendant environ 10-12 heures.

Le Réfrigérateur ne fonctionnent pas.

L'appareil est branché au réseau d'alimentation électrique?

Le courant arrive à la prise d'alimentation?

La touche Unit (🔌) est activée?

L'appareil est en mode 'Demo'?

Le Réfrigérateur est plus chaud que la normale.

L'écran signale un code de panne?

La température est réglé correctement?

Les portes ou les bacs sont resté ouverts longtemps?

Ont été récemment introduites de grandes quantités d'aliments?

L'appareil est en mode 'Demo'?

Y a-t-il quelque chose qui empêche la porte ou le tiroir de se fermer/se sceller correctement ?

Le compresseur fonctionne pendant une longue période..

Durant les chaudes journées et avec des températures élevées dans la pièce, il est normal que le compresseur fonctionne de manière prolongée.

Les portes ou les bacs sont restés ouverts longtemps?

Ont été récemment introduites de grandes quantités d'aliments?

Contrôler que les portes soient bien fermées et que les aliments ou les récipients n'empêchent pas leur parfaite fermeture.

Est un ou plusieurs compartiments en mode Max Cool?

Perception de bruits étranges.

Il est normal que soient perçus des bruits liés au

fonctionnement des ventilateurs ou des compresseurs ou durant la phase de dégivrage. Le bruit peut également être plus accentué en fonction du positionnement de l'appareil et de l'espace environnant.

Formation de condensation à l'intérieur et à l'extérieur du Réfrigérateur.

Si le climat est très humide, l'apparition d'un peu de condensation est normale. L'ouverture de la porte ou des bacs de manière prolongée peut contribuer à la formation de condensation.

Veiller dans tous les cas à ce que les portes soient toujours parfaitement fermées.

Le Réfrigérateur présente du givre ou de la glace.

Les portes sont restées ouvertes longtemps?

Les portes ne se ferment pas parfaitement?

Si les portes ne se ferment pas parfaitement, contacter l'installateur.

Apparition de mauvaises odeurs à l'intérieur.

Nettoyer entièrement l'appareil en suivant les instructions.

Couvrir hermétiquement tous les aliments.

Ne pas conserver de manière prolongée les aliments.

La porte s'ouvre avec difficulté.

L'appareil a été conçu pour en permettre la fermeture hermétique. Lorsque la porte est fermée, il est possible que se vérifie une situation de vide : dans ce cas, il est nécessaire d'attendre quelques secondes pour que la pression se rééquilibre, avant d'ouvrir la porte.

Appareil se refroidit mais les lumières et l'affichage ne fonctionnent pas.

Vérifiez si l'appareil a été accidentellement placé dans le mode Sabbath.



Si l'appareil a été acheté a été utilisé comme un modèle d'exposition peut être dans un mode d'économie d'énergie spécial appelé mode de démonstration dans lequel le dispositif semble fonctionner (lampes de travail et affiche des températures faux), mais pas de refroidissement est vraiment. Si vous pensez que votre équipement est en mode Demo, s'il vous plaît suivez la procédure de désactivation du mode Démo décrite dans ce manuel. revendeur pour l'assistance à la désactivation de cette fonction.

10.2 Indications d'anomalie pouvant apparaître sur l'écran

Message sur l'écran	Description de l'Anomalie
Panne Electrique!	Interruption prolongée de l'énergie électrique L'appareil se remet en marche automatiquement en signalant les températures enregistrées les plus chaudes Appuyez sur la touche Alarm (Alarme) pour désactiver l'alarme sonore.
Unité Ouverte	Porte du Réfrigérateur ouverte Le message apparaît après une minute d'ouverture de la porte.
Réfr trop chaud	Réfrigérateur trop chaud Voir guide des solutions aux problèmes.
Réfr trop froid	Réfrigérateur trop froid Attendre 12 heures: si l'anomalie persiste, s'adresser au Service Après-Vente.
Code de panne...	Code de panne Contacter le SAV agréé. Vérifier les conditions d'utilisation (charges importantes d'aliments, fréquentes ouvertures des portes). Appuyer sur la touche Alarm (Alarme) pour désactiver l'alarme sonore.
Nettoyage condens	Nettoyage condenseur À tous les six mois, l'écran affiche le message « Vérifiez Cond », nettoyer le condenseur et comme écrit dans le pages avant.

> En cas d'erreurs, touchez l'icône Alarme  et l'écran affichera le message relatif à l'erreur avec le code d'erreur correspondant.

> Le message s'affiche pendant 3 secondes, ensuite l'écran retourne à la page d'accueil.

> Pour visionnage prolongé de le message sur l'écran, accéder à l'élément de menu INFORMATION . Le message reste affiché sur l'écran pendant 30 secondes, ensuite le système retourne à la page d'accueil.

> En cas de plusieurs messages d'erreur, à l'écran s'affiche chaque message en séquence.

1 INSTRUCCIONES IMPORTANTES REFERENTES A LA SEGURIDAD Y EL MEDIOAMBIENTE	4
1.1 Para su seguridad.....	4
1.2 Información importante al usar el aparato.....	4
1.3 Protección del medioambiente.....	5
2 INSTALACIÓN	6
2.1 Instalación.....	6
2.2 Conexión a la red eléctrica.....	6
3 ANTES DE PONER EN SERVICIO EL APARATO	7
3.1 Conozca su aparato.....	7
3.2 Identificación del modelo / serie.....	8
3.3 Componentes principales.....	10
3.4 Control Electrónico.....	11
3.5 Panel de control principal.....	11
4 PARA ENCENDER Y APAGAR EL APARATO	12
4.1 Cómo encender y apagar el aparato.....	12
4.2 Cómo ajustar la temperatura para diferentes exigencias.....	13
4.3 Mensajes y alarmas.....	14
5 PERSONALIZACIÓN DE FUNCIONES Y AJUSTES	15
5.1 Funciones.....	15
5.2 Ajustes.....	19
6 EQUIPAMIENTO INTERNO	24
6.1 Disposición interna (colocación, ajuste, retirada).....	24
7 ILUMINACIÓN	25
7.1 Iluminación.....	25
8 CONSERVACIÓN DE LOS ALIMENTOS	25
8.1 Indicaciones generales.....	25
8.2 Cómo mantener una buena calidad de los alimentos.....	26
9 CUIDADOS Y LIMPIEZA	27
9.1 Cuidados y limpieza.....	27
9.2 Limpieza interna.....	27
9.3 Limpieza de la rejilla de ventilación y del condensador.....	27
10 GUÍA DE SOLUCIÓN DE PROBLEMAS	28
10.1 Guía de solución de problemas.....	28
10.2 Mensajes mostrados en la pantalla.....	30

 Este es el símbolo de advertencia de seguridad. Este símbolo le llama la atención sobre peligros potenciales que pueden ocasionar la muerte o una lesión a usted y a los demás. Todos los mensajes de seguridad irán a continuación del símbolo de advertencia de seguridad y de la palabra "PELIGRO" o "ADVERTENCIA". Estas palabras significan:

 **ATENCIÓN** Si no sigue las instrucciones de inmediato, usted puede morir o sufrir una lesión grave.

 **PELIGRO** Si no sigue las instrucciones de inmediato, usted puede morir o sufrir una lesión grave.

Todos los mensajes de seguridad le indicarán cuáles son los peligros potenciales, cómo reducir la probabilidad de lesiones y qué puede ocurrir si no sigue las instrucciones.

¡CONSERVE ESTAS INSTRUCCIONES!

ATENCIÓN INSTRUCCIONES DE SEGURIDAD IMPORTANTES

Este manual contiene instrucciones de funcionamiento para los usuarios del aparato. Conserve este manual en un lugar de fácil acceso para futuras consultas. La instalación, ajuste, alteración, servicio o mantenimiento inadecuados pueden ocasionar daños materiales, lesiones o incluso la muerte. Lea detenidamente las instrucciones de instalación, funcionamiento y mantenimiento antes de instalar o reparar este equipo.

Para reducir el riesgo de incendio, descarga eléctrica o lesiones a las personas al utilizar su aparato, siga las precauciones básicas, como las siguientes:

- > Los niños deben ser supervisados para garantizar que no jueguen con el aparato.
- > Este aparato no está diseñado para que lo usen personas (incluidos los niños) con capacidades físicas o sensoriales reducidas, o falta de experiencia y conocimientos, a menos que sean supervisados o instruidos sobre el uso del aparato por una persona responsable de su seguridad.
- > Este aparato está diseñado para refrigerar bebidas y alimentos y destinado al uso doméstico.
- > Este aparato está destinado a ser utilizado en el hogar y otros entornos similares como: áreas de cocina del personal en tiendas, oficinas y otros entornos de trabajo; casas de campo y por clientes en hoteles, moteles y otros entornos de tipo residencial; entornos de tipo cama y desayuno; y restauración y aplicaciones similares no minoristas.
- > No utilice cables de extensión o adaptadores.
- > Enchúfelo en una toma de corriente de 3 clavijas con conexión a tierra.
- > No quite la clavija de conexión a tierra.
- > Un instalador / fontanero cualificado debe completar la conexión de agua (si la hay).
- > El aparato debe conectarse solamente al suministro de agua potable (si hay una conexión de agua).

 **ATENCIÓN** **En caso de que se produzca un fallo en el suministro eléctrico, no intente hacer funcionar este aparato.**

 **ATENCIÓN** **Mantenga el área cerca del aparato despejada y libre de materiales combustibles y otros materiales y vapores inflamables.**

 **ATENCIÓN** **Mantenga las aberturas de ventilación, en el gabinete del aparato o en la estructura empotrada, libres de obstrucciones. No obstruya las aberturas de entrada o salida de aire del aparato.**

 **ATENCIÓN** **No almacene sustancias explosivas como latas de aerosol con propulsor inflamable en este aparato.**

 **ATENCIÓN** **No utilice otros aparatos eléctricos en el interior de los compartimientos de almacenamiento de alimentos del aparato.**

INSTRUCCIONES IMPORTANTES DE SEGURIDAD PARA LA ELIMINACIÓN APROPIADA DE SU ANTIGUO REFRIGERADOR

ATENCIÓN

Peligro de asfixia

Retire las puertas y/o cajones o la tapa de su antiguo electrodoméstico.

El no hacerlo puede resultar en muerte o daño cerebral.

ATENCIÓN **Riesgo de atrapamiento de niños.**

Antes de desechar su antiguo refrigerador o congelador:

- > Quite las puertas y cortar el cable de alimentación.
- > Deje los estantes en su lugar para que los niños no puedan trepar fácilmente al interior.
- > **IMPORTANTE:** El atrapamiento y la asfixia de niños no son problemas del pasado. Los refrigeradores desechados o abandonados siguen siendo peligrosos, incluso si van a permanecer en un lugar "solo unos días". Si se va a deshacer de su antiguo refrigerador, siga estas instrucciones para ayudar a prevenir accidentes.

Información importante que debe conocer sobre la eliminación de refrigerantes:

Deseche el refrigerador de acuerdo con las regulaciones federales y locales. Los refrigerantes deben ser desechados por un técnico de refrigerantes con licencia y certificado por la EPA de acuerdo con los procedimientos establecidos.

INSTRUCCIONES IMPORTANTES DE SEGURIDAD PARA EL MANTENIMIENTO Y EL CUIDADO

 **PELIGRO** **Riesgo de incendio o explosión debido a la perforación del tubo de refrigerante; siga atentamente las instrucciones de manipulación. La unidad contiene refrigerante inflamable.**

 **ATENCIÓN** **Esta debe ser reparada únicamente por personal de servicio capacitado.**

Utilice únicamente piezas de repuesto autorizadas por el fabricante. No utilice piezas que no hayan sido recomendadas por el fabricante (por ejemplo, piezas hechas por uno mismo con una impresora 3D). Si el cable de alimentación está dañado, debe ser sustituido por el fabricante, su agente de servicio o una persona con cualificación similar para evitar cualquier peligro. Cualquier equipo de reparación utilizado debe estar diseñado para refrigerantes inflamables. Siga todas las instrucciones de reparación del fabricante. Utilice un limpiador no inflamable.

 **ATENCIÓN** **No perfore el tubo de refrigerante. No dañe el circuito de refrigerante.**

 **ATENCIÓN** **No utilice dispositivos mecánicos u otros medios para acelerar el proceso de descongelación, que no sean los recomendados por el fabricante.**

PELIGRO DE VUELCO

 **ATENCIÓN** **El refrigerador puede volcarse cuando está siendo instalado debido a que la parte superior es pesada. Para evitar un peligro debido a la inestabilidad del aparato, debe fijarse de acuerdo con las instrucciones (véase el manual de instalación suministrado). Mantenga las puertas cerradas con cinta adhesiva hasta que el refrigerador esté completamente instalado. Dos o más personas deben mover e instalar el refrigerador. No seguir estas instrucciones puede ocasionar lesiones graves o incluso la muerte.**

1.1 Para su seguridad

> Si este aparato sustituye a un aparato existente que debe ser retirado o eliminado, asegúrese de que no se convierta en una trampa peligrosa para los niños, con tal fin corte su cable de alimentación e impida que la puerta pueda cerrarse. Tenga las mismas precauciones al final de la vida útil del aparato nuevo.

> Este aparato ha sido diseñado para refrigerar bebidas y alimentos y está destinado al uso doméstico.

> El aparato debe instalarse siguiendo las instrucciones de la Guía de Instalación, **se debe tener especial cuidado en no obstruir las aberturas de ventilación del aparato y de las unidades incorporadas.**

> El aparato tiene un sistema de iluminación concentrada con lámparas LED. No mire fijamente a estas lámparas cuando están encendidas para evitar posibles daños a la vista.

Esta advertencia también figura en la etiqueta pegada en la parte interna de la puerta del refrigerador.

> No utilice ningún tipo de equipo eléctrico dentro de los compartimentos de conservación de alimentos.

> Cuando coloque los estantes, no ponga los dedos en sus guías de deslizamiento.

> No coloque recipientes de líquidos inflamables cerca del aparato.

> Antes de realizar operaciones de limpieza apague completamente el aparato y desenchufe el cable de alimentación de la toma de corriente. Si no se llega fácilmente al enchufe, es una buena idea apagar el interruptor correspondiente o quitar el fusible que controla la toma de corriente a la que está enchufado el aparato.

> El material de embalaje puede ser peligroso para los niños: no permita que los niños jueguen con las bolsas de plástico, la película de plástico o la espuma de poliestireno.

> Cualquier reparación debe ser realizada por un técnico cualificado del servicio de asistencia de Fulgor Milano.

> No está previsto que este aparato sea utilizado por personas (incluidos los niños) con capacidades físicas, sensoriales o mentales minguadas o con falta de experiencia y conocimientos, a no ser que sea bajo la supervisión de una persona responsable de su seguridad o después de recibir instrucciones precisas respecto al uso del aparato por parte de dicha persona. En presencia de niños, mantenga el aparato bajo control para evitar que

jueguen con él.

> No dañe los tubos del circuito del refrigerante del aparato.

> No guarde en este aparato sustancias explosivas como bombonas de aerosol con un gas propelente inflamable.

> Si se dañara el cable de alimentación de este aparato, debe ser sustituido por el fabricante, la empresa de asistencia o una persona con una cualificación similar. Instalaciones y reparaciones inadecuadas pueden poner al usuario en considerable riesgo.

> Las reparaciones solo pueden ser realizadas por el fabricante, la empresa de asistencia o una persona con una cualificación similar.

> Enchufe el aparato a una toma de corriente de 3 polos con conexión a tierra.

> No retire el polo de tierra.

> No utilice un adaptador.

> No utilice un cable alargador.

> Antes de efectuar cualquier mantenimiento corte la corriente las unidades.

> Si el CABLE DE ALIMENTACIÓN presenta daños, debe ser sustituido por el fabricante, si técnico de asistencia o por otra persona cualificada con vistas a evitar cualquier peligro.

> En presencia de niños, es necesario vigilarlos para impedir que jueguen con el aparato.

1.2 Información importante al usar el aparato

> Nunca utilice aparatos eléctricos dentro del aparato (por ejemplo, calentador, máquina de hielo eléctrica, etc.). ¡Peligro de explosión!

> ¡Nunca desescarche o limpie el aparato con una limpiadora a vapor! El vapor puede penetrar en las partes eléctricas y causar un cortocircuito. ¡Riesgo de descarga eléctrica!

> No utilice instrumentos puntiagudos ni con bordes afilados para quitar la escarcha o las capas de hielo. Podría dañar los tubos del refrigerante. La fuga de refrigerante puede causar lesiones oculares o incendiarse.

> No ponga dentro del aparato productos que contengan gases propelentes inflamables (por ejemplo, bombonas de aerosol) ni sustancias explosivas.

¡Peligro de explosión!

> No utilice la base, los cajones extraíbles ni la puerta, etc. del aparato como soporte ni como punto de apoyo.

> Antes de limpiar el aparato, desenchufe el cable de alimentación o apague el interruptor correspondiente. No tire del cable de alimentación para desenchufarlo de la toma de corriente.

> Mantenga las partes de plástico y la junta de la puerta libres de aceite y grasa. De lo contrario, las partes y la junta de la puerta se volverán porosas.

> Nunca cubra ni obstruya los orificios de ventilación del aparato.

Símbolos utilizados en esta Guía:



Nota

Recomendaciones para utilizar correctamente el aparato



Importante

Indicaciones para evitar dañar el aparato



Advertencia

Indicaciones para evitar lesiones personales

1.3 Protección del medioambiente



> Preste especial atención a las modalidades correctas de eliminación de todos los materiales de embalaje.

> El aparato no se debe eliminar como basura doméstica. Infórmese en los centros locales de eliminación de residuos para saber cómo deshacerse de los residuos reciclables.

> Antes de eliminar el aparato, corte el cable de alimentación y haga imposible cerrar la puerta.

> Durante la eliminación del aparato, evite dañar el circuito de refrigeración.

> El aparato no contiene sustancias peligrosas para la capa de ozono atmosférico, ni en el circuito de refrigeración ni en el aislamiento.

2.1 Instalación

Asegúrese de que la instalación se realice correctamente, siguiendo todas las instrucciones del manual de instalación específico que se proporciona con el aparato.

2.2 Conexión a la red eléctrica

El aparato funciona a 115 V CA, 60 Hz y está equipado con un cable de alimentación con conexión a tierra de 3 clavijas, el cual debe conectarse a la toma de pared con conexión a tierra de 3 clavijas correspondiente en un circuito dedicado de 15 amperios.

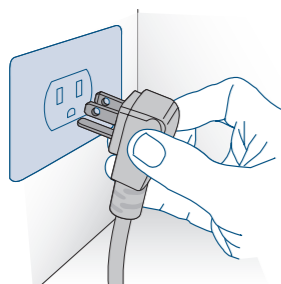

! No utilice cables alargadores ni/o adaptadores múltiples para la conexión a la red eléctrica.

3.1 Conozca su aparato

Le felicitamos por haber comprado su nueva columna de refrigerador: a partir de ahora puede utilizar nuestro innovador sistema de conservación, que le permitirá conservar toda su comida de la mejor manera posible.

Este manual responderá a la mayoría de sus preguntas sobre las características del producto. Si necesita más información, sírvase consultar nuestro sitio web

> llámanos: **1-855-4FULGOR (1-855-438-5467)**

> sitio web fulgor-milano.com/us/en/assistance



Antes de llamar, tome nota del tipo de modelo y del número de serie que figuran en el certificado de garantía y en la placa de características, y apunte también los mensajes que puedan haber aparecido en la pantalla. Los refrigeradores empotrables tienen 2 años de garantía para piezas y mano de obra, y 5 años para piezas y mano de obra en cuanto el sistema sellado solamente.

La placa de características se encuentra en el aparato, en la parte lateral, cerca de los estantes.

Antes de llamar, asegúrese de tener a mano la siguiente información:

- Fecha de compra;
- Nombre del distribuidor donde se compró el producto.

3.2 Identificación del modelo / serie

La etiqueta de identificación de modelo / serie muestra los datos técnicos, el número de serie y el modelo. La etiqueta del producto nunca debe ser removida.



Posición del número de serie dentro del compartimento.

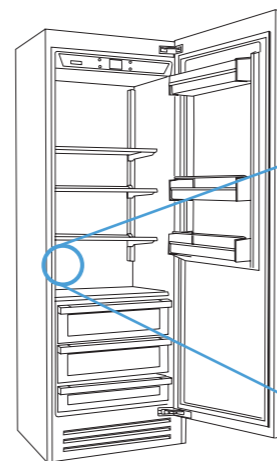

La etiqueta de identificación del modelo / serie se encuentra en la pared lateral interior sobre el estante de cristal separador, encima de los cajones de la cesta, frente a las bisagras de la puerta.

FULGOR MILANO			
Fridge Gas Fill Charge Quantité de Gaz Réfrigérateur	3.0 oz	MODEL	S8990FR6U
Freezer Gas Fill Charge Quantité de Gaz Congélateur	oz	CODE	F7SRC36S1
Total Absorbed Current Courant Absorbée Totale	3 A	SER.NO./N° SERIE	F20220101000006
Voltage Tension	115 V		
Frequency Frequence	60 Hz		
Refrigerant Gas Type Type de Gaz Réfrigérateur	R600a		
Defrost Heater Chauffage de Dégivrage	W		
Made in Italy			

**ETL LISTED
CONFORMS TO
ANSI/UL STD 250
CERTIFIED TO CAN/CSA
STD C22.2 NO.63**

Intertek
3186660

Código interno de fábrica

Número de modelo norteamericano

Número de serie

Características

Clases de clima

- > SN (Subnormal) from +50°F to +90°F (+10°C to +32°C)
- > N (Normal) from +61°F to +90°F (+16°C to +32°C)
- > ST (Subtropical) from +64°F to +100°F (+18°C to +38°C)
- > T (Tropical) from +64°F to +109°F (+18°C to +43°C)

3.3 Componentes principales

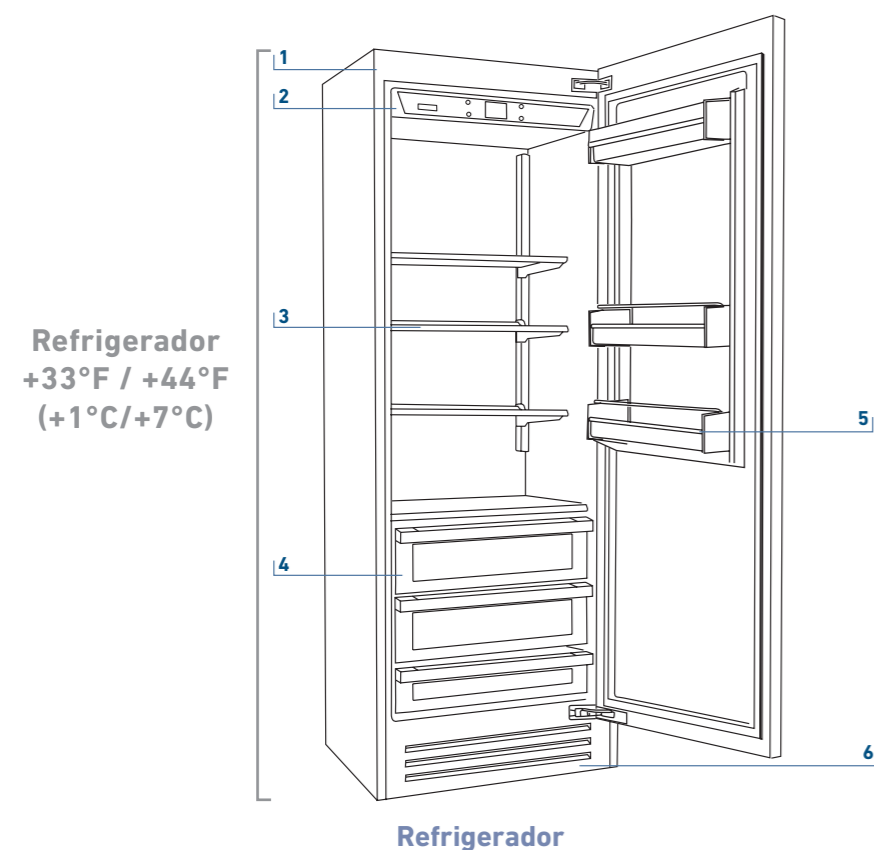

- 1) Cuerpo del aparato.
- 2) Panel de control interactivo.
- 3) Estantes de altura ajustable.
- 4) Cajones de acero inoxidable.
- 5) Contenedores de puerta ajustables.
- 6) Rejilla magnética de ventilación.

3.4 Control Electrónico

El innovador sistema de control electrónico mantiene constante la temperatura de los compartimentos de refrigeración mostrada en la pantalla del panel de control. Además, facilita la comunicación entre el usuario y el sistema de control mediante el ajuste personalizado de las distintas funciones y el envío de mensajes sonoros y/o visuales cuando se producen anomalías de funcionamiento en el equipo.

3.5 Panneau de commande principal



Encendido/Apagado:

Pulse el icono para encender o apagar el aparato.



Página Home principal

Pulse el icono Home para volver a la página principal.



Alarma

Tocar el icono para ver las mensaje de alarma y desactivar temporalmente la alarma sonora.



Atrás

Pulse el icono flecha atrás para regresar a la página precedente.

4.1 Cómo encender y apagar el aparato

Primera puesta en marcha del aparato

Pulse el icono . La pantalla muestra las siguientes páginas de lanzamiento:



1) Logotipo.



2) Prueba inicial (dura 2-3 minutos aproximadamente).

3) La pantalla principal muestra una media móvil de la temperatura real de cada compartimento. Automáticamente, el equipo empieza a enfriar hasta alcanzar las siguientes temperaturas ideales predefinidas.

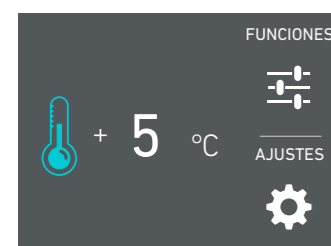

4) Página Home.
- compartimento refrigerador
+41°F (+5°C)

Tras el primer encendido, se recomienda esperar al menos 12 h antes de introducir los alimentos. Durante el periodo de enfriamiento inicial tras el encendido, las alarmas estarán desactivadas.

Apagado.



1) Pulse el icono off (Apagado) durante 3 segundos.

Con el frigorífico apagado, no se enciende ningún indicadores que si está conectado a una toma eléctrica.

Apagado durante largos períodos

Durante periodos de ausencia prolongados, se recomienda apagar el equipo siguiendo el procedimiento de apagado del aparato descrito en la página anterior y desconectando la clavija o apagar el interruptor omnipolar de alimentación.

Vaciar el equipo por completo, limpiarlo, secarlo y dejar las puertas y los cajones parcialmente abiertos para evitar la formación de malos olores.

Durante la primera puesta en marcha, no será posible utilizar el Menú para modificar los ajustes de fábrica hasta que se haya alcanzado la temperatura preestablecida.

Tras cada encendido, el equipo realiza un proceso de diagnóstico que dura hasta 3 min antes de encenderse por completo.

4.2 Cómo ajustar la temperatura para diferentes exigencias.

Todos los modelos son probados en fábrica y configurados para garantizar altas prestaciones y funcionamiento eficaz.

Normalmente, no es necesario modificar los ajustes de fábrica.

El aspecto de la página principal es el siguiente:

Compartimento refrigerador + 5 °C Temperatura preestablecida

Para modificar las temperaturas del compartimento

Cómo modificar la temperatura del compartimento del refrigerador.

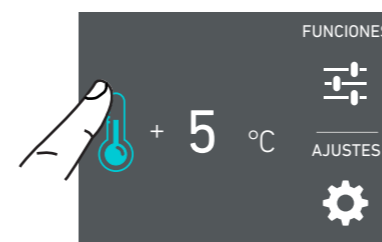

1) Página Home. Pulse el icono del compartimento del refrigerador.



2) Deslizar hacia arriba/abajo sobre la vista para seleccionar la temperatura deseada del refrigerador, desde +33°F hasta +44°F (desde +1°C hasta +7°C)

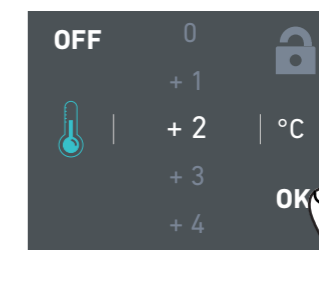

3) Tocar OK para confirmar la nueva temperatura.

La temperatura mostrada puede variar ligeramente con respecto a la temperatura establecida como consecuencia de frecuentes aperturas de las puertas o la introducción de alimentos a temperatura ambiente o de grandes cantidades de alimentos.

Pueden llegar a ser necesarias de 6 a 12 horas para alcanzar la temperatura seleccionada en algunos casos.

Icono del candado.

El icono del candado aparece cuando están establecidas las temperaturas.

El candado abierto/cerrado muestra que las temperaturas del compartimento pueden o no ser modificadas por el usuario.



Normalmente se mostrará un candado gris, en ese caso puede desplazarse hacia arriba o hacia abajo con un dedo en la pantalla, seleccione la temperatura deseada y pulse OK para confirmar.

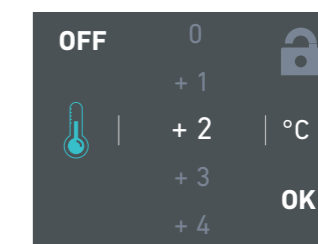

El candado blanco cerrado aparece cuando el usuario activa las funciones que modifican los ajustes de los compartimentos frigorífico. En este caso, el usuario no puede volver a modificar las temperaturas de los compartimentos hasta que la función de anulación haya finalizado o se haya cancelado.

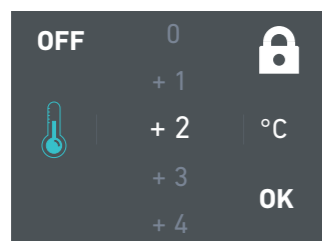

Si se toca el icono de la función y se ajusta una función específica (como el modo Vacaciones, Max Cool Frigorífico, etc...), el candado blanco se verá cerrado y no será posible cambiar la temperatura de los compartimentos mientras la función no se complete o si se desactiva manualmente mientras la función esté activa.

4.3 Mensajes y alarmas.

Un sistema de control integrado proporciona información mediante mensajes de texto que aparecen en la pantalla.

La señal acústica asociada a algunas de las mensajes de alarma se puede desactivar tocando el icono de alarma (🔊) del panel de control principal. La lista de alarmas se incluye al final de este manual.



INFORMACIÓN PARA EL USO DE LA PANTALLA.

Es posible personalizar el funcionamiento de su aparato Fulgor Milano para adaptarlo a las diferentes formas en que se puede utilizar.

5.1 Funciones

Después de tocar FUNCIONES  en la vista de inicio, puede acceder a algunas o todas las funciones que se muestran a continuación, dependiendo de su modelo y de cómo esté equipado.



1) Max Cool frigorífico.



2) Modo Vacaciones.

1) Max Cool frigorífico

Esta función baja la temperatura del refrigerador a +36°F (+2°C), un valor predeterminado de fábrica durante 12 horas, lo que permite un enfriamiento más rápido de los alimentos que se acaban de poner en el refrigerador. Una vez transcurridas las 12 horas, la función se desactiva automáticamente, volviendo a la temperatura previamente establecida. Es posible programar la activación diferida de esta función. Si se corta la corriente durante el funcionamiento de esta función, la unidad volverá a funcionar en modo normal y esta función se cancelará.

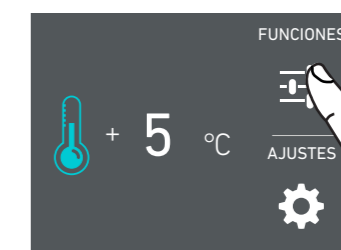

A) Vista de inicio. Tocar FUNCIONES.



B) Pulse el icono del modo Max Cool frigorífico.

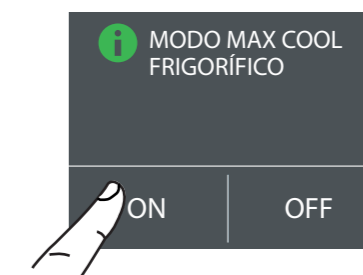

C) Pulse el icono On para activar la función.



D) Deslizar hacia arriba o abajo para ajustar el tiempo de retardo de inicio deseado y pulsar OK.

Se puede programar la activación de esta función una antelación de 1 a 12 horas.

2) Vacaciones

Esta función (recomendada en caso de ausencias prolongadas ya que permite un considerable ahorro de energía) lleva la temperatura del compartimento refrigerador a +57°F (+14°C)

Es posible programar la duración, o se puede desactivar manualmente al regresar después de un período de ausencia. Esta función permanece activa incluso si durante el período de ausencia hay una interrupción prolongada de la energía eléctrica.

Es posible programar con antelación entre 1 y 90 días.

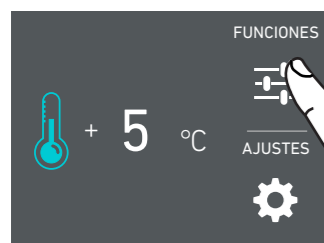

A) Página Home principal. Pulse el icono de las funciones.



B) Vista de inicio. Tocar FUNCIONES.

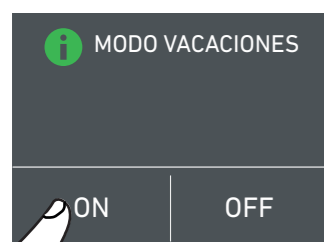

C) Pulse ON para activar la función.

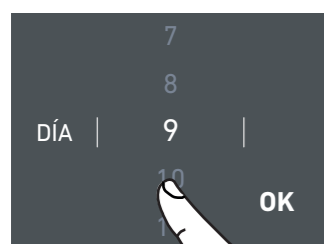

D) Deslizar hasta seleccionar la duración deseada (en días) y pulsar OK.

Es posible programar con antelación entre 1 y 90 días.

5.2 Ajustes.

Es posible personalizar los ajustes de su refrigerador Fulgor Milano para adaptarlo a las diferentes formas en que se puede utilizar.



1) Fecha.

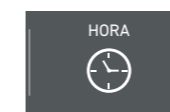

2) Hora.

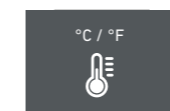

3) Grados Fahrenheit y Centígrados (unidades de visualización).



4) Idioma.



5) Sabbath.



6) Reiniciar.

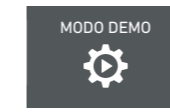

7) Modo Demo.

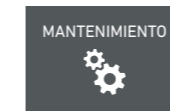

8) Mantenimiento.



9) Asistencia.

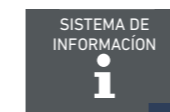

10) Info de sistema.

1) Fecha

En pantalla se muestra la fecha en el formato (día:mes:año).

Tocando la pantalla se pueden modificar los ajustes.

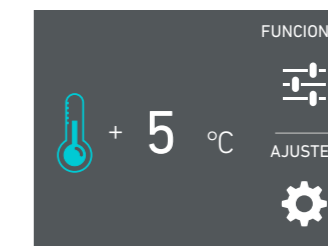

A) Vista de inicio. Tocar AJUSTES.



B) Tocar el icono FECHA.

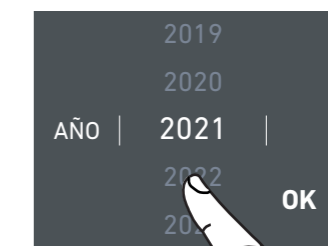

C) Deslizar hacia arriba o abajo para seleccionar el día deseado y tocar OK.

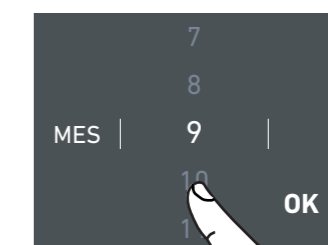

D) Deslizar hacia arriba o abajo para seleccionar el mes deseado y tocar OK.



E) Deslizar hacia arriba o abajo para seleccionar el año y pulsar OK para terminar.

2) Hora

En pantalla se muestran las horas y los minutos en el formato hh:mm.

Esta función selecciona si mostrar 12 o 24 h.

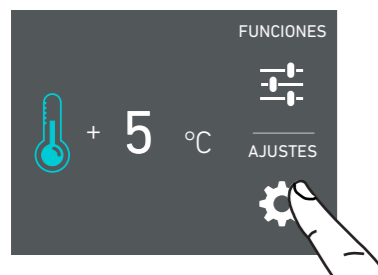

A) Vista de inicio. Tocar AJUSTES.



B) Tocar el icono HORA.



C) Seleccione el modo de visualización de la hora deseado: 12 o 24 horas.

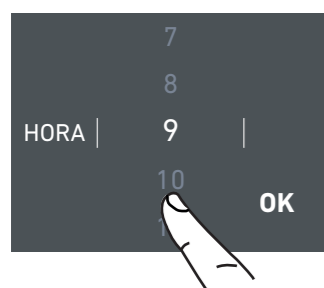

D) Deslizar hacia arriba o abajo para seleccionar la hora y pulsar OK para terminar.

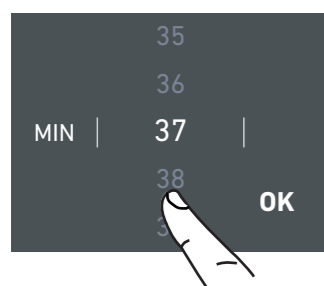

E) Deslizar hasta seleccionar los minutos y pulsar OK para terminar.

3) Seleccionar °F/°C

Este ajuste muestra las temperaturas mostradas en grados Fahrenheit o grados centígrados. Por defecto, el equipo se configura para mostrar la temperatura en Fahrenheit.



A) Vista de inicio. Tocar AJUSTES.



B) Tocar el icono °F /°C.

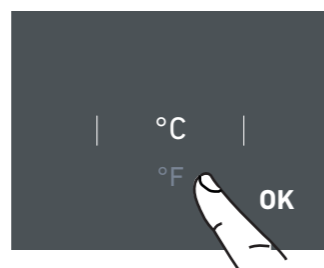

C) Deslizar hacia arriba o abajo para seleccionar los grados Fahrenheit o centígrados y pulsar OK.

4) Idioma

Para seleccionar el idioma de la pantalla.

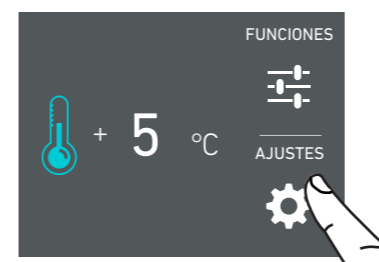

A) Vista de inicio. Tocar AJUSTES.



B) Tocar el icono IDIOMA.

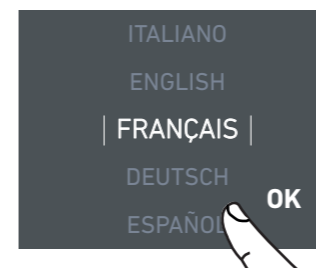

C) Deslizar hacia arriba o abajo para seleccionar el idioma deseado y tocar OK.

5) Modo Sabbath

Esta configuración permite respetar algunas normas religiosas según las cuales el funcionamiento del equipo no se debe ver afectado por la apertura de las puertas (el funcionamiento, la iluminación interior y la producción de hielo se desactivan).



A) Vista de inicio. Tocar AJUSTES.



B) Desliza el dedo hacia la izquierda hasta que veas el icono MODE SABBATH y púlsalo.

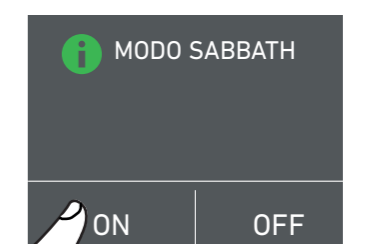

C) Tocar ON para activar la función.



D) Tocar Sí para confirmar.

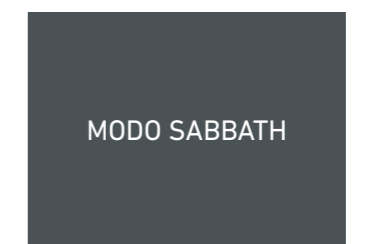

E) El frigorífico empezará a funcionar con la configuración seleccionada.

Nota: El modo Sabbath expira automáticamente después de 72 horas. Para desactivarlo antes, toca la pantalla para despertarla y elige la opción "OFF".

6) Reiniciar

Permite restablecer los ajustes estándar de fábrica y anular las modificaciones que han sido realizadas por el usuario.

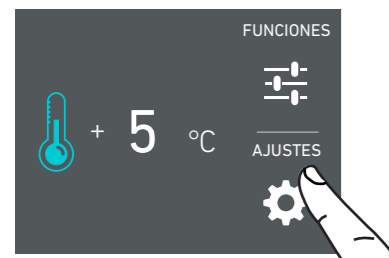

A) Vista de inicio. Tocar AJUSTES.



B) Desliza el dedo hacia la izquierda hasta que veas el icono REINICIAR y púlsalo.

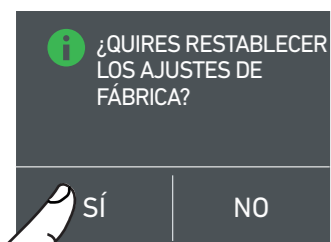

C) Tocar Sí para resetear.



D) Tocar Sí para confirmar.

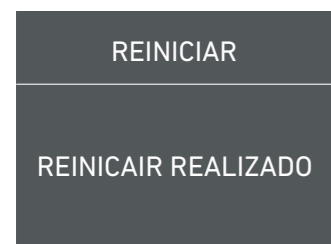

E) Es efectuado el restablecimiento. Se ha restaurado la configuración de fábrica del refrigerador.

7) Modo Demo

Es posible simular el funcionamiento del frigorífico, durante las ferias o en las salas de exposicion.



A) Vista de inicio. Tocar AJUSTES.

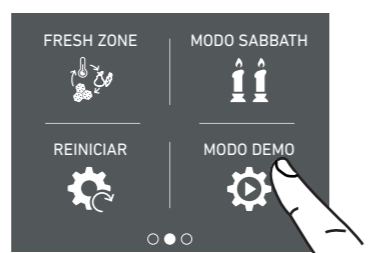

B) Desliza el dedo hacia la izquierda hasta que veas el icono MODE DEMO y púlsalo.

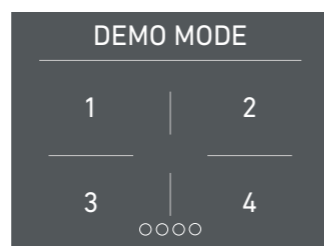

C) Introduzca la contraseña para la activación.

Contraseña por defecto 1-2-3-4

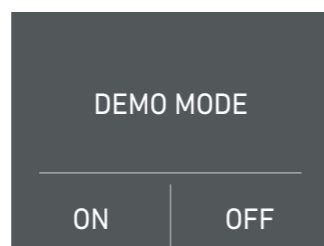

D) Pulse la opción deseada: ON para activar el Modo Demo o OFF para desactivar el Modo Demo

8) Mantenimiento.

Para un funcionamiento eficaz del aparato, es necesario limpiar (aspirar) el condensador periódicamente para mantenerlo libre de polvo y pelos de animales domésticos. Este ajuste permite que un temporizador de cuenta atrás de 12 meses recuerde al usuario que debe limpiar el condensador. El valor por defecto de esta configuración es Aviso desactivado. Una vez activado, se esta señal de aviso se puede desactivar o visualizar el tiempo residual hasta la proxima limpieza.

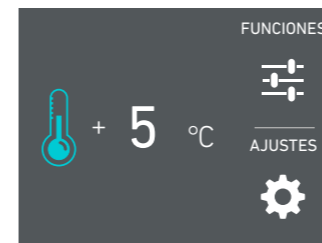

A) Vista de inicio. Tocar AJUSTES.



B) Deslice el dedo hacia la izquierda hasta que vea el icono de MANTENIMIENTO y púselo.

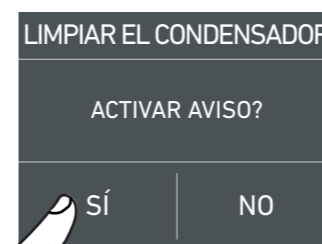

C) Para activarlo, pulse el icono Sí.

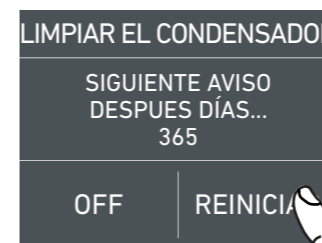

D) Si desea activar la advertencia, pulse REINICIAR.

Si desea desactivar el recordatorio, en el paso D pulse OFF, y luego pulse Sí como se indica a continuación.

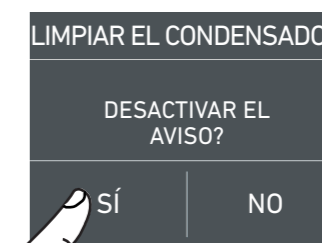

E) Para desactivar, la advertencia, pulse el icono Sí.

9) Asistencia

La función de asistencia  está reservada para los técnicos de asistencia de Fulgor Milano.

10) Info de sistema

La función Sistema de Información muestra los datos del producto, por ejemplo el código de software, el número de serie y el código de fábrica del refrigerador.

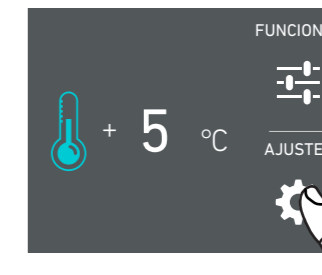

A) Página Home principal. Tocar AJUSTES.



B) Pulse el icono de Info del sistema.

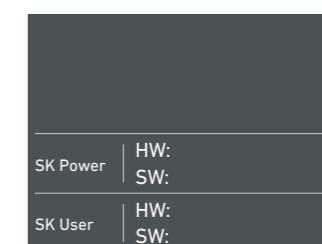

C) Se visualizan los datos del aparato.

6.1 Disposición interna (colocación, ajuste, retirada).

Cajón

Está colocado sobre las guías de deslizamiento.

> Para desmontar el cajón, desenroscar los dos pomos de fijación laterales, levantarlo y levante ligeramente la parte delantera y tire hacia delante. Asegúrese de apoyar la parte trasera del cajón al retirarlo.

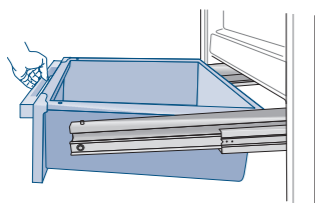

Estantes

Los estantes se posicionan a la izquierda y a la derecha mediante dos pasadores encajados en los soportes de los estantes.

Para reposicionar una balda se recomienda retirar el contenido por seguridad y facilidad de movimiento.

> Levante la balda ligeramente y tire hacia usted para desenganchar los pasadores de la geometría de soporte en las guías.

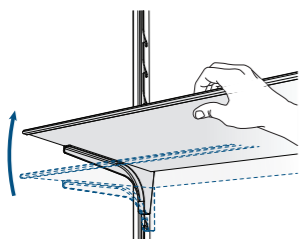

> Deslice la estantería hasta la nueva posición y encaje los pasadores de soporte en las regiones correspondientes de las guías de soporte de la estantería. Antes de cargar la estantería con mercancías en la nueva posición, pruebe el posicionamiento para un apoyo seguro aplicando una presión moderada hacia abajo en la superficie superior con una mano mientras mantiene la otra en posición de apoyo en caso de que la estantería no esté bien asentada.

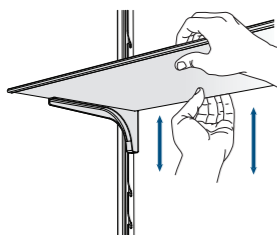

Contenedores en puerta

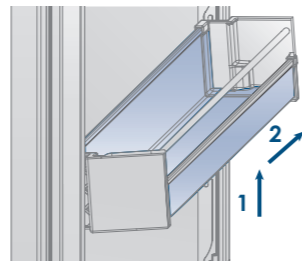

Para ajustar la posición de los compartimentos de la puerta, empuje ligeramente hacia arriba y tire de la parte inferior hacia delante dándole una posición ligeramente inclinada hacia atrás y deslice hacia arriba o hacia abajo el carril hasta la posición deseada. Empuje el fondo y permita que se asiente en las ranuras designadas en los rieles guía.

7.1 Iluminación



Para proporcionar una iluminación interior óptima, unas tiras de LED iluminan el compartimento del refrigerador desde la parte superior y grupos de luces LED iluminan directamente diferentes áreas del compartimento del refrigerador.

En caso de mal funcionamiento y/o desgaste del sistema de iluminación, la reparación debe ser efectuada por un técnico de asistencia Fulgor Milano cualificado.

8.1 Indicaciones generales

Su aparato ha sido diseñado para asegurar temperaturas precisas y constantes, así como niveles de humedad adecuados en todos los compartimentos (si procede).

Sin embargo, para conservar adecuadamente todos los alimentos, no basta con tener un excelente refrigerador. También es necesario conocer las reglas para la correcta conservación de los alimentos.

Tenga en cuenta que todos los alimentos cambian inevitablemente sus características con el paso del tiempo. Este cambio comienza mucho antes de que se consuma la comida, ya que los alimentos contienen microorganismos que se multiplican y pueden causar su deterioro. Este proceso es más rápido si la manipulación de los alimentos, las temperaturas de conservación y los niveles de humedad no son adecuados.

Por consiguiente, se recomienda seguir las instrucciones que se presentan a continuación, que permitirán utilizar el refrigerador de la manera más eficaz y segura para conservar los alimentos de la mejor manera posible durante el mayor tiempo posible.

Compruebe periódicamente que todos los alimentos están en perfecto estado de conservación. Suele ser bastante claro cuando un alimento se deteriora, debido al moho, al olor y al aspecto desagradable. No obstante, hay casos en los que estas condiciones no son tan evidentes. Si cree que un alimento se ha conservado durante un período de tiempo excesivo y puede estar deteriorado, no lo consuma ni lo pruebe, aunque parezca estar todavía sano, ya que las bacterias que causan el deterioro de los alimentos también pueden causar intoxicación y enfermedades. En caso de duda, tire el alimento.

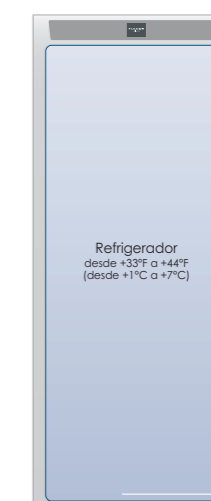

8.2 Cómo conservar los alimentos en buen estado

Al comprar alimentos

Siempre tome las siguientes precauciones:

- > Coloque la carne, el pescado o las aves de corral crudos en bolsas de plástico para que no goteen sobre otros alimentos.
- > Compre la carne, las aves y el pescado al final de la compra. No deje sus alimentos en un coche caliente después de efectuar la compra. Conservar en el coche una bolsa térmica y usarla si la temperatura ambiente es muy elevada o en caso de viajes muy largos.
- > Revise las fechas de producción y las de caducidad de los alimentos para asegurarse de que son frescos.
- > Preste mucha atención al comprar alimentos frescos, y solo compre una cantidad que pueda ser consumida dentro del período de conservación previsto.
- > En la medida de lo posible, deje que los alimentos calientes alcancen la temperatura ambiente durante al menos dos horas antes de colocarlos en el refrigerador, a menos que haya activado antes la función de Compra.



Al colocar alimentos en el refrigerador

Compruebe la temperatura de refrigeración de los distintos compartimentos en el panel de control:

- > La temperatura del refrigerador debe ser de +45 °F (+8°C) o inferior.
- > Siga las recomendaciones relativas a los tiempos y las temperaturas de conservación que figuran en las tablas presentadas a continuación.
- > Mantenga la carne, el pescado y las aves de corral crudos separados de otros alimentos y evite cualquier posible goteo.
- > Cuando coloque la carne, el pescado o las aves en el refrigerador, déjelos en su envase original, a menos que el envase esté rasgado o perforado. Una manipulación repetida podría introducir bacterias en estos alimentos.
- > Ponga una etiqueta y la fecha en los contenedores
- > Preste atención en colocar correctamente los alimentos en los estantes de manera que no se obstruyan los conductos de circulación del aire dentro del compartimento.



Después de una prolongada interrupción de la energía eléctrica, cuando vuelva la corriente una señal sonora indicará si la temperatura ha subido por encima de los niveles normales. Además, en la pantalla se mostrará, durante un minuto, la temperatura más alta detectada dentro de los compartimentos, para que el usuario pueda decidir cómo utilizar mejor los alimentos.

Transcurrido un minuto la pantalla volverá a funcionar normalmente, mientras que el icono de Alarma  seguirá parpadeando. Pulse el icono de Alarma  para ver las temperaturas más altas registradas.

9.1 Cuidados y limpieza

Para limpiar las partes de acero, utilice un paño de microfibra y la esponja incluida en el kit con el aparato. Siempre use el paño y la esponja en la dirección del acabado satinado del acero.

De vez en cuando, para restablecer el brillo del acero, pase un paño de microfibra ligeramente húmedo.

No utilice la esponja sobre las partes de aluminio, como las manijas y los perfiles de los estantes de vidrio.

Preste especial atención en mantener libres de obstrucciones las aberturas de ventilación del aparato o del mueble en que está colocado.



Siga escrupulosamente las instrucciones detalladas que figuran en el kit suministrado y nunca utilice productos abrasivos o metálicos que puedan rayar y dañar de forma permanente el acabado satinado del aparato.

Antes de realizar cualquier tipo de limpieza, desconecte el aparato de la corriente eléctrica. Asegúrese de no dañar de ninguna manera el circuito del refrigerante.



Debe evitarse el uso de detergentes a base de cloro u otros productos similares que lo contengan (lejía, hipoclorito, etc.).

9.2 Limpieza interna

Limpie las partes internas y desmontables lavándolas con una solución de agua tibia y una pequeña cantidad de detergente para lavar platos.

Enjuague y seque de inmediato las partes.

No utilice dispositivos mecánicos ni otros métodos para acelerar el desescarche.



No utilice agua en las partes eléctricas, las luces ni el panel de control.



No utilice detergentes o agentes de limpieza a base de cloro.



No ponga las piezas de vidrio frío en contacto con agua hirviendo. No lave ninguna parte del refrigerador en un lavavajillas ya que se podrían dañar o deformar irreparablemente las partes.

9.3 Limpieza de la rejilla de ventilación, del filtro y del condensador.

Para garantizar su correcto funcionamiento, el equipo solicita la limpieza de la rejilla de ventilación, del filtro y del condensador.

Un mensaje en la pantalla (si el usuario lo ha habilitado) avisan al usuario de que es necesario realizar la limpieza periódica (cada 12 meses).

El condensador está situado detrás de la rejilla de ventilación frontal.

Para limpiarlo, utilizar un aspirador con un cepillo suave al máximo de su potencia de aspiración y pasarlo por las ranuras de la rejilla.

En los ajustes de mantenimiento , tras la instalación del equipo y el encendido, se puede ajustar el aviso de limpieza del condensador.

Si el aviso está habilitado, cada 12 meses se activará un mensaje para avisar al usuario que es necesario limpiar el condensador.

Tras limpiar el condensador, tocar el icono de reset para que el aviso se active nuevamente en otros 12 meses.

Condensador inferior.

Para limpiar el condensador sigue las instrucciones:

> Abra la puerta o el cajón inferior y retire la rejilla magnética.

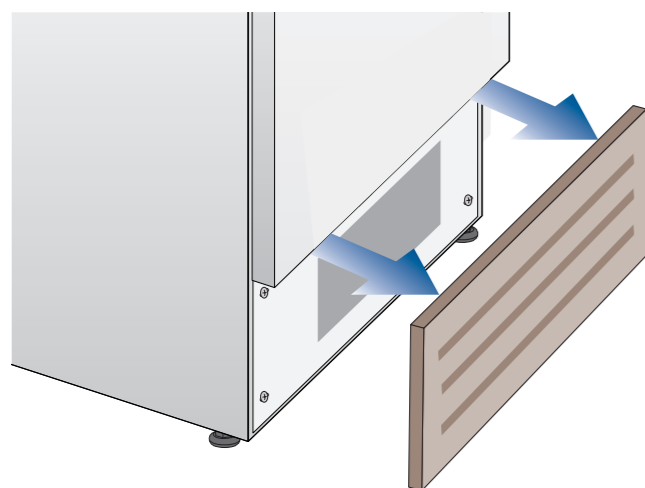

> Límpiela a fondo eliminando cualquier acumulación de polvo, como se muestra en la imagen, teniendo cuidado de no dañar el condensador.

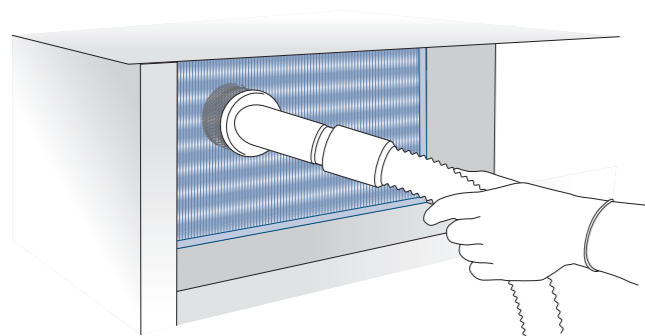

Las aletas del condensador puede ser afiladas, por lo tanto, utilice una protección adecuada para las manos y los brazos al limpiar el condensador.

10.1 Guía de solución de problemas

Si nota un mal funcionamiento en su aparato, utilice esta guía antes de llamar al servicio técnico: esta guía puede ayudarle a solucionar personalmente el problema o puede proporcionar información importante que pasar al técnico de asistencia para garantizar una reparación rápida y eficaz.

Mensajes visuales y alarmas sonoras.

Un fallo de funcionamiento suele indicarse en la pantalla.

Los problemas que no pueden ser resueltos por el usuario son reportados a través de un código de fallo. No obstante, tenga en cuenta que los mensajes o las alarmas pueden aparecer por condiciones particulares de uso o durante la puesta en marcha. En estos casos, desactive la alarma sonora pulsando el icono de Alarma (🔊), deje el aparato en marcha y limite la apertura de las puertas al máximo durante unas 10-12 horas.

El refrigerador no funciona.

El aparato ¿está conectado a la red eléctrica local?

A la toma de corriente ¿llega electricidad?

¿Está activado el icono (🔌)?

El aparato ¿está en modo "Demo"?

El refrigerador está más caliente que de costumbre.

En la pantalla ¿se muestra un código de mal funcionamiento?

La temperatura ¿está ajustada correctamente?

Las puertas o los cajones ¿estuvieron abiertos durante un largo período de tiempo?

Recientemente ¿se han puesto en el refrigerador grandes cantidades de alimentos?

El aparato ¿está en modo "Demo"?

Hay algo que impide que la puerta o el cajón se cierren/sellen correctamente?

El compresor está en funcionamiento durante un largo periodo de tiempo.

Hay que tener en cuenta que con tiempo muy caluroso y con temperaturas muy altas en la estancia es normal que el compresor permanezca en marcha durante largos períodos de tiempo.

Las puertas o los cajones ¿estuvieron abiertos durante un largo período de tiempo?

Recientemente ¿se han puesto en el refrigerador grandes cantidades de alimentos?

Compruebe que las puertas estén cerradas y que los alimentos o los contenedores no obstruyan el cierre perfecto de la puerta.

Uno o más compartimentos ¿están en el modo Compra?

Si escucha ruidos inusuales.

Es normal escuchar ruidos generados por los

ventiladores o los compresores durante el funcionamiento o durante la fase de desescarche.

El ruido podría ser más fuerte dependiendo de la posición del aparato y del entorno.

Condensación dentro y fuera del refrigerador.

Si el clima es muy húmedo, es normal que se forme condensación. Dejar la puerta o los cajones abiertos por mucho tiempo puede contribuir a la formación de condensación.

En cualquier caso, asegúrese de que las puertas estén siempre completamente cerradas.

Se acumula hielo o escarcha dentro del refrigerador.

¿Dejó abiertos por mucho tiempo las puertas o los cajones?

Las puertas ¿se cierran completamente?

Si las puertas no se cierran completamente, contacte con su instalador.

Olores desagradables dentro del refrigerador.

Limpie completamente el aparato con arreglo a las instrucciones pertinentes proporcionadas.

Tape herméticamente toda la comida. No conserve los alimentos durante períodos excesivamente prolongados.

Las puertas no se abren fácilmente.

El aparato ha sido diseñado para asegurar un cierre totalmente hermético. Cuando la puerta está cerrada, puede producirse una condición de vacío: en este caso es necesario esperar unos segundos hasta que la presión se equilibre antes de abrir la puerta.

El aparato enfría pero las luces y la pantalla no funcionan.

Compruebe si el aparato fue puesto accidentalmente en modo Sabbath.



Si el equipo adquirido se ha utilizado como modelo de muestra en una sala de exposición podría estar activada la modalidad de ahorro energético Demo en la que el equipo está encendido (las luces funcionan y se visualizan falsas temperaturas) pero no refrigera realmente. Si existe la posibilidad de que el equipo esté funcionando en modalidad Demo, se ruega siga el procedimiento para desactivar el Modo Demo descrito en este manual.

10.2 Mensajes de error mostrados en la pantalla

Mensaje en pantalla	Descripción de la anomalía
Fallo eléctrico!!	Interrupción prolongada de la energía eléctrica El aparato vuelve a funcionar automáticamente, la pantalla muestra las temperaturas más altas alcanzadas.
Puerta ABIERTA	Puerta del refrigerador abierta El mensaje aparece al dejar abierta la puerta durante unos minutos.
Refr. dem. caliente	Refrigerador demasiado caliente Consulte la Guía de solución de problemas
Refr. dem. frío	Refrigerador demasiado frío Espere 12 horas: si la anomalía persiste, diríjase a la Atención al Cliente para que le asesoren.
Código de error...	Problemas funcionales Contacte con Atención al Cliente, que puede ayudarle a solucionar el problema o ponerle en el contacto con el técnico de asistencia más cercano que puede ayudarle a solucionar el problema.
Revisar condensador	Revisar el condensador Cada 12 meses en la pantalla se muestra el mensaje "Limpiar condensador", limpie el condensador y siga las instrucciones presentadas más arriba sobre cómo limpiar el condensador.

> En caso de errores, tocar el botón de alarma . La pantalla mostrará un mensaje de error con el código numérico específico de error.

> El mensaje se visualiza durante 3 segundos y después aparece en la vista de inicio.

> Para visualización de más tiempo del mensaje en la vista, navegar hasta la opción de menú INFORMACIÓN. El mensaje se visualizará en la vista durante 30 segundos y después volverá a la vista de inicio.

> Si aparecen varios mensajes de error, la pantalla mostrará cada mensaje en secuencia.

FULGOR
MILANO

— SINCE 1949 —

—
DOC COD. - 12-22