

Thinking of you

 **Electrolux**

OWNER'S GUIDE
OXYGEN[®] CANISTER
VACUUM



IMPORTANT SAFEGUARDS

When using an electrical appliance, basic precautions should always be followed, including the following:

READ ALL INSTRUCTIONS BEFORE USING THIS VACUUM CLEANER.

WARNING

To reduce the risk of fire, electric shock, or injury:

- Do not use outdoors or on wet surfaces.
- Do not leave vacuum cleaner when plugged in. Turn off the switch and unplug the electrical cord when not in use and before servicing.
- Do not allow to be used as a toy. Close attention is necessary when used by or near children.
- Use only as described in this manual. Use only manufacturer's recommended attachments.
- Do not use with damaged cord or plug. If vacuum cleaner is not working as it should, has been dropped, damaged, left outdoors, or dropped into water, return it to a service center before using.
- Do not pull or carry by cord, use cord as a handle, close a door on cord, or pull cord around sharp edges or corners. Do not run vacuum cleaner over cord. Keep cord away from heated surfaces.
- Do not use extension cords or outlets with inadequate current carrying capacity.
- Turn off all controls before unplugging.
- Do not unplug by pulling on cord. To unplug, grasp the plug, not the cord.
- Do not handle plug or vacuum cleaner with wet hands.
- Do not put any object into openings. Do not use with any opening blocked; keep free of dust, lint, hair, and anything that may reduce airflow.
- This vacuum cleaner creates suction and contains a revolving brush roll. Keep hair, loose clothing, fingers, and all parts of body away from openings and moving parts.
- Do not pick up anything that is burning or smoking, such as cigarettes, matches, or hot ashes.
- Do not use without dust bag or filter(s) in place.
- Belt pulleys can become hot during normal use. To prevent burns, avoid touching the belt pulley when servicing the drive belt.
- Use extra care when cleaning on stairs.
- Do not use to pick up flammable or combustible liquids such as gasoline, or use in areas where they may be present.
- Store your cleaner indoors in a cool, dry area.
- Keep your work area well lighted.
- Unplug electrical appliances before vacuuming them.
- Always turn off this appliance before connecting or disconnecting either hose or motorized nozzle.
- Hold plug when rewinding onto cord reel. Do not allow plug to whip when rewinding.
- The hose contains electrical wires. Do not use when damaged, cut, or punctured. Avoid picking up sharp objects.

SAVE THESE INSTRUCTIONS

FOR HOUSEHOLD USE ONLY

To reduce the risk of electric shock, this appliance has a polarized plug (one blade is wider than the other). This plug will fit in a polarized outlet only one way. If the plug does not fit fully into the outlet, reverse the plug. If it still does not fit, contact a qualified electrician to install the proper outlet. Do not change the plug in any way.

Thermal Cut Off

This vacuum cleaner has a special thermostat that protects the cleaner in case of motor overheating. If the cleaner suddenly shuts off, push the on/off switch off (O) and unplug the cleaner. Check the cleaner for a possible source of overheating such as a full dust bag, a blocked hose or clogged filter. If these conditions are found, fix them and wait at least 30 minutes before attempting to use the cleaner. After the 30 minute period, plug the cleaner back in and push the on/off switch on (I). If the cleaner still does not run, then take it to a Electrolux Authorized Service Center for repair.

ENGLISH

Congratulations! You've chosen Electrolux, the world's most popular vacuum cleaner brand. Like all of our appliances, this design was created to help you take care of your home environment. You've opted for the best combination of style, efficiency, and healthy innovation. Welcome to a better world.

The Oxygen® is specifically designed to create maximum air flow and suction for cleaning. In addition, air ducts inside the Oxygen are aerodynamically engineered. Parts fit snugly, aiding in smoother air flow. The result is state-of-the-art vacuuming power. And there's a pleasant side effect to this kind of design: Tighter construction also minimizes noise.

The Oxygen uses a HEPA filter. This filter captures more than 99% of pollutant particles, including dust mites, pollen, mold, pet allergens, tobacco smoke and other airborne irritants. To ensure maximum effectiveness, this filter can also be easily removed for periodic replacement.

Thank you for choosing an Electrolux Oxygen vacuum cleaner. In order to be able to make the best possible use of your Oxygen, we recommend that you begin by reading through the instructions, and that you keep the instruction manual for future reference.

FRANÇAIS

Félicitations! Vous avez choisi Electrolux, la marque la plus courante au monde pour les aspirateurs. Comme pour tous nos appareils, ce design a été créé pour vous aider à faire l'entretien de votre milieu domestique. Vous avez opté pour la meilleure combinaison de style, d'efficacité et d'innovation bénéfique à la santé. Bienvenue à un meilleur monde.

L'Oxygen® est spécialement conçu pour créer un flux d'air et une aspiration maximale pour le nettoyage. De plus, les conduits d'air à l'intérieur de l'aspirateur Oxygen sont d'une conception aérodynamique. Les pièces sont parfaitement ajustées ce qui contribue à une circulation plus efficace de l'air. Le résultat est une puissance d'aspiration de pointe. Il ne faut pas non plus oublier un avantage agréable de ce type de conception : la fabrication mieux ajustée qui signifie une minimisation du bruit.

L'Oxygen utilise un filtre HEPA. Ce filtre retient plus de 99 % des particules polluantes, y compris les acariens, pollen, moisissures, allergènes d'animaux familiers, fumée du tabac et les particules gênantes en suspension dans l'air. Pour assurer une efficacité maximale, ce filtre peut être facilement déposé en vue d'un remplacement périodique.

Merci d'avoir choisi un aspirateur Oxygen Electrolux. Afin de tirer le meilleur parti de votre Oxygen, nous vous conseillons de commencer par lire le mode d'emploi et de le conserver à toutes fins utiles.

ESPAÑOL

¡Felicitaciones! Por haber preferido Electrolux, la marca de aspiradora más popular del mundo. Al igual que todos nuestros electrodomésticos, este diseño fue creado para ayudarle a cuidar del medio ambiente de su hogar. Usted ha seleccionado la mejor combinación de estilo, eficiencia e innovación sanitaria. Bienvenido a un mundo mejor.

La Oxygen® está diseñada específicamente para crear máximo caudal de aire y succión de limpieza. Además, los conductos del aire dentro de la aspiradora Oxygen han sido concebidos aerodinámicamente. Las piezas ajustan bien, contribuyendo a una circulación más suave del aire. El resultado es la aspiradora potente más moderna. Y este tipo de diseño también tiene otro agradable beneficio secundario: Su construcción más ajustada reduce el ruido a un mínimo.

La Oxygen usa un filtro HEPA. Este filtro atrapa más del 99% de las partículas contaminantes, incluyendo ácaros del polvo, polen, moho, alérgenos de animales domésticos, humo del tabaco y otros irritantes en suspensión en el aire. Para asegurar máxima eficacia, este filtro también puede desmontarse fácilmente para su reemplazo periódico.

Gracias por elegir una aspiradora Electrolux Oxygen. A fin de utilizar de la mejor manera posible su Oxygen, le recomendamos que comience leyendo estas instrucciones y que conserve este manual de instrucciones como referencia futura.

CONSIGNES DE SÉCURITÉ IMPORTANTES

Cet appareil électrique doit être utilisé en respectant des consignes de sécurité de base, en particulier :

LIRE TOUTES LES INSTRUCTIONS AVANT D'UTILISER CET ASPIRATEUR

AVERTISSEMENT

Pour réduire le risque de feu, de choc électrique ou de blessure :

- N'utilisez pas à l'extérieur ou sur des surfaces mouillées.
- Ne laissez jamais l'aspirateur seul quand il est branché. Mettez l'interrupteur sur arrêt (« OFF ») et débranchez l'appareil lorsque vous ne l'utilisez pas ou avant tout travail de nettoyage ou d'entretien.
- Ne permettez pas que l'aspirateur soit utilisé comme un jouet. Une attention particulière est nécessaire lorsqu'il est utilisé par ou près d'un enfant.
- Suivez les recommandations d'utilisation de ce manuel. Utilisez uniquement les accessoires recommandés par le fabricant.
- N'utilisez pas l'aspirateur si le cordon ou la fiche est endommagé. Si l'aspirateur ne fonctionne pas comme il le devrait, s'il a été échappé, s'il est endommagé, s'il a été laissé à l'extérieur ou échappé dans de l'eau, retournez-le à un centre de service avant de l'utiliser.
- Ne tirez ni ne transportez l'aspirateur par le cordon. N'utilisez pas le cordon en guise de poignée. Ne fermez pas une porte sur le cordon ou tirez le cordon sur des coins ou bordures pointus. Ne circulez pas sur le cordon avec l'aspirateur. Tenez le cordon à distance des surfaces chauffantes.
- N'utilisez pas des rallonges ou des prises qui n'ont pas une capacité suffisante pour transporter le courant.
- Mettez l'interrupteur sur arrêt (« OFF ») avant de débrancher.
- Ne débranchez pas l'aspirateur en tirant sur le cordon. Pour débrancher, tenez la fiche et non le cordon.
- Ne manipulez pas la fiche ou l'aspirateur avec les mains mouillées.
- N'insérez rien dans les ouvertures. N'utilisez pas l'aspirateur avec une ouverture bloquée. Les ouvertures doivent être dégagées de poussière, de mousse, de cheveux ou de tout autre chose qui pourrait réduire le passage de l'air.
- Cet aspirateur crée de l'aspiration. Tenez les cheveux, les habits, les doigts et tout autre partie du corps loin des parties mobiles et des ouvertures de l'aspirateur.
- Ne ramassez pas des objets qui brûlent ou fument comme les cigarettes, les allumettes ou les cendres chaudes.
- N'utilisez pas l'aspirateur sans que le sac à poussière et le(s) filtre(s) ne soient en place.
- Les poulies de la courroie peuvent devenir chaudes pendant l'utilisation normale. Pour prévenir des brûlures, évitez de toucher la poulie de la courroie lors de travaux d'entretien de la courroie.
- Portez une attention particulière lorsque vous nettoyez les escaliers.
- N'utilisez pas l'aspirateur pour ramasser des liquides inflammables ou combustibles comme de l'essence. N'utilisez pas l'aspirateur dans les endroits où ces liquides pourraient être présents.
- Entreposez votre aspirateur à l'intérieur dans un endroit sec et frais.
- Maintenez un bon éclairage à l'endroit où vous travaillez.
- Débranchez les appareils électriques avant de les nettoyer avec l'aspirateur.
- Éteindre toujours l'appareil avant de connecter ou de déconnecter le tuyau ou la lance motorisée.
- Tenir la fiche lors du rembobinage du cordon. Ne laissez la fiche fouetter l'air lors du rembobinage.
- Le tuyau renferme des fils électriques. Ne pas l'utiliser s'il est endommagé, coupé ou percé. Éviter d'aspirer des objets pointus.

CONSERVER CES INSTRUCTIONS

UTILISER L'ASPIRATEUR UNIQUEMENT DANS UN ENVIRONNEMENT DOMESTIQUE

Pour réduire le risque de choc électrique, cet appareil est muni d'une fiche polarisée (une lame est plus large que l'autre). Cette fiche ne peut s'insérer dans une prise polarisée que d'une seule façon. Si la fiche ne s'insère pas dans la prise, retournez la fiche. Si elle ne peut toujours pas s'insérer, faites installer une prise adéquate par un électricien qualifié. Vous ne devez en aucun cas modifier la fiche.

Coupure thermique

Cet aspirateur est muni d'un thermomètre spécial qui protège l'appareil en cas de surchauffe du moteur. Si l'appareil s'arrête subitement, mettez l'interrupteur sur arrêt (O) et débranchez l'aspirateur. Inspectez l'aspirateur pour trouver la raison de la surchauffe. Il faudra peut-être vider le sac à poussière, enlever une obstruction du tuyau ou nettoyer le filtre si ce dernier est encrassé. Après avoir réglé le problème, attendez au moins 30 minutes avant de remettre l'aspirateur en marche. Après 30 minutes, branchez l'aspirateur et mettez l'interrupteur sur (I). Si l'aspirateur ne marche toujours pas, il faut le retourner à un centre de service agréé par Electrolux pour une réparation.

IMPORTANTE MEDIDAS DE PROTECCIÓN

Cuando utilice un aparato eléctrico, se deben tomar algunas precauciones básicas, incluidas las siguientes:

LEA TODAS LAS INSTRUCCIONES ANTES DE UTILIZAR ESTA ASPIRADORA

ADVERTENCIA

Para reducir el riesgo de incendio, descarga eléctrica o lesiones:

- No use la aspiradora a la intemperie ni sobre superficies mojadas.
- No deje la aspiradora cuando esté enchufada. Apague el interruptor de corriente y desenchufe el cordón eléctrico cuando no la esté usando y antes de limpiarla.
- No deje que se use como un juguete. Preste especial atención cuando un niño la usa o cuando un niño está cerca.
- Úsela sólo como lo indica este manual. Úsela sólo con los accesorios recomendados por el fabricante.
- No la use con el cordón o enchufe en mal estado. Si la aspiradora no funciona bien, si ha recibido un golpe, está dañada, si se ha dejado a la intemperie o se ha dejado caer en agua, devuélvala al centro de servicio de reparaciones y partes antes de volver a usarla.
- No la jale ni la lleve del cordón, ni use el cordón como un mango, no cierre puertas sobre el cordón, ni la jale de modo que el cordón roce esquinas o bordes filosos. Al usar la aspiradora no la pase sobre el cordón. Evite la proximidad del cordón a superficies calientes.
- No use cordones eléctricos extra o toma corrientes con menos capacidad de corriente que la necesaria.
- Apague todos los controles antes de desenchufarla.
- No la desenchufe jalando del cordón. Para desenchufarla tome el enchufe, no el cordón.
- No toque el enchufe o la aspiradora con las manos húmedas.
- No coloque ningún objeto en las aberturas. No use la aspiradora si nota que cualquiera de las aberturas está bloqueada; manténgala libre de polvo, pelusa, cabello o cualquier cosa que impida el paso del aire.
- Esta aspiradora crea succión y contiene un cepillo circular giratorio. Mantenga cabello, ropa suelta, dedos y todas las partes del cuerpo alejados de las aberturas y partes móviles.
- No aspire nada que se esté quemando o humeando, como cigarrillos, fósforos (cerillos) o cenizas calientes.
- No la use sin la bolsa para polvo o filtro(s) en su lugar.
- Las poleas de la correa pueden calentarse durante el uso normal. Para evitar quemaduras, no toque la polea de la correa cuando cambia la correa de transmisión.
- Tenga cuidado especial al limpiar las escaleras.
- No la use para aspirar líquidos inflamables o combustibles, tales como gasolina, ni la use en áreas donde puede haberlos.
- Guarde su aspiradora bajo techo en un lugar fresco y seco.
- Mantenga bien iluminada su área de trabajo.
- Desconecte los aparatos eléctricos antes de aspirarlos.
- Apague siempre esta aparato antes de conectar o desconectar de la manguera o boquilla motorizada.
- Sujete el enchufe cuando lo esté enrollando en el carrete del cordón. No deje que el enchufe se golpee cuando está enrollando el cordón.
- Cables eléctricos van incorporados en la manguera. No se debe utilizar si está dañada, cortada o pinchada. No aspire objetos pointiagudos.

GUARDE ESTAS INSTRUCCIONES

SÓLO PARA USO DOMÉSTICO

Para reducir el riesgo de una descarga eléctrica, esta aspiradora cuenta con un enchufe polarizado (uno de los dientes es más ancho que el otro). Este enchufe puede entrar en un toma corriente polarizado de una sola manera. Si el enchufe no entra del todo en el toma corriente, delo vuelta. Si todavía no entra, busque un electricista calificado para que instale el toma corriente correcto. No modifique el enchufe de ninguna manera.

Apagado térmico

Esta aspiradora tiene un termostato especial que la protege en caso que el motor se recaliente. Si la aspiradora se apaga súbitamente, presione el interruptor de corriente a la posición (0) y desenchufe la aspiradora. Revise la aspiradora para encontrar la posible razón del recalentamiento, como puede ser un recipiente para polvo lleno, una manguera bloqueada o un filtro atorado. Si se descubren estas condiciones, arrégelas y espere por lo menos 30 minutos antes de tratar de usar la aspiradora. Después del periodo de 30 minutos, vuelva a enchufar la aspiradora y prenda el interruptor de corriente a la posición (I). Si la aspiradora todavía no funciona, entonces llévela al centro autorizado de servicio de reparaciones y partes de Electrolux para ser reparada.

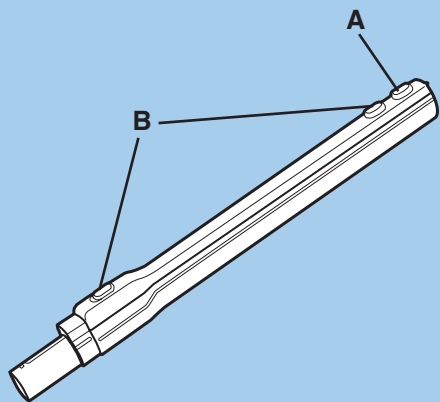

1.

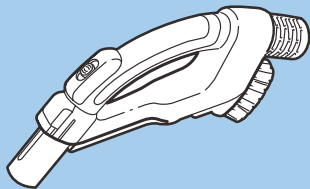

2.

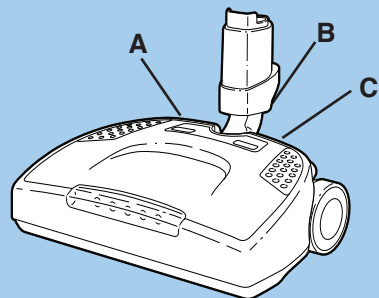

3.



4.

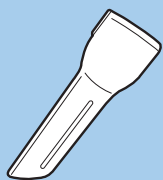

5.



6.

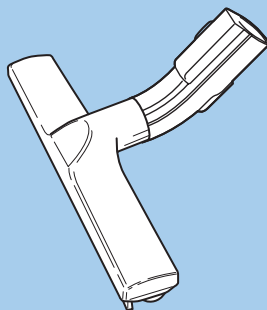

7.

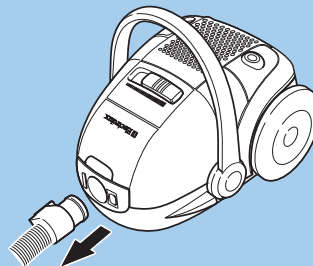

8.

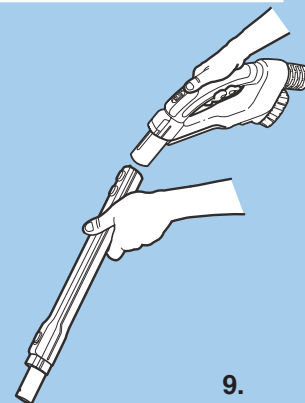

9.

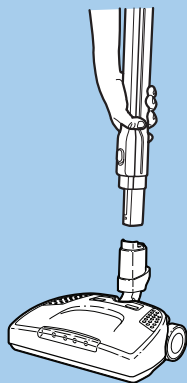

10.

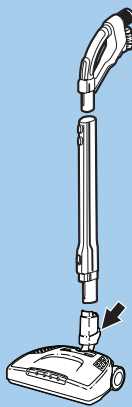

11.

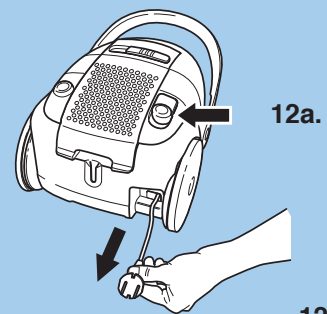

12a.

12.

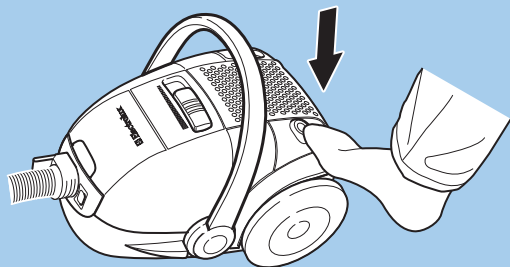

13.

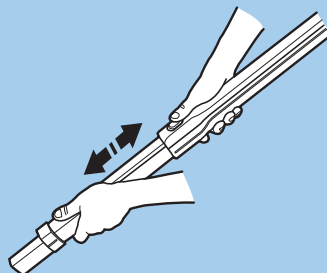

14.

ENGLISH

Accessories

Fig. 1 Telescopic wand

- A Hose handle release
- B Telescopic release (either button)

Fig. 2 Hose handle with control for powerhead

Fig. 3 Power nozzle

- A Height adjust
- B Wand release
- C Handle release (to recline)

Fig. 4 Dusting brush (stored in hose handle)

Fig. 5 Crevice tool (stored in hose handle)

Fig. 6 Upholstery tool

Fig. 7 Bare floor brush—on selected models

Storage

CAUTION: Do not leave cleaner plugged in and unattended. Store cleaner in a cool, dry area.

GETTING THE BEST RESULTS

Carpets and floors: Use the power nozzle (3).

Large bare floor areas: Use the bare floor brush (7).

Crevices, corners, etc.: Use the crevice tool (5).

Upholstered furniture: Use the upholstery tool (6).

Curtains, lightweight fabrics, etc.: Use the upholstery tool (6). Reduce suction power if necessary.

Frames, bookshelves, etc.: Use the dusting brush (4).

BEFORE STARTING

Fig. 8 Insert the hose into the canister until the catches click to engage (press the catch buttons to release the hose).

Fig. 9 Attach the telescopic wand to the hose handle so that the catch clicks shut. Remove by pressing in the release button and pulling the pieces apart.

Fig. 10 Attach the power nozzle to the telescopic wand by inserting the wand into the power nozzle until the catch clicks.

Fig. 11 Step down on wand release pedal to pull the pieces apart. Be sure to turn cleaner off before removing or attaching the hose, wand or power nozzle.

Fig. 12 Pull out the cord completely and plug into the outlet. To rewind the cord, remove the plug from the outlet and push the pedal (shown in 12a) to rewind the cord.

Fig. 13 The “On/Off” button starts and stops the suction motor on the canister. Push the foot pedal to start or stop. Turn the powerhead brushroll ON for carpet and OFF for bare floors using the switch on the hose handle (Fig. 2).

Using the telescopic wand

Fig. 14 Extend or shorten the telescopic wand by pushing the release button in the direction of the nozzle and simultaneously adjusting the length of the telescopic wand. There is a release button at both ends of the telescopic wand (Fig. 1 & 14). Either button may be used to adjust the wand length.

FRANÇAIS

Accessories

Fig. 1 Tube télescopique

- A Clenche de la poignée du tuyau
- B Clenche télescopique (l'un ou l'autre bouton)

Fig. 2 Manche de tuyau avec commande de la tête motorisée

Fig. 3 Suceur motorisé

- A Réglage de hauteur
- B Clenche du tube
- C Clenche du manche (pour incliner)

Fig. 4 Brosse à épousseter (rangée dans la poignée du tuyau)

Fig. 5 Suceur plat (rangée dans la poignée du tuyau)

Fig. 6 Outil à tissus d'ameublement

Fig. 7 Brosse à sols nus—sur certains modèles

Rangement

ATTENTION : Ne pas laisser l'aspirateur prisé et sans surveillance. Ranger l'aspirateur dans un endroit frais et sec.

POUR OBTENIR LES MEILLEURS RÉSULTATS

Moquettes et sols : Utilisez le suceur motorisé (3).

Grandes surfaces de sols nus : Utilisez la brosse à sol nu (7).

Fentes, coins, etc. : Utiliser le suceur plat (5).

Mobilier rembourré : Utiliser l'outil à tissus (6).

Rideaux, tissus légers, etc. : Utiliser l'outil à tissus (6). Réduire la puissance d'aspiration s'il y a lieu.

Cadres, rayonnages, etc. : Utiliser la brosse à épousseter (4).

AVANT DE COMMENCER

Fig. 8 Introduire le tuyau dans le traîneau jusqu'à ce que le dispositif de verrouillage s'enclenche (appuyez sur les dispositifs de verrouillage pour libérer le tuyau).

Fig. 9 Fixez le tube télescopique sur la poignée de tuyau de sorte que le dispositif de verrouillage s'enclenche. Retirez le tuyau en appuyant sur le bouton de verrouillage et en séparant les pièces.

Fig. 10 Fixez le suceur motorisé au tube télescopique en introduisant le tube dans le suceur motorisée jusqu'à ce que le dispositif de verrouillage s'enclenche.

Fig. 11 Appuyez du pied sur la pédale de déverrouillage du tube et séparez les pièces en tirant dessus. Veillez à éteindre l'aspirateur avant d'enlever ou de fixer le tuyau, le tube ou le suceur motorisé.

Fig. 12 Sortez complètement le cordon d'alimentation et introduisez sa fiche dans une prise murale. Pour rembobiner le cordon, retirez la fiche de la prise et appuyez sur la pédale (illustrée sur 12a).

Fig. 13 Le bouton de marche/arrêt fait démarrer et arrêter le moteur d'aspiration du traîneau. Appuyez sur la pédale pour mettre en service ou arrêter. Mettez la brosse rotative de tête motorisée en service pour la moquette et arrêtez-la pour les sols nus à partir du manche de tuyau (Fig. 2).

Utilisation du tube télescopique.

Fig. 14 Rallongez ou raccourcissez le tube télescopique en appuyant sur le bouton de verrouillage dans la direction du suceur et en réglant simultanément la longueur du tube télescopique. Il y a un dispositif de verrouillage à chacune des extrémités du tube télescopique (Fig. 1 & 14). L'un ou l'autre de ces dispositifs peut être utilisé pour régler la longueur du tube.

ESPAÑOL

Accesorios

Fig. 1 Tubo telescópico

- A Traba del mango de la manguera
- B Traba del tubo telescópico (cualquiera de los botones)

Fig. 2 Mango de la manguera con control del cabezal de potencia

Fig. 3 Boquilla de potencia

- A Ajuste de altura
- B Traba del tubo
- C Dispositivo de destrabado del mango (para reclinar)

Fig. 4 Cepillo para quitar el polvo (se guarda en el mango de la manguera)

Fig. 5 Boquilla para esquinas (se guarda en el mango de la manguera)

Fig. 6 Boquilla para tapizados

Fig. 7 Cepillo para piso duro—en ciertos modelos

Guardado

PRECAUCIÓN: No descuide la aspiradora ni la deje enchufada. Guarde la aspiradora en un lugar fresco y seco.

CÓMO OBTENER LOS MEJORES RESULTADOS

Alfombras y pisos: Utilice la boquilla de potencia (3).

Áreas grandes de piso duro: Use el cepillo para piso duro (7).

Hendiduras, esquinas, etc.: Utilice la boquilla para esquinas (5).

Muebles tapizados: Utilice la boquilla para tapizados (6).

Cortinas, tejidos delicados, etc.: Utilice la boquilla para tapizados (6). Reduzca el poder de succión si fuera necesario.

Marcos, estanterías, etc.: Utilice el cepillo para quitar el polvo (4).

ANTES DE COMENZAR

Fig. 8 Inserte la manguera en el recipiente hasta que los pestillos hagan un clic (presiónelos para desconectar la manguera).

Fig. 9 Inserte el tubo telescópico en el mango de la manguera hasta que el pestillo haga un clic. Extráigalo presionando el botón de traba y separe las piezas.

Fig. 10 Conecte la boquilla de potencia al tubo telescópico insertando el tubo dentro de la boquilla hasta que el pestillo se trabé con un clic.

Fig. 11 Presione el pedal de traba del tubo y separe las piezas. Apague siempre la aspiradora antes de acoplar o desacoplar la manguera, tubo o boquilla de potencia.

Fig. 12 Desenrolle el cable por completo y enchúfelo en el tomacorriente. Para rebobinar el cable, retire el enchufe del tomacorriente y presione el pedal (ilustrado en 12a).

Fig. 13 El botón “On/Off” pone en marcha y apaga el motor de succión del recipiente. Presione el pedal para arrancar o detener la aspiradora. Encienda el cepillo giratorio del cabezal de potencia (ON) para alfombras y apáguelo (OFF) para pisos duros mediante el interruptor del mango de la manguera (Fig. 2).

Uso del tubo telescópico

Fig. 14 Extienda o acorte el tubo telescópico presionando el botón de traba en dirección a la boquilla y ajustando simultáneamente la longitud del tubo. Cada extremo del tubo telescópico tiene un botón de traba (Figs. 1 y 14). Cualquiera de ellos puede usarse para ajustar la longitud del tubo.

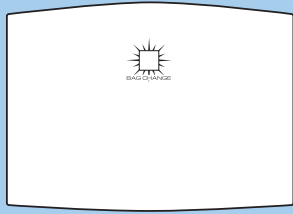

1.

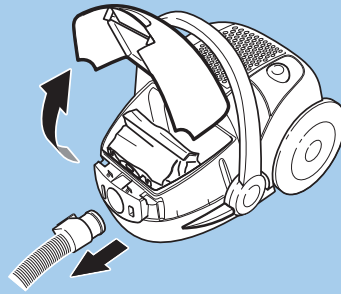

2.

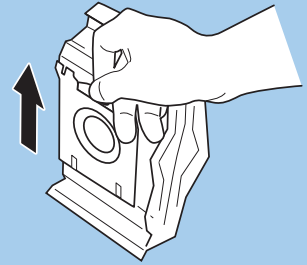

3.

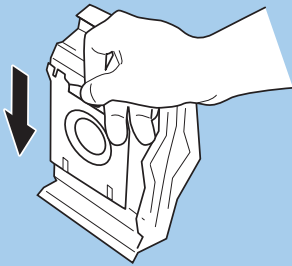

4.

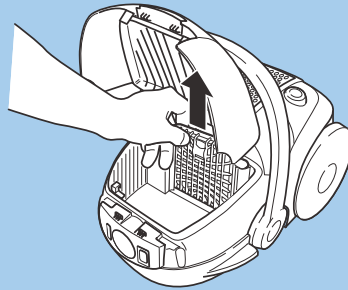

5.

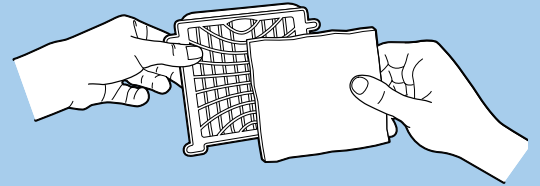

6.

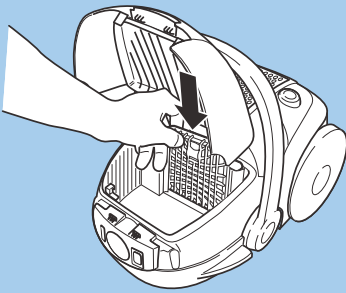

7.

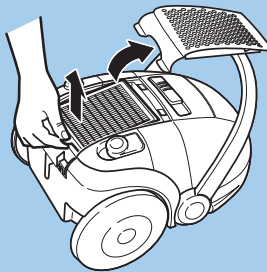

8.

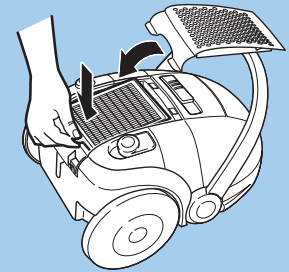

9.

ENGLISH

REPLACING THE DUST BAG

Caution: Turn off the switch and unplug the electrical cord before servicing.

- 1 Replace the dust bag as soon as the indicator illuminates.
- 2 Remove the hose and open the lid.
- 3 Pull the cardboard holder to remove the dust bag. This automatically closes the dust bag and stops dust from leaking out.
- 4 Insert a new dust bag by pushing the cardboard holder straight down in its tracks. Close the lid.

Note: Replace the dust bag when the indicator is lit, even if the bag does not appear full. Fine dust could be reducing the suction. This is possible especially after using carpet cleaning powder or similar products. Be sure to use only an original Electrolux s-bag™ dust bag.

Replacing the motor filter (61263)

- 5 Remove the old filter.
- 6 Place a new filter in the frame and the frame into the track.
- 7 Close the lid.

Replacing the HEPA exhaust filter (EL012)

- 8 Remove exhaust cover and remove filter.
- 9 Replace new filter and exhaust cover.

*Certain models only

FRANÇAIS

REMPLENER LE SAC À POUSSIÈRE

Avertir : Mettez l'interrupteur sur arrêt (« OFF ») et débranchez l'appareil lorsque vous ne l'utilisez pas ou avant tout travail de nettoyage ou d'entretien.

- 1 Remplacez le sac à poussière dès que le témoin s'allume.
- 2 Retirer le flexible et ouvrir le couvercle.
- 3 Tirer sur la partie cartonnée pour retirer le sac à poussière. Cette opération permet de fermer automatiquement le sac à poussière et empêche la poussière de se diffuser dans l'air.
- 4 Insérer un nouveau sac en poussant la partie cartonnée dans ses glissières. Fermer le couvercle.

Remarque : Remplacez le sac à poussière quand le témoin est allumé, même si le sac ne paraît pas plein. Une poussière fine pourrait réduire l'aspiration. Cela est possible surtout après l'utilisation de poudre de nettoyage de moquette ou de produits semblables. Utiliser exclusivement les sacs à poussière originaux Electrolux s-bag™.

Remplacer le filtre du moteur (61263)

- 5 Retirer l'ancien filtre.
- 6 Placez un filtre neuf dans le châssis et le châssis sur sa coulisse.
- 7 Fermez le couvercle.

Remplacement du filtre HEPA de sortie (EL012)

- 8 Démontez le couvercle de sortie et retirez le filtre.
- 9 Montez le filtre neuf et remontez le couvercle de sortie.

*Suivant les modèles

ESPAÑOL

CAMBIAR LA BOLSA PARA EL POLVO

Precaución: Apague el interruptor de corriente y desenchufe el cordón eléctrico cuando no la esté usando y antes de limpiarla.

- 1 Reemplace la bolsa recolectora de polvo tan pronto se ilumine el indicador.
- 2 Retire el tubo elástico y abra la tapa.
- 3 Tire del soporte de cartón para retirar la bolsa; de esta manera, la bolsa se sella automáticamente y evita que se filtre el polvo.
- 4 Introduzca una nueva bolsa para el polvo empujando el soporte de cartón hacia abajo hasta el fondo de las guías del compartimento. Cierre la tapa.

Nota: Reemplace la bolsa recolectora de polvo cuando se encienda el indicador, incluso si la bolsa no parece estar llena. El polvo fino podría estar reduciendo la succión. Esto es posible especialmente después de usar polvos limpiadores de alfombras o productos similares. Utilice sólo bolsas originales de Electrolux: s-bag™.

Cambiar el filtro del motor (61263)

- 5 Quite el filtro viejo.
- 6 Coloque un filtro nuevo en el bastidor y éste en la guía.
- 7 Cierre la tapa.

Reemplazo del filtro de salida HEPA (EL012)

- 8 Retire la tapa de la salida y desmonte el filtro.
- 9 Coloque el nuevo filtro y la tapa de la salida.

*Sólo algunos modelos

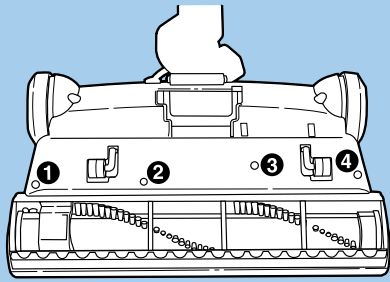

1.

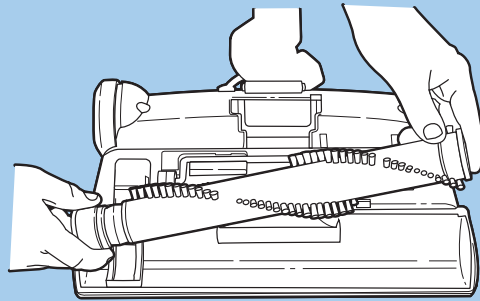

2.

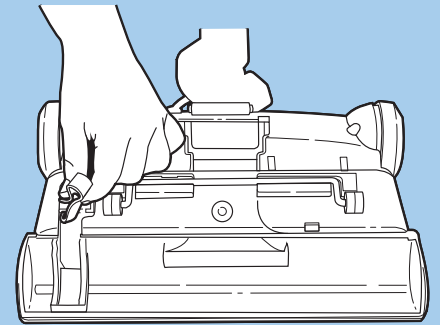

3.

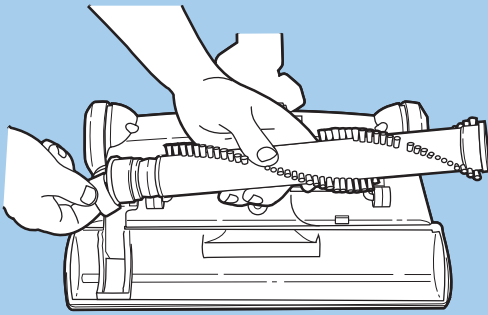

4.

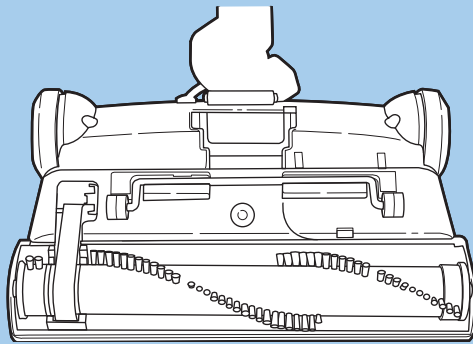

5.

ENGLISH

CAUTION: To reduce risk of injury, unplug before servicing

Replacing the belt in the powerhead

CAUTION: Disconnect power cord and wands from electrical hose before replacing belt. Belt pulleys can become hot during normal use. To prevent burns, avoid touching the belt pulley when servicing the drive belt.

How to replace belt

Fig. 1 Flip power head over onto its top and remove the four screws marked by numbers 1, 2, 3, 4 in Fig. 1. Pull up and rotate forward to release the base plate. (A snapping sound is normal.)

Fig. 2 Lift out brushroll and remove old belt.

Fig. 3 Place new belt around brushroll motor pulley.

Fig. 4 Place the other end of the belt around the brushroll. Insert the belt end of the brushroll back into the case, followed by the other end.

Fig. 5 Reinstall the cover by "snapping" it back into place and inserting the four screws.

Use GENUINE ELECTROLUX replacement belt Model EL097.

FRANÇAIS

ATTENTION : Pour réduire le risque de blessures, débrancher avant toute intervention d'entretien-dépannage.

Remplacement de la courroie de la tête motorisée

ATTENTION : Débrancher l'appareil et les rallonges du boyau électrique avant de remplacer la courroie. Les poulies de la courroie peuvent être chaudes à la suite d'une utilisation normale. Pour éviter de se brûler, ne pas toucher les poulies de la courroie lors de la manipulation de la courroie.

Comment remplacer la courroie

Fig. 1 Retourner la brosse rotative et retirer les 4 vis marquées 1, 2, 3, 4 sur la Fig. 1. Tirez vers le haut et tournez vers l'avant pour libérer la plaque de base. (Il est normal qu'un bruit sec se fasse entendre.)

Fig. 2 Retirez la brosse rotative en la soulevant et retirez la courroie usée.)

Fig. 3 Placez la courroie neuve autour de la poulie du moteur de brosse rotative.

Fig. 4 Placez l'autre bout de la courroie autour de la brosse rotative. Introduisez le côté avec la courroie de la brosse rotative dans le boîtier, et continuez avec l'autre côté.

Fig. 5 Remontez le couvercle en l'enclenchant en place et introduisez les quatre vis.

Utiliser une courroie de rechange ELECTROLUX AUTHENTIQUE réf. n° EL097

ESPAÑOL

PRECAUCIÓN: Para reducir el riesgo de lesiones, desenchufe el artefacto antes de realizar el servicio.

Reemplazo de la correa en el cabezal de potencia

ATENCIÓN: Desenchufe el cordón y los tubos de la manguera eléctrica antes de reemplazar la correa o el foco. Las poleas de las correas pueden calentarse durante el uso normal. A fin de evitar quemaduras, evite tocar la polea de la correa cuando esté reparando la correa motriz.

Cómo reemplazar la correa

Fig. 1 Invierta el cabezal de potencia y desmonte los cuatro tornillos marcados con los números 1, 2, 3 y 4 en la Fig.1. Jale hacia arriba y gire hacia delante para destrabar la placa de base. (Un sonido de chasquido es normal).

Fig. 2 Levante el cepillo giratorio y retire la correa usada.

Fig. 3 Coloque la correa nueva alrededor de la polea del motor del cepillo giratorio.

Fig. 4 Coloque el otro extremo de la correa alrededor del cepillo giratorio. Inserte el extremo de la correa del cepillo giratorio nuevamente en la carcasa, seguido por el otro extremo.

Fig. 5 Reinstale la cubierta colocándola a presión en su sitio e insertando los cuatro tornillos.

Use la correa de reemplazo o ORIGINAL de ELECTROLUX ref. n° EL097

ENGLISH

TROUBLESHOOTING AND CONSUMER INFORMATION

Troubleshooting

The vacuum cleaner does not start

- 1 Check that the cord is connected to the outlet.
- 2 Check that the plug and cord are not damaged.
- 3 Check for a blown fuse.

The vacuum cleaner stops

- 1 Check whether the dust bag is full. If so, replace it with a new one.
- 2 Is the nozzle, tube or hose blocked?
- 3 Are the filters blocked?

Water has entered the vacuum cleaner

It will be necessary to replace the motor at an authorized Electrolux service center. Damage to the motor caused by the penetration of water is not covered by the warranty.

Consumer information

Electrolux declines all responsibility for all damages arising from any improper use of the appliance or in cases of tampering with the appliance.

This product is designed with the environment in mind. All plastic parts are marked for recycling purposes. For details see our web site:

www.electrolux.com

If you can't find dust bags or accessories for your Electrolux vacuum cleaner, please visit our web site at www.electroluxusa.com (USA), www.electroluxca.com (Canada) or call **1 800 896-9756**.

FRANÇAIS

GESTION DES PANNES ET INFORMATIONS CONSOMMATEUR

Gestion des pannes

L'aspirateur ne se met pas en marche, vérifier que :

- 1 Le câble est branché.
- 2 La prise et le câble ne sont pas abîmés.
- 3 Aucun fusible n'a sauté.

L'aspirateur s'arrête, vérifier que :

- 1 Le sac à poussière s-bag™ n'est pas plein. Si c'est le cas, le remplacer par un sac à poussière neuf.
- 2 Le suceur, le tube ou le flexible ne sont pas obstrués.
- 3 Les filtres sont propres.

De l'eau a été aspirée

Il sera nécessaire de remplacer le moteur auprès d'un Centre Service Agréé Electrolux. La détérioration du moteur provoquée par la pénétration d'eau n'est pas prise en charge par la garantie.

Informations consommateur

Electrolux décline toute responsabilité concernant tous les dommages découlant d'une mauvaise utilisation de l'appareil ou en cas de modification de l'appareil.

Ce Produit est conçu dans le plein respect de l'environnement. Toutes les pièces en plastique sont marquées pour faciliter leur recyclage. Pour plus de détails, visiter notre site Internet : www.electrolux.com.

Si vous avez des commentaires ou des remarques à propos de votre aspirateur, si vous rencontrez des difficultés pour l'achat des sacs à poussière ou des filtres, ou si vous souhaitez connaître l'adresse du Centre Service Agréé le plus proche de votre domicile, n'hésitez pas à nous contacter au **1 800 896-9756**. Vous pouvez également nous contacter par e-mail à l'adresse www.electroluxca.com.

ESPAÑOL

SOLUCIÓN DE PROBLEMAS E INFORMACIÓN AL CONSUMIDOR

Solución de problemas

La aspiradora no se pone en funcionamiento

- 1 Compruebe si el cable de alimentación está enchufado a la toma de corriente.
- 2 Compruebe que el enchufe y los cables no están dañados.
- 3 Compruebe si se ha fundido algún fusible.

La aspiradora deja de funcionar

- 1 Compruebe si está llena la bolsa de polvo s-bag™. Si es así, cambie la bolsa.
- 2 ¿Se han atascado la boquilla, el tubo o el tubo elástico?
- 3 ¿Están los filtros bloqueados?

Ha entrado agua en la aspiradora

Será necesario cambiar el motor en un centro de servicio técnico Electrolux. La garantía no cubre los daños ocasionados al motor por la entrada de agua.

Información al consumidor

Electrolux no se hace responsable de los daños que se puedan producir por el uso incorrecto o manipulación indebida del aparato.

Este producto está diseñado pensando en el medio ambiente. Todas las piezas de plástico están marcadas para su reciclaje. Para obtener más detalles consulte nuestro sitio web: www.electrolux.com

Si desea hacer algún comentario acerca de esta aspiradora o de las instrucciones de uso póngase en contacto con nosotros por correo electrónico en: floorcare@electroluxusa.com

THE ELECTROLUX LIMITED WARRANTY

Your Electrolux cleaner is warranted to be free from all defects in material and workmanship in normal household use for a period of two years. The warranty is granted only to the original purchaser and members of his or her immediate household. The warranty is subject to the following provisions.

This warranty does not cover parts of the cleaner that require replacement under normal use, such as disposable dust bags, fans, filters, drive belts, light bulbs, brush roll bristles, impellers and cleaning. Any damages or malfunctions caused by negligence, abuse, or use not in accordance with the Owner's Guide are not covered by this warranty. Likewise, any defects or damages caused by unauthorized service or the use of other than Genuine Electrolux parts is not covered.

Electrolux will, at its option, repair or replace a defective cleaner or cleaner part that is covered by this warranty. As a matter of warranty policy, Electrolux will not refund the consumer's purchase price.

To register your warranty, please visit www.electroluxusa.com (USA), www.electroluxca.com (Canada) or fill out and return the attached warranty registration card.

To obtain warranty service you must return the defective cleaner or cleaner parts along with proof of purchase to any Electrolux Authorized Warranty Station. For the location of the nearest Electrolux Authorized Warranty Station or for service information in the United States or Canada, please telephone toll free:

1-800-896-9756

You may also visit us online at
www.electroluxusa.com (USA) or
www.electroluxca.com (Canada)

FURTHER LIMITATIONS AND EXCLUSIONS ARE AS FOLLOWS

Any warranty that may be implied in connection with your purchase or use of the cleaner, including any warranty of Merchantability or any warranty for Fitness For A Particular Purpose is limited to the duration of this warranty. Some states do not allow limitations on how long an implied warranty lasts, so the above limitations may not apply to you.

Your relief for the breach of this warranty is limited to the relief expressly provided above. In no event shall Electrolux be liable for any consequential or incidental damages you may incur in connection with your purchase or use of the cleaner. Some states do not allow the exclusion or limitation of incidental or consequential damages, so the above limitation or exclusion may not apply to you.

This warranty gives you specific legal rights. You may also have other rights which vary by state.

REGISTRATION

Please register your new Electrolux home care product electronically by visiting www.electroluxusa.com (USA) or www.electroluxca.com (Canada) or use the attached postage-paid card. Registering your new Electrolux product entitles you to the most up-to-date Electrolux product warranty and promotion information.

LA GARANTIE LIMITÉE ELECTROLUX

Votre aspirateur Electrolux est garanti exempt de tout vice de matière et de fabrication lors d'une utilisation domestique normale pendant une période de deux ans. La garantie est accordée à l'acheteur initial seulement et aux membres immédiats de son foyer. La garantie est soumise aux conditions suivantes.

Cette garantie ne couvre pas les pièces de l'aspirateur devant être remplacées après un usage normal, comme sacs à poussière, ventilateur, filtres, courroies, ampoules, fibres de rouleau-brosse, turbine et nettoyage. Tout dommage ou défaut de fonctionnement découlant d'une négligence, d'un mauvais traitement ou d'un emploi non conforme avec le guide du propriétaire, ne sont pas couverts par cette garantie. De même, tous dommages ou défauts causés par un entretien non autorisé ou l'utilisation de pièces autres que des pièces Electrolux authentiques ne sont pas couverts.

Electrolux réparera ou remplacera à son gré un aspirateur ou une pièce de l'aspirateur qui serait défectueux et qui est couvert par la présente garantie. En vertu de la politique de garantie, Electrolux ne remboursera pas le prix d'achat au consommateur.

Pour enregistrer votre garantie veuillez consulter www.electroluxca.com ou remplir et retourner la carte d'enregistrement de la garantie ci-jointe.

Pour obtenir le service après-vente de garantie, il faut retourner l'aspirateur ou les pièces s'ils sont défectueux, en les accompagnant de la preuve d'achat, à n'importe quel centre de service après-vente agréé de garantie Electrolux. Pour le centre de service après-vente agréé de garantie Electrolux le plus proche de chez vous ou des renseignements sur le service après-vente, composez sans frais le:

1-800-896-9756

Vous pouvez aussi nous consulter sur :

www.electroluxca.com

D'AUTRES RESTRICTIONS ET EXCLUSIONS

Toute garantie qui peut être implicite relativement à l'achat ou à l'utilisation de cet aspirateur, incluant toute garantie de qualité marchande ou d'aptitude à effectuer une tâche particulière, est limitée à la durée de cette garantie. Certains états/provinces ne permettant pas de restrictions quant à la durée d'une garantie implicite, les restrictions ci-dessus peuvent ne pas s'appliquer.

Votre recours en cas de non-respect de cette garantie est limité à celui mentionné ci-dessus. Electrolux ne peut en aucun cas être tenue responsable de tout dommage direct ou fortuit résultant de l'achat ou de l'utilisation de cet aspirateur. Certains états/provinces ne permettant pas l'exclusion ou les restrictions de dommages indirects ou fortuits, les restrictions ci-dessus peuvent ne pas s'appliquer.

Cette garantie donne droit à des recours légaux spécifiques et est également susceptible d'accorder d'autres droits variant d'un état/d'une province à l'autre.

ENREGISTRANT

Veuillez enregistrer votre nouvel appareil domestique Electrolux par voie électronique sur www.electroluxusa.com (USA) ou www.electroluxca.com (Canada) ou utilisez la carte port payée ci-jointe. L'enregistrement de votre nouveau produit Electrolux vous permet d'obtenir la garantie Electrolux et les renseignements promotionnels les plus récents.

LA GARANTÍA LIMITADA DE ELECTROLUX

Su aspiradora Electrolux está garantizada contra todos los defectos de material y fabricación durante uso normal en el hogar por un período de dos años. La garantía es otorgada solamente al comprador original y a los miembros de su hogar. La garantía está sujeta a las siguientes estipulaciones.

Esta garantía no cubre aquellas piezas de la aspiradora que necesitan ser reemplazadas bajo uso normal, tal como bolsas para el polvo desechables, ventiladores, filtros, correas motrices, focos, escobilla, cerdas del cepillo rotativo, impulsores y limpieza. Esta garantía no cubre ningún daño o malfuncionamiento causado por negligencia, abuso o uso que no esté de acuerdo con el Manual del Usuario. Asimismo, no se cubre ningún defecto o daño causado por reparaciones no autorizadas o por el uso de otros repuestos que no sean repuestos Electrolux auténticos.

Electrolux a su opción, reparará o reemplazará una aspiradora o una pieza defectuosa que esté cubierta bajo esta garantía. En cumplimiento de la política de la garantía, Electrolux no reembolsará al consumidor el precio de compra.

Para registrar su garantía, por favor visite www.electroluxusa.com o complete y devuelva la tarjeta de registro de la garantía que se adjunta.

Para obtener servicio bajo la garantía usted debe devolver la aspiradora o piezas defectuosas junto con el comprobante de compra a cualquier Centro de Garantía Autorizado de Electrolux o para información sobre servicio en los Estados Unidos o Canadá, por favor llame gratuitamente al:

1-800-896-9756

También puede visitar nuestro sitio web en
www.electroluxusa.com

LAS SIGUIENTES SON OTRAS LIMITACIONES Y EXCLUSIONES ADICIONALES

Cualquier garantía implícita relacionada con su compra o uso de la aspiradora, incluyendo cualquier garantía de comercialidad o cualquier garantía de aptitud para un propósito determinado se limita a la duración de esta garantía. En algunos estados no se permiten limitaciones a la duración de las garantías implícitas, por lo tanto las limitaciones anteriores pueden no aplicarse en su caso.

Su compensación por el incumplimiento de esta garantía se limita a la compensación descrita anteriormente. Bajo ninguna circunstancia Electrolux será responsable por ningún daño consecuente o incidental que usted pueda sufrir debido a la compra o uso de esta aspiradora. En algunos estados no se permite la exclusión o limitación de daños consecuentes o incidentales, por lo tanto la limitación o exclusión anterior puede no aplicarse en su caso.

Esta garantía le otorga derechos legales específicos. Usted además puede tener otros derechos que varían de un estado a otro.

REGISTRANDO

Sírvase registrar su nuevo producto de uso doméstico en forma electrónica visitando el sitio www.electroluxusa.com (Estados Unidos de América) o www.electroluxca.com (Canadá), o utilizando la tarjeta de correo prepago adjunta. El registrar su nuevo producto Electrolux le permite acceder a la información más actualizada sobre garantía y promociones de productos Electrolux.

The Electrolux Story

For more than 90 years, Electrolux has been designing products with real people in mind. We call it “thoughtful design” - which means that our products are not only made to last, but are also made for ease-of-use and peace-of-mind.

The “Thinking of you” promise from Electrolux goes beyond meeting the needs of today’s consumers. It also means we’re committed to making appliances safe for the environment - now and for future generations.

At Electrolux, were thinking of you.