

Thinking of you

Electrolux



High Speed.
From Floor to bag
in.06 Seconds.

High Performance.
Air Basket
Technology.



Higher Standards.
Made from 55%
Recycled Plastic.



JETmaxx™ GREEN™

IMPORTANT SAFEGUARDS

When using an electrical appliance, basic precautions should always be followed, including the following:

READ ALL INSTRUCTIONS BEFORE USING THIS VACUUM CLEANER.

WARNING

To reduce the risk of fire, electric shock, or injury:

- Do not use outdoors or on wet surfaces.
- Do not leave vacuum cleaner when plugged in. Turn off the switch and unplug the electrical cord when not in use and before servicing.
- Do not allow to be used as a toy. Close attention is necessary when used by or near children.
- Use only as described in this manual. Use only manufacturer's recommended attachments.
- Do not use with damaged cord or plug. If vacuum cleaner is not working as it should, has been dropped, damaged, left outdoors, or dropped into water, return it to a service center before using.
- Do not pull or carry by cord, use cord as a handle, close a door on cord, or pull cord around sharp edges or corners. Do not run vacuum cleaner over cord. Keep cord away from heated surfaces.
- Do not use extension cords or outlets with inadequate current carrying capacity.
- Turn off all controls before unplugging.
- Do not unplug by pulling on cord. To unplug, grasp the plug, not the cord.
- Do not handle plug or vacuum cleaner with wet hands.
- Do not put any object into openings. Do not use with any opening blocked; keep free of dust, lint, hair, and anything that may reduce airflow.
- This vacuum cleaner creates suction. Keep hair, loose clothing, fingers, and all parts of body away from openings and moving parts.
- Do not pick up anything that is burning or smoking, such as cigarettes, matches, or hot ashes.
- Do not use without dust bag or filter(s) in place.
- Use extra care when cleaning on stairs.
- Do not use to pick up flammable or combustible liquids such as gasoline, or use in areas where they may be present.
- Store your cleaner indoors in a cool, dry area.
- Keep your work area well lighted.
- Unplug electrical appliances before vacuuming them.
- Hold plug when rewinding onto cord reel. Do not allow plug to whip when rewinding.
- The hose contains electrical wires. Do not use when damaged, cut or punctured. Avoid picking up sharp objects.
- Always turn off this appliance before connecting or disconnecting either hose or motorized nozzle.

SAVE THESE INSTRUCTIONS

FOR HOUSEHOLD USE ONLY

To reduce the risk of electric shock, this appliance has a polarized plug (one blade is wider than the other). This plug will fit in a polarized outlet only one way. If the plug does not fit fully into the outlet, reverse the plug. If it still does not fit, contact a qualified electrician to install the proper outlet. Do not change the plug in any way.

Thermal Cut Off

This vacuum cleaner has a special thermostat that protects the cleaner in case of motor overheating. If the cleaner suddenly shuts off, push the on/off switch off (O) and unplug the cleaner. Check the cleaner for a possible source of overheating such as a full dust bag, a blocked hose or clogged filter. If these conditions are found, fix them and wait at least 30 minutes before attempting to use the cleaner. After the 30 minute period, plug the cleaner back in and push the on/off switch on (I). If the cleaner still does not run, then take it to a Electrolux Authorized Service Center for repair.

PRÉCAUTIONS IMPORTANTES

Quand on utilise un appareil électrique, il faut toujours prendre des mesures de sécurité élémentaires, dont les suivantes :

LISEZ TOUTES LES INSTRUCTIONS AVANT D'UTILISER CET ASPIRATEUR

AVERTISSEMENT

Pour réduire les risques d'incendies, de décharge électrique ou de blessure :

- N'utilisez pas à l'extérieur ou sur des surfaces mouillées.
- Ne laissez jamais l'aspirateur seul quand il est branché. Mettez l'interrupteur sur arrêt (« OFF ») et débranchez l'appareil lorsque vous ne l'utilisez pas ou avant tout travail de nettoyage ou d'entretien.
- Ne permettez pas que l'aspirateur soit utilisé comme un jouet. Une attention particulière est nécessaire lorsqu'il est utilisé par ou près d'un enfant.
- Suivez les recommandations d'utilisation de ce manuel. Utilisez uniquement les accessoires recommandés par le fabricant.
- N'utilisez pas l'aspirateur si le cordon ou la fiche est endommagé. Si l'aspirateur ne fonctionne pas comme il le devrait, s'il a été échappé, s'il est endommagé, s'il a été laissé à l'extérieur ou échappé dans de l'eau, retournez-le à un centre de service avant de l'utiliser.
- Ne tirez ni ne transportez l'aspirateur par le cordon. N'utilisez pas le cordon en guise de poignée. Ne fermez pas une porte sur le cordon ou tirez le cordon sur des coins ou bordures pointus. Ne circulez pas sur le cordon avec l'aspirateur. Tenez le cordon à distance des surfaces chauffantes.
- N'utilisez pas des rallonges ou des prises qui n'ont pas une capacité suffisante pour transporter le courant.
- Mettez l'interrupteur sur arrêt (« OFF ») avant de débrancher.
- Ne débranchez pas l'aspirateur en tirant sur le cordon. Pour débrancher, tenez la fiche et non le cordon.
- Ne manipulez pas la fiche ou l'aspirateur avec les mains mouillées.
- N'insérez rien dans les ouvertures. N'utilisez pas l'aspirateur avec une ouverture bloquée. Les ouvertures doivent être dégagées de poussière, de mousse, de cheveux ou de tout autre chose qui pourrait réduire le passage de l'air.
- Cet aspirateur crée de l'aspiration. Tenez les cheveux, les habits, les doigts et tout autre partie du corps loin des parties mobiles et des ouvertures de l'aspirateur.
- Ne ramassez pas des objets qui brûlent ou fument comme les cigarettes, les allumettes ou les cendres chaudes.
- N'utilisez pas l'aspirateur sans que le sac à poussière et le(s) filtre(s) ne soient en place.
- Les poulies de la courroie peuvent devenir chaudes pendant l'utilisation normale. Pour prévenir des brûlures, évitez de toucher la poulie de la courroie lors de travaux d'entretien de la courroie.
- Portez une attention particulière lorsque vous nettoyez les escaliers.
- N'utilisez pas l'aspirateur pour ramasser des liquides inflammables ou combustibles comme de l'essence. N'utilisez pas l'aspirateur dans les endroits où ces liquides pourraient être présents.
- Entreposez votre aspirateur à l'intérieur dans un endroit sec et frais.
- Maintenez un bon éclairage à l'endroit où vous travaillez.
- Débranchez les appareils électriques avant de les nettoyer avec l'aspirateur.
- Tenir la fiche lors du rembobinage du cordon. Ne laissez la fiche fouetter l'air lors du rembobinage.
- Le tuyau comporte des fils électriques. Ne l'utilisez pas s'il est endommagé, coupé ou perforé. Évitez d'aspirer des objets tranchants.
- Éteignez toujours cet appareil avant de brancher ou de débrancher le tuyau ou le suceur motorisé.

CONSERVER CES INSTRUCTIONS

RÉSERVÉ À L'UTILISATION RÉSIDENNELLE

Pour réduire les risques de décharges électriques, cet appareil est pourvu d'une fiche polarisée (une lame est plus large que l'autre). Cette fiche ne convient que pour une prise polarisée dans une direction. Si la fiche n'entre pas entièrement dans la prise, inversez la fiche. Si elle n'entre toujours pas, contactez un électricien qualifié pour installer une prise appropriée. Ne changez pas la fiche de quelque façon que ce soit.

Coupure Thermique

Cet aspirateur est doté d'un thermostat spécial qui protège l'aspirateur contre toute surchauffe du moteur. Si l'aspirateur s'éteint soudainement, poussez l'interrupteur marche/arrêt à la position arrêt (O) et débranchez l'aspirateur. Vérifiez l'aspirateur pour toute source possible de surchauffe comme un collecteur de poussière plein, un filtre bloqué ou un boyau bloqué. Si ces conditions existent, corrigez-les et attendez au moins 30 minutes avant d'essayer d'utiliser l'aspirateur. Après 30 minutes, rebranchez l'aspirateur et enfoncez l'interrupteur marche/arrêt à la position marche (I). Si l'aspirateur ne fonctionne toujours pas, apportez-le à un centre de service autorisé Electrolux pour le faire réparer.

PRECAUCIONES IMPORTANTES

Cuando utilice un electrodoméstico, siempre debe respetar las precauciones básicas, entre ellas:

LEA TODAS LAS INSTRUCCIONES ANTES DE USAR ESTA ASPIRADORA

ADVERTENCIA

Para reducir el riesgo de incendio, descarga eléctrica o lesiones:

- No use la aspiradora a la intemperie ni sobre superficies mojadas.
- No deje la aspiradora cuando esté enchufada. Apague el interruptor de corriente y desenchufe el cordón eléctrico cuando no la esté usando y antes de limpiarla.
- No deje que se use como un juguete. Preste especial atención cuando un niño la usa o cuando un niño está cerca.
- Úsela sólo como lo indica este manual. Úsela sólo con los accesorios recomendados por el fabricante.
- No la use con el cordón o enchufe en mal estado. Si la aspiradora no funciona bien, si ha recibido un golpe, está dañada, si se ha dejado a la intemperie o se ha dejado caer en agua, devuélvala al centro de servicio de reparaciones y partes antes de volver a usarla.
- No la jale ni la lleve del cordón, ni use el cordón como un mango, no cierre puertas sobre el cordón, ni la jale de modo que el cordón roce esquinas o bordes filosos. Al usar la aspiradora no la pase sobre el cordón. Evite la proximidad del cordón a superficies calientes.
- No use cordones eléctricos extra o toma corrientes con menos capacidad de corriente que la necesaria.
- Apague todos los controles antes de desenchufarla.
- No la desenchufe jalando del cordón. Para desenchufarla tome el enchufe, no el cordón.
- No toque el enchufe o la aspiradora con las manos húmedas.
- No coloque ningún objeto en las aberturas. No use la aspiradora si nota que cualquiera de las aberturas está bloqueada; manténgala libre de polvo, pelusa, cabello o cualquier cosa que impida el paso del aire.
- Esta aspiradora crea succión y contiene un cepillo circular giratorio. Mantenga cabello, ropa suelta, dedos y todas las partes del cuerpo alejados de las aberturas y partes móviles.
- No aspire nada que se esté quemando o humeando, como cigarrillos, fósforos (cerillos) o cenizas calientes.
- No la use sin la bolsa para polvo o filtro(s) en su lugar.
- Las poleas de la correa pueden calentarse durante el uso normal. Para evitar quemaduras, no toque la polea de la correa cuando cambia la correa de transmisión.
- Tenga cuidado especial al limpiar las escaleras.
- No la use para aspirar líquidos inflamables o combustibles, tales como gasolina, ni la use en áreas donde puede haberlos.
- Guarde su aspiradora bajo techo en un lugar fresco y seco.
- Mantenga bien iluminada su área de trabajo.
- Desconecte los aparatos eléctricos antes de aspirarlos.
- Sujete el enchufe cuando lo esté enrollando en el carrete del cordón. No deje que el enchufe se golpee cuando está enrollando el cordón.
- La manguera contiene cables eléctricos. No la use cuando esté dañada, cortada o perforada. Evite aspirar objetos filosos.
- Siempre apague este electrodoméstico antes de conectarlo o de desconectar ya sea la manguera o la boquilla motorizada.

GUARDE ESTAS INSTRUCCIONES

SÓLO PARA USO DOMÉSTICO

Para reducir el riesgo de descarga eléctrica, este electrodoméstico tiene un enchufe polarizado (un terminal es más ancho que el otro). Este enchufe encajará en un tomacorriente polarizado en una sola posición. Si el enchufe no entra totalmente en el tomacorriente, invierta el enchufe. Si aún así no entra, comuníquese con un electricista calificado para instalar un tomacorriente adecuado. No modifique el enchufe en forma alguna.

Corte Térmico

Esta aspiradora tiene un termostato especial que protege el aparato en el caso de sobrecalentamiento del motor. Si la aspiradora se apaga repentinamente, ponga el interruptor de encendido/apagado a la posición de apagado (0) y desenchufe la aspiradora. Revise la aspiradora para verificar si hay una posible fuente de sobrecalentamiento, como puede ser la bolsa llena, la manguera bloqueada o un filtro obstruido. Si se detectara alguna de estas situaciones, corrija la situación y espere al menos 30 minutos antes de intentar utilizar la aspiradora. Luego de los 30 minutos, enchufe la aspiradora nuevamente y ponga el interruptor de encendido/apagado en la posición de encendido (I). Si aún así la aspiradora no funciona, llévela a un Centro de Servicio Autorizado de Electrolux para su reparación.

ENGLISH

Thank you for choosing an Electrolux vacuum cleaner. In order to be able to make the best possible use of your JetMaxx Green, we recommend that you begin by reading through the instructions, and that you keep the instruction manual for future reference.

Servicing Part Numbers

DUSTBAG, S-BAG®

The JetMaxx Green uses an Electrolux s-bag®. Be sure to always replace the dust bag with a genuine Electrolux s-bag®. Replace the s-bag® even if it is not full (it could be obstructed). Also replace after vacuuming carpet-cleaning powder. Be sure to use only an original Electrolux s-bag®.

EXHAUST HEPA FILTER (EL012)

Replacement Exhaust HEPA Filter, replace approximately every 6 months.

MOTOR FILTER (REF. 2197012-01)

Replacement Motor Filter Assembly (Ref. 2197012-01) Replace as needed.

BELT (155555)

Use GENUINE ELECTROLUX replacement belt 155555.

UNPACK AND CHECK CARTON CONTENTS

Remove All contents from carton. Check all accessories against the "Components and Accessories" list.

CAUTION: Do not use before fully assembled.

FRANÇAIS

Merci d'avoir choisi un aspirateur Electrolux. Pour pouvoir profiter au mieux de votre JetMaxx Green, nous vous recommandons de commencer par lire les instructions et de conserver le mode d'emploi à titre de référence future.

Numéros de pièces de service

BOLSA, S-BAG®

La JetMaxx Green utilise des sacs s-bag® de Electrolux. Assurez-vous de remplacer toujours le sac par un s-bag® original de Electrolux. Remplacez le s-bag® même s'il n'est pas plein (il pourrait être bloqué). Remplacez aussi après avoir passé l'aspirateur sur une poudre de nettoyage de moquette. Assurez-vous de n'utiliser que le sac d'origine s-bag® Electrolux.

FILTRO DE EVACUACIÓN HEPA (EL012)

Filtro de evacuación HEPA de repuesto, reemplazar aproximadamente cada 6 meses.

FILTRO DEL MOTOR (REF. 2197012-01)

Conjunto del filtro del motor de repuesto (Ref. 2197012-01) Reemplazar según sea necesario.

CORREA (155555)

Utilice la correa de repuesto ELECTROLUX ORIGINAL 155555.

DÉBALLER L'APPAREIL ET VÉRIFIER LECONTENUSORTEZ TOUT DU CARTON.

Vérifiez que tous les accessoires sont là en vous servant de la liste "Composants et accessoires".

ATTENTION: Ne pas utiliser avant entièrement assemblé.

ESPAÑOL

Gracias por elegir una aspiradora Electrolux. Para poder usar al máximo su JetMaxx Green, le recomendamos que comience leyendo todas las instrucciones y que conserve el manual de instrucciones para referencia futura.

Números de piezas de repuesto

SAC À POUSSIÈRES, S-BAG®

Le JetMaxx Green utilise un s-bag® Electrolux. Assurez-vous de toujours remplacer le sac à poussières par un s-bag® Electrolux authentique. Remplacez le s-bag® même s'il n'est pas plein (il pourrait être bloqué). Remplacez aussi après avoir passé l'aspirateur sur une poudre de nettoyage de moquette. Assurez-vous de n'utiliser que le sac d'origine s-bag® Electrolux.

FILTRE D'ÉCHAPPEMENT HEPA (EL012)

Filtre d'échappement de rechange HEPA, remplacez environ tous les 6 mois.

FILTRE DU MOTEUR (RÉF. 2197012-01)

Assemblage de filtre de moteur de rechange (Réf. 2197012-01) Remplacez au besoin.

COURROIE (155555)

Utilisez une courroie de rechange AUTHENTIQUE ELECTROLUX 155555.

DESEMPAQUE Y VERIFIQUE EL CONTENIDO DE LA CAJA

Saque todo el contenido de la caja. Verifique que estén todos los accesorios cotejando con la lista de "Componentes y accesorios".

PRECAUCIÓN: No use el aparato hasta que esté totalmente armado.

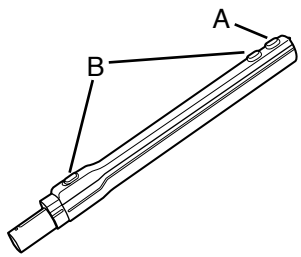

1.

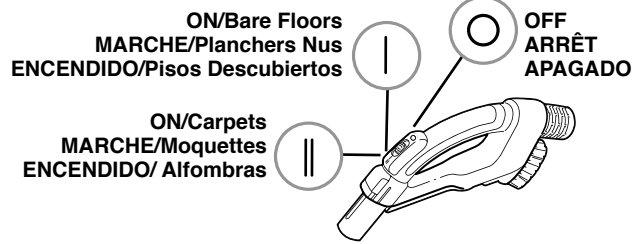

2.

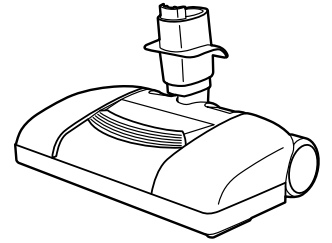

3.



4.

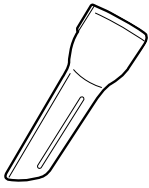

5.



6.

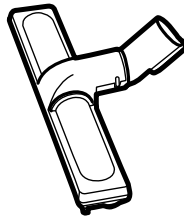

7.

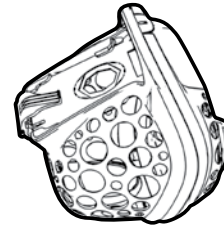

8.

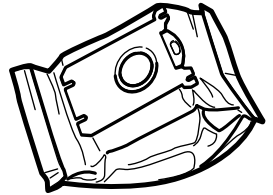

9.

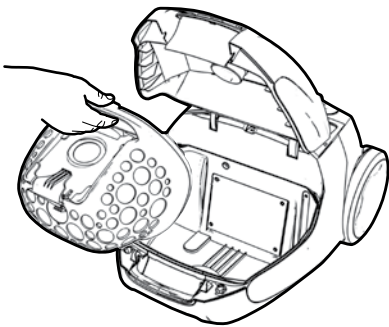

10.



11.



12.

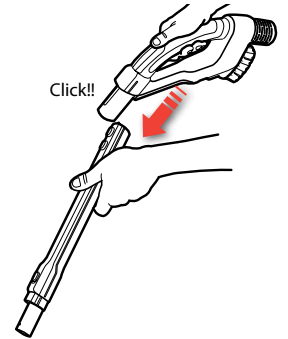

13.

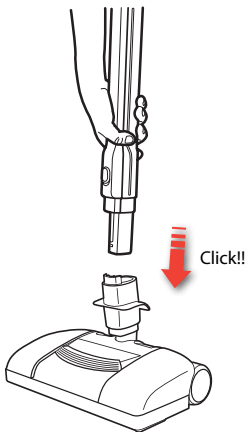

14.

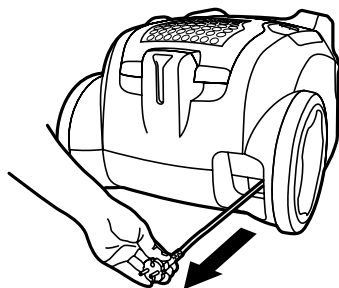

15.



16.

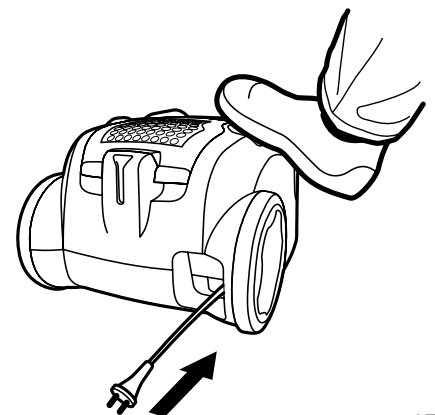

17.

COMPONENTS AND ACCESSORIES

1. Telescopic wand
 - A Hose handle release
 - B Telescopic release (either button)
2. Hose handle with ON Bare Floors/
ON Carpet/OFF controls
3. Power nozzle
4. Dusting brush (stored in hose handle)
5. Crevice tool (stored in hose handle)
6. Upholstery tool
7. Bare floor brush
8. Filter Air Basket
9. S-Bag® Dustbag

CAUTION: Do not leave cleaner plugged in and unattended. **Always use the canister handle to carry the cleaner.**

USING THE JETMAXX FOR THE FIRST TIME

10. Open the front cover on the machine and check that the dust bag S-Bag® and the motor filter are in place.
11. Open the filter cover lid and ensure the washable HEPA filter is in place.
12. Insert the hose until the catches click to engage (press the catches to release the hose).
13. Attach the telescopic wand to the hose handle so that the catch clicks shut. Remove by pressing in the release button and pulling the pieces apart.
14. Attach the power nozzle to the telescopic wand by inserting the wand into the power nozzle until the catch clicks. Step down on wand release pedal and pull the pieces apart.
15. Pull out the power cord and plug it into the outlet.

CAUTION: Before starting the cleaner make sure that the switch on the handle is set in the brushroll OFF position.

Turn the powerhead ON or OFF using the slider control on the handle. See Figure 2 on the previous page for handle control descriptions.

16. Pull out the power cord and plug it into the outlet. Start the vacuum cleaner by rotating the power control in the direction of the "Max" position. Turn the powerhead ON or OFF using the slider control on the handle (see Figure 2 on previous page) Increase suction power by rotating the control further up to "Max" position. Stop the vacuum cleaner by rotating in the opposite direction to "Off" position.

In order to achieve optimal cleaning effect in the cleaner, the power regulation should always be in the "Max" position.

STORAGE

17. After vacuuming unplug the power cord, rewind the power cord by pushing the cord rewind button. (take hold of the plug to prevent it striking you).
 - The vacuum can be stored upright, or laid down.
 - Carry the vacuum cleaner using the handle on top.
 - **Note: Do not pull or carry by cord.**

CAUTION: Store cleaner in a cool, dry area. Only carry the cleaner by the carrying handle.

COMPOSANTS ET ACCESSOIRES

1. Tube télescopique
 - A Clenche de la poignée du tuyau
 - B Clenche télescopique (l'un ou l'autre bouton)
2. Manipuler avec ON Bare Floors/
ON Carpet/OFF contrôles.
3. Suceur motorisé
4. Brosse à épousseter (rangée dans la poignée du tuyau)
5. Suceur plat (rangée dans la poignée du tuyau)
6. Outil à tissus d'ameublement
7. Brosse à sols nus
8. Panier du filtre à air
9. Sac de poussières S-Bag®

ATTENTION: Ne laissez pas l'aspirateur lorsqu'il est branché sans supervision. **Toujours utiliser la cartouche poignée pour transporter l'aspirateur. UTILISER L'JETMAXX POUR LA PREMIÈRE FOIS**

10. Ouvrez le couvercle avant de l'appareil et vérifiez que le sac à poussières S-Bag® et le filtre du moteur sont en place.
11. Ouvrez le couvercle du cadre du filtre et assurez-vous que le filtre HEPA est en place.
12. Insérez le tuyau jusqu'à ce que les verrous s'enclenchent (enfoncez les verrous pour dégager le tuyau).
13. Installez le tube télescopique à la poignée de tuyau pour que le verrou s'enclenche et se ferme. Pour retirer, enfoncez le bouton de dégagement et tirez pour séparer les pièces.
14. Installez le suceur électrique au tube télescopique en insérant le tube dans le suceur jusqu'à ce que le verrou s'enclenche. Enfoncez la pédale de dégagement du tube et séparez les pièces.
15. Débranchez le cordon et branchez-le dans la prise.

ATTENTION: Avant de mettre l'aspirateur en marche, assurez-vous que l'interrupteur sur la poignée est réglé à la position de rouleau-brosseur d'ARRÊT.

Mettez la brosse électrique en marche ou arrêtez-la en utilisant le contrôle du coulisseau sur la poignée. Reportez-vous à la Figure 2 de la page précédente pour les descriptions du contrôle de poignée.

16. Débranchez le cordon et branchez-le dans la prise. Mettez l'aspirateur en marche en tournant le contrôle d'alimentation vers la position « Max ». Mettez la brosse électrique en marche ou arrêtez-la en utilisant le contrôle du coulisseau sur la poignée (reportez-vous à la Figure 2 de la page précédente) Augmentez la puissance d'aspiration en tournant le contrôle plus haut jusqu'à la position « Max ». Arrêtez l'aspirateur en tournant dans le sens opposé jusqu'à la position « Arrêt ».

Pour obtenir un effet de nettoyage optimal dans l'aspirateur, le réglage de puissance devrait toujours être à la position « Max ».

ENTREPOSAGE

17. Après avoir passé l'aspirateur, débranchez le cordon puis rembobinez le cordon en poussant le bouton de rembobinage du cordon. (prenez la fiche pour éviter qu'elle ne vous frappe).
 - L'aspirateur peut se ranger à la verticale ou à plat.
 - Transportez l'aspirateur en utilisant la poignée sur le dessus.
 - **Remarque : Ne tirez pas sur le cordon ou ne transportez pas l'aspirateur par le cordon.**

ATTENTION : Rangez votre aspirateur dans un endroit frais et propre. Transportez l'aspirateur que par la poignée.

COMPONENTES Y ACCESORIOS

1. Tubo telescópico
 - A Traba del mango de la manguera
 - B Traba del tubo telescópico (cualquiera de los botones)
2. Manipular con ON Bare Floors/
ON Carpet/
OFF controles
3. Boquilla de potencia
4. Cepillo para quitar el polvo (se guarda en el mango de la manguera)
5. Boquilla para esquinas (se guarda en el mango de la manguera)
6. Boquilla para tapizados
7. Cepillo para piso duro
8. Cesta de aire del filtro
9. Bolsa S-Bag®

PRECAUCIÓN: No deje la aspiradora enchufada y sin supervisión. **Utilice siempre la manija del recipiente para llevar la aspiradora.**

PRIMER USO DE LA JETMAXX

10. Abra la cubierta frontal de la máquina y controle que la bolsa S-Bag® y el filtro del motor estén ubicados correctamente.
11. Abra la tapa protectora del filtro y asegúrese de que el filtro lavable HEPA esté ubicado de manera adecuada.
12. Inserte la manguera hasta que las trabas se acoplen (presione las trabas para liberar la manguera).
13. Coloque el tubo telescópico en la manija de la manguera de modo tal que la traba haga un sonido. Para quitarlo, presione el botón de extracción y separe las piezas.
14. Coloque la boquilla de succión en el tubo telescópico insertando el tubo en la boquilla hasta que la traba haga un sonido. Presione el pedal de extracción del tubo y retire las piezas.
15. Jale del cable de alimentación y enchúfelo en el tomacorriente.

PRECAUCIÓN: Antes de encender la aspiradora, asegúrese de que el interruptor ubicado en la manija se encuentre en la posición cepillo motorizado APAGADO. Utilice el control deslizante ubicado en la manija para ENCENDER y APAGAR el cabezal motorizado. Consulte la Figura 2 en la página anterior para obtener información acerca del control ubicado en la manija.

16. Jale del cable de alimentación y enchúfelo en el tomacorriente. Para encender la aspiradora, gire el control de potencia en dirección de la posición "Máx.". Utilice el control deslizante ubicado en la manija para ENCENDER o APAGAR el cabezal motorizado (consulte la Figura 2 en la página anterior). Para aumentar la potencia de succión, gire el control hacia la posición "Máx.". Para apagar la aspiradora, gire el control en la dirección opuesta hacia la posición "Apagar".

Para alcanzar un óptimo efecto de limpieza con la aspiradora, el regulador de potencia debe estar siempre en la posición "Max".

ALMACENAMIENTO

17. Después de aspirar, desenchufe el cable de alimentación y luego rebobínelo pulsando el botón de rebobinado del cable (sostenga el enchufe para evitar que lo golpee).
 - La aspiradora puede guardarse en posición vertical u horizontal.
 - Utilice la manija en la parte superior de la aspiradora para trasladarla.
 - **Nota: No traslade la aspiradora ni la arrastre jalando el cable.**

PRECAUCIÓN: Guarde la aspiradora en un lugar seco y fresco. Utilice solamente la manija de transporte para trasladar la aspiradora.

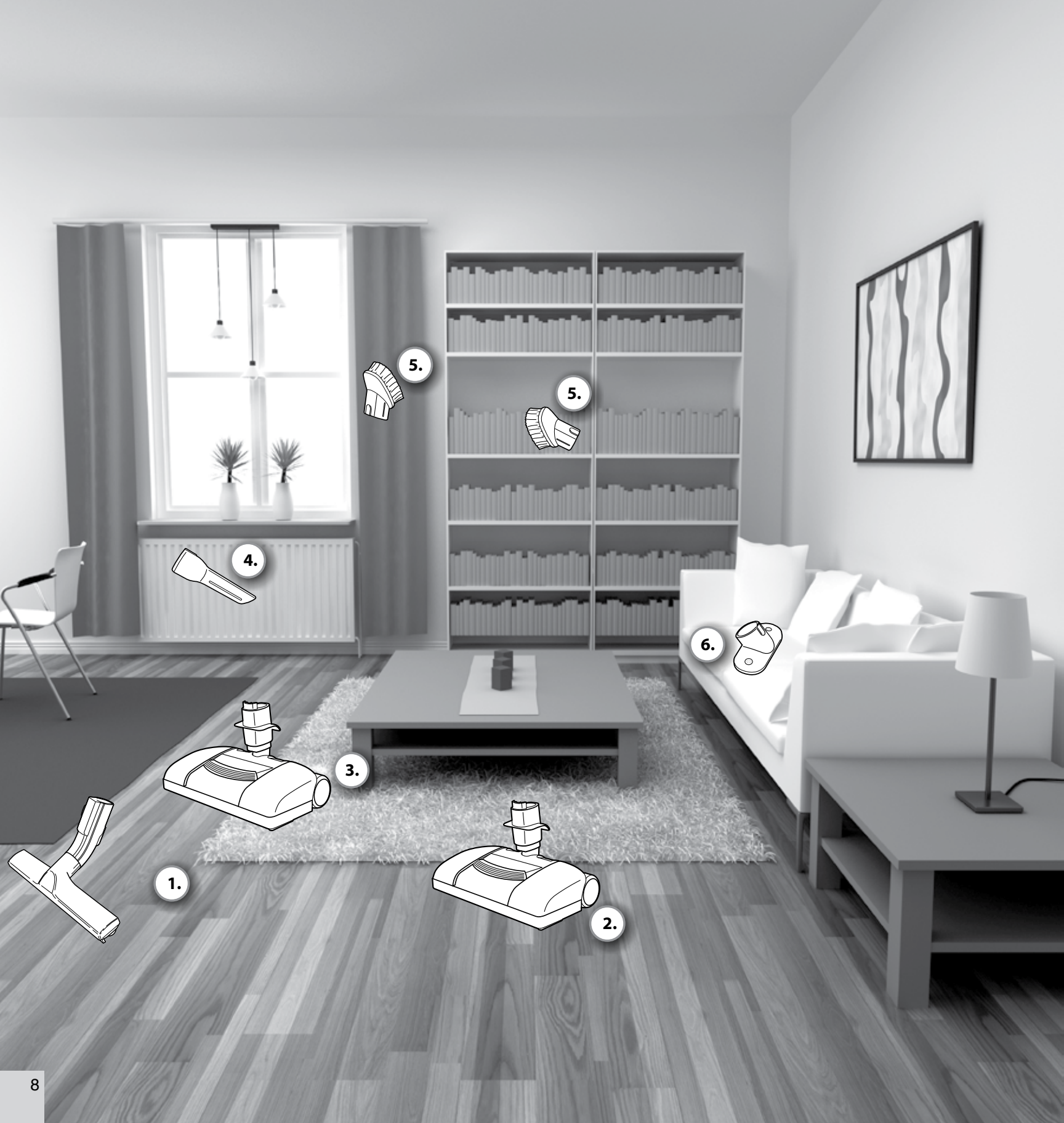

ENGLISH

GETTING THE BEST RESULTS

CAUTION: Use 'Brushroll OFF' setting for wood, tile, or other hard-surface floors. Do not use 'Brushroll ON' setting for hard-surface floors, as the brush roll could damage delicate surfaces.

Hard Floors : Use the bare floor brush (1).

Use the power nozzle (2). (*Brushroll OFF*)

Carpets : Use the power nozzle (3). (*Brushroll ON*)

Crevice, corners, etc.: Use the crevice tool (4).

Curtains, lightweight fabrics, etc.: Use the dusting brush (5). Reduce suction power if necessary.

Frames, bookshelves, etc.: Use the dusting brush (5).

Upholstered furniture: Use the upholstery tool (6).

FRANÇAIS

POUR OBTENIR LES MEILLEURS RÉSULTATS

ATTENTION: Utilisez le réglage de « plancher dur » pour le bois, les carreaux ou autres planchers durs. N'utilisez pas le réglage « *Brosse rotative marche* » pour les planchers durs, car le cylindre brosser pourrait endommager les surfaces délicates.

Grandes surfaces de sols nus: Utilisez la brosse à sol nu (1). Utilisez le suceur motorisé (2). (*Brosse rotative arrêté*)

Moquettes et sols: Utilisez le suceur motorisé (3). (*Brosse rotative marche*).

Fentes, coins, etc. : Utiliser le suceur plat (4)

Mobilier rembourré : Utiliser l'outil à tissus (5).

Rideaux, tissus légers, etc. : Utiliser la brosse à épousseter (5). Réduire la puissance d'aspiration s'il y a lieu.

Cadres, rayonnages, etc.: Utiliser la brosse à épousseter (6).

ESPAÑOL

CÓMO OBTENER LOS MEJORES RESULTADOS

PRECAUCIÓN: Para pisos alfombrados o para alfombras presione el interruptor en la opción 'Encendido del cepillo giratorio' para engranar el cepillo de rodillo. El cepillo de rodillo se ajusta automáticamente a la altura de la alfombra.

Áreas grandes de piso duro: Use el cepillo para piso duro (1). Utilice la boquilla de potencia (2). (apagado del cepillo giratorio)

Alfombras : Utilice la boquilla de potencia (3).

(*Encendido del cepillo giratorio*)

Hendiduras, esquinas, etc.: Utilice la boquilla para esquinas (4).

Muebles tapizados: Utilice la boquilla para tapizados (5)

Cortinas, tejidos delicados, etc.: Utilice el cepillo para quitar el polvo (5). Reduzca el poder de succión si fuera necesario.

Marcos, estanterías, etc.: Utilice el cepillo para quitar el polvo (6).

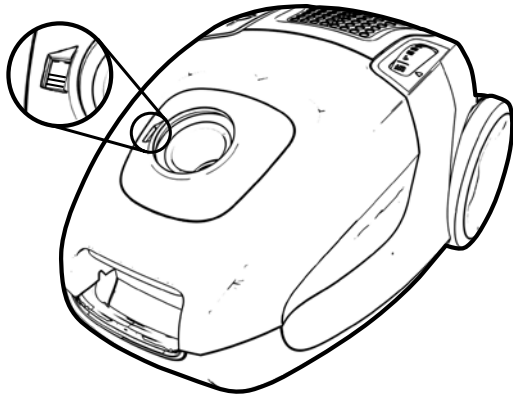

1.

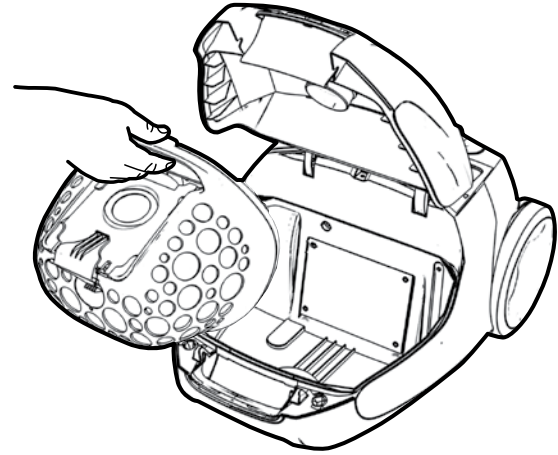

2.

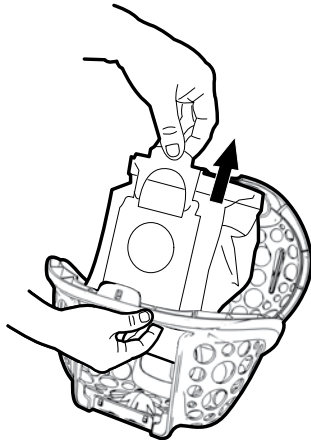

3.

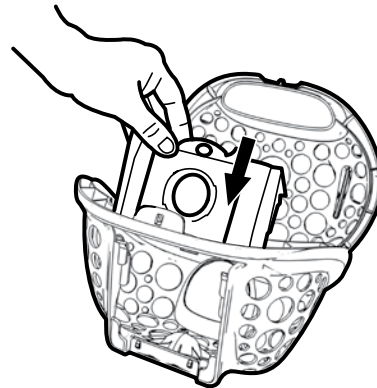

4.

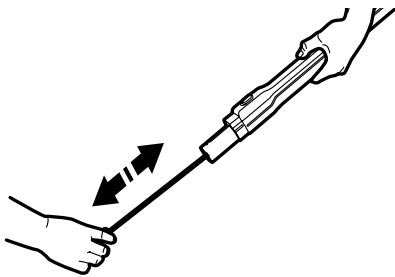

5.

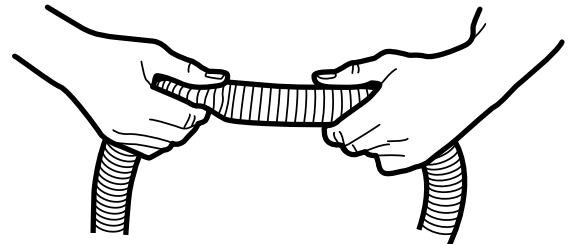

6.

ENGLISH

CAUTION: To reduce risk of injury, unplug before servicing. For service not described in this manual take to an Electrolux authorized service center for repair.

S-BAG® INDICATOR AND CHANGING THE S-BAG®

For peak performance the S-Bag® should be changed when full. The S-Bag® indicator window will fill red when full. The S-Bag® full indicator may also signify that the bag is blocked (occasionally caused by very fine dust) which will cause loss of suction and may result in overheating. If this occurs change the bag even if it is not full. To check the S-Bag® full indicator, the cleaner must be switched on.

REPLACING THE S-BAG®

1. The S-Bag® should be replaced when the indicator window is red. (Fig.1)
2. Open the front lid and lift out the Air Basket containing the S-Bag®. (Fig.2)
3. Open the Air Basket and lift out the S-Bag® by pulling the cardboard tab up. This automatically seals the S-Bag® and prevents dust and debris from leaking out. (Fig.3)
4. Insert a new S-Bag® by pushing the cardboard through the groove slots of the Air Basket, close the Air Basket lid, and put the Air Basket back into the cleaner. (Fig.4)

Note: Be sure to replace the S-Bag® each time after vacuuming carpet-cleaning powder. Be sure to use only Genuine Electrolux S-Bag®.

CAUTION: To reduce the risk of injury, unplug before servicing—the brushroll could suddenly restart.

THERMAL CUT OFF

The vacuum cleaner may automatically stop if there is a blockage in the nozzle, wands or hose and/or if the filter has become blocked. Disconnect the cord from the outlet and allow the vacuum cleaner to cool down for 20–30 minutes. Remove the blockage, and/or replace the dirty filter. Then restart the vacuum cleaner.

CLEANING THE WANDS AND HOSES

1. Use a suitable blunt implement to clear the wands and hose (Fig.5).
2. It may also be possible to remove an obstruction by squeezing it. (Fig.6). However, be careful in case the obstruction is caused by glass, needles, or sharp plastic caught in the hose assembly.

NOTE: The warranty does not cover any damage to the hose caused by cleaning it.

FRANÇAIS

ATTENTION : Pour réduire le danger de blessures, débranchez avant tout entretien. Pour un entretien non décrit dans ce mode d'emploi, apportez-le à un centre de service autorisé Electrolux pour le faire réparer.

INDICATEUR S-BAG™ ET REMPLACEMENT DU S-BAG®

Pour une performance de pointe, le S-Bag® doit être remplacé lorsqu'il est plein. La fenêtre de l'indicateur du S-Bag® deviendra rouge lorsqu'il est plein. L'indicateur du S-Bag® plein peut aussi indiquer que le sac est bloqué (causé à l'occasion par une très fine poussière), ce qui entraînera une perte d'aspiration et peut mener aussi à une surchauffe. Si ceci se produit, remplacez le sac même s'il n'est pas plein. Pour vérifier l'indicateur S-Bag® plein, l'aspirateur doit être en marche.

REEMPLACEMENT DU S-BAG®

1. Le S-Bag® devrait être remplacé lorsque la fenêtre de l'indicateur est rouge. (Fig.1)
2. Ouvrez le couvercle avant et sortez le panier à air contenant le S-Bag®. (Fig.2).
3. Ouvrez le panier à air et sortez le S-Bag® en relevant la languette de carton. Ceci scelle automatiquement le S-Bag® et empêche la poussière et les débris de sortir. (Fig.3)
4. Insérez un sac S-Bag® neuf en poussant le carton à travers les fentes rainurées du panier à air, refermez le couvercle du panier à air et remettez le panier à air dans l'aspirateur. (Fig.4)

Remarque : Assurez-vous de remplacer le sac S-Bag® chaque fois après avoir passé l'aspirateur sur une poudre de nettoyage de moquette. Assurez-vous d'utiliser seulement un sac S-Bag® Electrolux authentique.

ATTENTION : Pour réduire le danger de blessures, débranchez avant l'entretien – le rouleau-brosseur pourrait redémarrer soudainement.

COUPURE THERMIQUE

L'aspirateur pourrait s'arrêter automatiquement s'il y a un blocage dans le suceur, le tube, le tuyau ou si le filtre se bloque. Débranchez le cordon de la prise et laissez l'aspirateur refroidir pendant 20 à 30 minutes. Retirez le blocage, et/ ou remplacez le filtre sale. Redémarrez ensuite l'aspirateur.

NETTOYAGE DES TUBES ET TUYAUX

1. Utilisez un outil émoussé convenable pour nettoyer les tubes et le tuyau (Fig.5).
2. Vous pouvez peut-être retirer une obstruction en le pressant. (Fig.6). Soyez prudent en le faisant au cas où l'obstruction serait causée par du verre, des aiguilles, ou un plastique tranchant coincé dans l'assemblage du tuyau.

REMARQUE : La garantie ne couvre pas les dommages au tuyau causés par son nettoyage.

ESPAÑOL

PRECAUCIÓN: Para reducir el riesgo de sufrir lesiones, desenchufe la unidad antes de realizar algún servicio. Para obtener más información acerca de servicios que no estén descritos en este manual, lleve la unidad a un a un Centro de Servicio Autorizado de Electrolux para su reparación.

INDICADOR Y CAMBIO DE LA S-BAG®

Para lograr un rendimiento óptimo, la S-Bag® debe cambiarse cuando está llena. La ventana indicadora de la S-Bag® se pondrá de color rojo cuando la bolsa esté llena. Esto también puede significar que la bolsa S-Bag® está obstruida (ocasionalmente debido a la presencia de polvo muy fino), lo que causará una pérdida de succión y puede provocar recalentamiento. Si esto sucede, cambie la bolsa aunque no esté llena. Para controlar el indicador de la S-Bag®, la aspiradora debe estar encendida.

REEMPLAZO DE LA S-BAG®

1. La S-Bag® debe reemplazarse cuando la ventana indicadora esté roja (Fig. 1).
2. Abra la tapa frontal y levante la cesta de aire que contiene la S-Bag® (Fig. 2).
3. Abra la cesta de aire y retire la S-Bag® levantando las lengüetas de cartón. Este procedimiento sella automáticamente la S-Bag® y previene que el polvo y los residuos se dispersen (Fig. 3).
4. Para insertar una nueva S-Bag®, presione el cartón a través de las ranuras de la cesta de aire. Luego, cierre cesta de aire y colóquela nuevamente dentro de la aspiradora (Fig. 4).

Nota: Asegúrese de reemplazar la S-Bag® después de aspirar polvo de limpieza para alfombras. Utilice únicamente una S-Bag® original de Electrolux.

PRECAUCIÓN: Para reducir el riesgo de sufrir lesiones, desenchufe la unidad antes de realizar servicios: el cepillo motorizado podría encenderse repentinamente.

DE CORTE TÉRMICO

La aspiradora puede detenerse automáticamente si hay algún bloqueo en la boquilla, el tubo, la manguera o si el filtro está obstruido. Desconecte el cable del tomacorriente y deje que la aspiradora se enfríe durante 20 a 30 minutos. Quite la obstrucción o reemplace el filtro usado. Luego, vuelva a encender la aspiradora.

LIMPIEZA DE LOS TUBOS Y MANGUERAS

1. Utilice un instrumento contundente apropiado para limpiar los tubos y las mangueras (Fig. 5).
2. También se puede quitar una obstrucción haciendo presión sobre ella (Fig. 6). Sin embargo, se debe tener cuidado en caso de que la obstrucción haya sido producida por vidrio, agujas, o plástico filoso que haya quedado atrapado en el conjunto de la manguera.

NOTA: La garantía no cubre ningún daño a la manguera causado durante su limpieza.

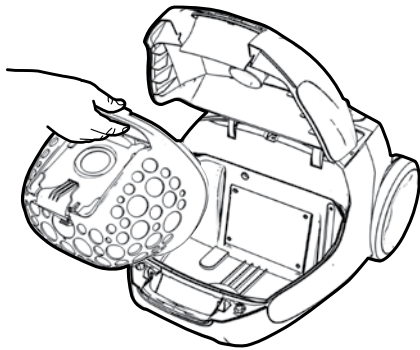

1.

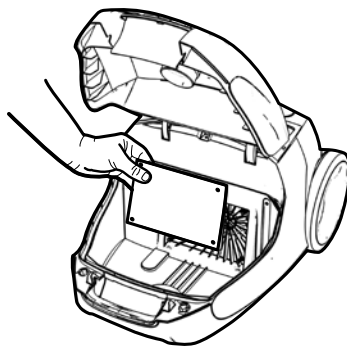

2.

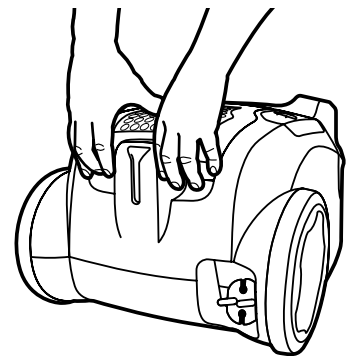

3.

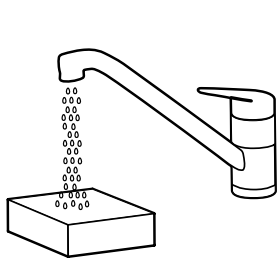

4.

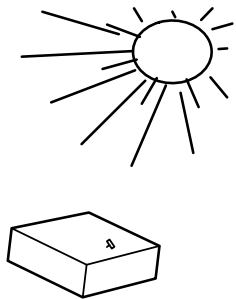

5.

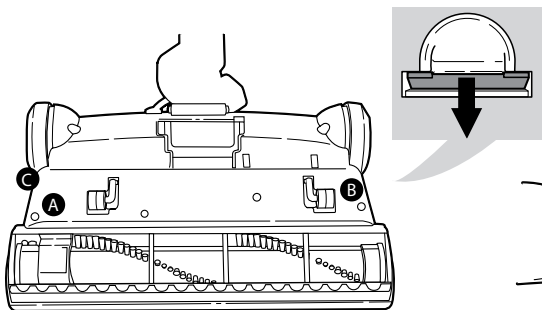

6.

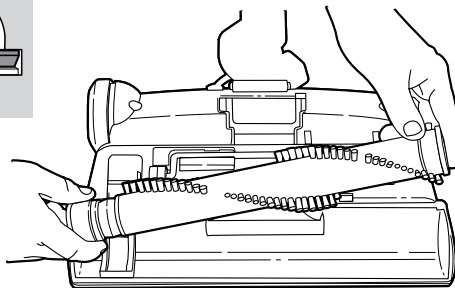

7.

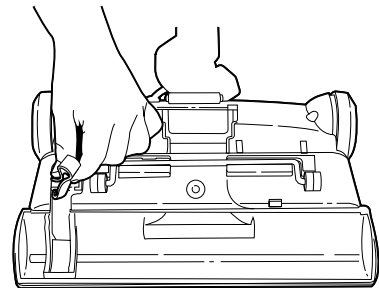

8.

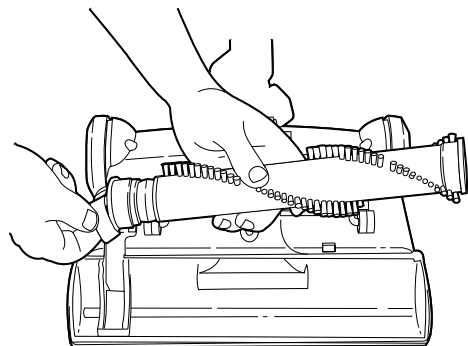

9.

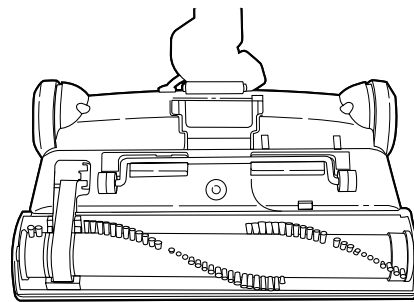

10.

CAUTION: Unplug the unit before servicing. For service not described in this manual, take to an Electrolux Authorized Service Center for repair.

REPLACEMENT OF THE MOTOR FILTER (REF. 2197012-01)

The motor filter should be cleaned and replaced with every 3rd replacement of the S-Bag®. Never operate the vacuum cleaner without the filter.

The dust bag must never be overfilled.

1. Open the front lid and lift out the Air Basket. (Fig.1)
2. Remove the filter, replace, and close the lid. (Fig.2)
3. Hold the container over the waste bin and empty it completely.

CLEANING THE WASHABLE HEPA FILTER (EL012)

1. Remove the filter cover by lifting the 2 tabs on the bottom of the filter cover. (Fig.3.) Remove the filter.
2. Rinse the Washable HEPA filter with lukewarm water, and tap to remove excess water. Let filter dry completely (Fig. 4), and replace filter and filter cover onto unit (Fig. 5).

Note: Never use cleaning agents to clean filter, and never put filters into dishwasher or washing machine.

CHANGING A NON-WASHABLE HEPA FILTER (S-filter)

1. Replace the HEPA filter every-3-4 months or when it's visibly dirty. Remove the filter cover by lifting the 2 tabs on the bottom of the filter cover. (Fig.3.) Remove the filter.
2. Replace new filter and filter cover onto unit (Fig. 5).

REPLACEMENT OF THE BELT (155555) AND CLEANING THE BRUSHROLL

CAUTION: Unplug the cleaner before replacing belt. Belt pulleys can become hot during normal use. To prevent burns, avoid touching the belt pulley when servicing the drive belt. Allow it to cool.

1. Flip power head on to hood, and remove brushroll cover by pulling up on the finger tabs (Fig.6A, 6B, 6C)
2. Lift out brushroll and remove any debris, and remove old belt (Fig. 7).
3. Place new belt around brushroll motor pulley. (Fig. 8)
4. Place other end of belt around brushroll, insert belt end of brushroll back into case, followed by the other end. (Fig. 9, 10)
5. Replace brushroll cover, and snap tabs into place

Note: Use only GENUINE ELECTROLUX belt 155555.

ATTENTION: Débranchez l'appareil avant de le réparer. Pour un entretien non décrit dans ce mode d'emploi apportez-le à un centre de service autorisé Electrolux pour le faire réparer.

REMPLACEMENT DU FILTRE DU MOTEUR (REF. 2197012-01)

Le filtre du moteur devrait être nettoyé et remplacé tous les 3^e remplacements du S-Bag®. N'utilisez jamais l'aspirateur sans filtre.

Le sac à poussière ne doit jamais être trop rempli.

1. Ouvrez le couvercle avant et sortez le panier à air. (Fig.1)
2. Retirez le filtre, remplacez et refermez le couvercle. (Fig.2)
3. Tenez le contenant au-dessus de la poubelle et videz-le complètement.

NETTOYER LE FILTRE HEPA LAVABLE (EL012)

1. Retirez le couvercle du filtre en relevant les 2 languettes au au bas du couvercle du filtre. (Fig. 3). Retirez le filtre.
2. Rincez le filtre HEPA lavable dans de l'eau tiède et tapotez-le pour retirer le surplus d'eau. Laissez bien sécher le filtre (Fig. 4), et reposez le filtre et le couvercle du filtre sur l'appareil (Fig 5).

Remarque : N'utilisez jamais d'agents nettoyants pour nettoyer le filtre, et ne mettez jamais les filtres dans le lave-vaisselle ou dans la laveuse.

REPLACER UN FILTRE HEPA NON LAVABLE (Filtre-S)

1. Remplacez le filtre HEPA tous-3-4 mois ou quand il est visiblement sale. Retirez le couvercle du filtre en relevant les 2 languettes au au bas du couvercle du filtre. (Fig. 3). Retirez le filtre.
2. Remettez le couvercle de nouveaux filtres et sur l'appareil (Fig. 5).

REMPLACEMENT DE LA COURROIE (155555) ET NETTOYAGE DU ROULEAU-BROSSEUR

ATTENTION: Débranchez l'aspirateur avant de remplacer la courroie. Les poulies de courroie peuvent devenir chaudes ou durant l'utilisation normale. Pour prévenir les brûlures, évitez de toucher la poulie pendant l'entretien de la courroie d'entraînement. Laissez-la refroidir.

1. Mettez la brosse électrique sur le capot et retirez le couvercle en relevant les rabats (Fig.6A, 6B, 6C)
2. Sortez le rouleau-brosseur et retirez tous débris ainsi que la vieille courroie (Fig. 7).
3. Placez la nouvelle courroie autour de la poulie du moteur de rouleau-brosseur.(Fig. 8)
4. Placez l'autre extrémité de la courroie autour du rouleau-brosseur, remettez l'extrémité de la courroie du rouleau-brosseur dans le boîtier, suivi de l'autre extrémité. (Fig. 9, 10)
5. Remplacez le couvercle du rouleau-brosseur et emboîtez les languettes

Remarque: Utilisez seulement une courroie AUTHENTIQUE ELECTROLUX 155555.

PRECAUCIÓN: Desenchufe la unidad antes de darle servicio. Para realizar servicios que no estén descritos en este manual, lleve la unidad a un Centro de Servicio Autorizado de Electrolux para su reparación.

REEMPLAZO DEL FILTRO DEL MOTOR (REF. 2197012-01)

El filtro del motor debe limpiarse y reemplazarse cada tres cambios de la bolsa S-Bag®. Nunca utilice la aspiradora sin el filtro.

La bolsa de polvo no debe ser nunca demasiado lleno

1. Abra la tapa frontal y levante la cesta de aire (Fig. 1)
2. Retire el filtro, coloque uno nuevo y cierre la tapa (Fig. 2).
3. Sostenga el recipiente sobre el cesto de basura y vacíelo completamente.

LIMPIEZA DEL FILTRO HEPA LAVABLE (EL012)

1. Para retirar la tapa protectora del filtro, levante las 2 lengüetas ubicadas en la parte inferior de la misma (Fig. 3). Retire el filtro.
2. Enjuague el filtro lavable HEPA con agua tibia del grifo y agítelo para quitar el exceso de agua. Deje secar bien el filtro (Fig. 4) y vuelva a colocar el filtro y la tapa protectora en la aspiradora.

Nota: No utilice agentes de limpieza para limpiar el filtro ni coloque los filtros en el lavaplatos ni en la lavadora de ropa.

CAMBIO DE UN FILTRO HEPA NO LAVABLE (Filtro S)

1. Reemplace el filtro HEPA cada-3-4 meses o cuando se vean sucias. Para retirar la tapa protectora del filtro, levante las 2 lengüetas ubicadas en la parte inferior de la misma (Fig. 3). Retire el filtro.
2. Vuelva a colocar nueva tapa del filtro y el filtro en la unidad (Fig. 5).

REEMPLAZO DE LA CORREA (155555) Y LIMPIEZA DEL CEPILLO MOTORIZADO

PRECAUCIÓN: Desenchufe la aspiradora antes de reemplazar la correa. Las poleas de la correa pueden calentarse con el uso normal. Para prevenir quemaduras, evite tocar las poleas de la correa cuando esté realizando servicios a la correa de transmisión. Deje que se enfríe.

1. Dé vuelta el cabezal motorizado sobre la cubierta y retire la cubierta levantando las lengüetas de mano (Fig. 6A, 6B, 6C).
2. Quite el cepillo motorizado, quite cualquier resto de suciedad y retire la correa usada (Fig. 7).
3. Coloque la correa nueva alrededor de la polea del motor del cepillo motorizado (Fig. 8).
4. Coloque el otro extremo de la correa alrededor del cepillo motorizado, insértelo en la base y luego inserte el otro extremo (Fig. 9, 10).
5. Vuelva a colocar la cubierta del cepillo y sujete las lengüetas en su lugar.

Nota: Utilice únicamente una correa ELECTROLUX ORIGINAL 155555.

ENGLISH

TROUBLESHOOTING AND CONSUMER INFORMATION

CAUTION: To reduce the risk of injury, unplug before servicing.

TROUBLESHOOTING

The vacuum cleaner does not start

- 1 Check that the cord is connected to the outlet.
- 2 Check that the plug and cord are not damaged.
- 3 Check for a blown fuse or tripped circuit breaker.

The brushroll stops spinning

- 1 Turn off power.
- 2 Remove any obstructing objects from the brushroll.
- 3 Turn power back on.

The vacuum suddenly stops working

- 1 Turn off power.
- 2 Unplug power cord from wall.
- 3 Check for blocked filters.
- 4 Check hose, tube and nozzles for obstruction.
- 5 Replace filter or remove air path obstruction.
- 6 Allow 30 minutes for motor to cool before powering on.

Water has entered the vacuum cleaner

It will be necessary to replace the motor at an authorized Electrolux service center. Damage to the motor caused by the penetration of water is not covered by the warranty.

If you can't find accessories for your Electrolux vacuum cleaner, please visit our website at [www.electroluxusa.com\(USA\)](http://www.electroluxusa.com(USA)), www.electroluxca.com (Canada) or call **1 800 896-9756**.

ENGLISH

THE ELECTROLUX LIMITED WARRANTY

Your Electrolux cleaner is warranted to be free from all defects in material and workmanship in normal household use for a period of five years. The warranty is granted only to the original purchaser and members of his or her immediate household. The warranty is subject to the following provisions.

This warranty does not cover parts of the cleaner that require replacement under normal use, such as disposable dust bags, fans, filters, drive belts, light bulbs, brushroll bristles, impellers and cleaning. Any damages or malfunctions caused by negligence, abuse, or use not in accordance with the Owner's Guide are not covered by this warranty. Likewise, any defects or damages caused by unauthorized service or the use of other than Genuine Electrolux parts is not covered.

Electrolux will, at its option, repair or replace a defective cleaner or cleaner part that is covered by this warranty. As a matter of warranty policy, **Electrolux will not refund the consumer's purchase price.**

To register your warranty, please visit www.electroluxusa.com (USA), www.electroluxca.com (Canada) or fill out and return the attached warranty registration card.

To obtain warranty service you must return the defective cleaner or cleaner parts along with proof of purchase to any Electrolux Authorized Warranty Station. For the location of the nearest Electrolux Authorized Warranty Station or for service information in the United States or Canada, please telephone toll free:

1-800-896-9756

You may also visit us online at

www.electroluxusa.com (USA) or www.electroluxca.com (Canada)

FURTHER LIMITATIONS AND EXCLUSIONS ARE AS FOLLOWS:

Any warranty that may be implied in connection with your purchase or use of the cleaner, including any warranty of Merchantability or any warranty for Fitness For A Particular Purpose is limited to the duration of this warranty. Some states do not allow limitations on how long an implied warranty lasts, so the above limitations may not apply to you.

Your relief for the breach of this warranty is limited to the relief expressly provided above. In no event shall Electrolux be liable for any consequential or incidental damages you may incur in connection with your purchase or use of the cleaner. Some states do not allow the exclusion or limitation of incidental or consequential damages, so the above limitation or exclusion may not apply to you.

This warranty gives you specific legal rights. You may also have other rights which vary by state.

REGISTRATION

Please register your new Electrolux home care product electronically by visiting www.electroluxusa.com (USA) or www.electroluxca.com (Canada) or use the included registration card. Registering your new Electrolux product entitles you to the most up-to-date Electrolux product warranty and promotion information.

FRANÇAIS

DÉPANNAGE ET INFORMATION DES CONSOMMATEURS

ATTENTION: Pour réduire le danger de blessures, débranchez avant l'entretien

DÉPANNAGE

L'aspirateur ne démarre pas :

- 1 Vérifiez que le cordon est bien inséré dans la prise.
- 2 Vérifiez que la prise et le cordon ne sont pas endommagés.
- 3 Vérifiez s'il y a un fusible grillé ou un disjoncteur déclenché.

Le rouleau-brosseur cesse de tourner.

- 1 Coupez le courant.
- 2 Retirez tous les objets qui obstruent le rouleau-brosseur.
- 3 Remettez le courant.

L'aspirateur cesse de fonctionner soudainement

- 1 Coupez le courant.
- 2 Débranchez le cordon de la prise murale.
- 3 Vérifiez si les filtres sont bouchés.
- 4 Vérifiez le tuyau, le tube et les suceurs pour tout signe d'obstruction.
- 5 Remplacez le filtre et retirez l'obstruction du passage d'air.
- 6 Allouez 30 minutes pour que le moteur refroidisse avant de le mettre en marche.

De l'eau est entrée dans l'aspirateur

Il faudra faire remplacer le moteur dans un centre de service autorisé Electrolux. Un dommage au moteur causé par la pénétration de l'eau n'est pas couvert par la garantie. Si vous ne pouvez pas trouver d'accessoires pour votre aspirateur Electrolux, veuillez visiter notre site Web à [www.electroluxusa.com\(É.-U.\)](http://www.electroluxusa.com(É.-U.)), www.electroluxca.com (Canada) ou appelez le **1 800 800-8976**.

ESPAÑOL

SOLUCIÓN DE PROBLEMAS E INFORMACIÓN PARA EL CONSUMIDOR

PRECAUCIÓN: Para reducir el riesgo de sufrir lesiones, desenchufe la unidad antes de darle servicio.

SOLUCIÓN DE PROBLEMAS

La aspiradora no enciende

- 1 Verifique que el cable esté conectado al tomacorriente.
- 2 Verifique que ni el enchufe ni el cable estén dañados.
- 3 Verifique si se quemó el fusible o se disparó el disyuntor.

El cepillo motorizado no gira.

- 1 Apague el equipo.
- 2 Quite cualquier objeto que pueda estar obstruyendo el cepillo.
- 3 Encienda el equipo.

La aspiradora deja de funcionar repentinamente

- 1 Apague el equipo.
- 2 Desconecte el cable de alimentación del tomacorriente.
- 3 Verifique si hay filtros obstruidos.
- 4 Verifique si hay obstrucciones en la manguera, el tubo o las boquillas.
- 5 Reemplace el filtro o elimine la obstrucción de la trayectoria del aire.
- 6 Deje enfriar el motor durante 30 minutos antes de encender nuevamente.

Ha ingresado agua en la aspiradora

Será necesario reemplazar el motor en un centro de servicio autorizado de Electrolux. Los daños producidos al motor causados por la entrada de agua no están cubiertos por la garantía. Si no puede encontrar accesorios para su aspiradora Electrolux, visite nuestro sitio Web en www.electroluxusa.com (EE. UU.), www.electroluxca.com (Canadá) o llame al **1 800 800-8976**.

FRANÇAIS

GARANTIE LIMITÉE ELECTROLUX

Votre aspirateur Electrolux est garanti libre de tous défauts de matériaux et de fabrication pendant cinq ans pour une utilisation résidentielle normale. La garantie n'est accordée qu'à l'acheteur original et aux membres de son ménage immédiat. La garantie est sujette aux dispositions suivantes.

Cette garantie ne couvre pas les pièces de l'aspirateur qui exigent un remplacement sous un usage normal tel que sacs à poussière jetables, ventilateurs, filtres, courroies d'entraînement, ampoules, soies du cylindre brossier, impulseurs et nettoyage. Les dommages ou mauvais fonctionnements causés par la négligence, l'abus et l'utilisation non conforme au Guide du propriétaire ne sont pas couverts par cette garantie. De même, les défauts ou dommages causés par un service non autorisé ou l'utilisation de pièces autres que les pièces authentiques Electrolux ne sont pas couverts.

Electrolux réparera ou remplacera à son gré un aspirateur ou une pièce de l'aspirateur qui serait défectueux et qui est couvert par la présente garantie. **En vertu de la politique de garantie, Electrolux ne remboursera pas le prix d'achat au consommateur.**

Pour enregistrer votre garantie veuillez consulter www.electroluxca.com ou remplir et retourner la carte d'enregistrement de la garantie ci-jointe.

Pour obtenir le service sous garantie, vous devez retourner l'aspirateur ou la pièce d'aspirateur défectueux avec une preuve d'achat à l'un des postes de garantie autorisée Electrolux. Pour connaître le site du poste de garantie autorisée Electrolux le plus proche ou pour obtenir des renseignements sur le service aux États-Unis ou au Canada, veuillez composer le numéro sans frais :

1-800-896-9756

Vous pouvez aussi nous visiter en ligne à

www.electroluxusa.com (É.-U.) ou www.electroluxca.com (Canada)

D'AUTRES RESTRICTIONS ET EXCLUSIONS :

Toute garantie qui pourrait être implicite par rapport à votre achat ou à votre utilisation de l'aspirateur, incluant toute garantie de qualité marchande ou toute garantie d'aptitude à un emploi particulier se limite à la durée de cette garantie. Certains états ne permettent pas de limitations quant à la durée d'une garantie implicite, alors il se peut que les limitations précédentes ne s'appliquent pas dans votre cas.

Votre recours contre toute infraction de cette garantie se limite au recours indiqué clairement précédemment. Dans aucun cas, Electrolux ne pourra être tenue responsable de tous dommages consécutifs ou indirects que vous pourriez subir par rapport à votre achat ou votre utilisation de l'aspirateur. Certaines juridictions ne permettent pas d'exclusions ou de limitations de garanties consécutives, alors il se peut que les limitations ou les exclusions précédentes ne s'appliquent pas dans votre cas.

Cette garantie vous donne des droits légaux précis. Vous pourriez aussi avoir d'autres droits qui varient d'une juridiction à l'autre.

INSCRIPTION

Veuillez inscrire électroniquement votre nouveau produit d'entretien résidentiel Electrolux en visitant www.electroluxusa.com (aux É.-U.) ou www.electroluxca.com (au Canada) ou utilisez la carte d'inscription ci-jointe. Inscrire votre nouveau produit Electrolux vous donne droit à l'information la plus récente sur les promotions et la garantie des produits Electrolux.

ESPAÑOL

GARANTÍA LIMITADA DE ELECTROLUX

Se garantiza que su limpiador Electrolux no posee defectos en sus materiales ni mano de obra para el uso normal en el hogar durante un período de cinco años. La garantía se otorga únicamente al comprador original y a los miembros de su hogar. La garantía está sujeta a las siguientes disposiciones.

La presente garantía no cubre las partes del limpiador que deban reemplazarse en condiciones de uso normal, como, por ejemplo, bolsas desechables, ventiladores, filtros, correas de transmisión, focos, cerdas de cepillos, propulsores y limpieza. Esta garantía no cubre los daños o el mal funcionamiento causados por negligencia, uso excesivo o uso en contrario a la Guía del usuario. Además, tampoco cubre los defectos o daños causados por el servicio técnico no autorizado o el uso de partes que no sean originales de Electrolux.

Electrolux podrá optar por reparar o reemplazar los limpiadores defectuosos o sus partes cubiertas por esta garantía. **Como parte de la política de garantía, Electrolux no reembolsará el precio de compra del cliente.**

Para registrar su garantía, por favor visite www.electroluxusa.com o complete y devuelva la tarjeta de registro de la garantía que se adjunta.

A fin de obtener servicio técnico de garantía, debe devolver el limpiador o sus partes defectuosas junto con un comprobante de compra en cualquier Estación autorizada de garantía de Electrolux. Para averiguar cuál es la Estación autorizada de garantía de Electrolux más cercana o para obtener información sobre el servicio en los Estados Unidos o Canadá, llame gratis al:

1-800-896-9756

También puede visitarnos en el sitio Web

www.electroluxusa.com (EE. UU.) o www.electroluxca.com (Canadá)

OTRAS LIMITACIONES Y EXCLUSIONES

Las garantías que puedan ser tácitas en relación con su compra o el uso del limpiador, incluidas las garantías de aptitud para la venta u otra garantía de aptitud para usos específicos están limitadas a la duración de la presente garantía. Algunos estados no permiten limitaciones respecto de la duración de una garantía, por lo tanto, es posible que las limitaciones mencionadas no sean aplicables en su caso.

La compensación por el incumplimiento de la presente garantía está limitada a la compensación expresamente dispuesta más arriba. Electrolux no será responsable en ningún caso por el pago de indemnización por daños indirectos o incidentales que la compra o el uso del limpiador puedan ocasionarle. Algunos estados no permiten exclusiones o limitaciones a la indemnización por daños indirectos o incidentales, por lo tanto, es posible que la limitación o exclusión mencionada más arriba no sea aplicable en su caso.

Esta garantía le otorga derechos legales específicos. También puede tener otros derechos que varían según el estado.

REGISTRO

Registre su nuevo producto Electrolux para el hogar por vía electrónica en www.electroluxusa.com (EE. UU.) o www.electroluxca.com (Canadá) o use la tarjeta de registro incluida. Al registrar su nuevo producto Electrolux, tendrá derecho a poseer la garantía más actualizada de Electrolux e información promocional.



RECYCLED MATERIAL

Some of our best vacuum cleaners are made from garbage.

Plastic is a material with many advantages. It is used in an enormous range of products, from paper clips to airplanes. But when plastic ends up in the wrong place it becomes an environmental hazard. Plastic is durable and degrades very slowly. The best way to stop adding to this problem is to use less plastic and recycle as much as we are able.

More than half the plastic content in Electrolux Green vacuum cleaners are made from post-consumer recycled plastic. This is accomplished from a unique process that sorts and purifies landfill plastics, making them suitable for high quality injection molding once again. Every Electrolux Green cleaner saves up to a half gallon of crude oil and 20 gallons of water (depending on the model) during the manufacturing process. 90% less energy is needed to produce the parts compared to making them from virgin plastics.

EVEN THE BAG IS GREEN

If you have a model using bags, you can act green even when buying the bag. The s-bag[®] Green ensures an even level of high performance by the vacuum cleaner, while the environmental impact is radically reduced. The bag is made from corn and uses up to 65% less petroleum and contributes 68% less greenhouse gases to the atmosphere than traditional plastic materials.

Green Fact: Electrolux Green vacuum cleaners save up to a half gallon of crude oil and 20 gallons of water (depending on the model) during the manufacturing process. 90% less energy is needed to produce the parts compared to making them from virgin plastic.