



SAMSUNG

CLOTHES DRYER

Technical Information

IMPORTANT SAFETY NOTICE – “For Technicians only” This service data sheet is intended for use by persons having electrical, electronic, and mechanical experience and knowledge at a level generally considered acceptable in the appliance repair trade. Any attempt to repair a major appliance may result in personal injury and property damage. The manufacturer or seller cannot be responsible, nor assume any liability for injury or damage of any kind arising from the use of this data sheet.

- Due to possibility of personal injury or property damage, always contact an authorized technician for servicing or repair of this unit.
- Refer to Service Manual (DV56H9000E(G)*) for detailed installation, operating, testing, troubleshooting, and disassembly instructions.

⚠ CAUTION

All safety information must be followed as provided in Service Manual of DV56H9000E(G)*.

⚠ WARNING

To avoid risk of electrical shock, personal injury or death, disconnect power to dryer before servicing, unless testing requires power.

800-570-3355

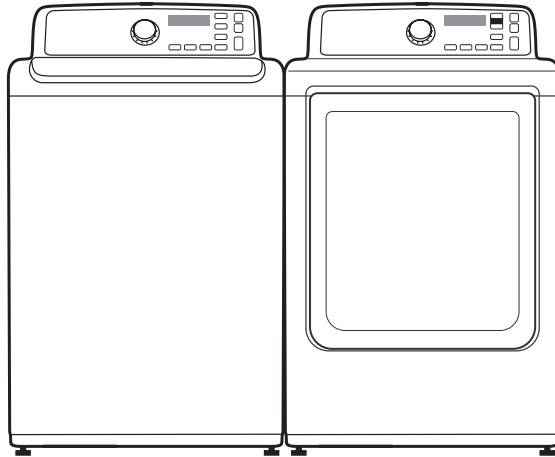

Code No. : DC68-03171F_EN

ALIGNMENT AND ADJUSTMENTS

WARNING

To avoid risk of electrical shock, personal injury or death, disconnect power to dryer before servicing, unless testing requires power.

ERROR ITEMS AND DIAGNOSTIC CODES

When an error occurs, the dryer will sound an error tone for 5 seconds and show one of the following Error Codes in its display continuously.

Error Display	Trigger	Action Taken
tE	The Thermistor resistance is very low or high.	Check for: - Clogged lint screen. - Restricted vent system. - Check Thermistor resistance.
dE	Dryer running with door open.	Check for: - Close the door and run the dryer. - Check for loose or open wire terminals in Door Sensing circuit.
dF	Invalid door condition.	Check for: - Loose or open wire terminals in Door Sense circuit.
be2	Key on display panel in invalid state.	Check for: - Check if display PCB circuit has short.
FE	Invalid power source frequency.	Check for: - Not using regular power source frequency. - Faulty power frequency sense circuit.
9E1	Electronic control problem. (Over Voltage Error)	Check for: - Check PCB and Wire harness. - Check Power supply.
AE	Electronic Control Problem. (Communication Error)	Check for: - Check PCB and Wire harness. - Replace PCB.
EEE	Invalid state of Eeprom communication.	Check for : - PCB with Eeprom circuit.
HE	Invalid heating Temp in running the dryer.	Call customer service.

ALIGNMENT AND ADJUSTMENTS

WARNING

To avoid risk of electrical shock, personal injury or death, disconnect power to dryer before servicing, unless testing requires power.

TEST MODE

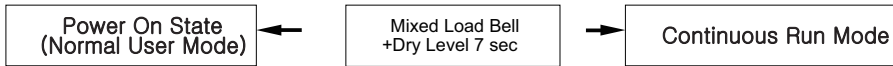

Continuous Run Mode:

1. Press Mixed Load Bell + Dry Level for 7 sec during Power On State (Normal User Mode).
2. Once in Continuous Run Mode, displays "CC" for 1 sec and the number of Cycle for 1 sec and the remaining time for 1 sec in turns.
3. The previous cycle will restart during Continuous Run Mode until the mode is deactivated.
4. During Continuous Run Mode, press Mixed Load Bell + Dry Level for 7 seconds to return to normal user mode.

Service Mode

Definition of Service Mode

- Dryer must be on before Service Mode can be entered.
- Upon entry into Service Mode, the Sensor Bar Touch Data will be shown (Default Service Mode).

How to Enter:

- To enter Service Mode, press Mixed Load Bell and Temp Keys for 3 seconds, until dryer beeps.
- Press Mixed Load Bell + Temp Keys for 3 seconds in Service mode to return Normal mode.
- Even though entering Service mode, the operating cycle will not be influenced.

Sensor Bar Touch Data Mode

Definition of Sensor Bar Touch Data Mode:

- This action will put the dryer into sensor bar touch data mode.
- Dryer will display Sensor Bar data. This mode is the default initial service mode.

How to Enter:

- With Power On, press Mixed Load Bell and Temp Keys for 3 seconds.

Cycle Count Mode

Definition of Cycle Count Mode:

- This mode displays the total number of cycles the dryer has performed.

How to Enter:

- To enter cycle count mode, press the Mixed Load Bell in Service Mode.

Software Version Mode

Definition of Software Version Mode:

- Displays the software version.

How to Enter:

- In Service Mode, press Temp until the dryer beeps.
Software version example: In case of "U0 05", U0 means major version "U0" 05 means minor version "05".
- Press the Temp Key in the Software Version mode to return to Service Mode.

ALIGNMENT AND ADJUSTMENTS

WARNING

To avoid risk of electrical shock, personal injury or death, disconnect power to dryer before servicing, unless testing requires power.

Data Display Mode

Definition of Temperature Display Mode:

- Display Mode 0 : Temperature data (Celsius)
- Display Mode 1 : Average Touch Sensor data for 1 minute
- Display Mode 2 : Average Temperature (Celsius) data for 1 minute

How to Enter:

- With Power On, press AdjustUp Key + AdjustDown Key for 7 seconds until the dryer beeps.
- If no keys are pressed for 5 minutes, Data Display Mode will terminate.
- Press the AdjustUp Key to increase the Display Mode ID.
- Press the AdjustDown Key to decrease the Display Mode ID.

• Converting °C → °F

Celsius(°C)	-30	-10	10	30	50	70
Fahrenheit(°F)	-22	14	50	86	122	158

$$F = 9/5C + 32$$

System Check Mode

Definition of System Check Mode:



- "02" will display.
- System Check Mode (02 mode) Progress Function Performed Start/Pause
Motor (CW) Relay On → Heater Relay On → Heater Relay Off, Motor (CW) Relay Off

How to Enter:

- While in Power Off, press the Dry Level + Power keys simultaneously to put the dryer into the System Check mode.

ALIGNMENT AND ADJUSTMENTS

WARNING

To avoid risk of electrical shock, personal injury or death, disconnect power to dryer before servicing, unless testing requires power.

TROUBLE DIAGNOSIS

- The information below is designed to help you arrive at an exact trouble diagnosis and suitable repair.

Caution for the Repair and Replacement

Please follow below instruction to diagnose the problem and determine which, if any, parts need to be replaced.

- 1) As some electronic components can be damaged by static electricity from the resin part of dryer or from a human body, make sure you remove the potential for static discharge by grounding yourself or by contacting the power supply plug before you work on the PCB.

POWER SUPPLY PLUG

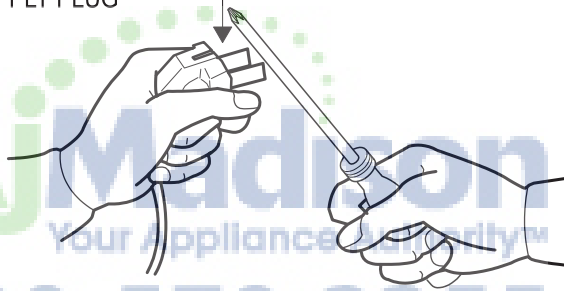

- 2) The P.C.B. assembly is designed to be durable and trouble-free. Do not replace the P.C.B assembly unless your diagnosis identifies the P.C.B assembly as the cause of the problem. Follow the trouble diagnosis procedure when the micom is not operating normally to ensure you replace the correct parts.

TROUBLE SHOOTING

WARNING

To avoid risk of electrical shock, personal injury or death, disconnect power to dryer before servicing, unless testing requires power.

No	Problem	What To Check or Do
1	Will Not Start or Run	<ul style="list-style-type: none"> • Confirm all wires are hooked up to their corresponding terminals. • Confirm dryer is plugged in. • Check for blown fuse or circuit breaker. • If door switch functional...door closed. Check for error code 3 (See Table for code definition). • Check if Start/Pause rotary selector dial functional. • Check if Control Board operational. • Check if belt off or broken and Belt Cut-off Switch operates. • Check if drive motor functional. • Check motor winding resistance: 2.88ohms between pin #3 and 4, 3.5ohms between pin #4 and 5.
2	Motor runs/ tumbler will not turn	<ul style="list-style-type: none"> • Check if belt off or broken/damaged. • Check if idler tension spring too weak or stretched. • Check if idler pulley jammed or stuck.
3	Runs a few minutes and then stops	<ul style="list-style-type: none"> • Check for lint buildup around drive motor. • Check if low voltage present. • Check if blower impeller blocked in blower housing. • Check if drive motor - start switch contacts stuck closed.
4	Blows fuses or trips circuit breaker	<ul style="list-style-type: none"> - Is the belt connected well? - Is the winding of the motor continuous? (Rötor winding, stator winding, generator) - Is the motor protector normal? • If there are no problems with the items above, the PCB assembly is defective. Replace it.
5	Blows fuses or trips circuit breaker (Gas Model)	<ul style="list-style-type: none"> • During ignition, the dryer will draw X amps. With the burner ON, the dryer will draw X amps. If the dryer is drawing amperages above this, then suspect the house wiring, fuse box, or circuit breaker is at fault. • Igniter harness loose and shorted to base. • Incorrect wiring or wire shorted to ground. • Drive motor winding shorting to ground.
6	Will not heat (motor runs)	<p>Open heating element. Check if:</p> <ul style="list-style-type: none"> • Hi-Limit trips easily or is open. • Regulating thermostat trips easily or is open. • Membrane switch open. • Check Thermistor.
7	Will Not Dry Gas Model Poor Gas Ignition	<p>When the dryer is operated on a heat setting, the igniter should be energized and burner should fire within 45 seconds at 120 VAC. The failure of a component in this system will usually be indicated by one of three symptoms:</p>

TROUBLE SHOOTING

WARNING

To avoid risk of electrical shock, personal injury or death, disconnect power to dryer before servicing, unless testing requires power.

No	Problem	What To Check or Do
8	The igniter does not glow	<p>If the igniter does not heat up, remove power and, using an ohmmeter, check the following:</p> <ul style="list-style-type: none"> • Open flame sensor • Open igniter • Shorted booster coil • Open wiring • Bad motor switch (Neutral supply) • No power from control (L1 supply)
9	Igniter glows - No gas ignition	<p>If the igniter heats up, but the main burner flame does not ignite, remove power and, using an ohmmeter, check the following:</p> <ul style="list-style-type: none"> • Open secondary coil • Open holding coil • Open wire harness • Stuck flame sensor (Stuck closed)
10	The gas is ignited but the flame goes out	<p>If a normal ignition takes place and after a short while the flame goes out, check for the following:</p> <ul style="list-style-type: none"> • Radiant sensor contacts opening prematurely. • Weak gas valve coil may open when stressed by higher Temps. • Weak Hi-Limit • Poor venting • Bad drum seals
11	Improper drying, clothes wrinkled, Rough texture, long dry time.	<ul style="list-style-type: none"> • Lint filter is not clean. • Restriction in exhaust. • Outside exhaust hood damper door stuck closed. • Exhaust too long, too many elbows, flex ductwork installed. • Poor intake air available for the dryer. • Incorrect tumbler speed. Tumbler belt slipping. • Blower impeller bound; check for foreign material in blower area. • Customer overloading dryer. • Check clothing labels for fabric content and cycle selected. • Clothes too wet due to insufficient spin out by washer.
12	Noisy and/Or Vibration	<ul style="list-style-type: none"> • Thumping: Check for loose tumbler baffle, rear tumbler roller(s) worn or misaligned, out-of-round tumbler or high weld seam on tumbler. • Ticking: Check for loose wire harness or object caught in blower wheel area. • Scraping: Check for front or rear bulkhead felt seal out of position or worn tumbler front bearings. • Roaring: Check for blower wheel rubbing on blower housing or bad motor bearings. • Popping or squealing sound: Check for a sticky or frayed belt.

TROUBLE SHOOTING

WARNING

To avoid risk of electrical shock, personal injury or death, disconnect power to dryer before servicing, unless testing requires power.

COMPONENT TESTING PROCEDURES

Component Electrical Testing (with ohmmeter)

- Thermistor resistance 10K Ω @ 25°C 77°F
- Thermostat 1 resistance < 1 Ω



Terminal : "COM" - "NC" (1-3) : $\infty \Omega$

Terminal : "COM" - "NO" (1-2) < 1 Ω

- Belt Cut-off S/W

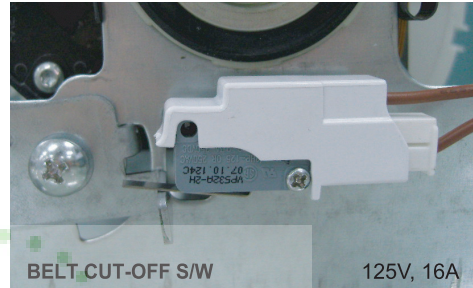

- Thermostat 3 resistance < 1 Ω
- If resistance is infinity, replace thermostat 3.
- Thermostat 2 resistance < 1 Ω
- If resistance is infinity, replace thermostat 2.
- Heater resistance 13 Ω (PIN 2-3)
Heater resistance 34 Ω (PIN 1-2)
- If resistance is infinity, replace Heater.

- Lever open: Resistance value < 1 Ω
- Lever push: Resistance value : $\infty \Omega$

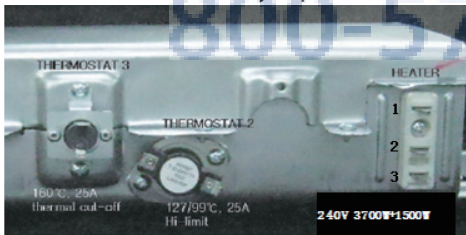

Function	1M	2M	3M	5M	6M
Start			●————●		
Run	●————●			●————●	

- Measure resistance of the following terminal

1) Door switch : Off

Terminal : "COM" - "NC" (1-3) : < 1 Ω

Terminal : "COM" - "NO" (1-2) : $\infty \Omega$

2) Door switch : On



- Motor (Electronic & GAS)

Contacts

- = Contact closed

Centrifugal Switch (Motor)

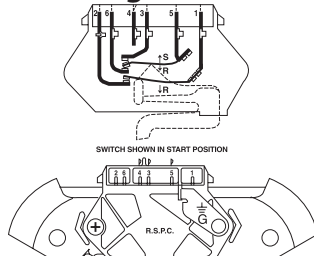

2.0 Ω between Pin# 3 and 4

2.3 Ω between Pin# 4 and 5

TROUBLE SHOOTING

WARNING

To avoid risk of electrical shock, personal injury or death, disconnect power to dryer before servicing, unless testing requires power.

GAS MODEL

Radiant Sensor(10RS)

Resistance value $< 1 \Omega$

If resistance is infinite, replace Radiant sensor

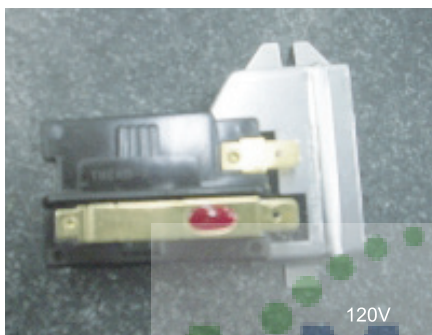

Gas Valve(25M01A)

Valve 1-2 : Resistance value about 1.2K Ω

Valve 1-3 : Resistance value about 0.5K Ω

Valve 4-5 : Resistance value about 1.2K Ω

If resistance is infinity, replace Valve



Igniter(101D)

Resistance value 40~400 Ω

If resistance is infinite, replace Igniter



Thermostat (60T21 Hi-Limit)230F-50F

Resistance value $< 1 \Omega$

If resistance is infinity, replace Thermostat



TROUBLE SHOOTING

WARNING

To avoid risk of electrical shock, personal injury or death, disconnect power to dryer before servicing, unless testing requires power.

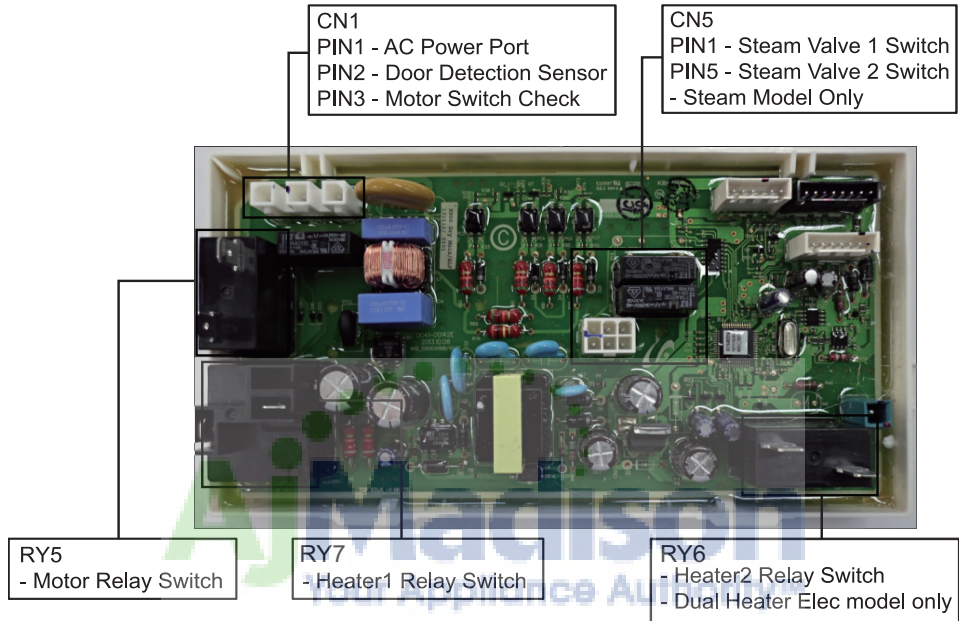

800-570-3355

Sensor Bars & temperature sensor check

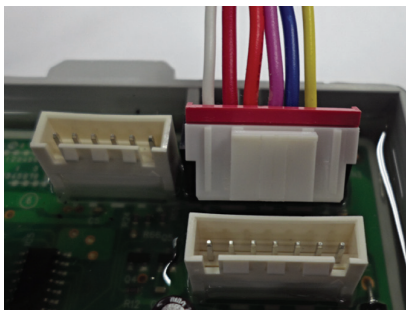

CN4

Sensor Bars - Disconnect harness and test Pink wire Pin 4 to Orange wire Pin 5.
 Approx $\infty \Omega$ without laundry
 Approx $190\Omega \pm 10\%$ with wet clothes

Cycling Thermistor 1 - Disconnect harness and test Blue wire Pin 3 to Red wire Pin 6.
 Approx $10\text{ K}\Omega$ at $25^\circ\text{C}/77^\circ\text{F}$

Vent Thermistor 2 (Vent sensor model only)
 - Disconnect harness and test Yellow wire Pin 2 to White wire Pin 7.
 Approx $238.23\text{ K}\Omega$ at $25^\circ\text{C}/77^\circ\text{F}$

TROUBLE SHOOTING

WARNING

To avoid risk of electrical shock, personal injury or death, disconnect power to dryer before servicing, unless testing requires power.

3-WIRE system connections

- A.** External ground connector
- B.** Neutral grounding wire (green/yellow)
- C.** Center silver-colored terminal block screw
- D.** Neutral wire (white or center wire)
- E.** $\frac{3}{4}$ " (1.9 cm) UL-listed strain relief

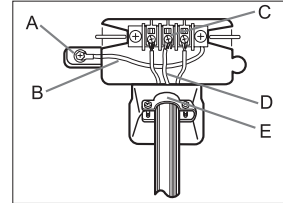

1. Loosen or remove the center terminal block screw.
2. Connect the neutral wire (white or center wire) of the power cord to the center, silver-colored terminal screw of the terminal block. Tighten screw.
3. Connect the other wires to outer terminal block screws. Tighten screws.
4. Tighten the strain relief screws.
5. Insert the tab of the terminal block cover into your Dryer's rear panel slot. Secure the cover with a hold-down screw.

If converting from a 4-wire electrical system to a 3-wire, the ground strap must be reconnected to the terminal block support to ground the Dryer frame to the neutral conductor.

4-WIRE system connections

- A.** External ground connector
- B.** Green or bare copper wire of power cord
- C.** $\frac{3}{4}$ " (1.9 cm) UL-listed strain relief
- D.** Center silver-colored terminal block screw
- E.** Neutral Grounding wire (green/yellow)
- F.** Neutral wire (white or center wire)

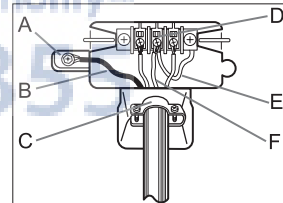

1. Remove the External ground connector screw.
2. Connect the ground wire (green or unwrapped) of the power cord to the external ground connector screw. If you want to connect B (Green or bare copper wire of power cord) to the Neutral Post without assembling with A (cabinet ground), call the service technician.
3. Loosen or remove the center terminal block screw.
4. Connect the neutral wire (white or center wire) of the power cord and the appliance ground wire (green with yellow stripes) under the central screw of the terminal block.
5. Connect the other wires to the outer terminal block screws. Tighten screws.
6. Tighten the strain relief screws.
7. Insert the tab of the terminal block cover into your Dryer's rear panel slot. Secure the cover with a hold-down screw.

WIRING DIAGRAM



WARNING

To avoid risk of electrical shock, personal injury or death, disconnect power to dryer before servicing, unless testing requires power.

WIRING DIAGRAM

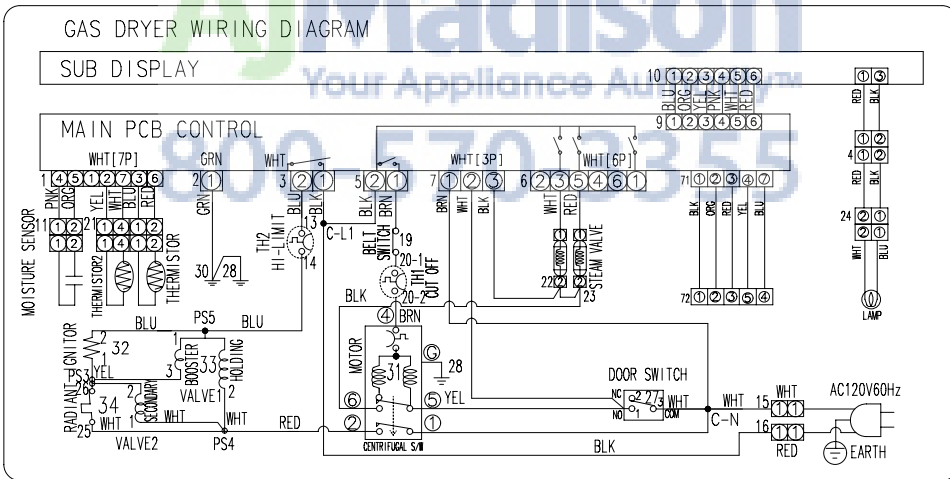
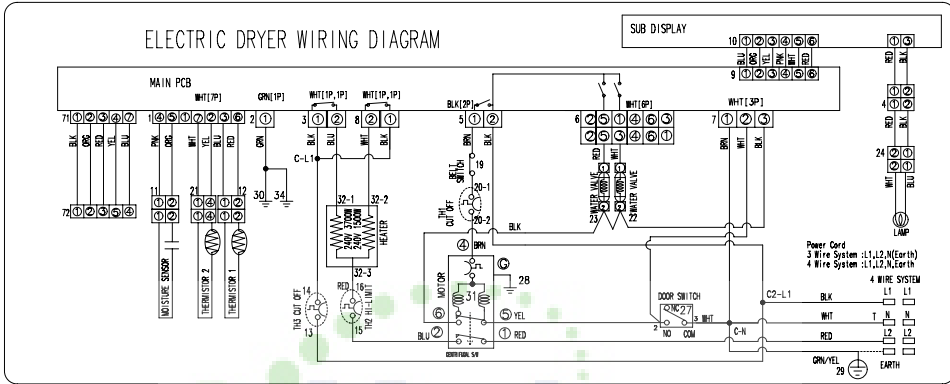



SAMSUNG

SÈCHE-LINGE

Informations techniques

AVERTISSEMENT DE SÉCURITÉ IMPORTANT – “Uniquement pour des techniciens” Cette fiche technique de service est prévue pour être utilisée par des personnes ayant une expérience et des connaissances électriques, électroniques et mécaniques à un niveau généralement considéré comme acceptable dans la réparations d'appareils. Toute tentative de réparation d'un grand appareil peut entraîner une blessure à la personne et un dommage à l'appareil. Le fabricant ou le vendeur ne peut être responsable, et n'assume aucune responsabilité pour toute blessure ou tout dommage de quelque sorte que ce soit survenant du fait de l'utilisation de cette fiche technique.

- En raison des risques de blessure ou de dommages matériels existants, demandez toujours à un technicien qualifié d'effectuer les opérations d'entretien ou de réparation de l'appareil.
- Reportez-vous au manuel de réparation (DV56H9000E(G)*) pour connaître les consignes d'installation, d'utilisation, de test, de dépannage et de démontage détaillées.

ATTENTION

Toutes les consignes de sécurité figurant dans le manuel de réparation de DV56H9000E(G)* doivent être respectées.

AVERTISSEMENT

Afin d'éviter tout risque d'électrocution légère ou mortelle, débranchez le sèche-linge avant de le réparer, sauf si le test nécessite sa mise sous tension.

800-570-3355

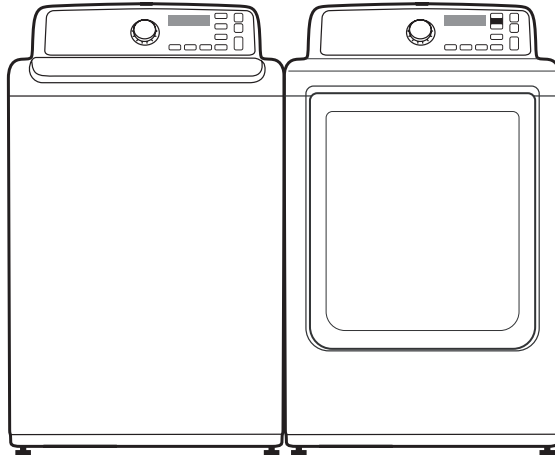

Code n° : DC68-03171F_CFR

ALIGNEMENTS ET RÉGLAGES

AVERTISSEMENT

Afin d'éviter tout risque d'électrocution légère ou mortelle, débranchez le sèche-linge avant de le réparer, sauf si le test nécessite sa mise sous tension.

CODES D'ERREUR ET DIAGNOSTICS

Quand une erreur se produira, le sèche-linge émettra une tonalité d'erreur pendant 5 secondes et affichera un des Codes erreur suivants de manière continue sur son affichage.

Affichage de l'erreur	Problème	Vérification
tE	La résistance de la thermistance est très faible ou très élevée.	Diagnostic possible : - Filtre à peluches bouché. - Capacités du système d'aération réduites. - Vérifiez la résistance de la thermistance.
dE	Sèche-linge fonctionnant avec hublot ouvert.	Diagnostic possible : - Vérifiez le hublot et faites fonctionner le sèche-linge. - Vérifiez les bornes du câble mal connectées ou débranchées au niveau du circuit du capteur du hublot.
dF	Hublot invalide.	Diagnostic possible : - Bornes du câble mal connectées ou débranchées au niveau du circuit du capteur du hublot.
bE2	Touche du panneau d'affichage invalide.	Diagnostic possible : - Vérifiez si la carte de circuit imprimé a un court-circuit.
FE	Fréquence de source d'alimentation non valide.	Diagnostic possible : - Non utilisation de la fréquence de source d'alimentation normale. - Circuit de détection de fréquence d'alimentation défectueux.
9E1	Problème de commande électronique (Erreur surtension)	Diagnostic possible : - Vérifiez la carte de circuit imprimé et le faisceau électrique. - Vérifiez l'alimentation électrique.
AE	Problème électronique (erreur de communication)	Diagnostic possible : - Vérifiez la carte de circuit imprimé et le faisceau électrique. - Remplacez la carte de circuit imprimé.
EEE	État non valide de la communication Eeprom.	Diagnostic possible : - Carte de circuit imprimé avec circuit Eeprom.
HE	Température de chauffage non valide lors du fonctionnement du sèche-linge.	Appelez le service client.

ALIGNEMENTS ET RÉGLAGES

AVERTISSEMENT

Afin d'éviter tout risque d'électrocution légère ou mortelle, débranchez le sèche-linge avant de le réparer, sauf si le test nécessite sa mise sous tension.

MODE DE TEST

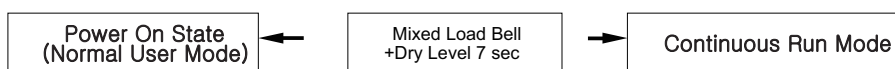

Mode de fonctionnement en continu :

1. Appuyez sur Mixed Load Bell (Charge mixte) et Dry Level (Niveau de séchage) pendant 7 secondes avec l'appareil sous tension (mode d'utilisation normale).
2. Une fois en mode de fonctionnement en continu, « CC », le numéro du cycle et le temps restant sont affichés à tour de rôle pendant 1 s.
3. Le cycle précédent redémarre en mode de fonctionnement en continu jusqu'à la désactivation de ce mode.
4. Pendant que le mode de fonctionnement en continu est en cours, appuyez simultanément sur Mixed Load Bell (Charge mixte) et Dry Level (Niveau de séchage) pendant 7 secondes pour revenir au mode d'utilisation normale.

Mode de réparation

Définition du mode de réparation

- Le sèche-linge doit être sous tension pour que le mode de réparation puisse être défini.
- Une fois en mode de réparation, les données du capteur s'affichent (mode de réparation par défaut).

Pour sélectionner ce mode :

- Pour passer en mode de réparation, appuyez sur les boutons Mixed Load Bell (Charge mixte) et Temp (Température) pendant 3 secondes, jusqu'à ce que l'appareil émette un signal sonore.
- Si les boutons Mixed Load Bell (Charge mixte) et Temp (Température) sont actionnés simultanément pendant 3 secondes en mode de réparation, le mode normal est rétabli.
- Même si vous passez en mode de réparation, le cycle de fonctionnement n'est pas affecté.

Mode de données du capteur

Définition du mode de données du capteur :

- Cette action met le sèche-linge en mode de données du capteur.
- Le sèche-linge affiche les données du capteur. Ce mode est le mode de réparation initial par défaut.

Pour sélectionner ce mode :

- Avec l'appareil sous tension, appuyez sur les boutons Mixed Load Bell (Charge mixte) et Temp (Température) pendant 3 secondes.

Mode de comptage de cycle

Définition du mode de comptage de cycle :

- Ce mode affiche le nombre total de cycles que le sèche-linge a exécutés.

Pour sélectionner ce mode :

- Pour passer en mode de comptage de cycle, appuyez sur le bouton Mixed Load Bell (Charge mixte) en mode de réparation.

Mode version logicielle

Définition du mode version logicielle :

- Affiche la version du logiciel.

Pour sélectionner ce mode :

- En mode de réparation, appuyez sur Temp. (Température) jusqu'à ce que le sèche-linge émette un signal sonore.
Exemple version logicielle : pour « U0 05 », U0 signifie version principale « U0 » et 05 signifie version mineure « 05 ».
- Appuyez sur le bouton Temp (Température) en mode version logicielle pour rétablir le mode de réparation.

ALIGNEMENTS ET RÉGLAGES

AVERTISSEMENT

Afin d'éviter tout risque d'électrocution légère ou mortelle, débranchez le sèche-linge avant de le réparer, sauf si le test nécessite sa mise sous tension.

Mode d'affichage des données

Définition du mode d'affichage de la température :

- Mode d'affichage 0 : données de température (Celsius)
- Mode d'affichage 1 : données moyennes du capteur tactile pendant 1 minute
- Mode d'affichage 2 : données de température moyenne (Celsius) pendant 1 minute

Pour sélectionner ce mode :

- Avec l'appareil sous tension, appuyez sur les boutons AdjustUp (Augmenter) et AdjustDown (Diminuer) pendant 7 secondes jusqu'à ce que le sèche-linge émette un signal sonore.
- Si aucun bouton n'est pressé pendant 5 minutes, le mode Data Display Mode (Affichage de données) sera terminé.
- Appuyez sur le bouton AdjustUp (Augmenter) pour augmenter le Display Mode ID (ID du mode affichage).
- Appuyez sur le bouton AdjustDown (Diminuer) pour diminuer le Display Mode ID (ID du mode affichage).

• Convertir les °C → °F

Celsius (°C)	-30	-10	10	30	50	70
Fahrenheit (°F)	-22	14	50	86	122	158

$$F = 9/5C + 32$$

Mode de contrôle système

Définition du mode de contrôle système :

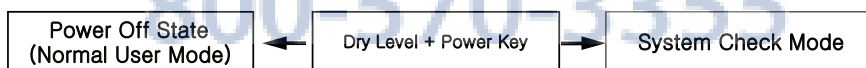

- «02» s'affiche.
- Mode de contrôle système (mode 02) Fonction de progression activée Départ/Pause
Relais moteur (CW) activé → Relais résistance activée → Relais résistance désactivée, Relais
moteur (CW) désactivé

Pour sélectionner ce mode :

- Hors tension, appuyez simultanément sur les boutons Dry Level (Niveau de séchage) et Power (Mise en marche) pour activer le mode de contrôle système

ALIGNEMENTS ET RÉGLAGES

AVERTISSEMENT

Afin d'éviter tout risque d'électrocution légère ou mortelle, débranchez le sèche-linge avant de le réparer, sauf si le test nécessite sa mise sous tension.

DIAGNOSTIC DES PROBLÈMES

- Les informations ci-dessous sont conçues pour vous aider à établir un diagnostic de panne précis et une réparation appropriée.

Consignes à respecter pendant les opérations de réparation et de remplacement

Veillez suivre les instructions ci-dessous pour diagnostiquer le problème et déterminer quelles pièces, le cas échéant, doivent être remplacées.

- 1) Comme certains composants électroniques peuvent être endommagés par l'électricité statique provenant de la partie en résine du sèche-linge ou d'un corps humain, assurez-vous d'enlever le potentiel de décharge statique en vous mettant à la terre ou en touchant la prise électrique avant de travailler sur la carte de circuit imprimé.

POWER SUPPLY PLUG

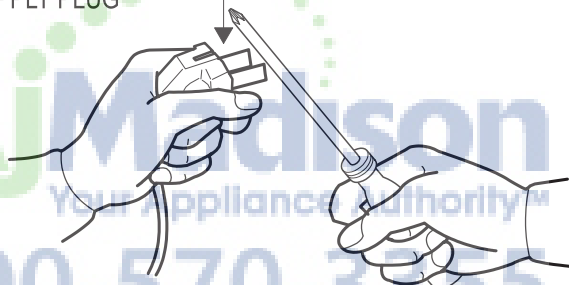

- 2) L'ensemble de carte de circuit imprimé est conçu pour être durable et sans dysfonctionnement. Ne remplacez pas l'ensemble de carte de circuit imprimé sauf si votre diagnostic identifie l'ensemble de carte de circuit imprimé comme la cause du problème. Suivez la procédure de diagnostic de panne quand le micom ne fonctionne pas normalement afin de vous assurez que vous remplacez les bonnes pièces.

DÉPANNAGE

AVERTISSEMENT

Afin d'éviter tout risque d'électrocution légère ou mortelle, débranchez le sèche-linge avant de le réparer, sauf si le test nécessite sa mise sous tension.

N°	Problème	Que vérifier ou faire
1	Ne démarre pas ou ne fonctionne pas	<ul style="list-style-type: none"> • Confirmez que tous les câbles sont branchés sur les bornes correspondantes. • Confirmez que le sèche-linge est branché. • Vérifiez si le fusible est grillé ou le disjoncteur est déclenché. • Si l'interrupteur du hublot fonctionne...hublot fermé. Vérifiez le code d'erreur 3 (reportez-vous au tableau pour la définition des codes). • Vérifiez si la mise en marche/pause à l'aide du sélecteur rotatif fonctionne. • Vérifiez si le panneau de commande est opérationnel. • Vérifiez si la courroie est désactivée ou rompue et l'interrupteur de désactivation de la courroie fonctionne. • Vérifiez si le moteur d'entraînement fonctionne. • Vérifiez la résistance de la bobine du moteur : 2,88 ohms entre les broches 3 et 4, 3,5 ohms entre les broches 4 et 5.
2	Le moteur fonctionne mais le tambour ne tourne pas	<ul style="list-style-type: none"> • Vérifiez si la courroie est désactivée ou rompue/endommagée. • Vérifiez si le ressort à tension du galet est défectueux ou étiré. • Vérifiez si le galet-tendeur est bloqué ou grippé.
3	Fonctionne quelques minutes puis s'arrête	<ul style="list-style-type: none"> • Vérifiez si des peluches se sont accumulées autour du moteur d'entraînement. • Vérifiez si la tension est basse. • Vérifiez si la turbine du ventilateur est bloquée dans le logement du ventilateur. • Vérifiez si les contacts de l'interrupteur de démarrage du moteur d'entraînement sont bloqués.
4	Fait griller les fusibles ou déclenche le disjoncteur	<ul style="list-style-type: none"> - La courroie est-elle correctement fixée ? - La rotation du moteur est-elle continue ? (enroulement du rotor, enroulement du stator, génératrice) - La protection du moteur est-elle normale ? • S'il n'y a aucun problème pour les éléments ci-dessus, l'ensemble de carte de circuit imprimé est défectueux. Remplacez-la.
5	Fait griller les fusibles ou déclenche le disjoncteur (modèle à gaz)	<ul style="list-style-type: none"> • Lors de l'allumage, le sèche-linge consomme X A. Lorsque le brûleur est allumé, le sèche-linge consomme X A. Si la consommation du sèche-linge est supérieure à ces valeurs, le système électrique du domicile, la boîte de fusibles ou le disjoncteur sont défectueux. • Le faisceau électrique de l'allumeur est mal connecté et court-circuité à la base. • Le câblage est incorrect ou le câble de terre est court-circuité. • La bobine du moteur d'entraînement est court-circuitée à la terre.
6	Ne chauffe pas (le moteur tourne)	<p>L'élément chauffant est coupé. Diagnostic possible :</p> <ul style="list-style-type: none"> • Le régulateur se déclenche facilement ou est coupé. • Le thermostat de régulation se déclenche facilement ou est coupé. • Le commutateur de membrane est coupé. • Vérifiez la thermistance.
7	Ne sèche pas, mauvais allumage (modèle à gaz)	<p>Lorsque le sèche-linge fonctionne avec un programme de séchage, l'allumeur doit être sous tension et le brûleur doit s'allumer dans les 45 secondes à 120 V CA. Lorsque l'un des composants du système est défectueux, cela est indiqué par l'un des trois symptômes suivants :</p>

DÉPANNAGE

AVERTISSEMENT

Afin d'éviter tout risque d'électrocution légère ou mortelle, débranchez le sèche-linge avant de le réparer, sauf si le test nécessite sa mise sous tension.

N°	Problème	Que vérifier ou faire
8	L'allumeur ne s'allume pas.	<p>Si l'allumeur ne chauffe pas, coupez l'alimentation et à l'aide d'un ohmmètre, vérifiez les points suivants :</p> <ul style="list-style-type: none"> • Détecteur de flamme coupé • Allumeur coupé • Survolteur court-circuité • Câblage coupé • Commutateur de moteur défectueux (courant neutre) • Pas d'alimentation depuis la commande (courant L1)
9	L'allumeur s'allume. Le gaz ne prend pas	<p>Si l'allumeur chauffe mais le brûleur principal ne s'allume pas, coupez l'alimentation et à l'aide d'un ohmmètre, vérifiez les points suivants :</p> <ul style="list-style-type: none"> • Bobine secondaire coupée • Bobine de maintien coupée • Fils couplés débranchés • Capteur de flamme bloqué (complètement obstrué)
10	Le gaz s'allume mais la flamme s'éteint	<p>Si l'allumage s'effectue normalement et que la flamme s'éteint après une courte période, vérifiez les points suivants :</p> <ul style="list-style-type: none"> • Les contacts du capteur radiant se coupent prématurément • Une vanne défectueuse peut se couper lorsqu'elle est soumise à des températures trop élevées • Régulateur défectueux • Ventilation défaillante • Joints de tambours défectueux
11	Mauvais séchage, vêtements froissés, texture rêche, durée de séchage trop longue.	<ul style="list-style-type: none"> • Le filtre à peluches est sale. • Le système d'aération est bouché. • Le registre du système d'aération extérieur est bloqué. • Le conduit d'évacuation est trop long, trop coudé, trop flexible. • La prise d'air du sèche-linge est mauvaise. • La vitesse du tambour est incorrecte. La courroie du tambour est mal fixée. • La turbine du ventilateur est bloquée. Vérifiez qu'il n'y a pas de corps étrangers au niveau du ventilateur. • L'utilisateur a surchargé le sèche-linge. • Vérifiez les étiquettes des vêtements et le cycle sélectionné. • Les vêtements sont trop mouillés en raison d'un mauvais essorage du lave-linge.
12	Bruit et/ou vibrations	<ul style="list-style-type: none"> • Bruit sourd: Vérifiez que les battants du tambour ne sont pas desserrés, le ou les rouleaux arrière du tambour sont usés ou mal alignés, le tambour est voilé ou le joint de soudure du tambour est important. • Cliquetis.: Vérifiez que les fils couplés ne sont pas mal connectés ou qu'aucun objet n'est pris dans la roue du ventilateur. • Raclement: Vérifiez que la rondelle en feutre du bloc avant ou arrière ne s'est pas déplacée ou que les roulements avant du tambour ne sont pas usés. • Grondement: Vérifiez que la roue du ventilateur ne frotte pas contre le logement du ventilateur ou que les roulements du moteur ne sont pas défectueux. • Bruit sec ou grincement: Vérifiez que la courroie n'est pas collante ou effilochée.

DÉPANNAGE

⚠ AVERTISSEMENT

Afin d'éviter tout risque d'électrocution légère ou mortelle, débranchez le sèche-linge avant de le réparer, sauf si le test nécessite sa mise sous tension.

PROCÉDURES DE TEST DES COMPOSANTS

Test des composants électriques (avec ohmmètre)

- Résistance de la thermistance 10 K Ω @ 25°C (77°F)
- Résistance du thermostat 1 < 1 Ω



85°C, 25A
Thermal Cut-Off

- Résistance du thermostat 3 < 1 Ω
- Si la résistance est infinie, remplacez le thermostat 3.
- Résistance du thermostat 2 < 1 Ω
- Si la résistance est infinie, remplacez le thermostat 2.
- Résistance de l'élément chauffant 13 Ω (PIN 2-3)
Résistance de l'élément chauffant 34 Ω (PIN 1-2)
- **Si la résistance est infinie, remplacez l'élément chauffant.**



- Mesurez la résistance des bornes suivantes

1) Interrupteur du hublot : arrêt

Borne : « COM » - « NC » (1-3) : <1 Ω



Borne : « COM » - « NO » (1-2) : $\infty \Omega$
2) Interrupteur du hublot : actionné
Borne : « COM » - « NC » (1-3) : $\infty \Omega$

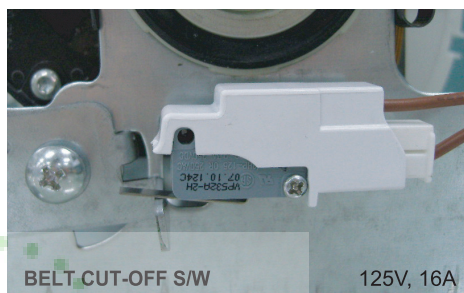

Borne : « COM » - « NO » (1-2) < 1 Ω

- Commutateur d'arrêt de la courroie
- Manette ouverte : valeur ohmique < 1 Ω



Fonction	1M	2M	3M	5M	6M
Départ			●————●		
Fonctionnement	●————●			●————●	

- Moteur (électronique et gaz)

Contacts

- = contact fermé

Interrupteur centrifuge (moteur)

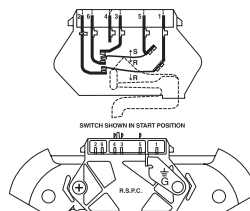

2,0 Ω entre les broches 3 et 4

2,3 Ω entre les broches 4 et 5

DÉPANNAGE

AVERTISSEMENT

Afin d'éviter tout risque d'électrocution légère ou mortelle, débranchez le sèche-linge avant de le réparer, sauf si le test nécessite sa mise sous tension.

MODÈLE À GAZ

Capteur radiant (10RS)

Valeur ohmique $< 1 \Omega$

Si la résistance est infinie, remplacez le capteur radiant



Allumeur (101D)

Valeur ohmique 40 à 400 Ω

Si la résistance est infinie, remplacez l'allumeur.



Soupape à gaz (25M01A)

Soupape 1-2 : valeur ohmique 1,2 K Ω environ

Soupape 1-3 : valeur ohmique 0,5 K Ω environ

Soupape 4-5 : valeur ohmique 1,2 K Ω environ

Si la résistance est infinie, remplacez la soupape.



Thermostat (régulateur 60T21) 230F-50F

Valeur ohmique $< 1 \Omega$

Si la résistance est infinie, remplacez le thermostat.



DÉPANNAGE

AVERTISSEMENT

Afin d'éviter tout risque d'électrocution légère ou mortelle, débranchez le sèche-linge avant de le réparer, sauf si le test nécessite sa mise sous tension.

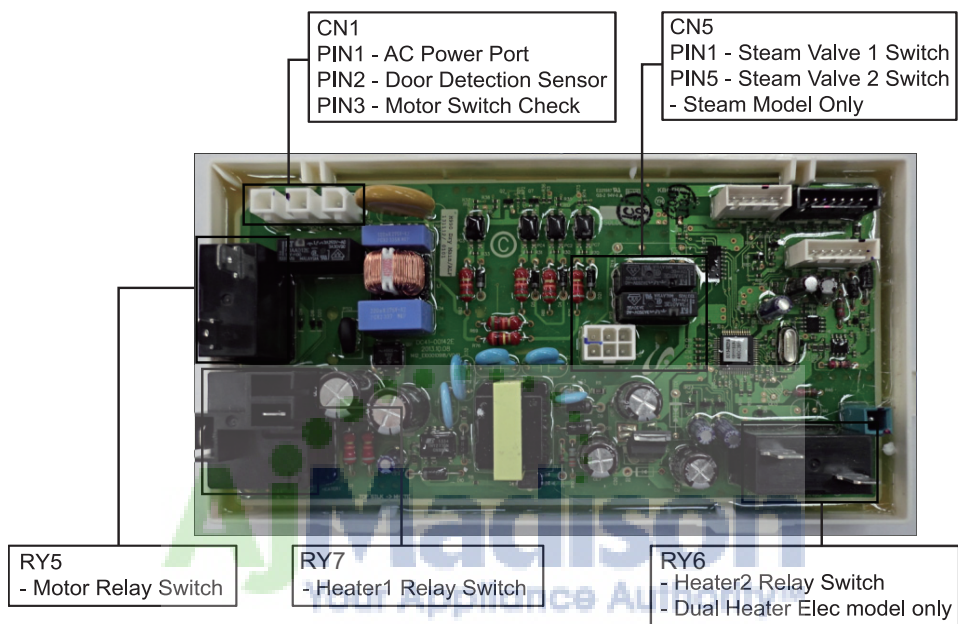

Vérification des capteurs et du capteur de température



CN4

Capteurs - Débranchez le faisceau et testez le fil rose au niveau de la

broche 4 et le fil orange au niveau de la broche 5.

Environ $\infty \Omega$ sans linge

Environ $190 \Omega \pm 10\%$ avec linge mouillé

Thermostat de cyclage 1 - Débranchez le faisceau et testez

le fil bleu au niveau de la broche 3 et le fil rouge au niveau de la broche 6.

Environ $10 \text{ K}\Omega$ à $25^\circ\text{C}/77^\circ\text{F}$

Vent Thermostat 2 (modèle de capteur de ventilation uniquement)

- Débranchez le faisceau et testez

Fiche de câble jaune 2 vers fiche de câble blanche 7.

Environ $238,23 \text{ K}\Omega$ à $25^\circ\text{C}/77^\circ\text{F}$

DÉPANNAGE

AVERTISSEMENT

Afin d'éviter tout risque d'électrocution légère ou mortelle, débranchez le sèche-linge avant de le réparer, sauf si le test nécessite sa mise sous tension.

Branchements à 3 FILS

- A.** Connecteur de terre externe
- B.** Fil de terre neutre (vert/jaune)
- C.** Vis centrale argentée du bornier
- D.** Fil neutre (blanc ou central)
- E.** Réducteur de tension $\frac{3}{4}$ " (1,9 cm) homologué UL

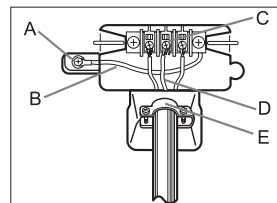

1. Desserrez ou retirez la vis centrale du bornier.
2. Reliez le fil neutre (blanc ou central) du cordon d'alimentation à la borne à vis argentée centrale du bornier. Serrez la vis.
3. Reliez les autres fils aux bornes à vis extérieures. Serrez les vis.
4. Serrez les vis de décharge de tension.
5. Insérez la languette du cache du bornier dans la fente située sur le panneau arrière du sèche-linge.
Maintenez le cache en place à l'aide d'une vis.

Lors de la conversion d'un système électrique à 4 fils en système électrique à 3 fils, le conducteur de terre doit être rebranché sur le support du bornier, pour mettre le châssis du sèche-linge à la terre sur le conducteur neutre.

Branchements à 4 FILS *Your Appliance Authority™*

- A.** Connecteur de terre externe
- B.** Fil vert ou en cuivre nu du cordon d'alimentation
- C.** Réducteur de tension $\frac{3}{4}$ " (1,9 cm) homologué UL
- D.** Vis centrale argentée du bornier
- E.** Fil de terre neutre (vert/jaune)
- F.** Fil neutre (blanc ou central)

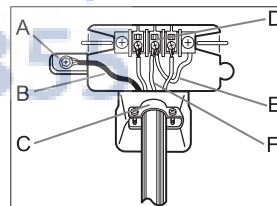

1. Retirez la vis du connecteur de terre externe.
2. Reliez le fil de terre (vert ou sans habillage) du cordon d'alimentation au connecteur à vis de terre externe. Pour brancher B (fil vert ou en cuivre dénudé du cordon d'alimentation) à la borne neutre sans l'assembler à A (mise à la terre du châssis), contactez un technicien de maintenance.
3. Desserrez ou retirez la vis centrale du bornier.
4. Branchez le fil neutre (blanc ou central) du cordon d'alimentation et le fil de terre de l'appareil (vert à rayures jaunes) sous la vis centrale du bornier.
5. Reliez les autres fils aux bornes à vis extérieures. Serrez les vis.
6. Serrez les vis de décharge de tension.
7. Insérez la languette du cache du bornier dans la fente située sur le panneau arrière du sèche-linge.
Maintenez le cache en place à l'aide d'une vis.

SCHÉMA DE CÂBLAGE

⚠ AVERTISSEMENT

Afin d'éviter tout risque d'électrocution légère ou mortelle, débranchez le sèche-linge avant de le réparer, sauf si le test nécessite sa mise sous tension.

SCHÉMA DE CÂBLAGE

