

SC12F50 series

Vacuum Cleaner user manual

- ※ Before operating this unit, please read the instructions carefully.
- ※ For indoor use only.

English

imagine the possibilities

Thank you for purchasing a Samsung product.
To receive a more complete service,
please register your product at
www.samsung.com/register

SAMSUNG

safety information

SAFETY INFORMATION



- Before operating the appliance, please read this manual thoroughly and retain it for your reference.



- Because these following operating instructions cover various models, the characteristics of your vacuum cleaner may differ slightly from those described in this manual.

CAUTION/WARNING SYMBOLS USED

	Indicates that a danger of death or serious injury exists.
	Indicates that a risk of personal injury or material damage exists.

OTHER SYMBOLS USED

	Represents something you must NOT do.
	Represents something you must follow.
	Indicates that you must disconnect the power plug from the socket.



- This vacuum cleaner is designed for household use only.
Do not use this vacuum cleaner to clean building waste and debris.
Regularly keep the filters in clean conditions to prevent of collecting fine dust in them.
Do not use this vacuum cleaner with any of the filters removed.
Failure to meet these requirements could cause damage to the internal parts and void your warranty.

State of California Proposition 65 Warning (US only)



- This product contains chemicals known to the State of California to cause cancer and reproductive toxicity.

IMPORTANT SAFETY INSTRUCTIONS

When using an electrical appliance, you should always follow these basic precautions:

READ ALL INSTRUCTIONS BEFORE USING YOUR CANISTER VACCUUM

WARNING – TO REDUCE THE RISK OF FIRE, ELECTRIC SHOCK, OR INJURY:

1. Do not leave the appliance unattended when it is plugged in. Unplug from the outlet when not in use and before servicing.
2. Do not use outdoors or on wet surfaces.
3. Do not allow the vacuum to be used as a toy. Pay close attention when the vacuum is used by or near children.
4. Use only as described in this manual. Use only manufacturer's recommended attachments.
5. Do not use with a damaged cord or plug. If the appliance is not working as it should, has been dropped, damaged, left outdoors, or dropped into water, bring it to a service center.
6. Do not pull or carry by the cord, use the cord as a handle, close a door on the cord, or pull the cord around sharp edges or corners. Do not run appliance over the cord. Keep the cord away from heated surfaces.
7. Do not unplug by pulling on the cord. To unplug, grasp the plug, not the cord.
8. Do not handle the plug or appliance with wet hands.
9. Do not put any object into openings. Do not use with any opening blocked. Keep free of dust, lint, hair, and anything that may reduce air flow.
10. Keep hair, loose clothing, fingers, and all parts of your body away from openings and moving parts.
11. Turn off all controls before unplugging.
12. Use extra care when cleaning on stairs.
13. Do not use to pick up flammable or combustible liquids, such as gasoline, or use in areas where they may be present.
14. Do not pick up anything that is burning or smoking, such as cigarettes, matches, or hot ashes.
15. Do not use without the dirt cup and/or filters in place.
16. Do not use the vacuum cleaner in an enclosed space filled with vapors given off by oil base paint, paint thinner, some moth proofing substances, flammable dust, or other explosive or toxic materials.

17. Do not pick up hard or sharp objects such as glass, nails, screws, coins, etc.
18. The hose contains electrical wires. Do not use when damaged, cut, or punctured.
Avoid picking up sharp objects.
19. Always turn off this appliance before connecting or disconnecting either the hose or motorized nozzle.
20. Unplug before connecting the motorized nozzle.
21. Hold the plug when rewinding onto the cord reel. Do not allow the plug to whip when rewinding.

SAVE THESE INSTRUCTIONS

POLARIZED PLUG INSTRUCTIONS

- To reduce the risk of electric shock, this appliance has a polarized plug (one blade is wider than the other). This plug will fit in a polarized outlet only one way. If the plug does not fit fully in the outlet, reverse the plug. If it still does not fit, contact a qualified electrician to install the proper outlet. Do not change the plug in any way.

contents

ASSEMBLING THE CLEANER

06

OPERATING THE CLEANER

07

- 07 Power cord
- 07 Power control
- 10 Power brush (SC12F50P Series)

MAINTAIN TOOLS AND FILTER

11

- 11 Power brush (SC12F50P Series)
- 13 Using accessory
- 15 Maintain floor tools
- 17 Emptying the dust bin
- 18 Cleaning the dust filter
- 19 Cleaning the dust filter
- 20 Cleaning the outlet filter
- 20 Changing the battery

TROUBLESHOOTING

21

assembling the cleaner

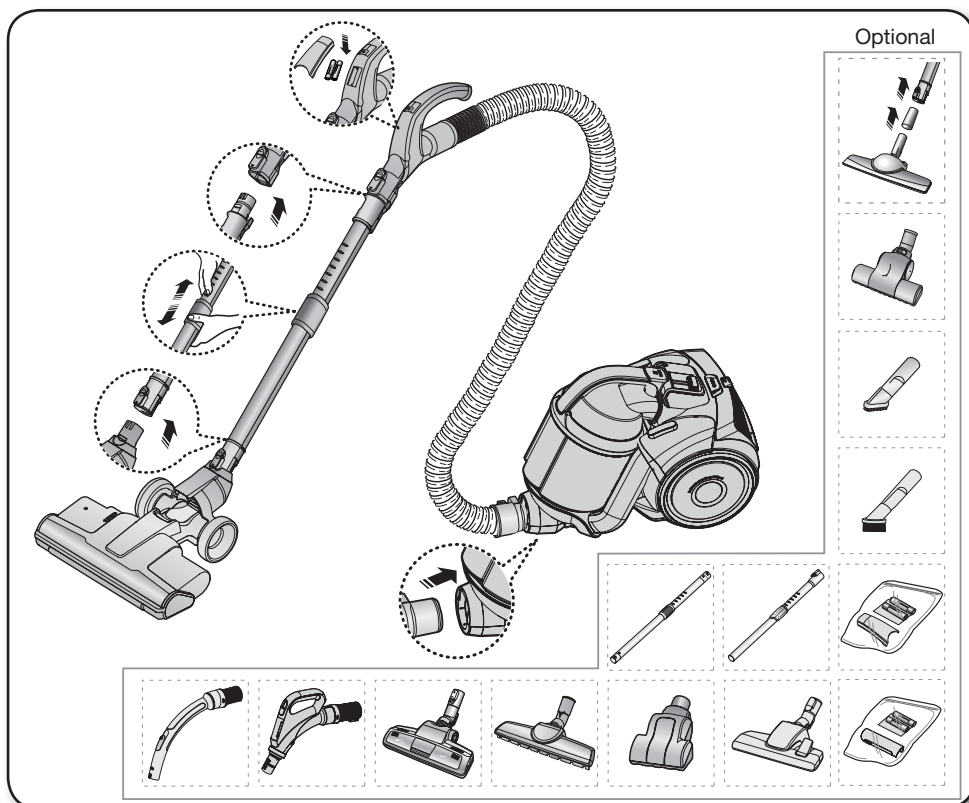

- ★ Please do not press the button of dust bin handle when carrying machine.

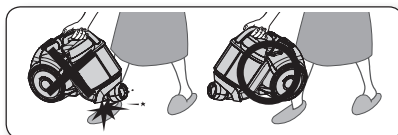

- ★ For storage, upright the pipe on the floor. (SC12F50P Series)

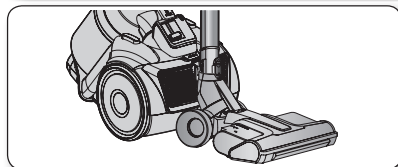

- ★ For storage, park the floor nozzle. (SC12F50H, SC12F50V Series)

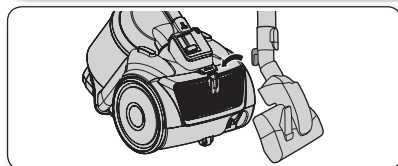

operating the cleaner

POWER CORD

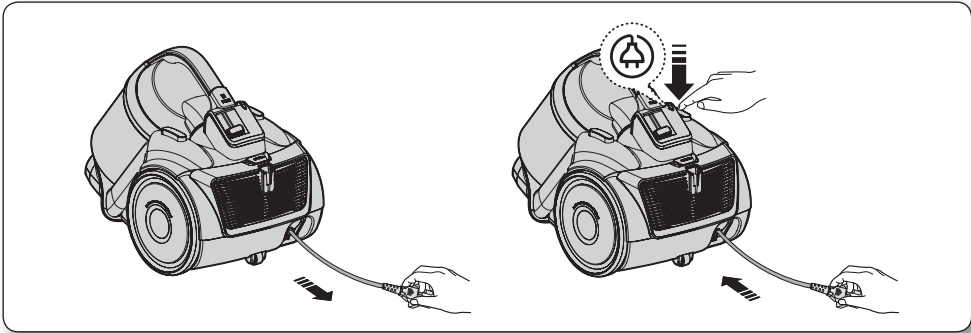

- When removing the plug from the electrical outlet, grasp the plug, not the cord.

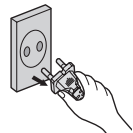

POWER CONTROL

Radio frequency remote-control (SC12F50H Series)

HOSE (SC12F50H Series)

- 1. ON/OFF [⏻] Button**
 - Press the [⏻] button to operate the vacuum cleaner. Press again to stop the vacuum cleaner.
- 2. Suction [+], [-] Button**
 - Press the [+] button to operate the vacuum to high suction power. Press the [-] button to operate the vacuum to low suction power.

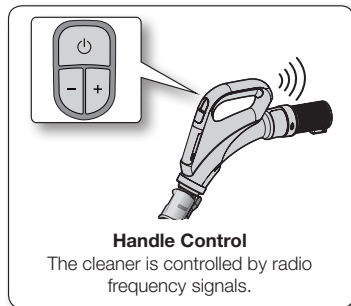

If no button is pressed for 30 minutes while cleaning, the safety device is activated and the power is cut off.

In this case, press the [Power] button on the main unit or unplug and then plug the power cord in again.

operating the cleaner

HOSE (SC12F50P Series)

1. Vacuum cleaner ON/OFF (⏻)

- Press the ON/OFF button to operate the vacuum cleaner. Press again to stop the vacuum cleaner.

2. Vacuum cleaner suction(-/+)

- Press the SUCTION (+/-) button to increase or decrease the suction power. Each time you press the button, you gradually increase the suction power. After the suction power reaches its maximum, the next time you press the button, you return the suction power to its minimum.

3. BRUSH ON/OFF

- Press the BRUSH ON/OFF button to operate the Power Brush. Press again to stop the Power Brush.



Don't cover the handle transmitter when you use a handle control button.

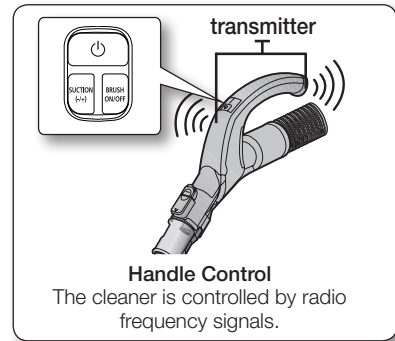

FCC NOTICE / FCC ID : A3LROH20S

This device complies with part 15 of the FCC Rules. Operation is subject to the following two conditions:

1. This device may not cause harmful interference, and
2. This device must accept any interference received, including interference that may cause undesired operation.

BODY

Press the power ON/OFF button repeatedly to start and to stop the vacuum cleaner. (OFF → ON → OFF)



If the remote handle control is not working, the cleaner can be operated using the ON/OFF button on the body of the machine.

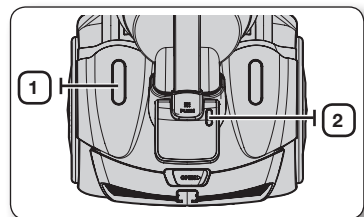

1



The ON/OFF button operates the vacuum cleaner or stops it.

2



The filter light is illuminated when the dust pack requires checking or emptying.

Body-control type (SC12F50V Series)

- **HOSE**

To reduce suction for leaning draperies, small rugs, and other light fabrics, pull the tap air until the hole is open

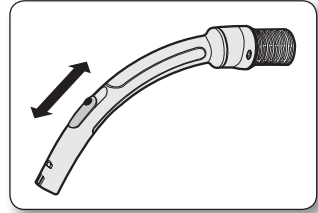

- **BODY**

To control power level, just slide the power control up and down.

MIN = For delicate fabrics, e.g.net curtains.

MAX = For hard floors and heavily soiled carpets.

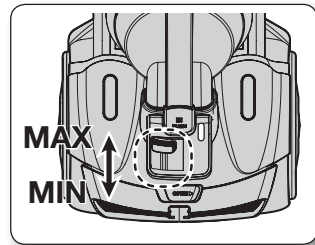

operating the cleaner

POWER BRUSH (SC12F50P SERIES)

Vacuuming with the power brush

1. **Attaching the power brush**

The hose must be plugged into the canister and the power brush must be plugged into the hose and extension wand.

2. **Vacuuming**

- For best results, move the power brush slowly using short, overlapping strokes.
- For heavily soiled areas, repeat strokes in several directions.

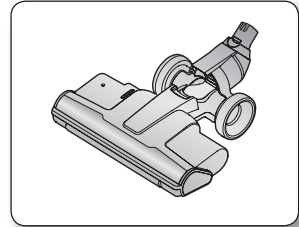

Do not invert the power brush while it is running.

3. **Checking the Performance of the power brush**

You can check whether the power brush is operating correctly by lifting up the extension tube slightly to view the back of the brush.

The power brush will not operate when it is jammed or the unit is turned off.

If the power brush is jammed, unplug the power cord from the electrical outlet.

Turn the power brush over and remove the jammed object.

Turn the power brush back to the vacuuming position and resume vacuuming.

Overload protector

The overload protector shuts off the brush motor if the floor brush becomes obstructed. The floor brush will stop, but the suction motor will continue to run. To reset the overload protector, turn the vacuum off and unplug it. Clear the obstruction from the floor brush area. Use a pen tip to press down the reset switch. Turn the vacuum on and continue cleaning.

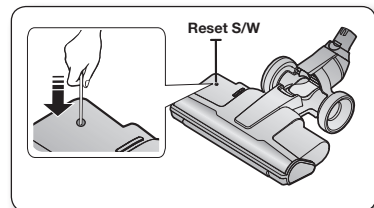

maintain tools and filter

POWER BRUSH (SC12F50P SERIES)

CHECKING the Rotating Floor Brush and Drive Belt

You should check your vacuum cleaner's rotating floor brush and drive belt regularly for wear or damage. You should also clean strings, hair, and carpet fibers off the brush and brush ends. These can wrap around the brush and hamper its ability to effectively clean your carpet. Also remove any debris that has accumulated under the brush cover.

1. Unplug the vacuum from the electrical outlet.
2. Place the handle in low position and turn the vacuum cleaner over so the bottom side is up.
3. Remove the five screws (at arrows, right) with a screwdriver.
4. Remove the brush cover from the floor brush.
5. Grasp the rotating floor brush at both ends and lift.
6. Clean string, hair and other debris off the rotating floor brush, paying particular attention to brush ends.
7. Clean string, hair and other debris off the motor pulley and drive belt areas.
8. Check the drive belt carefully for wear, cuts or stressed areas.
9. Check the air passageway for obstructions. Remove debris from this area.



CAUTION The rotating floor brush could cause the fringe of a rug to become tangled within the vacuum.

Use caution and turn off the floor brush when vacuuming throw rugs with fringe.

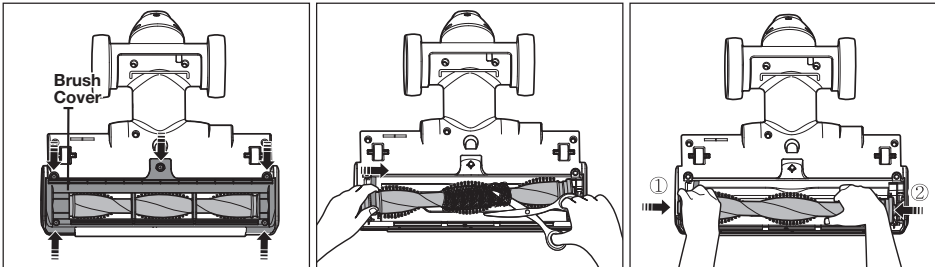

maintain tools and filter

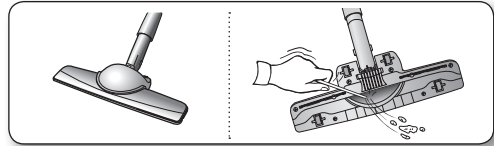

Parquet brush (OPTIONAL)

- Vacuums dust in a wide area at once.
- Remove waste matter completely from the inlet if the inlet is blocked.

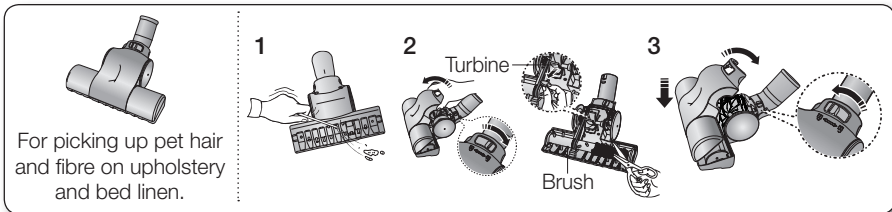

Blanket brush (OPTIONAL)



1. Remove waste matter completely when inlet is blocked.
2. Turn the lock button to (), and remove.
3. To reassemble, align the cover to the front of the main body and close. After closing the cover, ensure that the lock button is turned to the () position.



Use for bedclothes only. Be careful not to damage the brush during unclogging.

USING ACCESSORY

Pipe

- Adjust the length of the telescopic pipe by sliding the length control button located in the center of the telescopic pipe back and forth.

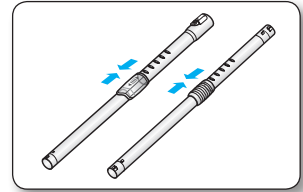

- To check for blockages, separate the telescopic pipe and adjust to shorten. This allows for easier removal of waste clogging the tube.

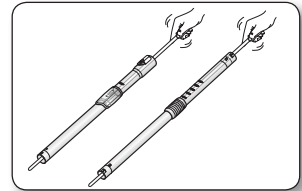

Accessory (SC12F50H, SC12F50V Series)

- To use the upholstery tool, push the accessory on to the end of the hose handle.

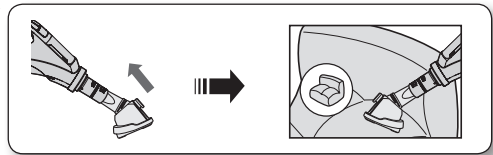

- Pull out the button, to use the dusting brush.

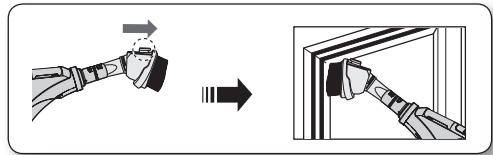

- To use the crevice tool, push the accessory on to the end of the hose handle in the opposite direction.

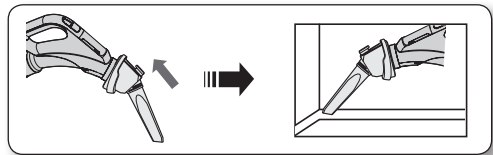

maintain tools and filter

Accessories (SC12F50P Series)

- Push the accessory onto the end of the hose handle.

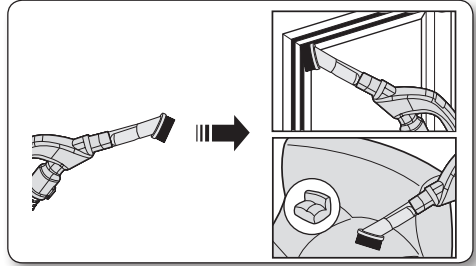

- Pull out the dusting brush to use the crevice tool.

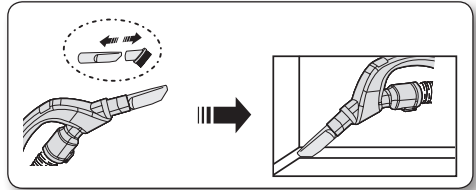

- Push the accessory onto the end of the pipe.

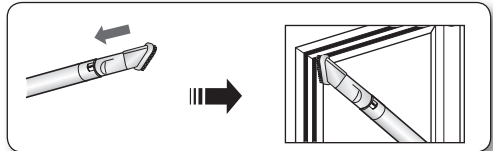

- Pull out the dusting brush to use the crevice tool.

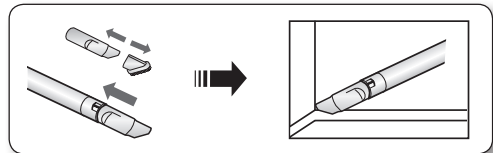

MAINTAIN FLOOR TOOLS

2-Step Brush (Optional)

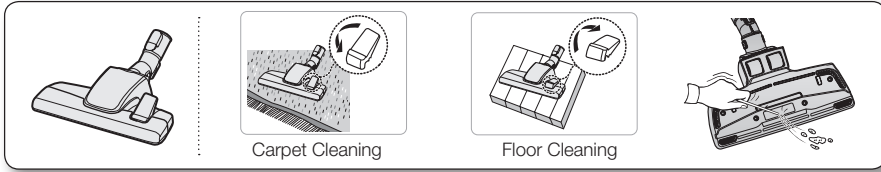

- Adjust the inlet lever according to the floor surface.
- Remove waste matter completely if the inlet is blocked.

Power Pet Plus Brush (Optional)

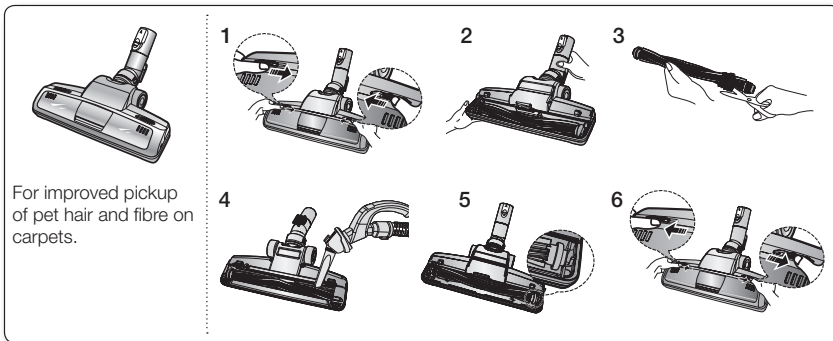

Frequent vacuuming of hair or pet fur may cause a falling-off of the rotation due to matters tangled around the drum. In this case, clean the drum with care.

1. Push the Open button of the transparent screen cover to separate the cover.
2. Remove the brushbar from the transparent screen.
3. Remove waste matter such as dust and hair tangled around the brushbar using scissors.
4. Remove dust inside the brush housing using a dry duster or crevice tool.
5. Insert brushbar into rotating belt and assemble.
6. Click the transparent screen cover back into place to reassemble.

Parquet Master Brush (Optional)

- Vacuum dust in wide area at once.
- Remove waste matter completely if the inlet is blocked.

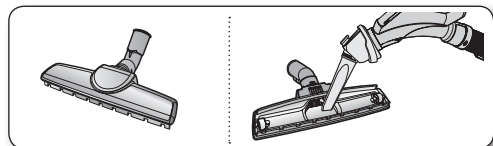

maintain tools and filter

Mini turbo brush (Optional)

- To replace brushroll

1. If a clog is present or debris is visible, unscrew the two screws on the back of the Mini turbo brush to remove the faceplate and clear any obstructions.

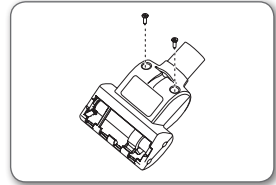

2. Inspect condition of brushroll.
Replace brushroll if brushes are worn down.
To remove brushroll, pull up and out of end slots in nozzle housing.
Insert ends of brushroll into same slots to replace.

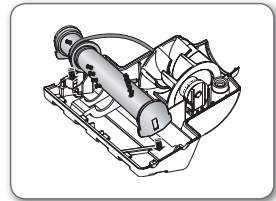

- Inspect belt to ensure that it is in good condition.
If belt is broken or cracked, replace belt according to To Replace Belt instructions.

3. Using at MAX.
Press the MAX button to operate the vacuum at maximum intake.

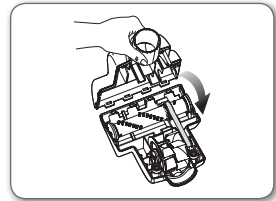

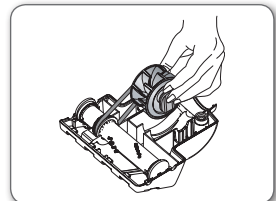
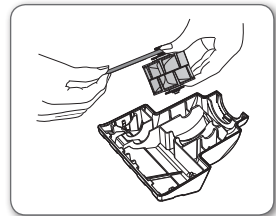

- To replace belt

1. Remove bottom plate.
See figure in to replace brushroll instructions.
2. Loop one end of new belt around shaft of pulley.
3. Loop other end of belt around designated area for it on brushroll.
Insert brushroll into slots in nozzle housing.
See figure in to replace brushroll instructions.
4. Fit Mini turbo brush back together as described in to replace brushroll instructions.

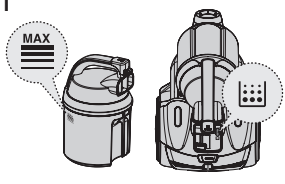
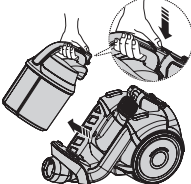
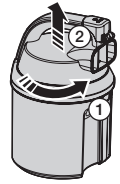

EMPTYING THE DUST BIN

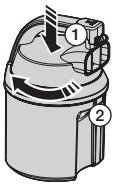
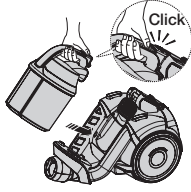
<p>1</p> 	<p>2</p> 	<p>3</p> 
<p>Once dust reaches the dust full mark, empty the dust bin.</p>	<p>Take the dust bin out by pushing the button.</p>	<p>Separate the dust bin cover.</p>
<p>4</p> 	<p>5</p> 	<p>6</p> 
<p>Throw the dust away in the bin.</p>	<p>Close the dust bin cover.</p>	<p>Before use, push the dust bin into the main body of the vacuum cleaner until you hear the "click" sound.</p>

- Empty into a plastic bag. (recommended for asthma/allergy sufferers)

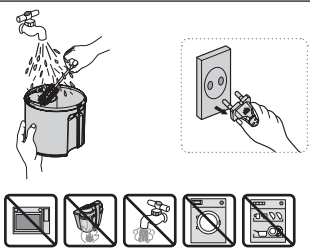
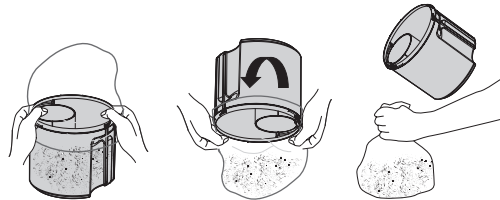

★ You may rinse the dust bin with cold water.

maintain tools and filter

CLEANING THE DUST FILTER

When to clean the dust filter

- The lamp will turn red when suction is reduced. If the light comes on, please clean the dust filter.

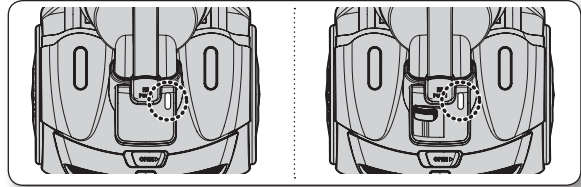

- Turn the vacuum power to 'MAX'.

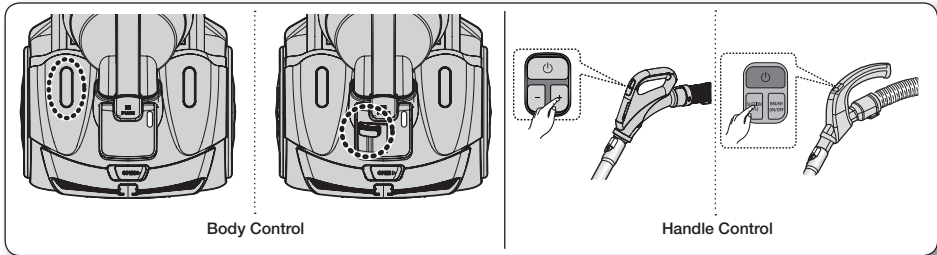

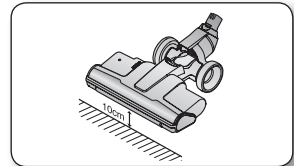

- If the filter check indicator turns red with the inlet floating 10cm above flat floor, clean the dust pack.

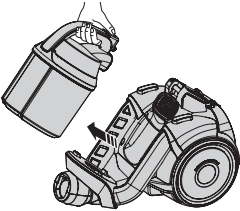
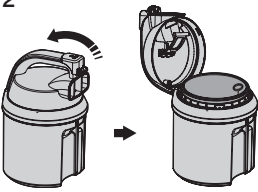

When suction is noticeably reduced continuously or vacuum cleaner abnormally overheats, please clean the dust pack.

CLEANING THE DUST FILTER

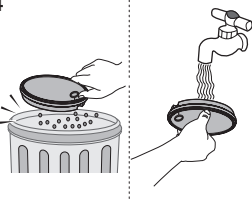
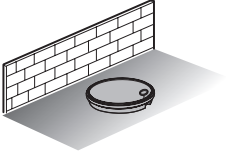
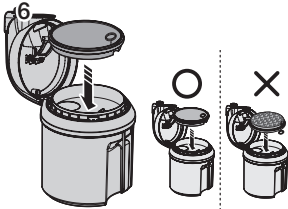
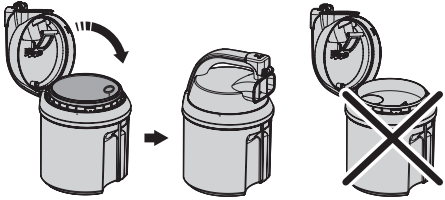
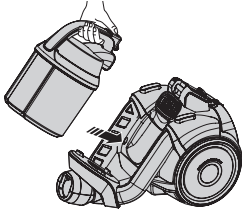
<p>1</p>  <p>Take the dust bin out.</p>	<p>2</p>  <p>Pull the dust bin cover to open.</p>	<p>3</p>  <p>Remove the filter from the dust bin.</p>
<p>4</p>  <p>Shake the filter over a garbage can to remove loose dust, then wash the filter with water.</p>	<p>5</p>  <p>Let the filter dry in the shade for more than 12 hours.</p>	<p>6</p>  <p>Put the filter into the dust bin.</p>
<p>7</p>  <p>Close the dust bin cover.</p> <p>To close the dust bin cover, filter should be assembled.</p>		<p>8</p>  <p>Before use, push the dust bin into the main body of the vacuum cleaner until you hear the "click" sound.</p>



Make sure the filter is completely dry before putting it back into the vacuum cleaner. Allow 12 hours for it to dry.

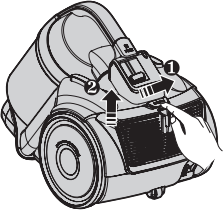
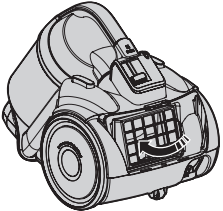
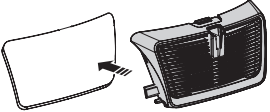
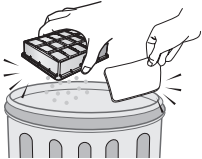
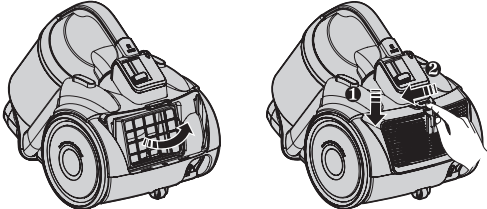

CLEANING THE OUTLET FILTER

<p>1</p>  <p>Remove the fixed frame part at the back of the main body.</p>	<p>2</p>  <p>Pull out the HEPA filter using the tab.</p>	<p>3</p>  <p>Pull out the micro filter</p>
<p>4</p>  <p>Clean the filter.</p>	<p>5</p>  <p>Put the HEPA filter and frame part into the main body.</p>	



- When suction is noticeably reduced continuously or vacuum cleaner abnormally overheats, please clean the outlet filter. Note. Do not wash HEPA filter. If cleaning does not resolve the problem Please replace blocked out filter.
- Replacement filters are available at your local Samsung distributor.

CHANGING THE BATTERY



1. If the vacuum cleaner does not work, replace the batteries in the handle. If the problem persists, please contact an authorized dealer.
2. Use 2 AAA batteries.



WARNING

1. Never disassemble or recharge the batteries.
2. Never heat up the batteries or throw them into a fire.
3. Do not reverse the (+), (-) poles.
4. Dispose of the batteries properly.

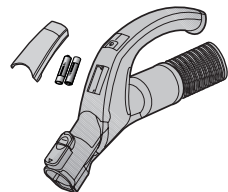

BATTERY TYPE : AAA Size



troubleshooting

PROBLEM	SOLUTION
Motor does not start.	<ul style="list-style-type: none">• Check cable, pulg and socket.• Leave to cool.
Suction force is gradually decreasing.	<ul style="list-style-type: none">• Check for blockage and remove.
Cord does not rewind fully.	<ul style="list-style-type: none">• Pull the cord out 2-3 m and push down the cord rewind button.
Vacuum cleaner does not pick up dirt.	<ul style="list-style-type: none">• Check hose and replace if required.
Low or decreasing suction.	<ul style="list-style-type: none">• Please check filter and, if required, clean as illustrated in the instructions. if filters are out of condition change them to new ones.
Body overheating.	<ul style="list-style-type: none">• Please check filters, if required clean as illustrated in the instruction.
Static electricity discharge.	<ul style="list-style-type: none">• Please decrease power suction.• This can also occur when air in the room is very dry. Please ventilate the room to air humidity become a normal.

memo

memo



Série SC12F50

Aspirateur manuel d'utilisation

- * Avant d'utiliser cet appareil, veuillez lire attentivement les instructions.
- * Utilisation intérieure uniquement.

Français

imagine the possibilities

Merci d'avoir choisi un produit Samsung.
Afin de bénéficier d'un service plus complet,
veuillez enregistrer votre produit à l'adresse
www.samsung.com/register

SAMSUNG

consignes de sécurité

CONSIGNES DE SÉCURITÉ



- Avant d'utiliser cet appareil, veuillez lire attentivement ce manuel et le conserver pour toute référence ultérieure.



- Les instructions d'utilisation suivantes concernent plusieurs modèles ; il est donc possible que les caractéristiques de votre aspirateur soient légèrement différentes de celles spécifiées dans ce manuel.

SYMBOLES ATTENTION/AVERTISSEMENT UTILISÉS

	Indique un danger de mort ou de blessure grave.
	Indique un risque de blessure ou de dégât matériel.

AUTRES SYMBOLES UTILISÉS

	Indique une action INTERDITE.
	Indique une action que vous devez effectuer.
	Indique que vous devez débrancher la fiche d'alimentation de la prise.



Cet aspirateur est destiné à une utilisation domestique uniquement.

Ne l'utilisez pas pour le nettoyage de saletés et débris provenant de la construction.

Maintenez les filtres régulièrement propres afin d'éviter l'infiltration de toute fine poussière.

N'utilisez pas cet aspirateur lorsque l'un des filtres a été retiré.

Sinon, cela risquerait d'endommager les composants internes et d'annuler la garantie.

État de Californie Proposition 65 Avertissement (États-Unis uniquement)



Ce produit contient des produits chimiques reconnus par l'État de Californie pour causer le cancer et la toxicité reproductive.

consignes de sécurité

CONSIGNES IMPORTANTES DE SÉCURITÉ

Lors de l'utilisation d'un appareil électrique, suivez toujours ces précautions de base :

LISEZ TOUTES LES INSTRUCTIONS AVANT D'UTILISER VOTRE ASPIRATEUR TRINEAU

AVERTISSEMENT – POUR LIMITER TOUT RISQUE D'INCENDIE, D'ÉLECTROCUTION OU DE BLESSURE :

1. Ne laissez pas l'appareil sans surveillance lorsqu'il est branché. Débranchez-le lorsque vous ne l'utilisez pas ou avant toute opération d'entretien.
2. N'utilisez pas l'appareil à l'extérieur ni sur des surfaces mouillées.
3. Cet aspirateur ne doit pas être utilisé comme un jouet. Prêtez une attention particulière aux enfants qui vous entourent lorsque vous utilisez l'aspirateur.
4. Utilisez cet appareil uniquement tel qu'indiqué dans le présent manuel. Utilisez des accessoires recommandés par le fabricant uniquement.
5. N'utilisez jamais de cordon ou de prise endommagé(e). Si l'appareil fonctionne anormalement, a reçu un choc, a été endommagé, laissé à l'extérieur ou plongé dans l'eau, retournez-le au centre d'assistance.
6. Ne tirez pas sur le cordon ; ne soulevez pas l'appareil par le cordon ; n'utilisez pas le cordon comme poignée ; ne fermez pas de porte sur le cordon ; ne tirez pas le cordon sur des rebords ou des angles coupants. Ne placez pas l'appareil sur le cordon. Maintenez le cordon éloigné des surfaces chauffées.
7. Ne débranchez pas l'appareil en tirant sur le cordon. Pour débrancher, tenez la prise et non le cordon.
8. Ne manipulez pas la prise ou l'appareil si vous avez les mains mouillées.
9. N'insérez aucun objet dans les ouvertures. N'utilisez pas l'appareil si l'une des ouvertures est obstruée.
Nettoyez régulièrement les ouvertures pour éliminer toute trace de poussière, peluches, cheveux, ou toute autre chose risquant d'empêcher le passage de l'air.
10. Maintenez les cheveux, les vêtements larges, les doigts et toute autre partie de votre corps loin des ouvertures et des pièces en mouvement.
11. Mettez hors tension tous les contrôles avant de débrancher l'appareil.
12. Soyez très prudent lorsque vous nettoyez les escaliers.
13. N'aspirez jamais de liquides inflammables ou combustibles tels que de l'essence et n'utilisez jamais l'appareil si de tels liquides risquent d'être présents.
14. N'aspirez jamais d'objets en train de brûler ou de fumer, tels que des cigarettes, des allumettes ou des cendres chaudes.
15. N'utilisez pas l'aspirateur si le bac à poussière et/ou les filtres ne sont pas à leur place.
16. N'utilisez pas l'aspirateur dans un espace clos rempli de vapeurs de peinture à l'huile,

de diluant, de substances antimites, de poussières inflammables et autres éléments explosifs ou toxiques.

17. N'aspirez jamais d'objets pointus ou tranchants tels que des morceaux de verres, des clous, des vis, des pièces de monnaie, etc.
18. Le tuyau contient des câbles électriques. Ne l'utilisez pas s'il est endommagé, coupé ou percé.
N'aspirez pas d'objets pointus.
19. Mettez toujours cet appareil hors tension avant de connecter ou déconnecter le tuyau ou le suceur motorisé.
20. Débranchez l'appareil avant de connecter le suceur motorisé.
21. Tenez la fiche lorsque vous rembobinez le cordon afin d'éviter qu'il ne vous blesse.

CONSERVEZ CE MANUEL D'UTILISATION

INSTRUCTIONS DES PRISES POLARISÉES

- Pour limiter les risques d'électrocution, cet appareil dispose d'une prise polarisée (une broche est plus large que l'autre). Cette prise ne doit s'insérer dans la prise murale polarisée que dans un seul sens. Si la prise ne s'enfonce pas entièrement dans la prise murale, retournez-la. Si elle ne s'enfonce toujours pas correctement, contactez un électricien qualifié pour faire installer une prise murale adéquate. Ne remplacez et ne modifiez jamais la prise.

table des matières

MONTAGE DE L'ASPIRATEUR

06

FONCTIONNEMENT DE L'ASPIRATEUR

07

- 07 Cordon d'alimentation
- 07 Contrôle de la puissance
- 10 Brosse motorisée (Série SC12F50P)

ENTRETIEN DES OUTILS ET DU FILTRE

11

- 11 Brosse motorisée (Série SC12F50P)
- 13 Utilisation des accessoires
- 15 Entretien des brosses
- 17 Vider le réservoir de poussière
- 18 Nettoyage du filtre à poussière
- 19 Nettoyage du filtre à poussière
- 20 Nettoyage du filtre de sortie
- 20 Remplacement des piles

DÉPANNAGE

21

fonctionnement de l'aspirateur

CORDON D'ALIMENTATION

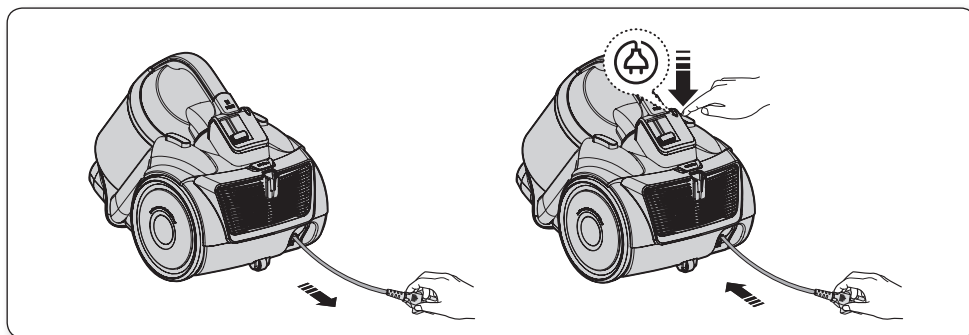

- Lorsque vous débranchez la fiche d'une prise électrique, tenez la fiche, non le cordon.

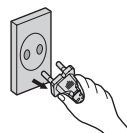

CONTRÔLE DE LA PUISSANCE

Télécommande à radiofréquence (Séries SC12F50H)

TUYAU (Série SC12F50H)

1. **Bouton Marche/Arrêt [⏻]**

- Appuyez une fois sur le bouton [⏻] pour mettre en marche l'aspirateur. Appuyez dessus une seconde fois pour l'arrêter.

2. **Bouton Aspiration [+], [-]**

- Appuyez sur le bouton [+] pour augmenter la puissance d'aspiration. Appuyez sur le bouton [-] pour diminuer la puissance d'aspiration.

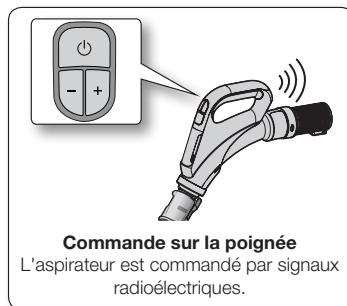

Si aucun bouton n'est pressé pendant 30 minutes lors du nettoyage, le dispositif de sécurité est activé et coupe l'alimentation.

Dans ce cas, appuyez sur le bouton [Mise en marche] de l'unité motorisée ou débranchez puis rebranchez le cordon d'alimentation.

fonctionnement de l'aspirateur

TUYAU (Série SC12F50P)

1. MARCHÉ/ARRÊT de l'aspirateur ()

- Appuyez une fois sur le bouton MARCHÉ/ARRÊT pour mettre en marche l'aspirateur. Appuyez dessus une seconde fois pour l'arrêter.

2. Aspiration de l'aspirateur (-/+)

- Appuyez sur le bouton SUCTION (-/+) (ASPIRATION) (-/+) pour augmenter ou diminuer la puissance d'aspiration. Chaque fois que le bouton est actionné, la puissance d'aspiration est augmentée progressivement. Lorsque l'aspirateur atteint sa puissance d'aspiration maximale, celle-ci revient à sa valeur minimale lorsque vous appuyez à nouveau sur le bouton.

3. BRUSH ON/OFF (MARCHÉ/ARRÊT DE LA BROSSE)

- Appuyez une fois sur le bouton BRUSH ON/OFF (MARCHÉ/ARRÊT DE LA BROSSE) pour mettre en marche la brosse motorisée. Appuyez dessus une deuxième fois pour l'arrêter.



Ne placez pas d'obstacle devant l'émetteur lorsque vous utilisez la commande sur la poignée.

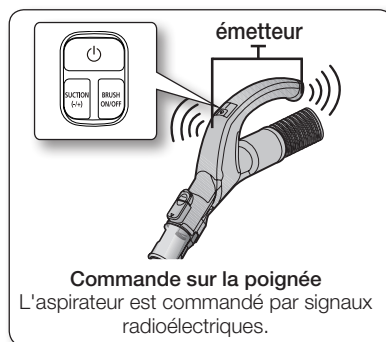

NORME FCC/FFC ID : A3LROH20S

Cet appareil est conforme à la section 15 des Règles de la FCC. Les deux conditions de fonctionnement suivantes sont requises :

1. Cet appareil ne doit pas provoquer d'interférence nocives et
2. Cet appareil doit accepter toute interférence reçue, même celles pouvant provoquer un fonctionnement indésirable.

CORPS DE L'ASPIRATEUR

Appuyez plusieurs fois sur le bouton MARCHÉ/ARRÊT pour démarrer et arrêter l'aspirateur. (OFF (ARRÊT) → ON (MARCHÉ) → OFF (ARRÊT))



Si la télécommande sur la poignée ne fonctionne pas, vous pouvez utiliser le bouton MARCHÉ/ARRÊT situé sur le corps de l'appareil.

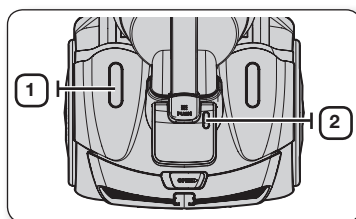

1



Le bouton MARCHÉ/ARRÊT met en route ou arrête l'aspirateur.

2



Le témoin du filtre s'allume lorsque le groupe filtrant doit être vérifié ou vidé.

Type commande sur l'appareil (Série SC12F50V)

- TUYAU

Afin de réduire la puissance d'aspiration pour nettoyer des rideaux, des petits tapis et autres tissus délicats, faites coulisser la glissière d'aération jusqu'à faire apparaître entièrement l'ouverture.

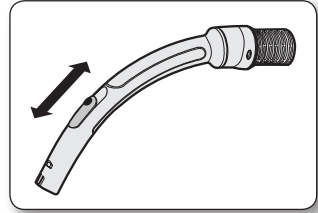

- CORPS DE L'ASPIRATEUR

Pour contrôler la puissance, il suffit de glisser le bouton de mise en marche vers le haut ou vers le bas.

MIN = Pour les tissus délicats, comme les rideaux par exemple.

MAX = Pour les sols durs et les moquettes très sales.

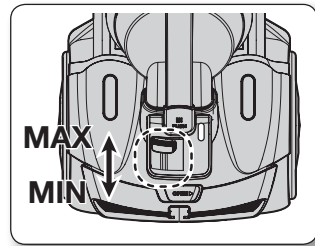

fonctionnement de l'aspirateur

BROSSE MOTORISEE (SÉRIE SC12F50P)

Aspiration avec la brosse motorisée

1. Fixation de la brosse motorisée

Le tuyau doit être raccordé au traineau et la brosse motorisée doit être fixée au tuyau et au tube télescopique.

2. Aspiration

- Pour de meilleurs résultats, déplacez la brosse motorisée doucement sur des distances courtes et se chevauchant.
- Dans des zones très sales, passez l'aspirateur dans plusieurs sens.

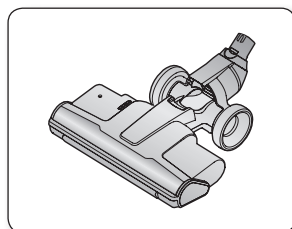

Ne retournez pas la brosse motorisée pendant son fonctionnement.

3. Vérification des performances de la brosse motorisée

Vous pouvez vérifier si la brosse motorisée fonctionne correctement en soulevant légèrement le tube d'extension pour voir la partie arrière de la brosse.

La brosse motorisée ne fonctionne pas lorsqu'elle est bouchée ou lorsque l'unité est hors tension.

Si la brosse motorisée est bouchée, débranchez le cordon d'alimentation de la prise électrique. Retournez la brosse motorisée et retirez l'objet coincé.

Remettez la brosse motorisée en place et reprenez l'aspiration.

Protecteur contre surcharges

Le protecteur contre surcharges coupe le moteur de la brosse si celle-ci devient bouchée. La brosse s'arrête, mais le moteur d'aspiration continue de fonctionner. Pour réinitialiser le protecteur contre surcharges, mettez l'aspirateur hors tension et débranchez-le. Retirez l'objet provoquant l'obstruction de la zone de la brosse. Utilisez un stylo pour appuyer sur le commutateur de réinitialisation. Activez l'aspirateur et continuez de l'utiliser.

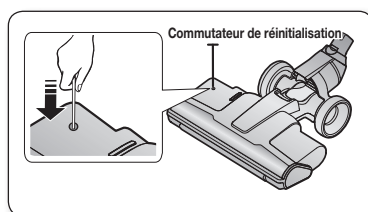

entretien des outils et du filtre

BROSSE MOTORISÉE (SÉRIE SC12F50P)

VÉRIFICATION de la brosse rotative et de la courroie d'entraînement

Vous devez vérifier régulièrement si la brosse rotative et la courroie d'entraînement de votre aspirateur sont endommagées ou usées. En outre, vous devez nettoyer les ficelles, les cheveux et les fibres de moquette de la brosse et de ses extrémités. Ces éléments pourraient s'enrouler autour de la brosse et réduire la capacité à nettoyer efficacement votre tapis. Retirez également tous les débris accumulés sous le cache de la brosse.

1. Débranchez l'aspirateur de la prise électrique.
2. Placez la poignée sur la position inférieure et retournez l'aspirateur pour que la partie inférieure se situe en haut.
3. Retirez les five vis (au niveau des flèches du dessin à droite) à l'aide d'un tournevis.
4. Retirez le cache de la brosse.
5. Saisissez la brosse rotative des deux extrémités et soulevez-la.
6. Retirez les ficelles, les cheveux et les autres débris de la brosse rotative et soyez particulièrement attentif aux extrémités de la brosse.
7. Retirez les ficelles, les cheveux et les autres débris des zones de la poulie du moteur et de la courroie d'entraînement.
8. Vérifiez si la courroie d'entraînement est usée, coupée ou endommagée.
9. Vérifiez si le passage d'air est obstrué. Retirez les débris de cette zone.



La brosse rotative pourrait provoquer le happement d'une frange d'un rideau à l'intérieur de l'aspirateur.

Soyez prudent et désactivez la brosse lorsque vous aspirez des rideaux avec des franges.

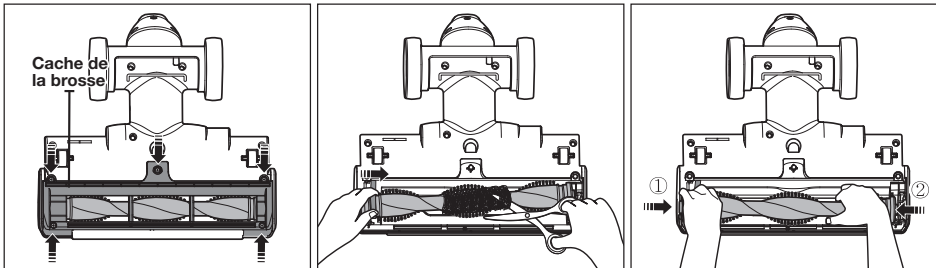

entretien des outils et du filtre

Brosse pour parquet (EN OPTION)

- Aspire la poussière d'une large zone d'une seule fois.
- Retirez les saletés entièrement de l'orifice d'aspiration s'il est bouché.

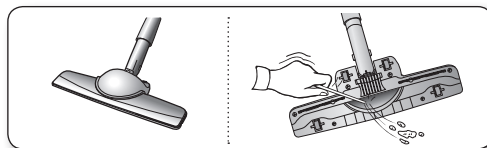

Brosse pour couverture (EN OPTION)

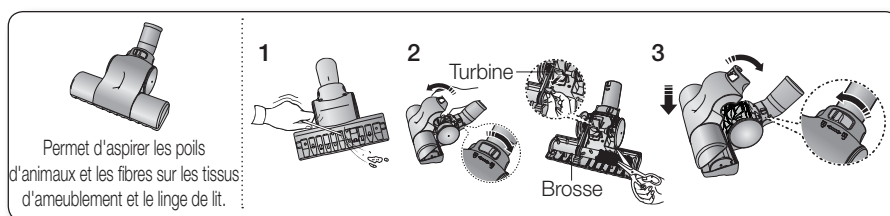

1. Retirez les saletés entièrement si l'orifice d'aspiration est bouché.
2. Placez le bouton de verrouillage sur (🔒) et retirez les saletés.
3. Pour le remontage, alignez le capot à l'avant du corps principal et fermez. Une fois le capot fermé, assurez-vous que le bouton de verrouillage est bien sur la position (🔒).



Utilisez cet accessoire uniquement pour le linge de lit. Prenez garde de ne pas endommager la brosse lorsque vous devez la déboucher.

UTILISATION DES ACCESSOIRES

Tube

- Réglez la longueur du tube télescopique en faisant glisser d'avant en arrière le bouton de contrôle de la longueur situé au centre du tube.

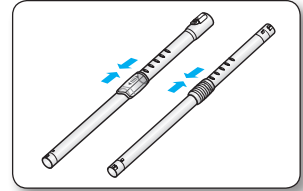

- En cas d'obstruction, retirez le tube télescopique et réglez-le sur la longueur minimale. Cela permet d'éliminer plus facilement tout objet obstruant le tube.

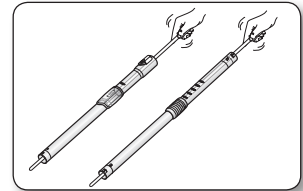

Accessoire (Série SC12F50H, SC12F50V)

- Pour utiliser la brosse pour tissu, enfoncez-la sur l'extrémité de la poignée.

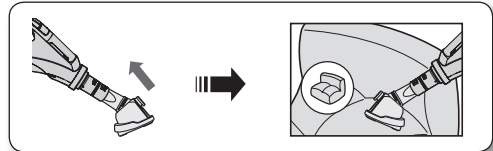

- Tirez sur le bouton pour utiliser la brosse à épousseter.

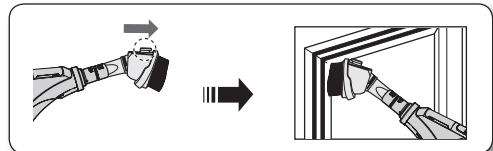

- Pour utiliser le suceur plat, enfoncez l'accessoire sur l'extrémité de la poignée dans le sens opposé.

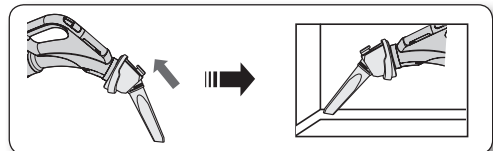

entretien des outils et du filtre

Accessoires (Série SC12F50P)

- Enfoncez l'accessoire sur l'extrémité de la poignée.

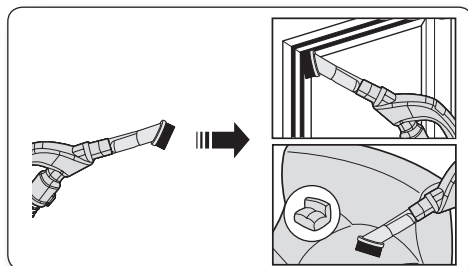

- Retirez la brosse à épousseter pour utiliser le suceur plat.

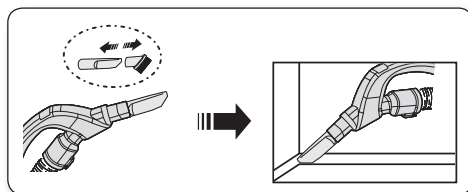

- Enfoncez l'accessoire sur l'extrémité du tube.

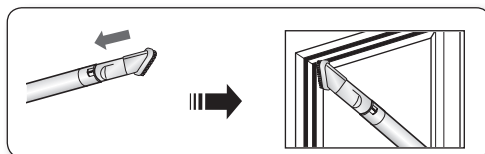

- Retirez la brosse à épousseter pour utiliser le suceur plat.

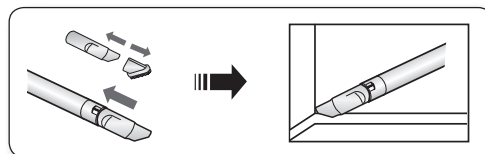

ENTRETIEN DES BROSSES

Brosse 2 positions (en option)

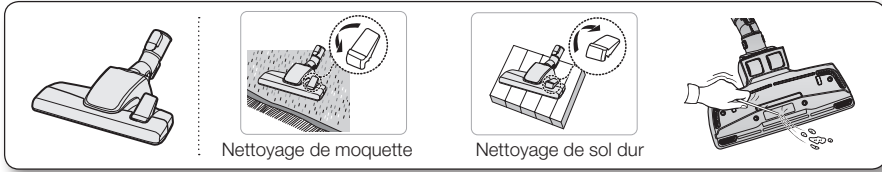

- Réglez la manette d'aspiration en fonction de la surface à nettoyer.
- Retirez les saletés entièrement si l'orifice d'aspiration est bouché.

Brosse spéciale poils d'animaux (en option)

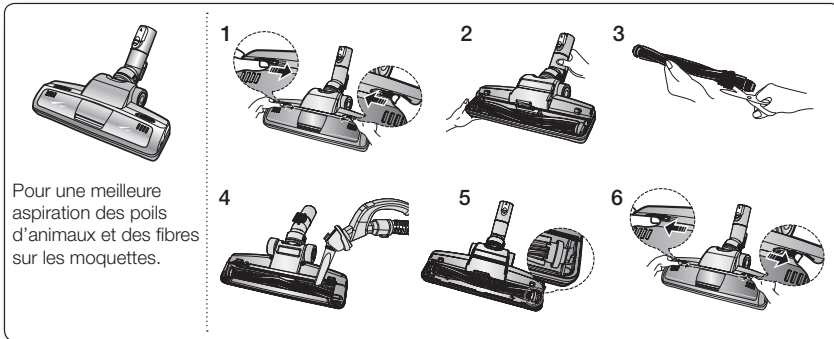

Une aspiration fréquente des cheveux ou des poils d'animaux peut entraîner un ralentissement de la rotation en raison d'un enchevêtrement de ces éléments autour de la brosse. Dans ce cas, nettoyez la brosse avec précaution.

1. Poussez le bouton Open (Ouvrir) du cache d'écran transparent pour retirer le cache.
2. Enlevez la barre de brosse de l'écran transparent.
3. Retirez la poussière et les cheveux enroulés autour de la barre de la brosse à l'aide de ciseaux.
4. Retirez la poussière à l'intérieur du logement de la brosse à l'aide d'un chiffon sec ou d'un suceur plat.
5. Insérez la barre de brosse dans la courroie pivotante et effectuez le montage.
6. Retournez le cache d'écran transparent dans sa position pour l'assembler à nouveau.

Brosse pour parquet (en option)

- Aspire la poussière d'une large zone en une seule fois.
- Retirez les saletés entièrement si l'orifice d'aspiration est bouché.

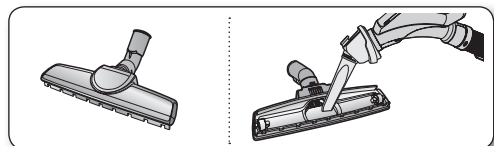

entretien des outils et du filtre

Mini turbo brosse (en option)

- Remplacer la brosse rouleau

1. Si vous constatez que la brosse est obstruée par des débris, dévissez les deux vis situées à l'arrière de la mini turbo brosse et retirez le cache pour éliminer les corps étrangers.

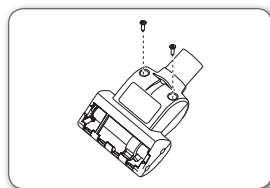

2. Inspectez l'état de la brosse rouleau. Remplacez la brosse rouleau lorsque les poils sont usés. Pour retirer la brosse rouleau, tirez-la vers le haut et sortez-la des logements d'extrémité dans le boîtier du suceur. Insérez les extrémités de la brosse rouleau dans les mêmes logements pour la replacer.

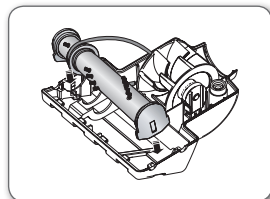

Contrôlez l'état de la courroie pour vous assurer qu'elle est en bon état.

Si celle-ci présente des fissures ou des cassures, remplacez-la en suivant la procédure décrite à la section Remplacer la courroie.

3. Utilisation de la puissance MAXI.
Appuyez sur le bouton MAX (MAXI) pour utiliser l'aspirateur à sa puissance maximale.

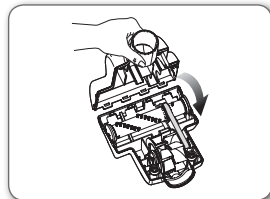



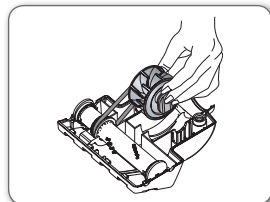
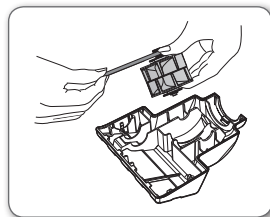

- Remplacer la courroie

1. Retirer la plaque inférieure. Reportez-vous à la figure dans les instructions Remplacer la brosse rouleau.
2. Enroulez l'une des extrémités de la courroie neuve autour de l'arbre de la poulie.
3. Enroulez l'autre extrémité autour de la zone prévue à cet effet de la brosse. Insérez la brosse rouleau dans les logements du boîtier du suceur. Reportez-vous à la figure dans les instructions Remplacer la brosse rouleau.
4. Remettez en place la mini turbo brosse en suivant la procédure décrite dans la section Remplacer la brosse rouleau.

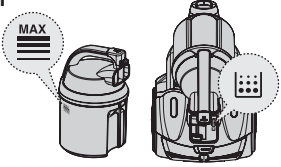
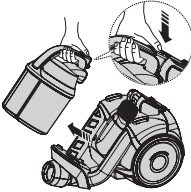
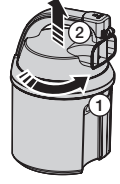

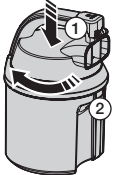
VIDER LE RÉSERVOIR DE POUSSIÈRE

<p>1</p> 	<p>2</p> 	<p>3</p> 
<p>Une fois le réservoir de poussière plein (repère atteint), videz-le.</p>	<p>Sortez le réservoir de poussière en appuyant sur le bouton.</p>	<p>Retirez le couvercle du réservoir de poussière.</p>
<p>4</p> 	<p>5</p> 	<p>6</p> 
<p>Videz la poussière dans la poubelle.</p>	<p>Refermez le couvercle du réservoir.</p>	<p>Avant réutilisation, poussez le réservoir à poussière à l'intérieur du corps de l'aspirateur jusqu'à entendre un « clic ».</p>

- Videz dans un sac plastique (recommandé pour les personnes souffrant d'asthme ou d'allergie)

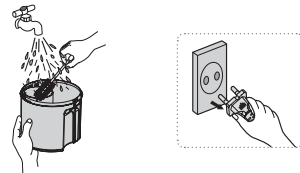

- ★ Vous pouvez rincer le réservoir à poussière à l'eau froide.

entretien des outils et du filtre

NETTOYAGE DU FILTRE À POUSSIÈRE

Quand nettoyer le filtre à poussière ?

- Le témoin devient rouge lorsque l'aspiration est réduite. Si la lumière s'allume, nettoyez le filtre à poussière.

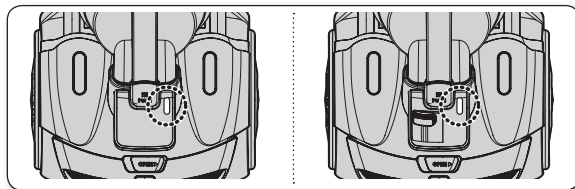

- Réglez la puissance de l'aspirateur sur « MAX ».

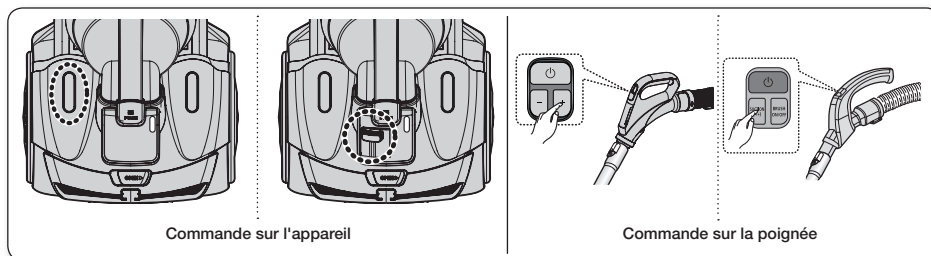

- Si l'indicateur de vérification du filtre devient rouge lorsque la brosse est maintenue à 10 cm du sol, nettoyez le groupe filtrant.

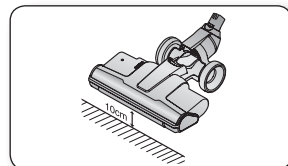

Lorsque la puissance d'aspiration est constamment réduite ou l'aspirateur surchauffe anormalement, nettoyez le groupe filtrant.

NETTOYAGE DU FILTRE À POUSSIÈRE

1

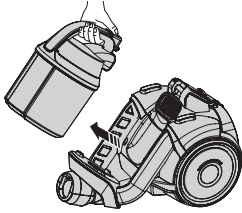

Retirez le réservoir de poussière.

2

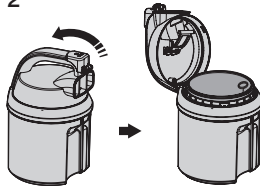

Tirez le couvercle du réservoir à poussière pour l'ouvrir.

3

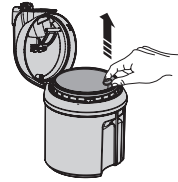

Retirez le filtre du réservoir à poussière.

4

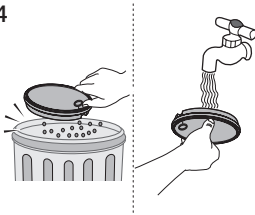

Secouez le filtre au-dessus d'une poubelle pour retirer la poussière puis lavez le filtre avec de l'eau.

5

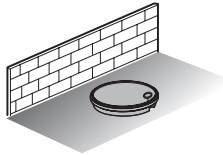

Laissez-le sécher à l'ombre pendant 12 heures minimum.

6

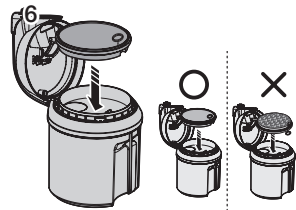

Remplacez le filtre dans le réservoir de poussière.

7

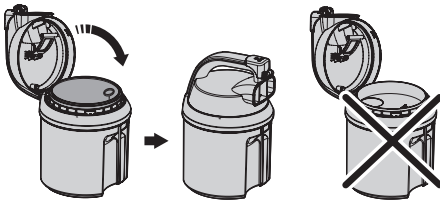

Refermez le couvercle du réservoir. Pour fermer le couvercle du réservoir à poussière, le filtre doit être assemblé.

8

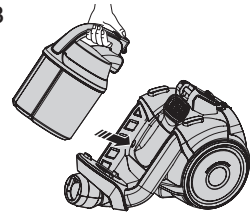

Avant réutilisation, poussez le réservoir à poussière à l'intérieur du corps de l'aspirateur jusqu'à entendre un « clic ».



Veillez à ce que le filtre soit totalement sec avant de le remettre dans l'aspirateur. Laissez-le sécher pendant 12 heures.

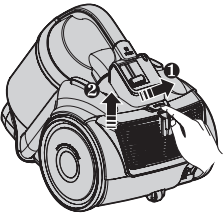
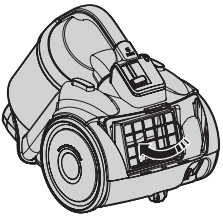
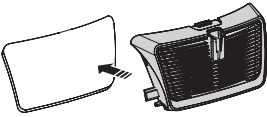
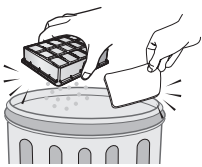
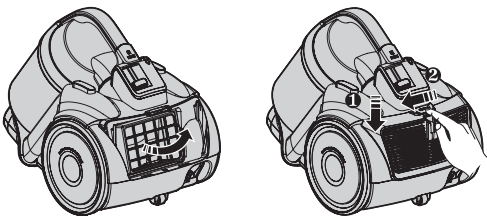

NETTOYAGE DU FILTRE DE SORTIE

<p>1</p>  <p>Retirez le cadre fixé à l'arrière de l'appareil.</p>	<p>2</p>  <p>Tirez le filtre HEPA en utilisant la languette.</p>	<p>3</p>  <p>Tirez le filtre micro</p>
<p>4</p>  <p>Nettoyez le filtre.</p>	<p>5</p>  <p>Placez le filtre HEPA et le cadre dans l'appareil.</p>	



- Lorsque la puissance d'aspiration est constamment réduite de façon notable ou l'aspirateur surchauffe anormalement, nettoyez le filtre de sortie. Remarque : ne pas laver le filtre HEPA.
Si le nettoyage ne résout pas le problème, remplacez le filtre bouché.
- Des filtres de rechange sont disponibles auprès de votre distributeur Samsung local.

REPLACEMENT DES PILES



1. Si l'aspirateur ne fonctionne pas, remplacez les piles dans la poignée.
Si le problème persiste, veuillez contacter un revendeur agréé.
2. Utilisez des piles 2 AAA.



1. Ne démontez jamais les piles ou ne les rechargez pas.
2. N'exposez jamais les piles à la chaleur, ne les jetez jamais non plus dans le feu.
3. N'inversez pas les pôles (+) et (-).
4. Mettez les piles au rebut en respectant les règles en vigueur.

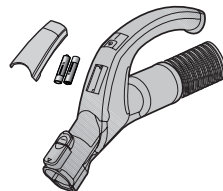

TYPE DE PILE : type AAA



dépannage

PROBLÈME	SOLUTION
Le moteur ne démarre pas.	<ul style="list-style-type: none">• Vérifiez le câble, la fiche et la prise.• Laissez-le refroidir.
La puissance d'aspiration diminue progressivement.	<ul style="list-style-type: none">• Vérifiez que rien n'obstrue l'appareil et débouchez-le si nécessaire.
Le cordon ne se rembobine pas entièrement.	<ul style="list-style-type: none">• Tirez environ 2 à 3 m de cordon et appuyez sur le bouton de rembobinage.
L'aspirateur n'aspire plus.	<ul style="list-style-type: none">• Vérifiez le tuyau et remplacez-le si nécessaire.
Aspiration faible ou de moins en moins puissante.	<ul style="list-style-type: none">• Vérifiez le filtre et si nécessaire, nettoyez-le comme indiqué dans les instructions. Si les filtres sont usés, remplacez-les par des neufs.
Surchauffe de l'appareil.	<ul style="list-style-type: none">• Vérifiez les filtres et si nécessaire, nettoyez-les comme indiqué dans les instructions.
Décharge électrostatique	<ul style="list-style-type: none">• Diminuez la puissance d'aspiration.• Cela peut également se produire lorsque l'air de la pièce est très sec. Aérez la pièce pour que l'humidité de l'air devienne normale.

mémo

mémo



Serie SC12F50

Aspiradora manual del usuario

- * Antes de poner en funcionamiento esta unidad, lea atentamente las instrucciones.
- * Para uso en interiores solamente.

Español

imagine the possibilities

Gracias por adquirir un producto Samsung.
Para recibir un servicio más completo,
registre su producto en
www.samsung.com/register

SAMSUNG

información sobre seguridad

INFORMACIÓN SOBRE SEGURIDAD



- Antes de poner en funcionamiento el aparato, lea detenidamente este manual y consérvelo para su referencia.



- Debido a que las siguientes instrucciones de funcionamiento corresponden a diversos modelos, es posible que las características de su aspiradora difieran ligeramente de las que se describen en este manual.

SÍMBOLOS DE PRECAUCIÓN Y ADVERTENCIA UTILIZADOS

	Indica que existe riesgo de muerte o lesiones graves.
	Indica que existe riesgo de lesión personal o daños materiales.

OTROS SÍMBOLOS UTILIZADOS

	Representa algo que NO se debe hacer.
	Representa algo que se debe respetar.
	Indica que se debe desconectar el enchufe de la pared.



Esta aspiradora es solo de uso doméstico.

No utilice esta aspiradora para limpiar escombros y residuos.

Limpie los filtros con regularidad para impedir que se acumule polvo fino en ellos.

No utilice esta aspiradora sin alguno de sus filtros.

Si no cumple estos requisitos podría causar daños a los componentes internos e invalidar la garantía.

Estado de California en la Propuesta 65 Advertencia (sólo EE.UU.)



Este producto contiene sustancias químicas que según el Estado de California pueden ser causante de cáncer y ser nocivas para la fertilidad (reproducción)

INSTRUCCIONES DE SEGURIDAD IMPORTANTES

Cuando se utilizan aparatos eléctricos, siempre se deben seguir estas instrucciones básicas de seguridad:

LEA TODAS LAS INSTRUCCIONES ANTES DE USAR SU ASPIRADORA DE TRINEO

ADVERTENCIA – PARA REDUCIR EL RIESGO DE INCENDIO, DESCARGAS ELÉCTRICAS O LESIONES:

1. No deje el electrodoméstico enchufado. Desenchúfelo cuando no lo utilice y antes de realizar el mantenimiento.
2. No utilice la aspiradora en el exterior o sobre superficies húmedas.
3. No permita que se utilice la aspiradora como un juguete. Preste especial atención cuando se utilice la aspiradora cerca de los niños.
4. Utilice la aspiradora solo como se describe en el manual. Utilice solo los accesorios recomendados por el fabricante.
5. No utilice la aspiradora si el cable o el enchufe están dañados. Si el aparato no funciona como corresponde, se ha caído, se ha dañado, ha permanecido a la intemperie o se ha caído en el agua, llévelo a un centro de servicio.
6. No tire del cable ni lo utilice para trasladar la aspiradora, no lo utilice como asa, no lo aplaste con la puerta ni tire de él contra bordes o esquinas filosas. No pase el electrodoméstico sobre el cable.
Mantenga el cable alejado de superficies calientes.
7. No desenchufe la aspiradora tirando del cable. Para desenchufar, tome el enchufe, no el cable.
8. No toque el enchufe o el electrodoméstico con las manos húmedas.
9. No inserte ningún objeto en las aberturas. No utilice la aspiradora si hay aberturas obstruidas.
Manténgala libre de polvo, pelusa, cabello o cualquier cosa que reduzca el flujo de aire.
10. Mantenga el cabello, la ropa suelta, los dedos y todas las partes de su cuerpo lejos de las aberturas o piezas móviles.
11. Apague todos los controles antes de desenchufar.
12. Tenga especial cuidado cuando limpie las escaleras.
13. No utilice la aspiradora para aspirar líquidos combustibles o inflamables, tales como gasolina, ni en áreas donde estas sustancias puedan estar presentes.
14. No aspire nada que esté encendido o humeando, como cigarrillos, fósforos o cenizas calientes.
15. No utilice la aspiradora sin la cubeta para polvo y/o los filtros en su lugar.

16. No utilice la aspiradora en espacios cerrados donde se concentren vapores despedidos por pinturas al óleo, disolventes de pinturas, sustancias antipolillas, polvos inflamables y demás materiales tóxicos o explosivos.
17. No aspire objetos duros o cortantes, tales como vidrio, uñas, tornillos, monedas, etc.
18. La manguera contiene cables eléctricos. No la utilice si se encuentra dañada, cortada o pinchada.
Evite aspirar objetos cortantes.
19. Siempre apague este aparato antes de conectar o desconectar la manguera o la boquilla motorizada.
20. Desenchufe la aspiradora antes de conectar la boquilla motorizada.
21. Sujete el enchufe cuando enrolle el cable. No deje que el enchufe dé latigazos al enrollarlo.

GUARDE ESTAS INSTRUCCIONES

INSTRUCCIONES SOBRE EL ENCHUFE POLARIZADO

- Para reducir el riesgo de descarga eléctrica, este electrodoméstico cuenta con un enchufe polarizado (una punta es más ancha que la otra). Solo hay una manera en que el enchufe se conectará con un tomacorriente polarizado. Dé vuelta el enchufe si no cabe totalmente en el tomacorriente. Si el enchufe aún no cabe, comuníquese con un electricista calificado para que instale el tomacorriente correcto. No modifique el enchufe de ninguna forma.

contenido

ARMADO DE LA ASPIRADORA

06

FUNCIONAMIENTO DE LA ASPIRADORA

07

- 07 Cable de alimentación
- 07 Control de potencia
- 10 Cepillo poderso (serie SC12F50P)

HERRAMIENTAS DE MANTENIMIENTO Y FILTRO

11

- 11 Cepillo poderso (serie SC12F50P)
- 13 Uso de los accesorios
- 15 Herramientas de mantenimiento para piso
- 17 Vaciado del depósito de polvo
- 18 Limpieza del filtro del polvo
- 19 Limpieza del filtro del polvo
- 20 Limpieza del filtro de salida
- 20 Cambio de pilas

SOLUCIÓN DE PROBLEMAS

21

armado de la aspiradora

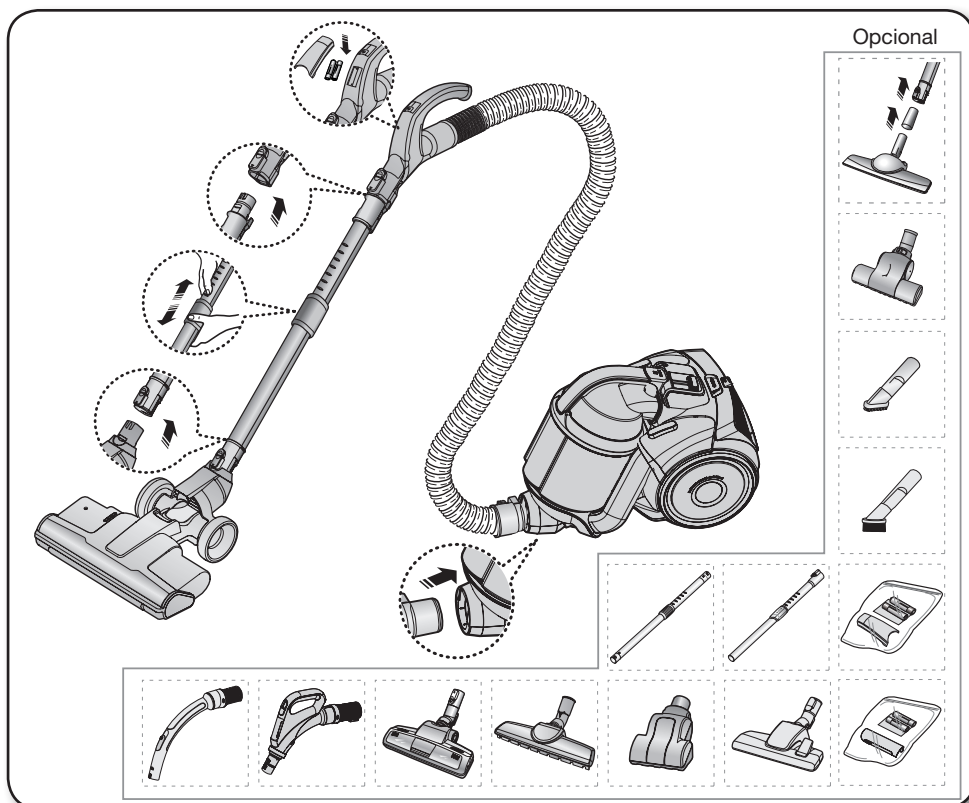

- ★ No presione el botón de la manija del depósito de polvo al trasladar la máquina.

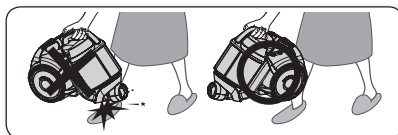

- ★ Para el almacenamiento, en posición vertical de la tubería en el suelo. (SC12F50P Serie)

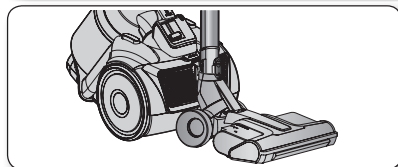

- ★ Al guardar la aspiradora, deje la boquilla para pisos como se muestra. (SC12F50H, SC12F50V Serie)

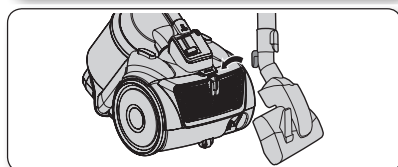

funcionamiento de la aspiradora

CABLE DE ALIMENTACIÓN

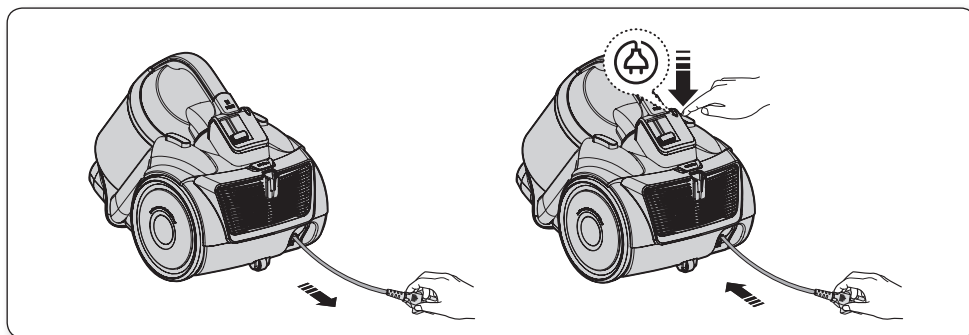

PRECAUCIÓN

- Cuando desenchufe el aparato del tomacorriente, sujete por el enchufe, no por el cable.

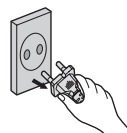

CONTROL DE POTENCIA

Control remoto de frecuencia de radio (series SC12F50H)

MANGUERA (serie SC12F50H)

1. Botón [°⏻°] ENCENDER/APAGAR

- Presione el botón [°⏻°] para poner la aspiradora en funcionamiento. Presiónelo nuevamente para detener la aspiradora.

2. Botón Succión [+], [-]

- Presione el botón [+] para que la aspiradora funcione con un nivel alto de potencia de succión. Presione el botón [-] para que la aspiradora funcione con un nivel bajo de potencia de succión.

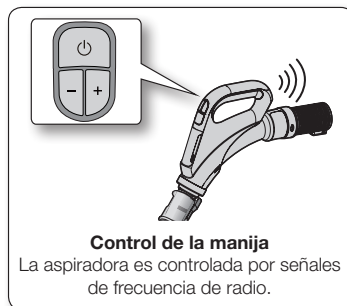

Control de la manija

La aspiradora es controlada por señales de frecuencia de radio.



Si no se presiona ningún botón por 30 minutos durante la limpieza, se activa el dispositivo de seguridad y se corta la alimentación.

En este caso, presione el botón de encendido en la unidad principal o desenchufe y vuelva a enchufar el cable de alimentación.

funcionamiento de la aspiradora

MANGUERA (serie SC12F50P)

1. Encendido/apagado de la aspiradora ()

- Presione el botón de encendido/apagado para poner la aspiradora en funcionamiento. Presiónelo nuevamente para detener la aspiradora.

2. Poder de succión (-/+) de la aspiradora

- Presione el botón SUCTION (+/-) (SUCCIÓN [+/-]) para aumentar o reducir la potencia de succión. La potencia de succión aumenta gradualmente cada vez que se presiona el botón. Cuando se alcanza la potencia de succión máxima, al presionar nuevamente el botón se restablece la potencia de succión mínima.

3. Botón BRUSH ON/OFF (ENCENDIDO/APAGADO DEL CEPILLO)

- Presione el botón BRUSH ON/OFF (ENCENDIDO/APAGADO DEL CEPILLO) para poner el cepillo poderso en funcionamiento. Presiónelo nuevamente para detener el cepillo poderso.



No cubra el transmisor de la manija cuando utilice un botón del control de la manija.



AVISO DE LA FCC / FCC ID: A3LROH20S

Este aparato cumple con la sección 15 de las Normas de la FCC. El funcionamiento se encuentra sujeto a las siguientes dos condiciones:

1. Este aparato no puede causar interferencia dañina, y
2. Este aparato debe aceptar la recepción de cualquier interferencia, incluidas aquellas que puedan causar un funcionamiento indeseado.



CUERPO

Presione el botón de encendido/apagado repetidamente para arrancar y detener la aspiradora. (APAGADO → ENCENDIDO → APAGADO)

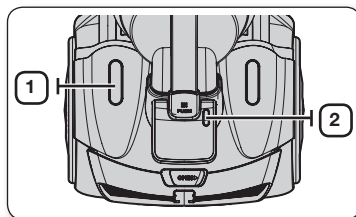

Si el control remoto de la manija no funciona, la aspiradora puede ponerse en funcionamiento utilizando el botón de encendido/apagado ubicado en el cuerpo de la máquina.



1 	El botón de encendido/apagado pone la aspiradora en funcionamiento o la detiene.
2 	La luz del filtro se ilumina cuando la caja para polvo requiere verificación o vaciado.

Tipo control en el cuerpo (serie SC12F50V)

- MANGUERA

Para reducir la potencia de succión en la limpieza de cortinas, pequeñas alfombras y otros tejidos ligeros, deslice la tapa del aire hasta que se abra el orificio.

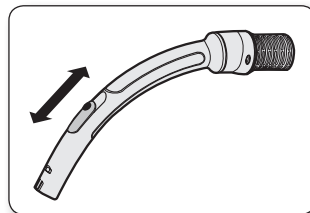

- CUERPO

Para regular el nivel de potencia, simplemente deslice el control de potencia hacia arriba o hacia abajo.

MÍN= Para telas delicadas, como cortinas de red.

MÁX = Para suelos duros y alfombras muy sucias.

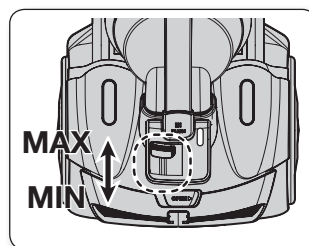

funcionamiento de la aspiradora

CEPILLO PODEROSO (SERIE SC12F50P)

Cómo aspirar con el cepillo poderoso

1. Colocación del cepillo poderoso

La manguera debe conectarse al trineo y el cepillo poderoso debe conectarse a la manguera y al tubo de extensión.

2. Aspiración

- Para obtener mejores resultados, desplace el cepillo poderoso lentamente haciendo recorridos cortos y superpuestos.
- En áreas muy sucias, repita los recorridos en distintas direcciones.
- Presione el botón de ajuste de altura para que coincida con la superficie que está limpiando.
- Presione el botón de ajuste de altura de la parte inferior de la varilla hasta que oiga un clic.

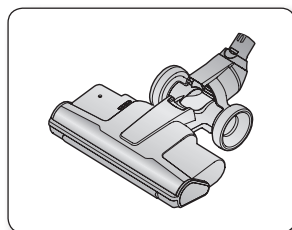

No invierta el cepillo poderoso mientras está en funcionamiento.

3. Verificación del rendimiento del cepillo poderoso

Puede verificar si el cepillo poderoso funciona con normalidad levantando levemente el tubo de extensión para ver la parte posterior del cepillo.

El cepillo poderoso no funcionará si se encuentra atascado o si la unidad está apagada.

Si el cepillo poderoso se encuentra atascado, desenchufe el cable de alimentación del tomacorriente.

Dé vuelta el cepillo poderoso y quite el objeto atascado.

Vuelva a colocar el cepillo poderoso en la posición adecuada y siga aspirando.

Protector contra sobrecarga

El protector contra sobrecarga apaga el motor del cepillo si el cepillo para piso se obstruye. El cepillo para piso se detendrá, pero el motor de succión seguirá en funcionamiento. Para restablecer el protector contra sobrecarga, apague la aspiradora y desenchúfela. Elimine la obstrucción del cepillo para piso. Utilice la punta de un bolígrafo para presionar el interruptor para restablecer el protector. Encienda la aspiradora y siga limpiando.

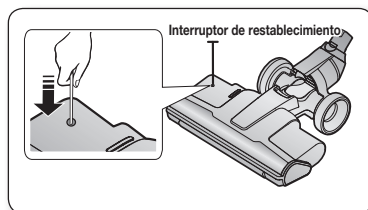

herramientas de mantenimiento y filtro

CEPILLO PODEROSO (SERIE SC12F50P)

Verificación del cepillo giratorio para piso y de la correa de accionamiento

Verifique regularmente que el cepillo giratorio para piso y la correa de accionamiento de la aspiradora no estén desgastados o dañados. También debe quitar los hilos, los cabellos y las fibras de la alfombra del cepillo y de los extremos del cepillo. Estos pueden enrollarse en el cepillo y dificultar la eficacia para limpiar su alfombra. Extraiga también cualquier residuo que pueda haberse acumulado debajo de la tapa del cepillo.

1. Desenchufe la aspiradora del tomacorriente.
2. Coloque la manija en una posición baja y dé vuelta la aspiradora de manera tal que la parte inferior quede hacia arriba.
3. Retire los cinco tornillos (señalados con las flechas en la ilustración) con un destornillador.
4. Extraiga la tapa del cepillo para piso.
5. Tome el cepillo giratorio para piso de los dos extremos y levántelo.
6. Quite los hilos, los cabellos y otros residuos del cepillo giratorio para piso prestando especial atención a los extremos del cepillo.
7. Quite los hilos, los cabellos y otros residuos de las áreas donde se encuentran la polea del motor y la correa de accionamiento.
8. Verifique cuidadosamente que la correa de accionamiento no esté desgastada, ni presente cortes o torceduras.
9. Verifique que no haya obstrucciones en la salida de aire. Retire los residuos de esta área.



El cepillo giratorio para piso puede hacer que los flecos de alfombras se enreden dentro de la aspiradora.

Sea cauteloso y apague el cepillo para piso al aspirar alfombras con flecos.

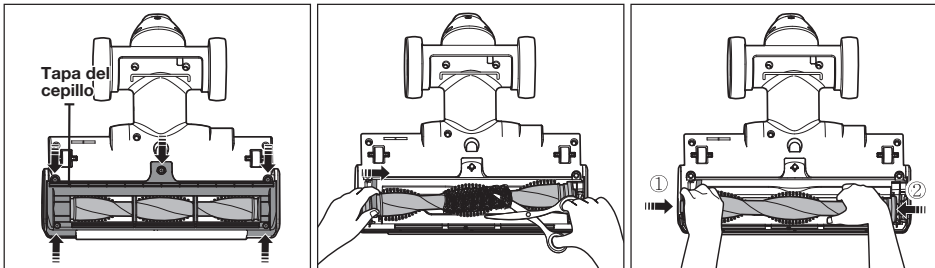

Cepillo para parqueté (OPCIONAL)

- Aspira el polvo de una vez en áreas amplias.
- Extraiga completamente los materiales de desperdicio de la entrada, si esta se encuentra bloqueada.

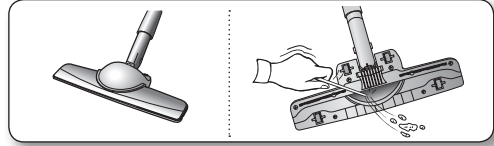

Cepillo para mantas (OPCIONAL)

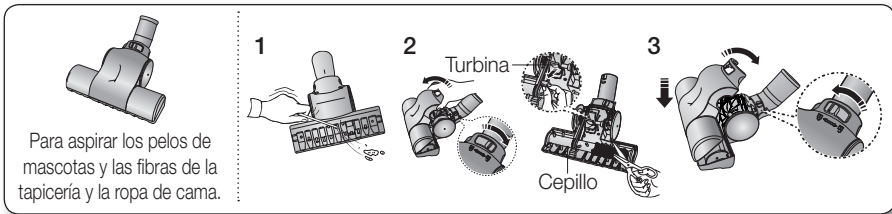

Para aspirar los pelos de mascotas y las fibras de la tapicería y la ropa de cama.

1. Extraiga completamente los materiales de desperdicio cuando la entrada está bloqueada.
2. Gire el botón de bloqueo a la posición (🔒) y extráigalo.
3. Para rearmar, alinee la cubierta con la parte frontal del cuerpo principal y ciérrela. Luego de cerrar la cubierta, asegúrese de que el botón de bloqueo esté en la posición (🔒).



PRECAUCIÓN

Use solo para la ropa de cama. Tenga cuidado de no dañar el cepillo al desobstruirlo.

herramientas de mantenimiento y filtro

USO DE LOS ACCESORIOS

Tubo

- Ajuste la longitud del tubo telescópico deslizando hacia atrás y hacia adelante el botón del control de longitud ubicado en el centro del tubo telescópico.

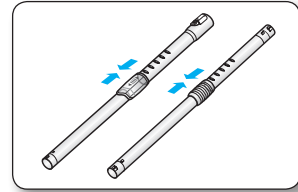

- Para verificar que no haya obstrucciones, separe el tubo telescópico y ajústelo de manera tal de acortarlo. Esto facilita la extracción de los desperdicios que obstruyen el tubo.

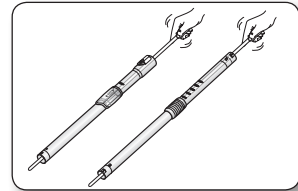

Accesorio (series SC12F50H,SC12F50V)

- Si desea utilizar el accesorio para tapicería, coloque el accesorio en el extremo de la manija de la manguera.

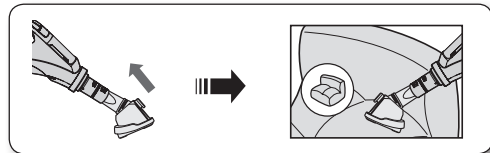

- Tire del botón para utilizar el cepillo para polvo.

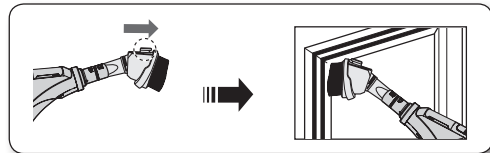

- Si desea utilizar la boquilla para rincones, coloque el accesorio en el extremo de la manija de la manguera en dirección opuesta.

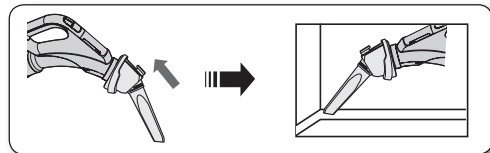

herramientas de mantenimiento y filtro

Accesorios (serie SC12F50P)

- Coloque el accesorio en el extremo de la manija de la manguera.

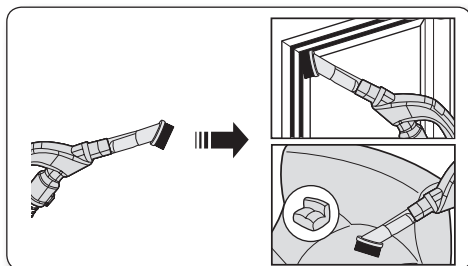

- Extraiga el cepillo para polvo a fin de utilizar la boquilla para rincones.

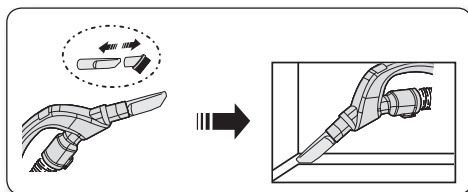

- Coloque el accesorio en el extremo del tubo.

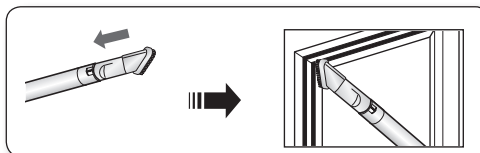

- Extraiga el cepillo para polvo a fin de utilizar la boquilla para rincones.

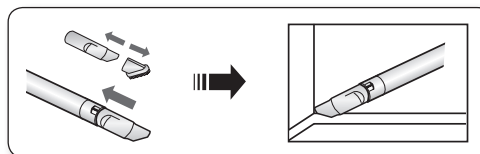

HERRAMIENTAS DE MANTENIMIENTO PARA PISO

2-Cepillo gradual (opcional)

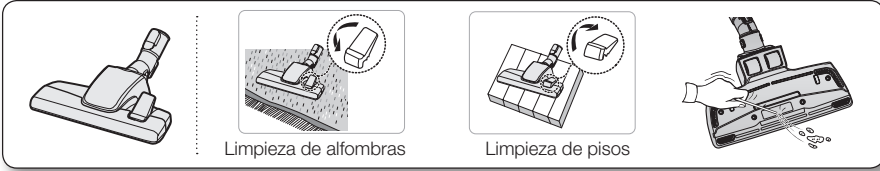

Limpieza de alfombras

Limpieza de pisos

- Ajuste la palanca de entrada según la superficie del piso.
- Extraiga completamente los materiales de desperdicio si la entrada está bloqueada.

Cepillo poderoso de mascotas plus (opcional)

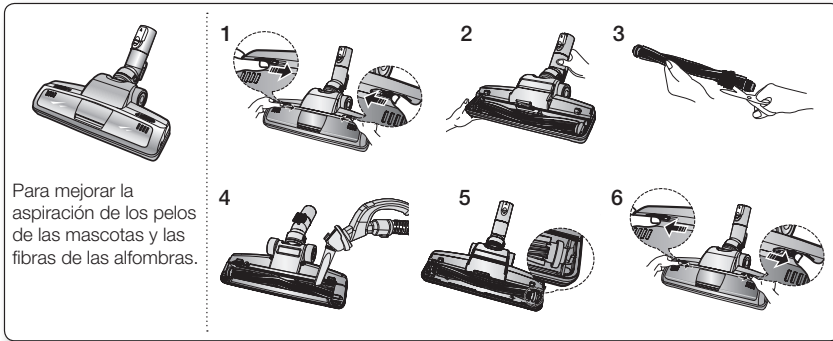

Para mejorar la aspiración de los pelos de las mascotas y las fibras de las alfombras.

La aspiración frecuente de cabellos o pelo de mascotas puede reducir la rotación debido a los materiales enredados en el rodillo. En ese caso, limpie el rodillo con cuidado.

1. Presione el botón de apertura en la cubierta de la pantalla transparente para separar la cubierta.
2. Retire la barra de cepillos de la pantalla transparente.
3. Extraiga los materiales de desperdicio como polvo o pelos enredados alrededor de la barra de cepillos con una tijera.
4. Quite el polvo que está dentro del gabinete del cepillo usando un paño seco o la boquilla para rincones.
5. Inserte la barra de cepillos en la correa giratoria y reármela.
6. Vuelva a colocar la cubierta de la pantalla transparente para rearmarla.

Cepillo maestro para parqué (opcional)

- Aspira el polvo de una vez en áreas amplias.
- Extraiga completamente los materiales de desperdicio si la entrada está bloqueada.

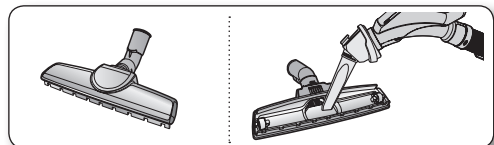

herramientas de mantenimiento y filtro

Cepillo mini turbo (opcional)

- Para reemplazar el cepillo giratorio

1. En caso de una obstrucción o presencia de residuos, retire los dos tornillos de la parte posterior del cepillo mini turbo para separar la placa frontal y quitar cualquier obstrucción.
 2. Inspeccione el estado del cepillo giratorio.
Reemplace el cepillo giratorio si los cepillos están desgastados.
Para retirar el cepillo giratorio tire hacia arriba y hacia afuera de las ranuras en los extremos del alojamiento de la boquilla.
Inserte los extremos del cepillo giratorio en las mismas ranuras para el reemplazo.
-  Inspeccione la correa para asegurarse de que esté en buenas condiciones.
Si la correa está rota o agrietada, reemplácela de acuerdo con las instrucciones de reemplazo.
3. Uso en MÁX.
Pulse el botón MAX (MÁX) para que la aspiradora funcione con el nivel máximo de entrada.

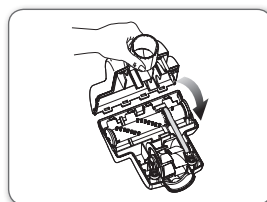
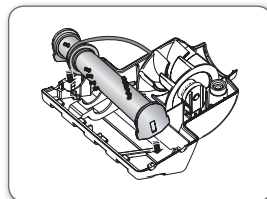
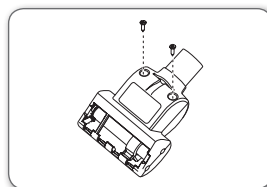

- Para reemplazar la correa

1. Retire la placa inferior.
Vea la figura de las instrucciones de Para reemplazar el cepillo giratorio.
2. Enrole un extremo de la nueva correa alrededor del eje de la polea.
3. Enrole el otro extremo de la correa alrededor del área asignada para ella en el cepillo giratorio. Inserte el cepillo giratorio en las ranuras del alojamiento de la boquilla.
Vea la figura de las instrucciones de Para reemplazar el cepillo giratorio.
4. Vuelva a encajar el cepillo mini turbo como se explica en las instrucciones Para reemplazar el cepillo giratorio.

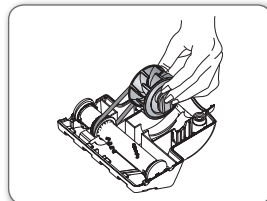
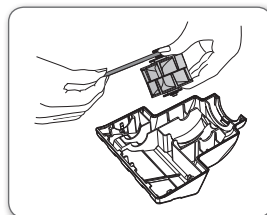

VACIADO DEL DEPÓSITO DE POLVO 

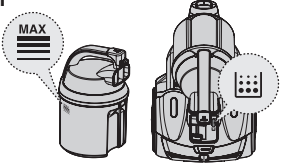
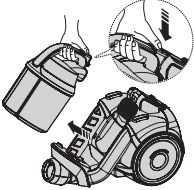
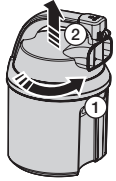
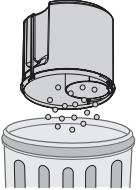
<p>1</p> 	<p>2</p> 	<p>3</p> 
<p>Cuando el polvo llegue hasta la marca que indica que la aspiradora está llena, vacíe el depósito de polvo.</p>	<p>Extraiga el depósito de polvo presionando el botón.</p>	<p>Separe la tapa del depósito de polvo.</p>
<p>4</p> 	<p>5</p> 	<p>6</p> 
<p>Deseche el polvo del depósito.</p>	<p>Cierre la tapa del depósito de polvo.</p>	<p>Antes de utilizar la aspiradora nuevamente, inserte el depósito de polvo en el cuerpo principal de la aspiradora hasta escuchar un clic.</p>

- Vacíe en una bolsa de plástico. (recomendado para asmáticos/alérgicos)

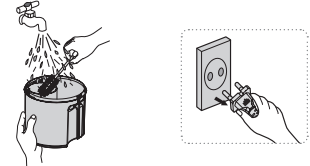

★ Puede enjuagar el depósito de polvo con agua fría.

herramientas de mantenimiento y filtro

LIMPIEZA DEL FILTRO DEL POLVO

Cuándo limpiar el filtro del polvo

- Cuando la potencia de succión se reduzca, la lámpara se pondrá roja. Si la luz se enciende, limpie el filtro del polvo.

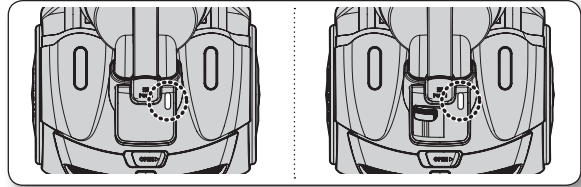

- Suba la potencia de la aspiradora a 'MÁX'.

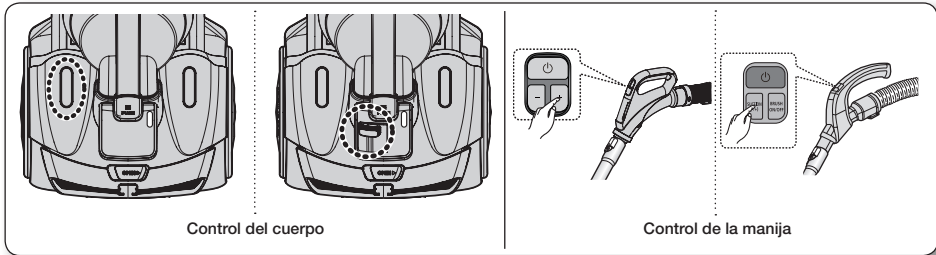

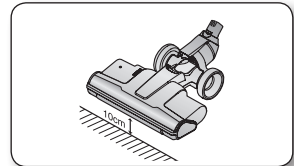

- Si en un piso plano el indicador de verificación del filtro se pone rojo cuando la entrada se encuentra a 10 cm, limpie la caja para polvo.

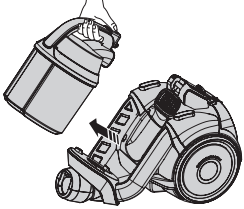
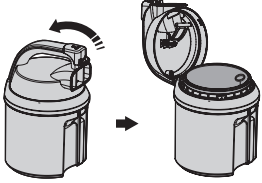

Si la potencia de succión disminuye considerablemente de forma continua o la aspiradora se recalienta de manera anormal, limpie la caja para polvo.

LIMPIEZA DEL FILTRO DEL POLVO

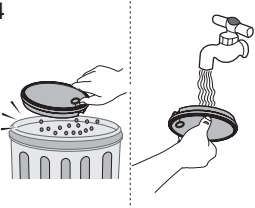
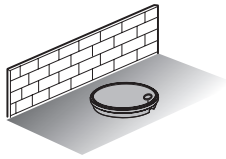
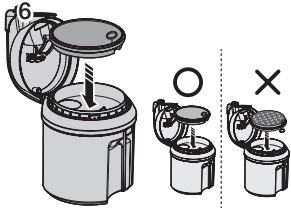
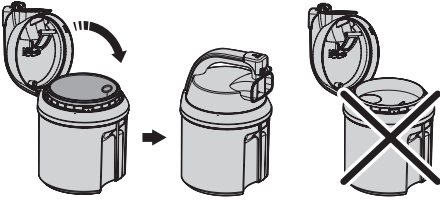
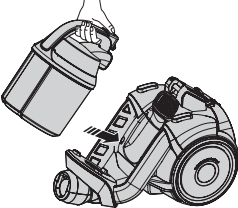
<p>1</p>  <p>Extraiga el depósito de polvo.</p>	<p>2</p>  <p>Tire de la tapa del depósito de polvo para abrirla.</p>	<p>3</p>  <p>Extraiga el filtro del depósito de polvo.</p>
<p>4</p>  <p>Sacuda el filtro sobre el bote de la basura para eliminar el polvo suelto; luego, lave el filtro con agua.</p>	<p>5</p>  <p>Deje secar el filtro a la sombra por más de 12 horas.</p>	<p>6</p>  <p>Ponga el filtro en el depósito de polvo.</p>
<p>7</p>  <p>Cierre la tapa del depósito de polvo.</p>	<p>Antes de cerrar la tapa del depósito de polvo se debe montar el filtro.</p>	<p>8</p>  <p>Antes de utilizar la aspiradora nuevamente, inserte el depósito de polvo en el cuerpo principal de la aspiradora hasta escuchar un clic.</p>



Asegúrese de que el filtro esté completamente seco antes de volver a colocarlo en la aspiradora. Espere 12 horas para que se seque.

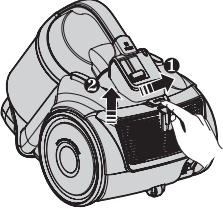
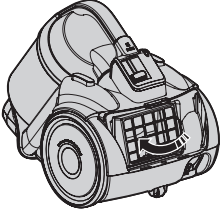
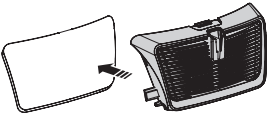
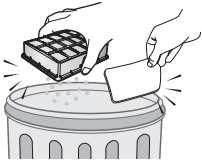
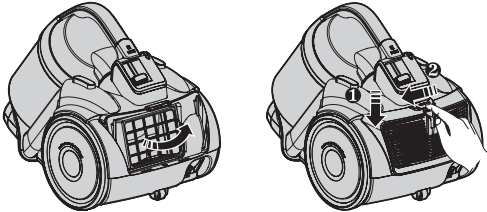

LIMPIEZA DEL FILTRO DE SALIDA

<p>1</p>  <p>Retire la parte del armazón fijo en la parte posterior del cuerpo principal.</p>	<p>2</p>  <p>Extraiga el filtro HEPA usando la lengüeta.</p>	<p>3</p>  <p>Extraiga el microfiltro.</p>
<p>4</p>  <p>Limpie el filtro.</p>	<p>5</p>  <p>Coloque el filtro HEPA y la parte del armazón en el cuerpo principal.</p>	



- Si la potencia de succión disminuye considerablemente de forma continua o la aspiradora se recalienta de manera anormal, limpie el filtro de salida. Nota: no lave el filtro HEPA. Si la limpieza no resuelve el problema, reemplace el filtro bloqueado.
- Los filtros de repuesto están disponibles en su distribuidor local de Samsung.

CAMBIO DE PILAS



1. Si la aspiradora no funciona, reemplace las pilas de la manija. Si el problema continúa, comuníquese con un distribuidor autorizado.
2. Utilice 2 pilas AAA.



ADVERTENCIA

1. Nunca desarme las pilas ni las recargue.
2. Nunca caliente las pilas ni las tire en el fuego.
3. No invierta los polos (+) y (-).
4. Deseche las pilas de la manera correspondiente.

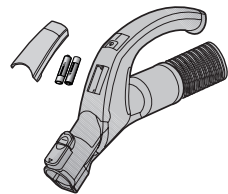

TIPO DE PILA: Tamaño AAA 

solución de problemas

PROBLEMA	SOLUCIÓN
El motor no arranca.	<ul style="list-style-type: none">• Verifique el cable, el enchufe y el tomacorriente.• Deje enfriar.
La potencia de succión disminuye gradualmente.	<ul style="list-style-type: none">• Verifique si hay obstrucciones y elimínelas.
El cable no se enrolla completamente.	<ul style="list-style-type: none">• Tire del cable unos 2 a 3 m y luego presione el botón para enrollar el cable.
La aspiradora no aspira polvo.	<ul style="list-style-type: none">• Limpie la manguera y reemplácela si es necesario.
Potencia de succión baja o decreciente.	<ul style="list-style-type: none">• Verifique el filtro y, si es necesario, límpielo como se indica en las instrucciones. Si los filtros están inutilizables, reemplácelos por otros nuevos.
Recalentamiento del cuerpo de la aspiradora.	<ul style="list-style-type: none">• Verifique los filtros y, si es necesario, límpielos como se indica en las instrucciones.
Descarga de electricidad estática.	<ul style="list-style-type: none">• Baje la potencia de succión.• Esto también puede suceder si el aire de la habitación es muy seco. Ventile la habitación hasta que la humedad sea normal.

memo

memo



If you have any questions or comments relating to Samsung products, please contact the SAMSUNG customer care center.

Country	Customer Care Center 	Web Site
U.S	1-800-SAMSUNG	www.samsung.com
CANADA	1-800-SAMSUNG (726-7864)	www.samsung.com



DJ68-00699W-02