

# Danze®

D456513

## Pull Out Kitchen Faucet *Grifo De Cocina Con Rociador Retractable* *Robinet D'évier À Arroseur Rétractable*



### Before Your Installation *Antes de Instalar* *Avant l'installation*

Check to make sure you have the following parts indicated below:

*Verifique que tenga todas las partes indicadas:*

*Vérifier pour vous assurer que vous possédez les pièces au bas:*

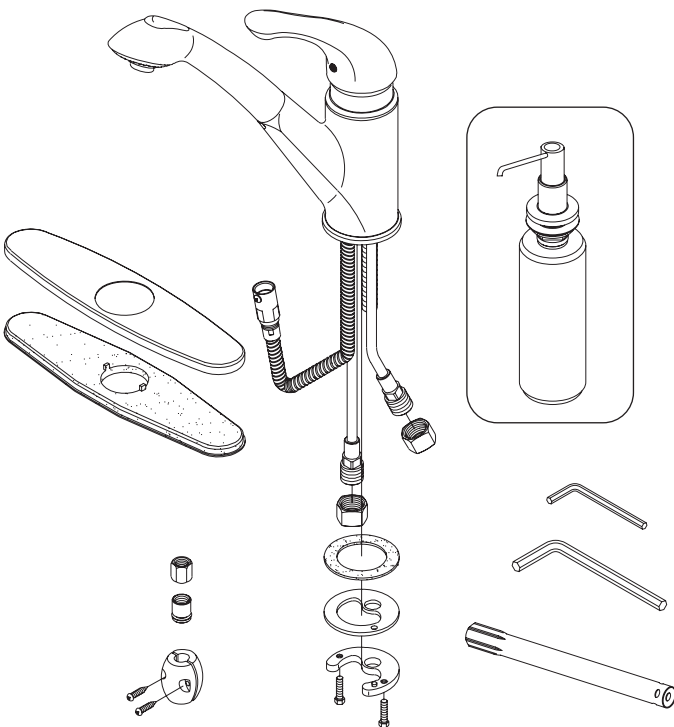

### Tools You Will Need *Herramientas Necesarias* *Outils dont vous aurez besoin*



Adjustable wrench

*Llave ajustable*

*Clé à molette*



Pipe tape

*Cinta selladora para rosca*

*Ruban pour tuyau*

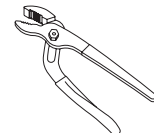

Groove joint plier

*Pinzas ajustables*

*Pince multiprise*

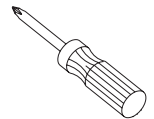

Phillips screwdriver

*Destornillador cruciforme*

*Tournevis Phillips*

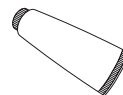

Silicone sealant

*Sellador de silicona*

*Enduit d'étanchéité au silicone*

**Need Help?** Please call our toll-free Customer service line at **1-888-328-2383** for additional assistance or service.  
**Requiere asistencia?** Favor llamar a nuestro servicio a clientes sin costo al **1-888-328-2383** para asistencia adicional o servicio.  
**Besoin d'aide?** Veuillez communiquer avec notre service à la clientèle au numéro sans frais **1-888-328-2383** pour obtenir du service ou de l'aide additionnels.

## Faucet Installation Procedures/Instalación del Grifo/Procédures d'installation du robinet

Danze always recommends that plumbing products be installed by a licensed professional.

Danze aconseja siempre que sea un profesional autorizado quien instale los productos de plomería.

Danze recommande que les articles de plomberie soient toujours installés par un professionnel qualifié.

Shut off main water supply before installation.

Cierre el suministro de agua antes de instalar.

Couper l'alimentation d'eau principale avant l'installation.

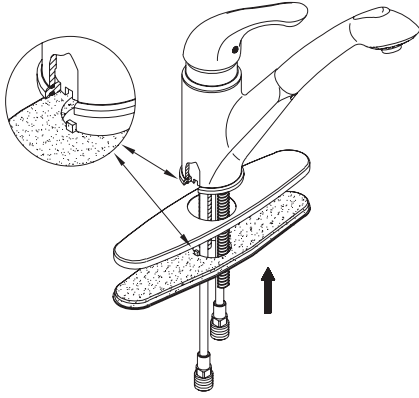

- 1.** Attach cover plate to bottom of faucet with plastic gasket.

*Sujete la placa cubierta al fondo del grifo con un empaque de plástico.*

*Fixer l'applique sur le dessous du robinet à l'aide du joint de plastique.*

*Note: If you are not installing the cover plate, please go directly to step 3.*

*Nota: Si no va a instalar la cubierta, pase directamente al paso 3.*

*Note: Si vous n'installez pas l'applique, veuillez passer directement à l'étape 3.*

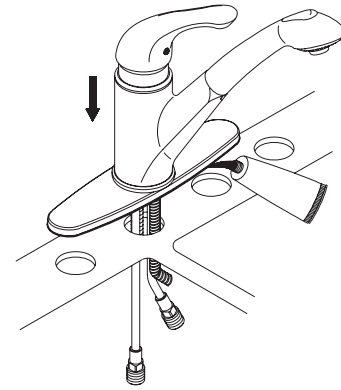

- 2.** Place silicone sealant beneath the plastic gasket and install faucet through center hole.

*Ponga la sellador de silicona por debajo del empaque de plástico e instale el grifo por el orificio del centro.*

*Mettez du enduit d'étanchéité au silicone sous le joint de plastique et installez le robinet dans le trou central.*

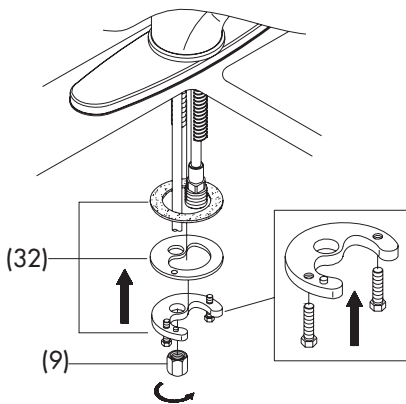

- 3.** Attach rubber washer, metal washer, and lock nut on mounting body. Tighten the two screws on lock nut.

*Ponga la arandela de goma, la arandela de metal y la contratuerca en la rosca del cuerpo. Apriete los tornillos que se encuentran en la contratuerca.*

*Fixer la rondelle en caoutchouc, la rondelle de métal et l'écrou de blocage au corps. Serrer les deux vis de l'écrou de blocage.*

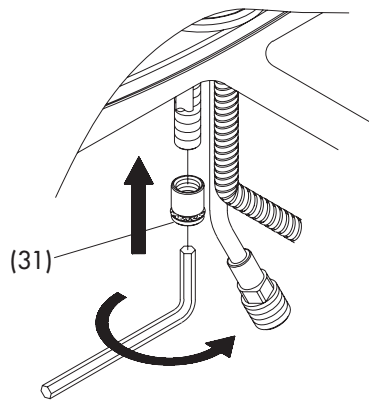

- 4.** Screw shank adaptor assembly (31) onto faucet.

*Atornille la ensamble de adaptador de rástago (31) al grifo.*

*Visser le assemblage d'adaptateur de tige (31) de boyau sur le robinet.*

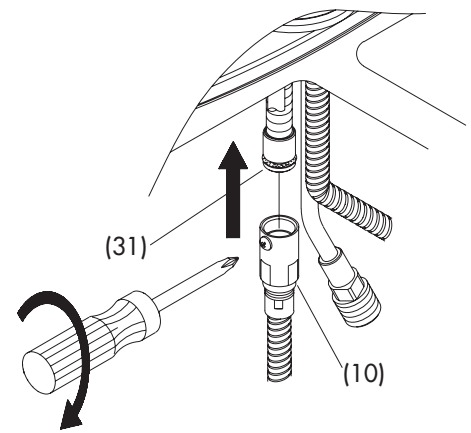

- 5.** Loosen screw on adaptor (10) at the end of spray hose, push adaptor with hose coupling until you hear a "click". Tighten with screw.

*Afloje el tornillo del adaptador (10) al final de la manguera del rociador, empuje el adaptador con la ensamble de adaptador rástago de hasta que escuche el "click". Apriete con un tornillo.*

*Desserrer la vis de l'adaptateur (10) à l'extrémité du boyau de douche, pousser l'adaptateur à l'aide de l'assemblage d'adaptateur de tige de boyau jusqu'à ce qu'un clic se fasse entendre. Serrer à l'aide de la vis.*

**Maintenance** Your new faucet is designed for years of trouble-free performance. Keep it looking new by cleaning it periodically with a soft cloth. Avoid abrasive cleaners, steel wool and harsh chemicals as these will dull the finish and void your warranty.

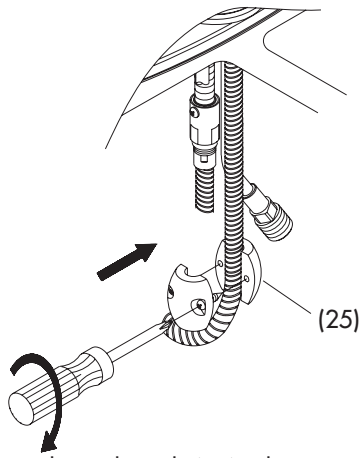

- 6.** Attach metal weight (25) to hose to prevent hose from twisting and returns hose to proper position.

*Sujete la pesa de metal (25) a la manguera para evitar que la manguera se tuerza y para que pueda regresar a su posición correcta.*

*Fixer le poids de métal (25) au boyau pour empêcher que ce dernier ne se torde, puis replacer le boyau convenablement.*

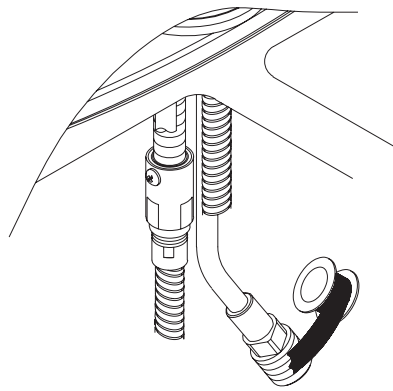

- 7.** Apply pipe tape on threads of the inlet port.

*Aplique cinta de teflón a la ranuras de la boca de entrada.*

*Appliquer le ruban pour tuyau sur les filets de l'orifice d'entrée.*

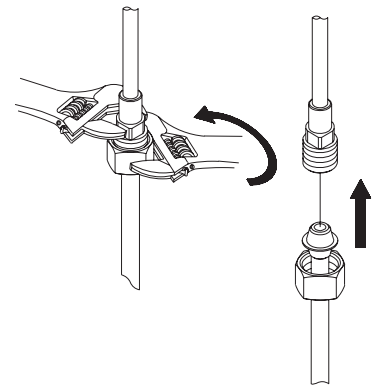

- 8.** Attach water supply hoses or tubes to the faucet. To avoid breaking the copper tube from the faucet, use two wrenches (as shown) to keep from twisting the supply tube from the faucet when you tighten the nut.

*Instale en el grifo las mangueras o tubos de suministro de agua. Para evitar dañar el tubo de cobre del grifo, use dos llaves para mantener el tubo derecho al ajustar la tuerca [ver ilustración].*

*Raccorder les boyaux ou les tuyaux d'alimentation d'eau au robinet. Pour éviter de briser les tuyaux de cuivre provenant du robinet, utiliser deux clés (comme il est montré) afin d'empêcher les tuyaux d'alimentation provenant du robinet de tourner lorsqu'on serre l'écrou.*

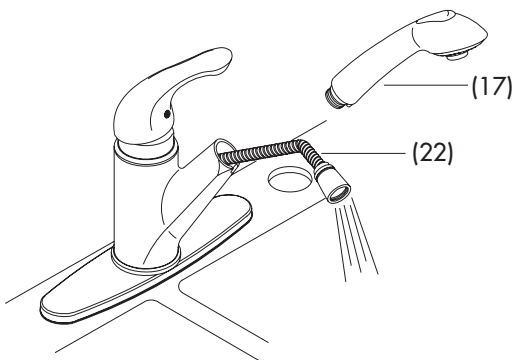

- 9.** Remove spray head (17) from hose (22). Turn on water and check for leaks. Replace spray head.

*Levante la cabeza del rociador (17) de la manguera (22). Abra el suministro del agua y este goteando. Regrese la cabeza del rociador.*

*Enlever la tête de douche (17) de la conduite de boyau (22). Faire couler l'eau et vérifier qu'il n'y a pas de fuites. Remettre la tête de douche en place.*

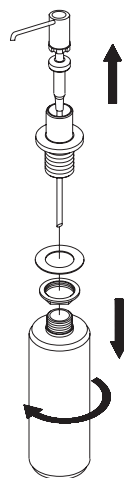

- 10.** Remove the chrome pump nozzle and plastic pump from soap dispenser assembly (16). Unscrew the bottle, lock nut and metal washer.

*Levante el canuto de la bomba de cromo y la bomba de plástico del dispensador de jabón (16). Desatornille la botella, la contratuerca y arandela de metal.*

*Enlever le bec chromé de pompe et la pompe de plastique du distributeur (16). Dévisser la bouteille, l'écrou de blocage et la rondelle de métal.*

*Note: Steps 10 – 14 are for models with a soap dispenser.*

*Nota: Los pasos 10 al 14 son para modelos con recipiente para el jabón.*

*Note: Les étapes 10 à 14 concernent les modèles munis d'un distributeur de savon.*

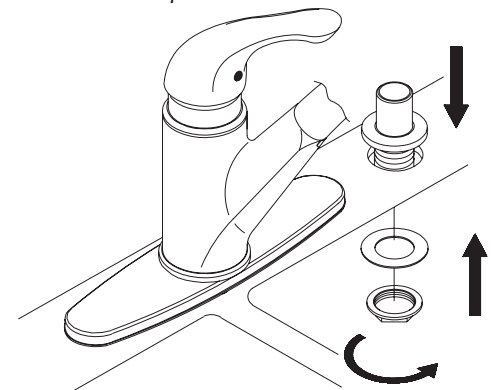

- 11.** Place the soap pump in the right hole of sink from the top. Attach metal washer and lock nut.

*Ponga el bombade la jabollera en el orificio derecho del fregadero por arriba. Sujete la arandela de metal y la contratuerca.*

*Placer le pompe pour savon dans l'orifice droit de l'évier en passant par le dessus. Fixer la rondelle de métal et l'écrou de blocage.*

**Mantenimiento** Su grifo nuevo está diseñado para brindar años de servicio sin problemas. Mantenga su apariencia nueva limpiándolo periódicamente con un paño suave. Evite limpiadores abrasivos, estropajo de acero y químicos cáusticos porque deslustrarán el acabado y anularán la garantía.

**Entretien** Votre nouveau robinet est conçu pour fonctionner sans problème, des années durant. Le nettoyez périodiquement avec un chiffon doux pour qu'il conserve la même apparence qu'à l'état neuf. Éviter les nettoyeurs abrasifs, la laine d'acier et les produits chimiques forts puisqu'ils endommageront le fini et rendront votre garantie nulle.

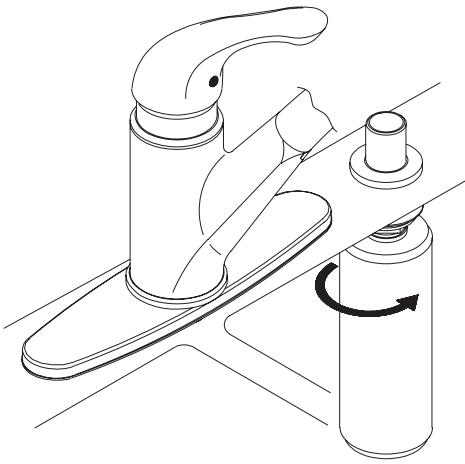

- 12.** Attach soap dispenser (15) below sink by screwing onto soap dispenser connector. Tighten by hand.

*Sujete el dispensador de jabón (15) por debajo del fregadero atornillándolo al conector del dispensador. Apriete con la mano.*

*Fixer le distributeur de savon sous l'évier en le vissant sur le raccord de distributeur de savon (15). Serrer à la main.*

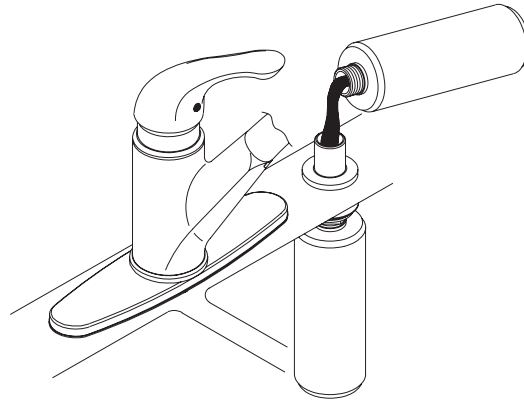

- 13.** Pour in liquid soap (or hand lotion).

*Vierta el jabón líquido (o loción para manos).*

*Verser du savon liquide (ou de la lotion pour les mains) dans la bouteille.*

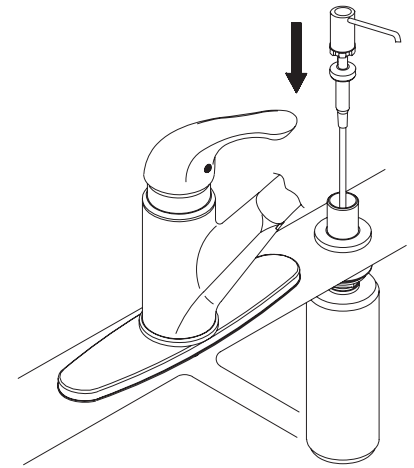

- 14.** Re-assemble the chrome pump nozzle and plastic pump into connector.

*Regrese el canuto de la bomba de cromo y bomba de plástico al conector.*

*Remettre le bec chromé de pompe et la pompe de plastique dans le raccord.*

## Trouble-Shooting / Guía de Solucionar Problemas / Dépannage

If you've followed the instructions carefully and your faucet still does not work properly, take these corrective steps.

*Si usted ha seguido las instrucciones cuidadosamente y su grifo todavía no funciona correctamente, sigue estos pasos correctivos.*

*Si vous avez suivi attentivement les instructions et que votre robinet ne fonctionne toujours pas correctement, apporter les correctifs suivants.*

<b>Problem/Problema/Problème</b>	<b>Cause/Causa/Cause</b>	<b>Action/Solución/Correctif</b>
Leaks underneath handle.	Locking Nut (5) or cap (4) have come loose.	Tighten the Locking Nut (5) or cap (4).
<i>Goteo debajo de la manija.</i>	<i>El contratuerca (5) o la cubierta (4) se han suelto.</i>	<i>Apriete el contratuerca (5) o cubierta (4).</i>
<i>Fuites sous la manette.</i>	<i>La écrou de blocage (5) ou le capuchon (4) est desserré.</i>	<i>Serrer la écrou de blocage (5) ou le capuchon (4)</i>
Aerator (19) leaks or has an inconsistent water flow pattern.	Aerator (19) is dirty or misfitted.	Unscrew the aerator (19) to check rubber packing or replace the aerator.
<i>El aireador (19) gotea o el chorro de agua está irregular.</i>	<i>El aireador (19) está sucio o mal puesto.</i>	<i>Destornille el aireador (19) para chequear el empaque de caucho. Vuelva a instalar el aireador.</i>
<i>Le brise-jet (19) fuit ou la diffusion des jets qui s'en écoulent n'est pas uniforme.</i>	<i>Le brise-jet (19) est mal ajusté ou sale.</i>	<i>Dévisser le brise-jet (19) pour vérifier le joint en caoutchouc. Réassembler le brise-jet</i>
Water will not shut off completely.	Dirty or worn out plastic washer in the cartridge (8).	Remove handle (1) and cartridge (8) to check if ceramic disk is damage permanently or dirty. Re-install cartridge.
<i>El agua no se cierra completamente.</i>	<i>La arandela de goma del cartucho (8) está sucia o desgastada.</i>	<i>Quite la manija (1) y el cartucho (8) para revisar si el disco de cerámica está dañado o sucio. Reinstalé el cartucho.</i>
<i>L'eau ne cesse pas complètement de couler.</i>	<i>La rondelle de plastique de la cartouche (8) est sale ou usée.</i>	<i>Enlever la manette (1) et la cartouche (8) pour vérifier si le disque de céramique est sale ou définitivement endommagé. Réinstaller la cartouche.</i>

**Need Help?** Please call our toll-free Customer service line at **1-888-328-2383** for additional assistance or service.  
**Requiere asistencia?** Favor llamar a nuestro servicio a clientes sin costo al **888-328-2383** para asistencia adicional o servicio.  
**Besoin d'aide?** Veuillez communiquer avec notre service à la clientèle au numéro sans frais **888-328-2383** pour obtenir du service ou de l'aide additionnels.

# Replacement Parts/Repuestos/Pièces de rechange

Keep this manual for ordering replacement parts.

Guarde este folleto como una referencia para pedir repuestos.

Conserver ce manuel pour commander les pièces de rechange.

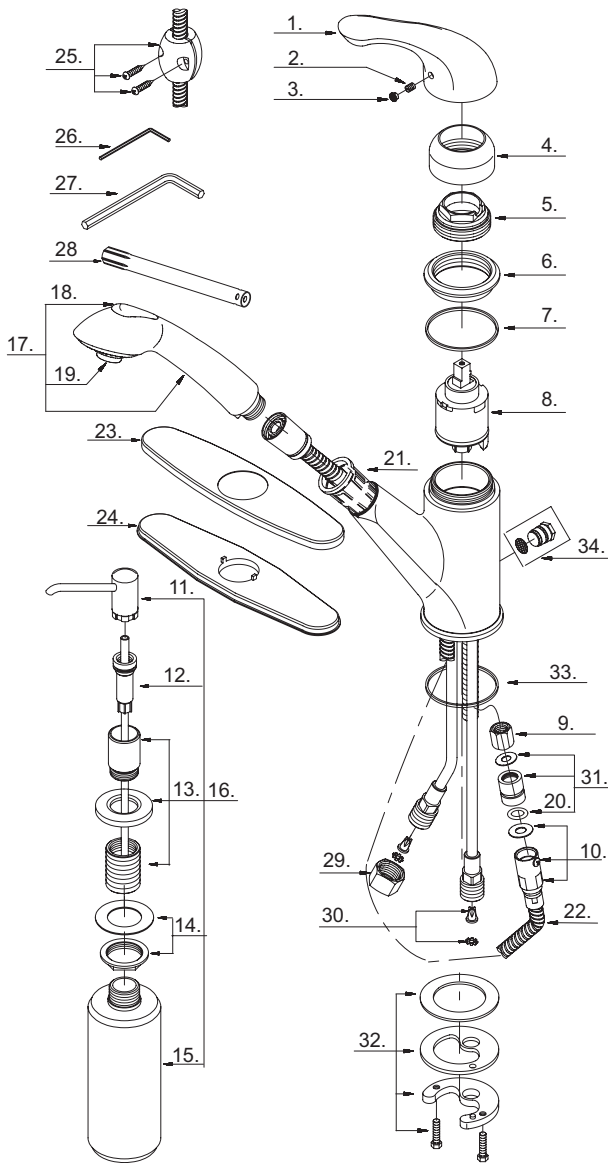

D456513 (V8)

- |      |  |             |
|------|--|-------------|
| 1°.  | Metal Handle/Manija metálicas/Manette en métal   | A069667     |
| 2.   | Screw (M5 * 6 mm L)/Tornillo (M5 * 6 mm L)/Vis (M5 * 6 mm L)   | A008103     |
| 3°.  | Index Button-Cold/Hot/Indicador de temperatura-caliente/fría/Repère de température-froid/chaud                                       | A028065     |
| 4°.  | Trim Cap/Tapa ornamental/Capuchon de garniture   | A103030     |
| 5.   | Locking Nut/Contratuerca/Écrou de blocage  | A104018     |
| 6°.  | Nut/Tuerca/Écrou   | A054061     |
| 7.   | Washer/Arandela/Rondelle   | A060008     |
| 8.   | Ceramic Disc Cartridge/Cartucho de disco cerámico/Cartouche à disque en céramique  | A507009N    |
| 9.   | Lock Nut/Contratuerca/Écrou de blocage   | A054062     |
| 10.  | Hose Adaptor Assembly/Ensamblaje del adaptador de manguera/Assemblage d'adaptateur de boyau  | A663041N    |
| 11°. | Soap Dispenser Nozzle/Boquilla del recipiente de jabón/Bec de distributeur de savon  | A665414     |
| 12.  | Soap Pump/Bomba de la jabonera/Pompe pour savon  | A210010     |
| 13°. | Soap Dispenser Sleeve/Ensamblaje de manga de la jabonera/Manchon de distributeur de savon  | A603667     |
| 14.  | Nut Set/Juego de tuerca/Ensemble d'écrou   | A605104     |
| 15.  | Soap Bottle/Botella de jabón/Bouteille de savon  | A116000     |
| 16°. | Soap Dispenser Assembly/Assemblage du distributeur de savon/Ensamblaje de dispensador de jabón                                       | A502105     |
| 17°. | Hand Spray w/Check Valve/Rociador de mano con válvula de control/Douchette à main avec clapet de non-retour                          | A523047N    |
| 18°. | Hand Spray Button/Botón del rociador de mano/Bouton de la douchette à main   | A036013     |
| 19.  | Aerator/Aireador/Brise-jet   | A500813N-50 |
| 20.  | O-Ring (Ø5/16" ID * Ø1/2" OD)/Empaque circular (Ø5/16 pulg. ID * Ø1/2 pulg. OD)/Joint torique (Ø5/16 po ID * Ø1/2 po OD)             | A004031N    |
| 21.  | Hose Guide/Guía de la manguera/Guide de boyau  | A126003KP   |
| 22°. | Spray Hose/Manguera del rociador/Boyau de douchette  | A511004N    |
| 23°. | Cover Plate/Cubierta/Applique  | A007072     |
| 24.  | Putty Plate/Placa de masilla/Plaque de mastic  | A011068NF   |
| 25.  | Weight/Pesas/Poids   | A504079     |
| 26.  | Hex Wrench (H2.5 * 19 mm L * 53 mm L)/Llave hexagonal (H2.5 * 19 mm L * 53 mm L)/Clé hexagonale (H2.5 * 19 mm L * 53 mm L)           | A031000     |
| 27.  | Hex Wrench (H6 * 32 mm L * 90 mm L)/Llave hexagonal (H6 * 32 mm L * 90 mm L)/Clé hexagonale (H6 * 32 mm L * 90 mm L)                 | A031013     |
| 28.  | Lock Nut Tool/Herramienta para contratuerca/Outil pour l'écrou de blocage  | A031015ZN   |
| 29.  | Coupling Nut/Tuerca de unión/Écrou de raccord  | A009016     |
| 30.  | Back Flow Prevention Device/Prevención de dispositivo/Dispositif de prévention de retour d'eau                                       | A603661N    |
| 31.  | Shank Adaptor Assembly/Ensamblaje de adaptador de vástago/Assemblage d'adaptateur de tige  | A603043N    |
| 32.  | Mounting Hardware/Ferreteria de montaje/Matériel de fixation   | A603666     |
| 33.  | O-Ring (Ø2-1/16" ID * Ø2-1/4" OD)/Empaque circular (Ø2-1/16 pulg. ID * Ø2-1/4 pulg. OD)/Joint torique (Ø2-1/16 po ID * Ø2-1/4 po OD) | A063025     |
| 34°. | Vacuum Breaker/Dispositivo de contacto de succión/Dispositif antisiphonique  | A663503N    |

**Need Help?** Please call our toll-free Customer service line at **1-888-328-2383** for additional assistance or service.  
**Requiere asistencia?** Favor llamar a nuestro servicio a clientes sin costo al **1-888-328-2383** para asistencia adicional o servicio.  
**Besoin d'aide?** Veuillez communiquer avec notre service à la clientèle au numéro sans frais **1-888-328-2383** pour obtenir du service ou de l'aide additionnels.