

Danze®

D455612

Pull Out Kitchen Faucet

Grifo de Cocina Con Rociador Retractable

Robinet D'évier À Arroseur Rétractable



Before Your Installation *Antes de Instalar Avant l'installation*

Check to make sure you have the following parts indicated below:

Verifique que tenga todas las partes indicadas:

Vérifier pour vous assurer que vous possédez les pièces au bas:

Tools You Will Need *Herramientas Necesarias Outils dont vous aurez besoin*

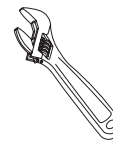
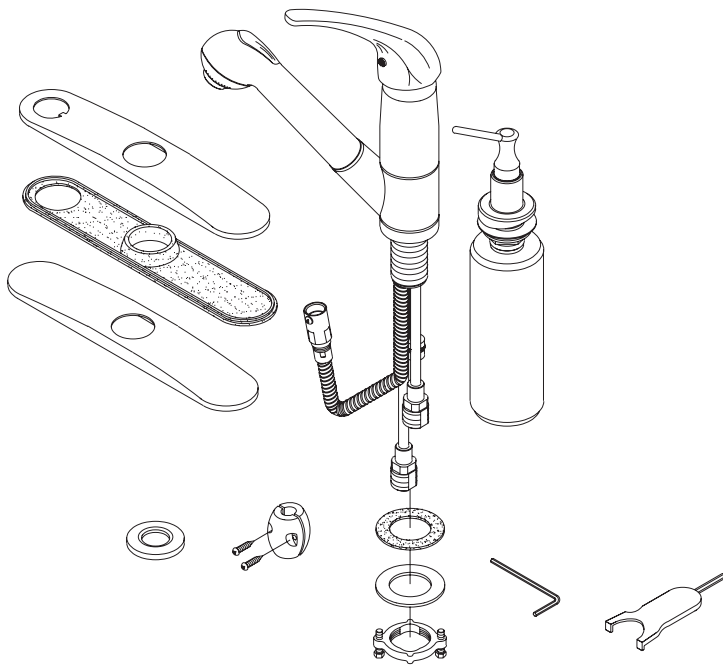

Adjustable wrench

Llave ajustable

Clé à molette



Pipe tape

*Cinta selladora
para rosca*

Ruban pour tuyau

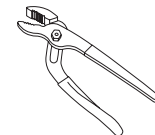

Groove joint plier

Pinzas ajustables

Pince multiprise

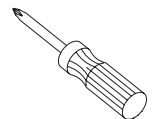

Phillips screwdriver

*Destornillador
cruciforme*

Tournevis Phillips

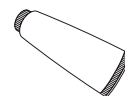

Silicone sealant

Sellador de silicona

*Enduit d'étanchéité
au silicone*

Need Help? Please call our toll-free Customer service line at **1-888-328-2383** for additional assistance or service.
Requiere asistencia? Favor llamar a nuestro servicio a clientes sin costo al **1-888-328-2383** para asistencia adicional o servicio.
Besoin d'aide? Veuillez communiquer avec notre service à la clientèle au numéro sans frais **1-888-328-2383** pour obtenir du service ou de l'aide additionnels..

Faucet Installation Procedures / Instalación del Grifo / Procédures d'installation du robinet

Danze always recommends that plumbing products be installed by a licensed professional.

Danze aconseja siempre que sea un profesional autorizado quien instale los productos de plomería.

Danze recommande que les articles de plomberie soient toujours installés par un professionnel qualifié.

Shut off main water supply before installation.

Cierre el suministro de agua antes de instalar.

Couper l'alimentation d'eau principale avant l'installation.

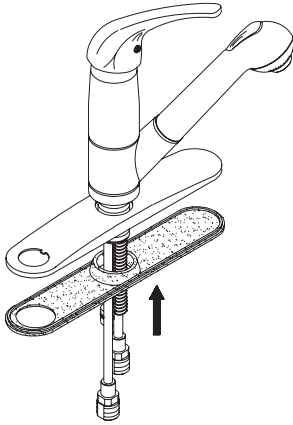

- 1.** Attach cover plate to bottom of faucet with plastic gasket.

Sujete la placa cubierta al fondo del grifo con un empaque de plástico.

Fixer l'applique sur le dessous du robinet à l'aide du joint de plastique.

Note: If you are not installing the cover plate, please go directly to step 2.

Nota: Si no va a instalar la cubierta, pase directamente al paso 2.

Note: Si vous n'installez pas l'applique, veuillez passer directement à l'étape 2.

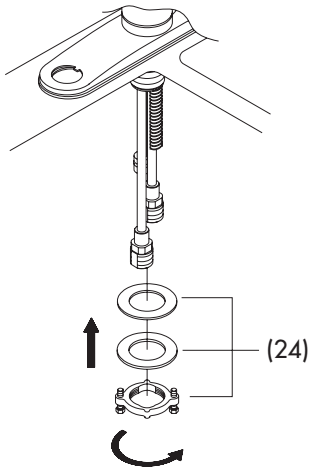

- 3.** Attach rubber washer, metal washer, and lock nut on mounting body. Tighten the two screws on lock nut.

Ponga la arandela de goma, la arandela de metal y la contratuerca en la rosca del cuerpo. Apriete los tornillos que se encuentran en la contratuerca.

Fixer la rondelle en caoutchouc, la rondelle de métal et l'écrou de blocage au corps. Serrer les deux vis de l'écrou de blocage.

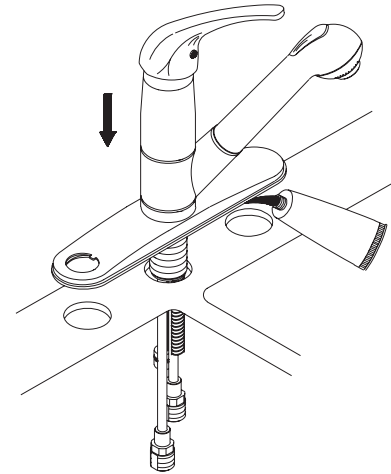

- 2.** Place silicone sealant beneath the plastic gasket and install faucet through center hole.

Ponga la sellador de silicona por debajo del empaque de plástico e instale el grifo por el orificio del centro.

Mettre du enduit d'étanchéité au silicone sous le joint de plastique et installer le robinet dans le trou central.

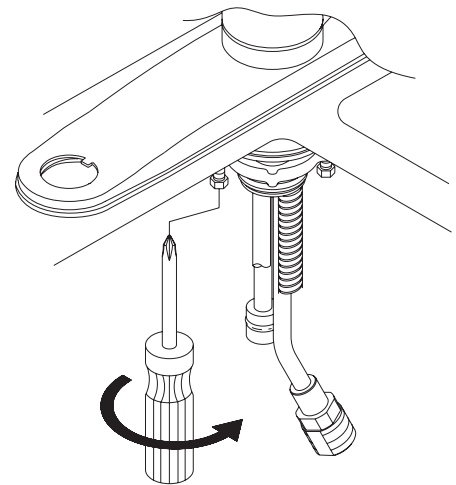

- 4.** Tighten the two screws on lock nut.

Apriete los dos tornillos a la contratuerca.

Serrer les deux vis de l'écrou de blocage.

Maintenance Your new faucet is designed for years of trouble-free performance. Keep it looking new by cleaning it periodically with a soft cloth. Avoid abrasive cleaners, steel wool and harsh chemicals as these will dull the finish and void your warranty.

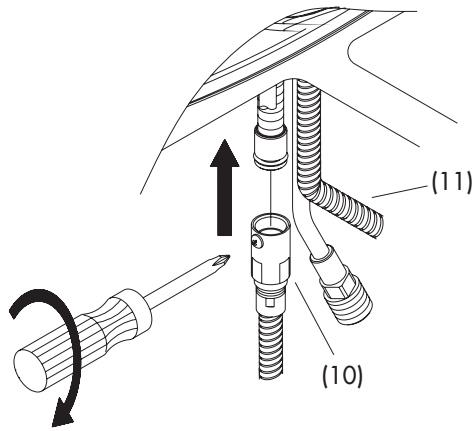

5. Loosen screw on adaptor (10) at the end of spray hose (11), push adaptor with hose coupling until you hear a "click". Tighten with screw.

Afloje el tornillo del adaptador (10) al final de la manguera del rociador (11), empuje el adaptador con la ensamble de adaptador rástago de hasta que escuche el "click". Apriete con un tornillo.

Desserrer la vis de l'adaptateur (10) à l'extrémité du boyau de douchette (11), pousser l'adaptateur à l'aide de l'assemblage d'adaptateur de tige de boyau jusqu'à ce qu'un clic se fasse entendre. Serrer à l'aide de la vis.

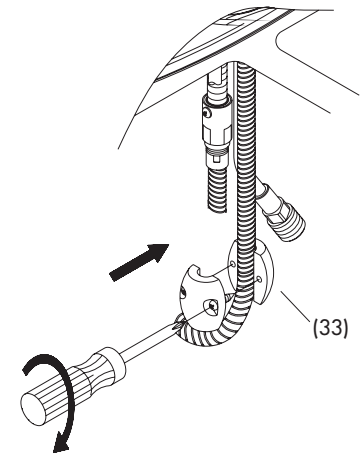

6. Attach metal weight (33) to hose to prevent hose from twisting and returns hose to proper position.

Sujete la pesa de metal (33) a la manguera para evitar que la manguera se tuerza y para que pueda regresar a su posición correcta.

Fixer le poids de métal (33) au boyau pour empêcher que ce dernier ne se torde, puis replacer le boyau convenablement.

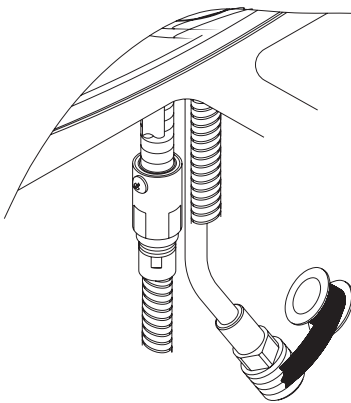

7. Apply pipe tape on threads of the inlet port.

Aplique cinta de teflón a la ranuras de la boca de entrada.

Appliquer le ruban pour tuyau sur les filets de l'orifice d'entrée.

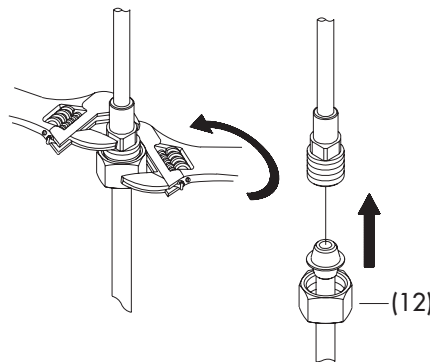

8. Attach water supply hoses or tubes to the faucet. To avoid breaking the copper tube from the faucet, use two wrenches (as shown) to keep from twisting the supply tube from the faucet when you tighten the nut (12).

Instale en el grifo las mangueras o tubos de suministro de agua. Para evitar dañar el tubo de cobre del grifo, use dos llaves para mantener el tubo derecho al ajustar la tuerca (12) [ver ilustración].

Raccorder les boyaux ou les tuyaux d'alimentation d'eau au robinet. Pour éviter de briser les tuyaux de cuivre provenant du robinet, utiliser deux clés (comme il est montré) afin d'empêcher les tuyaux d'alimentation provenant du robinet de tourner lorsqu'on serre l'écrou (12).

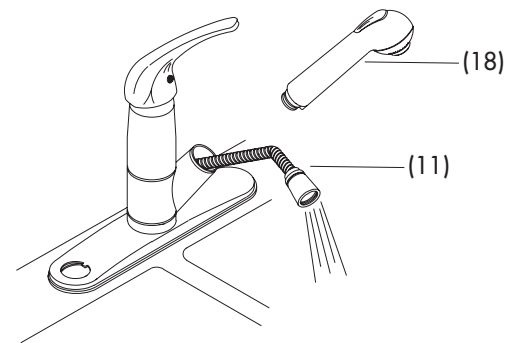

9. Remove spray head (18) from hose (11). Turn on water and check for leaks. Replace spray head.

Levante la cabeza del rociador (18) de la manguera (11). Abra el suministro del agua y este goteando. Regrese la cabeza del rociador.

Enlever la tête de douchette (18) de la conduite de boyau (11). Faire couler l'eau et vérifier qu'il n'y a pas de fuites. Remettre la tête de douchette en place.

Mantenimiento Su grifo nuevo está diseñado para brindar años de servicio sin problemas. Mantenga su apariencia nueva limpiándolo periódicamente con un paño suave. Evite limpiadores abrasivos, estropajo de acero y químicos cáusticos porque deslustrarán el acabado y anularán la garantía.

Entretien Votre nouveau robinet est conçu pour fonctionner sans problème, des années durant. Le nettoyez périodiquement avec un chiffon doux pour qu'il conserve la même apparence qu'à l'état neuf. Éviter les nettoyants abrasifs, la laine d'acier et les produits chimiques forts puisqu'ils endommageront le fini et rendront votre garantie nulle.



- 10.** Remove the chrome pump nozzle and plastic pump from soap dispenser (26) assembly. Unscrew the bottle, lock nut and metal washer.

Levante el canuto de la bomba de cromo y la bomba de plástico del dispensador de jabón (26). Desatornille la botella, la contratuerca y arandela de metal.

Enlever le bec chromé de pompe et la pompe de plastique du distributeur (26). Dévisser la bouteille, l'écrou de blocage et la rondelle de métal.

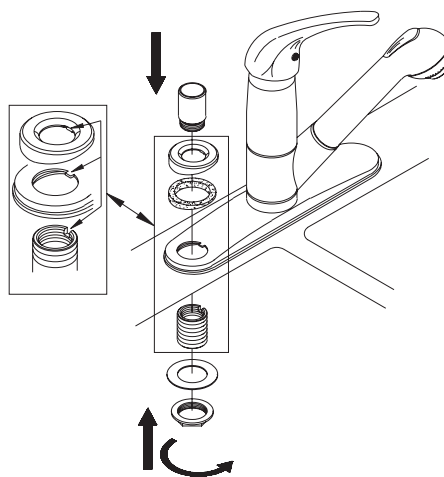

- 11.** Install bottle shank up through left hole in sink and screw the soap dispenser connector onto the shank. Attach metal washer and tighten with lock nut.

Instale la rosca de botella por debajo en el orificio izquierdo del fregadero y atornille el conector del dispensador de jabón a la rosca. Sujete la arandela de metal y apriete con una contratuerca.

Installer la tige de la bouteille dans le trou de gauche en passant par le dessous et visser le raccord du distributeur de savon sur la tige. Fixer la rondelle de métal et serrer à l'aide de l'écrou de blocage.

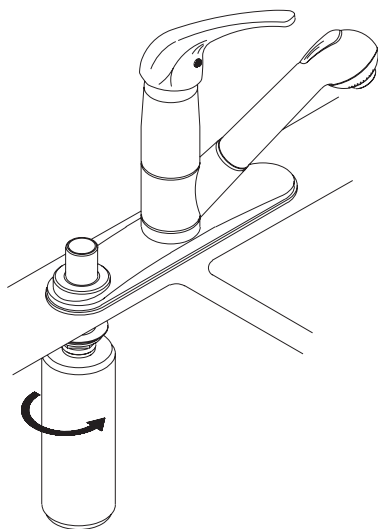

- 12.** Attach soap dispenser below sink by screwing onto soap dispenser connector. Tighten by hand.

Sujete el dispensador de jabón por debajo del fregadero atornillándolo al conector del dispensador. Apriete con la mano.

Fixer le distributeur de savon sous l'évier en le vissant sur le raccord de distributeur de savon. Serrer à la main.

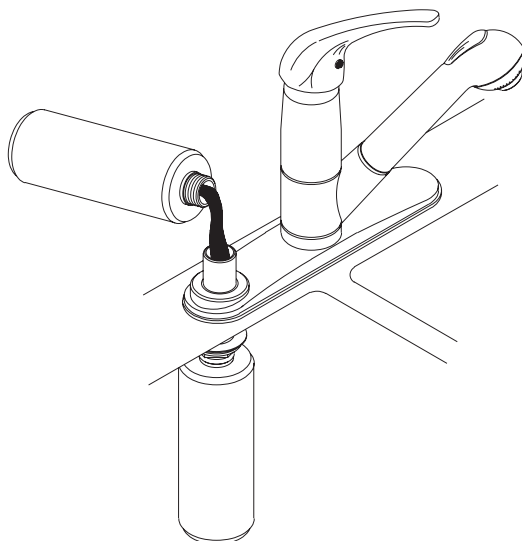

- 13.** Pour in liquid soap (or hand lotion).

Vierte el jabón líquido (o loción para manos).

Verser du savon liquide (ou de la lotion pour les mains) dans la bouteille.

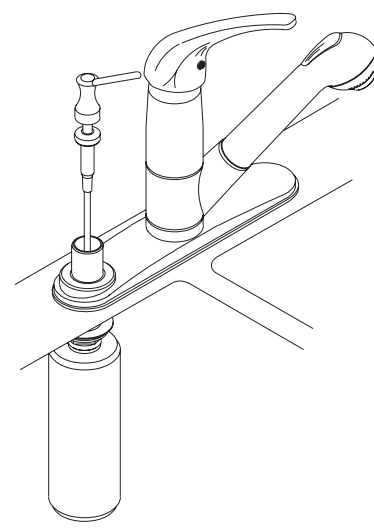

- 14.** Re-assemble the chrome pump nozzle and plastic pump into connector.

Regrese el canuto de la bomba de cromo y bomba de plástico al conector.

Remettre le bec chromé de pompe et la pompe de plastique dans le raccord.

Maintenance Your new faucet is designed for years of trouble-free performance. Keep it looking new by cleaning it periodically with a soft cloth. Avoid abrasive cleaners, steel wool and harsh chemicals as these will dull the finish and void your warranty.

Trouble-Shooting / Guía de Solucionar Problemas / Dépannage

If you've followed the instructions carefully and your faucet still does not work properly, take these corrective steps.

Si usted ha seguido las instrucciones cuidadosamente y su grifo todavía no funciona correctamente, sigue estos pasos correctivos.

Si vous avez suivi attentivement les instructions et que votre robinet ne fonctionne toujours pas correctement, apporter les correctifs suivants.

Problem/Problema/Problème	Cause/Causa/Cause	Action/Solución/Correctif
Leaks underneath handle.	<i>Adjusting ring (5) or cap (4) have come loose.</i>	Tighten the adjusting ring (5) or cap (4).
<i>Goteo debajo de la manija.</i>	<i>El anillo de ajuste (5) o la cubierta (4) se han suelto.</i>	<i>Apriete el anillo de ajuste (5) o cubierta (4).</i>
<i>Fuites sous la manette.</i>	<i>La bague de réglage (5) ou le capuchon (4) est desserré.</i>	<i>Serrer la bague de réglage (5) ou le capuchon (4).</i>
Aerator leaks or has an inconsistent water flow pattern.	Aerator is dirty or misfitted.	Unscrew the aerator to check rubber packing or replace the aerator.
<i>El aireador gotea o el chorro de agua está irregular.</i>	<i>El aireador está sucio o mal puesto.</i>	<i>Destornille el aireador para chequear el empaque de caucho. Vuelva a instalar el aireador.</i>
<i>Le brise-jet fuit ou la diffusion des jets qui s'en écoulent n'est pas uniforme.</i>	<i>Le brise-jet est mal ajusté ou sale.</i>	<i>Dévisser le brise-jet pour vérifier le joint en caoutchouc. Réassembler le brise-jet</i>
Water will not shut off completely.	Dirty or worn out plastic washer in the cartridge (6).	Remove handle and cartridge (6) to check if ceramic disk is damage permanently or dirty. Re-install cartridge.
<i>El agua no se cierra completamente.</i>	<i>La arandela de goma del cartucho (6) está sucia o desgastada.</i>	<i>Quite la manija y el cartucho (6) para revisar si el disco de cerámica está dañado o sucio. Reinstalé el cartucho.</i>
<i>L'eau ne cesse pas complètement de couler.</i>	<i>La rondelle de plastique de la cartouche (6) est sale ou usée.</i>	<i>Enlever la manette et la cartouche (6) pour vérifier si le disque de céramique est sale ou définitivement endommagé. Réinstaller la cartouche.</i>

Need Help? Please call our toll-free Customer service line at **1-888-328-2383** for additional assistance or service.
Requiere asistencia? Favor llamar a nuestro servicio a clientes sin costo al **1-888-328-2383** para asistencia adicional o servicio.
Besoin d'aide? Veuillez communiquer avec notre service à la clientèle au numéro sans frais **1-888-328-2383** pour obtenir du service ou de l'aide additionnels.

Replacement Parts/Repuestos/Pièces de rechange

Keep this manual for ordering replacement parts.

Guarde este folleto como una referencia para pedir repuestos.

Conserver ce manuel pour commander les pièces de rechange.

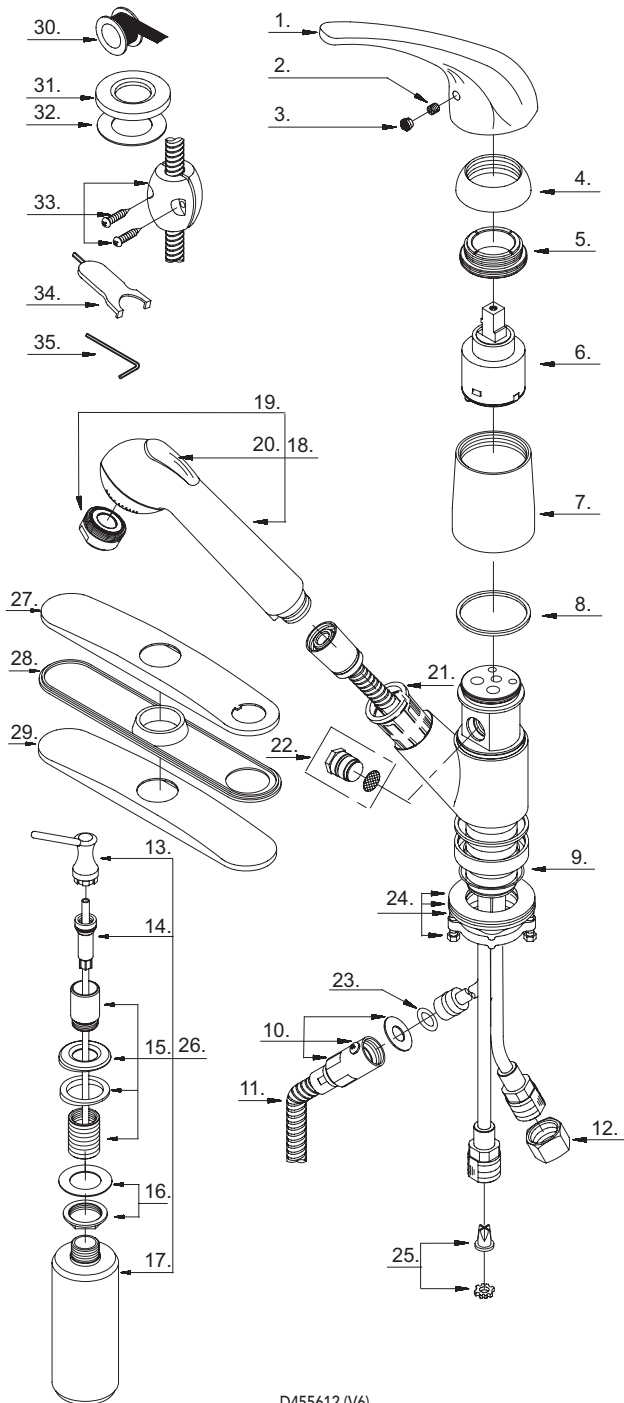

D455612 (V6)

1°	Metal Handle/Manija metálicas/Manette en métal	A029075
2.	Screw (M5 * 5 mm L)/Tornillo/Vis	A008003
3.	Handle Insert/Tapa de manijas/ Pièce rapportée pour manettes	A028065
4°	Cap/Tapón/Capuchon	A103116
5.	Adjusting Ring/Anillo de ajuste/Bague de réglage	A104002
6.	Ceramic Disc Cartridge/Cartucho de disco cerámico/ Cartouche à disque en céramique	A507348N
7°	Sleeve/Manga/Manchon	A041025
8.	Washer/Arandela/Rondelle	A200014KP
9.	O-Ring (Ø1-1/2" ID * Ø1-11/16" OD)/ Empaque circular(Ø1-1/2 pulg. ID * Ø1-11/16 pulg. OD)/ Joint torique(Ø1-1/2 po ID * Ø1-11/16 po OD)	A048036
10.	Hose Adaptor Assembly/ Ensamblaje del adaptador de manguera/ Assemblage d'adaptateur de boyau	A603662N
11°	Spray Hose/Manguera del rociador/Boyau d'arroseur	A511004N
12.	Coupling Nut/Tuerca de unión/Écrou de raccord	A009016
13°	Soap Dispenser Nozzle/Boquilla del recipiente de jabón/ Bec de distributeur de savon	A665415
14.	Soap Pump/Bomba de la jabonera/Pompe pour savon	A603665
15°	Soap Dispenser Sleeve/ Ensamblaje de manga de la jabonera/ Manchon de distributeur de savon	A605106
16.	Nut Set/Juego de tuerca/Ensemble d'écrou	A605104
17.	Soap Bottle/Botella de jabón/Bouteille de savon	A116000
18°	Spray head w/Check Valve/ Cabeza del rociador con válvula de control/ Tête de douchette avec clapet de non-retour	A523026N
19°	Aerator/Aireador/Brise-jet	A500841N-50
20.	Rubber Button/Botón de goma/Bouton en caoutchouc	A036006
21.	Hose Guide/Guía de la manguera/Guide de boyau	A126003KP
22°	Vacuum Breaker/Dispositivo de contacto de succión/ Dispositif antisiphonique	A663503N
23.	O-Ring (Ø5/16" ID * Ø1/2" OD)/ Empaque circular(Ø5/16 pulg. ID * Ø1/2 pulg. OD)/ Joint torique(Ø5/16 po ID * Ø1/2 po OD)	A004031N
24.	Mounting Hardware Assembly/ Ensamblaje de soporte del rociador/ Assemblage du support de douchette	A603171
25.	Back Flow Prevention Device/Prevención de dispositivo/ Dispositif de prévention de retour d'eau	A603661N
26°	Soap Dispenser Assembly/ Ensamblaje de dispensador de jabón/ Assemblage du distributeur de savon	A502201
27°	Cover Plate/Cubierta/Applique	A007147
28.	Gasket/Empaque/Joint	A011043NF
29°	Cover Plate/Cubierta/Applique	A007047
30.	Pipe Tape/Cinta selladora para rosca/Ruban pour tuyau	A203000
31°	Flange/Brida/Bride	A211000
32.	Washer/Arandela/Rondelle	A013011ZN
33.	Weight/Pesas/Poids	A504079
34.	Wrench For Aerator/Llave para aireador/ Clé pour brise-jet	A031001NI
35.	Allen Wrench (1/8")/Llave Allen(1/8 pulg.)/ Clé Allen(1/8 po)	A031000

Need Help? Please call our toll-free Customer service line at **1-888-328-2383** for additional assistance or service.
Requiere asistencia? Favor llamar a nuestro servicio a clientes sin costo al **1-888-328-2383** para asistencia adicional o servicio.
Besoin d'aide? Veuillez communiquer avec notre service à la clientèle au numéro sans frais **1-888-328-2383** pour obtenir du service ou de l'aide additionnels.