

# Danze®

D416557

## Two Handle Wall Mount Faucet *Grifo de pared de dos manijas* *Robinet à montage mural, à deux manettes*



### Before Your Installation *Antes de Instalar* *Avant l'installation*

Check to make sure you have the following parts indicated below:

*Verifique que tenga todas las partes indicadas:*

*Vérifier pour vous assurer que vous possédez les pièces au bas:*

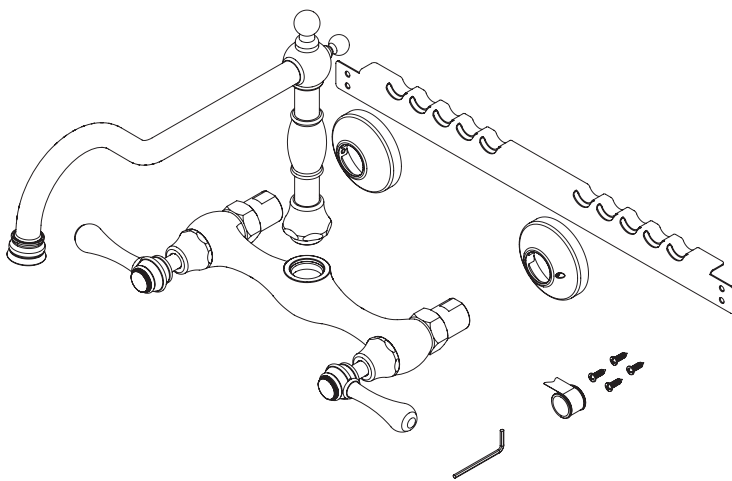

### Tools You Will Need *Herramientas Necesarias* *Outils dont vous aurez besoin*

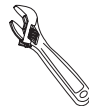

Adjustable wrench  
*Llave ajustable*  
*Clé à molette*



Pipe tape  
*Cinta selladora para rosca*  
*Ruban pour tuyau*



Groove joint plier  
*Pinzas ajustables*  
*Pince multiprise*

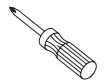

Phillips screwdriver  
*Destornillador cruciforme*  
*Tournevis Phillips*



Silicone sealant  
*Sellador de silicona*  
*Enduit d'étanchéité au silicone*

**Need Help?** Please call our toll-free Customer service line at **1-888-328-2383** for additional assistance or service.  
**Requiere asistencia?** Favor llamar a nuestro servicio a clientes sin costo al **1-888-328-2383** para asistencia adicional o servicio.  
**Besoin d'aide?** Veuillez communiquer avec notre service à la clientèle au numéro sans frais **1-888-328-2383** pour obtenir du service ou de l'aide additionnels.

# Faucet Installation Procedures/Instalación del Grifo/Procédures d'installation du robinet

Shut off main water supply before installation.

*Cierre el suministro de agua antes de instalar.*

*Couper l'alimentation d'eau principale avant l'installation.*

**Note:** Danze two handle wall mount kitchen faucet is designed to mount to 1/2" IPS (male) stub out piping positioned 8" center to center. The stub out piping should extend 1/2" from the finished wall surface for proper fit. For situations where the stub out piping is not 8" center to center, purchase matching finish Danze 1/2" wall mount adapter kit (Danze model D496010); this kit will accommodate stub out pipes that are 6" to 10" center to center measurement.

**Nota:** El grifo de pared de dos manijas está diseñado para ser instalado en tubos de montaje de 1/2" IPS posicionados a 8" de centro a centro. Los tubos de montaje deben sobresalir 1/2" de la pared terminada. Si la dimensión no fuera de 8" de centro a centro, puede comprar un juego adaptador Danze de 1/2" con el mismo acabado (modelo Danze D496010); este adaptador sirve para instalar tubos de montaje de 6" a 10" de centro a centro.

**Remarque:** Le robinet d'évier Danze à montage mural, à deux manettes est conçu pour être monté à des bouts de tuyau de 1/2 po (12 mm) IPS (mâle) à espacement de 8 po (20 cm). Les bouts de tuyau doivent dépasser de 1/2 po (12 mm) de la surface du mur fini pour bien s'adapter au robinet. Si l'espacement entre les bouts de tuyau n'est pas de 8 po (20 cm), vous devez vous procurer le nécessaire d'adaptateur Danze pour montage mural de 1/2 po (12 mm) du même fini que votre robinet (modèle Danze D496010); ce nécessaire conviendra aux bouts de tuyau dont l'espacement est de 6 po (15 cm) à 10 po (25 po).

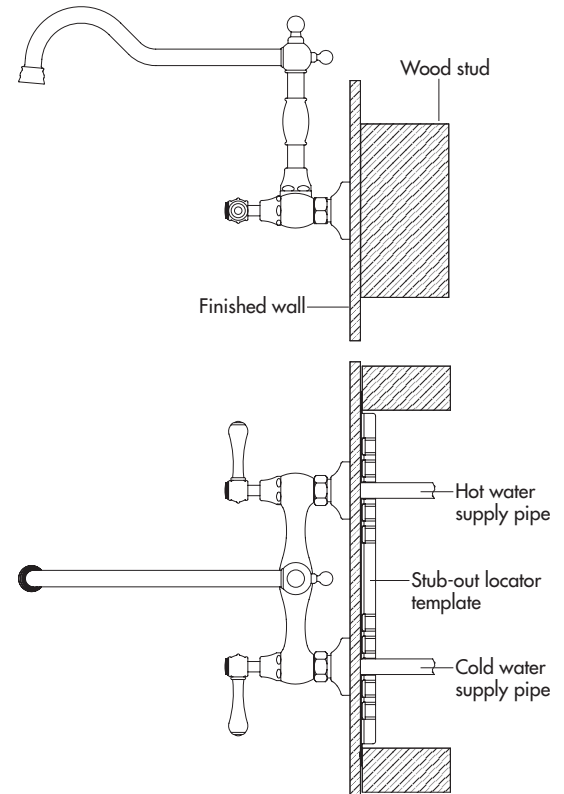

## 1. IN-WALL PIPING LOCATION/ LOCALIZACIÓN DE LA TUBERÍA DENTRO DE LA PARED/ EMBLACEMENT DE LA TUYAUTERIE DANS LE MUR

Danze includes a stub-out positioning template to help you locate properly the piping stub out to fit the wall mount faucet. To properly fit the faucet, 1/2" stub-out piping must be located 8" center to center, and extend from the finished wall 1/2". Stub-out pipes must be at the same height (level center to center) for correct installation.

*Danze incluye una guía para posicionar los tubos de montaje que lo ayudará a ubicarlos de la manera apropiada para instalar bien el grifo. Esto requiere que los tubos de montaje estén instalados a 8" de centro a centro y que sobresalgan 1/2" de la pared terminada. Los tubos de montaje deben estar nivelados a la misma altura.*

*Danze fournit un gabarit de position de la tuyauterie vous permettant de placer correctement les bouts de tuyau auxquels le robinet à montage mural doit être raccordé. Pour convenir parfaitement au robinet, les bouts de tuyau de 1/2 po (12 mm) doivent être écartés de 8 po (20 cm) et dépasser de 1/2 po (12 mm) du mur fini. Les bouts de tuyau doivent être à la même hauteur (de niveau) pour que l'installation s'effectue correctement.*

- 1.1. Mount the metal stub-out locator template to wood studs with screws provided.

*Coloque la guía de metal en los travesaños de madera de la pared con los tornillos que se incluyen.*

*Monter le gabarit de position de la tuyauterie en métal aux poteaux en bois à l'aide des vis fournies.*

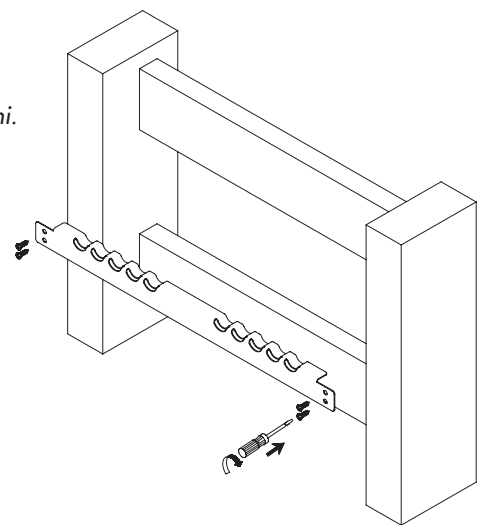

1.1

**Maintenance** Your new faucet is designed for years of trouble-free performance. Keep it looking new by cleaning it periodically with a soft cloth. Avoid abrasive cleaners, steel wool and harsh chemicals as these will dull the finish and void your warranty.

- 1.2. Arrange water supply pipes on the notches of locator template. Make sure the pipes are located at 8" from center to center.

*Posicione las bocas de entrada en las muescas de la guía de ubicación. Asegúrese de que las bocas estén situadas a 8" de centro a centro.*

*Placer les tuyaux d'alimentation d'eau sur les encoches du gabarit de position. S'assurer que l'espacement entre les tuyaux est de 8 po (20 cm).*

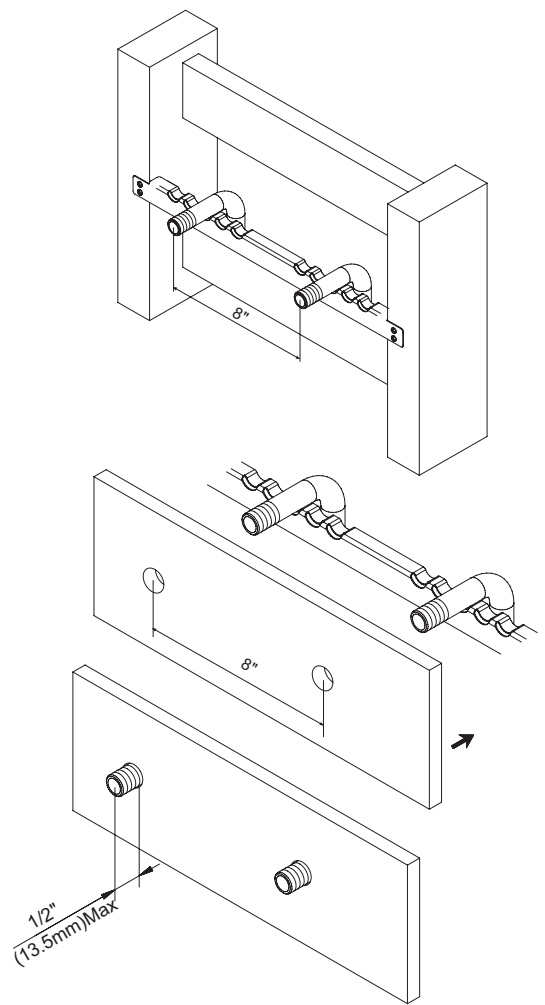

1.2

## 2. ATTACH INSTALLATION ADAPTERS/ COLOCACIÓN DE LOS ADAPTADORES/ FIXER LES ADAPTATEURS DE MONTAGE

- 2.1. Remove the shank adapter from valve body.

*Remueva el adaptador del vástago del cuerpo de la válvula.*

*Enlever l'adaptateur de tige du corps du robinet.*

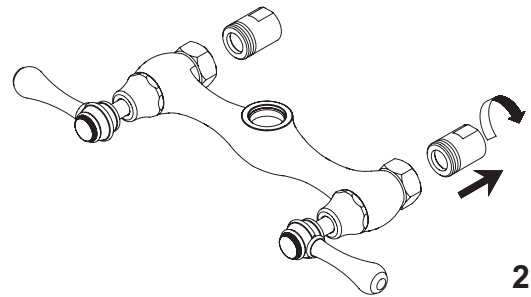

2.1

- 2.2. Apply thread sealant tape on the stub-out pipe. Thread on the shank adapter and tighten with adjustable wrench.

*Aplique cinta de plomería a los tubos de montaje. Enrosque el adaptador del vástago y ajústelo con una llave.*

*Appliquer du ruban d'étanchéité pour filets sur les tuyaux qui dépassent. Visser l'adaptateur de tige et serrer à l'aide de la clé à molette.*

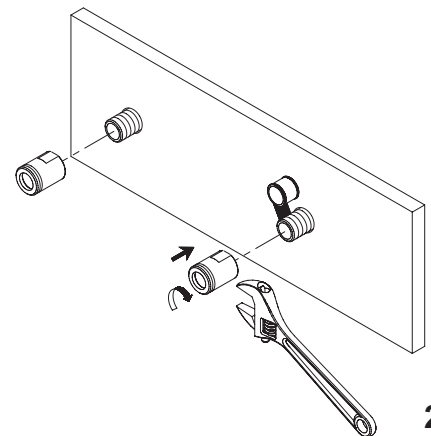

2.2

**Mantenimiento** Su grifo nuevo está diseñado para brindar años de servicio sin problemas. Mantenga su apariencia nueva limpiándolo periódicamente con un paño suave. Evite limpiadores abrasivos, estropajo de acero y químicos cáusticos porque deslustrarán el acabado y anularán la garantía.

**Entretien** Votre nouveau robinet est conçu pour fonctionner sans problème, des années durant. Le nettoyer périodiquement avec un chiffon doux pour qu'il conserve la même apparence qu'à l'état neuf. Éviter les nettoyants abrasifs, la laine d'acier et les produits chimiques forts puisqu'ils endommageront le fini et rendront votre garantie nulle.

**3. INSTALL ESCUTCHEON/ INSTALACIÓN DEL ESCUDO/ INSTALLER L'ÉCUSSON**

Slide on the escutcheon over the shank adapter. Fix the escutcheon to the adapter by tightening the set screw with 1/8" hex wrench (supplied).

*Deslice el escudo sobre el adaptador del vástago y fijelo en su lugar ajustando con la llave hexagonal de 1/8" que se incluye.*

*Glisser l'écusson sur l'adaptateur de tige. Fixer l'écusson à l'adaptateur en serrant la vis de pression à l'aide de la clé Allen de 1/8 po (3 mm) (fournie).*

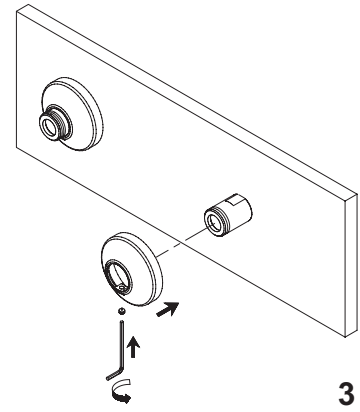

**4. INSTALL SPOUT ASSEMBLY/ INSTALACIÓN DEL ENSAMBLAJE DEL VERTEDOR/ INSTALLER LE BEC**

Tighten the spout hub into the faucet body.

*Coloque y ajuste el asiento del vertedor en el grifo.*

*Visser le moyeu du bec au corps du robinet.*

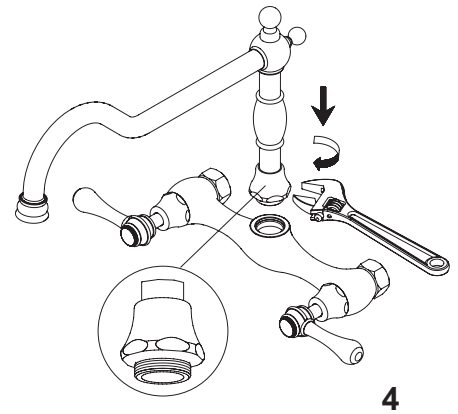

**5. ATTACH FAUCET TO ADAPTERS/ COLOCACIÓN DEL GRIFO EN LOS ADAPTADORES/ FIXER LE ROBINET AUX ADAPTEURS**

Thread on coupling nuts to the wall mounted adapters. Tighten the coupling nut. (Note: there is a rubber washer inside each coupling nut.)

*Enrosque las tuercas de unión en los adaptadores montados en la pared y ajústelas. (Nota: Dentro de cada tuerca de unión hay una arandela de goma.)*

*Visser les écrous de raccord aux adaptateurs montés au mur. Serrer les écrous de raccord. (Remarque : Il y a une rondelle en caoutchouc à l'intérieur de chaque écrou de raccord.)*

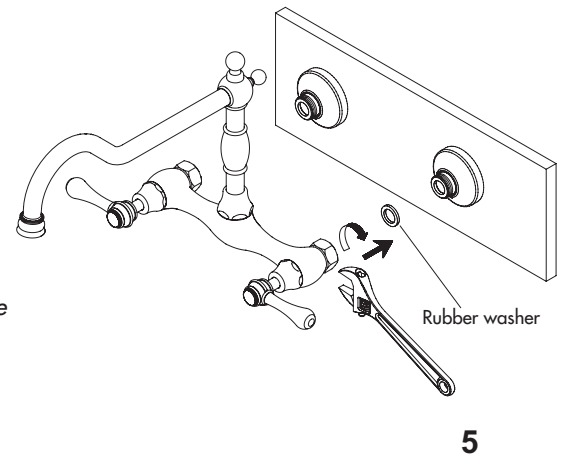

**6. After installing faucet, remove aerator and turn on water to flush out any debris from piping. Re-attach aerator to spout.**

*Después de instalar el grifo, remueva el aireador y haga correr el agua para remover los residuos que hayan quedado. Vuelva a colocar el aireador.*

*Lorsque le robinet est installé, enlever le brise-jet et faire couler l'eau pour évacuer tout débris pouvant se trouver dans la tuyauterie. Fixer à nouveau le brise-jet au bec.*

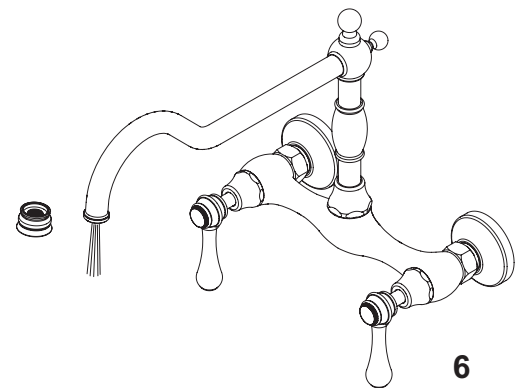

**Maintenance** Your new faucet is designed for years of trouble-free performance. Keep it looking new by cleaning it periodically with a soft cloth. Avoid abrasive cleaners, steel wool and harsh chemicals as these will dull the finish and void your warranty.

## Trouble-Shooting / Guía de Solucionar Problemas / Dépannage

If you've followed the instructions carefully and your faucet still does not work properly, take these corrective steps.

*Si usted ha seguido las instrucciones cuidadosamente y su grifo todavía no funciona correctamente, sigue estos pasos correctivos.*

*Si vous avez suivi attentivement les instructions et que votre robinet ne fonctionne toujours pas correctement, apporter les correctifs suivants.*

<b>Problem/Problema/Problème</b>	<b>Cause/Causa/Cause</b>	<b>Action/Solución/Correctif</b>
Leaks underneath handle.	Retainer nut has come loose.	Tighten the retainer nut.
<i>Goteo debajo de la manija.</i>	<i>Tuerca de ajuste se ha aflojado.</i>	<i>Apriete la tuerca de ajuste.</i>
<i>Fuites sous la manette.</i>	<i>L'écrou de fixation s'est desserré.</i>	<i>Serrer l'écrou de fixation.</i>
Aerator (19) leaks or has an inconsistent water flow pattern.	Aerator (19) is dirty or misfitted.	Unscrew the aerator (19) to check rubber packing or replace the aerator.
<i>El aireador (19) gotea o el chorro de agua está irregular.</i>	<i>El aireador (19) está sucio o mal puesto.</i>	<i>Destornille el aireador (19) para chequear el empaque de caucho. Vuelva a instalar el aireador.</i>
<i>Le brise-jet (19) fuit ou la diffusion des jets qui s'en écoulent n'est pas uniforme.</i>	<i>Le brise-jet (19) est mal ajusté ou sale.</i>	<i>Dévisser le brise-jet (19) pour vérifier le joint en caoutchouc. Réassembler le brise-jet</i>

**Need Help?** Please call our toll-free Customer service line at **1-888-328-2383** for additional assistance or service.  
**Requiere asistencia?** Favor llamar a nuestro servicio a clientes sin costo al **1-888-328-2383** para asistencia adicional o servicio.  
**Besoin d'aide?** Veuillez communiquer avec notre service à la clientèle au numéro sans frais **1-888-328-2383** pour obtenir du service ou de l'aide additionnels.

# Replacement Parts/Repuestos/Pièces de rechange

1°.	Spout Assembly/Ensamblaje de vertedor/Assemblage du bec	A606299N
2°.	Top Finial/	A311011
3°.	Back Finial/	A077068
4.	O-Ring (Ø3/8" ID * Ø9/16" OD)/ Empaque circular (Ø3/8 pulg. ID * Ø9/16 pulg. OD)/ Joint torique (Ø3/8 po ID * Ø9/16 po OD)	A004070N
5.	O-Ring (Ø9/16" ID * Ø3/4" OD)/ Empaque circular (Ø9/16 pulg. ID * Ø3/4 pulg. OD)/ Joint torique (Ø9/16 po ID * Ø3/4 po OD)	A004035N
6.	O-Ring (Ø3/4" ID * Ø15/16" OD)/ Empaque circular (Ø3/4 pulg. ID * Ø15/16 pulg. OD)/ Joint torique (Ø3/4 po ID * Ø15/16 po OD)	A004028N
7-a°.	Handle Cap (C)/Tapón (C)/Capuchon de la manette (C)	A603898C
7-b°.	Handle Cap (H)/Tapón (H)/Capuchon de la manette (H)	A603898H
8.	Screw (3/16" - 24 * 11/16" L)/ Tornillo (3/16 pulg. - 24 * 11/16 pulg. L)/ Vis (3/16 po - 24 * 11/16 po L)	A008233
9°.	Metal Handle/Manija metálicas/Manette en métal	A602654
10°.	Retainer Nut/Tuerca de retención/Écrou de serrage	A018412
11-a.	Ceramic Disc Cartridge (C)/Cartucho de disco cerámico (C)/ Cartouche à disque en céramique (C)	A507376N
11-b.	Ceramic Disc Cartridge (H)/Cartucho de disco cerámico (H)/ Cartouche à disque en céramique (H)	A507375N
12°.	Coupling nut assembly/Tuerca de conexión/Écrou de raccord	A603698N
13.	O-Ring (Ø9/16" ID * Ø3/4" OD)/ Empaque circular (Ø9/16 pulg. ID * Ø3/4 pulg. OD)/ Joint torique (Ø9/16 po ID * Ø3/4 po OD)	A004043N
14°.	Adaptor/Adaptador/Adaptateur	A135131N
15°.	Wall Escutcheon/Escudo/Écusson	A607416
16.	O-Ring (Ø2-5/16" ID * Ø2-1/2" OD)/ Empaque circular (Ø2-5/16 pulg. ID * Ø2-1/2 pulg. OD)/ Joint torique (Ø2-5/16 po ID * Ø2-1/2 po OD)	A063095
17.	Screws (ST4.2 * 16.5 mm L)/Tornillos (ST4.2 * 16.5 mm L)/ Vis (ST4.2 * 16.5 mm L)	A075095
18.	Stub-out Locator Template/	A603699
19.	Aerator/Aireador/Brise-jet	A500842N-50
20.	Setscrew (M5 * 4 mm L)/Tornillo de presión (M5 * 4 mm L)/ Vis de blocage (M5 * 4 mm L)	A075052
21.	Pipe Tape/Cinta selladora para rosca/Ruban pour tuyau	A203000
22.	Allen Wrench (1/8")/Llave Allen (1/8 pulg.)/Clé Allen (1/8 po)	A031000

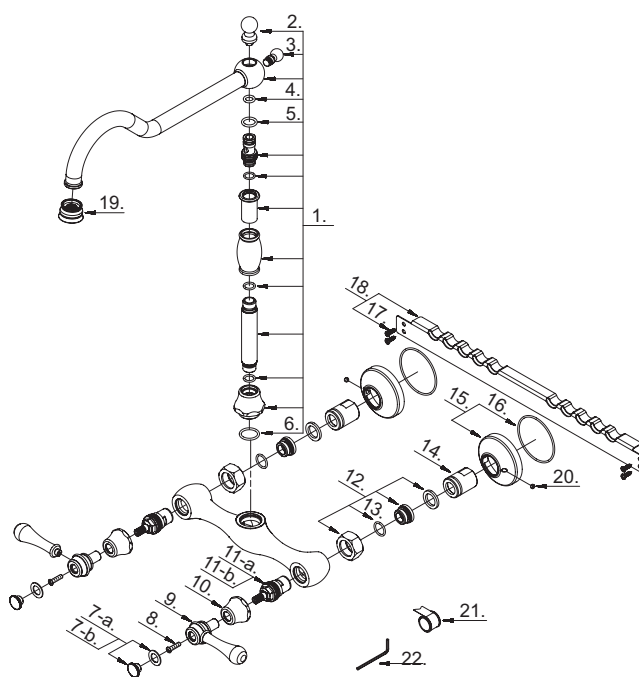

D416557 (VA)

**Need Help?** Please call our toll-free Customer service line at **1-888-328-2383** for additional assistance or service.  
**Requiere asistencia?** Favor llamar a nuestro servicio a clientes sin costo al **1-888-328-2383** para asistencia adicional o servicio.  
**Besoin d'aide?** Veuillez communiquer avec notre service à la clientèle au numéro sans frais **1-888-328-2383** pour obtenir du service ou de l'aide additionnels.