

Danze®

D414458

Two Handle Kitchen Faucet *Grifo De Cocina De Dos Manija* *Robinet De Cuisine À Poignée Double*

Before Your Installation *Antes de Instalar* *Avant l'installation*

Check to make sure you have the following parts indicated below:

Verifique que tenga todas las partes indicadas:

Vérifier pour vous assurer que vous possédez les pièces au bas:

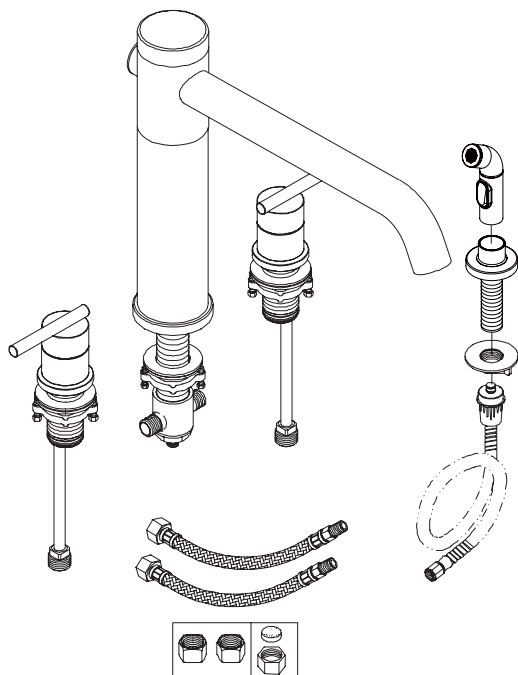

Tools You Will Need *Herramientas Necesarias* *Outils dont vous aurez besoin*



Adjustable wrench

Llave ajustable

Clé à molette



Pipe tape

Cinta selladora para rosca

Ruban pour tuyau

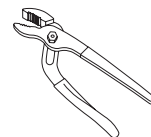

Groove joint plier

Pinzas ajustables

Pince multiprise



Phillips screwdriver

Destornillador cruciforme

Tournevis Phillips

Need Help? Please call our toll-free Customer service line at **1-888-328-2383** for additional assistance or service.
Requiere asistencia? Favor llamar a nuestro servicio a clientes sin costo al **1-888-328-2383** para asistencia adicional o servicio.
Besoin d'aide? Veuillez communiquer avec notre service à la clientèle au numéro sans frais **1-888-328-2383** pour obtenir du service ou de l'aide additionnels.

Faucet Installation Procedures / Instalación del Grifo / Procédures d'installation du robinet

Danze always recommends that plumbing products be installed by a licensed professional.

Danze aconseja siempre que sea un profesional autorizado quien instale los productos de plomería.

Danze recommande que les articles de plomberie soient toujours installés par un professionnel qualifié.

Shut off main water supply before installation.

Cierre el suministro de agua antes de instalar.

Couper l'alimentation d'eau principale avant l'installation.

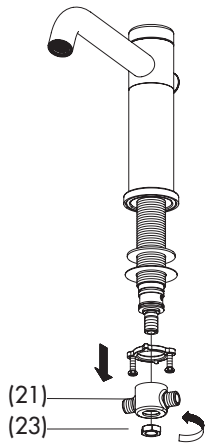

1. Remove rubber washer, metal washer, lock nut, "+" shape adapter (21) and nut (23) from spout shank.

Remueva, del vástago del pitón, la arandela de goma, la arandela de metal, la contratuerca, el adaptador en "+" (21), y la tuerca (23).

Enlever la rondelle de caoutchouc, la rondelle de métal, l'écrou de blocage, le adaptateur en "+" (21) et l'écrou (23) de la tige du bec.

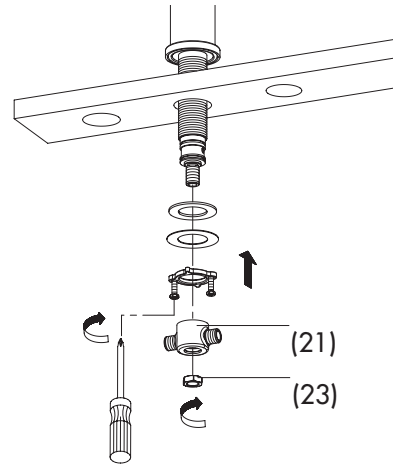

2. Position the spout in the second hole of sink. Insert spout into 1 1/2" diameter mounting hole in deck from above. From underneath the sink, install the washers and lock nut. Slide on adapter over bottom of spout shank, and tighten with lock nut.

Posicione el pitón en el segundo agujero del lavamanos. Introduzca por arriba el vertedor en el orificio de montaje de 1-1/2" de diámetro situado en el soporte. Instale las arandelas y la contratuerca por la parte de debajo de la piletta. Ponga un adaptador sobre la base del vástago del vertedor y apriete la contratuerca.

Placer le bec dans le deuxième orifice de l'évier. Insérer le bec, par le dessus, dans le trou de montage d'un diamètre de 1-1/2 po du tablier. Installer les rondelles et l'écrou de blocage, par le dessous du lavabo. Glisser l'adaptateur au bas de la tige de bec et serrer à l'aide de l'écrou de blocage.

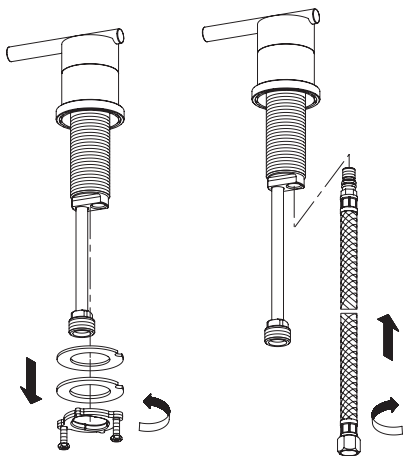

3. Remove mounting hardware from handle body. Attach water supply to valve body.

Remueva los accesorios de montaje de la manivela. Conecte el suministro de agua al cuerpo de la válvula

Enlever le petit matériel de fixation du corps de la manette. Fixer l'alimentation d'eau au corps du robinet.

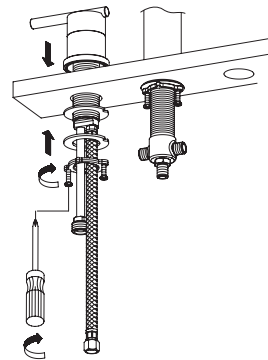

4. Place the handle body through left hole. Re-assemble the mounting hardware onto valve shank; use phillips screwdriver for final tightening after handle is aligned.

Coloque el cuerpo de la manija a través del orificio de la izquierda. Vuelva a ensamblar las piezas de montaje en el vástago de la válvula. Después de alinear la manija, ajuste con un destornillador cruciforme.

Mette le corps de la manette dans l'orifice gauche. Rassembler le petit matériel de fixation sur la tige du robinet ; utiliser un tournevis Phillips pour serrer à la toute fin, lorsque la manette est bien centrée.

Maintenance Your new faucet is designed for years of trouble-free performance. Keep it looking new by cleaning it periodically with a soft cloth. Avoid abrasive cleaners, steel wool and harsh chemicals as these will dull the finish and void your warranty.

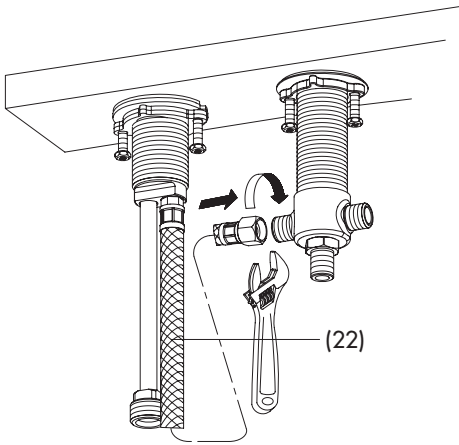

- 5.** Connect hoses from valves to adapter on spout and tighten.

Conecte las mangueras que van desde las válvulas al adaptador en el grifo, y ajústelas.

Raccorder les boyaux de robinet à l'adaptateur en sur le bec et serrer.

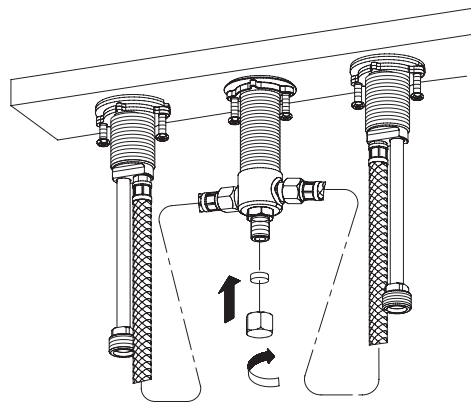

- 6.** If you do not intend to install vegetable spray hose to faucet, install plug at bottom of shank and go to step 10 directly.

Si no piensa instalar la manguera del rociador de vegetales en el grifo, coloque la tapa en el extremo inferior del vástago y continúe con el paso número 10.

Si vous n'avez pas l'intention d'installer le boyau de douche sur le robinet, installer le bouchon au bas de la tige et passer directement à l'étape 10.

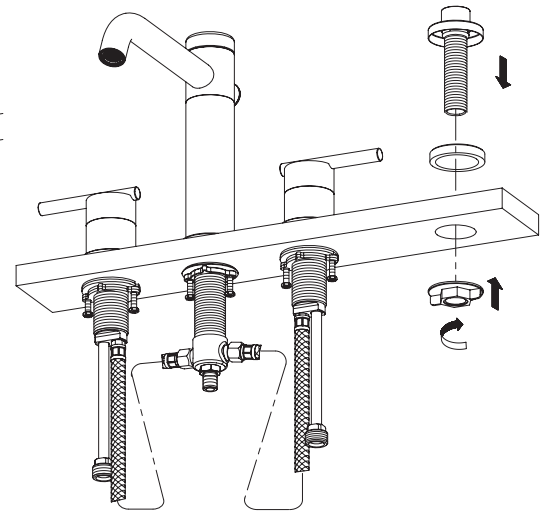

- 7.** Install spray holder in sink deck: remove plastic mounting lock nut from spray holder, and insert the spray holder from above into the mounting hole. Tighten with lock nut.

Instalación del soporte del rociador en el fregadero: remueva la contratuerca plástica de montaje del soporte del rociador y coloque el soporte, desde arriba, en el orificio de montaje. Ajuste con la tuerca.

Installer le support de douche dans le tablier de l'évier : enlever l'écrou de blocage pour montage en plastique du support de douche et insérer le support de douche par le dessus dans le trou de montage. Serrer à l'aide de l'écrou de blocage.

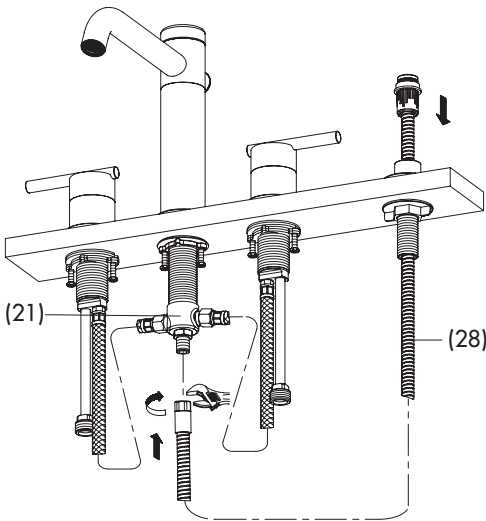

- 8.** Insert spray hose (28) through spray holder and install the hose adaptor to the shank.

Pase la manguera del rociador (28) a través del soporte e instale el adaptador de la manguera en el vástago.

Insérer le boyau de douche (28) dans le support de douche et installer l'adaptateur de boyau sur la tige.

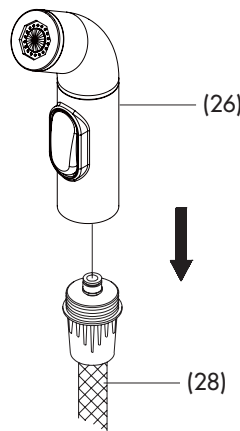

- 9.** Screw side spray (26) onto spray hose (28).

Atornille la rociador para cocina (26) a la manguera del rociador (28).

Visser la douche de cuisine (26) sur le boyau d'arroseur (28).

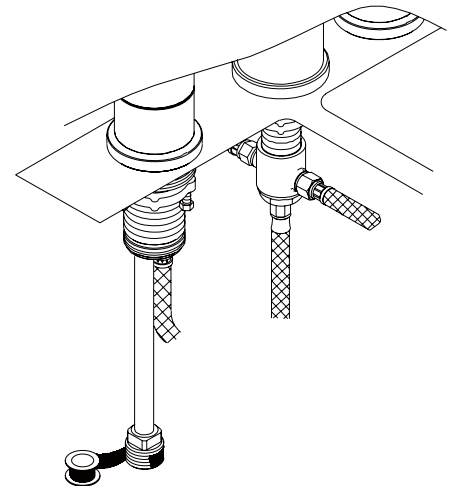

- 10.** Apply pipe tape onto threads of the copper inlet tube.

Aplice cinta de teflón a las ranuras del tubo de cobre.

Appliquer le ruban pour tuyau sur les filets de l'orifice d'entrée en cuivre.

Mantenimiento Su grifo nuevo está diseñado para brindar años de servicio sin problemas. Mantenga su apariencia nueva limpiándolo periódicamente con un paño suave. Evite limpiadores abrasivos, estropajo de acero y químicos cáusticos porque deslustrarán el acabado y anularán la garantía.

Entretien Votre nouveau robinet est conçu pour fonctionner sans problème, des années durant. Le nettoyer périodiquement avec un chiffon doux pour qu'il conserve la même apparence qu'à l'état neuf. Éviter les nettoyants abrasifs, la laine d'acier et les produits chimiques forts puisqu'ils endommageront le fini et rendront votre garantie nulle.

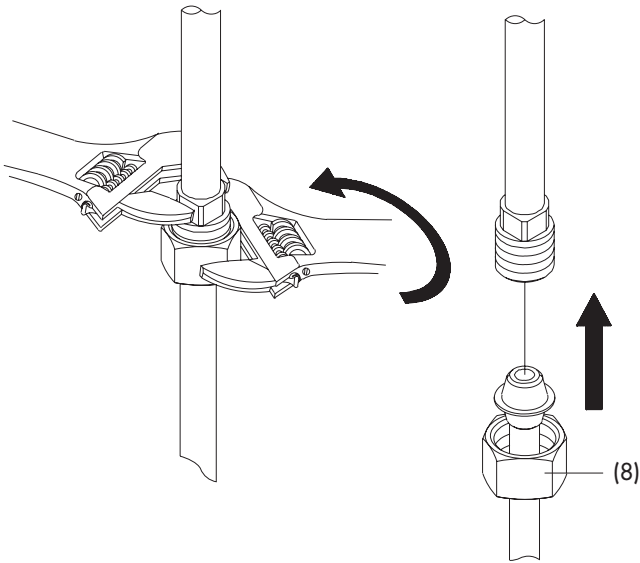

- 11.** Attach water supply hoses or tubes to the faucet. To avoid breaking the copper tube from the faucet, use two wrenches (as shown) to keep from twisting the supply tube from the faucet when you tighten the nut (8).

Instale en el grifo las mangueras o tubos de suministro de agua. Para evitar dañar el tubo de cobre del grifo, use dos llaves para mantener el tubo derecho al ajustar la tuerca (8) [ver ilustración].

Raccorder les boyaux ou les tuyaux d'alimentation d'eau au robinet. Pour éviter de briser les tuyaux de cuivre provenant du robinet, utiliser deux clés (comme il est montré) afin d'empêcher les tuyaux d'alimentation provenant du robinet de tourner lorsqu'on serre l'écrou (8).

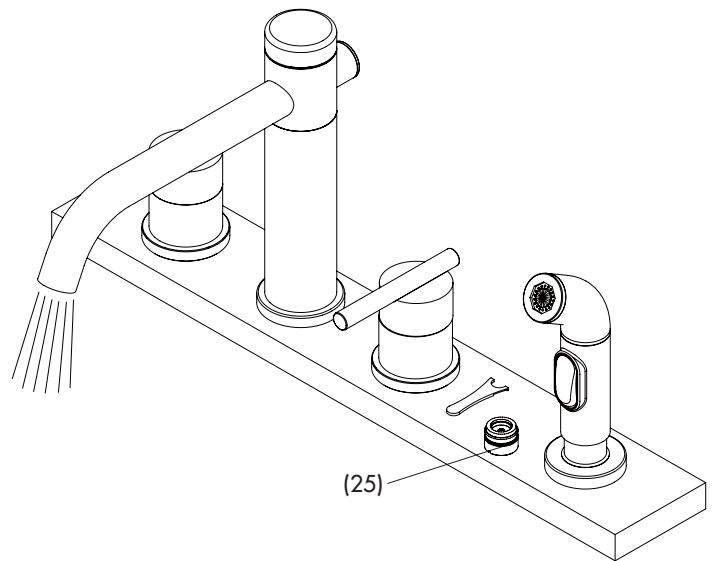

- 12.** After installing faucet, remove aerator and open the hot and cold water supplies. Check for leaks. Turn on faucet handles for one minute to flush debris from faucet. Close the handles and re-assemble the aerator.

Una vez instalado el grifo, retire el aireador y abra el abastecimiento de agua caliente y fría. Verifique si hay fugas. Abra las manijas del grifo durante un minuto para que salga la suciedad. Cierre las manijas y vuelva a instalar el aireador.

Lorsque le robinet est installé, enlever le brise-jet et ouvrir l'alimentation d'eau chaude et d'eau froide. Vérifier qu'il n'y a pas de fuites. Ouvrir les manettes du robinet et laisser couler l'eau durant une minute pour évacuer tout débris pouvant se trouver dans le robinet. Fermer les manettes et remettre le brise-jet en place.

Maintenance Your new faucet is designed for years of trouble-free performance. Keep it looking new by cleaning it periodically with a soft cloth. Avoid abrasive cleaners, steel wool and harsh chemicals as these will dull the finish and void your warranty.

Trouble-Shooting / Guía de Solucionar Problemas / Dépannage

If you've followed the instructions carefully and your faucet still does not work properly, take these corrective steps.

Si usted ha seguido las instrucciones cuidadosamente y su grifo todavía no funciona correctamente, sigue estos pasos correctivos.

Si vous avez suivi attentivement les instructions et que votre robinet ne fonctionne toujours pas correctement, apporter les correctifs suivants.

Problem/Problema/Problème	Cause/Causa/Cause	Action/Solución/Correctif
Leaks underneath handle. <i>Goteo debajo de la manija.</i> <i>Fuites sous la manette.</i>	Retainer nut (2) has come loose. <i>Tuerca de secure (2) se ha aflojado.</i> <i>Écrou de blocage (2) s'est desserré.</i>	Tighten the retainer nut (2). <i>Apriete la tuerca de secure (2).</i> <i>Serrer écrou de blocage (2).</i>
Aerator (25) leaks or has an inconsistent water flow pattern. <i>El aireador (25) gotea o el chorro de agua está irregular.</i> <i>Le brise-jet (25) fuit ou la diffusion des jets qui s'en écoulent n'est pas uniforme.</i>	Aerator (25) is dirty or misfitted. <i>El aireador (25) está sucio o mal puesto.</i> <i>Le brise-jet (25) est mal ajusté ou sale.</i>	Unscrew the aerator (25) to check rubber packing or replace the aerator. <i>Destornille el aireador (25) para chequear el empaque de caucho. Vuelva a instalar el aireador.</i> <i>Dévisser le brise-jet (25) pour vérifier le joint en caoutchouc. Réassembler le brise-jet.</i>
Side spray (26) is non-working. <i>Rociador para cocina (26) no funciona.</i> <i>Douchette de cuisine (26) ne fonctionne pas.</i>	Spray diverter w/Vacuum breaker (10) is dirty or broken. <i>La Cambiador de flujo de agua con dispositivo de contacto de succión (10) está sucia o rota.</i> <i>Le Inverseur de jet avec dispositif antisiphonique (10) est sale ou brisé.</i>	Remove cap and unscrew the spray diverter w/Vacuum breaker (10). Clean or replace it. <i>Remueva el tapón y destornille la Cambiador de flujo de agua con dispositivo de contacto de succión (10). Límpiela o reemplácela.</i> <i>Enlever le capuchon et dévisser le Inverseur de jet avec dispositif antisiphonique (10). Nettoyer ou remplacer ce dispositif.</i>

Need Help? Please call our toll-free Customer service line at **1-888-328-2383** for additional assistance or service.
Requiere asistencia? Favor llamar a nuestro servicio a clientes sin costo al **1-888-328-2383** para asistencia adicional o servicio.
Besoin d'aide? Veuillez communiquer avec notre service à la clientèle au numéro sans frais **1-888-328-2383** pour obtenir du service ou de l'aide additionnels.

Replacement Parts/Repuestos/Pièces de rechange

Keep this manual for ordering replacement parts.

Guarde este folleto como una referencia para pedir repuestos.

Conserver ce manuel pour commander les pièces de rechange.

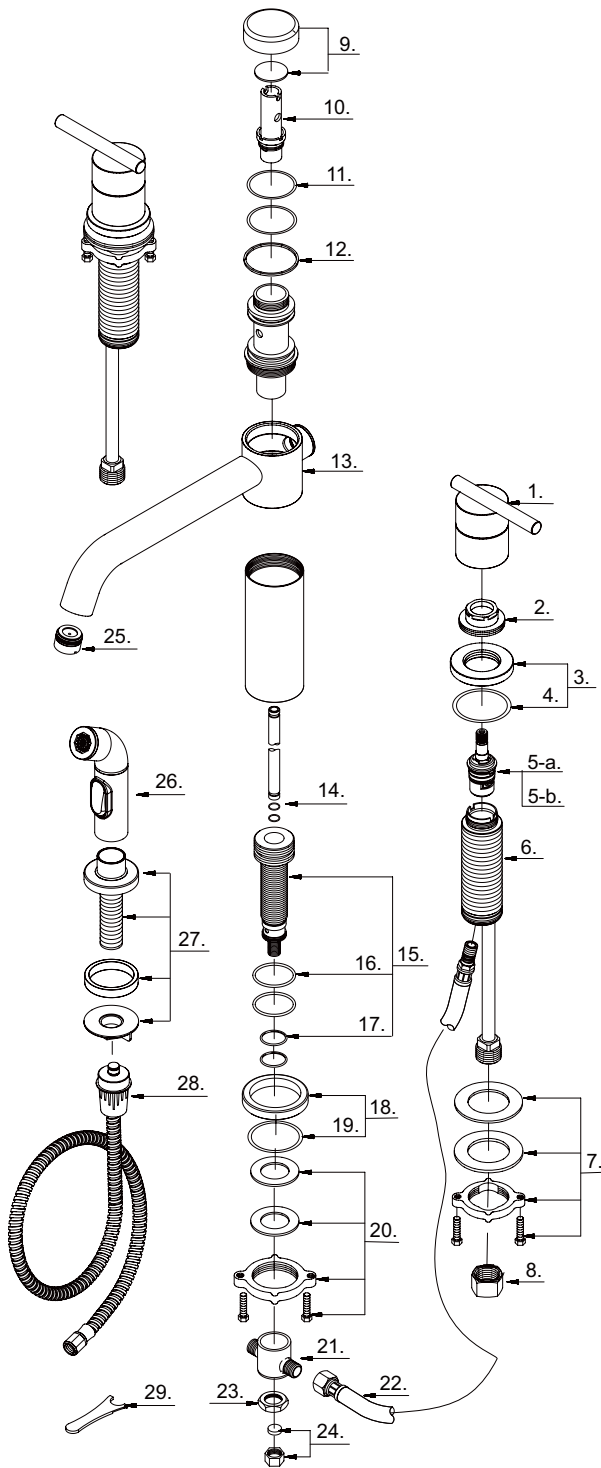

D414458 (V5)

- | | | |
|------|-----------------------------------------------------------------------------------------------------------------------------------------------------------|-----------|
| 1°. | Metal Handle Assembly/Ensamblaje de manija metálicas/
Assemblage de manette en métal | A602533 |
| 2. | Retainer Nut/Tuerca de secure/Écrou de blocage | A016032 |
| 3°. | Handle Trim Ring/Capuchón ornamental de la manija/
Garniture circulaire de manette | A607981 |
| 4. | O-Ring (Ø1-13/16" ID * Ø1-15/16" OD)/
Empaque circular (Ø1-13/16 pulg. ID * Ø1-15/16 pulg. OD)/
Joint torique (Ø1-13/16 po ID * Ø1-15/16 po OD) | A072043 |
| 5-a. | Ceramic Disc Cartridge-Cold/Cartucho de disco cerámico-frío/
Cartouche à disque en céramique-froid | A507072N |
| 5-b. | Ceramic Disc Cartridge-Hot/Cartucho de disco cerámico-caliente/
Cartouche à disque en céramique-chaud | A507071N |
| 6. | Handle Valve Body/Válvula de la manija/Corps de robinet (manette) | A066010N |
| 7. | Mounting Hardware/Ferretería de montaje/Matériel de fixation | A603171 |
| 8. | Coupling Nut/Tuerca de union/Écrou de raccord | A009016 |
| 9°. | Spout Cap/Tapón de boquilla/Capuchon pour bec | A603649N |
| 10. | Spray Diverter w/Vacuum Breaker/
Cambiator de flujo de agua con dispositivo de contacto de succión/
Inverseur de jet avec dispositif antisiphonique | A501013N |
| 11. | O-Ring (Ø1-1/4" ID * Ø1-1/2" OD)/
Empaque circular (Ø1-1/4 pulg. ID * Ø1-1/2 pulg. OD)/
Joint torique (Ø1-1/4 po ID * Ø1-1/2 po OD) | A004008N |
| 12. | Washer/Arandela/Rondelle | A200000 |
| 13°. | Spout Assembly/Ensamblaje de vertedor/Assemblage du bec | A523183N |
| 14. | O-Ring (Ø5/16" ID * Ø7/16" ID)/
Empaque circular (Ø5/16 pulg. ID * Ø7/16 pulg. ID)/
Joint torique (Ø5/16 po ID * Ø7/16 po ID) | A004001N |
| 15. | Spout Shank Assembly/Ensamblaje del manga de vertedor/
Assemblage de manchon de bec | A603602N |
| 16. | O-Ring (Ø1-3/8" ID * Ø1-9/16" OD)/
Empaque circular (Ø1-3/8 pulg. ID * Ø1-9/16 pulg. OD)/
Joint torique (Ø1-3/8 po ID * Ø1-9/16 po OD) | A048054N |
| 17. | O-Ring (Ø13/16" ID * Ø1" OD)/
Empaque circular (Ø13/16 pulg. ID * Ø1 pulg. OD)/
Joint torique (Ø13/16 po ID * Ø1 po OD) | A063091N |
| 18°. | Spout Trim Ring/Anillo ornamental del grifo/
Garniture circulaire de bec | A607206 |
| 19. | O-Ring (Ø1-3/4" ID * Ø1-15/16" OD)/
Empaque circular (Ø1-3/4 pulg. ID * Ø1-15/16 pulg. OD)/
Joint torique (Ø1-3/4 po ID * Ø1-15/16 po OD) | A004045 |
| 20. | Mounting Hardware/Ferretería de montaje/Matériel de fixation | A603623 |
| 21. | Adaptor/Adaptador en/Adaptateur en | A014083N |
| 22. | Supply Hose/Tubo de suministro de agua/Tuyau d'alimentation d'eau | A105093N |
| 23. | Nut/Tuerca/Écrou | A070053 |
| 24. | Plug/Tapón/Bouchon | A603838N |
| 25°. | Aerator/Aireador/Brise-jet | A500160N |
| 26°. | Side Spray/Rociador para cocina/Douchette de cuisine | A503127N |
| 27°. | Spray Holder Assembly (3-15/16" L)/
Juego de rociador (3-15/16 pulg. L)/
Assemblage d'arroseur (3-15/16 po L) | A603324 |
| 28°. | Spray Hose/Manguera del rociador/Boyau d'arroseur | A511006N |
| 29. | Aerator Wrench/Llave para aireador/Clé pour brise-jet | A031025CP |

Need Help? Please call our toll-free Customer service line at **1-888-328-2383** for additional assistance or service.
Requiere asistencia? Favor llamar a nuestro servicio a clientes sin costo al **1-888-328-2383** para asistencia adicional o servicio.
Besoin d'aide? Veuillez communiquer avec notre service à la clientèle au numéro sans frais **1-888-328-2383** pour obtenir du service ou de l'aide additionnels.