

# Danze®

D405058

## Single Handle Kitchen Faucet *Grifo De Cocina De Una Manija* *Robinet D'évier À Une Manette*

### Before Your Installation *Antes de Instalar* *Avant l'installation*

Check to make sure you have the following parts indicated below:

*Verifique que tenga todas las partes indicadas:*

*Vérifier pour vous assurer que vous possédez les pièces au bas:*

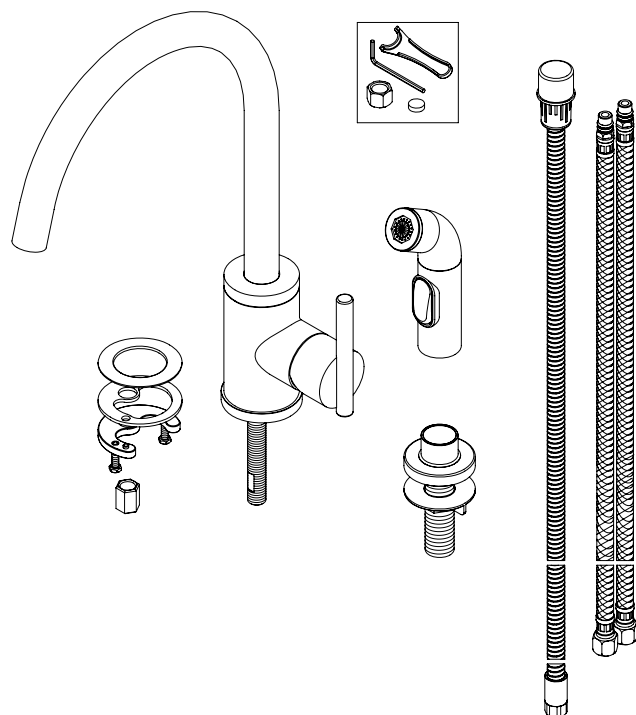

### Tools You Will Need *Herramientas Necesarias* *Outils dont vous aurez besoin*

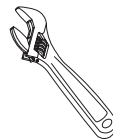

Adjustable wrench

*Llave ajustable*

*Clé à molette*



Pipe tape

*Cinta selladora para rosca*

*Ruban pour tuyau*

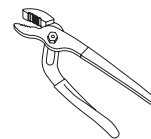

Groove joint plier

*Pinzas ajustables*

*Pince multiprise*

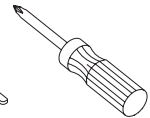

Phillips screwdriver

*Destornillador cruciforme*

*Tournevis Phillips*

**Need Help?** Please call our toll-free Customer service line at **1-888-328-2383** for additional assistance or service.  
**Requiere asistencia?** Favor llamar a nuestro servicio a clientes sin costo al **1-888-328-2383** para asistencia adicional o servicio.  
**Besoin d'aide?** Veuillez communiquer avec notre service à la clientèle au numéro sans frais **1-888-328-2383** pour obtenir du service ou de l'aide additionnels.

# Faucet Installation Procedures / Instalación del Grifo / Procédures d'installation du robinet

Shut off main water supply before installation.

Cierre el suministro de agua antes de instalar.

Couper l'alimentation d'eau principale avant l'installation.

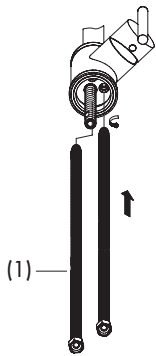

- 1.** Install hose (1) to the valve body.

Instale la manguera (1) al cuerpo de la válvula.

Installer le boyau (1) au corps du robinet.

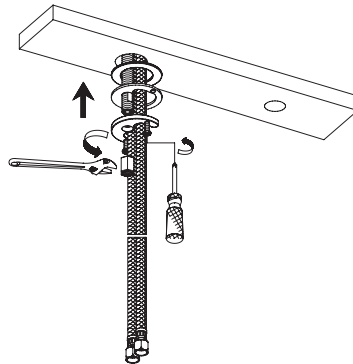

- 2.** Install faucet body through top of sink. From underneath the sink, install the washers and lock nut. Tighten the screws on the lock nut to secure the body.

Instale el grifo por la parte de arriba del lavamanos. Por debajo del fregadero, reemplace la arandela y la contratuerca y sello. Apriete los tornillos de la contratuerca para asegurar el cuerpo.

Installer le corps du robinet par le dessus de l'évier. Replacer la rondelle et, l'écrou de blocage et à partir du dessous de l'évier. Serrer les vis de l'écrou de blocage pour fixer le corps.

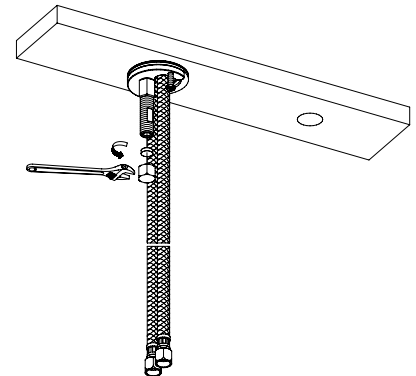

- 3.** If you do not intend to install vegetable spray hose to faucet, install plug at bottom of shank and go to step 7 directly.

Si no piensa instalar la manguera del rociador de vegetales en el grifo, coloque la tapa en el extremo inferior del vástago y continúe con el paso número 7.

Si vous n'avez pas l'intention d'installer le boyau de douche sur le robinet, installer le bouchon au bas de la tige et passer directement à l'étape 7.

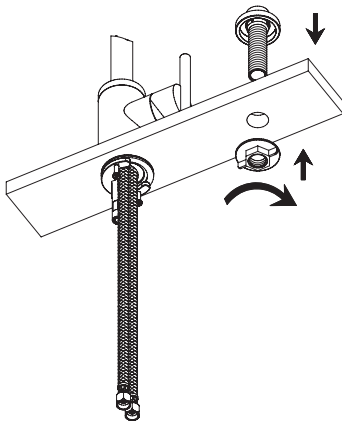

- 4.** Install spray holder in sink deck: remove plastic mounting lock nut from spray holder, and insert the spray holder from above into the mounting hole. Tighten with lock nut.

Instalación del soporte del rociador en el fregadero: remueva la contratuerca plástica de montaje del soporte del rociador y coloque el soporte, desde arriba, en el orificio de montaje. Ajuste con la tuerca.

Installer le support de douche dans le tablier de l'évier : enlever l'écrou de blocage pour montage en plastique du support de douche et insérer le support de douche par le dessus dans le trou de montage. Serrer à l'aide de l'écrou de blocage.

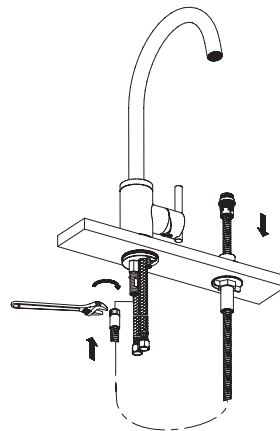

- 5.** Insert spray hose (26) through spray holder and install the hose adaptor to the shank.

Pase la manguera del rociador (26) a través del soporte e instale el adaptador de la manguera en el vástago.

Insérer le boyau de douche (26) dans le support de douche et installer l'adaptateur de boyau sur la tige.

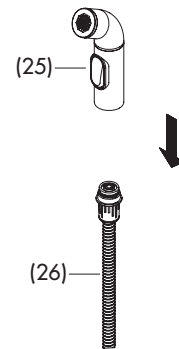

- 6.** Screw spray head (25) onto spray hose (26).

Atornille la cabeza del rociador (25) a la manguera del rociador (26).

Visser la tête d'arroseur (25) sur le boyau d'arroseur (26).

**Maintenance** Your new faucet is designed for years of trouble-free performance. Keep it looking new by cleaning it periodically with a soft cloth. Avoid abrasive cleaners, steel wool and harsh chemicals as these will dull the finish and void your warranty.

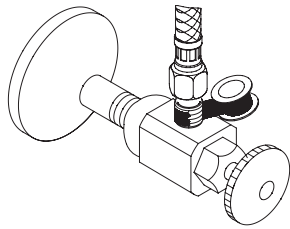

- 7.** The supply hoses fit 3/8" supply valves. Apply pipe sealant tape to threads on valve before attaching the supply hose.

*Las mangueras de suministro calzan en válvulas de suministro de 3/8". Aplique cinta de plomería en las roscas de la válvula antes de colocar la manguera de suministro de agua.*

*Les boyaux d'alimentation conviennent à des robinets d'alimentation de 9 mm (3/8 po). Appliquer du ruban pour tuyau sur les filets du robinet avant de fixer le boyau d'alimentation.*

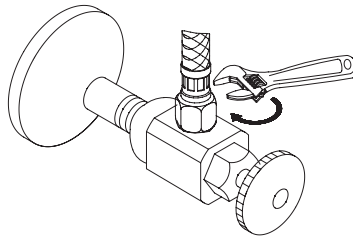

- 8.** Tighten the hose onto water supply.

*Ajuste la manguera en la rosca del suministro de agua.*

*Visser le tuyau sur l'alimentation d'eau.*

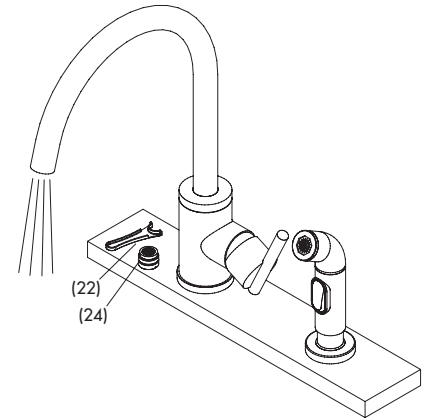

- 9.** After installing faucet, remove aerator (24) and turn on water to remove any left over debris. Re-assemble aerator.

*Después de instalar el grifo, remueva el aireador (24) y abra el paso del agua para remover cualquier residuo. Vuelva a armar el aireador.*

*Après avoir terminé l'installation du robinet, enlever le brise-jet (24), puis ouvrir le robinet pour que l'eau évacue tout débris pouvant se trouver à l'intérieur. Réassembler le brise-jet.*

## Trouble-Shooting / Guía de Solucionar Problemas / Dépannage

If you've followed the instructions carefully and your faucet still does not work properly, take these corrective steps.

*Si usted ha seguido las instrucciones cuidadosamente y su grifo todavía no funciona correctamente, sigue estos pasos correctivos.*

*Si vous avez suivi attentivement les instructions et que votre robinet ne fonctionne toujours pas correctement, apporter les correctifs suivants.*

Problem/Problema/Problème	Cause/Causa/Cause	Action/Solución/Correctif
Leaks underneath handle.	Adjusting ring (12) or cap (13) have come loose. O-ring is dirty or damaged.	Tighten the adjusting ring (12) or cap (13). Clean or replace o-ring.
Goteo debajo de la manija.	Anillo de ajuste (12) o cubierta (13) se han suelto. La arandela circular en el cartucho está sucia o dañada.	Apriete el anillo de ajuste (12) o cubierta (13). Limpie ó reemplace el empaque circular.
Fuites sous la manette.	La bague de réglage (12) ou le capuchon (13) est desserré. Le joint torique de la cartouche est sale ou endommagé.	Serrer la bague de réglage (12) ou le capuchon (13). Nettoyer ou remplacer le joint torique.
Aerator (24) leaks or has an inconsistent water flow pattern.	Aerator (24) is dirty or misfitted.	Unscrew the aerator (24) to check rubber packing or replace the aerator.
El aireador (24) gotea o el chorro de agua está irregular.	El aireador (24) está sucio o mal puesto.	Destornille el aireador (24) para chequear el empaque de caucho. Vuelva a instalar el aireador.
Le brise-jet (24) fuit ou la diffusion des jets qui s'en écoulent n'est pas uniforme.	Le brise-jet (24) est mal ajusté ou sale.	Dévisser le brise-jet (24) pour vérifier le joint en caoutchouc. Réassembler le brise-jet

**Mantenimiento** Su grifo nuevo está diseñado para brindar años de servicio sin problemas. Mantenga su apariencia nueva limpiándolo periódicamente con un paño suave. Evite limpiadores abrasivos, estropajo de acero y químicos cáusticos porque deslustrarán el acabado y anularán la garantía.

**Entretien** Votre nouveau robinet est conçu pour fonctionner sans problème, des années durant. Le nettoyer périodiquement avec un chiffon doux pour qu'il conserve la même apparence qu'à l'état neuf. Éviter les nettoyeurs abrasifs, la laine d'acier et les produits chimiques forts puisqu'ils endommageront le fini et rendront votre garantie nulle.

# Replacement Parts/Repuestos/Pièces de rechange

Keep this manual for ordering replacement parts.

Guarde este folleto como una referencia para pedir repuestos.

Conserver ce manuel pour commander les pièces de rechange.

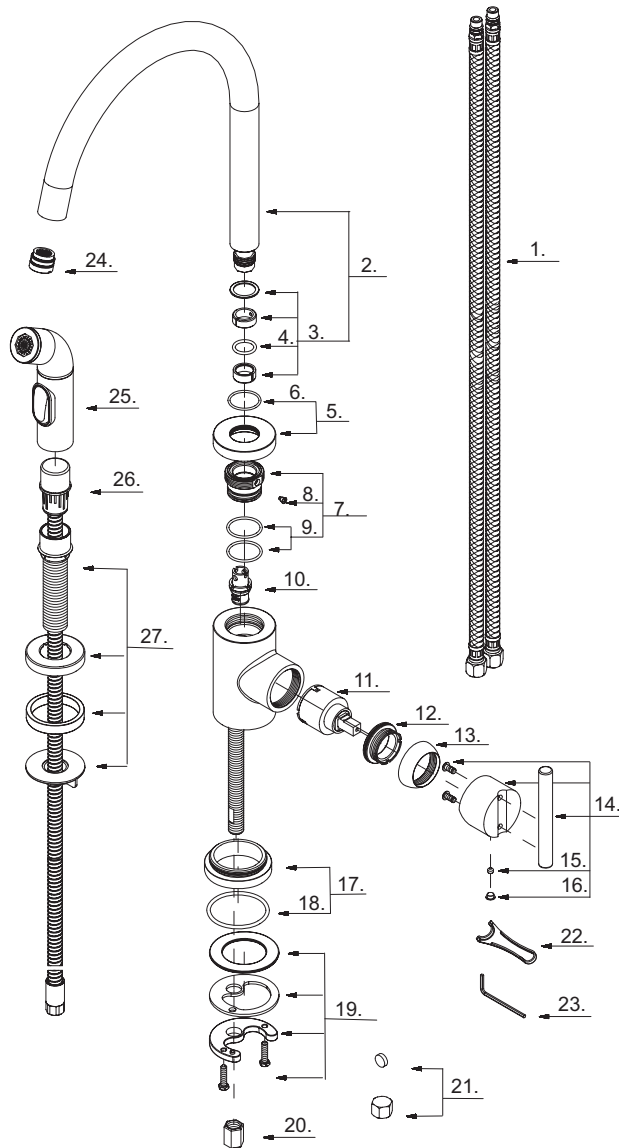

D405058 (VA)

- |                   |  |           |
|-------------------|--|-----------|
| 1.                | Hose/Manguera/Boyau  | A105172N  |
| 2 <sup>o</sup> .  | Spout Assembly/Ensamblaje de vertedor/Assemblage du bec  | A606292N  |
| 3.                | Spout Seal Kit/Juego del sello para boquilla/<br>Ensemble d'anneaux d'étanchéité pour le bec   | A603980N  |
| 4.                | O-Ring (Ø9/16" ID * Ø3/4" OD)/<br>Empaque circular (Ø9/16 pulg. ID * Ø3/4 pulg. OD)/<br>Joint torique (Ø9/16 po ID * Ø3/4 po OD)               | A004005N  |
| 5 <sup>o</sup> .  | Base/Base/Base   | A607403   |
| 6.                | O-Ring (Ø1" ID * Ø1-1/8" OD)/<br>Empaque circular (Ø1 pulg. ID * Ø1-1/8 pulg. OD)/<br>Joint torique (Ø1 po ID * Ø1-1/8 po OD)                  | A063008   |
| 7.                | Spout Adaptor Set/Juego de adaptador del vertedor/<br>Ensemble d'adaptateur de bec   | A603620N  |
| 8.                | Screw (M4 * 6.8mm L)/Tornillo (M4 * 6.8mm L)/Vis (M4 * 6.8mm L)  | A085015   |
| 9.                | O-Ring (Ø1" ID * Ø1-3/16" OD)/<br>Empaque circular (Ø1 pulg. ID * Ø1-3/16 pulg. OD)/<br>Joint torique (Ø1 po ID * Ø1-3/16 po OD)               | A004081N  |
| 10.               | Diverter w/Vacuum Breaker/<br>Cambiador de flujo con dispositivo de contacto de succión/<br>Inverseur avec dispositif antisiphonique           | A501113N  |
| 11.               | Ceramic Disc Cartridge/Cartucho de disco cerámico/<br>Cartouche à disque en céramique  | A507348N  |
| 12.               | Adjusting Ring/Anillo de ajuste/Bague de réglage   | A104002   |
| 13 <sup>o</sup> . | Cap/Tapón/Capuchon   | A103116   |
| 14 <sup>o</sup> . | Metal Handle Assembly/Ensamblaje de manija metálicas/<br>Assemblage de manette en métal  | A602652   |
| 15.               | Screw (M5 * 4mm L)/Tornillo (M5 * 4mm L)/Vis (M5 * 4mm L)  | A075052   |
| 16.               | Handle Insert/Tapa de manijas/Pièce rapportée pour manettes  | A028046M  |
| 17 <sup>o</sup> . | Base/Base/Base   | A607404   |
| 18.               | O-Ring (Ø1-7/8" ID * Ø2-1/16" OD)/<br>Empaque circular (Ø1-7/8 pulg. ID * Ø2-1/16 pulg. OD)/<br>Joint torique (Ø1-7/8 po ID * Ø2-1/16 po OD)   | A063027   |
| 19.               | Mounting Hardware Assembly/<br>Ensamblaje de ferreteria de montaje/<br>Assemblage du matériel de fixation                                      | A603042   |
| 20.               | Lock Nut/Contratuerca/Écrou de blocage   | A070075   |
| 21.               | Plug/Tapón/Bouchon   | A603838N  |
| 22.               | Wrench for Aerator/Llave para aireador/Clé pour brise-jet  | A031025CP |
| 23.               | Allen Wrench (1/8")/Llave Allen (1/8 pulg.)/Clé Allen (1/8 po)   | A031000   |
| 24 <sup>o</sup> . | Aerator/Aireador/Brise-jet   | A500834N  |
| 25 <sup>o</sup> . | Spray Head w/Check Valve/<br>Cabeza del rociador con válvula de control/<br>Tête de douche avec clapet de non-retour                           | A503127N  |
| 26 <sup>o</sup> . | Spray Hose/Manguera del rociador/Boyau de douche   | A511006N  |
| 27 <sup>o</sup> . | Spray Holder Assembly (3-15/16" L)/<br>Ensamblaje de soporte del rociador (3-15/16 pulg. L)/<br>Assemblage du support de douche (3-15/16 po L) | A603324   |

**Need Help?** Please call our toll-free Customer service line at **1-888-328-2383** for additional assistance or service.

**Requiere asistencia?** Favor llamar a nuestro servicio a clientes sin costo al **1-888-328-2383** para asistencia adicional o servicio.

**Besoin d'aide?** Veuillez communiquer avec notre service à la clientèle au numéro sans frais **1-888-328-2383** pour obtenir du service ou de l'aide additionnels.