

Single Control Kitchen Faucet Grifo Para Cocina De Una Manija Robinet D'évier À Une Manette



SAFETY TIPS

- If you use soldering for the installation of the faucet, the seats cartridges and washers will have to be removed before using flame. Otherwise, warranty will be void on these parts.
- Cover your drain to avoid losing parts.

CONSEJOS DE SEGURIDAD

- En el caso de utilizar soldadura para instalar el grifo, remueva los asientos, cartuchos y arandelas.
- Tape la boca del desagüe para prevenir la pérdida de piezas pequeñas.

CONSEILS DE SÉCURITÉ

- Si vous faite usage d'une torche à souder, enleve les joints, siège et cartouches. Si non la garantie sera nulle sur ces pièces.
- Couvrez le drain à fin de ne pas perdre de pièces.

Before Your Installation Antes de Instalar Avant l'installation

Check to make sure you have the following parts indicated below:

Verifique que tenga todas las partes indicadas:

Vérifier pour vous assurer que vous possédez les pièces au bas:

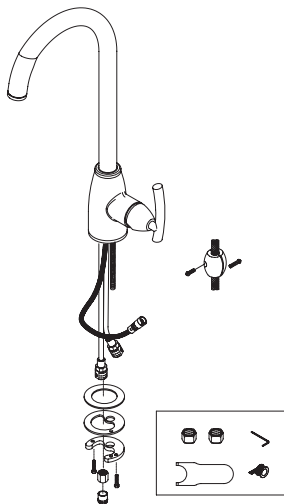

Tools You Will Need Herramientas Necesarias Outils dont vous aurez besoin



Adjustable wrench

Llave ajustable

Clé à molette



Pipe tape

Cinta selladora para rosca

Ruban pour tuyau

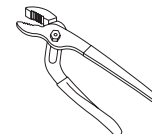

Groove joint plier

Pinzas ajustables

Pince multiprise

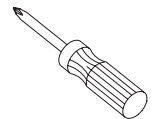

Phillips screwdriver

Destornillador cruciforme

Tournevis Phillips

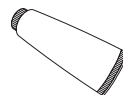

Silicone sealant

Sellador de silicona

Enduit d'étanchéité au silicone



Hex wrench

Llave hexagonal

Clé hexagonale

Need Help? Please call our toll-free Customer service line at **1-888-328-2383** for additional assistance or service.
Requiere asistencia? Favor llamar a nuestro servicio a clientes sin costo al **1-888-328-2383** para asistencia adicional o servicio.
Besoin d'aide? Veuillez communiquer avec notre service à la clientèle au numéro sans frais **1-888-328-2383** pour obtenir du service ou de l'aide additionnels..

Faucet Installation Procedures / Instalación del Grifo / Procédures d'installation du robinet

Shut off main water supply before installation.

Cierre el suministro de agua antes de instalar.

Couper l'alimentation d'eau principale avant l'installation.

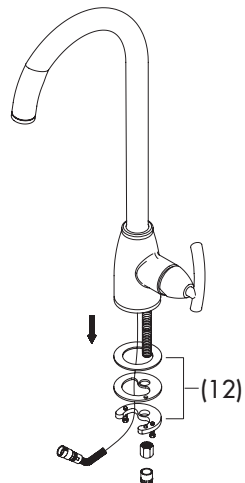

- 1.** Remove rubber seal, metal washer and lock nut from spout shank.

Quite el sello de goma, la arandela de metal y la contratuerca de la rosca del cuello.

Enlever la rondelle étanche, la rondelle de métal et l'écrou de blocage de la tige du bec.

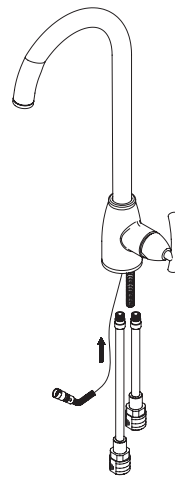

- 2.** Install copper tubes to the body assembly.

Coloque los tubos de cobre en el ensamblaje del cuerpo.

Installer les tubes de cuivre à l'assemblage du corps.

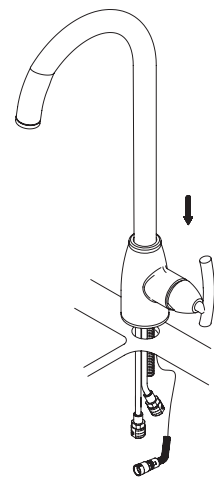

- 3.** Install faucet body through top of sink.

Instale el grifo por la parte superior del fregadero.

Installer le corps du robinet par le dessus de l'évier.

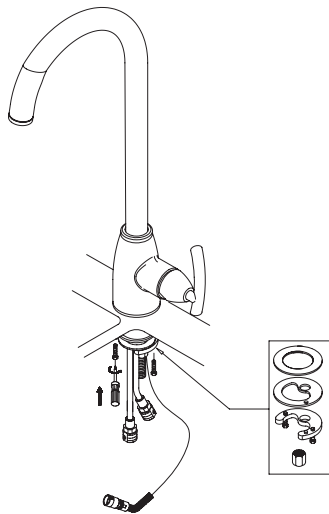

- 4.** From underneath the sink, replace the washers and lock nut. Tighten the screws on the lock nut to secure the body. Tighten the nut on the brass shank.

Por debajo del fregadero, reemplace la arandela y la contratuerca. Apriete los tornillos de la contratuerca para asegurar el cuerpo. Ajuste la tuerca en el vástago de bronce.

Peplace la rondelle et l'écrou de blocage à partir du dessous de l'évier. Serrer les vis de l'écrou de blocage pour fixer le corps. Serrer l'écrou sur la tige de laiton.

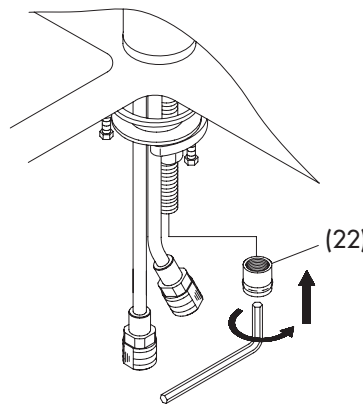

- 5.** Screw shank adaptor assembly (22) onto faucet.

Atornille la ensamblaje de adaptador de vástago (22) al grifo.

Visser le assemblage d'adaptateur de tige (22) de boyau sur le robinet.

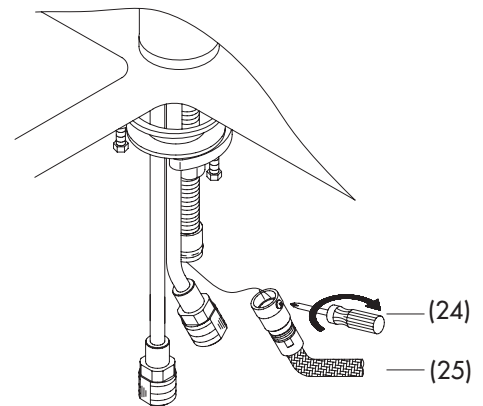

- 6.** Loosen screw on adaptor (24) at the end of spray hose (25), push adaptor with hose coupling until you hear a "click". Tighten with screw.

Afloje el tornillo del adaptador (24) al final de la manguera del rociador (25), empuje el adaptador con la conexión de manguera hasta que escuche el "click". Apriete con un tornillo.

Desserrer la vis de l'adaptateur (24) à l'extrémité du boyau de douche (25), pousser l'adaptateur à l'aide du raccord de boyau jusqu'à ce qu'un clic se fasse entendre. Serrer à l'aide de la vis.

Maintenance Your new faucet is designed for years of trouble-free performance. Keep it looking new by cleaning it periodically with a soft cloth. Avoid abrasive cleaners, steel wool and harsh chemicals as these will dull the finish and void your warranty.

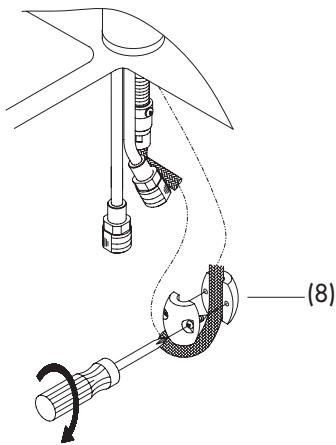

- 7.** Attach metal weight (8) to hose to prevent hose from twisting and returns hose to proper position.

Sujete la pesa de metal (8) a la manguera para evitar que la manguera se tuerza y para que pueda regresar a su posición correcta.

Fixer le poids de métal (8) au boyau pour empêcher que ce dernier ne se torde, puis replacer le boyau convenablement.

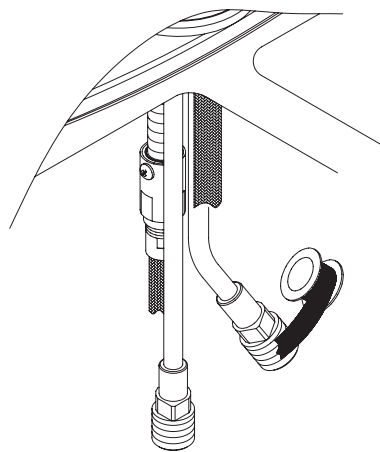

- 8.** Apply pipe tape onto threads of the copper inlet tube.

Aplique cinta de teflón a las ranuras del tubo de cobre.

Applique le ruban pour tuyau sur les filets de l'orifice d'entrée en cuivre.

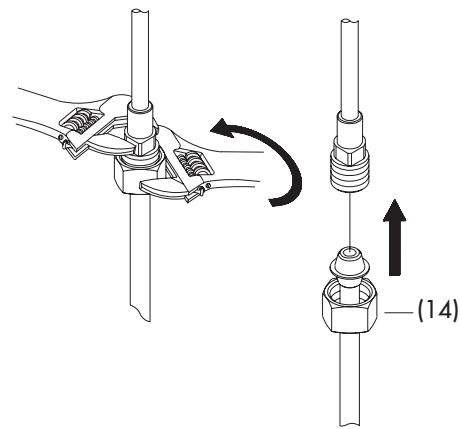

- 9.** Attach water supply hoses or tubes to the faucet. To avoid breaking the copper tube from the faucet, use two wrenches (as shown) to keep from twisting the supply tube from the faucet when you tighten the nut (14).

Instale en el grifo las mangueras o tubos de suministro de agua. Para evitar dañar el tubo de cobre del grifo, use dos llaves para mantener el tubo derecho al ajustar la tuerca (14) [ver ilustración].

Raccorder les boyaux ou les tuyaux d'alimentation d'eau au robinet. Pour éviter de briser les tuyaux de cuivre provenant du robinet, utiliser deux clés (comme il est montré) afin d'empêcher les tuyaux d'alimentation provenant du robinet de tourner lorsqu'on serre l'écrou (14).

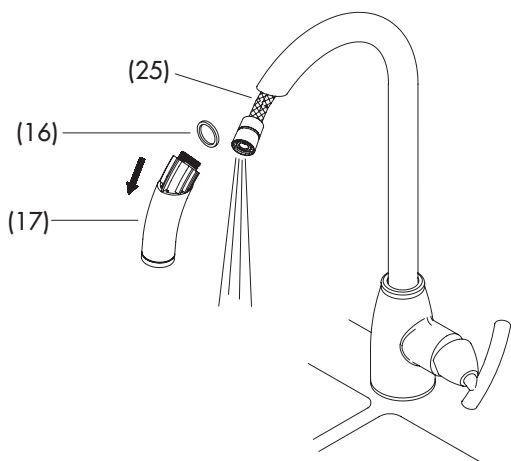

- 10.** Remove spray head (17) from hose (25). Turn on water and check for leaks. Replace spray head (Note: Remember to replace rubber seal (16) before screwing spray head (17) back on).

Levante la cabeza del rociador (17) de la manguera (25). Abra el suministro del agua y este goteando. Regrese la cabeza del rociador (Nota: Recuerde que debe reemplazar el sello (16) de goma antes de atornillar la cabeza del rociador (17).

Enlever la tête de douchette (17) de la conduite de boyau (25). Faire couler l'eau et vérifier qu'il n'y a pas de fuites. Remettre la tête de douchette en place (Remarque: Ne pas oublier de replacer le joint de caoutchouc (16) avant de visser la tête de douchette (17) en place.)

Mantenimiento Su grifo nuevo está diseñado para brindar años de servicio sin problemas. Mantenga su apariencia nueva limpiándolo periódicamente con un paño suave. Evite limpiadores abrasivos, estropajo de acero y químicos cáusticos porque deslustrarán el acabado y anularán la garantía.

Entretien Votre nouveau robinet est conçu pour fonctionner sans problème, des années durant. Le nettoyez périodiquement avec un chiffon doux pour qu'il conserve la même apparence qu'à l'état neuf. Éviter les nettoyants abrasifs, la laine d'acier et les produits chimiques forts puisqu'ils endommageront la fini et rendront votre garantie nulle.

Trouble-Shooting / Guía de Solucionar Problemas / Dépannage

If you've followed the instructions carefully and your faucet still does not work properly, take these corrective steps.

Si usted ha seguido las instrucciones cuidadosamente y su grifo todavía no funciona correctamente, sigue estos pasos correctivos.

Si vous avez suivi attentivement les instructions et que votre robinet ne fonctionne toujours pas correctement, apporter les correctifs suivants.

Problem/Problema/Problème	Cause/Causa/Cause	Action/Solución/Correctif
Leaks underneath handle. <i>Goteo debajo de la manija.</i> <i>Fuites sous la manette.</i>	Adjusting ring (5) or cap (4) have come loose. O-ring is dirty or damaged. <i>El anillo de ajuste (5) o la cubierta (4) se han suelto. Empaque circular está sucio o dañado.</i> <i>La bague de réglage (5) ou le capuchon (4) est desserré. Le joint torique est sale ou endommagé.</i>	Tighten the adjusting ring (5) or cap (4). Clean or replace o-ring. <i>Apriete el anillo de ajuste (5) o cubierta (4). Limpie o cambie el empaque circular.</i> <i>Serrer la bague de réglage (5) ou le capuchon (4). Nettoyer ou remplacer le joint torique.</i>
Aerator leaks or has an inconsistent water flow pattern. <i>El aireador gotea o el chorro de agua está irregular.</i> <i>Le brise-jet fuit ou la diffusion des jets qui s'en écoulent n'est pas uniforme.</i>	Aerator is dirty or misfitted. <i>El aireador está sucio o mal puesto.</i> <i>Le brise-jet est mal ajusté ou sale.</i>	Unscrew the aerator to check rubber packing or replace the aerator. <i>Destornille el aireador para chequear el empaque de caucho. Vuelva a instalar el aireador.</i> <i>Dévisser le brise-jet pour vérifier le joint en caoutchouc. Réassembler le brise-jet</i>
Water will not shut off completely. <i>El agua no se cierra completamente.</i> <i>L'eau ne cesse pas complètement de couler.</i>	Dirty or worn out plastic washer in the cartridge (6). <i>La arandela de goma del cartucho (6) está sucia o desgastada.</i> <i>La rondelle de plastique de la cartouche (6) est sale ou usée.</i>	Remove handle and cartridge (6) to check if ceramic disk is damage permanently or dirty. Re-install cartridge. <i>Quite la manija y el cartucho (6) para revisar si el disco de cerámica está dañado o sucio. Reinstale el cartucho.</i> <i>Enlever la manette et la cartouche (6) pour vérifier si le disque de céramique est sale ou définitivement endommagé. Réinstaller la cartouche.</i>

Mantenimiento Su grifo nuevo está diseñado para brindar años de servicio sin problemas. Mantenga su apariencia nueva limpiándolo periódicamente con un paño suave. Evite limpiadores abrasivos, estropajo de acero y químicos cáusticos porque deslustrarán el acabado y anularán la garantía.

Entretien Votre nouveau robinet est conçu pour fonctionner sans problème, des années durant. Le nettoyez périodiquement avec un chiffon doux pour qu'il conserve la même apparence qu'à l'état neuf. Éviter les nettoyeurs abrasifs, la laine d'acier et les produits chimiques forts puisqu'ils endommageront le fini et rendront votre garantie nulle.

Replacement Parts / Repuestos / Pièces de rechange

Keep this manual for ordering replacement parts.

Guarde este folleto como una referencia para pedir repuestos.

Conserver ce manuel pour commander les pièces de rechange.

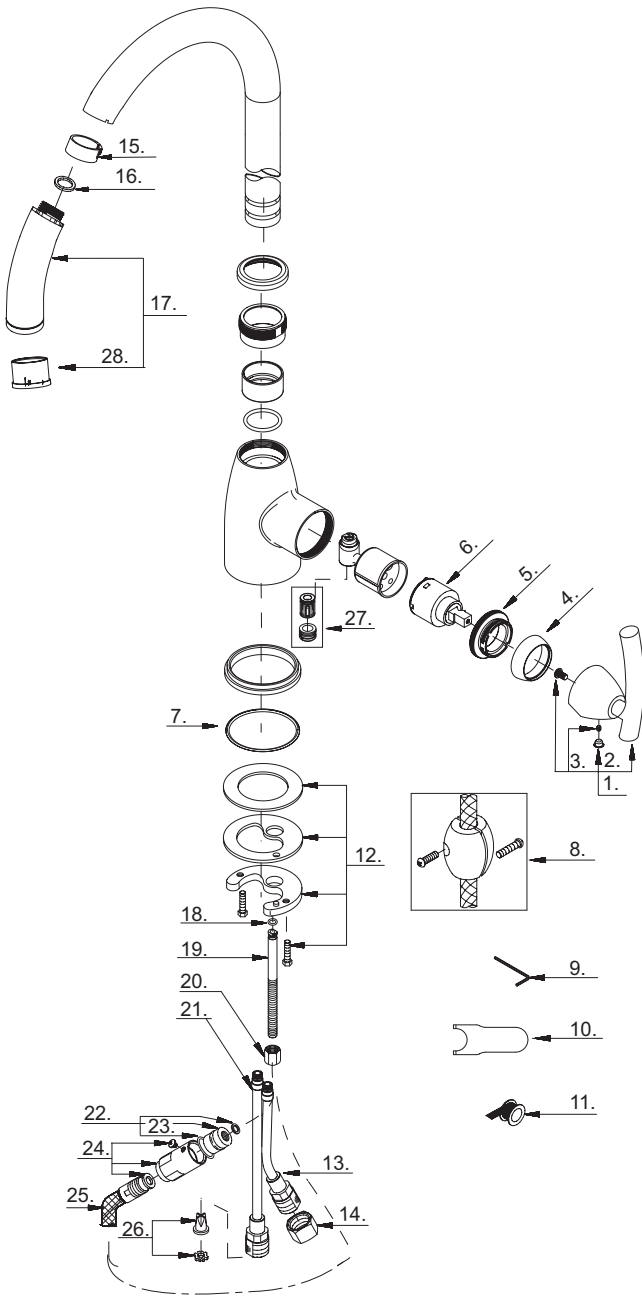

D404554 (6)

- | | | |
|------|--|-----------|
| 1°. | Metal Handle Assembly/Ensamblaje de manija metálicas/
Assemblage de manette en métal | A602391M |
| 2. | Handle Insert/Tapa de manijas/
Pièce rapportée pour manettes | A028046M |
| 3. | Screw (M5 * 4 mm L)/Tornillo (M5 * 4 mm L)/
Vis (M5 * 4 mm L) | A075052 |
| 4°. | Cap/Tapón/Capuchon | A103205 |
| 5°. | Adjusting Ring/Anillo de ajuste/Bague de réglage | A104207 |
| 6. | Ceramic Disc Cartridge/Cartucho de disco cerámico/
Cartouche à disque en céramique | A507348N |
| 7. | O-Ring (Ø2-1/8" ID * Ø2-5/16" OD)/
Empaque circular (Ø2-1/8 pulg. ID * Ø2-5/16 pulg. OD)/
Joint torique (Ø2-1/8 po ID * Ø2-5/16 po OD) | A072022 |
| 8. | Weight/Pesas/Poids | A504713 |
| 9. | Allen Wrench (1/8")/Llave Allen (1/8 pulg.)/
Clé Allen (1/8 po) | A031000 |
| 10. | Wrench for Aerator/Llave para aireador/Clé pour brise-jet | A031024CP |
| 11. | Pipe Tape/Cinta selladora para rosca/Ruban pour tuyau | A203000 |
| 12. | Mounting Hardware Assembly/
Ensamblaje de soporte del rociador/
Assemblage du support de douche | A603042 |
| 13. | Connector(C)/Conector (C)/Raccord (C) | A051404N |
| 14. | Coupling Nut/Tuerca de unión/Écrou de raccord | A009016 |
| 15. | Hose Guide/Guía de la manguera/Guide de boyau | A126690 |
| 16. | Seal/Sello/Rondelle étanche | A058007N |
| 17°. | Spray Head w/Check Valve/
Cabeza del rociador con válvula de control/
Tête de douche avec clapet de non-retour | A500579N |
| 18. | Seal/Sello/Rondelle étanche | A058065N |
| 19. | Threaded Shank/Vástago con rosca/Tige filetée | A074067N |
| 20. | Lock Nut/Contratuerca/Écrou de blocage | A054062 |
| 21. | Connector (H)/Conector (H)/Raccord (H) | A051406N |
| 22. | Shank Adaptor Assembly/
Ensamblaje de adaptador de vástago/
Assemblage d'adaptateur de tige | A603043N |
| 23. | O-Ring (Ø5/16" ID * Ø1/2" OD)/
Empaque circular (Ø5/16 pulg. ID * Ø1/2 pulg. OD)/
Joint torique (Ø5/16 po ID * Ø1/2 po OD) | A004031N |
| 24. | Hose Adaptor Assembly/
Ensamblaje del adaptador de manguera/
Assemblage d'adaptateur de boyau | A663041N |
| 25°. | Spray Hose/Manguera del rociador/Boyau de douche | A512101N |
| 26. | Back Flow Prevention Device/Prevención de dispositivo/
Dispositif de prévention de retour d'eau | A603661N |
| 27. | Vacuum Breaker/Dispositivo de contacto de succión/
Dispositif antisiphonique | A603846N |
| 28°. | Aerator/Brise-jet/Aireador | A500859N |

Need Help? Please call our toll-free Customer service line at **1-888-328-2383** for additional assistance or service.
Requiere asistencia? Favor llamar a nuestro servicio a clientes sin costo al **1-888-328-2383** para asistencia adicional o servicio.
Besoin d'aide? Veuillez communiquer avec notre service à la clientèle au numéro sans frais **1-888-328-2383** pour obtenir du service ou de l'aide additionnels.