

Danze[®]

D155058

Single Control Bar/Convenience Sink Faucet

Grifo Para Lavabo De Bar/Despensa
Robinet Pour Évier De Bar/Comptoir



Before Your Installation *Antes de Instalar* *Avant l'installation*

Check to make sure you have the following parts indicated below:

Verifique que tenga todas las partes indicadas:

Vérifier pour vous assurer que vous possédez les pièces au bas:

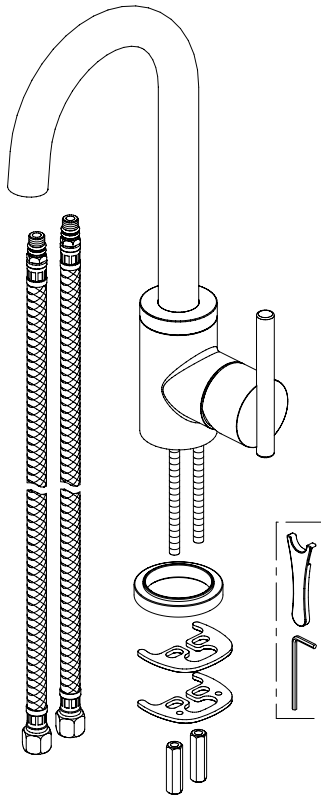

Tools You Will Need *Herramientas Necesarias* *Outils dont vous aurez besoin*

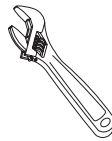

Adjustable wrench

Llave ajustable

Clé à molette



Pipe tape

*Cinta selladora
para rosca*

Ruban pour tuyau

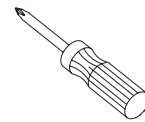

Phillips screwdriver

*Destornillador
cruziforme*

Tournevis Phillips

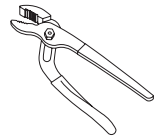

Groove joint plier

Pinzas ajustables

Pince multiprise

Need Help? Please call our toll-free Customer service line at **1-888-328-2383** for additional assistance or service.
Requiere asistencia? Favor llamar a nuestro servicio a clientes sin costo al **1-888-328-2383** para asistencia adicional o servicio.
Besoin d'aide? Veuillez communiquer avec notre service à la clientèle au numéro sans frais **1-888-328-2383** pour obtenir du service ou de l'aide additionnels.

Faucet Installation Procedures / Instalación del Grifo / Procédure d'installation du robinet

Shut off main water supply before installation.

Cierre el suministro de agua antes de instalar.

Couper l'alimentation d'eau principale avant l'installation.

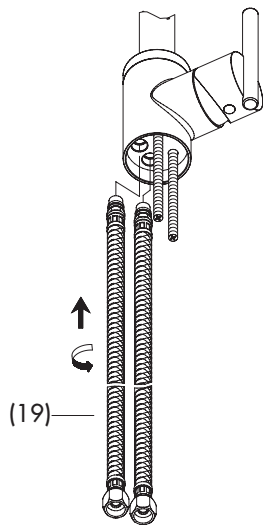

1. Install the hose (19) to the valve body: supply hoses should be threaded into sockets and tightened.

Instale la manguera (19) al cuerpo de la válvula. Enrosque las mangueras de suministro de agua en las tomas y ajústelas.

Installer le boyau (19) sur le corps du robinet : les boyaux d'alimentation doivent être vissés dans les douilles et serrés.

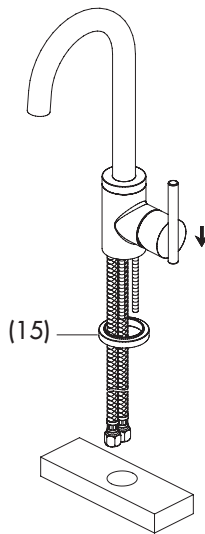

2. Attach the base ring (15) to the bottom of valve body. Insert faucet into 1 1/2" diameter mounting hole in deck from above.

Coloque la arandela de base (15) en la parte inferior del cuerpo de la válvula. Desde arriba, coloque el grifo en el orificio de montaje de 1 1/2" de diámetro.

Fixer l'anneau de base (15) au bas du corps du robinet. Insérer, par le dessus, le robinet dans le trou de montage d'un diamètre de 3,8 cm (1 1/2 po) du tablier.

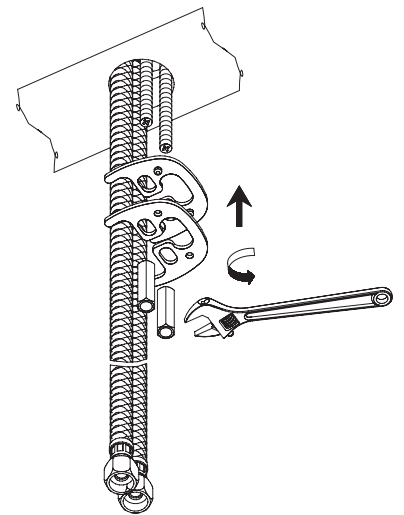

3. From underneath the sink, install washers and lock nut.

Desde la parte de abajo del fregadero, instale las arandelas y la contratuerca.

En passant par le dessous de l'évier, installer les rondelles et l'écrou de blocage.

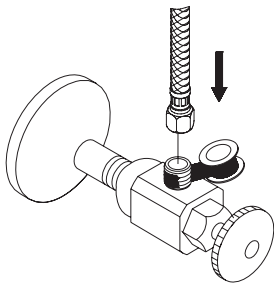

4. The supply hoses fit 3/8" supply valves. Apply pipe sealant tape to threads on valve before attaching the supply hose.

Las mangueras de suministro calzan en válvulas de suministro de 3/8". Aplique cinta de plomería en las roscas de la válvula antes de colocar la manguera de suministro de agua.

Les boyaux d'alimentation conviennent à des robinets d'alimentation de 9 mm (3/8 po). Appliquer du ruban pour tuyau sur les filets du robinet avant de fixer le boyau d'alimentation.

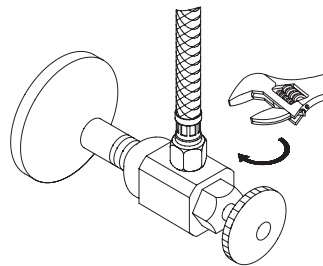

5. Tighten the hose onto water supply.

Ajuste la manguera en la rosca del suministro de agua.

Visser le tuyau sur l'alimentation d'eau.

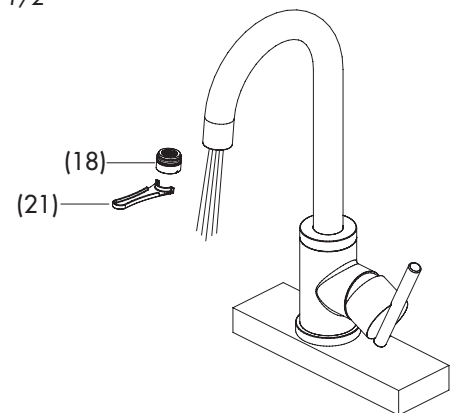

6. After installing faucet, remove aerator (18) and turn on water to remove any left over debris. Re-assemble aerator.

Después de instalar el grifo, remueva el aireador (18) y abra el paso del agua para remover cualquier residuo. Vuelva a armar el aireador.

Après avoir terminé l'installation du robinet, enlever le brise-jet (18), puis ouvrir le robinet pour que l'eau évacue tout débris pouvant se trouver à l'intérieur. Réassembler le brise-jet.

Maintenance Your new faucet is designed for years of trouble-free performance. Keep it looking new by cleaning it periodically with a soft cloth. Avoid abrasive cleaners, steel wool and harsh chemicals as these will dull the finish and void your warranty.

Trouble-Shooting / Guía de Solucionar Problemas / Dépannage

If you've followed the instructions carefully and your faucet still does not work properly, take these corrective steps.

Si usted ha seguido las instrucciones cuidadosamente y su grifo todavía no funciona correctamente, sigue estos pasos correctivos.

Si vous avez suivi attentivement les instructions et que votre robinet ne fonctionne toujours pas correctement, apporter les correctifs suivants.

Problem/Problema/Problème	Cause/Causa/Cause	Action/Solución/Correctif
<p>Leaks underneath handle.</p> <p>Goteo debajo de la manija.</p> <p>Fuites sous la manette.</p>	<p>Adjusting ring (10) or cap (11) have come loose. O-ring is dirty or damaged.</p> <p>Anillo de ajuste (10) o cubierta (11) se han suelto. La arandela circular en el cartucho está sucia o dañada.</p> <p>La bague de réglage (10) ou le capuchon (11) est desserré. Le joint torique de la cartouche est sale ou endommagé.</p>	<p>Tighten the adjusting ring (10) or cap (11). Clean or replace o-ring.</p> <p>Apriete el anillo de ajuste (10) o cubierta (11). Limpie ó reemplace el empaque circular.</p> <p>Serrer la bague de réglage (10) ou le capuchon (11). Nettoyer ou remplacer le joint torique.</p>
<p>Aerator (18) leaks or has an inconsistent water flow pattern.</p> <p>El aireador (18) gotea o el chorro de agua está irregular.</p> <p>Le brise-jet (18) fuit ou la diffusion des jets qui s'en écoulent n'est pas uniforme.</p>	<p>Aerator (18) is dirty or misfitted.</p> <p>El aireador (18) está sucio o mal puesto.</p> <p>Le brise-jet (18) est mal ajusté ou sale.</p>	<p>Unscrew the aerator (18) to check rubber packing or replace the aerator.</p> <p>Destornille el aireador (18) para chequear el empaque de caucho. Vuelva a instalar el aireador.</p> <p>Dévisser le brise-jet (18) pour vérifier le joint en caoutchouc. Réassembler le brise-jet</p>

Mantenimiento Su grifo nuevo está diseñado para brindar años de servicio sin problemas. Mantenga su apariencia nueva limpiándolo periódicamente con un paño suave. Evite limpiadores abrasivos, estropajo de acero y químicos cáusticos porque deslustrarán el acabado y anularán la garantía.

Entretien Votre nouveau robinet est conçu pour fonctionner sans problème, des années durant. Le nettoyer périodiquement avec un chiffon doux pour qu'il conserve la même apparence qu'à l'état neuf. Éviter les nettoyants abrasifs, la laine d'acier et les produits chimiques forts puisqu'ils endommageront le fini et rendront votre garantie nulle.

Replacement Parts / Repuestos / Pièces de rechange

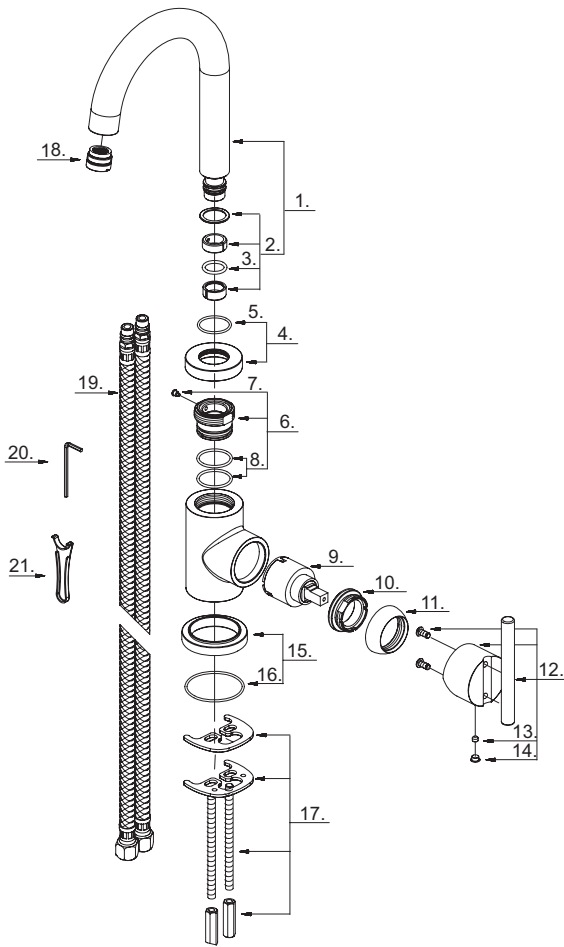

D155058 (VA)

- | | | |
|-------------------|---|-----------|
| 1 ^o . | Spout Assembly/Ensamblaje de vertedor/Assemblage du bec | A606291N |
| 2. | Spout Seal Kit/Juego del sello para boquilla/
Ensemble d'anneaux d'étanchéité pour le bec | A603980N |
| 3. | O-Ring (Ø9/16" ID * Ø3/4" OD)/
Empaque circular (Ø9/16 pulg. ID * Ø3/4 pulg. OD)/
Joint torique (Ø9/16 po ID * Ø3/4 po OD) | A004005N |
| 4 ^o . | Base/Base/Base | A607401 |
| 5. | O-Ring (Ø1" ID * Ø1-1/8" OD)/
Empaque circular (Ø1 pulg. ID * Ø1-1/8 pulg. OD)/
Joint torique (Ø1 po ID * Ø1-1/8 po OD) | A063008 |
| 6. | Spout Adaptor Set/Juego de adaptador del vertedor/
Ensemble d'adaptateur de bec | A603620N |
| 7 ^o . | Screw (M4 * 6.8mm L)/Tornillo (M4 * 6.8mm L)/Vis (M4 * 6.8mm L) | A085015 |
| 8. | O-Ring (Ø1" ID * Ø1-3/16" OD)/
Empaque circular (Ø1 pulg. ID * Ø1-3/16 pulg. OD)/
Joint torique (Ø1 po ID * Ø1-3/16 po OD) | A004081N |
| 9. | Ceramic Disc Cartridge/Cartucho de disco cerámico/
Cartouche à disque en céramique | A507348N |
| 10. | Adjusting Ring/Anillo de ajuste/Bague de réglage | A104002 |
| 11 ^o . | Cap/Tapón/Capuchon | A103116 |
| 12 ^o . | Metal Handle Assembly/Ensamblaje de manija metálicas/
Assemblage de manette en métal | A602651 |
| 13. | Screw (M5 * 4mm L)/Tornillo (M5 * 4mm L)/Vis (M5 * 4mm L) | A075052 |
| 14. | Handle Insert/Tapa de manijas/Pièce rapportée pour manettes | A028046M |
| 15 ^o . | Base/Base/Base | A607402 |
| 16. | O-Ring (Ø1-3/4" ID * Ø1-15/16" OD)/
Empaque circular (Ø1-3/4 pulg. ID * Ø1-15/16 pulg. OD)/
Joint torique (Ø1-3/4 po ID * Ø1-15/16 po OD) | A063053 |
| 17. | Mounting Hardware Assembly/
Ensamblaje de ferreteria de montaje/
Assemblage du matériel de fixation | A603196 |
| 18 ^o . | Aerator/Aireador/Brise-jet | A500834N |
| 19. | Hose/Manguera/Boyau | A105172N |
| 20. | Allen Wrench (1/8")/Llave Allen (1/8 pulg.)/Clé Allen (1/8 po) | A031000 |
| 21. | Wrench for Aerator/Llave para aireador/Clé pour brise-jet | A031025CP |

Need Help? Please call our toll-free Customer service line at **1-888-328-2383** for additional assistance or service.
Requiere asistencia? Favor llamar a nuestro servicio a clientes sin costo al **1-888-328-2383** para asistencia adicional o servicio.
Besoin d'aide? Veuillez communiquer avec notre service à la clientèle au numéro sans frais **1-888-328-2383** pour obtenir du service ou de l'aide additionnels.