

best[®]

BY BROAN

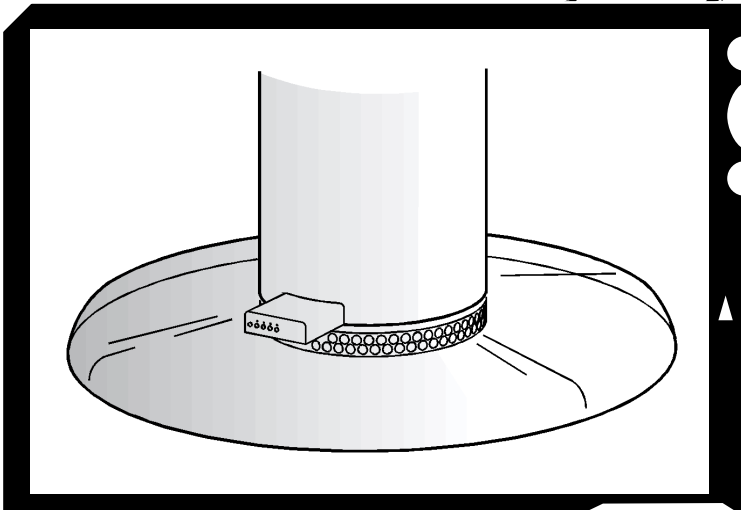

Model IS241 / BER02IS

ENGLISH.....	3
FRANÇAIS.....	11
ESPAÑOL.....	19

READ AND SAVE THESE INSTRUCTIONS

WARNING

TO REDUCE THE RISK OF FIRE, ELECTRICAL SHOCK, OR INJURY TO PERSONS, OBSERVE THE FOLLOWING:

1. Use this unit only in the manner intended by the manufacturer. If you have questions, contact the manufacturer at the address or telephone number listed in the warranty.
2. Before servicing or cleaning unit, switch power off at service panel and lock service panel to prevent power from being switched on accidentally. When the service disconnecting means cannot be locked, securely fasten a prominent warning device, such as a tag, to the service panel.
3. Installation work and electrical wiring must be done by a qualified person(s) in accordance with all applicable codes and standards, including fire-rated construction codes and standards.
4. Sufficient air is needed for proper combustion and exhausting of gases through the flue (chimney) of fuel burning equipment to prevent backdrafting. Follow the heating equipment manufacturer's guidelines and safety standards such as those published by the National Fire Protection Association (NFPA), and the American Society for Heating, Refrigeration and Air Conditioning Engineers (ASHRAE), and the local code authorities.
5. When cutting or drilling into wall or ceiling, do not damage electrical wiring and other hidden utilities.
6. Ducted fans must always be vented to the outdoors.
7. Do not use this unit with any solid-state speed control device.
8. To reduce the risk of fire, use only metal ductwork.
9. This unit must be grounded.

TO REDUCE THE RISK OF A RANGE TOP GREASE FIRE:

- A. Never leave surface units unattended at high settings. Boilovers cause smoking and greasy spillovers that may ignite. Heat oils slowly on low or medium settings.
- B. Always turn hood ON when cooking at high heat or when cooking flaming foods.
- C. Clean ventilating fans frequently. Grease should not be allowed to accumulate on fan or filter.
- D. Use proper pan size. Always use cookware appropriate for the size of the surface element.

WARNING

TO REDUCE THE RISK OF INJURY TO PERSONS IN THE EVENT OF A RANGE TOP GREASE FIRE, OBSERVE THE FOLLOWING:*

1. SMOTHER FLAMES with a close-fitting lid, cookie sheet, or metal tray, then turn off the burner. BE CAREFUL TO PREVENT BURNS. If the flames do not go out immediately, EVACUATE AND CALL THE FIRE DEPARTMENT.
2. NEVER PICK UP A FLAMING PAN - You may be burned.
3. DO NOT USE WATER, including wet dishcloths or towels - violent steam explosion will result.
4. Use an extinguisher ONLY if:
 - A. You know you have a Class ABC extinguisher and you already know how to operate it.
 - B. The fire is small and contained in the area where it started.
 - C. The fire department is being called.
 - D. You can fight the fire with your back to an exit.

* Based on "Kitchen Fire Safety Tips" published by NFPA.

CAUTION

1. For general ventilating use only. Do not use to exhaust hazardous or explosive materials and vapors.
2. To avoid motor bearing damage and noisy and/or unbalanced impellers, keep drywall spray, construction dust, etc. off power unit.
3. Your hood motor has a thermal overload which will automatically shut off the motor if it becomes overheated. The motor will restart when it cools down. If the motor continues to shut off and restart, have the hood serviced.
4. For best capture of cooking impurities, the bottom of the hood should be a minimum of 24" and a maximum of 30" above the cooking surface.
5. Two installers are recommended because of the large size and weight of this hood.
6. Please read specification label on product for further information and requirements.

INSTALL THE DUCTWORK

NOTE: To reduce the risk of fire, use only metal ductwork.

1. Decide where the ductwork will run between the hood and the outside.
2. A straight, short duct run will allow the hood to perform most efficiently.
3. Long duct runs, elbows, and transitions will reduce the performance of the hood. Use as few of them as possible.
4. Install a roof or wall cap. Connect 6" round metal ductwork to cap and work back towards hood location. Use duct tape to seal the joints between ductwork sections.

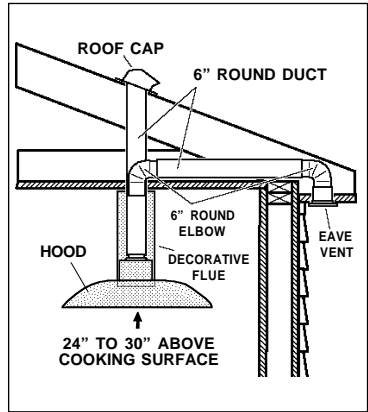

INSTALL SUPPORT SYSTEM

1. Assemble the upper half of support frame to the upper plate and fix it by means of the four supplied screws.
2. At hood location, install 2 X 4 **cross framing** between **ceiling joists** using dimensions shown.
3. Finish the ceiling surface. Be sure to mark the location of the ceiling joists and cross framing.
4. Fix the plate to the ceiling by means of the screws with washers and the screw anchors.
5. Make sure screws are driven into center of joists and framing for maximum strength.
6. Connect the lower part of the support frame to the part previously fixed to the ceiling.
7. Adjust the overall height of the support frame. Loosen and re-tighten the screws in the **height adjustment slots** as necessary. Note that the hood height is 13 - 3/8" and that the bottom of the hood must be 24" min. and 30" max. above the cooktop.

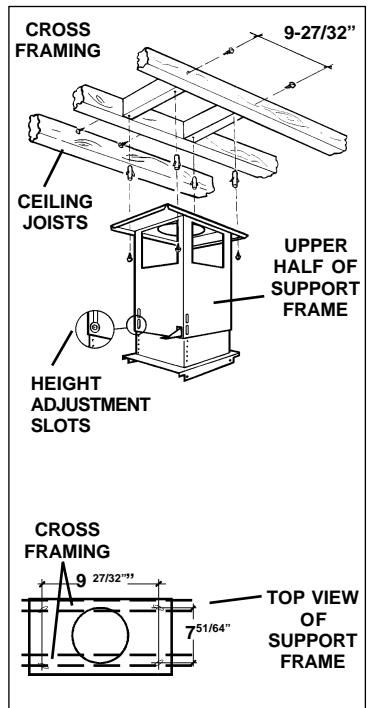
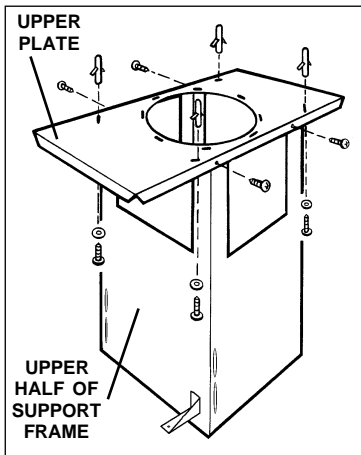

8. ATTENTION: Since the position of the lower part of the support frame establishes the final position of the hood controls, turn the lower part 90° at a time before finally fixing, in order to obtain the required position.

Remember that in relation to the support frame, the controls must always be in the position indicated.

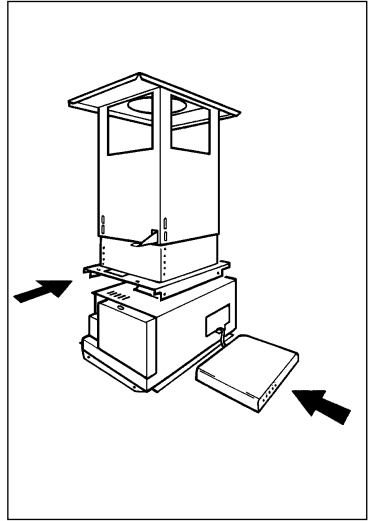
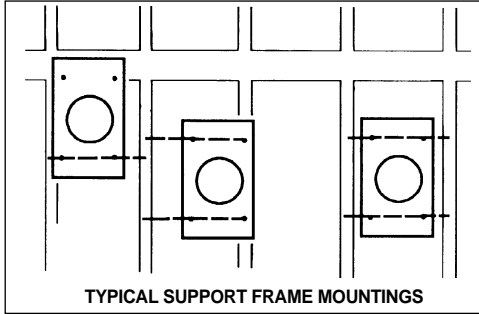

CONNECT DECORATIVE FLUE

1. Secure the upper flue section to the brackets of the support frame with the screws supplied.
2. Insert the lower flue section pushing it upwards, and make it turn as far as the hole, which has been made in the lower flue section, is found available through its lower opening. Partly screw one screw in the hole and temporarily put the lower flue section on this one. When making such operation mind that the packing is not damaged.

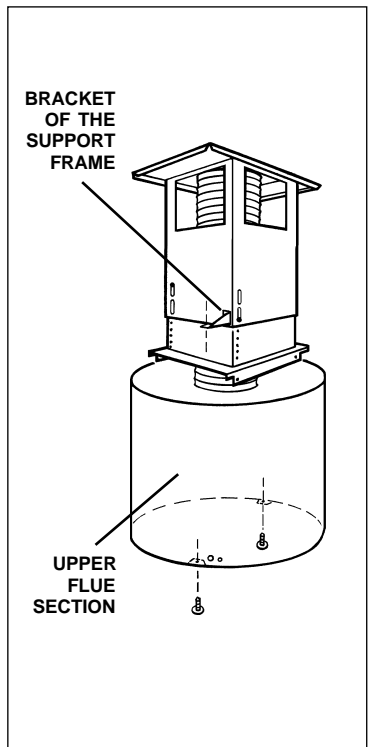
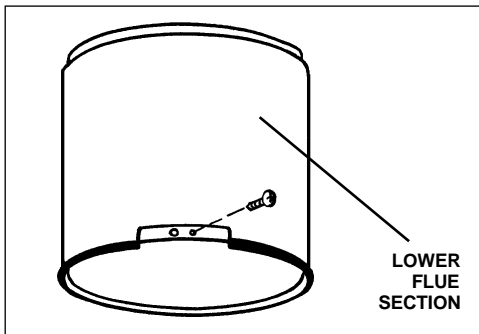

INSTALLATION OF GLASS FRAME

1. Insert the transparent plastic gasket along the edges of the glass.
2. Insert the glass, from the top to the bottom, in the blower unit and fix it to that one by means of the three squares and the six screws which have been supplied. The squares must be fixed on the side of the blower unit which has not got controls.

ATTENTION: Not to break the glass, it's of much importance for the plastic gasket to cover every part of glass frame and that the glass is not directly in contact with metal.

Glass frame appliances are part of a prestigious range of hand crafted cooker hoods; due to the particular steps of processing the glass is subjected to, the glass body could present some defects and distortion.

Please be very careful not to hit the glass with any objects made of porcelain, metal, glass or anything else that is very heavy.

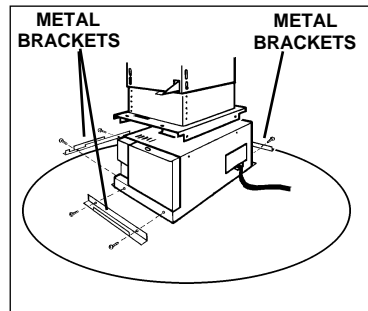
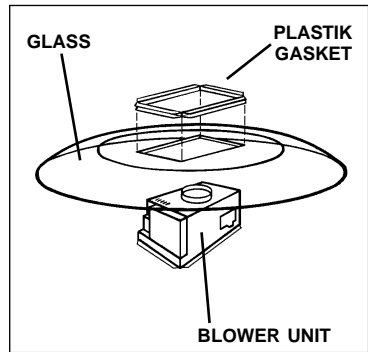

CONNECT DUCTWORK

1. Now near the hood to the lower part of the support frame and connect the duct to the duct collar.
2. Use **6" round metal duct** to connect the duct collar on the hood to the ductwork above.
3. Use duct tape to make all joints secure and air tight.

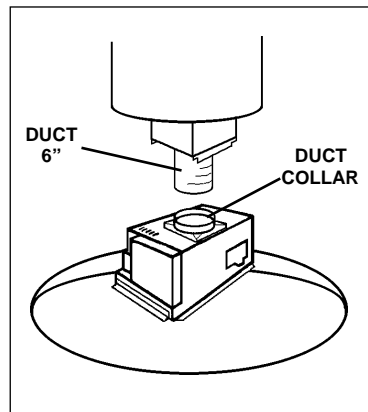

MOUNT HOOD TO SUPPORT FRAME

1. Install the hood to support frame by apposite screws (which are bigger).
2. Fix controls to the small square inside the lower section of decorative flue by means of the 2 screws.
3. Fix the control box to the bearing by means of the screws supplied. Put the cover on the control box and fix the whole to the blower unit by means of the screws.
4. Make electrical connections (refer to the section "WIRING").
5. Remove the temporary fixing screw of the lower flue section and definitively set it in place on the hood.

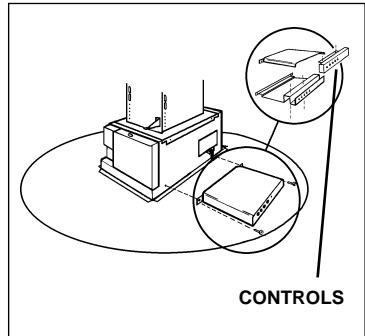
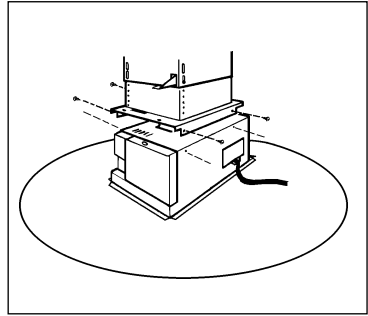

WIRING

Note: This range hood must be properly grounded. The unit should be installed by a qualified electrician in accordance with all applicable national and local electrical codes.

1. Remove the **wiring box cover**. Remove a knockout from the wiring box.
2. Feed 6" of power cable through the knockout opening and secure cable to the wiring box with an appropriate connector.
3. Make electrical connections. Connect white to white, black to black and green to green.
4. Replace wiring box cover and screws. Make sure that wires are not pinched between cover and box.

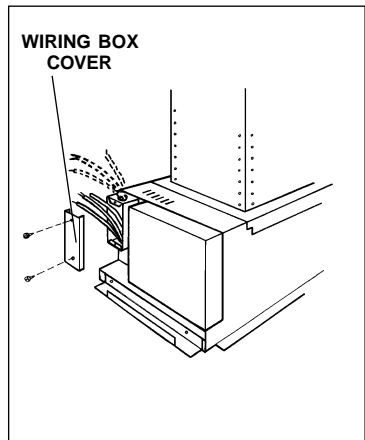

MAINTENANCE

Grease Filter

Clean the **grease filter** frequently. Remove the grease filter by pulling it downward. Use a warm detergent solution. Grease filters are dishwasher safe. Note: Avoid damage to bulbs by carefully aligning filter openings with bulbs.

Interior Hood Cleaning

DISCONNECT POWER TO HOOD BEFORE CLEANING!

1. Remove the grease filter as shown above.
2. Remove the light bulbs. (See "HALOGEN BULBS" on next page.)
3. Remove the **metal grille** held in place with four (4) screws.
4. Use a soft cloth and mild detergent solution to wipe interior surfaces clean.

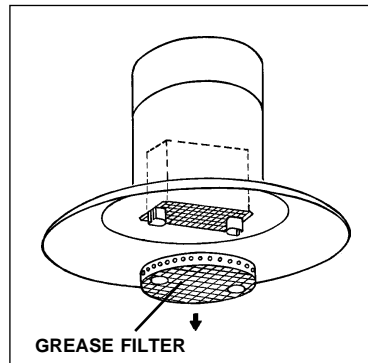

Exterior Hood Cleaning

Stainless steel is one of the easiest materials to keep clean. Occasional care will help preserve its fine appearance.

Cleaning tips:

- Hot water with soap or detergent is all that is usually needed.
- Follow all cleaning by rinsing with clear water. Wipe dry with a clean, soft cloth to avoid water marks.
- For discolorations or deposits that persist, use a non-scratching household cleanser or stainless steel polishing powder with a little water and a soft cloth.
- For stubborn cases, use a plastic scouring pad or soft bristle brush together with cleanser and water. Rub lightly in direction of polishing lines or "grain" of the stainless finish. Avoid using too much pressure which may mar the surface.
- **DO NOT** allow deposits to remain for long periods of time.
- **DO NOT** use ordinary steel wool or steel brushes. Small bits of steel may adhere to the surface causing rust.
- **DO NOT** allow salt solutions, disinfectants, bleaches, or cleaning compounds to remain in contact with stainless steel for extended periods. Many of these compounds contain chemicals which may be harmful. Rinse with water after exposure and wipe dry with a clean cloth.

Painted surfaces should be cleaned with warm water and mild detergent only.

Glass Cleaning

Use a soft cloth and a glass cleaning solution only!

DO NOT use abrasive cloths, steel wool, or scouring pads.

DO NOT use strong cleaning solutions or abrasive powders.

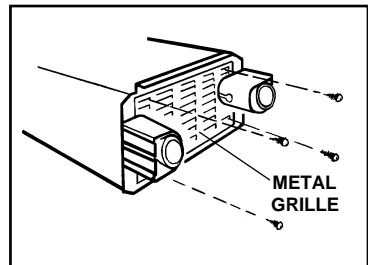

OPERATION

Controls

The hood is operated using the (5) push-buttons located at eye-level, on the front edge of the hood.

The **light switch** turns the halogen lights on and off.

The **blower on-off / speed 1** switch turns the blower on to its lowest running speed. Turn the blower off by pressing this switch a second time.

The **blower speed 2** switch turns the blower on to medium-low running speed. Pressing this switch a second time sets a timer which keeps the blower operating at this speed for 10 minutes.

The **LED** will blink during this time and the blower will shut off automatically.

The **blower speed 3 and blower speed 4** switches operate the same as blower speed 2 switch except: Blower speed 3 is medium-high and blower speed 4 is high.

At the end of each working time of 30 hours, all the leds blink at the same time; this indicates that the grease filter need to be cleaned.

Once the clean grease filter are on, push one of the three speed switches to make the count down start again.

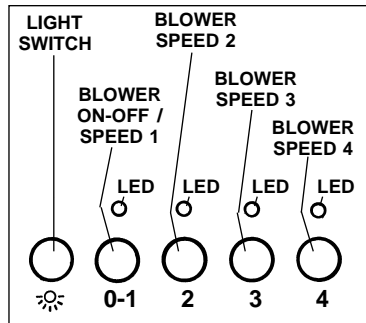

HALOGEN BULBS

This range hood requires two halogen bulbs (Type MR16, 12V, 20W).

ALWAYS SWITCH OFF THE ELECTRICITY SUPPLY BEFORE CARRYING OUT ANY OPERATIONS ON THE APPLIANCE.

To change bulbs:

1. Remove the grease filter.
2. Remove bulbs by pulling them straight downward. Do not rotate bulbs.
3. Replace bulbs by aligning the bulb's pins with the receptacle holes and pushing bulb upward.

IN CASE THE NEW HALOGEN BULB DOES NOT LIGHT UP ONCE IT IS ON, CALL THE QUALIFIED PERSON.

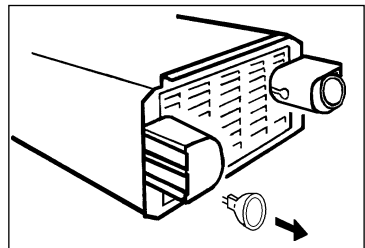

WARRANTY

BROAN ONE YEAR LIMITED WARRANTY

Broan warrants to the original consumer purchaser of its products that such products will be free from defects in materials or workmanship for a period of one year from the date of original purchase. THERE ARE NO OTHER WARRANTIES, EXPRESS OR IMPLIED, INCLUDING, BUT NOT LIMITED TO, IMPLIED WARRANTIES OR MERCHANTABILITY OR FITNESS FOR A PARTICULAR PURPOSE.

During this one-year period, Broan will, at its option, repair or replace, without charge, any product or part which is found to be defective under normal use and service.

THIS WARRANTY DOES NOT EXTEND TO FLUORESCENT LAMP STARTERS AND TUBES. This warranty does not cover (a) normal maintenance and service or (b) any products or parts which have been subject to misuse, negligence, accident, improper maintenance or repair (other than by Broan), faulty installation or installation contrary to recommended installation instructions.

The duration of any implied warranty is limited to the one-year period as specified for the express warranty. Some states do not allow limitation on how long an implied warranty lasts, so the above limitation may not apply to you.

BROAN'S OBLIGATION TO REPAIR OR REPLACE, AT BROAN'S OPTION, SHALL BE THE PURCHASER'S SOLE AND EXCLUSIVE REMEDY UNDER THIS WARRANTY. BROAN SHALL NOT BE LIABLE FOR INCIDENTAL, CONSEQUENTIAL OR SPECIAL DAMAGES ARISING OUT OF OR IN CONNECTION WITH PRODUCT USE OR PERFORMANCE. Some states do not allow the exclusion or limitation of incidental or consequential damages, so the above limitation or exclusion may not apply to you.

This warranty gives you specific legal rights, and you may also have other rights, which vary from state to state. This warranty supersedes all prior warranties.

To qualify for warranty service, you must (a) notify Broan at the address stated below or telephone: 1-800-637-1453, (b) give the model number and part identification and (c) describe the nature of any defect in the product or part. At the time of requesting warranty service, you must present evidence of the original purchase date.

BEST BY BROAN, P.O. Box 140 Hartford, Wisconsin 53027

LISEZ ET CONSERVEZ CES INSTRUCTIONS

AVERTISSEMENTS

POUR REDUIRE LES RISQUES D'INCENDIE, DE DECHARGES ELECTRIQUES OU DE DOMMAGES AUX PERSONNES, OBSERVEZ LES INSTRUCTIONS SUIVANTES:

1. N'utilisez cet appareil que comme cela est indiqué par le constructeur. Si vous avez des problèmes, contactez le fabricant à l'adresse ou au numéro de téléphone indiqués dans la garantie.
2. Avant de pouvoir à l'entretien ou au nettoyage de votre appareil, éteignez-le au tableau des commandes ou bloquez le tableau des commandes afin d'éviter de le mettre en marche accidentellement. Si vous ne pouvez pas bloquer le système permettant d'éteindre votre appareil, appliquez un avertissement extérieur d'une façon sûre, comme par exemple un panneau, sur le tableau des commandes.
3. L'assemblage et la connexion électrique doivent être faits par des personnes qualifiées en respectant les normes et règlements en vigueur, y compris les normes et règlements concernant les possibilités d'incendie.
4. Il est indispensable qu'il y ait suffisamment d'air pour que la combustion et l'évacuation des gaz à travers le tuyau du brûleur du combustible ait lieu sans retour de flamme. Suivez les indications données par le fabricant du brûleur ainsi que les normes de sécurité comme celles qui sont publiées par l'Association Nationale pour la Protection contre les Incendies National Fire Protection Association (NFPA) et la American Society for Heating, Refrigeration and Air Conditioning Engineers (ASHRAE), et les autorités locales en matière de normes.
5. Quand vous coupez ou percez des trous dans le mur ou le plafond, n'abîmez pas les fils électriques ou autres.
6. Le ventilateur canalisé doit toujours évacuer l'air vers l'extérieur.
7. N'utilisez pas cet appareil avec un appareil contrôlant la vitesse à état solide.
8. Afin de diminuer tout risque d'incendie n'utilisez que des conduits en métal.
9. Votre appareil doit être relié à la terre.

ATTENTION - POUR REDUIRE LES RISQUES D'INCENDIE DES MATIERES GRASSES QUI SONT EN TRAIN DE CUIRE:

- A. Ne laissez jamais ni vos éléments chauffants, ni vos casseroles ou poêles sur le feu sans les contrôler si vous réglez l'apport de chaleur sur une position élevée. Si vos casseroles ou poêles débordent cela provoque de la vapeur et des éclaboussures de graisse qui peuvent prendre feu. Chauffez les huiles lentement à feu bas ou moyen.
- B. Faites toujours fonctionner votre hotte quand vous cuisez à des températures élevées ou quand vous cuisinez des plats flambés.
- C. Nettoyez régulièrement les ailes de vos ventilateurs. Ne permettez pas que la graisse s'accumule sur le ventilateur ou sur le filtre.
- D. Utilisez des casseroles de taille appropriée. Utilisez toujours des ustensiles de cuisson dont la taille est appropriée à la surface de votre élément de cuisson.

AVERTISSEMENTS

POUR REDUIRE LES RISQUES DE DOMMAGES AUX PERSONNES AU CAS OÙ VOTRE CUISINIÈRE PRENDRAIT FEU, OBSERVEZ LES INSTRUCTIONS SUIVANTES:*

1. ÉTEINDRE LES FLAMMES à l'aide d'un couvercle le plus hermétique possible, une plaque à gâteaux, ou un plateau en métal, puis éteindre le brûleur. ATTENTION à NE PAS VOUS BRÛLER. Si les flammes ne s'éteignent pas immédiatement, SORTEZ ET APPELEZ LES POMPIERS.
2. NE PRENEZ JAMAIS EN MAIN UNE POÊLE OU UNE CASSEROLE QUI A PRIS FEU - Vous pourriez vous brûler.
3. N'UTILISEZ PAS D'EAU, ni torchons ou serviettes mouillés - vous provoqueriez une violente explosion de vapeur.
4. Utilisez un extincteur SEULEMENT si:
 - A. Vous savez que vous avez un extincteur Classe ABC, et vous en connaissez déjà le mode d'emploi.
 - B. Ce n'est pas un très gros incendie et qu'il se limite à l'endroit où il a explosé.
 - C. Vous êtes en train d'avertir les pompiers.
 - D. Vous avez la possibilité d'essayer d'éteindre l'incendie en ayant le dos tourné vers une issue.

* D'après les "Suggestions concernant la Sécurité contre les incendies des cuisines" publiées par NFPA.

ATTENTION

1. N'utilisez cet appareil que pour une ventilation générale. Ne l'utilisez pas pour évacuer des matières ou des vapeurs dangereuses ou qui peuvent exploser.
2. Pour éviter de causer des dommages au moteur et de rendre les rotors bruyants et/ou non équilibrés, évitez que les sprays pour murs secs, la poussière de construction entrent en contact avec la partie électrique.
3. Le moteur de votre hotte a un thermostat qui éteindra automatiquement le moteur s'il est surchauffé. Le moteur se remettra en marche lorsqu'il se sera refroidi. Si le moteur continue à s'éteindre et à se remettre en marche, faites vérifier votre hotte.
4. Pour mieux capturer les impuretés de cuisine, le bas de votre hotte devrait être à une distance minimum de 24" et à une distance maximum de 30" au-dessus du plan de cuisson.
5. Vu que cette hotte est grande et lourde, il est recommandé de confier l'installation de cette hotte à deux personnes.
6. Nous vous recommandons de lire l'étiquette indiquant les caractéristiques de votre hotte pour de plus amples informations et exigences.

INSTALLATION DU SYSTEME D'EVACUATION

REMARQUE: Pour réduire les risques d'incendie, n'utilisez que des tuyaux en métal.

1. Décrivez où le tuyau doit être installé, entre votre hotte et l'extérieur.
2. Un tuyau droit et court permettra à votre hotte de fonctionner d'une façon plus efficace.
3. Un tuyau long avec des coudes et des transitions réduira le bon fonctionnement de votre hotte. En utiliser le moins possible.
4. Installez un couvercle sur le toit ou au mur. Reliez un tuyau en métal rond de 6" au couvercle et faites-le aller jusqu'à l'emplacement de votre hotte. Rendez les jonctions du tuyau hermétiques au moyen d'un ruban pour tuyaux.

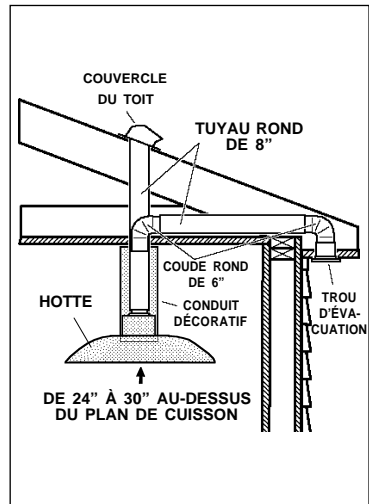

INSTALLATION DE LA STRUCTURE DE SUPPORT

1. Assemblez la partie supérieure de la structure de support à la plaque supérieure et fixez-la au moyen des quatre vis en dotation.
2. Installez, à l'emplacement de votre hotte, un cadre croisé de 2 x 4 entre les solives du plafond en suivant les dimensions qui vous sont indiquées.
3. Perfectionnez la surface du plafond. Assurez-vous de bien marquer l'emplacement des solives et du cadre croisé au plafond.
4. Fixer la plaque au plafond au moyen des vis avec une rondelle et des chevilles.
5. Assurez-vous que les vis soient bien centrées dans les solives et dans le cadre croisé de sorte que le tout soit bien solide.
6. Assemblez la partie inférieure de la

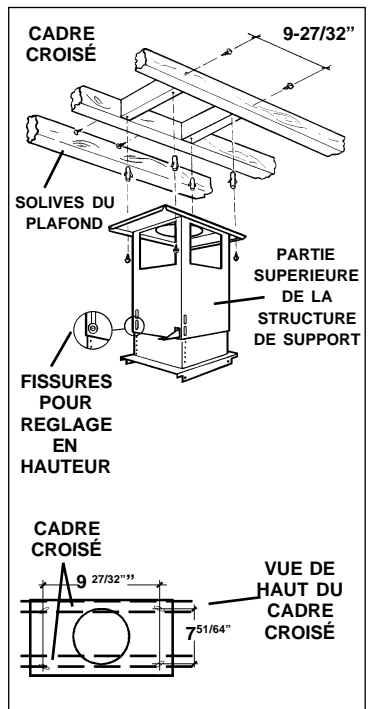
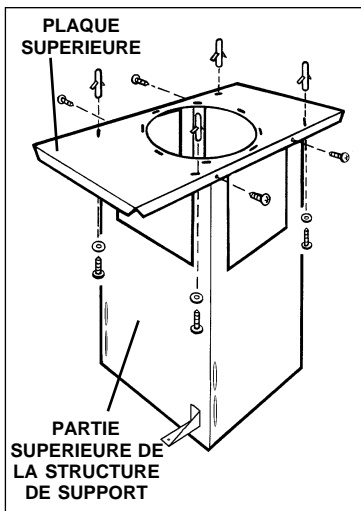

structure de support à la partie qui a été fixée précédemment au plafond.

- Réglez la hauteur totale de la structure de support. Desserrez et resserrez les vis dans les **fissures permettant de régler la hauteur** selon ce qui est nécessaire. Considérez que la hauteur de votre hotte est de 13 - 3/8" et que le bas de votre hotte doit être à entre 24" et 30" au maximum au-dessus du plan de cuisson.
- ATTENTION: la position de la partie inférieure de la structure détermine l'orientation finale des commandes de la hotte; avant de la fixer définitivement vous devez donc tourner la partie inférieure de 90 degrés à la fois jusqu'à ce que vous obteniez la position souhaitée. N'oubliez pas que les commandes doivent toujours être, par rapport à la structure, dans la position indiquée.

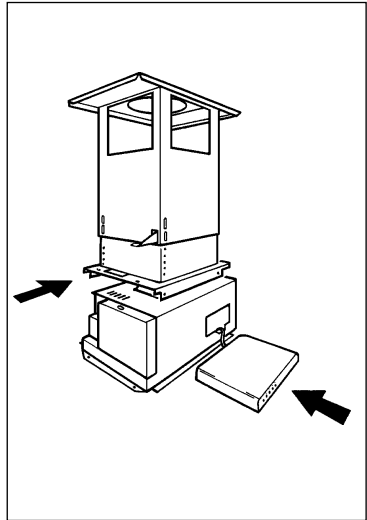
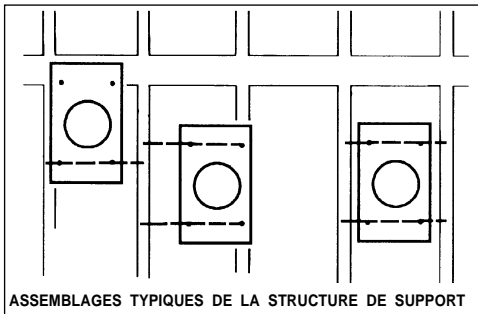

INSTALLATION DE LA CHEMINÉE TELESCOPIQUE

- Fixer la cheminée supérieure aux étriers de la structure de support à l'aide des vis.
- Insérez la cheminée inférieure en la poussant vers le haut. Faites-le tourner jusqu'à ce que le trou, qui a été fait dans la cheminée inférieure, soit disponible à travers son ouverture inférieure.

Serrez partiellement une vis dans le trou et appuyez provisoirement la cheminée inférieure à celle-ci. En faisant ceci, faites attention à ne pas abîmer le joint.

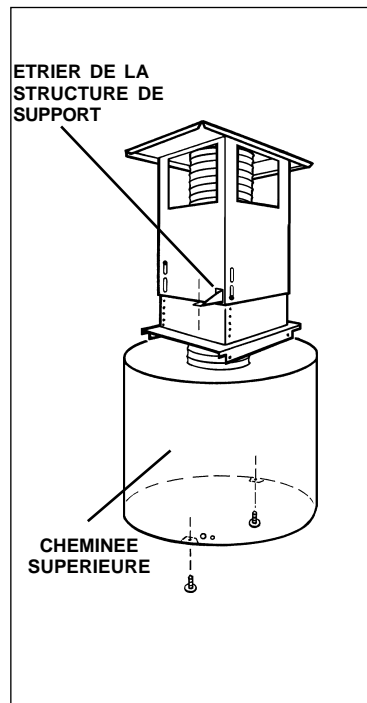
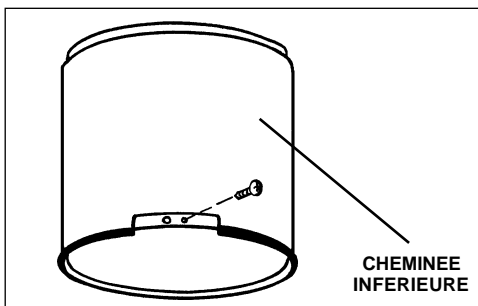

MONTAGE DE L'ÉLÉMENT DÉCORATIF EN VERRE

1. Insérez la garniture en plastique le long des bords du verre.
2. Insérez le verre, du haut en bas, dans le group moteur et fixez-le à celui-ci au moyen des 3 équerres et des 6 vis en dotation. Les équerres doivent être fixées sur les côtés du groupe moteur où il n'y a pas les commandes.

ATTENTION: Il est important que le joint en plastique soit bien mis en place, et que le bord du verre n'entre pas en contact direct avec le métal, car il risquerait de se casser.

Les hottes dotées d'un élément décoratif en verre font partie d'une gamme d'articles "haut de gamme" fabriqués artisanalement; l'élément en verre peut présenter quelques petits défauts de déformation, liés aux traitements auxquels il a dû être soumis.

Faites très attention à ne pas heurter brusquement la partie en verre avec des objets en porcelaine, métal, verre ou autres objets lourds au risque de le casse.

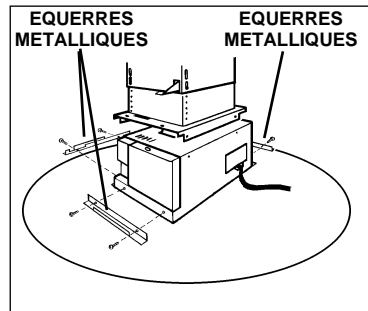
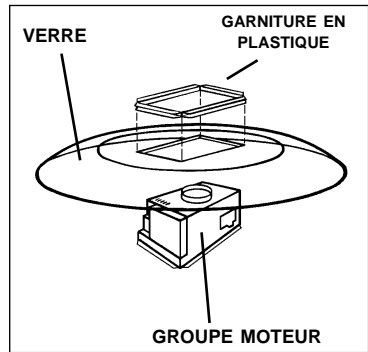

CONNEXION DU SYSTEME D'ÉVACUATION

1. Approcher maintenant la hotte à la partie inférieure de la structure de support et raccorder le tuyau d'évacuation de l'air à la bride de jonction.
2. Reliez la bride de jonction au système d'évacuation qui se trouve au-dessus au moyen d'un **tuyau rond en métal de 6"**.
3. Utilisez du ruban pour tuyauterie afin de rendre toutes les jonctions sûres et étanches.

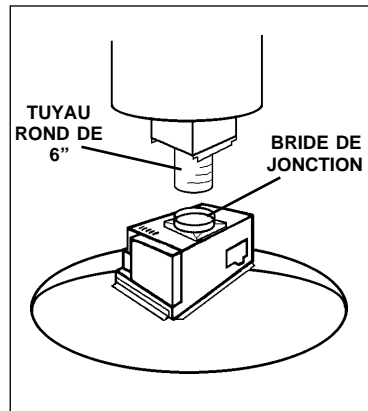

ASSEMBLAGE DE VOTRE HOTTE A LA STRUCTURE DE SUPPORT

1. Fixer la hotte à la structure, à l'aide des vis (qui sont plus grandes).
2. Fixer les commandes à l'équerre qui se trouve à l'intérieur de la cheminée inférieure au moyen des 2 vis.
3. Fixez la boîte des commandes au support au moyen des vis en dotation. Appuyez le couvercle sur la boîte des commandes et fixez le tout au groupe moteur au moyen des vis.
4. Effectuez le raccordement électrique (référez-vous au chapitre "INSTALLATION ELECTRIQUE").
5. Eliminer la vis de fixation provisoire de la cheminée inférieure et placez celle-ci définitivement en l'appuyant à la hotte.

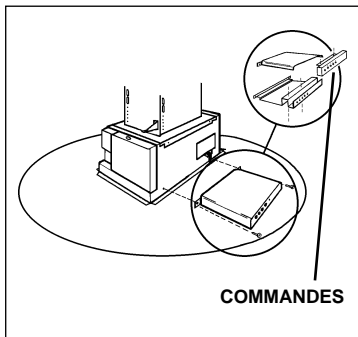
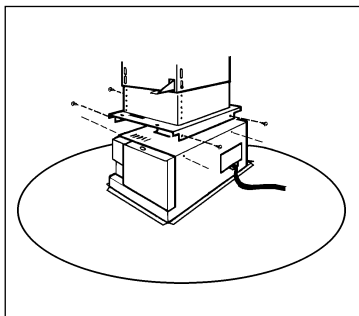

INSTALLATION ELECTRIQUE

Remarque: Ce modèle de hotte doit être relié à la terre correctement. Cet article devrait être installé par un électricien qualifié selon les lois nationales et locales en matière d'électricité.

1. Enlevez le couvercle de la **boîte de connexion électrique**. Ouvrez un trou de la boîte de connexion électrique.
2. Faites passer un câble électrique de 6" dans le trou et fixez le câble à la boîte de connexion au moyen d'un connecteur approprié.
3. Faites le raccordement électrique. Reliez le blanc au blanc, le noir au noir et le vert au vert.
4. Remettez le couvercle de la boîte de connexion et les vis. Assurez-vous que les fils ne se sont pas coincés entre le couvercle et la boîte.

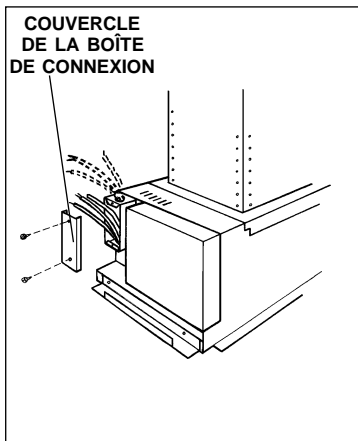

ENTRETIEN

Grille anti-graisse

Nettoyez la **grille anti-graisse** fréquemment. Enlevez la grille anti-graisse en la tirant vers le bas.

Utilisez une solution détergente tiède. La grille anti-graisse peut être lavée au lave-vaisselle.

Remarque: Evitez d'abîmer les ampoules en alignant soigneusement les ouvertures de la grille avec les ampoules.

Nettoyage de l'intérieur de votre hotte

DEBRANCHEZ VOTRE HOTTE AVANT DE LA NETTOYER!

1. Enlevez la grille anti-graisse comme cela est indiqué plus haut.
2. Enlevez les ampoules. (Voir "AMPOULES HALOGENES" à la page suivante).
3. Enlevez la **grille en métal** en dévissant les quatre (4) vis qui la fixent.
4. Lavez l'intérieur de votre hotte au moyen d'un chiffon doux imprégné d'une solution contenant un détergent neutre.

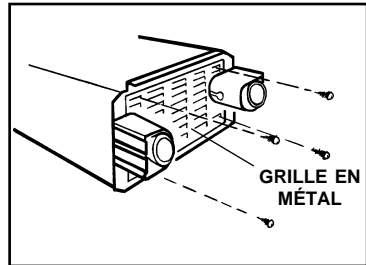
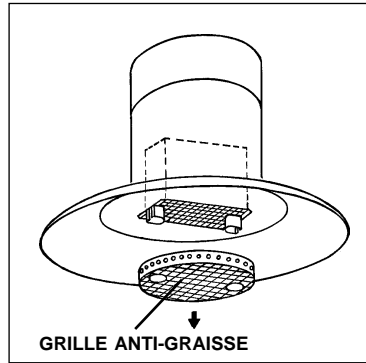

Nettoyage de l'extérieur de votre hotte

L'acier inoxydable est une des matières les plus faciles à nettoyer. Un entretien de temps en temps permettra de le conserver en parfait état. Conseils pour le nettoyage:

- Eau chaude et savon ou détergent est tout ce qui est normalement nécessaire.
- Après chaque nettoyage, rincez bien à l'eau claire. Essuyez avec un chiffon propre et doux afin d'éviter les taches d'eau.
- Si des décolorations ou des dépôts persistent, utilisez un nettoyant domestique non abrasif ou de la poudre pour l'acier inoxydable et un peu d'eau et un chiffon doux.
- Dans les cas difficiles, utilisez une éponge en plastique ou une brosse douce avec du nettoyant et de l'eau. Frottez légèrement en suivant la direction du polissage ou du "grain" de l'acier inoxydable. Evitez de frotter trop fort afin de ne pas abîmer la surface.
- **NE LAISSEZ PAS** les taches trop longtemps.
- **N'UTILISEZ PAS** de laines d'acier ordinaires ou des brosses en acier. Des débris d'acier pourraient adhérer à la surface et causer de la rouille.
- **NE PERMETTEZ PAS** que des solutions salées, des désinfectants, des blanchissants ou des produits nettoyants restent en contact avec l'acier pendant longtemps. Beaucoup de ces produits contiennent des produits chimiques qui pourraient causer des dommages. Rincez à l'eau immédiatement s'ils entrent en contact et essuyez avec un chiffon humide.

Les surfaces peintes doivent être nettoyées avec de l'eau tiède additionnée d'un détergent doux seulement.

Nettoyage du verre

Utilisez seulement un chiffon doux et un produit nettoyant pour le verre!

N'UTILISEZ PAS d'éponges abrasives, de laine d'acier ou de produits dégraissants

N'UTILISEZ PAS de solutions nettoyantes fortes ni de poudres abrasives.

FUNCTIONNEMENT

Commandes

Votre hotte fonctionne grâce aux (5) boutons sur lesquels vous devez appuyer et qui se trouvent à la hauteur de vos yeux, sur le devant de votre hotte.

Le **bouton de la lumière** allume et éteint les lampes halogènes.

Le **bouton ON/OFF vitesse 1** du ventilateur fait fonctionner le ventilateur à la vitesse la plus basse. Vous éteignez le ventilateur en appuyant sur le bouton une deuxième fois.

Le **bouton deuxième vitesse** fait fonctionner le ventilateur à une vitesse moyennement basse. En appuyant une deuxième fois sur ce bouton vous faites fonctionner un timer qui fera fonctionner le ventilateur à cette vitesse pendant 10 minutes. Le voyant lumineux clignotera pendant tout ce temps et le ventilateur s'arrêtera automatiquement.

Les **boutons du ventilateur 3ème et 4ème vitesse** font fonctionner ce dernier comme le bouton deuxième vitesse avec la différence que le bouton 3ème vitesse est une vitesse moyennement élevée et le bouton 4ème vitesse est une vitesse élevée.

Au bout d'environ 30 heures de fonctionnement, tous les voyants lumineux se mettent à clignoter en même temps; cela indique que la grille métallique doit être nettoyée. Après avoir remonté la grille propres, appuyer sur un des trois boutons réglant la vitesse afin de remettre le comptage en marche.

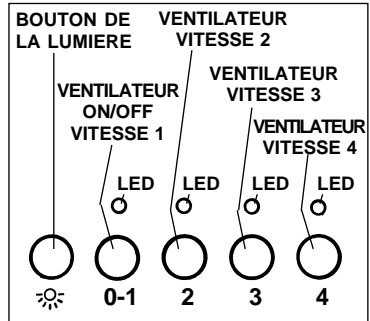

AMPOULES HALOGENES

Ce modèle de hotte a deux ampoules halogènes (Type MR16, 12V, 20W).

AVANT DE PROCÉDER À QUELCONQUE OPÉRATION, DÉBRANCHEZ L'APPAREIL.

Pour changer les ampoules:

1. Enlever la grille anti-graisse
2. Enlever les ampoules en les tirant tout droit vers le bas. Ne pas faire tourner les ampoules.
3. Remettre les ampoules en alignant les fiches des ampoules avec les cavités à l'intérieur desquelles elles doivent être insérées et en poussant les ampoules vers le haut.

SI, APRÈS AVOIR REMPLACÉ LA LAMPE HALOGENÈ, CELLE-CI NE FONCTIONNE PAS, CONTACTER LE TECHNICIEN.

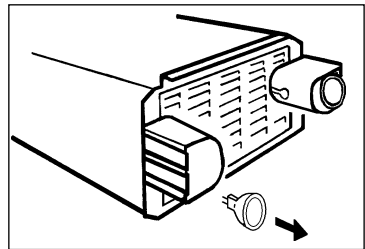

GARANTIE

GARANTIE BROAN LIMITÉE À UN AN

Broan garantit au consommateur-acheteur de ses produits que ces produits seront sans défauts concernant les matières employées et concernant la fabrication pendant une période d'un an à partir de la date d'achat. IL N'Y A AUCUNE AUTRE GARANTIE, EXPLICITE OU IMPLICITE, Y COMPRIS, MAIS NON PAS LIMITÉE À, LES GARANTIES IMPLICITES OU CONCERNANT LA CAPACITÉ COMMERCIALE OU LA CONVENANCE POUR TOUT BUT PARTICULIER.

Pendant cette période d'un an, Broan réparera ou remplacera, s'il le jugera nécessaire, gratuitement, tout article ou toute pièce qui résulteront défectueux à condition qu'ils aient été utilisés et entretenus correctement.

CETTE GARANTIE NE S'ÉTEND PAS AUX TUBES ET AUX INTERRUPTEURS DES LAMPES FLUORESCENTES. Cette garantie ne couvre pas (a) l'entretien normal ni (b) tout article ou toute pièce qui aient subi une utilisation erronée, une négligence, un accident, un entretien erroné ou une réparation (autre que de la part de Broan), une installation défectueuse ou bien une installation ne respectant pas les instructions d'installation recommandées.

La durée de toute garantie implicite est limitée à un an comme cela est spécifié dans la garantie explicite. Quelques états ne permettent pas de limites quant à la durée d'une garantie implicite, par conséquent la limitation indiquée ci-dessus peut ne pas vous concerner.

L'OBLIGATION DE RÉPARER OU DE REMPLACER DE LA PART DE BROAN SERA LE SEUL ET EXCLUSIF REMÈDE DE L'ACHÉTEUR COUVERT PAR CETTE GARANTIE. BROAN NE SERA PAS RESPONSABLE DES DOMMAGES ACCIDENTELS, CONSÉQUENTIELS OU SPÉCIAUX DUS À L'UTILISATION DU PRODUIT OU À SA PERFORMANCE OU EN ÉTANT LA CONSÉQUENCE.

Quelques états ne permettent pas l'exclusion ou la limitation des dommages accidentels ou consécutifs, par conséquent la limitation indiquée ci-dessus peut ne pas vous concerner.

Cette garantie vous donne des droits légaux spécifiques, et vous pouvez aussi avoir d'autres droits, qui varient d'État à État. Cette garantie dépasse toute garantie précédente.

Pour avoir droit à la garantie, vous devez (a) avvertir la Maison Broan à l'adresse indiquée ci-dessus ou téléphoner : 1-800-637-1453, (b) donner le numéro du modèle et l'identification de la pièce défectueuse et (c) décrire la nature de tout défaut de l'article ou de la pièce. Au moment où vous demandez le service de garantie, vous devez présenter la preuve d'achat avec la date.

BEST BY BROAN, P.O. Box 140 Hartford, Wisconsin 53027

LEA Y CONSERVE ESTAS INSTRUCCIONES

ADVERTENCIA

PARA EVITAR EL RIESGO DE INCENDIO, CORTOCIRCUITO O DAÑO PARA LAS PERSONAS, OBSERVE ATENTAMENTE LAS SIGUIENTES NORMAS:

1. Use esta unidad solamente de la manera indicada por el fabricante; si tiene dudas, póngase en contacto con éste a la dirección o teléfono indicados en la garantía.
2. Antes de hacer una revisión o de limpiar la unidad, desconecte la de la red para evitar que se encienda de manera accidental. En el caso de que éste no pueda ser desactivado, se indicará en la placa de características.
3. El montaje y la instalación eléctrica debe hacerlos un técnico especializado siguiendo las normas estándar e incluyendo aquellas de construcción anti incendio.
4. Necesita aire suficiente para una apropiada combustión y escape de gases a través del tubo del depósito de quema de combustible. Para evitar que el humo aspirado vuelva a la cocina, siga las directivas del fabricante y las normas estándar de seguridad así como las normas publicadas por la Asociación de prevención de incendios (NFPA) y la Sociedad americana de especialistas en calefacción, refrigeración y aire acondicionado y además las normas de las autoridades locales.
5. Hacer un corte o un taladro en la pared o en el techo no debe dañar la instalación eléctrica u otras instalaciones ocultas en la pared.
6. Los conductos ventiladores deben siempre desalojar al exterior.
7. No use esta unidad con dispositivo de control de la velocidad a estado sólido.
8. Para evitar el riesgo de incendio, use solamente conductos de metal.
9. Esta unidad tiene que ser conectada a tierra.

PARA EVITAR EL RIESGO DE FUEGO POR ALTO NIVEL DE GRASA:

- A. Nunca abandone los quemadores con el fuego alto. La cocción causa humo y restos de grasa que pueden arder. Caliente el aceite a fuego medio o bajo.
- B. Encienda siempre la campana cuando cocine a fuego alto o cuando cocine alimentos fácilmente inflamables.
- C. Limpie con frecuencia los ventiladores. No se debe acumular grasa en el ventilador o en el filtro.
- D. Usa el tamaño de cazuela apropiado. Use siempre utensilios de cocina de tamaño y material adecuados.

ADVERTENCIA

PARA EVITAR EL RIESGO DE DAÑOS A PERSONAS EN CASO DE FUEGO POR ALTO NIVEL DE GRASA, TENGA EN CUENTA LO SIGUIENTE:*

1. SOFOQUE LA LLAMA con una tapadera apropiada, una bandeja metálica o un utensilio de cocina que pueda cubrirla, después, apague el quemador. ACTÚE CON PRECAUCIÓN PARA EVITAR QUEMA-DURAS. Si la llama no se extingue inmediatamente, SALGA Y LLAME A LOS BOMBE-ROS.
2. NUNCA COJA UNA SARTEN EN LLAMAS, porque corre el riesgo de quemarse.
3. NO USE AGUA ni paños o toallas húmidas porque puede provocarse una violenta humareda.
4. Use un extintor SOLAMENTE si:
 - A. Posee un extintor de clase ABC y sabe perfectamente cómo usarlo.
 - B. El fuego es pequeño y está controlado en el mismo sitio en que empezó.
 - C. Ha llamado con anterioridad a los bomberos.
 - D. Puede combatir el fuego retrocediendo hacia la salida.

* Basado en "Seguridad antifuego en la cocina" publicado por NFPA.

ADVERTENCIA

1. Sólo para ventilación total. No use gases de escape peligrosos o materiales y vapores explosivos.
2. Para evitar daños en el funcionamiento del motor e impulsores ruidosos y/o desequilibrados, mantenga alejados de la unidad de encendido pulverizadores en seco o polvo.
3. El motor tiene un nivel de sobrecarga térmica que apaga automáticamente el motor cuando se ha recalentado excesivamente. El motor se pone de nuevo en funcionamiento cuando la temperatura baja. Si el motor comienza a encenderse y a apagarse, deberá hacer una revisión de éste.
4. Para limpiar mejor las impurezas al cocinar, la parte inferior de la campana debe estar a una temperatura mínima de 24 grados y máxima de 30 grados por debajo de la temperatura de la zona de cocción.
5. Debido a su gran tamaño y peso, se recomienda su montaje por parte de dos técnicos especializados.
6. Se recomienda leer la placa de características del producto para ulterior información.

INSTALACION DEL TUBO DE EXTRACCION

NOTA: para evitar el riesgo de incendio, use solamente material de metal.

1. Decida donde va a colocar el tubo de extracción entre la campana y la parte exterior.
2. Un recorrido de tubo corto y recto permitirá a la campana funcionar de manera más eficaz.
3. Los recorridos largos de tubo, codos y manguitos impiden el buen funcionamiento de la campana. Use el menor número de ellos posible.
4. Instale una cubierta de metal de 6" de diámetro a la cubierta y retroceda hasta la posición de la campana. Use una cinta para precintar las juntas entre las partes del entubado.

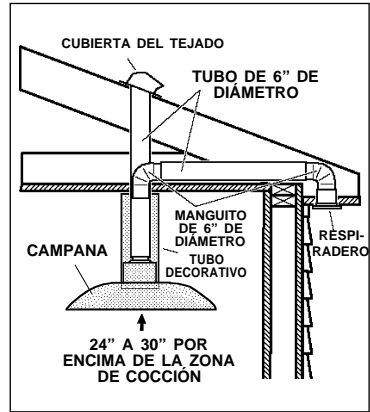

INSTALACION DE LA ESTRUCTURA DE SOPORTE

1. Una la parte superior de la estructura de soporte a la placa superior y asegúrela con los cuatro tornillos en dotación.
2. En el sitio donde vaya a ir la campana, instale un **entramado** entre las **vigas del techo** utilizando las medidas dadas.
3. Termine la superficie del techo. Asegúrese de marcar la colocación de las vigas del techo y del entramado.
4. Fije la placa al techo con los tornillos con arandela y tacos.
5. Compruebe que los tornillos vayan al centro de las vigas del techo para una mayor rigidez.
6. Una la parte inferior de la estructura de soporte con la parte anteriormente fijada al techo.

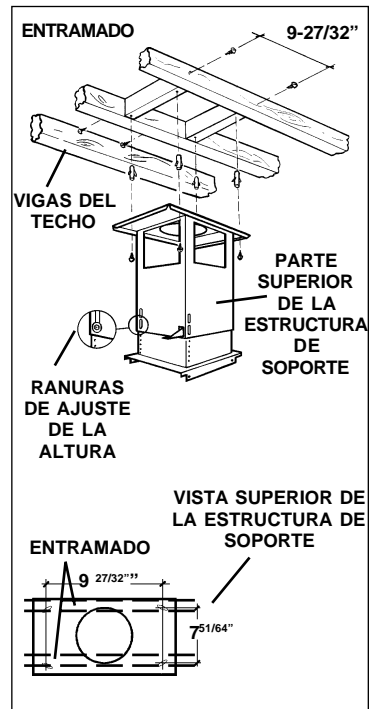
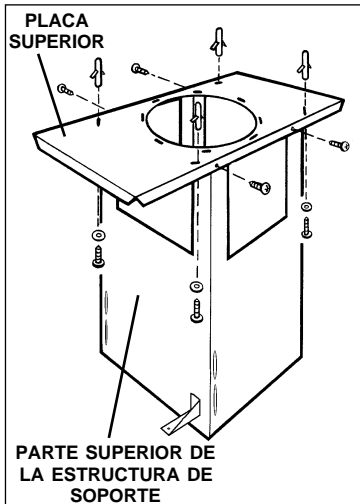

- Ajuste la altura total de la estructura de soporte. Afloje y apriete de nuevo los tornillos en las **ranuras de ajuste de la altura** si es necesario. Tenga en cuenta que la campana tiene 13 - 3/8" de alta y que su parte inferior debe estar a una altura mínima de 24" y máxima de 30" con respecto a la zona de cocción.
- CUIDADO:** Dado que la posición de la parte inferior de la estructura de soporte determina la orientación final de los mandos de la campana, antes de proceder a la fijación definitiva, haga girar la parte inferior de 90° en 90° hasta que obtenga la posición deseada, teniendo en cuenta que los mandos deberán encontrarse siempre, respecto a la estructura, en la posición indicada.

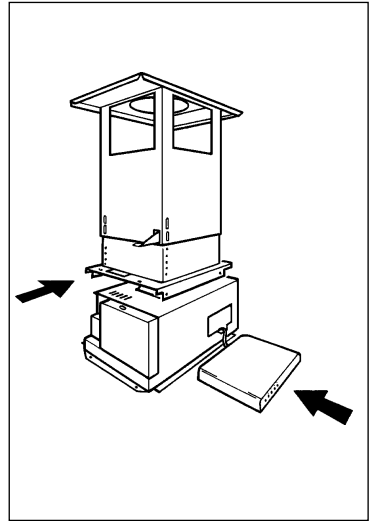
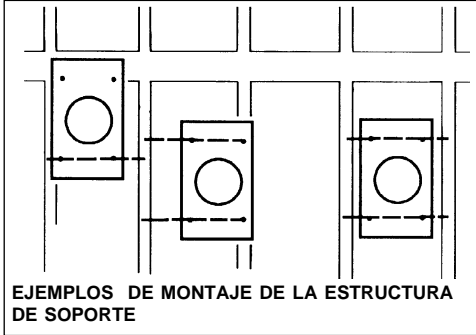

INSTALACION DE LOS TUBOS

- Fije el tubo superior con los tornillos en dotación, a las abrazaderas de la estructura telescópica.
- Coloque el tubo inferior, empújelo hacia arriba y hágalo girar hasta que el orificio practicado en el tubo inferior, esté a disposición a través de la abertura inferior. Enrosque parcialmente un tornillo en el orificio y apoye provisoriamente el tubo inferior en el mismo. Durante dicha operación tenga cuidado de que no se dañe la garnición.

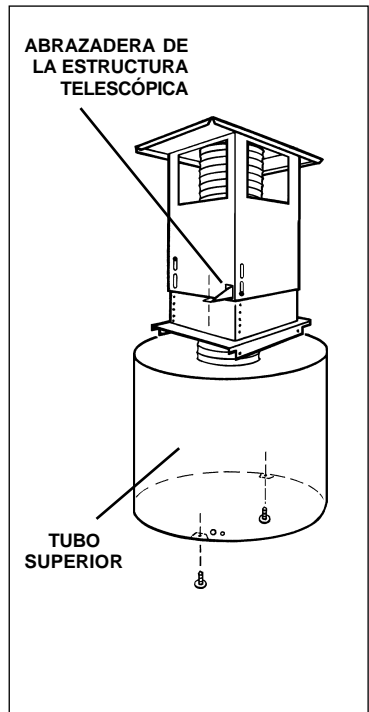
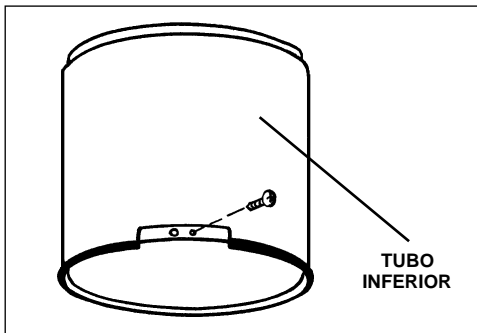

MONTAJE DE LA PARTE DECORATIVA DE CRISTAL

1. Coloque la guarnición de plástico transparente a lo largo de los bordes del cristal.
2. Coloque el cristal, desde arriba hacia abajo, en el grupo motor y fíjelo al mismo sirviéndose de las tres escuadritas y de los 6 tornillos en dotación. Fije las escuadritas a los lados del grupo motor sin mandos.

CUIDADO: Es muy importante que la guarnición de plástico esté bien colocada y que ninguna parte del borde del cristal esté directamente en contacto con partes metálicas del grupo motor ya que el cristal podría romperse.

Las campanas con decoración de cristal forman parte de una gama de artículos de especial prestigio construidos con métodos artesanales; a pesar de ello, la superficie de cristal puede presentar pequeños defectos de deformación, debido a las particulares fases de elaboración a las que el cristal tiene que ser sometido.

Tenga mucho cuidado y no golpee bruscamente la parte de cristal con objetos de porcelana, metal, vidrio o cualquier otro objeto pesado ya que podría romperse.

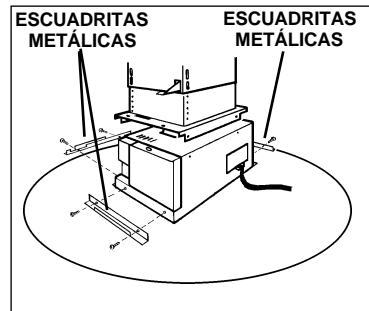
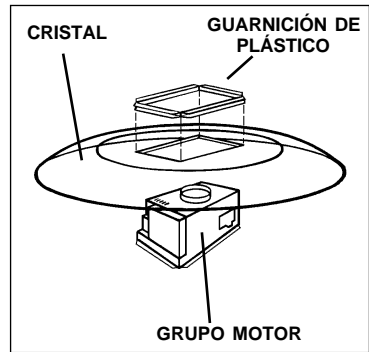

TUBO DE EXTRACCIÓN DE HUMOS

1. Ahora, acerque la campana a la parte inferior de la estructura y una el tubo de evacuación del aire a la brida de conexión.
2. Use un **tubo de metal de 6" de diámetro** para unir la brida de conexión con el tubo de extracción.
3. Use la cinta para unir todas las juntas, de esta manera el tubo quedará hermético.

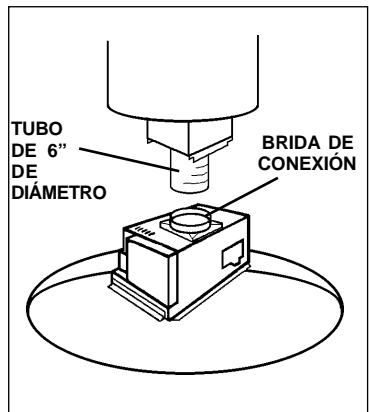

SUJETE LA CAMPANA A LA ESTRUCTURA DE SOPORTE

1. Fije el grupo motor a la estructura de soporte con los correspondientes tornillos (de dimensión mayor).
2. Fije los mandos a la escuadrina en el interior del tubo inferior con los dos tornillos.
3. Fije el tablero de mandos al soporte con los tornillos en dotación. Apoye la tapa sobre el tablero de mandos y proceda a su fijación junto con el grupo motor sirviéndose de los los tornillos.
4. Realice la conexión eléctrica (dirijase al capítulo "INSTALACION ELECTRICA").
5. Elimine el tornillo de fijado provisorio del tubo inferior y colóquelo definitivamente apoyándolo a la campana.

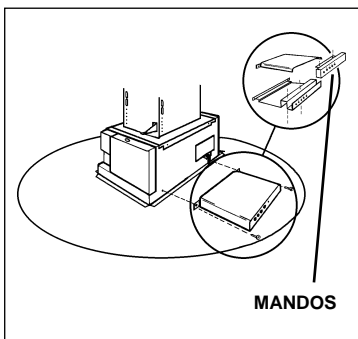
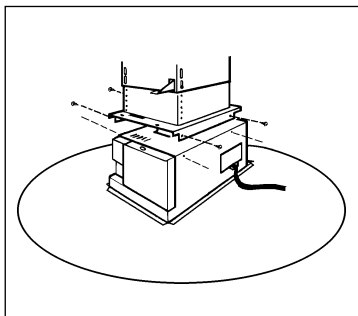

INSTALACION ELECTRICA

Nota: Este tipo de campana tiene que ser conectada a tierra cuidadosamente. La unidad debe instalarla un técnico electricista siguiendo las normas nacionales y locales.

1. Quite la **tapa de la caja de conexión eléctrica** y saque un cable.
2. Suministre 6" de cable eléctrico al extremo y sujete el cable a la caja de conexión eléctrica con un conector adecuado.
3. Haga las conexiones eléctricas, una blanco con blanco, negro con negro y verde con verde.
4. Vuelva a conectar la tapa de la caja de conexión. Compruebe que los cables no queden pillados.

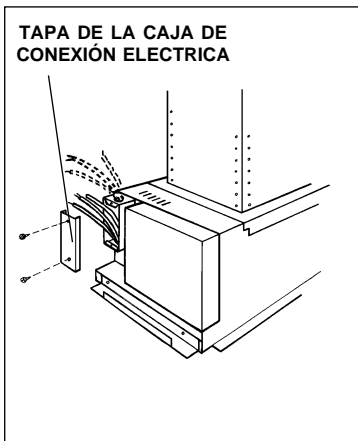

MANTENIMIENTO

Filtro antigrasa

Limpe el **filtro antigrasa** con frecuencia. Tire de él hacia abajo para extraerlo y limpiarlo. Use un detergente que no sea fuerte. El filtro antigrasa se puede meter en el lavavajillas. Evite daños en las lámparas halógenas alineando cuidadosamente las aberturas del filtro con las lámparas.

Limpieza del interior de la campana

ANTES DE LIMPIAR LA CAMPANA, DESCONECTELA DE LA RED.

1. Extraiga el filtro antigrasa como se ha indicado anteriormente.
2. Extraiga las lamparas halógenas (Consulte el capítulo "LAMPARAS HALOGENAS").
3. Extraiga la **rejilla de metal** sujeta con cuatro tornillos.
4. Use un paño suave y un detergente que no sea fuerte para limpiar la parte interna de la campana.

Limpieza del exterior de la campana

El acero inoxidable es uno de los materiales más fáciles de limpiar, pero sería aconsejable un especial cuidado en su uso para mantenerla en buen estado. La campana se puede limpiar de las siguientes maneras:

- Agua caliente con jabón o detergente es la mejor manera para limpiarla.
- Aclárela con agua corriente, séquela con un paño suave y limpio para evitar las huellas que deja el agua.
- Para las manchas o restos de grasa que persistan, use un producto químico doméstico que no raye ó un limpiador para acero inoxidable con poca agua y un paño suave.
- Si las manchas persisten, use un estropajo y un cepillo de cerdas suaves con un producto limpiador y agua. Frote suavemente en el sentido del pulido o de las "vetas" del remate del inoxidable. No apriete demasiado porque podría dañar la superficie.
- No deje que las manchas se acumulen durante mucho tiempo.
- No use utensilios o cepillos de acero. Pequeñas partículas de acero pueden adherirse y oxidarse.
- No use soluciones salinas, desinfectantes, lejías, o productos de limpieza que permanezcan en contacto con el acero inoxidable durante largos periodos de tiempo. Muchos de estos productos contienen componentes químicos que podrían resultar nocivos. Aclare con agua y seque con un paño limpio.

Las superficies lacadas deben limpiarse solamente con agua tibia y detergente no muy fuerte.

Limpieza del cristal

Use un paño suave y un producto limpiacristales solamente. No use paños fuertes, esponjas de acero o estropajos. No use productos de limpieza fuertes o abrasivos.

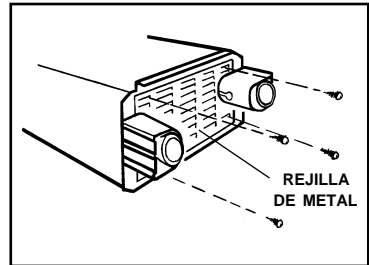
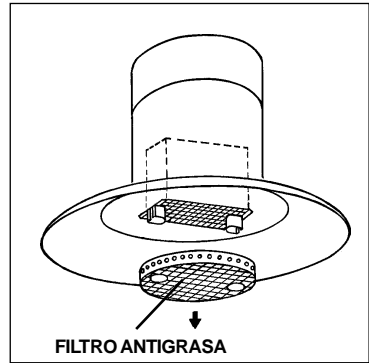

FUNCIONAMIENTO

Mandos

La campana se pone en funcionamiento usando los mandos situados a la altura de los ojos a un lado de la parte frontal de la campana. El **interruptor luz** enciende y apaga las lámparas halógenas.

El **mando de encendido - apagado y velocidad 1** del aspirador pone en funcionamiento el aspirador a una velocidad mínima. Accionando este mando otra vez, se apaga el aspirador.

El **mando de velocidad 2** pone el aspirador a una velocidad media-baja. Si acciona este mando otra vez se pone en funcionamiento un timer que mantiene el aspirador funcionando a dicha velocidad durante diez minutos. El diodo se mantiene encendido durante ese tiempo y el aspirador se apaga automáticamente.

El **mando de velocidad 3** y el de velocidad 4 funcionan como el de velocidad 2 pero el de velocidad 3 funciona a una velocidad medio-alta y el de velocidad 4 lo hace a una velocidad alta.

Después de unas 30 horas de funcionamiento, todas las espías relampaguean contemporáneamente indicando que hay que limpiar los filtros metálicos. Una vez vueltos a colocar los filtros limpios, apretar uno de los botones de la velocidad a fin de activar nuevamente el recuento.

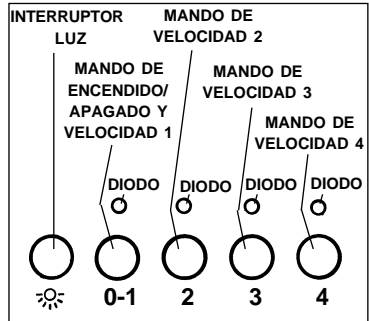

LAMPARAS HALOGENAS

Este tipo de campana necesita dos lámparas halógenas (Tipo MR16, 12V, 20W).

ANTES DE PROCEDER A CUALQUIER OPERACIÓN, ES NECESARIO DESCONNECTAR EL APARATO.

Para cambiar las lámparas:

1. Extraiga el filtro antigrasa.
2. Extraiga las lámparas tirando de ellas hacia abajo. No trate de sacarlas a rosca.
3. Coloque las lámparas metiendo las clavijas de éstas en los agujeros y empujando las lámparas hacia arriba.

SI DESPUÉS DE HABER CAMBIADO LAS LÁMPARAS HALÓGENAS ÉSTAS NO FUNCIONASEN, PÓNGASE EN CONTACTO CON UN TÉCNICO ESPECIALIZADO.

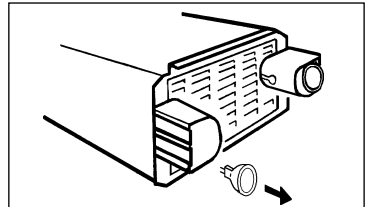

GARANTIA

GARANTIA BROAN POR UN AÑO

Broan garantiza al consumidor-comprador de sus productos que dichos productos no tendrán defectos en los materiales o fabricación, durante un periodo de un año a partir de la fecha de la compra. NO HAY OTRO TIPO DE GARANTIAS QUE INCLUYAN O SE LIMITEN EXCLUSIVAMENTE A GARANTIAS IMPLICITAS O DE CAPACIDAD COMERCIAL O CONVENIENCIA PARA UN PROPOSITO ESPECIFICO.

Durante el periodo de un año, Broan, si lo estima conveniente, reparará o reemplazará sin gastos para el usuario cualquier producto o parte de éste que sea defectuosos habiéndose usado correctamente. Esta garantía no cubre las lámparas halógenas ni los tubos. Tampoco cubre el mantenimiento ni los productos o partes de éstos que hayan sido usados de forma incorrecta, con negligencia, rotos accidentalmente o por una incorrecta manutención ó reparación (distinta da la realizada por Broan), montaje incorrecto ó instalación que no se ajuste a las instrucciones de montaje indicadas.

Le duración de la garantía se limita al periodo de un año como está especificado en la garantía explicita. Algunos países no permiten un limite en la duración de la garantía implicita; si es así en su caso, esta limitación arriba indicada podría no aplicarse.

LA PRESENTE GARANTIA CUBRIRA EXCLUSIVAMENTE AL COMPRADOR LOS SERVICIOS DESCRITOS ANTERIORMENTE. BROAN NO SE HACE RESPONSABLE DE DANOS PRODUCIDOS DE MANERA ACCIDENTAL O RELACIONADOS CON EL USO INCORRECTO DEL PRODUCTO O SU FUNCIONAMIENTO.

Algunos países no permiten la exclusión o limitación de los daños producidos de manera accidental, si es así en su caso, esta limitación arriba indicada podría no aplicarse.

Esta garantía le da derechos legales específicos y podría también disponer de otros derechos que varían de país a país. Esta garantía supera otras garantías dadas con anterioridad. Para disfrutar de la garantía usted deberá a) Avisar a la dirección abajo indicada ó bien llamar por teléfono al número 1-800-637-1453 b) Dar el número de serie del modelo correspondiente o bien una descripción de la parte averiada, c) Descripción del defecto en el producto o bien en una de sus partes. Para requerir un servicio en garantía debe presentar el justificante con la fecha de la compra.

BEST BY BROAN, P.O. Box 140 Hartford, Wisconsin 53027

SERVICE PARTS

MODEL IS241/BER02IS - Parts for stainless steel models shown. For service parts for black or white models, call Broan Customer Service.

KEY NO.	PART NO.	DESCRIPTION
5	B08088744	Grille
6	B020002340	Filter Spring
14	B02300730	Motor Capacitor
26	B02300668	Halogen Bulb
30	BE33335756	Switch Board Box Protection
38	B03292344	Control Board Box
39	B03294033	Control Board Box Cover
48	B02310094	Motor
49	B03295000	Blower Wheel
53	B03202007	Rubber Washer
56	B03292292	Flange
57	B02000756	Damper Flap
63	B031094742	Flue Mounting Bracket
65	BE3334545	Blower Protection
68	B02000295	Right Motor Housing
69	B02000296	Left Motor Housing
110	B03202430	Plastic Gasket
111	B03204093	Glass Gasket
113	B03202436	Nameplate
115	BE3334250	Wiring Box
116	BE3334252	Wiring Box Cover
118	BE3400436	Decorative Flue Bottom
119	BE3400435	Decorative Flue Top
124	B031094732	Telescopic Structure Bottom
125	B031094722	Telescopic Structure Top
137	BE3334547	Glass Bracket Front
138	BE3334548	Glass Bracket Right
166	B08086602	Control Board
199	B02300727	Ceramic Insulator Base
200	B03292296	Halogen Bulb Protection
208	B02300739	Transformer
223	B03202296	Switch Button
420	BE3342289	Halogen Bulb Support
*	B06106383	Switch Box Assembly (Includes Keys Nos. 234, 228, 415, 223, 230, 135, 92)
*	B06001801	Blower Assembly (Includes Keys Nos. 68, 69, 48, 49, 53)

* Not shown assembled.

LISTE PIECES DE RECHANGE

MODELE IS241/BER02IS -Ci-dessous liste pièces de rechange pour hottes en inox. Pour les pièces de rechange des modèles de couleurs noir ou blanc, contacter Broan Customer Service.

N.	PART N.	DESCRIPTION
5	B08088744	Grille
6	B020002340	Ressort du filtre
14	B02300730	Condensateur
26	B02300668	Ampoule Halogene
30	BE33335756	Protection Tableau de commandes
38	B03292344	Boîte circuit imprimé électrique
39	B03294033	Couvercle boîte circuit imprimé
48	B02310094	Moteur
49	B03295000	Turbine du moteur
53	B03202007	Pare chocs
56	B03292292	Bride de raccordement
57	B02000756	Clapet anti-retour
63	B031094742	Etrier de fixation du tube
65	BE3334545	Protection Convoyeur
68	B02000295	Cocue droite du moteur
69	B02000296	Cocue gauche du moteur
110	B03202430	Garniture plastique
111	B03204093	Garniture verre
113	B03202436	Plaquette logo
115	BE3334250	Boîte d'alimentation
116	BE3334252	Couvercle boîte d'alimentation
118	BE3400436	Tube inférieur
119	BE3400435	Tube supérieur
124	B031094732	Structure telescopique inferieure
125	B031094722	Structure telescopique superieure
137	BE3334547	Etrier anterieur verre
138	BE3334548	Etrier droit verre
166	B08086602	Circuit imprimé installation électrique
199	B02300727	Ceramic Insulator Base
200	B03292296	Protection ampoule halogène
208	B02300739	Transformateur
223	B03202296	Bouton
420	BE3342289	Support ampoule halogène
*	B06106383	Ensemble commandes (Comprenant N. 234, 228, 223, 240, 230, 92)
*	B06001801	Ensemble Moteur (Comprenant N. 68, 69, 48, 49, 53)

* Illustrées separement.

LISTA DE PIEZAS DE RECAMBIO

MODELO IS241/BER02IS - Aquí aparecen solamente las piezas de recambio para campanas de acero inoxidable, si desean las piezas de recambio de los modelos en blanco ó negro, pónganse en contacto con el servicio al cliente de Broan.

CÓD. N.	PIEZA N.	DESCRIPCIÓN
5	B08088744	Reja
6	B020002340	Muelle del filtro
14	B02300730	Condensador
26	B02300668	Lámpara halógena
30	BE33335756	Tapa caja mandos
38	B03292344	Caja base de instalación eléctrica
39	B03294033	Tapa de la caja base de instalación eléctrica
48	B02310094	Motor
49	B03295000	Manilla del motor
53	B03202007	Almohadilla antivibraciones
56	B03292292	Conector del tubo
57	B02000756	Válvula de no retorno
63	B031094742	Soporte del tubo
65	BE3334545	Protección del motor
68	B02000295	Caja motor derecho
69	B02000296	Caja motor izquierdo
110	B03202430	Guarnición de plástica
111	B03204093	Guarnición del cristal
113	B03202436	Placa marca
115	BE3334250	Caja de alimentación eléctrica
116	BE3334252	Tapa de la caja de alimentación eléctrica
118	BE3400436	Tubo decorativo inferior
119	BE3400435	Tubo decorativo superior
124	B031094732	Estructura telescópica inferior
125	B031094722	Estructura telescópica superior
137	BE3334547	Soporte frontal del cristal
138	BE3334548	Soporte derecho del cristal
166	B08086602	Base para instalación eléctrica
199	B02300727	Soporte de cerámica de la lámpara
200	B03292296	Protección de la lámpara
208	B02300739	Trasformador
223	B03202296	Mando
420	BE3342289	Soporte de la lámpara
*	B06106383	Conjunto caja mandos (Incluye los N. 234, 228, 415, 223, 230, 135, 92)
*	B06001801	Conjunto motor (Incluye los N. 68, 69, 48, 49, 53)

* Se encuentran por separado.

SERVICE PARTS - LISTE PIECES DE RECHANGE - LISTA DE PIEZAS DE RECAMBIO

MODEL IS241 - BER02IS

