

ENGLISH

READ AND SAVE THESE INSTRUCTIONS

INSTALLER: LEAVE THIS INSTRUCTION SHEET WITH THE HOMEOWNER

THIS KIT CONTAINS:

- 1 Non-Duct Kit Flue
- 3 Charcoal Filters
- 1 12" Wire Sleeve
- 1 Parts Bag (Part No. SV07701) including:
 - 8 No. 8-10 x 1/2" screws
 - 8 No. 8-18 x 3/8" screws
 - 4 No. 8-18 x 3/4" screws

WARNING

The hood power cable (not supplied) must be minimum 90°C (194°F) supply conductors.

CAUTION

- Remove protective plastic film covering the non-duct kit flue before installing it.
- Additional installers are recommended because of the large size and weight of the non duct kit flue and the hood.

When planning an installation, the overall height of the non-duct kit flue **AND** the hood should be considered. The minimum hood distance above cooktop must not be less than 24". A maximum of 30" above cooktop is recommended for best capture of cooking impurities. Distances over 30" are at the installer and users discretion.

NOTE: FOR CABINET WITH RECESSED BOTTOM, ATTACH WOOD FILLER STRIPS (NOT INCLUDED) ON EACH SIDE AS SHOWN. USE TWO 1-INCH WIDE STRIPS, CUT TO LENGTH.

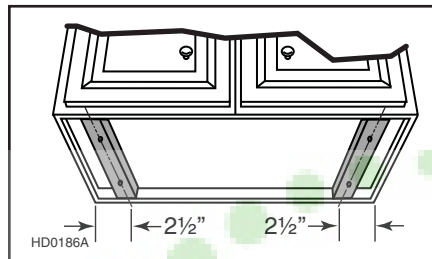

1 AS SHOWN BESIDE, IF THE POWER CABLE COMES FROM BACK WALL, CUT A HOLE IN THE BACK WALL ANYWHERE WITHIN THE DOTTED AREA. IF THE POWER CABLE COMES FROM THE CABINET, CUT A HOLE IN THE CABINET BASE. IF THE CABLE RUNS INTO THE NON-DUCT KIT FLUE THROUGH THE TOP GROMMET IT **MUST BE SLID INTO THE WIRE SLEEVE** (INCLUDED) TO PROTECT IT FROM GREASE.

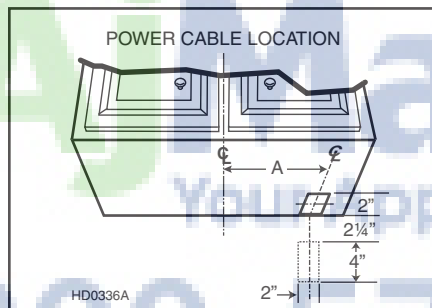

HOOD WIDTH	30"	36"	42"	48"
A	13"		14"	

2 PLACE THE NON-DUCT KIT FLUE AT ITS LOCATION, UNDER THE CABINET. USING A PEN, MARK THE POSITION OF THE MOUNTING SCREWS (SMALL PART OF THE KEYHOLES). REMOVE THE NON-DUCT KIT FLUE AND INSTALL 4 NO. 8-10 x 1/2" SCREWS LEAVING A 1/8" GAP. PLACE THE NON-DUCT KIT FLUE UNDER THE CABINET. IF THE POWER CABLE COMES FROM THE CABINET, RUN THE POWER CABLE WITH SLEEVE INTO THE NON-DUCT KIT FLUE THROUGH THE GROMMET LOCATED ON ITS TOP. SLIDE THE FLUE IN POSITION AND SECURE IT BY TIGHTENING THE SCREWS COMPLETELY. SECURE THE FLUE TO THE CABINET WITH THE REST OF THE NO. 8-10 x 1/2" SCREWS.

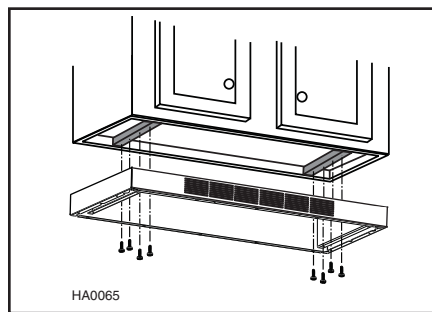

NOTE: REFER TO HOOD INSTALLATION MANUAL FOR WIRING.

3 USING METAL FOIL DUCT TAPE TO SEAL THE SHUT-OFF PLATE ON THE BACK OF THE HOOD. INSTALL 4 NO. 8-18 x 3/4" SCREWS (INCLUDED) ON THE HOOD MOUNTING BRACKETS, INSIDE THE FLUE, LEAVING A SMALL GAP (2 SCREWS PER SIDE). SLIDE THE HOOD IN POSITION AND SECURE BY TIGHTENING THE SIDE SCREWS COMPLETELY. FINALIZE MOUNTING THE HOOD TO THE NON-DUCT KIT FLUE USING THE NO. 8-18 x 3/8" SCREWS (INCLUDED) (2 PER FLUE SIDE, 4 OR LESS AT FRONT, DEPENDING ON HOOD/FLUE WIDTH). SEE ILLUSTRATION BESIDE. CONTINUE THE HOOD INSTALLATION.

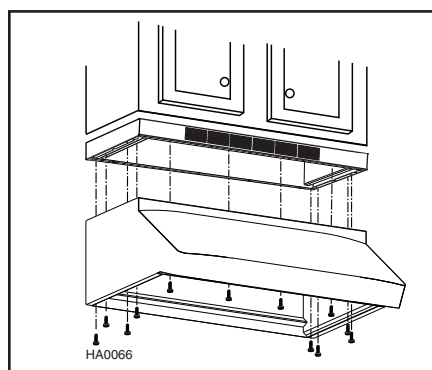

HOW TO INSTALL CHARCOAL FILTERS

REMOVE EVOLUTION™ HYBRID BAFFLE FILTERS BY PUSHING THEM TOWARDS THE BACK OF HOOD AND ROTATING FILTERS DOWNWARD. SLIDE OUT AND DISCARD THE SECONDARY MICROMESH FILTER FROM THE FRONT OF EACH EVOLUTION BAFFLE FILTER AND REPLACE BY THE CORRESPONDING CHARCOAL FILTER.

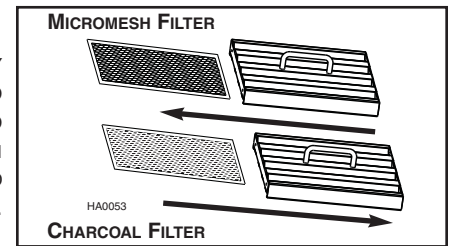

REFER TO THE TABLE BELOW TO ORDER CHARCOAL FILTER REPLACEMENT KITS. EACH KIT CONTAINS 3 CHARCOAL FILTERS.

HOOD WIDTH	KIT PART NUMBER
30"	SV17020
36"	SV17021
42"	SV17022
48"	SV17023

REPLACEMENT IS RECOMMENDED AFTER 30 HOURS OF COOKING OR SIX MONTHS OF OPERATION. REPLACE MORE OFTEN IF YOUR COOKING HABITS GENERATE MORE GREASE.

FRANÇAIS

LIRE ET CONSERVER CES DIRECTIVES

INSTALLATEUR : LAISSER CETTE FEUILLE DE DIRECTIVES AU PROPRIÉTAIRE.

CET ENSEMBLE COMPREND :

- 1 CHEMINÉE DU KIT DE RECIRCULATION
- 3 FILTRES AU CHARBON
- 1 GAINE POUR FIL DE 12 PO
- 1 SAC DE PIÈCES (N° SV07701) INCLUANT :
 - 8 VIS N° 8-10 x 1/2 PO
 - 8 VIS N° 8-18 x 3/8 PO
 - 4 VIS N° 8-18 x 3/4 PO

AVERTISSEMENT

Le fil d'alimentation électrique (non inclus) doit pouvoir supporter une chaleur d'au moins 90 °C (194 °F).

ATTENTION

- Retirer le film de plastique protecteur de la cheminée de recirculation avant de procéder à son installation.
- Des installateurs supplémentaires sont recommandés lors de l'installation, vu la grande dimension et le poids de la hotte et de la cheminée de recirculation.

LORS DE LA PLANIFICATION DE L'INSTALLATION, LA HAUTEUR TOTALE DE LA CHEMINÉE DE RECIRCULATION ET CELLE DE LA HOTTE DOIVENT ÊTRE PRISES EN CONSIDÉRATION. LA DISTANCE MINIMALE ENTRE LE BAS DE LA HOTTE ET LA SURFACE DE CUISSON NE DOIT PAS ÊTRE INFÉRIEURE À 24 PO. UN MAXIMUM DE 30 PO AU-DESSUS DE LA SURFACE DE CUISSON EST RECOMMANDÉ POUR UNE MEILLEURE ÉVACUATION DES ODEURS DE CUISSON. UNE DISTANCE DE PLUS DE 30 PO DEMEURE À LA DISCRÉTION DE L'INSTALLATEUR ET DE L'UTILISATEUR.

NOTE : SI LE FOND DE L'ARMOIRE EST EN RETRAIT, Y FIXER DES BAGUETTES DE BOIS (NON FOURNIES) DE CHAQUE CÔTÉ, TEL QU'IL EST ILLUSTRÉ. UTILISER 2 BAGUETTES DE 1 PO DE LARGEUR ET DE LONGUEUR ADÉQUATE.

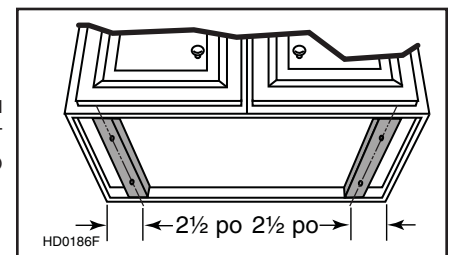

1 TEL QU'IL EST ILLUSTRÉ CI-CONTRE, SI LE CÂBLE D'ALIMENTATION ÉLECTRIQUE PASSE PAR LE MUR DU FOND, Y DÉCOUPER UN TROU N'IMPORTE OÙ À L'INTÉRIEUR DE LA ZONE POINTILLÉE. SI LE CÂBLE D'ALIMENTATION ÉLECTRIQUE PASSE PAR L'ARMOIRE, DÉCOUPER UN TROU DANS SA BASE. SI LE CÂBLE D'ALIMENTATION EST INSÉRÉ DANS LE PASSE-FILS SITUÉ SUR LE DESSUS ET QU'IL TRAVERSE LE KIT DE RECIRCULATION, IL DOIT ÊTRE GLISSÉ DANS LA GAINE POUR FIL (FOURNIE) POUR LE PROTÉGER DES GRAISSSES.

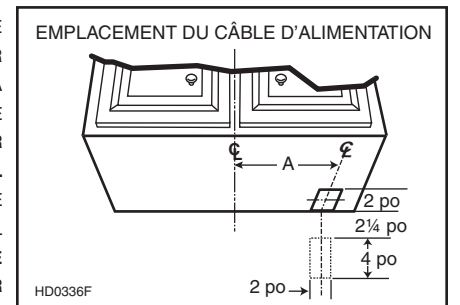

LARGEUR DE HOTTE	30 PO	36 PO	42 PO	48 PO
A	13 PO		14 PO	



2 PLACER LA CHEMINÉE DU KIT DE RECIRCULATION À SON EMPLACEMENT, SOUS L'ARMOIRE. À L'AIDE D'UN CRAYON, MARQUER LA POSITION DES VIS DE MONTAGE (PETITE PARTIE DES TROUS EN FORME DE SERRURE). RETIRER LA CHEMINÉE DU KIT DE RECIRCULATION ET VISSER 4 VIS N° 8-10 x 1/2 PO EN LAISSANT UN ESPACE DE 1/8 PO. PLACER LA CHEMINÉE DU KIT DE RECIRCULATION SOUS L'ARMOIRE. SI LE CÂBLE D'ALIMENTATION ÉLECTRIQUE PASSE PAR L'ARMOIRE, INSÉRER LE FIL D'ALIMENTATION AVEC SA GAINÉ DANS LA CHEMINÉE EN PASSANT PAR LE PASSE-FIL SITUÉ SUR LE DESSUS. GLISSER LA CHEMINÉE EN POSITION ET LA FIXER EN RESSERRANT LES VIS COMPLÈTEMENT. TERMINER L'ASSEMBLAGE DE LA CHEMINÉE À L'ARMOIRE AVEC LE RESTE DES VIS N° 8-10 x 1/2 PO.

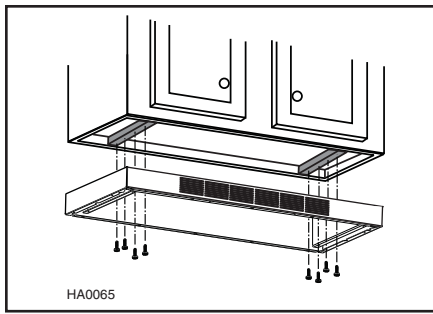

NOTE : VOIR LE GUIDE D'INSTALLATION DE LA HOTTE POUR LE BRANCHEMENT ÉLECTRIQUE.

3 SCELLER LA PLAQUE MÉTALLIQUE À L'ARRIÈRE DE LA HOTTE À L'AIDE DE RUBAN ADHÉSIF DE MÉTAL. VISSER 4 VIS N° 8-18 x 3/4 PO (FOURNIES) AUX SUPPORTS DE MONTAGE DE LA HOTTE, À L'INTÉRIEUR DE LA CHEMINÉE, EN LAISSANT UN LÉGER ESPACE (2 VIS PAR CÔTÉ). GLISSER LA HOTTE EN POSITION ET LA FIXER AUX SUPPORTS DE MONTAGE EN RESSERRANT COMPLÈTEMENT LES VIS. FINALISER L'ASSEMBLAGE DE LA HOTTE À LA CHEMINÉE DE RECIRCULATION À L'AIDE DES VIS N° 8-18 x 3/8 PO FOURNIES (2 PAR CÔTÉ, 4 OU MOINS À L'AVANT, SELON LA LARGEUR DE LA HOTTE ET DE LA CHEMINÉE). VOIR L'ILLUSTRATION CI-CONTRE. CONTINUER L'INSTALLATION DE LA HOTTE.

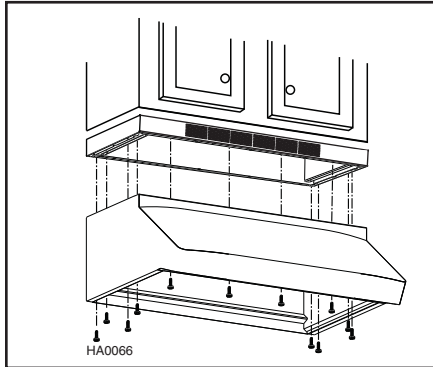

COMMENT INSTALLER LES FILTRES AU CHARBON

RETIRER LES FILTRES À CHICANE HYBRIDES EVOLUTION^{MC} EN LES POUSSANT VERS L'AVANT DE LA HOTTE ET EN LES RETOURNANT VERS LE BAS. RETIRER LES FILTRES SECONDAIRES MICROMESH DE L'ARRIÈRE DE CHAQUE FILTRE À CHICANE HYBRIDE EVOLUTION^{MC} ET S'EN DÉFAIRE. LES REMPLACER PAR LES FILTRES AU CHARBON CORRESPONDANTS.

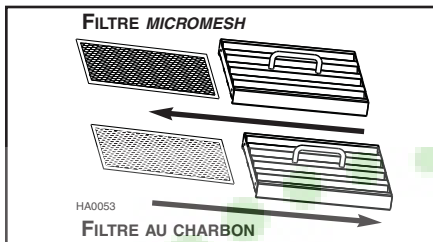

CONSULTER LE TABLEAU CI-DESSOUS POUR COMMANDER L'ENSEMBLE DE FILTRES AU CHARBON. CHAQUE ENSEMBLE COMPREND 3 FILTRES AU CHARBON.

LARGEUR DE HOTTE	N° D'ENSEMBLE
30 PO	SV17020
36 PO	SV17021
42 PO	SV17022
48 PO	SV17023

IL EST RECOMMANDÉ DE REMPLACER LES FILTRES APRÈS 30 HEURES DE CUISSON OU SIX MOIS DE FONCTIONNEMENT. LES REMPLACER PLUS SOUVENT SI VOS HABITUDES DE CUISSON GÉNÈRENT PLUS DE GRAISSES.

ESPAÑOL

LEA Y GUARDE ESTAS INSTRUCCIONES.

INSTALADOR: ENTREGUE ESTA HOJA DE INSTRUCCIONES EL PROPIETARIO.

ESTE CONJUNTO CONTIENE:

- 1 CHIMENEA DEL CONJUNTO SIN TUBOS
- 3 FILTROS DE CARBÓN
- 1 FUNDA PARA HILO DE 12"
- 1 BOLSA CON PIEZAS (N.º SV07701) CONTIENE:
8 TORNILLOS N.º 8-10 x 1/2"
8 TORNILLOS N.º 8-18 x 3/8"
4 TORNILLOS N.º 8-18 x 3/4"

⚠ ADVERTENCIA

El cable de alimentación (no provisto) debe soportar unatemperatura de 90°C (194°F) al menos.

PRECAUCIÓN

- Retire la película de plástico de la chimenea sin tubos antes de iniciar la instalación.
- Se recomienda que la instalación la realicen adicionales personas, debido al tamaño y peso de la campana y de la chimenea sin tubos.

AL PLANIFICAR LA INSTALACIÓN, HA DE TENERSE EN UN CUENTA LA ALTURA TOTAL DE LA CHIMENEA DEL CONJUNTO SIN TUBOS Y DE LA CAMPANA. LA DISTANCIA MÍNIMA ENTRE LA CAMPANA Y LA SUPERFICIE DE COCCIÓN NO HA DE SER INFERIOR A 24". PARA CAPTAR MEJOR LAS IMPUREZAS QUE SE DESPRENDEN AL COCINAR, SE ACONSEJA UNA DISTANCIA MÁXIMA DE 30" POR ENCIMA DE LA SUPERFICIE DE COCCIÓN. LAS DISTANCIAS SUPERIORES A 30" QUEDAN A DISCRECIÓN DEL INSTALADOR O EL USUARIO.

NOTA: SI LA PARTE INFERIOR DEL ARMARIO ESTÁ EMPOTRADA, INSTALE DOS TIRAS DE MADERA (NO INCLUIDAS), UNA A CADA LADO, COMO SE VE EN LA ILUSTRACIÓN. UTILICE TIRAS DE 1" CORTADAS A LA MEDIDA DEL ARMARIO.

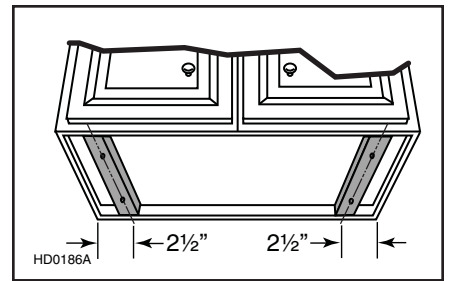

1 COMO SE VE EN LA ILUSTRACIÓN DE AL LADO, SI EL CABLE DE ALIMENTACIÓN VIENE DE LA PARED TRASERA, PERFORE UN AGUJERO EN LA PARED, EN CUALQUIER PARTE DE LA ZONA DELIMITADA CON PUNTOS. SI EL CABLE DE ALIMENTACIÓN VIENE DEL ARMARIO, PERFORE UN AGUJERO EN LA BASE DEL ARMARIO. SI EL CABLE DE ALIMENTACIÓN VA DENTRO DEL CONJUNTO PARA INSTALACIÓN SIN TUBOS, A TRAVÉS DEL ORIFICIO EN LA PARTE SUPERIOR, DEBE PASARSE POR LA FUNDA PARA HILOS (INCLUIDA) PARA PROTEGERLO DE LA GRASA.

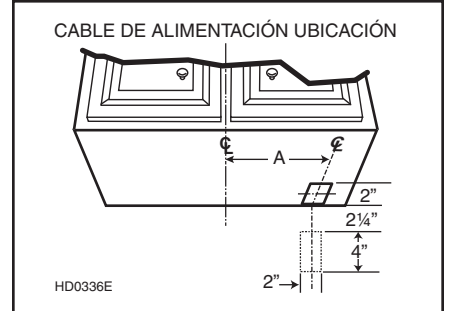

ANCHURA DE LA CAMPANA	30"	36"	42"	48"
A	13"	14"		

2 COLOQUE LA CHIMENEA DEL CONJUNTO SIN TUBOS EN SU LUGAR, DEBAJO DEL ARMARIO. MARQUE CON UN BOLÍGRAFO LA POSICIÓN DE LOS TORNILLOS DE MONTAJE (PIEZA PEQUEÑA DE LOS AGUJEROS). RETIRE LA CHIMENEA DEL CONJUNTO SIN TUBOS E INSTALE (4) TORNILLOS N.º 8-10 x 1/2" DEJANDO UN ESPACIO DE 1/8". COLOQUE LA CHIMENEA DEL CONJUNTO SIN TUBOS DEBAJO DEL ARMARIO. SI EL CABLE DE ALIMENTACIÓN VIENE DE LA PARED, INTRODUZCA EL CABLE DE ALIMENTACIÓN CON LA FUNDA EN LA CHIMENEA DEL CONJUNTO SIN TUBOS POR EL ORIFICIO SITUADO EN SU PARTE SUPERIOR. PONGA LA CHIMENEA EN SU LUGAR FÍJELA APRETANDO LOS TORNILLOS COMPLETAMENTE. SUJETE LA CHIMENEA AL ARMARIO CON LOS DEMÁS TORNILLOS N.º 8-10 x 1/2".

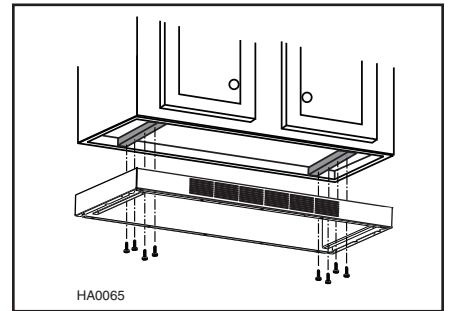

NOTA: CONSULTE EL MANUAL DE INSTALACIÓN DE LA CAMPANA PARA LA CONEXIÓN ELÉCTRICA.

3 PEGUE LA PLACA CIERRE METÁLICA EN LA PARTE TRASERA DE LA CAMPANA CON CINTA ADHESIVA METÁLICA PARA TUBOS. INSTALE (4) TORNILLOS N.º 8-18 x 3/4" (INCLUIDOS) EN LOS SOPORTES DE MONTAJE DE LA CAMPANA, DENTRO DE LA CHIMENEA. DEJE UN PEQUEÑO ESPACIO (2 TORNILLOS POR LADO). SÍTUE LA CAMPANA EN SU LUGAR Y SUJETELA APRETANDO COMPLETAMENTE LOS TORNILLOS LATERALES. TERMINE LA INSTALACIÓN DE LA CAMPANA EN LA CHIMENEA DEL CONJUNTO SIN TUBOS CON LOS TORNILLOS N.º 8-18 x 3/8" INCLUIDOS (2 POR LADO, 4 O MENOS DELANTE, SEGÚN LA ANCHURA DE LA CAMPANA Y DE LA CHIMENEA). VEA LA ILUSTRACIÓN DE AL LADO. PROSIGA LA INSTALACIÓN DE LA CAMPANA.

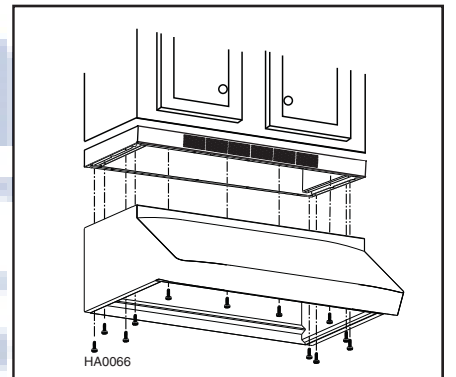

INSTALACIÓN DE LOS FILTROS DE CARBÓN

RETIRE LOS FILTROS HÍBRIDOS EVOLUTIONTM EMPUJÁNDOLOS HACIA LA PARTE TRASERA DE LA CAMPANA Y GIRÁNDOLOS HACIA ABAJO. SAQUE Y DESECHE EL MICROFILTRO SECUNDARIO DE LA PARTE TRASERA DE CADA FILTRO HÍBRIDO EVOLUTIONTM Y SUSTITÚYALO POR EL FILTRO DE CARBÓN CORRESPONDIENTE.

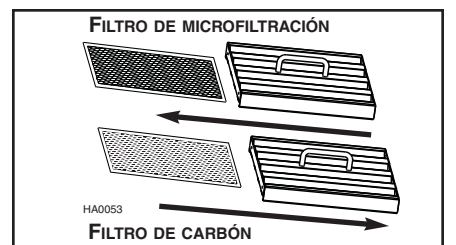

CONSULTE LA TABLA SIGUIENTE PARA PEDIR CONJUNTOS DE FILTROS DE CARBÓN. CADA CONJUNTO CONTIENE 3 FILTROS DE CARBÓN.

ANCHURA DE LA CAMPANA	N.º DE PIEZA DE CONJUNTO
30"	SV17020
36"	SV17021
42"	SV17022
48"	SV17023

SE ACONSEJA CAMBIAR LOS FILTROS CADA 30 HORAS DE UTILIZACIÓN DE LA COCINA O CADA SEIS MESES. SUSTITÚYALOS CON MÁS FRECUENCIA SI SU TIPO DE COCINA GENERA MÁS GRASA.