

# best<sup>®</sup>

**BY BROAN**

---

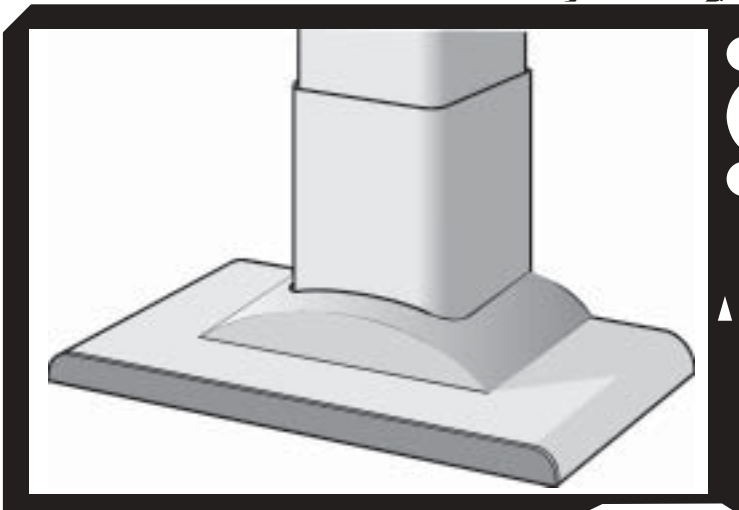

## Model KEX7788

For use with Best By Broan Exterior Blower  
model EB6, EB9, EB12, or EB15.

ENGLISH.....	2
FRANÇAIS.....	13
ESPAÑOL.....	24

# READ AND SAVE THESE INSTRUCTIONS

 **INTENDED FOR DOMESTIC COOKING ONLY** 

## **WARNING**

---

TO REDUCE THE RISK OF FIRE, ELECTRICAL SHOCK, OR INJURY TO PERSONS, OBSERVE THE FOLLOWING:

1. Use this unit only in the manner intended by the manufacturer. If you have questions, contact the manufacturer at the address or telephone number listed in the warranty.
2. Before servicing or cleaning unit, switch power off at service panel and lock service panel to prevent power from being switched on accidentally. When the service disconnecting means cannot be locked, securely fasten a prominent warning device, such as a tag, to the service panel.
3. Installation work and electrical wiring must be done by a qualified person(s) in accordance with all applicable codes and standards, including fire-rated construction codes and standards.
4. Sufficient air is needed for proper combustion and exhausting of gases through the flue (chimney) of fuel burning equipment to prevent backdrafting. Follow the heating equipment manufacturer's guidelines and safety standards such as those published by the National Fire Protection Association (NFPA), and the American Society for Heating, Refrigeration and Air Conditioning Engineers (ASHRAE), and the local code authorities.
5. When cutting or drilling into wall or ceiling, do not damage electrical wiring and other hidden utilities.
6. Ducted fans must always be vented to the outdoors.
7. Do not use this unit with any separate solid-state speed control device.
8. To reduce the risk of fire, use only steel ductwork.
9. This unit must be grounded.

TO REDUCE THE RISK OF A RANGE TOP GREASE FIRE:

- A. Never leave surface units unattended at high settings. Boilovers cause smoking and greasy spillovers that may ignite. Heat oils slowly on low or medium settings.
- B. Always turn hood ON when cooking at high heat or when cooking flaming foods. (i.e. Crepes Suzette, Cherries Jubilee, Peppercorn Beef Flambe').
- C. Clean ventilating fans frequently. Grease should not be allowed to accumulate on fan or filter.
- D. Use proper pan size. Always use cookware appropriate for the size of the surface element.

## **WARNING**

---

TO REDUCE THE RISK OF INJURY TO PERSONS IN THE EVENT OF A RANGE TOP GREASE FIRE, OBSERVE THE FOLLOWING:\*

1. **SMOTHER FLAMES** with a close-fitting lid, cookie sheet, or metal tray, then turn off the burner. **BE CAREFUL TO PREVENT BURNS.** If the flames do not go out immediately, **EVACUATE AND CALL THE FIRE DEPARTMENT.**
2. **NEVER PICK UP A FLAMING PAN** - You may be burned.
3. **DO NOT USE WATER**, including wet dishcloths or towels - violent steam explosion will result.
4. Use an extinguisher **ONLY** if:
  - A. You know you have a Class ABC extinguisher and you already know how to operate it.
  - B. The fire is small and contained in the area where it started.
  - C. The fire department is being called.
  - D. You can fight the fire with your back to an exit.

\* Based on "Kitchen Fire Safety Tips" published by NFPA.

## **CAUTION**

---

1. To reduce risk of fire and to properly exhaust air, be sure to duct air outside. Do not vent exhaust air into spaces within walls or ceilings or into attics, crawl spaces, or garages.
2. Take care when using cleaning agents or detergents.
3. Avoid using food products that produce flames under the Range Hood.
4. For general ventilating use only. Do not use to exhaust hazardous or explosive materials and vapors.
5. To avoid motor bearing damage and noisy and/or unbalanced impellers, keep drywall spray, construction dust, etc. off power unit.
6. Your hood motor has a thermal overload which will automatically shut off the motor if it becomes overheated. The motor will restart when it cools down. If the motor continues to shut off and restart, have the hood serviced.
7. For best capture of cooking impurities, the bottom of the hood should be a minimum of 24" and a maximum of 30" above the cooking surface. See page 9 for mounting restrictions.
8. Two installers are recommended because of the large size and weight of this hood.
9. This product is equipped with a thermostat which may start blower automatically. To reduce the risk of injury and to prevent power from being switched on accidentally, switch power off at service panel and lock or tag service panel.
10. Use with approved cord-connection kit only.
11. Please read specification label on product for further information and requirements.

**For use with Best By Broan Exterior Blower  
model EB6, EB9, EB12, or EB15.**

## OPERATION

### Controls

The hood is operated using the (4) push-buttons located at eye-level, on the front edge of the hood.

The **light switch** turns the halogen lights on and off. Push the light switch once to turn the lights ON - push a second time to turn the lights ON to a brighter level - push a third time to turn the lights OFF.

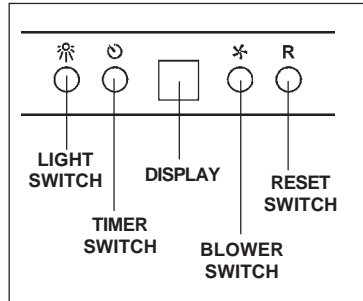

The **timer switch** turns the blower timer on and off. Push this switch once to turn the timer ON. With the blower timer turned ON, the speed that was selected will blink in the display; if the speed selection is changed the blower timer will remain ON; the blower will shut OFF after 10 minutes.

The **display** indicates:

- indicates the selected motor speed (from 1 to 4);
- indicates Timer On when the number blinks;
- indicates Filter Alarm when the central segments is on or blinking.

The **blower switch** turns the blower on and off. Push the switch once to turn the blower ON (turns on to last speed selected). Pushing the switch sequentially selects blower speeds from 1 to 4. To turn OFF the blower, push and hold the blower switch for approximately 2 seconds.

The **reset switch** resets the grease filter alarm. The grease filter must be cleaned when the center segment of the display lights up continuously or blinks. The filter alarm will be seen in the DISPLAY for approximately 30 seconds after the blower is turned off. To reset the hour counter, keep the switch pressed for 2 seconds when the alarm can be seen in the DISPLAY.

### HEAT SENTRY™

Your hood is equipped with a HEAT SENTRY™ thermostat. This thermostat is a device that will turn on or speed up the blower if it senses excessive heat above the cooking surface.

1) If blower is OFF - it turns blower ON to HIGH speed.

2) If blower is ON at a lower speed setting - it turns blower up to HIGH speed.

When the temperature level drops to normal, the blower will return to its original setting.

### WARNING

**The HEAT SENTRY thermostat can start the blower even if the hood is turned OFF. When this occurs, it is impossible to turn the blower OFF with its switch. If you must stop the blower, do it from the main electrical panel.**

## **HALOGEN BULBS**

---

This range hood requires two halogen bulbs (Type T4, 12V, 20W).

**ALWAYS SWITCH OFF THE ELECTRICAL SUPPLY BEFORE CARRYING OUT ANY OPERATIONS ON THE APPLIANCE.**

To change bulbs:

1. Open the cover by prying from the proper slots. - **DO NOT ROTATE. CAUTION: BULB MAY BE HOT!** Fig. 1
2. Replace with a Type T4, 12V, 20W bulb. Do not touch replacement bulb with bare hands!

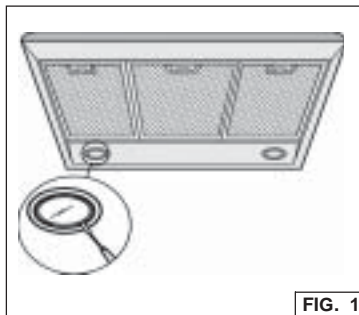

## **FUSE REPLACEMENT**

---

**IF LIGHTS FAIL TO OPERATE, DISCONNECT THE POWER AT THE SERVICE ENTRANCE. CHECK THE FUSE AND REPLACE IF NECESSARY.**

1. Remove the filters.
2. Locate the control board box and transformer, positioned up inside the hood. Fig. 2
3. Unfasten (4) screws from the control board box and remove the cover. Fig. 2
4. Remove the fuse from the control board. Fig. 2
5. Replace the fuse with the same size and amperage (5x20mm, 4amp, 125volt).
6. Replace the control box cover and secure with (4) screws.
7. Reconnect power at the service entrance.

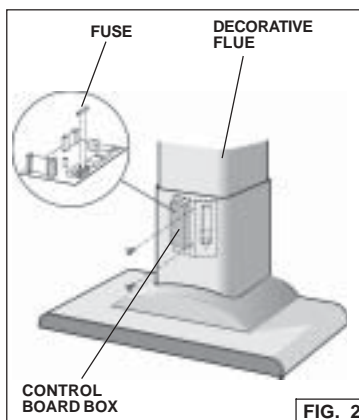

## MAINTENANCE

---

Proper maintenance of the Range Hood will assure proper performance of the unit.

### **Grease Filters**

**Grease filters** should be cleaned when the light switch flashes or remains lit when the blower is off (i.e. 30 hours of operation). Use a warm detergent solution to clean filters. Filters are dishwasher safe. See page 12 for filter removal and installation instructions.

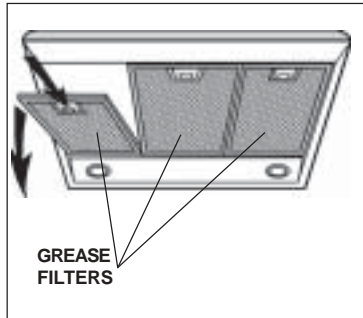

### **Hood Cleaning**

Stainless steel is one of the easiest materials to keep clean. Occasional care will help preserve its fine appearance.

Cleaning tips:

- Hot water with soap or detergent is all that is usually needed.
- Follow all cleaning by rinsing with clear water. Wipe dry with a clean, soft cloth to avoid water marks.
- For discolorations or deposits that persist, use a non-scratching household cleanser or stainless steel polishing powder with a little water and a soft cloth.
- For stubborn cases, use a plastic scouring pad or soft bristle brush together with cleanser and water. Rub lightly in direction of polishing lines or "grain" of the stainless finish. Avoid using too much pressure which may mark the surface.
- **DO NOT** allow deposits to remain for long periods of time.
- **DO NOT** use ordinary steel wool or steel brushes. Small bits of steel may adhere to the surface causing rust.
- **DO NOT** allow salt solutions, disinfectants, bleaches, or cleaning compounds to remain in contact with stainless steel for extended periods. Many of these compounds contain chemicals which may be harmful. Rinse with water after exposure and wipe dry with a clean cloth.

Painted surfaces should be cleaned with warm water and mild detergent only.

## PREPARE THE HOOD

Unpack hood and check contents.

You should receive:

- 1 - Hood
- 1 - Decorative Flue Assembly
- 1 - Discharge Collar
- 1 - Parts Bag (B080810482) containing:
  - 1 - Mounting Bracket
  - 1 - Flue Mounting Bracket
  - 6 - Mounting Screws (4.8 x 38mm Pan Head)
  - 4 - Mounting Screws (3.9 x 9.5mm Pan Head)
  - 2 - Bracket Screws (3.9 x 5.7mm Flat Head)
  - 6 - Drywall Anchors
- 1 - Installation Instructions
- 1 - Warranty Card

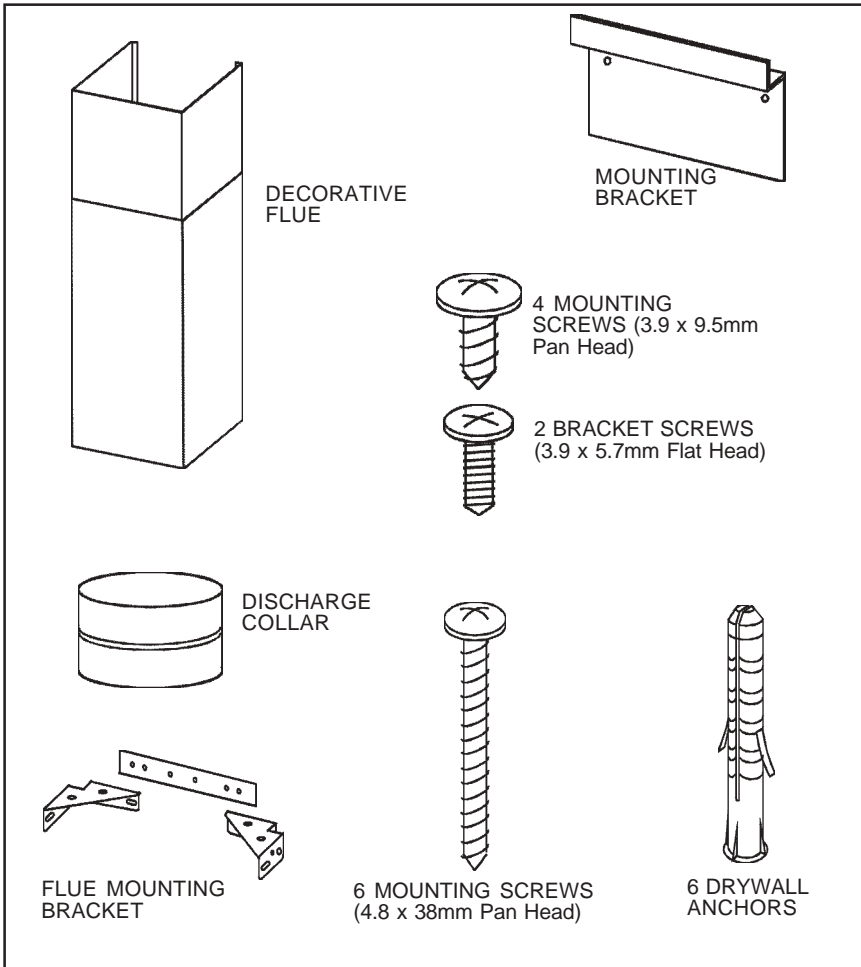

# INSTALL THE DUCTWORK

**NOTE: To reduce the risk of fire, use only metal ductwork.**

1. Choose the location where the exterior blower will be mounted. See illustrations below for mounting location suggestions and restrictions.
2. A straight, short duct run will allow the hood to perform most efficiently.
3. Long duct runs, elbows and transitions will reduce the performance of the hood. Use as few of them as possible. Larger ducting may be required for best performance with long duct runs.
4. After the exterior blower has been installed, connect round metal ductwork and work back towards the hood location. Use duct tape to seal joints between ductwork sections.
5. An 8" round to 10" round transition (Model 414) is required. For best air performance, install the adapter as close to the range hood as possible.

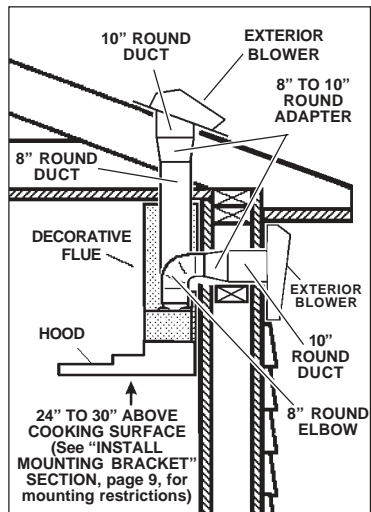
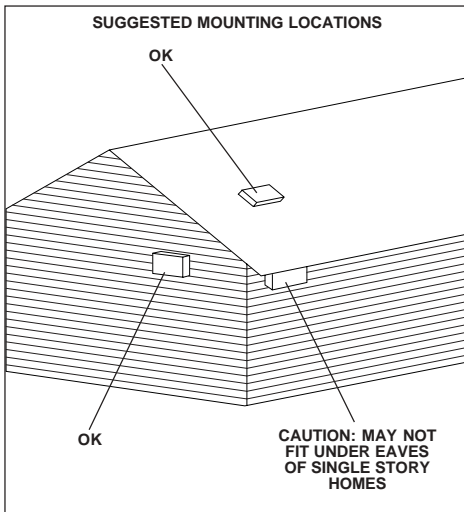

## INSTALL MOUNTING BRACKET

- Construct wood wall **framing** that is flush with interior surface of wall studs.  
Make sure:
  - the framing is centered over installation location.
  - the height of the framing will allow the **mounting bracket** to be secured to the framing within the dimensions shown.
- After wall surface is finished, secure mounting bracket to framing using dimensions shown.

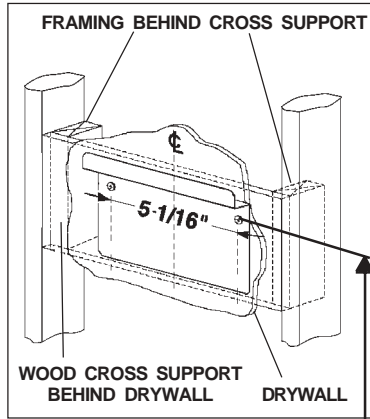

CEILING HEIGHT	HOOD DISTANCE ABOVE 36" HIGH COOK TOP (SEE NOTE BELOW)						
	24"	25"	26"	27"	28"	29"	30"
MOUNTING BRACKET LOCATION ABOVE 36" HIGH COOK TOP							
8 FEET	37-7/8"	38-7/8"	39-7/8"	40-7/8"	41-7/8"	42-7/8"	
9 FEET		38-7/8"	39-7/8"	40-7/8"	41-7/8"	42-7/8"	43-7/8"
10 FEET WITH FEXTK7788	37-7/8"	38-7/8"	39-7/8"	40-7/8"	41-7/8"	42-7/8"	43-7/8"

Note: minimum hood distance above cook top must not be less than 24". A maximum of 30" above cook top is highly recommended for best capture of cooking impurities. Distances over 30" are at the installer and users discretion; and if ceiling height and flue length permit.

## INSTALL FLUE MOUNTING BRACKET

- Assemble the flue mounting bracket, adjusting outside width as shown. Fig.4
- Carefully** center the mounting bracket directly over the range hood location.
- Secure the bracket assembly to the ceiling using (2) 4.8x38mm mounting screws and drywall anchors. Make sure the bracket is pushed into the corner, tight against the wall and centered over the hood.

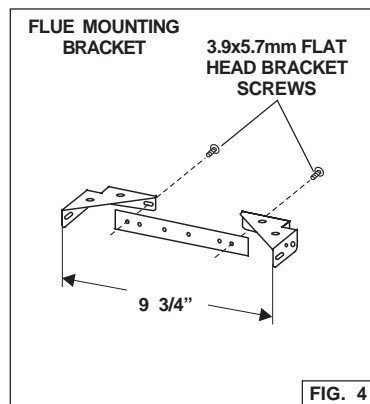

## PREPARE THE HOOD

**Note:** On stainless steel hoods, carefully remove the plastic protective film from all exterior surfaces of the hood and decorative flues, prior to final installation.

1. Locate (2) tabs on top of the hood and inside the round discharge opening. Fig. 5
2. Fold both tabs up 90 degrees. Fig. 5
3. Install the discharge collar inside the tabs and secure with (2) 3.9 x 9.5mm screws. Fig. 5
4. Attach an adequate length of 8" round steel ducting to the range hood's discharge collar. Fig. 5
5. Duct tape all joints to make them secure and air tight.

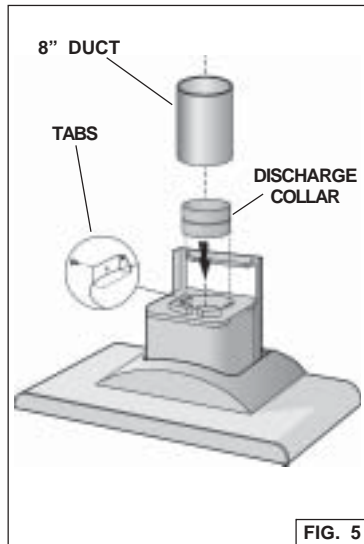

## INSTALL THE HOOD

1. Install the hood into its mounted position.
2. Align the rectangular opening on the back of the hood with the wall-mounting bracket. Gently lower the hood until it securely engages the bracket. Fig. 6
3. Level the hood and secure with (2) mounting screws. Use drywall anchors provided if wall studs or framing are not available. Fig. 6

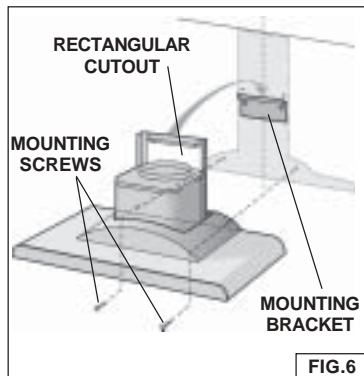

## WIRING

**⚠ CAUTION:** All electrical wiring should be done by a qualified person (s) in accordance with all applicable codes and standards. This range hood must be properly grounded.

**Do not turn power on at service panel until all wires have been connected.**

### Blower connection at hood:

1. Run 2-wire plus ground power cable from the exterior blower to the hood's wiring box marked "motor connection". Fig. 7
2. Remove the cover from the wiring box and remove one knockout. Fig. 7
3. Feed 6" of cable through the knockout opening and secure the cable to the wiring box with an appropriate connector. Fig.7
4. Make electrical connections at the hood. Connect white-to-white, **red-to-black** and green-to-ground. Fig.7
5. Replace the wiring box cover and screws. make sure wires are not pinched between the cover and box.

### Exterior blower connection:

1. Make electrical connections at the exterior blower (see instructions provided with the exterior blower).

### Power connection at hood:

1. Run 120 VAC electrical power cable to the hood wiring box marked "120VAC input". Fig. 8
2. Remove the cover from the wiring box and remove one knockout. Fig. 8
3. Feed 6" of cable through the knockout opening and secure the cable to the wiring box with an appropriate connector. Fig. 8
4. Make electrical connections at the hood. Connect white-to-white, **black-to-black** and green-to-ground. Fig. 8
5. Replace the wiring box cover and screws. Make sure wires are not pinched between the cover and box.

### BLOWER CONNECTION AT HOOD

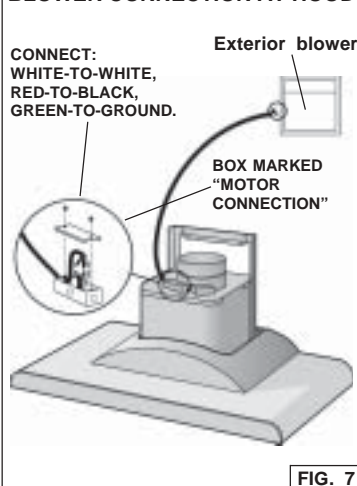

### POWER CONNECTION AT HOOD

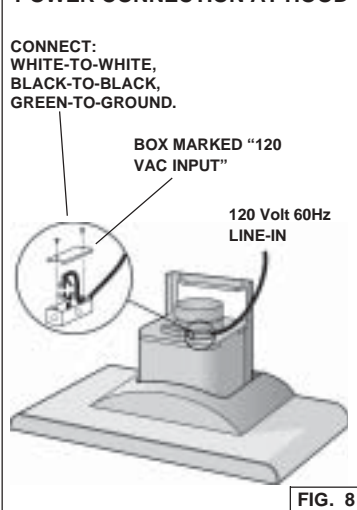

## INSTALL THE FLUE

1. Carefully slide the upper flue down inside the lower flue. Fig. 9
2. Lift and position the flue assembly into the recessed area of the hood. Make sure it is properly seated. Fig. 9
3. Raise the upper flue until its holes align with holes in the flue mounting bracket (located on ceiling). Fig. 9
4. Secure the flue with (2) mounting screws. Fig. 9

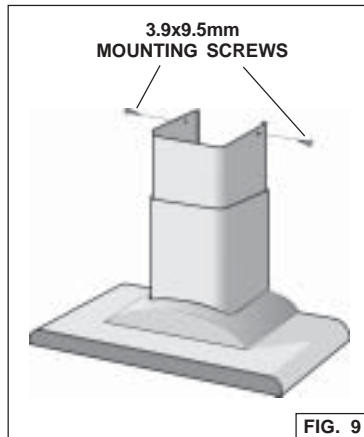

## INSTALL FILTER(S)

1. To remove the GREASE filter(s), grip the latch tab and pull it down. This will disengage the filter from the hood. Tilt the filter downward and remove. Fig. 10
2. To install the GREASE filter(s), align rear filter tabs with slots in the hood. Pull latch tab down, push filter into position and release. Make sure the filter is securely engaged after assembly.

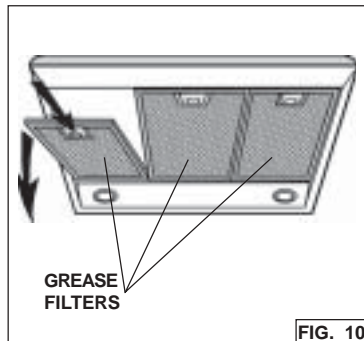

## WARRANTY

### BROAN ONE YEAR LIMITED WARRANTY

Broan warrants to the original consumer purchaser of its products that such products will be free from defects in materials or workmanship for a period of one year from the date of original purchase. THERE ARE NO OTHER WARRANTIES, EXPRESS OR IMPLIED, INCLUDING, BUT NOT LIMITED TO, IMPLIED WARRANTIES OR MERCHANTABILITY OR FITNESS FOR A PARTICULAR PURPOSE.

During this one-year period, Broan will, at its option, repair or replace, without charge, any product or part which is found to be defective under normal use and service.

THIS WARRANTY DOES NOT EXTEND TO FLUORESCENT LAMP STARTERS, TUBES, HALOGEN AND INCANDESCENT BULBS. This warranty does not cover (a) normal maintenance and service or (b) any products or parts which have been subject to misuse, negligence, accident, improper maintenance or repair (other than by Broan), faulty installation or installation contrary to recommended installation instructions.

The duration of any implied warranty is limited to the one-year period as specified for the express warranty. Some states do not allow limitation on how long an implied warranty lasts, so the above limitation may not apply to you.

BROAN'S OBLIGATION TO REPAIR OR REPLACE, AT BROAN'S OPTION, SHALL BE THE PURCHASER'S SOLE AND EXCLUSIVE REMEDY UNDER THIS WARRANTY. BROAN SHALL NOT BE LIABLE FOR INCIDENTAL, CONSEQUENTIAL OR SPECIAL DAMAGES ARISING OUT OF OR IN CONNECTION WITH PRODUCT USE OR PERFORMANCE. Some states do not allow the exclusion or limitation of incidental or consequential damages, so the above limitation or exclusion may not apply to you.

This warranty gives you specific legal rights, and you may also have other rights, which vary from state to state. This warranty supersedes all prior warranties.

To qualify for warranty service, you must (a) notify Broan at the address stated below or telephone: 1-800-637-1453, (b) give the model number and part identification and (c) describe the nature of any defect in the product or part. At the time of requesting warranty service, you must present evidence of the original purchase date.

**BEST BY BROAN**, P.O. Box 140 Hartford, Wisconsin 53027

# LISEZ ET CONSERVEZ CES INSTRUCTIONS



## RESERVE AUX CUISINES FAMILIALES



### AVERTISSEMENTS

POUR REDUIRE LES RISQUES D'INCENDIE, DE DECHARGES ELECTRIQUES OU DE DOMMAGES AUX PERSONNES, OBSERVEZ LES INSTRUCTIONS SUIVANTES:

1. N'utilisez cet appareil que comme cela est indiqué par le constructeur. Si vous avez des problèmes, contactez le fabricant à l'adresse ou au numéro de téléphone indiqués dans la garantie.
2. Avant de pourvoir à l'entretien ou au nettoyage de votre appareil, éteignez-le au tableau des commandes ou bloquez le tableau des commandes afin d'éviter de le mettre en marche accidentellement. Si vous ne pouvez pas bloquer le système permettant d'éteindre votre appareil, appliquez un avertissement extérieur d'une façon sûre, comme par exemple un panneau, sur le tableau des commandes.
3. L'assemblage et la connexion électrique doivent être faits par des personnes qualifiées en respectant les normes et règlements en vigueur, y compris les normes et règlements concernant les possibilités d'incendie.
4. Il est indispensable qu'il y ait suffisamment d'air pour que la combustion et l'évacuation des gaz à travers le tuyau du brûleur du combustible ait lieu sans retour de flamme. Suivez les indications données par le fabricant du brûleur ainsi que les normes de sécurité comme celles qui sont publiées par l'Association Nationale pour la Protection contre les Incendies National Fire Protection Association (NFPA) et la American Society for Heating, Refrigeration and Air Conditioning Engineers (ASHRAE), et les autorités locales en matière de normes.
5. Quand vous coupez ou percez des trous dans le mur ou le plafond, n'abîmez pas les fils électriques ou autres.
6. Le ventilateur canalisé doit toujours évacuer l'air vers l'extérieur.
7. N'utilisez pas cet appareil avec un appareil contrôlant la vitesse à état solide.
8. Afin de diminuer tout risque d'incendie n'utilisez que des conduits en métal.
9. Votre appareil doit être relié à la terre.

ATTENTION - POUR REDUIRE LES RISQUES D'INCENDIE DES MATIERES GRASSES QUI SONT EN TRAIN DE CUIRE:

- A. Ne laissez jamais ni vos éléments chauffants, ni vos casseroles ou poêles sur le feu sans les contrôler si vous réglez l'apport de chaleur sur une position élevée. Si vos casseroles ou poêles débordent cela provoque de la vapeur et des éclaboussures de graisse qui peuvent prendre feu. Chauffez les huiles lentement à feu bas ou moyen.
- B. Faites toujours fonctionner votre hotte quand vous cuisez à des températures élevées ou quand vous cuisinez des plats flambés. (par ex. crêpes Suzette, Cerises "Jubilé", Steak au poivre flambé).
- C. Nettoyez régulièrement les ailes de vos ventilateurs. Ne permettez pas que la graisse s'accumule sur le ventilateur ou sur le filtre.
- D. Utilisez des casseroles de taille appropriée. Utilisez toujours des ustensiles de cuisson dont la taille est appropriée à la surface de votre élément de cuisson.



### AVERTISSEMENTS

POUR REDUIRE LES RISQUES DE DOMMAGES AUX PERSONNES AU CAS OÙ VOTRE CUISINIÈRE PRENDRAIT FEU, OBSERVEZ LES INSTRUCTIONS SUIVANTES:\*

1. ETEINDRE LES FLAMMES à l'aide d'un couvercle le plus hermétique possible, une plaque à gâteaux, ou un plateau en métal, puis éteindre le brûleur. ATTENTION à NE PAS VOUS BRÛLER. Si les flammes ne s'éteignent pas immédiatement, SORTEZ ET APPELEZ LES POMPIERS.
2. NE PRENEZ JAMAIS EN MAIN UNE POËLE OU UNE CASSEROLE QUI A PRIS FEU - Vous pourriez vous brûler.
3. N'UTILISEZ PAS D'EAU, ni torchons ou serviettes mouillés - vous provoqueriez une violente explosion de vapeur.
4. Utilisez un extincteur SEULEMENT si:
  - A. Vous savez que vous avez un extincteur Classe ABC, et vous en connaissez déjà le mode d'emploi.
  - B. Ce n'est pas un très gros incendie et qu'il se limite à l'endroit où il a explosé.
  - C. Vous êtes en train d'avertir les pompiers.
  - D. Vous avez la possibilité d'essayer d'éteindre l'incendie en ayant le dos tourné vers une issue.

\* D'après les "Suggestions concernant la Sécurité contre les incendies des cuisines" publiées par NFPA.

## **ATTENTION**

---

1. Pour réduire tout risque d'incendie et pour évacuer correctement l'air, assurez-vous de prévoir un conduit de ventilation extérieur. Ne videz pas l'air dans les espaces limités par des murs ou des plafonds, les combles, les passages étroits ou les garages.
2. Faites très attention quand vous utilisez des produits de nettoyage ou des détergents.
3. Évitez d'utiliser des aliments pouvant s'enflammer sous la Range Hood.
4. N'utilisez cet appareil que pour une ventilation générale. Ne l'utilisez pas pour évacuer des matières ou des vapeurs dangereuses ou qui peuvent exploser.
5. Pour éviter de causer des dommages au moteur et de rendre les rotors bruyants et/ou non équilibrés, évitez que les sprays pour murs secs, la poussière de construction entrent en contact avec la partie électrique.
6. Le moteur de votre hotte a un thermostat qui éteindra automatiquement le moteur s'il est surchauffé. Le moteur se remettra en marche lorsqu'il se sera refroidi. Si le moteur continue à s'éteindre et à se remettre en marche, faites vérifier votre hotte.
7. Pour mieux capturer les impuretés de cuisine, le bas de votre hotte devrait être à une distance minimum de 24" et à une distance maximum de 30" au-dessus du plan de cuisson.
8. Vu que cette hotte est grande et lourde, il est recommandé de confier l'installation de cette hotte à trois personnes.
9. Nous vous recommandons de lire l'étiquette indiquant les caractéristiques de votre hotte pour de plus amples informations et exigences.

**S'utilise pour les modèles Best By Broan Exterior Blower  
EB6, EB9, EB12, ou EB15.**

# FONCTIONNEMENT

## Commandes

Votre hotte fonctionne grâce à (4) boutons sur lesquels vous devez appuyer et qui se trouvent à la hauteur de vos yeux, sur le bord antérieur de votre hotte.

Le **bouton de la lumière** allume et éteint les lampes halogènes. En pressant 1 fois la touche, la lumière s'allume au 1<sup>er</sup> niveau; en pressant 2 fois la touche, la lumière du 2<sup>ème</sup> niveau s'allume (éclairage plus intense); en pressant encore une fois la touche, la lumière s'éteint.

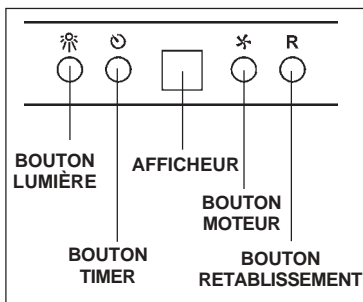

Le **bouton TIMER** active/désactive le TIMER : en appuyant 1 fois on active le timer, si bien qu'au bout de 10 minutes le moteur s'arrête (en même temps, le numéro de la vitesse sélectionnée clignote sur l'afficheur) ; le timer reste activé si l'on change la vitesse du moteur.

Le **afficheur** indique:

- indique la vitesse sélectionnée du moteur (de 1 à 4) ;
- indique l'activation du Timer lorsque le numéro clignote ;
- indique l'alarme des filtres lorsque le segment central s'allume ou clignote.

Le **bouton moteur** met le moteur en marche (à la dernière vitesse utilisée). En appuyant de nouveau sur le bouton, on sélectionne la vitesse du moteur de 1 à 4 en séquence. Si l'on continue d'appuyer sur la touche pendant 2 secondes environ, le moteur s'arrête.

**Bouton retablissement** : rétablissement des filtres anti-graisse. Lorsqu'on visualise l'alarme des filtres (c'est-à-dire que le segment central s'allume sur l'afficheur), il faut nettoyer les filtres anti-graisse (après 30 heures de fonctionnement). L'alarme des filtres apparaît lorsque le moteur est éteint et il est visible pendant environ 30". Pour faire repartir le compte des heures, appuyer sur la touche pendant 2 secondes lorsque l'alarme est visible.

## HEAT SENTRY<sup>MC</sup>

Votre hotte est munie d'un thermostat HEAT SENTRY<sup>MC</sup>. Ce thermostat est un dispositif qui actionnera ou augmentera la vitesse du ventilateur s'il détecte une chaleur excessive au-dessus de la surface de cuisson.

- 1) Si le ventilateur n'est pas en marche - il actionnera le ventilateur en haute vitesse.
- 2) Si le ventilateur fonctionne en basse vitesse - le ventilateur tournera en haute vitesse.

Lorsque la température revient à la normale, le ventilateur retourne à sa vitesse d'origine.

## AVERTISSEMENT

**Le thermostat HEAT SENTRY<sup>MC</sup> peu actionner la hotte même si la hotte est arrêtée. Si tel est le cas, il est impossible de l'arrêter avec l'interrupteur. Si vous devez arrêter le ventilateur, faites-le à partir du panneau électrique principal.**

## LAMPES HALOGÈNES

La hotte doit être équipée de deux lampes halogènes (de type T4, 12 V, 20 W).

**DÉCONNECTEZ TOUJOURS L'ALIMENTATION ÉLECTRIQUE AVANT DE MANIPULER LA HOTTE.**

Pour changer les lampes :

1. Ouvrez le couvercle en faisant levier dans les fentes. - NE FAITES PAS PIVOTER LE COUVERCLE.

**ATTENTION: LA LAMPE PEUT ÊTRE CHAUDE ! Fig. 1.**

2. Remplacez la lampe par une lampe de type T4, 12 V, 20 W. Ne touchez pas l'ampoule neuve les mains nues !

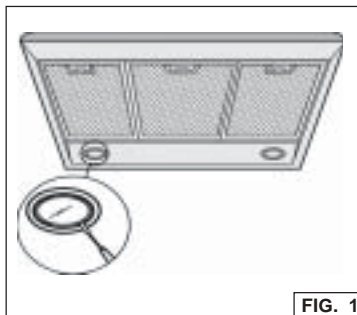

## REPLACEMENT FUSIBLE

**SI LES LUMIÈRES NE FONCTIONNENT PAS, COUPER LE COURANT A L'ENTRÉE DE SERVICE, CONTRÔLER LE FUSIBLE ET LE REMPLACER SI NÉCESSAIRE.**

1. Enlever les filtres
2. Repérer le tableau de commande et le transformateur situés en-dessus à l'intérieur de la hotte. Fig. 2
3. Dévisser (4) les vis du tableau de commande et retirer le couvercle. Fig. 2
4. Retirer le fusible du tableau de commande. Fig. 2
5. Remplacer le fusible en contrôlant qu'il soit de même taille et de même ampérage (5x20mm, 4amp, 125volt).
6. Remettre le couvercle du tableau de commande et resserrer les vis (4)
7. Rebrancher le courant à l'entrée de service.

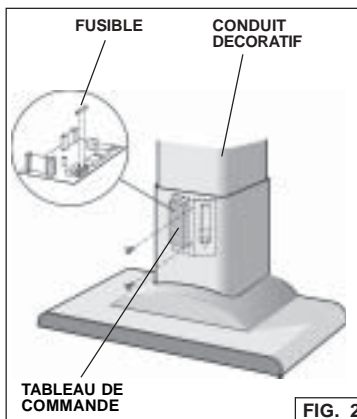

## ENTRETIEN

---

Pour un fonctionnement correct de la hotte, procédez régulièrement à son entretien.

### **Filtres à graisses**

Vous devez nettoyer les **filtres à graisse** lorsque le voyant clignote ou reste allumé alors que le ventilateur est éteint (après 30 heures de fonctionnement). Pour nettoyer les filtres, utilisez une solution détergente tiède.

Les filtres peuvent être nettoyés au lave-vaisselle. Pour des instructions relatives à l'installation et la désinstallation des filtres, consultez la page 23.

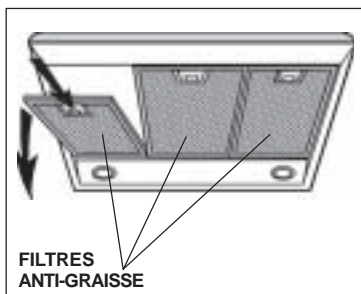

### **Nettoyage de la hotte**

L'acier inoxydable est l'un des matériaux les plus faciles à nettoyer. Pour préserver son aspect brillant, procédez de temps en temps à un nettoyage supplémentaire. Conseils de nettoyage :

- Il est généralement nécessaire d'utiliser de l'eau chaude et du savon ou un détergent.
- Après le nettoyage, rincez à l'eau claire. Pour éviter les traces laissées par l'eau, séchez la hotte avec un chiffon propre et doux.
- En cas de décoloration ou de dépôts persistants, utilisez un produit d'entretien ménager ne rayant pas ou une poudre abrasive en acier inoxydable avec une petite quantité d'eau et un chiffon doux.
- Si le problème persiste, utilisez une éponge à récurer en plastique ou une brosse en soie de porc avec un produit nettoyant et de l'eau. Passez doucement en direction des marques de polissage ou des "grains" de la couche en acier inoxydable. Évitez d'appuyer trop fort pour ne pas rayer la surface.
- **NE** laissez **PAS** les dépôts s'accumuler pendant trop longtemps.
- **N'**utilisez **PAS** de paille de fer ni de brosse en acier ordinaire. De petites particules d'acier peuvent se déposer sur la surface et former de la rouille.
- **Ne** laissez **PAS** les solutions salées, les désinfectants, l'eau de Javel ou les décapants se déposer pendant trop longtemps sur l'acier inoxydable.  
En effet, la plupart de ces produits contiennent des agents chimiques pouvant endommager l'acier. Après le nettoyage, rincez avec de l'eau, puis séchez à l'aide d'un chiffon propre.

Pour les surfaces peintes, utilisez uniquement de l'eau tiède et un détergent doux.

## PREPAREZ LA HOTTE

Enlever la hotte dans l'emballage et contrôler le contenu.

Vous devez recevoir :

- 1 - Hotte
- 1 - Conduit décoratif
- 1- Collier d'évacuation
- 1 - Sachet (B080810482) avec:
  - 1 - Étrier d'assemblage
  - 1 - Étrier de support
  - 6 - Vis d'assemblage (4.8 x 38mm Tête ronde)
  - 4 - Vis d'assemblage (3.9 x 9.5mm Tête ronde)
  - 2 - Vis à crochet (3.9 x 5.7mm Tête plate)
  - 6 - Chevilles
- 1 - Instructions pour l'installation
- 1 - Garantie

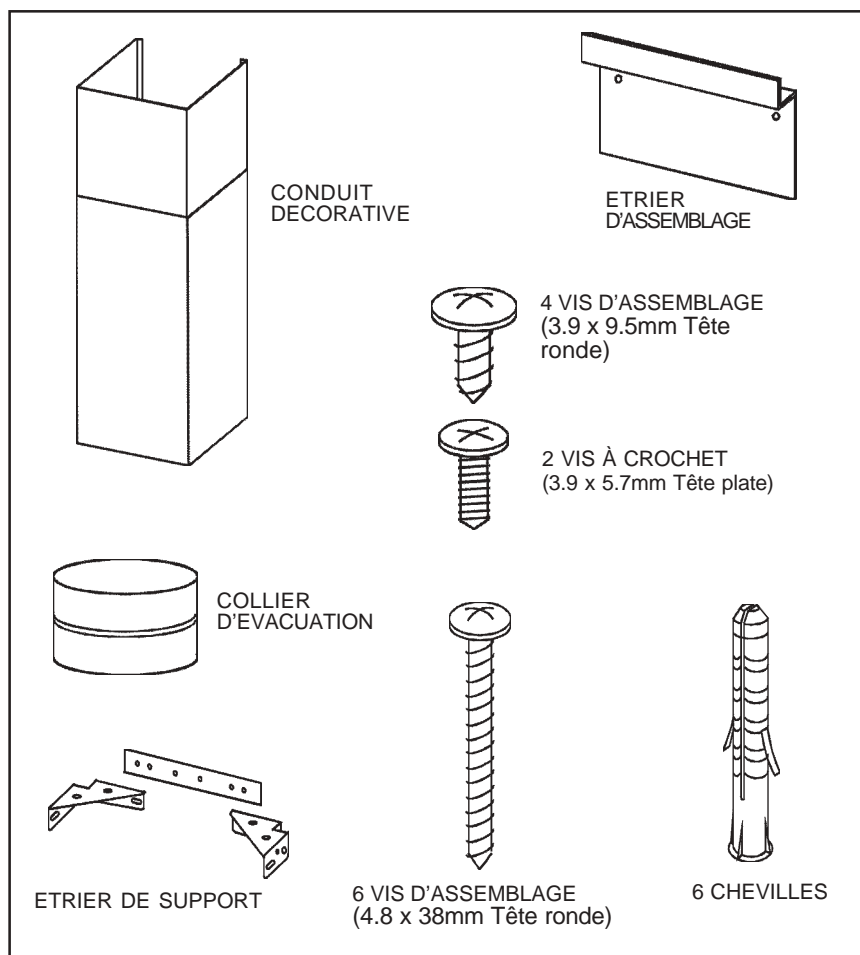

# INSTALLATION DU SYSTEME D'EVACUATION

**NOTE: Pour réduire les risques d'incendie n'utiliser que des conduits métalliques.**

1. Choisir l'emplacement où la ventilation externe sera montée. Voir les illustrations ci-dessous pour le choix de l'emplacement et les éventuelles restrictions à suivre.
2. Un conduit d'évacuation étroit et court rendra la hotte plus performante
3. Des conduits d'évacuation longs, avec des coudes et des raccords rendront la hotte moins efficace. Les utiliser le moins possible. En cas de conduits d'évacuation longs on utilisera un diamètre supérieur.
4. Après avoir installé la ventilation externe, raccorder le tuyau métallique rond dans le sens de l'emplacement de la hotte. Utiliser du chaterton pour fermer hermétiquement les joints entre les tuyaux.
5. Dans le modèle 414, il faut un tuyau d'un diamètre de 8" à 10". Pour obtenir de bons résultats il faut installer l'adaptateur le plus près possible de la hotte

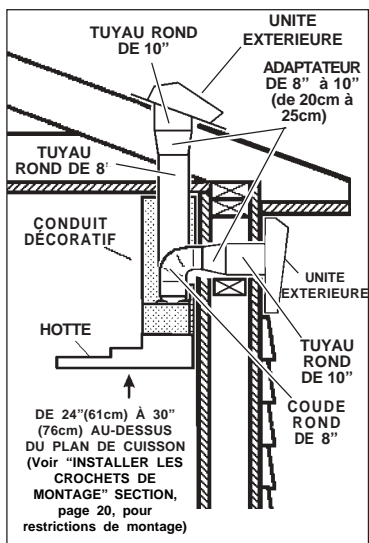
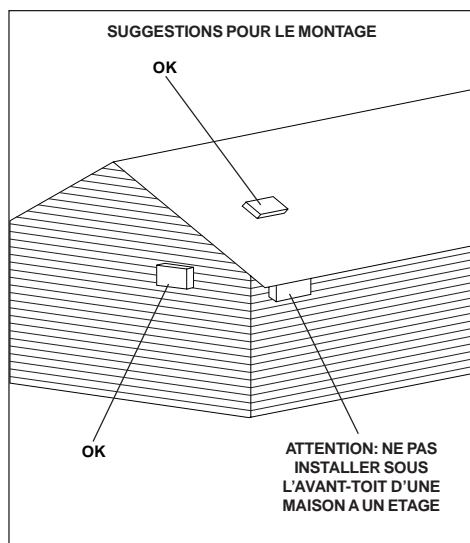

## INSTALLATION DU SUPPORT DE FIXATION

1. Construisez une **armature** murale en bois affleurée avec une surface intérieure de poteaux de cloison.

Assurez-vous que :

- l'armature est centrée au-dessus du futur emplacement de la hotte ;
- la hauteur de l'armature permettra d'y fixer le **support de fixation** en respectant les dimensions indiquées.

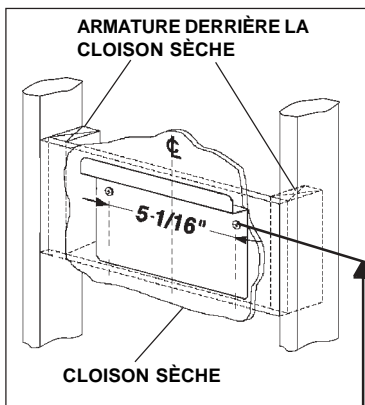

2. Une fois la surface murale terminée, fixez le support de fixation à l'armature à l'aide des dimensions indiquées.

HAUTEUR DU PLAFOND	DISTANCE DE LA HOTTE AU-DESSUS DU PLAN DE CUISSON A 36" (VOIR NOTE CI-APRES)						
	24"	25"	26"	27"	28"	29"	30"
	LES CROCHETS DE MONTAGE SONT SITUÉS AU-DESSUS DU PLAN DE CUISSON A36"						
<b>8 pieds</b>	37-7/8"	38-7/8"	39-7/8"	40-7/8"	41-7/8"	42-7/8"	
<b>9 pieds</b>		38-7/8"	39-7/8"	40-7/8"	41-7/8"	42-7/8"	43-7/8"
<b>10 pieds FEXTK7788</b>	37-7/8"	38-7/8"	39-7/8"	40-7/8"	41-7/8"	42-7/8"	43-7/8"

Remarque : la distance minimum au-dessus du plan de cuisson doit être supérieure à 24". Pour que la hotte puisse mieux aspirer les impuretés, il est recommandé de prévoir une distance maximum de 30" au-dessus du plan de cuisson. L'installateur et l'utilisateur peuvent décider d'installer la hotte à une distance supérieure à 30", si la hauteur du plafond et la longueur du conduit le permettent.

## INSTALLATION DU SUPPORT DE FIXATION DU CARNEAU

- Assemblez le support de fixation du carneau en réglant la largeur extérieure comme indiqué. Fig. 4.
- Centrez **soigneusement** le support de fixation directement sur l'emplacement destiné à la hotte.
- Fixez l'assemblage du support au plafond au moyen de deux (2) vis de montage de 4,8 x 38 mm et d'ancres murales. Vérifiez que le support est enfoncé dans le mur adjacent et qu'il est centré au-dessus de la hotte.

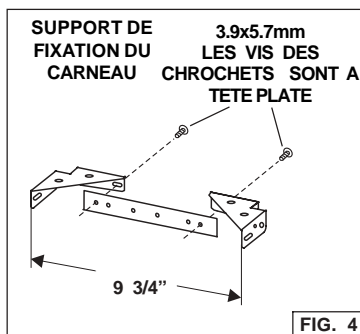
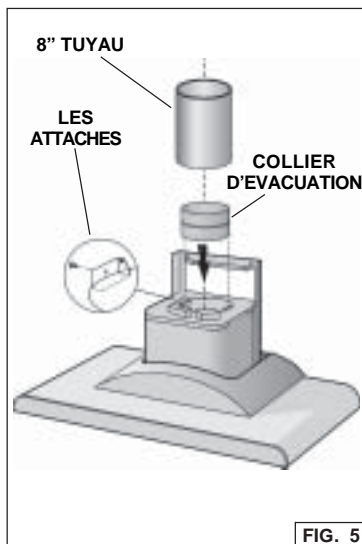

FIG. 4

## PREPARER LA HOTTE

**Note: Pour les hottes en acier inoxydable, enlever la protection en plastique dans les surfaces extérieures de la hotte et des conduits décoratifs avant de les installer.**

1. Repérer (2) les attaches en dessus de la hotte et à l'intérieur l'ouverture ronde d'évacuation. Fig. 5
2. Plier les deux attaches à 90 °. Fig. 5
3. Installer le collier d'évacuation à l'intérieur des attaches et les fixer avec deux vis (2) de 3.9 x 9.5mm Fig. 5
4. Fixer une longueur appropriée de tuyau en acier de 8" dans l'alignement du collier d'évacuation de la hotte. Fig. 5
5. Fermer hermétiquement tous les joints afin qu'ils soient étanches.



## INSTALLATION DE LA HOTTE

1. Installer la hotte selon la position de montage.
2. Aligner l'ouverture rectangulaire sur l'arrière de la hotte avec la griffe de montage du mur. Abaisser doucement la hotte jusqu'à ce qu'elle entre dans la griffe de fixation. Fig. 6
3. Installer la hotte bien droite et serrer les vis (2). Utiliser les chevilles pour murs en plâtre fournies si on ne peut utiliser les clous à grosse tête Fig. 6

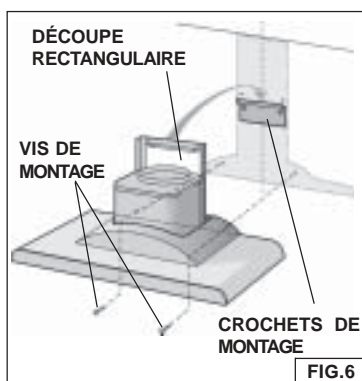

## INSTALLATION ELECTRIQUE

**⚠ ATTENTION:** L'installation électrique doit être faite par du personnel qualifié selon les normes. Cette hotte de cuisinière doit être installée correctement.

Ne pas faire fonctionner tant que tous les fils n'ont pas été branchés.

**Branchement de la turbine de ventilation à la hotte :**

1. Tirer un câble à 2 fils avec la terre de la turbine de ventilation externe vers le tableau de l'installation électrique de la hotte portant la mention « branchement moteur ». Fig. 7
2. Enlever le couvercle du tableau électrique et enlever un knockout. Fig. 7
3. Alimenter le knockout par un câble de 6" de diamètre et fixer le câble au tableau électrique par un raccord approprié. Fig. 7
4. Faire le branchement électrique à la hotte. Raccorder le blanc avec le blanc, **le rouge au noir** et le vert à la terre. Fig. 7
5. Remettre le couvercle sur le tableau électrique et en revissant s'assurer que les fils n'ont pas été pincés entre le couvercle et le tableau.

**Branchement de la turbine de ventilation externe :**

1. Effectuer les branchements électriques sur la turbine de ventilation externe (Voir la notice jointe)

**Branchement du courant à la hotte :**

1. Tirer un câble électrique de 120 VAC au tableau électrique de la hotte portant l'inscription "entrée 120 VAC". Fig. 8

2. Enlever le couvercle du tableau électrique et enlever un knockout. Fig. 8

3. Alimenter le knockout par un câble de 6" de diamètre et fixer le câble au tableau électrique par un raccord approprié. Fig. 8

4. Faire le branchement électrique à la hotte. Raccorder le blanc avec le blanc, **le noir au noir** et le vert à la terre. Fig. 8

5. Remplacer le couvercle sur le tableau électrique et en revissant s'assurer que les fils n'ont pas été pincés entre le couvercle et le tableau.

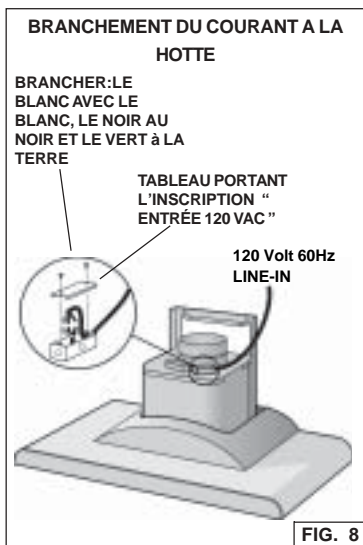
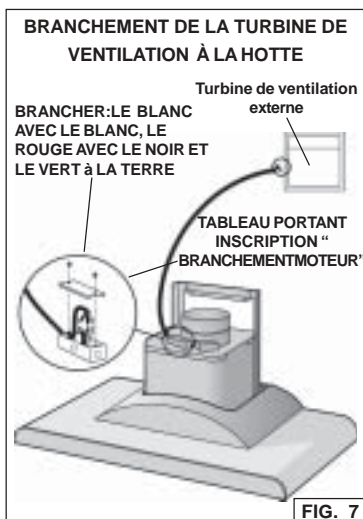

## INSTALLATION DU CONDUIT DE CHEMINÉE

1. Faire glisser le conduit supérieur à l'intérieur du conduit inférieur Fig. 9
2. Mettre en position le conduit et l'encaster dans la hotte. S'assurer qu'il est installé convenablement. Fig. 9
3. Soulever le conduit supérieur jusqu'à ce que les trous soient dans l'alignement des griffes de montage (situées au plafond). Fig. 9
4. Fixer le conduit par les vis (2) de montage Fig. 9



## INSTALLATION DES FILTRES

1. Pour retirer le filtre à GRAISSE, attrapez la languette du taquet et abaissez-la afin de dégager le filtre de la hotte. Inclinez le filtre vers le bas et retirez-le (fig. 10).
2. Pour remettre le filtre à graisse en place, alignez les languettes arrière du filtre avec les fentes de la hotte. Abaissez la languette vers le bas, poussez le filtre pour le remettre à sa place, puis relâchez. Vérifiez que le filtre est bien placé.

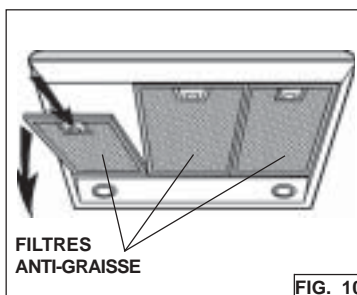

## GARANTIE

### GARANTIE BROAN LIMITÉE À UN AN

Broan garantit au consommateur-acheteur de ses produits que ces produits seront sans défauts concernant les matières employées et concernant la fabrication pendant une période d'un an à partir de la date d'achat. IL N'Y A AUCUNE AUTRE GARANTIE, EXPLICITE OU IMPLICITE, Y COMPRIS, MAIS NON PAS LIMITEE A, LES GARANTIES IMPLICITES OU CONCERNANT LA CAPACITE COMMERCIALE OU LA CONVENANCE POUR TOUT BUT PARTICULIER. Pendant cette période d'un an, Broan réparera ou remplacera, s'il le jugera nécessaire, gratuitement, tout article ou toute pièce qui résulteront défectueux à condition qu'ils aient été utilisés et entretenus correctement.

CETTE GARANTIE NE S'ETEND PAS AUX INTERRUPTEURS DES NEON, NEON, LAMPES HALOGENES, AMPOULES d'ILLUMINATION. Cette garantie ne couvre pas (a) l'entretien normal ni (b) tout article ou toute pièce qui aient subi une utilisation erronée, une négligence, un accident, un entretien erroné ou une réparation (autre que de la part de Broan), une installation défectueuse ou bien une installation ne respectant pas les instructions d'installation recommandées.

La durée de toute garantie implicite est limitée à un an comme cela est spécifié dans la garantie explicite. Quelques états ne permettent pas de limites quant à la durée d'une garantie implicite, par conséquent la limitation indiquée ci-dessus peut ne pas vous concerner.

L'OBLIGATION DE REPARER OU DE REMPLACER DE LA PART DE BROAN SERA LE SEUL ET EXCLUSIF REMEDE DE L'ACHETEUR COUVERT PAR CETTE GARANTIE. BROAN NE SERA PAS RESPONSABLE DES DOMMAGES ACCIDENTELS, CONSEQUENTIELS OU SPECIAUX DUS A L'UTILISATION DU PRODUIT OU A SA PERFORMANCE OU EN ETANT LA CONSEQUENCE. Quelques états ne permettent pas l'exclusion ou la limitation des dommages accidentels ou consécutifs, par conséquent la limitation indiquée ci-dessus peut ne pas vous concerner. Cette garantie vous donne des droits légaux spécifiques, et vous pouvez aussi avoir d'autres droits, qui varient d'Etat à Etat. Cette garantie dépasse toute garantie précédente. Pour avoir droit à la garantie, vous devez (a) avvertir la Maison Broan à l'adresse indiquée ci-dessous ou téléphoner : 1-800-637-1453, (b) donner le numéro du modèle et l'identification de la pièce défectueuse et (c) décrire la nature de tout défaut de l'article ou de la pièce. Au moment où vous demandez le service de garantie, vous devez présenter la preuve d'achat avec la date.

BEST BY BROAN, P.O. Box 140 Hartford, Wisconsin 53027

# LEA Y CONSERVE ESTAS INSTRUCCIONES

 **INDICADO PARA EL USO EN COCINAS DOMÉSTICAS** 

## **ADVERTENCIA**

INDICADO PARA EL USO EN COCINAS DOMÉSTICAS.

PARA EVITAR EL RIESGO DE INCENDIO, CORTOCIRCUITO O DAÑO PARA LAS PERSONAS, OBSERVE ATENTAMENTE LAS SIGUIENTES NORMAS:

1. Use esta unidad solamente de la manera indicada por el fabricante; si tiene dudas, póngase en contacto con éste a la dirección o teléfono indicados en la garantía.
2. Antes de hacer una revisión o de limpiar la unidad, desconéctela de la red para evitar que se encienda de manera accidental. En el caso de que éste no pueda ser desactivado, se indicará en la placa de características.
3. El montaje y la instalación eléctrica debe hacerlos un técnico especializado siguiendo las normas estándar e incluyendo aquellas de construcción anti incendio.
4. Necesita aire suficiente para una apropiada combustión y escape de gases a través del tubo del depósito de quema de combustible. Para evitar que el humo aspirado vuelva a la cocina, siga las directivas del fabricante y las normas estándar de seguridad así como las normas publicadas por la Asociación de prevención de incendios (NFPA) y la Sociedad americana de especialistas en calefacción, refrigeración y aire acondicionado y además las normas de las autoridades locales.
5. Hacer un corte o un taladro en la pared o en el techo no debe dañar la instalación eléctrica u otras instalaciones ocultas en la pared.
6. Los conductos ventiladores deben siempre desalojar al exterior.
7. No use esta unidad con dispositivo de control de la velocidad a estado sólido.
8. Para evitar el riesgo de incendio, use solamente conductos de metal.
9. Esta unidad tiene que ser conectada a tierra.

PARA EVITAR EL RIESGO DE FUEGO POR ALTO NIVEL DE GRASA:

- A. Nunca abandone los quemadores con el fuego alto. La cocción causa humo y restos de grasa que pueden arder. Caliente el aceite a fuego medio o bajo.
- B. Encienda siempre la campana cuando cocine a fuego alto o cuando cocine alimentos fácilmente inflamables. (por ejemplo Crepes Suzette, Cerezas Jubilee, Ternera flambeada con granos de pimienta).
- C. Limpie con frecuencia los ventiladores. No se debe acumular grasa en el ventilador o en el filtro.
- D. Usa el tamaño de cazuela apropiado. Use siempre utensilios de cocina de tamaño y material adecuados.

## **ADVERTENCIA**

PARA EVITAR EL RIESGO DE DAÑOS A PERSONAS EN CASO DE FUEGO POR ALTO NIVEL DE GRASA, TENGA EN CUENTA LO SIGUIENTE:\*

1. SOFOQUE LA LLAMA con una tapadera apropiada, una bandeja metálica ó un utensilio de cocina que pueda cubrirla, despues, apague el quemador. ACTUE CON PRECAUCION PARA EVITAR QUEMADURAS. Si la llama no se extingue inmediatamente, SALGA Y LLAME A LOS BOMBEROS.
2. NUNCA COJA UNA SARTEN EN LLAMAS, porque corre el riesgo de quemarse.
3. NO USE AGUA ni paños o toallas húmidas porque puede provocarse una violenta humareda.
4. Use un extintor SOLAMENTE si:
  - A. Posee un extintor de clase ABC y sabe perfectamente cómo usarlo.
  - B. El fuego es pequeño y está controlado en el mismo sitio en que empezó.
  - C. Ha llamado con anterioridad a los bomberos.
  - D. Puede combatir el fuego retrocediendo hacia la salida.

\* Basado en "Seguridad antifuego en la cocina" publicado por NFPA.

## **ADVERTENCIA**

---

1. Para reducir el riesgo de incendios y para evacuar correctamente los humos, asegurarse de haber realizado una conducción del aire hasta el exterior. No expulsar los humos en espacios cerrados por paredes o techos, áticos, espacios angostos o garajes.
2. Prestar la máxima atención al utilizar productos de limpieza o detergentes.
3. Evitar el uso de productos alimentarios que puedan inflamarse bajo la campana.
4. Sólo para ventilación total. No use gases de escape peligrosos o materiales y vapores explosivos.
5. Para evitar daños en el funcionamiento del motor e impulsores ruidosos y/o desequilibrados, mantenga alejados de la unidad de encendido pulverizadores en seco o polvo.
6. El motor tiene un nivel de sobrecarga térmica que apaga automáticamente el motor cuando se ha recalentado excesivamente. El motor se pone de nuevo en funcionamiento cuando la temperatura baja. Si el motor comienza a encenderse y a apagarse, deberá hacer una revisión de éste.
7. Para limpiar mejor las impurezas al cocinar, la parte inferior de la campana debe estar a una temperatura mínima de 24 grados y máxima de 30 grados por debajo de la temperatura de la zona de cocción.
8. Debido a su gran tamaño y peso, se recomienda su montaje por parte de 3 técnicos especializados.
9. Se recomienda leer la placa de características del producto para ulterior información.

**Para uso con Best By Broan Exterior Blower modelos  
EB6, EB9, EB12, y EB15.**

## FUNCIONAMIENTO

### Mandos

La campana se pone en funcionamiento accionando los mandos situados a la altura de los ojos en el frontal de la campana.

El **interruptor luz** enciende y apaga las lámparas halógenas. Pulsando la tecla una vez, la luz se enciende a intensidad 1, pulsándolo una segunda vez, la luz se enciende a intensidad 2 (luz más intensa) y, pulsándolo otra vez más, la luz se apaga completamente.

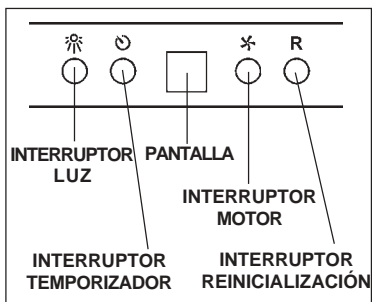

El **interruptor del temporizador** conecta/desconecta el temporizador: si se presiona 1 vez se activa el temporizador por lo que tras 10 minutos se para el motor (al mismo tiempo en la pantalla parpadea el número de la velocidad seleccionada); el temporizador permanece activo si se cambia la velocidad del motor.

La **pantalla** indica:

- indica la velocidad seleccionada del motor (de 1 a 4);
- indica la activación del Temporizador cuando el número parpadea;
- indica la alarma de los filtros cuando el segmento central se enciende o parpadea.

El **interruptor del motor** pone en funcionamiento el motor (en la última velocidad usada). Manteniendo presionado el botón, se seleccionan las velocidades del motor de 1 a 4 de manera secuencial. Manteniendo presionado el botón durante dos segundos aproximadamente, el motor se para.

**Interruptor reinicialización** : reinicialización filtros antigrasa. Cuando aparece la alarma filtros (es decir cuando se enciende en la pantalla el segmento central), hay que limpiar los filtros antigrasa (quiere decir que han transcurrido 30 horas de funcionamiento). Para que vuelva a ponerse en funcionamiento el contador de las horas, mantenga presionado el botón 2 segundos durante la visualización de la alarma.

### HEAT SENTRYMR

Su campana esta equipada con termostato HEAT SENTRYMR. Este termostato tiene un mecanismo que se encenderá o acelerará el ventilador si se detecta un calor excesivo encima de la cocina.

- 1) Si el ventilador esta apagando - el se prenderá a una velocidad máxima.
- 2) Si el ventilador esta encendido a una velocidad minima - el se prenderá a una velocidad máxima.

Cuando la temperatura disminuye a un nivel normal, el ventilador vuelve a la función de origen.

### AVERTENCIA

**El HEAT SENTRYmr termostato puede comenzar a funcionar al igual si la campana esta parada. En este caso, es imposible parar el ventilador con los interruptores. Si usted para la campana, halago a partir del panel eléctrico principal.**

## HALOGEN BULBS

Esta campana de cocina requiere dos bombillas halógenas (Tipo T4, 12 V, 20 W).

**ANTES DE LLEVAR A CABO CUALQUIER OPERACIÓN EN EL APARATO, APAGUE SIEMPRE EL SUMINISTRO ELÉCTRICO.**

Para cambiar las bombillas:

1. Abra la cubierta levantando las ranuras adecuadas. - NO LA GIRE.

**PRECAUCIÓN: LA BOMBILLA PUEDE ESTAR CALIENTE Fig. 1**

2. Cámbiela por una bombilla tipo T4, de 12 V y 20 W. No toque la bombilla de reemplazo con las manos desnudas.

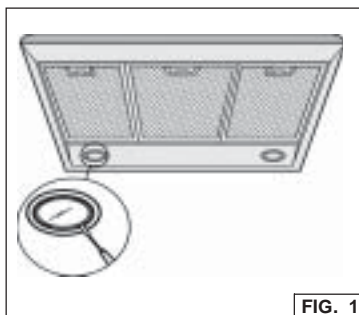

## SUSTITUCION FUSIBLE

**SI LAS LUCES NO FUNCIONAN, DESCONECTE LA CORRIENTE EN LA CONEXIÓN DE SERVICIO DE ENTRADA, CONTROLE EL FUSIBLE Y CÁMBIELO, SI ES NECESARIO.**

1. Retire los filtros.
2. Localice el cuadro de mandos y el transformador, colocados en la parte de arriba, dentro de la campana extractora de humos. Fig.2.
3. Afloje los tornillos (4) del cuadro de mandos y quite la cubierta. Fig.2
4. Quite los fusibles del cuadro de mandos. Fig.2
5. Cambie el fusible con uno de la misma medida y voltaje (5x20mm,4amp,125volt.)
6. Cambie la cubierta de la caja de control y sujétela con los (4) tornillos.
7. Conecte de nuevo la corriente de entrada.

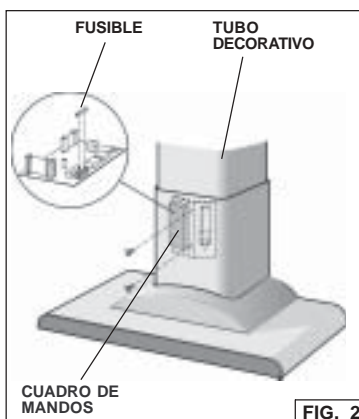

## MANTENIMIENTO

---

Un mantenimiento correcto de la campana de cocina asegurará el buen rendimiento de la unidad.

### **Filtros de grasa**

Los **filtros de grasa** se deben limpiar cuando el conmutador luminoso parpadea o permanece encendido cuando el ventilador está apagado (por ejemplo, 30 horas de funcionamiento). Utilice un detergente templado para limpiar los filtros. Los filtros son resistentes al lavavajillas. Consulte la página 34 para obtener instrucciones sobre cómo instalar y quitar los filtros.

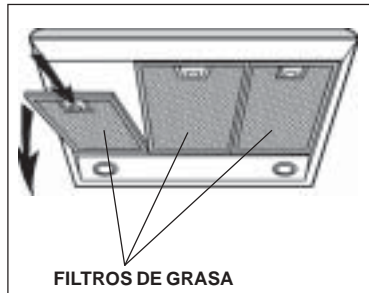

### **Limpeza de la campana**

El acero inoxidable es uno de los materiales más fáciles de mantener limpio. Un cuidado esporádico ayudará a conservar su aspecto noble.

Consejos de limpieza:

- Agua caliente con jabón o detergente es todo lo que normalmente se necesita.
- Después de limpiar, enjuague con agua limpia. Séquelo con un paño limpio y suave para evitar las marcas de agua.
- Para manchas o restos persistentes, utilice un producto de limpieza del hogar que no deje marca o polvo abrillantador para acero inoxidable con un poco de agua y un paño suave.
- Para casos rebeldes, utilice una esponjilla de plástico o un cepillo de cerda suave junto con un producto de limpieza o agua. Frote suavemente en dirección a las líneas brillantes o el "grano" del acabado inoxidable. Evite emplear demasiada fuerza, ya que puede estropear la superficie.
- **NO** permita que los restos permanezcan mucho tiempo.
- **NO** utilice estropajos corrientes de acero u ovillo de acero. Los pequeños trozos de acero se pueden adherir a la superficie produciendo herrumbre.
- **NO** permita que soluciones salinas, desinfectantes, lejías o compuestos de limpieza permanezcan en contacto con el acero inoxidable durante periodos largos. Muchos de estos compuestos contienen agentes químicos que pueden ser dañinos. En estos casos, enjuague la superficie con agua y séquela con un paño limpio.

Las superficies pintadas deben limpiarse sólo con agua templada y detergentes suaves.

## PREPARE LA CAMPANA

Sacar la campana de l'embalaje y controlar el contenido.

Recivireis:

- 1 - Campana
- 1 - Tubo decorativo
- 1 - Casquillo
- 1 - Bolsita (B080810482) con:
  - 1 - Soporte de montaje
  - 1 - Soporte para el montaje del tubo
  - 6 - Tornillos de montaje (4.8 x 38mm cabeza redonda)
  - 4 - Tornillos de montaje (3.9 x 9.5mm cabeza redonda)
  - 2 - Tornillos del soporte (3.9 x 5.7mm Cabeza Plata)
  - 6 - Escarpias
- 1 - Instrucciones para instalación
- 1 - Garantía

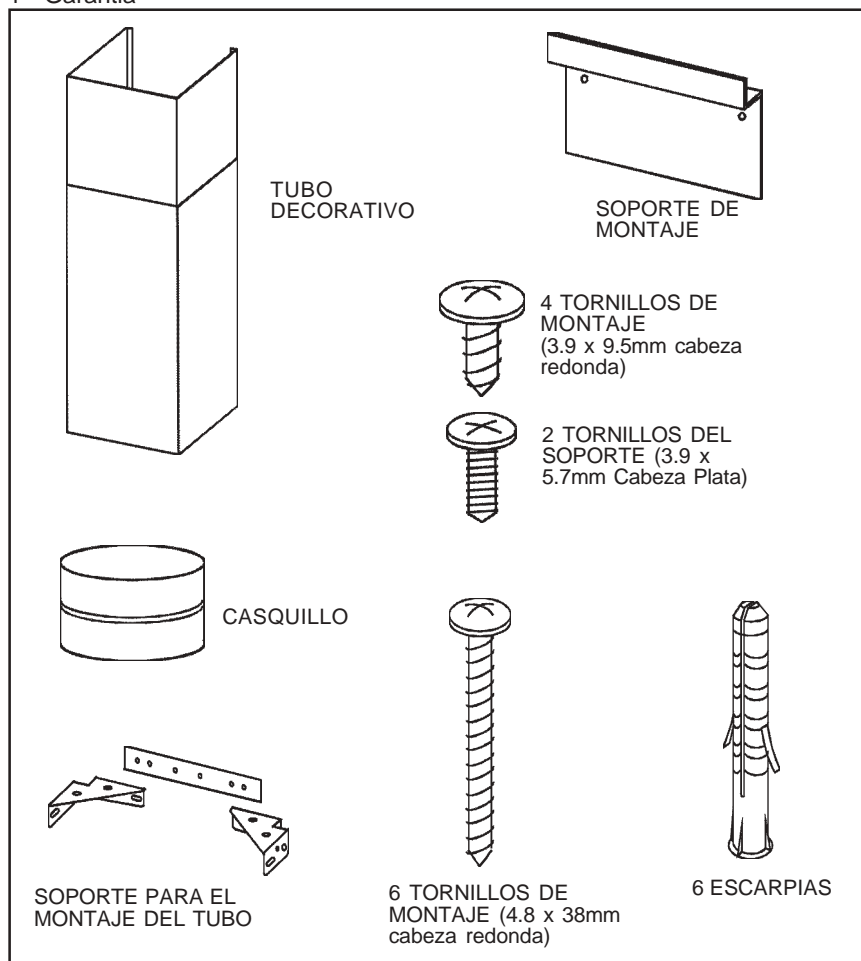

## INSTALACION DEL TUBO DE EXTRACCION

**NOTA:** Para reducir al riesgo de incendios, use únicamente conductores de metal.

1. Escoja la posición donde hay que colocar el ventilador exterior. Ver las ilustraciones de abajo, con las sugerencias de colocación, de instalación y las restricciones.
2. Un tubo corto y recto permite que la campana extractora funcione mejor.
3. Tubos de salida demasiado largos, codos y transiciones reducen la funcionalidad de la campana extractora. Úselos lo menos posible. Conductores más anchos pueden ser necesarios para un mejor funcionamiento de los tubos largos.
4. Después de que se instaló el extractor externo, conecten los tubos metálicos circulares y trabaje al contrario hacia la posición de la campana. Use cinta adhesiva para cerrar herméticamente las uniones entre las secciones del conducto.
5. Es necesario usar un tubo circular de 8" a 10" (Modelo 414). Para un mejor funcionamiento, instale el adaptador lo más cerca posible de la campana extractora.

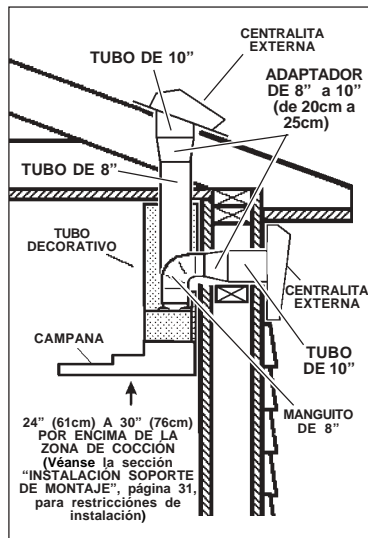
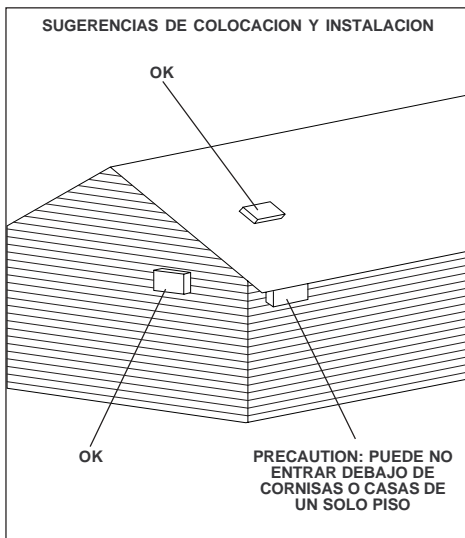

## INSTALACIÓN DEL SOPORTE DE MONTAJE

1. Construya un **marco** de pared de madera que esté alineado con la superficie interior de los tachones de la pared.

Asegúrese de que:

a) el marco está centrado con respecto a la ubicación de instalación.  
 b) la altura del marco permite que el **soporte de montaje** esté seguro en el marco dentro de las dimensiones mostradas.

2. Una vez finalizada la superficie de la pared, fije el soporte de montaje en el marco utilizando las dimensiones mostradas.

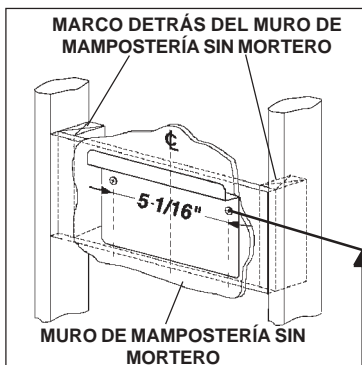

ALTURA DEL TECHO	ALTURA DE LA CAMPANA SOBRE 36" DEL ÁREA DE QUEMADORES (VÉANSE LA NOTA SIGUIENTE)						
	24"	25"	26"	27"	28"	29"	30"
	POSICIÓN DEL SOPORTE DE MONTAJE SOBRE 36" DE ALTURA DEL ÁREA DE QUEMADORES						
<b>8 pies</b>	37-7/8"	38-7/8"	39-7/8"	40-7/8"	41-7/8"	42-7/8"	
<b>9 pies</b>		38-7/8"	39-7/8"	40-7/8"	41-7/8"	42-7/8"	43-7/8"
<b>10 pies FEXTK7788</b>	37-7/8"	38-7/8"	39-7/8"	40-7/8"	41-7/8"	42-7/8"	43-7/8"

Nota: la distancia mínima entre la campana y la parte superior de la cocina no debe ser menor que 24". Es muy recomendable utilizar un máximo de 30" sobre la parte superior de la cocina para obtener una mejor captura de las impurezas procedentes de la cocción. Las distancias mayores que 30" son a discreción del usuario y del instalador, y siempre que la altura del techo y la longitud de la salida de humos lo permitan.

## INSTALACIÓN DEL SOPORTE DE MONTAJE DE LA SALIDA DE HUMOS

1. Ensamble el soporte de montaje de la salida de humos, ajustando el ancho exterior tal como se muestra. Fig. 4
2. Centre **cuidadosamente** el soporte de montaje directamente sobre la ubicación de la campana de la cocina.

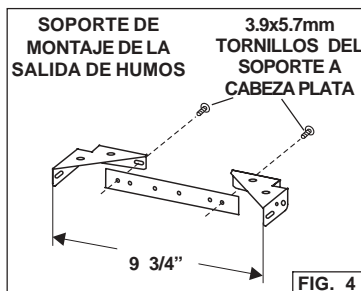

3. Asegure la unidad de soporte al techo utilizando (2) tornillos de montaje de 4,8 x 38 mm y soportes de muro de mampostería sin mortero. Asegúrese de que el soporte está apretado contra el muro contiguo y centrado sobre la campana.

## PREPARACIÓN DE LA CAMPANA

**NOTA:** En campanas extractoras de acero inoxidable, quite la película de plástico transparente de todas las superficies de las mismas y de las chimeneas decorativas, antes de realizar la instalación.

1. Localice las lengüetas (2) que se encuentran en la parte de arriba de la campana y dentro de la apertura circular de descarga. Fig.5
2. Doble ambas lengüetas 90 grados. Fig.5
3. Instale el casquillo de descarga dentro a las lengüetas y sujételas con (2) tornillos de 3.9 x 9.5. Fig. 5.
4. Conecte un tubo circular de acero de la anchura adecuada de 8 pulgadas al casquillo de descarga de la campana.Fig.5
5. Selle todos los tubos con la cinta aislante para asegurarse que no pase el aire.

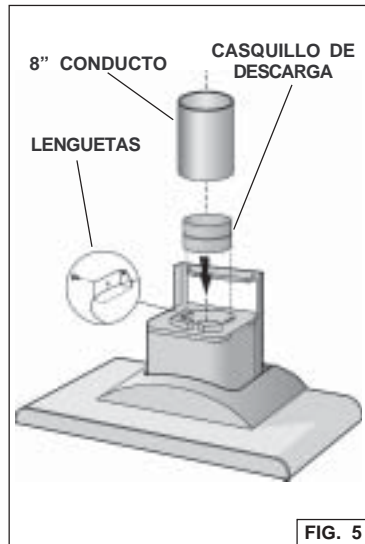

## INSTALACIÓN DE LA CAMPANA

1. Coloque la campana en la posición de montaje
2. Alinee la apertura rectangular posterior de la campana con los soportes de montaje a la pared. Baje la campana con cuidado hasta que haya engranado con toda seguridad en los soportes.Fig.6
3. Nivele la campana y sujétela con (2) tornillos de montaje. Utilice los suspensores para el montaje en seco en la pared muros si no son disponibles pernos para pared o hay un marco existente de apoyo.

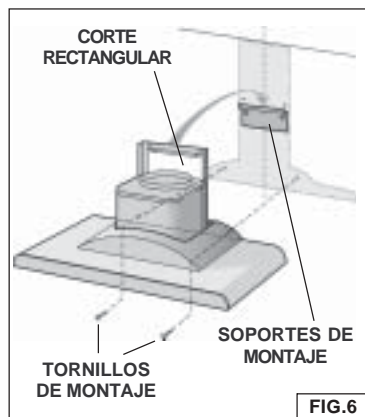

## INSTALACION ELECTRICA

**⚠ PRECAUCIÓN :** Toda la instalación eléctrica tiene que ser realizada exclusivamente por personal preparado y a norma con los estándares y las reglas establecidas. Esta campana tiene que ser instalada correctamente.

**No encienda la campana hasta que todos los cables estén instalados.**

### Conexión del ventilador a la campana:

1. Pase un cable doble y una toma de tierra del exterior hacia la caja de cables de la campana señalada "Conexión del motor".Fig.7
2. Quite la cubierta de la caja de cables y quite un *knockout*. Fig.7
3. Alimente con la corriente el cable de 6 pulgadas a través de la apertura del knockout y sujete el cable a la caja eléctrica con la conexión apropiada. Fig.7
4. Efectúe las conexiones eléctricas a la campana. Conecte el cable blanco con el blanco, **el rojo con el negro** y el verde con la toma de tierra. Fig.7
5. Tape la caja de los cables y atorníllela. Asegúrese de que los cables no se queden pillados entre la cubierta y la caja.

### Conexión del ventilador exterior:

1. Efectúe las conexiones eléctricas al ventilador exterior (véanse las instrucciones que se entregan con el ventilador exterior).

### Conexión de la corriente a la campana :

1. Pase un cable eléctrico a la caja eléctrica cables de la campana señalada « 120VAC INPUT ». Fig.8.
2. Quite la tapa de la caja de cables y quite un Knockout. Fig. 8
3. Pase un cable de 6 pulgadas a través del apertura del knockout y asegure el cable a la caja de cables en la conexión apropiada.Fig.8
4. Efectúe las conexiones a la campana. Conecte el cable blanco con el blanco, **el negro con el negro** y verde a la toma de tierra. Fig.8
5. Tape la caja de los cables y atorníllela. Asegúrese de que los cables no se queden pillados entre la cubierta y la caja.



FIG. 7



FIG. 8

## INSTALACIÓN DEL TUBO

1. Deslice delicadamente el tubo superior hacia abajo sobre el tubo inferior. Fig.9
2. Levante el tubo y colóquelo dentro de la zona vacía de la campana. Asegúrese de que esté correctamente sujeto. Fig. 9
3. Levante el tubo superior hasta que los agujeros se alineen con los agujeros de los soportes (localizados en el techo). Fig.9
4. Sujete el tubo con (2) los tornillos de montaje. Fig.9



## INSTALACIÓN DE FILTROS

1. Para quitar el filtro de GRASA, agarre con fuerza la lengüeta del seguro y tire de ella. De esta forma desconectará el filtro de la campana. Incline el filtro hacia abajo y quítelo. Fig. 10
2. Para instalar el filtro de GRASA, alinee las lengüetas posteriores del filtro con las ranuras de la campana. Tire de la lengüeta del seguro hacia abajo, col que el filtro en su posición y suéltelo. Asegúrese de que el filtro encaja correctamente después de montarlo.

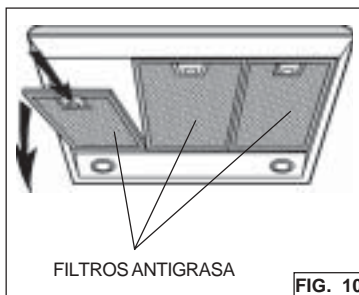

## GARANTIA

### GARANTIA BROAN POR UN AÑO

Broan garantiza al consumidor-comprador de sus productos que dichos productos no tendrán defectos en los materiales o fabricación, durante un periodo de un año a partir de la fecha de la compra. NO HAY OTRO TIPO DE GARANTIAS QUE INCLUYAN O SE LIMITEN EXCLUSIVAMENTE A GARANTIAS IMPLICITAS O DE CAPACIDAD COMERCIAL O CONVENIENCIA PARA UN PROPOSITO ESPECIFICO.

Durante el periodo de un año, Broan, si lo estima conveniente, reparará o reemplazará sin gastos para el usuario cualquier producto o parte de éste que sea defectuosos habiéndose usado correctamente. ESTA GARANTIA NO CUBRE: ESTARTER DE NEON, NEON, LÁMPARAS HALÓGENAS, LÁMPARAS DE ILUMINACIÓN. Tampoco cubre el mantenimiento ni los productos o partes de éstos que hayan sido usados de forma incorrecta, con negligencia, rotos accidentalmente o por una incorrecta manutención ó reparación (distinta da la realizada por Broan), montaje incorrecto ó instalación que no se ajuste a las instrucciones de montaje indicadas. Le duración de la garantía se limita al periodo de un año como está especificado en la garantía explicita. Algunos países no permiten un limite en la duración de la garantía implicita; si es así en su caso, esta limitación arriba indicada podría no aplicarse.

LA PRESENTE GARANTIA CUBRIRA EXCLUSIVAMENTE AL COMPRADOR LOS SERVICIOS DESCRITOS ANTERIORMENTE. BROAN NO SE HACE RESPONSABLE DE DANOS PRODUCIDOS DE MANERA ACCIDENTAL O RELACIONADOS CON EL USO INCORRECTO DEL PRODUCTO O SU FUNCIONAMIENTO.

Algunos países no permiten la exclusión o limitación de los daños producidos de manera accidental, si es así en su caso, esta limitación arriba indicada podría no aplicarse. Esta garantía le da derechos legales específicos y podría también disponer de otros derechos que varían de país a país. Esta garantía supera otras garantías dadas con anterioridad. Para disfrutar de la garantía usted deberá a) Avisar a la dirección abajo indicada ó bien llamar por teléfono al número 1-800-637-1453 b) Dar el número de serie del modelo correspondiente o bien una descripción de la parte averiada, c) Descripción del defecto en el producto o bien en una de sus partes. Para requerir un servicio en garantía debe presentar el justificante con la fecha de la compra.

BEST BY BROAN, P.O. Box 140 Hartford, Wisconsin 53027

## SERVICE PARTS

**MODEL KEX7788** - Parts for stainless steel models shown. For service parts for black, white, polished brass, or brushed copper models, call Broan Customer Service.

KEY NO.	PART NO.	DESCRIPTION
7	BE3343960	Support
9	B08087131	Grease Filter
16	BE3345329	Electrical Box Support
19	B03295005	Terminal Box
26	B02300891	Halogen Lamp Bulb
37	B02300787	Heat Sentry
38	B03292357	Control Board Box
39	B03294033	Control Board Cover
57	BE3300527	Damper Flap
62	B08091602	Blower Mounting Cover
76	B002090225	Glass
86	B08088242	Discharge collar + Damper Flap
92	BE3343513	Switch Mounting Bracket
115	BE3334250	Wiring Box
116	BE3334252	Wiring Box Cover
118	BE3344803	Decorative Flue Bottom
119	BE3346646	Decorative FlueTop
120	B08091367	Flue Mounting Bracket
144	B03292287	Wire Clamp
154	B03202286	Wires Stop
166	B08086644	Control Board
208	B02300739	Transformer
223	B03295036	Switch Button
228	B08086248	Controls Board
230	B03295014	Switch Board Box Cover
234	B03295013	Control Board Box
332	BE3345328	Cover
415	B03292169	Wire Clamp
474	B02300733	Halogen Lamp Housing
477	B03294776	Terminal Cover
*	B06107782	Switch Assembly (Includes Key Nos. 223, 228, 230, 234)
998	B080810482	Hardware Package

\* Not shown assembled.

## LISTE PIECES DE RECHANGE

**MODELE KEX7788** - Ci-dessous liste pièces de rechange pour hottes en inox.  
Pour les pièces de rechange des modèles de couleurs noir, blanc, laiton jaune poli, cuivre brossé, contacter Broan Customer Service.

N.	PART N.	DESCRIPTION
7	BE3343960	Support
9	B08087131	Filtre anti-graisse
16	BE3345329	Support boîte installation électrique
19	B03295005	Boîte borne
26	B02300891	Lampe halogène
37	B02300787	Capteur de température
38	B03292357	Boîte installation électrique
39	B03294033	Couvercle boîte installation électrique
57	BE3300527	Clapet anti-retour
62	B08091602	Support moteur
76	B002090225	Verre
86	B08088242	Collier d'évacuation + Clapet anti-retour
92	BE3343513	Etriers commandes
115	BE3334250	Boîte installation électrique
116	BE3334252	Couvercle boîte installation électrique
118	BE3344803	Conduit décoratif inférieur
119	BE3346646	Conduit décoratif supérieur
120	B08091367	Etrier de support
144	B03292287	Serre câble
154	B03202286	Serre câble
166	B08086644	Circuit imprimé installation électrique
208	B02300739	Transformateur
223	B03295036	Bouton
228	B08086248	Circuite commandes
230	B03295014	Couvercle boîte commandes
234	B03295013	Boîte commandes
332	BE3345328	Bouchon
415	B03292169	Serre câble
474	B03200733	Boîte lampe halogène
477	B03294776	Couvercle borne
*	B06107782	Ensemble commandes (Comprenant n.223, 228, 230, 234)
998	B080810482	Accessoires de fixation

\* Illustrées separement.

## LISTA DE PIEZAS DE RECAMBIO

**MODELO KEX7788** - Aquí aparecen solamente las piezas de recambio para campanas de acero inoxidable, si desean las piezas de recambio de los modelos en blanco, negro, latón lustrado ó cobre acepillado, pónganse en contacto con el servicio al cliente de Broan.

CÓD. N.	PIEZA N.	DESCRIPCIÓN
7	BE3343960	Soporte
9	B08087131	Filtro antigrasa
16	BE3345329	Soporte de la caja de instalación eléctrica
19	B03295005	Caja del cuadro eléctrico
26	B02300891	Lámpara halógena
37	B02300787	Sensor de temperatura
38	B03292357	Caja base de instalación eléctrica
39	B03294033	Tapa de la caja base de instalación eléctrica
57	BE3300527	Válvula de no retorno
62	B08091602	Soporte motor
76	B002090225	Vidrio
86	B08088242	Casquillo + Válvula de no retorno
92	BE3343513	Soporte de montaje de los mandos
115	BE3334250	Caja de alimentación
116	BE3334252	Tapa de la caja de alimentación
118	BE3344803	Tubo decorativo inferior
119	BE3346646	Tubo decorativo superior
120	B08091367	Soporte de montaje del tubo
144	B03292287	Sujeta cabos
154	B03202286	Sujeta cabos
166	B08086644	Base para instalación eléctrica
208	B02300739	Trasformador
223	B03295036	Mando
228	B08086248	Base de los mandos
230	B03295014	Tapa de la caja mandos
234	B03295013	Caja de los mandos
332	BE3345328	Tapa
415	B03292169	Sujeta cabos
474	B02300733	Caja de la lámpara halógena
477	B03294776	Tapa del cuadro eléctrico
*	B06107782	Conjunto mandos (Incluye los N. 223, 228, 230, 234)
998	B080810482	Accesorios para el montaje

\* Se encuentran por separado.

# SERVICE PARTS - LISTE PIECES DE RECHANGE - LISTA DE PIEZAS DE RECAMBIO

MODEL KEX7788

