

Electrolux



DURAlux

PROFESSIONAL

INDEX

Important Safeguards	2-3
How to Assemble	4-5
How to Use and Maintain	6-7
Warranty	8

ÍNDICE

Salvaguardias Importantes	2-3
Cómo Ensamblar	4-5
Cómo Utilizar	6-7
La Garantía	8

TABLE DES MATIÈRES

Importantes directives de sécurité	2-3
Assemblage	4-5
Utilisation	6-7
Garantie	8

Professional Upright 9020 Series Owners Guide

Serie 9020 vertical para
fines professional Guía
del usuario

Droit commercial
Guide du propriétaires
Modèle 9020

IMPORTANT SAFEGUARDS PRECAUCIONES IMPORTANTES

When using an electrical appliance, basic precautions should always be followed, including the following:
READ ALL INSTRUCTIONS BEFORE USING THIS VACUUM CLEANER.

WARNING

To reduce the risk of fire, electric shock, or injury:

- Do not use outdoors or on wet surfaces.
- **Do not leave vacuum cleaner when plugged in.** Turn off the switch and unplug the electrical cord when not in use and before servicing.
- Do not allow to be used as a toy. Close attention is necessary when used by or near children.
- Use only as described in this manual. Use only manufacturer's recommended attachments.
- Do not use with damaged cord or plug. If vacuum cleaner is not working as it should, has been dropped, damaged, left outdoors, or dropped into water, return it to a service center before using.
- Do not pull or carry by cord, use cord as a handle, close a door on cord, or pull cord around sharp edges or corners. Do not run vacuum cleaner over cord. Keep cord away from heated surfaces.
- Do not use extension cords or outlets with inadequate current carrying capacity.
- Turn off all controls before unplugging.
- Do not unplug by pulling on cord. To unplug, grasp the plug, not the cord.
- Do not handle plug or vacuum cleaner with wet hands.
- Do not put any object into openings. Do not use with any opening blocked; keep free of dust, lint, hair, and anything that may reduce airflow.
- This vacuum cleaner creates suction and contains a revolving brush roll. Keep hair, loose clothing, fingers, and all parts of body away from openings and moving parts.
- Do not place cleaner on furniture or stairs as the brush roll may cause damage. Place cleaner on floor with the handle in storage position while using attachments.
- Do not pick up anything that is burning or smoking, such as cigarettes, matches, or hot ashes.
- Do not use without dust bag or filter(s) in place.
- Belt pulleys can become hot during normal use. To prevent burns, avoid touching the belt pulley when servicing the drive belt.
- Use extra care when cleaning on stairs.
- Do not use to pick up flammable or combustible liquids such as gasoline, or use in areas where they may be present.
- Store your cleaner indoors in a cool, dry area.
- Keep your work area well lighted.
- Unplug electrical appliances before vacuuming them.

SAVE THESE INSTRUCTIONS

To reduce the risk of electric shock, this appliance has a polarized plug (one blade is wider than the other). The plug will fit in a polarized outlet only one way. If the plug does not fit fully in the outlet, reverse the plug. If it still does not fit, contact a qualified electrician to install the proper outlet. Do not change the plug in any way.

Hay precauciones básicas a tomar siempre que se usa un aparato eléctrico, incluyendo las siguientes:
LEA TODAS LAS INSTRUCCIONES ANTES DE USAR ESTA ASPIRADORA.

PRECAUCIÓN

Para reducir el riesgo de incendio, descarga eléctrica o lesiones:

- No la use a la intemperie ni sobre superficies mojadas.
- No deje enchufada la aspiradora cuando no la esté usando. Apague el interruptor de corriente y desenchufe el cordón eléctrico cuando no esté en uso y antes de limpiarla.
- No la jale que se use como un juguete. Es necesario prestarle especial atención al ser usada por niños o cerca de ellos.
- Úsela sólo como lo indica este manual. Use sólo los accesorios recomendados por el fabricante.
- No la jale ni la lleve del cordón o enchufe en mal estado. Si la aspiradora no funciona como debe, se ha caído, dañado, dejado a la intemperie o dejado caer en agua, devuélvala al centro de servicio de reparaciones y partes antes de volver a usarla.
- No la jale ni la lleve del cordón, ni use el cordón como un mango, no cierre puertas sobre el cordón, ni jale el cordón de modo que roce bordes filosos o esquinas. No pase la aspiradora sobre el cordón. Evite la proximidad del cordón a superficies calientes.
- Conéctela únicamente a un tomacorriente con una conexión a tierra correcta (refiérase a las instrucciones para hacer conexión a tierra).
- No use cordones eléctricos extras o tomacorrientes con menos capacidad de corriente que la necesaria.
- Apague todos los controles antes de desenchufarla.
- No la desenchufe jalando del cordón. Para desenchufarla, tome el enchufe, no el cordón.
- No toque el enchufe ni la aspiradora con las manos húmedas.
- No ponga ningún objeto en las aberturas. No la use si cualquiera de las aberturas está bloqueada; manténgala libre de polvo, pelusa, cabello y cualquier cosa que pueda reducir el paso del aire.
- Esta aspiradora crea succión y contiene un cepillo circular giratorio. Mantenga cabello, ropa suelta, dedos y todas las partes del cuerpo lejos de las aberturas y las partes móviles.
- No aspire nada que se esté quemando o humeando, como ser: cigarrillos, fósforos (cerillos) o cenizas calientes.
- No la utilice si la bolsa guardapolvo o los filtros no están en su sitio.
- Las poleas de la correa pueden calentarse durante el uso normal. Para prevenir quemaduras, evite tocar la polea de la correa cuando cambie la correa de transmisión.
- Tenga cuidado especial al limpiar escalones.
- No la use para aspirar líquidos inflamables o combustibles tales como gasolina, ni la use en lugares donde puede haberlos.
- Guarde su aspiradora bajo techo en un lugar fresco y seco.
- Mantenga bien iluminada su área de trabajo.
- Desenchufe los electrodomésticos antes de pasarles la aspiradora

GUARDE ESTAS INSTRUCCIONES

Para reducir el riesgo de una descarga eléctrica, este electrodoméstico tiene un enchufe polarizado (uno de los dientes es más ancho que el otro). Este enchufe entra en un tomacorriente polarizado de una sola manera. Si el enchufe no entra del todo en el tomacorriente, délo vuelta. Si todavía no entra, contacte a un electricista calificado para que le instale el tomacorriente correcto. No modifique el enchufe de ninguna manera.

CONSEILS DE SÉCURITÉ

Lors de l'utilisation d'un appareil électrique, quelques précautions élémentaires doivent être observées, incluant les suivantes
LISEZ TOUTES LES INSTRUCTIONS AVANT D'UTILISER VOTRE ASPIRATEUR.

AVERTISSEMENT

Pour réduire le risque d'incendie, de choc électrique ou de blessure :

- Ne pas utiliser cet appareil à l'extérieur ou sur une surface mouillée.
- Ne pas laisser l'aspirateur sans surveillance lorsqu'il est branché. Mettre l'interrupteur sur arrêt et débrancher l'appareil lorsqu'il n'est pas utilisé ou avant tout travail d'entretien.
- Ne pas permettre que l'appareil soit utilisé comme un jouet. Une attention particulière est nécessaire lorsque l'appareil est utilisé par ou près d'un enfant.
- N'utiliser que conformément aux instructions de ce livret et avec les accessoires recommandés par le fabricant.
- Ne pas utiliser si le cordon ou la fiche est endommagée. Retourner l'appareil à un atelier de réparation s'il ne fonctionne pas bien, s'il est tombé ou s'il a été endommagé, s'il a été laissé à l'extérieur ou immergé.
- Ne pas tirer, soulever ni traîner l'appareil par le cordon. Ne pas utiliser le cordon comme une poignée, le coincer dans l'embrasure d'une porte ou l'appuyer contre des arêtes vives ou des coins. Ne pas passer l'appareil sur le cordon. Garder le cordon à l'écart des surfaces chaudes.
- Brancher l'appareil uniquement à une prise bien mise à la terre (voir les instructions sur la mise à la terre).
- Ne pas utiliser des rallonges ou des prises qui n'ont pas une capacité suffisante pour transporter le courant.
- Mettre l'interrupteur sur arrêt avant de débrancher.
- Ne pas débrancher en tirant sur le cordon. Pour débrancher, saisir la fiche, non pas le cordon.
- Ne pas toucher la fiche ou l'aspirateur avec les mains mouillées.
- N'insérer aucun objet dans les ouvertures. Ne pas utiliser l'appareil lorsqu'une ouverture est bloquée. Garder l'appareil libre de poussière, de peluches, de cheveux et tout ce qui peut réduire la circulation de l'air.
- Cet aspirateur crée de la succion et comporte un rouleau-brosse rotatif. Gardez les cheveux, les vêtements, les doigts et toute partie du corps loin des parties mobiles et des ouvertures.
- Ne pas ramasser des objets qui brûlent ou qui dégagent de la fumée, comme des cigarettes, des allumettes ou des cendres chaudes.
- Ne pas utiliser sans que le sac à poussière ou le(s) filtre(s) soient en place.
- Les poulies de la courroie peuvent devenir chaudes pendant l'utilisation normale. Pour prévenir des brûlures, éviter de toucher la poulie de la courroie lors de l'entretien de la courroie.
- User de prudence lors du nettoyage des escaliers.
- Ne pas utiliser pour aspirer des liquides inflammables ou combustibles, comme l'essence, et ne pas faire fonctionner dans des endroits où peuvent se trouver de tels liquides.
- Entreposer l'aspirateur à l'intérieur dans un endroit propre et sec.
- Maintenir un bon éclairage à l'endroit où vous travaillez.
- Débrancher les appareils électriques avant de les nettoyer avec l'aspirateur.

CONSERVEZ CES INSTRUCTIONS

Pour réduire le risque de choc électrique, cet appareil est muni d'une fiche polarisée (une des lames est plus large). Cette fiche ne peut être insérée dans une prise que d'une seule façon. Si la fiche ne peut être insérée dans la prise, retourner la fiche. Si la fiche ne peut toujours pas être insérée dans la prise, faire installer une prise adéquate par un électricien qualifié. Ne pas modifier la fiche dans tous les cas.

THERMAL CUT OFF

This vacuum cleaner has a special thermostat that protects the cleaner in case of motor overheating. If the cleaner suddenly shuts off, push the on/off switch off (O) and unplug the cleaner. Check the cleaner for a possible source of overheating such as full dust cup, a blocked hose or clogged filter. If these conditions are found, fix them and wait at least 30 minutes before attempting to use the cleaner. After the 30 minute period, plug the cleaner back in and push the on/off switch on (I). If the cleaner still does not run, then take it to a Sanitaire/Eureka Authorized Service Center for repair.

CORTE TÉRMICO AUTOMÁTICO

Esta aspiradora tiene un termostato especial que la protege en el caso de que se recaliente el motor. Si la aspiradora se apaga súbitamente, accione el interruptor de corriente (O) y desenchufe la aspiradora. Revise la aspiradora para encontrar la razón del recalentamiento como ser el recipiente para polvo lleno, la manguera obstruida o el filtro tapado. Si encuentra una de estas condiciones, soluciónelas y espere por lo menos 30 minutos antes de intentar usar la aspiradora. Después del periodo de 30 minutos, vuelva a enchufar la aspiradora y accione el interruptor de corriente (I). Si la aspiradora todavía no funciona, llévela al Centro autorizado de reparaciones y partes de Sanitaire/Eureka para ser reparada.

COUPURE THERMIQUE

Cet aspirateur est muni d'un thermostat spécial qui le protège en cas de surchauffe du moteur. Si le moteur s'arrête tout d'un coup, mettez le sélecteur Marche/Arrêt (ON/OFF) sur (O) et débranchez l'aspirateur. Vérifiez l'aspirateur pour une cause possible de la surchauffe, telle qu'un sac à poussière plein, un tuyau bouché, ou un filtre sale. Si vous découvrez une de ces conditions, réglez le problème et attendez au moins 30 minutes avant d'essayer d'utiliser l'aspirateur de nouveau. Après les 30 minutes, rebranchez l'aspirateur et mettez le sélecteur Marche/Arrêt sur (I). Si l'aspirateur ne fonctionne toujours pas, ramenez-le à un atelier de service agréé par Sanitaire/Eureka pour une réparation.

How to Assemble

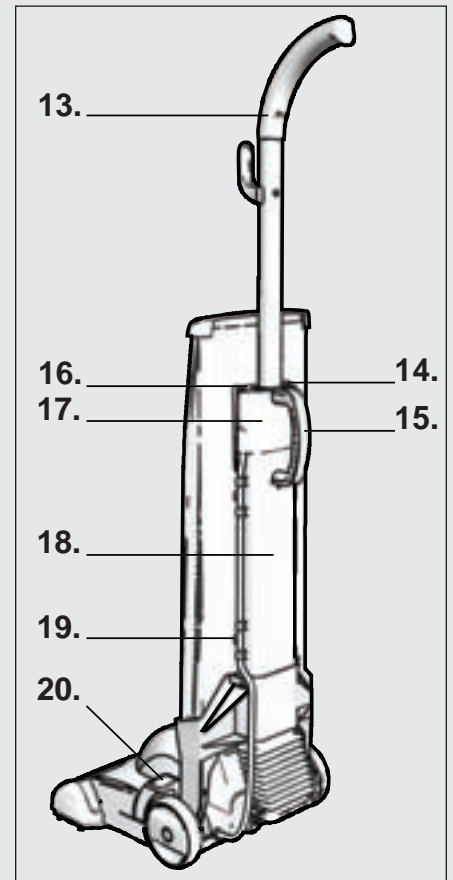
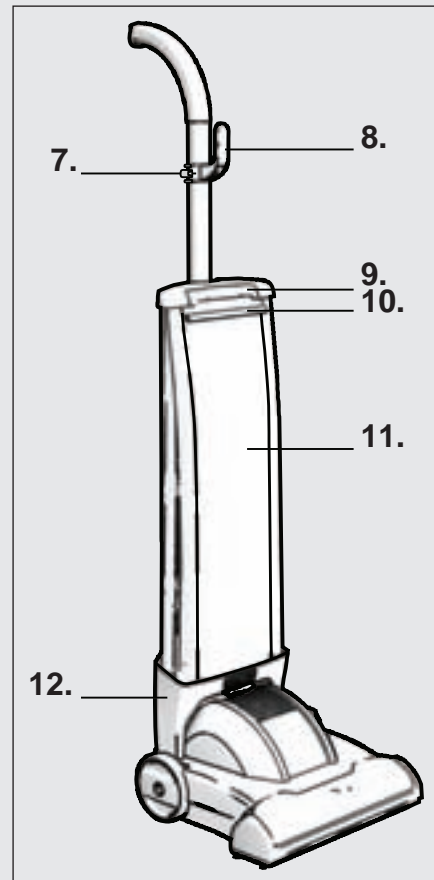
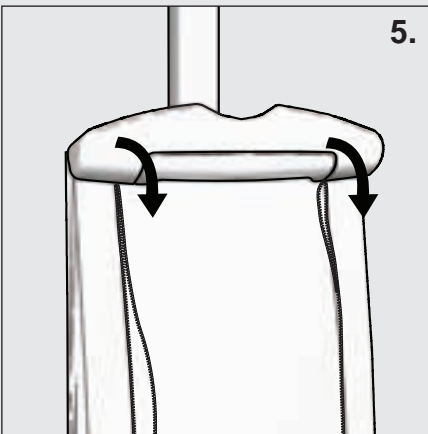
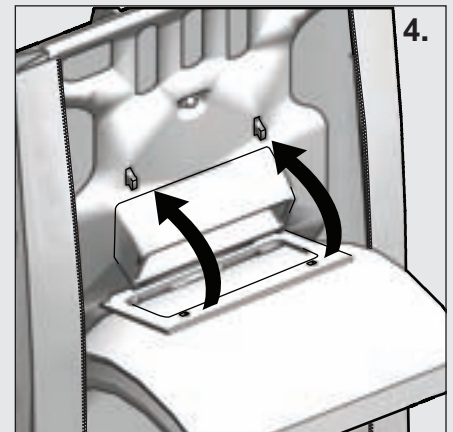
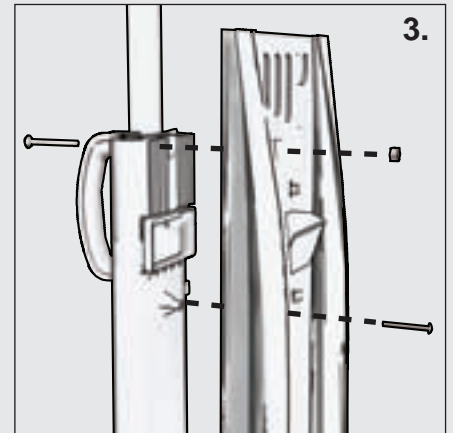
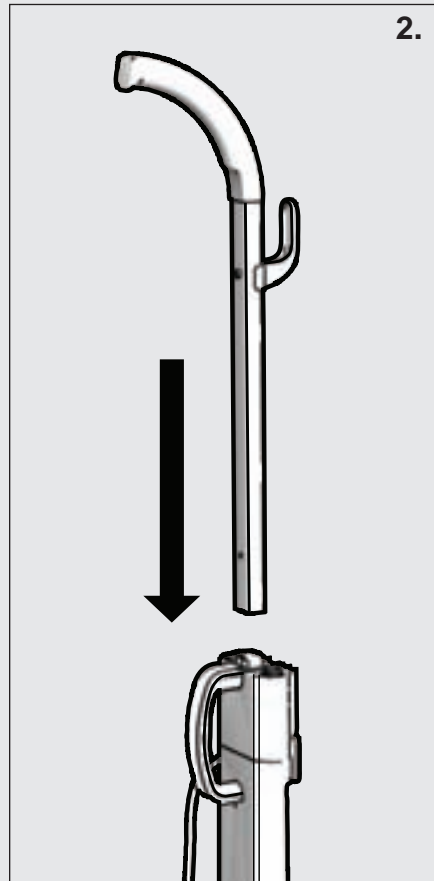
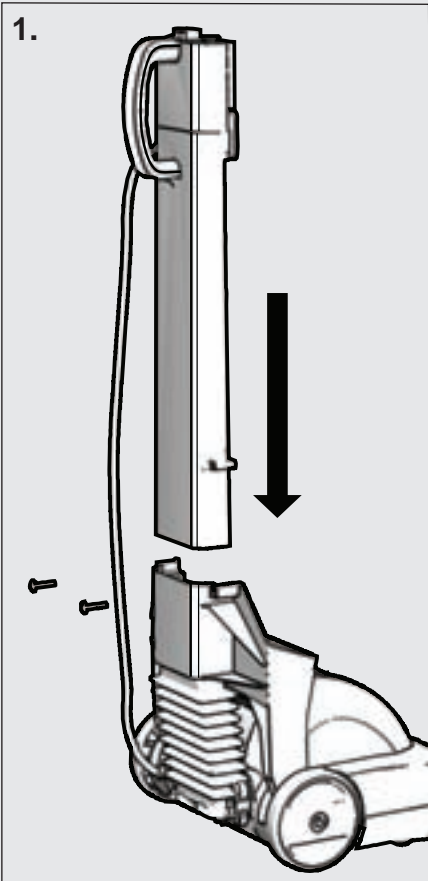

ENGLISH

ASSEMBLY PACKET

The assembly pack is with the owner's guide. The Packet contains three machine screws, one machine bolt and one nut to fasten the handle and bag assemblies to the cleaner.

ASSEMBLY

Caution: Fully assemble the cleaner before using.

1. Push down on handle release (#20) to move the handle assembly to the upright position. Insert lower handle assembly (#18) into handle socket. Secure with the 2 short screws.
2. Slide the upper handle (#13) into the switchbox (#17) and lower handle assembly until the hole for the bolt aligns with the top hole in the carrying handle (#15).
3. Secure the outer bag by placing the rear bag inlet over the air duct in the lower handle – make sure the upper tab on the rear bag inlet rests on the switchbox (#17). Install the bolt and nut assembly through the carry handle (#15), upper handle (#13) and rear bag inlet. Tighten with bolt entering from the back of the carry handle. Secure the lower portion of the rear bag inlet to the lower handle assembly (#18) with the remaining screw.
4. Place dust bag collar on the tabs of the dust bag flange and rotate up until the tabs of the flange fasten into the holes in the dust bag cover. Tuck the bottom of the dust bag into the lower portion of the outer bag.
5. Secure bag cap (#9) on the top of the outer bag (#11). Pull dual zipper connector (#10) to bottom of the bag cap (#9).

FEATURES

7. Cord Retainer
8. Cord Hook
9. Bag Cap
10. Dual Zipper Connector
11. Outer Bag
12. Handle Socket
13. Upper Handle
14. Power Connection
15. Carry Handle
16. Power Switch
17. Switchbox
18. Lower Handle
19. Jumper Cord (Power Cord attached to base and switchbox)
20. Handle Release Pedal

ESPAÑOL

PAQUETE DE MONTAJE

El paquete de montaje se incluye en la guía del usuario. Dicho paquete contiene tres tornillos mecánicos, un perno mecánico y una tuerca para fijar los conjuntos del mango y la bolsa a la aspiradora

MONTAJE

Precaución: Ensamble completamente la aspiradora antes de usarla.

1. Presione el pedal de liberación del mango (#20) para mover el conjunto del mango a la posición vertical. Inserte el conjunto inferior del mango (#18) en el conector del mango. Fijelo con 2 tornillos cortos.
2. Deslice el mango superior (#13) en la caja de conmutación (#17) y baje el conjunto del mango hasta que el orificio para perno se alinee con el orificio superior del mango de arrastre (#15).
3. Fije la bolsa exterior colocando la entrada posterior de la bolsa sobre el conducto de aire en el mango inferior – cerciórese de que la lengüeta superior en la entrada posterior de la bolsa repose en la caja de conmutación (#17). Instale el conjunto de perno y tuerca a través del mango de arrastre (#15), el mango superior (#13) y la entrada posterior de la bolsa. Apriete con el perno penetrando por la parte posterior del mango de arrastre. Fije la sección inferior de la entrada posterior de la bolsa al conjunto del mango inferior (#18) con el tornillo correspondiente.
4. Coloque el cuello de la bolsa guardapolvo sobre las lengüetas del reborde de la bolsa guardapolvo y rote hacia arriba hasta que las lengüetas del reborde se ajusten en los orificios de la cubierta de la bolsa guardapolvo. Acomode la parte inferior de la bolsa guardapolvo en la sección inferior de la bolsa exterior.
5. Fije la tapa de la bolsa (#9) sobre la parte superior de la bolsa exterior (#11). Jale el conector de cierre doble (#10) hacia la parte inferior de la tapa de la bolsa (#9).
6. Saque el seguro del cable que se encuentra en su paquete de accesorios. Conecte el cable de cola de cochino (la parte fija a la aspiradora) en un extremo del bloqueo del cable. Después conecte el cable de extensión (localizado en la caja junto a la aspiradora) en el otro extremo del bloqueo del cable. El cable se debe ver igual que el que aparece en el diagrama 6 de la página 4. El cable de extensión debe estar conectado en el cable de cola de cochino y ajustado en la sección del bloqueo del cable.

CARACTERÍSTICAS

7. Retenedor del cable
8. Gancho del cable
9. Tapa de la bolsa
10. Conector de doble cierre
11. Bolsa exterior
12. Conector del mango
13. Mango superior
14. Conexión de corriente
15. Mango de arrastre
16. Interruptor de encendido
17. Caja de conmutación
18. Mango inferior
19. Cable puente (cable de corriente fijo a la base y a la caja de conmutación)
20. Pedal de liberación del mango

FRANCAIS

SACHET D'ASSEMBLAGE

Le sachet pour assemblage se trouve dans le guide du propriétaire. Le sachet contient trois vis de machinerie, un boulon de machinerie et un écrou pour attacher les ensembles poignée et sac à l'aspirateur.

ASSEMBLAGE

Attention : Assembler l'aspirateur complètement avant toute utilisation.

1. Pour déplacer l'ensemble de la poignée à la position verticale, appuyez sur la pédale de dégagement (n°20). Insérez la partie inférieure de l'assemblage de la poignée (n°18) dans le réceptacle de la poignée. Maintenir avec les 2 vis courtes.
2. Faites glisser la partie supérieure de la poignée (n°13) dans le boîtier du commutateur (n°17) et abaissez l'ensemble de poignée jusqu'à ce que le trou de boulon soit aligné avec le trou supérieur de la poignée de transport (n°15).
3. Fixer le sac extérieur en plaçant l'entrée à l'arrière du sac sur la canalisation d'air de la partie inférieure de la poignée (assurez-vous que la languette supérieure de l'entrée arrière du sac repose sur le boîtier du commutateur (n°17). Installez le jeu boulon/écrou dans la poignée de transport (n°15), la poignée supérieure (n°13) et l'entrée arrière du sac. Insérer le boulon par l'arrière de la poignée de transport et serrer le tout. À l'aide de la vis qui reste, fixez la partie inférieure de l'entrée arrière du sac dans l'ensemble inférieur de la poignée (n°18).
4. Placez le collet du sac à poussière sur les languettes de la bride du sac et faites pivoter jusqu'à ce que les languettes de la bride se fixent dans les trous du couvercle du sac à poussière. Repousser la partie inférieure du sac à poussière dans la partie inférieure du sac extérieur.
5. Fixer le capuchon du sac (n°9) sur le dessus du sac extérieur (n°11). Tirer le raccord de la double fermeture-éclair (n°10) jusqu'en dessous du capuchon du sac (n°9).
6. Prendre la pièce de verrouillage de cordon se trouvant dans le sachet d'accessoires. Relier la queue de cordon rattachée à l'aspirateur dans une extrémité de la pièce de verrouillage et puis raccorder la rallonge (située dans le compartiment adjacent à l'appareil à l'autre extrémité du verrou de cordon. Le verrou de cordon est montré à l'illustration 6 de la page 4. La rallonge doit être branchée dans la queue de cordon et fixée avec la pièce de verrou de cordon.

PARTICULARITÉS

7. Attache cordon
8. Crochet de cordon
9. Capuchon de sac
10. Raccord de fermeture-éclair double
11. Sac extérieur
12. Réceptacle de poignée
13. Poignée supérieure
14. Raccord d'alimentation
15. Poignée de transport
16. Commutateur de marche/arrêt
17. Boîtier du commutateur
18. Poignée inférieure
19. Cordon série (jonction du boîtier du commutateur à la tête motorisée)
20. Pédale de dégagement de la poignée

How to Use and Maintain

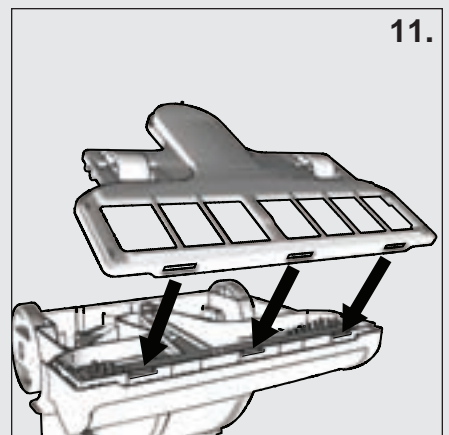
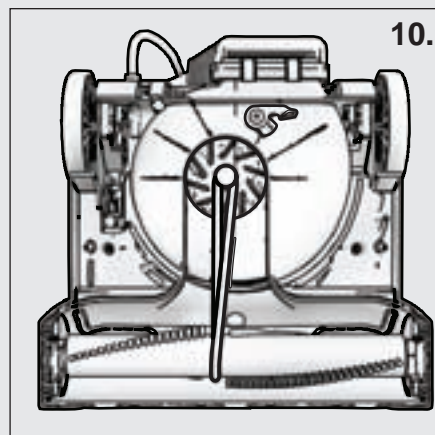
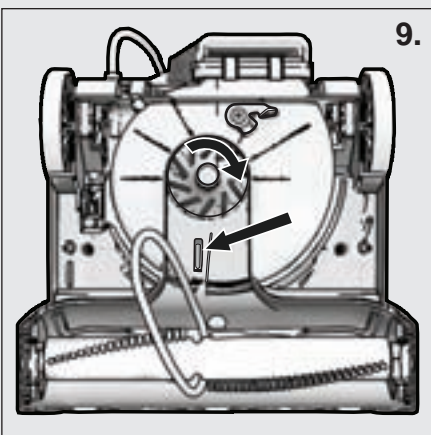
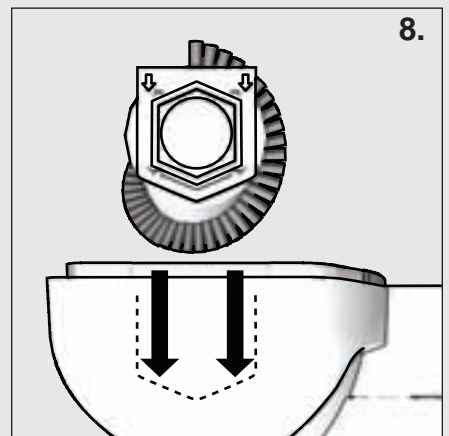
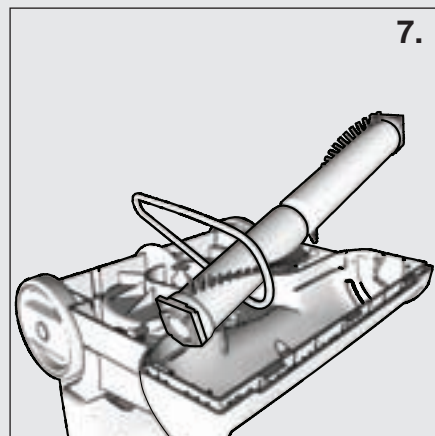
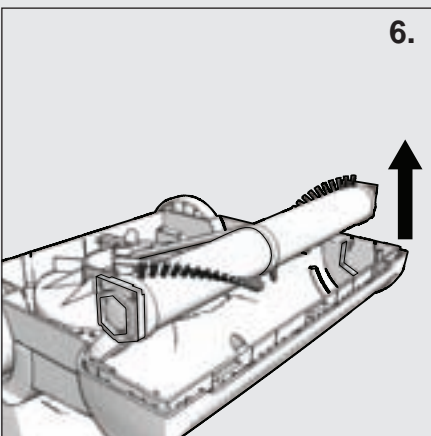
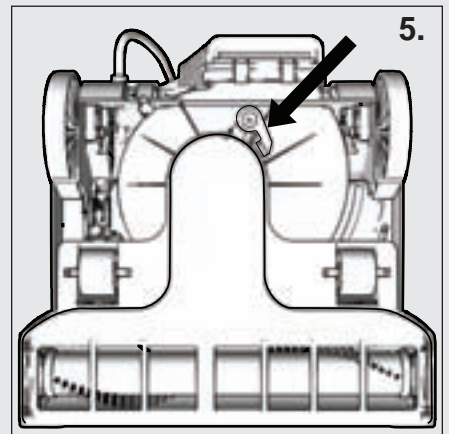
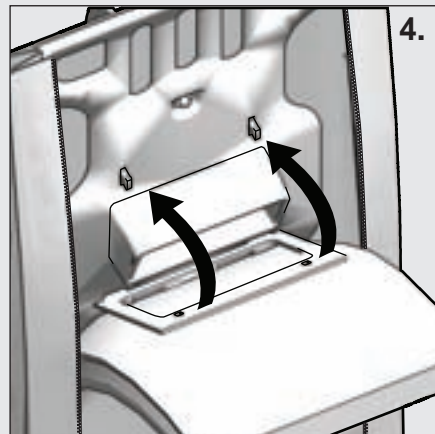
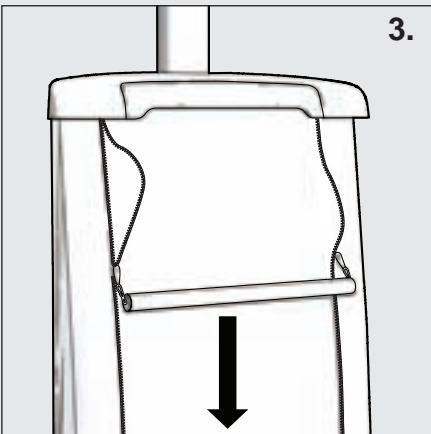
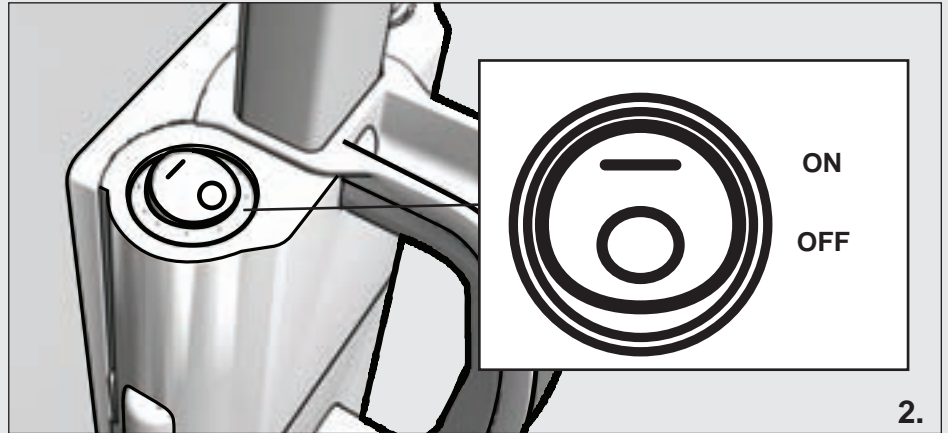
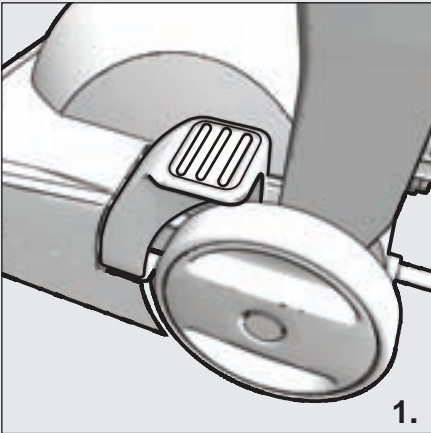

ENGLISH

HANDLE ADJUSTMENT

1. With the tip of the foot, press down on the handle release located on the left rear side of the cleaner. Move the handle and adjust it to the desired position. The unit can lay completely flat for cleaning under low furniture.

POWER SWITCH

2. The power switch is located on the left side of the switchbox. The on / off switch is marked with international symbols, (-) means On, (o) means off. Press down on the front of the switch to turn the cleaner on, press down on the back of the switch to turn the unit off.

MAINTENANCE

Caution: Turn off the switch and unplug the electrical cord before maintenance.

CHANGING THE DUST BAG

Caution: Never operate the cleaner without the dust bag. SEE STEPS 4-6 ON PAGES 4-5 FOR ADDITIONAL DETAILS ON INSTALLING THE DUSTBAG

3. Grasp the top of the outer bag and pull dual zipper connector down to the bottom of the outer bag. Release the bag cap by smoothly lifting up and rotating it towards the front of the bag.
4. Pull the dust bag collar forward and remove the dust bag. Place new dust bag collar on the tabs of the dust bag flange and rotate up until the tabs of the flange fasten into the holes in the dust bag cover. Tuck the bottom of the dust bag into the lower portion of the outer bag. Replace the bag cap and pull up on the dual zipper connector to secure the front of the outer bag.

HOW TO REPLACE A WORN BELT OR BRUSHROLL

Caution: Belt pulleys can become hot during normal use. To prevent burns, avoid touching the belt pulley when servicing the drive belt.

5. Release the cam lock and remove the bottom plate.
6. Lift up on the brush roll, disconnect other end of belt from motor pulley, and remove the worn belt.
7. Place new belt around the brush roll. Align the brush roll pulley with the belt guide in the base.
8. Make sure rubber end caps are securely in place on the ends of the brush roll. Align end caps with slots in the cleaner base so that the two arrows are pointing down. Push the brush roll down into the base.
9. Place lower side of belt into the belt guide and pull to stretch the belt around the left side of the motor pulley.
10. (With front of vacuum is facing you) Rotate the brush roll two times to center the belt and align it into the groove.
11. Align the three slots towards the front of the bottom plate over the tabs on the front of the base. Make sure front tabs are securely connected to the bottom plate. Push the bottom plate down on the base. Secure the bottom plate with the cam lock.

Important: Improper installation of the brush roll or the brush roll belt could cause carpet or cleaner damage.

ESPAÑOL

AJUSTE DEL MANGO

1. Con la punta del pie, oprima la liberación de la manija en el lado posterior de la aspiradora. Mueva el mango para ajustarlo en la posición deseada. La unidad puede plegarse a una posición completamente horizontal para limpiar por debajo de los muebles.

INTERRUPTOR DE ENCENDIDO/APAGADO

2. El interruptor de encendido/apagado se encuentra en el lado derecho de la caja de conmutación. Este interruptor está marcado con los símbolos internacionales, (-) significa encendido, (o) significa apagado. Presione el lado frontal el interruptor para encender la aspiradora, presione el lado posterior del interruptor para apagar la unidad.

MANTENIMIENTO

Precaución: Apague el interruptor y desconecte el cable de corriente antes de realizar el mantenimiento.

PARA CAMBIAR LA BOLSA GUARDAPOLVO

Precaución: Nunca ponga a funcionar la aspiradora sin la bolsa guardapolvo.

CONSULTE LOS PASOS 4-6 EN LAS PÁGINAS 4-5 PARA VER MÁS DETALLES SOBRE LA INSTALACIÓN DE LA BOLSA GUARDAPOLVO

3. Tome la parte superior de la bolsa exterior y jale hacia abajo el conector de doble cierre hasta la parte inferior de la bolsa exterior. Libere la tapa de la bolsa guardapolvo, levantándola con cuidado y rotándola hacia el frente de la bolsa.
4. Jale hacia adelante la bolsa guardapolvo y extraícala. Coloque el cuello de la bolsa guardapolvo nueva sobre las lengüetas en el reborde de la bolsa y rótele hasta que las lengüetas del reborde se ajusten en los orificios de la cubierta de la bolsa guardapolvo. Arrope la parte inferior de la bolsa en la sección inferior de la bolsa exterior. Vuelva a colocar la tapa de la bolsa y tire hacia arriba el conector de doble cierre para sujetar el frente de la bolsa exterior.

CÓMO REEMPLAZAR UNA BANDA O UN CEPILLO DESGASTADOS

Precaución: Las poleas de la banda pueden calentarse durante el uso normal. Para prevenir quemaduras, evite tocar las poleas si desea dar servicio a la banda impulsora.

5. Libere la palanca de bloqueo y desmonte la placa inferior.
6. Levante sobre el cepillo, desconecte de la polea del lado del motor el otro extremo de la banda y extraiga la banda desgastada.
7. Coloque la banda nueva alrededor del cepillo. Alinee la polea del cepillo con la guía de la banda situada en la base.
8. Cerciórese de que las tapas laterales de goma están sujetas a ambos extremos. Alinee las tapas laterales con las ranuras en la base de la aspiradora de modo que las dos flechas apunten hacia abajo. Empuje el cepillo dentro de la base.
9. Coloque el lado inferior de la banda en la guía y jale para estirar la banda y colocarla alrededor de la polea del motor.
10. (Con el frente de la aspiradora hacia usted) rote el cepillo dos veces para centrar la banda y alinearla con la ranura.
11. Alinee las tres ranuras hacia el frente de la placa inferior, sobre las lengüetas que se encuentran al frente de la base. Cerciórese de que las lengüetas frontales están bien sujetas a la placa inferior. Presione la placa inferior sobre la base. Asegure la placa inferior con la palanca de bloqueo.

Importante: La instalación incorrecta del cepillo o de la banda puede ocasionar daños a la alfombra o a la aspiradora.

FRANCAIS

RÉGLAGE DE POIGNÉE

1. Du bout du pied, appuyez sur la pédale de dégagement de la poignée située sur le côté arrière gauche de l'aspirateur. Déplacez la poignée et réglez-la à la position désirée. L'appareil se couche complètement pour nettoyer sous vos meubles.

COMMUTATEUR DE MARCHÉ/ARRÊT

2. Le commutateur de marche/arrêt est situé sur le côté gauche du boîtier du commutateur. Le commutateur de marche/arrêt est identifié des symboles Internationaux : (-) représente Marche et (o) représente Arrêt. Appuyer sur le devant du commutateur pour mettre l'aspirateur en fonction et appuyer sur le dos du commutateur pour remettre l'aspirateur hors fonction.

ENTRETIEN

Attention : Avant tout entretien, mettre le commutateur à sa position d'arrêt et débrancher le cordon électrique.

REPLACEMENT DU SAC À POUSSIÈRE

Attention : Ne jamais faire fonctionner l'aspirateur sans son sac à poussière.

POUR LES DÉTAILS COMPLETS D'INSTALLATION DU SAC À POUSSIÈRE, SE RÉFÉRER AUX ÉTAPES 4 À 6 DES PAGES 4 ET 5

3. Agripper le dessus du sac extérieur et tirer le raccord de la fermeture-éclair double jusqu'au bas du sac. Dégager le capuchon du sac en le soulevant délicatement et le faisant pivoter vers l'avant du sac.
4. Tirer le collet du sac à poussière vers l'avant et retirer le sac à poussière. Placez le collet du nouveau sac à poussière sur les languettes de la bride du sac et faites pivoter jusqu'à ce que les languettes de la bride se fixent dans les trous du couvercle du sac à poussière. Repousser la partie inférieure du sac à poussière dans la partie inférieure du sac extérieur. Replacer le capuchon du sac et tirer le raccord de la fermeture-éclair double pour maintenir le devant du sac extérieur.

COMMENT REMPLACER UNE COURROIE USÉE OU UN ROULEAU-BROSSE

Attention : Les poulies de courroie peuvent devenir chaudes lors du fonctionnement. Pour ne pas vous brûler, évitez de toucher à la poulie de courroie lors du remplacement de la poulie d'entraînement.

5. Dégagez le verrou à came et retirez la plaque du dessous.
6. Sortez le rouleau-brosse, dégagez l'autre extrémité de la courroie de la poulie du moteur et retirez la courroie fatiguée.
7. Placez la nouvelle courroie autour du rouleau-brosse. Alinez la poulie du rouleau-brosse sur la guide de courroie de la tête.
8. Assurez-vous que les capuchons de caoutchouc sont fermement en place aux bouts du rouleau-brosse. Alinez les capuchons d'extrémités avec les fentes de la tête d'aspiration de sorte que les deux flèches pointent vers le bas. Repoussez le rouleau-brosse vers le bas à l'intérieur de la tête.
9. Placez le côté inférieur de la courroie dans le guide-courroie et tirez pour étirer la courroie autour du côté gauche de la poulie du moteur.
10. Alors que vous faites face au devant de l'aspirateur, faites pivoter le rouleau-brosse de deux tours pour centrer la courroie et l'aligner dans le sillon.
11. Alinez les trois fentes vers le devant de la plaque du dessous sur les languettes du devant de la tête. Assurez-vous que les languettes avant sont fermement raccordées à la plaque du fond. Repoussez la plaque du fond sous la tête. Fixez la plaque du fond en place à l'aide du verrou à came.

Important : Une installation incorrecte du rouleau-brosse ou de la courroie pourrait endommager le tapis ou l'appareil.

ENGLISH

THE ELECTROLUX® PROFESSIONAL LIMITED WARRANTY

WHAT THIS WARRANTY COVERS

Your Electrolux commercial cleaner is warranted to be free from all defects in material and workmanship in normal use FOR A PERIOD OF TWO YEARS. In addition, the motor is covered FOR A PERIOD OF 5 YEARS. The warranty is granted only to the original purchaser of the cleaner. The warranty is subject to the following provisions.

WHAT THIS WARRANTY DOES NOT COVER

Parts of the cleaner that require replacement under normal use, such as bumpers, filters, bristle strips, belts, light bulbs and hoses. Damages or malfunctions caused by negligence, abuse, or use not in accordance with Owner's Guide. Defects or damages caused by unauthorized service.

The E.H.C.P. Company will, at its option, repair or replace a defective cleaner or cleaner part that is covered by this warranty. As a matter of warranty policy, the Electrolux Company will not refund the consumer's purchase price.

OBTAINING WARRANTY SERVICE

To obtain warranty service you must return the defective cleaner or cleaner part along with proof of purchase to any Electrolux Authorized Warranty Station. You will find the nearest location in the Yellow Pages under "Vacuum Cleaners-Service and Repair." Be certain that the Warranty Station is "E.H.C.P. Authorized."

For the location of the nearest Electrolux Authorized Warranty Station or for service information, telephone toll free: 1-800-896-9756 or write to:

E.H.C.P.

Service Division,
807 North Main Street
Bloomington, IL 61701

If it is necessary to ship the cleaner outside your community to obtain warranty repair, you must pay the shipping charges to the Electrolux Authorized Warranty Station. Return shipping charges will be paid by the Warranty Station. When returning parts for repair, please include the model, type, and serial numbers from the data plate on the cleaner.

FURTHER LIMITATIONS AND EXCLUSIONS

Any warranty that may be implied in connection with your purchase or use of the cleaner, including any warranty of MERCHANTABILITY or any warranty for FITNESS FOR A PARTICULAR PURPOSE is limited to the duration of this warranty. Some states do not allow limitations on how long an implied warranty lasts, so the above limitations may not apply to you.

ESPAÑOL

LO QUE CUBRE ESTA GARANTÍA

Su aspiradora Electrolux está garantizada contra todo defecto de material y mano de obra durante su uso normal en el hogar DURANTE EL PERIODO DE DOS AÑOS. Además, el motor tienen cobertura DURANTE UN PERIODO DE 5 AÑOS. La garantía se otorga sólo al comprador original y a los miembros de su familia inmediata. Esta garantía está sujeta a las siguientes disposiciones.

LO QUE NO CUBRE ESTA GARANTÍA

Las piezas de la aspiradora que deban reemplazarse durante el uso normal, tales como las bolsas para polvo descartables, los filtros, las correas de impulsión, los bombillos eléctricos, las cerdas del cepillo circular y los impulsores. Esta garantía tampoco cubre la limpieza de la aspiradora. Los daños o las averías que hayan sido causados por negligencia, abuso o uso que no esté de acuerdo con la Guía del propietario. Los defectos o daños que hayan sido causados por un taller de servicio no autorizado o el uso de piezas que no sean genuinas de Eureka/Electrolux.

E.H.C.P. a su elección, reparará o reemplazará cualquier aspiradora o pieza defectuosa que se encuentre cubierta por esta garantía. Por política de la garantía, la compañía Electrolux Home Care Products North America no devolverá el precio de compra al consumidor.

CÓMO OBTENER SERVICIO BAJO LA GARANTÍA

Para obtener servicio mientras el producto se encuentra bajo garantía, debe enviar la aspiradora o pieza defectuosa, junto con una prueba de compra, a cualquier Estación de Garantía Autorizada de Electrolux. Puede encontrar la estación más cercana en las Páginas Amarillas, bajo el encabezado "Vacuum Cleaners - Service and Repairs". Asegúrese de que la E.H.C.P.

Estación de Garantía esté "Autorizada por Electrolux". Para obtener la dirección de la Estación de Garantía Autorizada de Electrolux más cercana o para obtener información sobre servicio, llame gratuitamente los siguientes teléfonos: Estados Unidos: 1-800-800-8975. Si lo prefiere, puede escribir a la empresa:

E.H.C.P.

Service Division,
807 North Main Street
Bloomington, IL 61701

Si tiene que enviar la aspiradora fuera de su localidad para que la reparen mientras se encuentra bajo garantía, usted deberá pagar los gastos de envío hacia la Estación de Garantía Autorizada de Electrolux. Los gastos de envío de regreso serán abonados por la Estación de Garantía. Cuando envíe piezas que necesiten reparación, tenga la bondad de incluir el modelo, el tipo y el número de serie que aparecen en la placa de datos de la aspiradora.

FURTHER LIMITATIONS AND EXCLUSIONS

Cualquier garantía implícita en relación con la compra o el uso de su aspiradora, incluyendo cualquier garantía de Comerciability o de Aptitud para una finalidad determinada, está limitada a la duración de esta garantía. Algunos estados no aceptan limitaciones en cuanto a la duración de una garantía implícita, de modo que es posible que las limitaciones anteriores no se apliquen en su caso.

FRANCAIS

GARANTIE LIMITÉE POUR ASPIRATEUR COMMERCIAL Electrolux

Votre aspirateur commercial Electrolux est garanti n'avoir aucun défaut de matériel ou de fabrication dans des conditions d'utilisation normale pendant UNE PERIODE D'UNE ANNEE. De plus, le moteur, de l'appareil sont couverts POUR UNE DUREE DE 5 ANS. Cette garantie est donnée uniquement à l'acheteur original de l'aspirateur.

CE QUI N'EST PAS COUVERT PAR CETTE GARANTIE

Certaines pièces demandent à être remplacées au cours de l'usage normal de l'appareil, telles que pare-chocs, sacs, brosses en soie de sanglier, courroies, ampoules, tuyaux, et roues. Les dommages ou défaillances découlant de la négligence, de l'abus, ou de l'utilisation non conforme au Guide du propriétaire. Les défaillances ou dommages découlant des réparations faites par des personnes non autorisées ou l'usage des pièces autres que celles de GENUINE EUREKA/Electrolux.

E.H.C.P. à sa discrétion, réparera ou remplacera un aspirateur défectueux ou une pièce défectueuse qui est couverte par cette garantie. En ce qui concerne la politique de la garantie, Electrolux Home Care Products ne remboursera pas le prix d'achat au consommateur.

COMMENT FAIRE APPLIQUER LA GARANTIE

Pour faire appliquer la garantie pour la réparation d'un appareil, ou de pièces sous garantie, il faut renvoyer l'appareil ou les pièces qui ne fonctionnent pas, avec la preuve d'achat à n'importe quel Centre service agréé Electrolux. Vous trouverez le centre le plus proche dans les Pages Jaunes sous « Aspirateurs—service et réparation ». Soyez certain le Centre service est « agréé Electrolux ».

Pour le Centre Service agréé Electrolux le plus proche pour les renseignements sur le service, téléphonez au numéro gratuit : Etats-Unis d'Amérique : 1-800-800-8975. Si vous le préférez, vous pouvez écrire à :

E.H.C.P.

Service Division,
807 North Main Street
Bloomington, IL 61701

S'il est nécessaire d'envoyer l'aspirateur en dehors de votre communauté pour la réparation garantie, vous devez payer les frais d'envoi au Centre service agréé Electrolux. Les frais de renvoi seront payés par le Centre service agréé. Si vous renvoyez les pièces pour réparer, veuillez inclure les numéros de modèle, type, et série qui se trouvent sur la plaque signalétique située sur l'aspirateur.

D'AUTRES LIMITATIONS ET EXCLUSIONS

Toute garantie qui peut être impliquée en relation avec votre achat ou utilisation de l'aspirateur, y compris toute garantie de valeur commerciale ou toute garantie pour L'EQUIPEMENT DESTINE A UN BUT PARTICULIER est limitée à la durée de cette garantie. Certains états ne permettent pas de limitations sur la durée d'une garantie en question. Ainsi, les limitations ci-dessus peuvent ne pas s'appliquer à vous.