

# LIEBHERR

## Use and Care Manual

Combined fridge-freezer for  
integrated use, door slider

## Mode d'emploi

Combiné réfrigérateur-  
congélateur, intégrable, porte  
oscillante

## Instrucciones de uso

Combinado frigorífico-congelador,  
integrable, puerta orientable

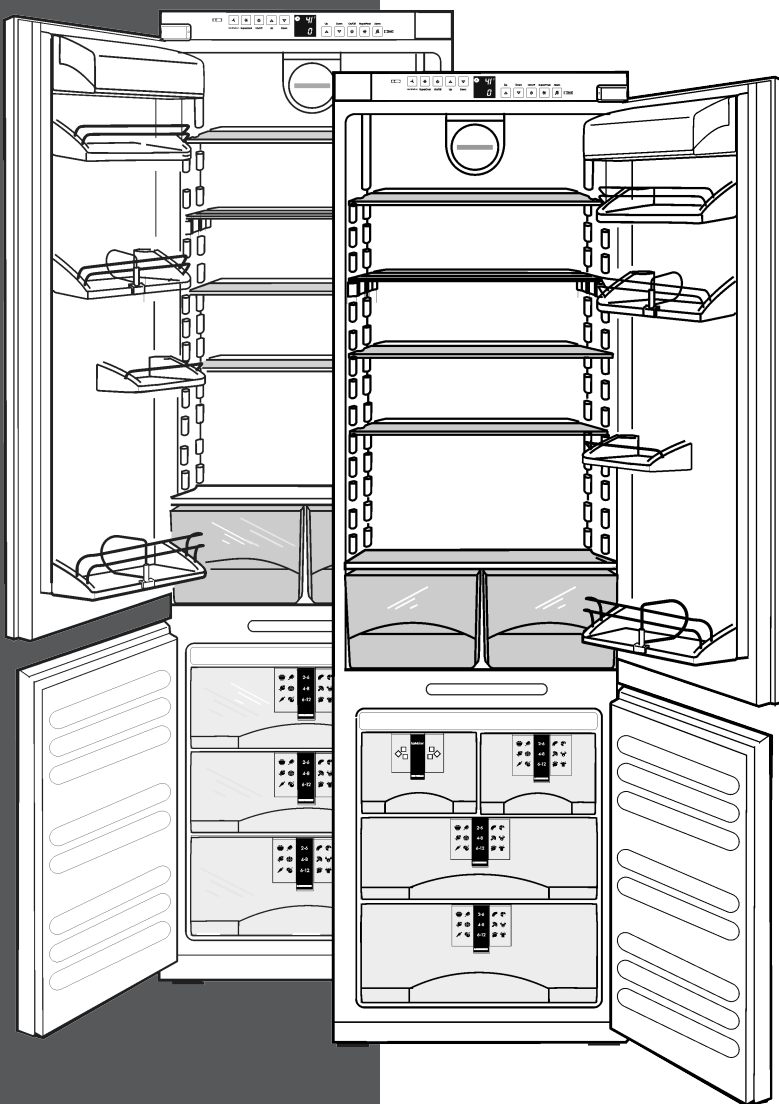

HC 1011/1060 HC 1001/1050  
7082698 - 00

# The appliance at a glance

---

## Contents

<b>1</b>	<b>The appliance at a glance.....</b>	<b>2</b>
1.1	Additional benefits.....	2
1.2	Range of appliance use.....	2
1.3	Conformity.....	3
1.4	Overview.....	3
1.5	Net@Home.....	4
<b>2</b>	<b>General safety information.....</b>	<b>4</b>
<b>3</b>	<b>Controls and displays.....</b>	<b>4</b>
3.1	Operating and control elements.....	4
3.2	Temperature display.....	4
<b>4</b>	<b>Start-up.....</b>	<b>5</b>
4.1	Transporting the appliance.....	5
4.2	Setting up the appliance.....	5
4.3	Disposal of packaging.....	5
4.4	Connecting the appliance.....	6
4.5	Switching on the appliance.....	6
<b>5</b>	<b>Operation.....</b>	<b>6</b>
5.1	Energy saving.....	6
5.2	Temperature display unit.....	6
5.3	Brightness of the temperature display.....	7
5.4	Child-proof lock.....	7
5.5	Door alarm.....	7
5.6	Temperature alarm.....	7
5.7	Fridge compartment.....	7
5.8	Freezer compartment.....	9
<b>6</b>	<b>Maintenance.....</b>	<b>11</b>
6.1	Defrosting with NoFrost.....	11
6.2	Cleaning the appliance.....	11
6.3	Cleaning the IceMaker.....	12
6.4	Replacing the interior light.....	12
6.5	Customer service.....	12
6.6	Appliance Information.....	13
<b>7</b>	<b>Troubleshooting.....</b>	<b>13</b>
<b>8</b>	<b>Putting appliance out of service.....</b>	<b>15</b>
8.1	Vacation Tips.....	15
8.2	Switching off the appliance.....	15
8.3	Decommissioning .....	16
<b>9</b>	<b>Disposing of the appliance.....</b>	<b>16</b>
<b>10</b>	<b>Liebherr Warranty Plan.....</b>	<b>16</b>

Congratulations on the purchase of your new appliance. With this purchase, you have chosen all the advantages of the latest refrigeration technology, guaranteeing you a high-quality appliance with a long life span and high operating safety.

The equipment of your appliance gives you the highest level of day-to-day ease of operation.

Together we are making an active contribution to the conservation of our environment by purchasing this appliance which is manufactured in an environmentally friendly process with the use of recyclable materials.

We hope you enjoy your new appliance.

The manufacturer is constantly working to improve all models. Therefore please understand that we reserve the right to make design, equipment and technical modifications.

To get to know all the benefits of your new appliance, please read the information contained in these instructions carefully.

The instructions apply to several models, so there may be differences. Sections which only apply to certain appliances are indicated with an asterisk (\*).

**Instructions for action are marked with a ►, the results of action are marked with a ▷.**

## 1 The appliance at a glance

### 1.1 Additional benefits

- CFC free
- Energy-optimized refrigerant circuit
- Energy-efficient insulation
- Low energy consumption
- User-friendly electronic controls
- Active function indicators
- Temperature can be controlled within climate rating range, regardless of room temperature. Temperature can also be displayed in degrees Fahrenheit or degrees Celsius. Choose the unit of temperature °F or °C.
- The appliance defrosts automatically - no need to spend time defrosting
- Variable and practical features
- Large refrigeration capacity
- Safety glass storage shelves
- Practical door arrangement for tall bottles
- Large freezing capacity
- Shelves can be removed to make space for large items.
- Freezer over-temperature alarm
- Quick-freeze feature for fresh food (SuperFrost)
- Power failure/“frost-control” display
- All freezer drawers suitable for quick-freeze
- Freezer compartment light
- Bright LED interior light\*
- Door ajar alarm
- Handle grips on all extra-large drawers for easy transport
- Integrated transport grips on appliance housing
- Transport castors at back
- Easy to clean
- Door hinges can be reversed
- Door-on-door system for easy kitchen cabinet installation
- Soft stop mechanisms on both doors\*

### 1.2 Range of appliance use

The appliance is designed for refrigerating food, for freezing and storing food and for making ice.

The appliance was designed for household use. It is not intended for commercial use, in particular it is not intended

## The appliance at a glance

for laboratory purposes and the like. There is the danger of malfunctions.

The appliance is set to operate within specific ambient temperature limits according to its climate rating. The climate rating for your appliance is printed on the rating plate.

### Note

► Compliance with the specified ambient temperatures is required, otherwise the refrigeration performance is reduced.

Climate rating	for ambient temperatures from
SN	50 °F (10 °C) to 90 °F (32 °C)
N	61 °F (16 °C) to 90 °F (32 °C)
ST	61 °F (16 °C) to 101 °F (38 °C)
T	61 °F (16 °C) to 110 °F (43 °C)

### 1.3 Conformity

The refrigerant circuit has been tested for leaks. The appliance complies with the relevant safety regulations and the directives UL250 and CAN/CSA C22.2 #63.

### 1.4 Overview

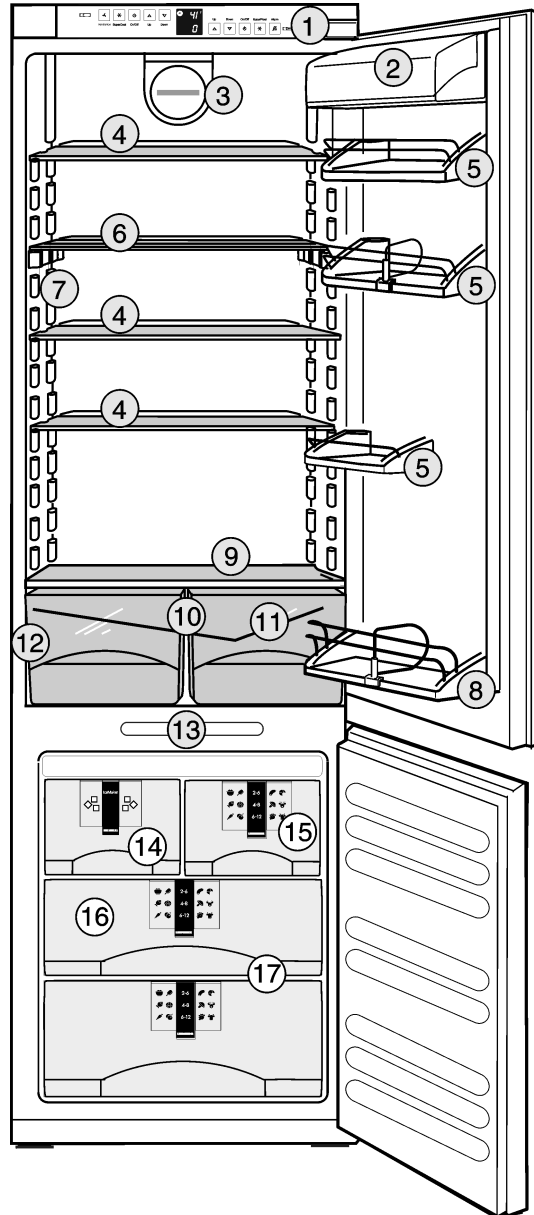

Fig. 1

- |                                    |                                |
|------------------------------------|--------------------------------|
| (1) Operating and control elements | (10) Vegetable drawer          |
| (2) Butter and cheese compartment  | (11) Drain hole                |
| (3) Fan                            | (12) Rating plate              |
| (4) Shelf, moveable                | (13) Freezer compartment light |
| (5) Storage rack for jars          | (14) IceMaker*                 |
| (6) Shelf, can be split            | (15) Info system               |
| (7) Interior light*                | (16) Freezer compartment       |
| (8) Door rack for tall bottles     | (17) VarioSpace                |
| (9) Coldest zone                   |                                |

# General safety information

## 1.5 Net@Home

Depending on the model and equipment, the appliance can be equipped with an additional connection for a retrofitted Net@Home module. You can connect a TeleSafe module or alternatively a home bus module. The modules are available from your specialized dealer.

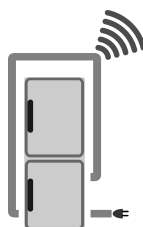

The module may be connected by customer service personnel only for warranty reasons.

You will find more information on the Internet at [www.liebherr.com](http://www.liebherr.com).

## 2 General safety information

Read and follow these instructions. They contain safety advice which is important for safe and problem-free installation and operation. Always read and follow the safety advice.

### Dangers for the user:

- This appliance is not designed for persons (or children) with physical, sensory or mental impairment or persons who do not have sufficient experience and knowledge, unless they have been instructed in the use of the appliance by a person who is responsible for their safety and supervised at first. Supervise children so that they do not play with the appliance.
- In the event of power failure, disconnect the power plug (do not pull on the power cord to do this) or switch off the fuse.
- Repairs, work on the appliance and replacement of the power cord should only be carried out by the customer service department.
- When disconnecting the appliance from the outlet, always take hold of the plug. Do not pull on the cable.
- The appliance should only be assembled and connected in accordance with the instructions.
- Please keep the instructions and pass them on to any new owner.
- All repairs to or work on the IceMaker must only be carried out by the customer service department or other specialist engineers trained to do this.\*
- The manufacturer is not liable for damage arising from incorrect connection to the water supply.\*
- Do not operate the appliance near explosive gases.
- Do not store explosive materials or spray cans with flammable propellants, such as e.g. butane, propane, pentane, etc. in the appliance. You can recognize such spray cans by the printed contents or a flame symbol. Any leaking gasses can be ignited by electrical components.
- High-proof alcohol should only be stored tightly sealed and standing upright. Any leaking alcohol could be ignited by electrical components.

### Tipover hazard:

- Do not stand or climb on the plinth, drawers, doors, etc. This applies in particular to children.
- Do not use this appliance until it has been installed.

### Risk of food poisoning:

- Do not consume food that has passed its best before date.

### Danger of frostbite, feelings of numbness and pain:

- Avoid continued skin contact with the cold surfaces or chilled/frozen food or adopt protective measures, e. g. use gloves. Do not consume ice cream (especially sherbets) and ice cubes immediately when they are too cold.

### Follow the specific instructions in the other sections:

	DANGER	indicates a hazardous situation, which if not avoided, will result in death or serious injury.
	WARNING	indicates a hazardous situation, which if not avoided, could result in death or serious injury.
	CAUTION	indicates a hazardous situation, which if not avoided, will result in minor or moderate injury.
	NOTICE	indicates a hazardous situation, which if not avoided, could result in damage to property.

	Note	indicates useful advice and tips.
--	------	-----------------------------------

## 3 Controls and displays

### 3.1 Operating and control elements

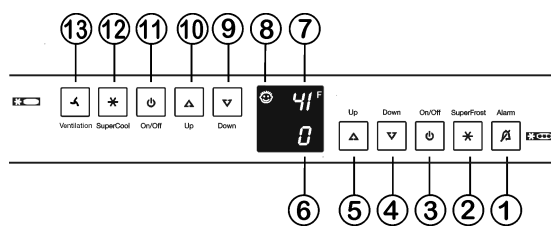

- Fig. 2*
- |   |   |
|---|---|
| <ul style="list-style-type: none"> <li>(1) Alarm button</li> <li>(2) SuperFrost button</li> <li>(3) Freezer compartment On/Off button</li> <li>(4) Freezer compartment Down button</li> <li>(5) Freezer compartment Up button</li> <li>(6) Freezer compartment temperature display</li> </ul> | <ul style="list-style-type: none"> <li>(8) Child safety symbol</li> <li>(9) Fridge compartment Down</li> <li>(10) Fridge compartment Up</li> <li>(11) Fridge compartment On/Off button</li> <li>(12) SuperCool button</li> <li>(13) Ventilation button</li> </ul> |
|---|---|

### 3.2 Temperature display

The following is displayed in normal operation:

- the highest freezer temperature
- the average fridge compartment temperature

The display is flashing:

- the temperature setting has been changed

- after switch-on the temperature is not yet cold enough
- the temperature has risen by several degrees

Dashes are shown on the display:

- the freezer temperature is above 32 °F (0 °C).

The following displays indicate malfunction. Possible causes and corrective actions are to be found in the Troubleshooting section.

- nR
- F0 bis F5

## 4 Start-up

### 4.1 Transporting the appliance



#### CAUTION

Risk of injury or damage if incorrectly transported.

- ▶ Transport the appliance in its packaging.
- ▶ Transport the appliance upright.
- ▶ Do not move the appliance on your own:

### 4.2 Setting up the appliance



#### WARNING

Risk of fire due to moisture!

If live parts or the power cord get wet, this can cause a short circuit.

- ▶ The appliance is designed for use in enclosed spaces. Do not operate the appliance in open space or in damp areas or where there is spray.



#### WARNING

Danger of fire and damage!

- ▶ Do not place devices that give off heat, e.g. microwaves, toasters, etc. on the appliance.



#### CAUTION

Risk of personal injury!

- ▶ Have two people move this appliance into place.

#### NOTICE

Risk of damage caused by condensation

Installing the appliance next to any other refrigerator or freezer can cause damage or condensation to the Liebherr appliance.

- ▶ Do not install this appliance next to any other refrigerator or freezer except another Liebherr model. Liebherr models are designed to allow side-by-side installation. They are equipped with a heating system to eliminate condensation when refrigerators or freezers are installed side-by-side.

#### NOTICE

Risk of damage for the finished floor surface!

- ▶ Protect the finished floor surface before you uncrate the unit.

Verify that:

- the floor under the appliance is flat and level.
- the floor can support the appliance's weight plus approximately 1200 pounds (544 kg) of food weight.
- the appliance is not placed in direct sunlight or near the stove, range top, radiators and similar heat sources.
- the kitchen cabinet that the appliance is installed in is shimmed to the floor level if the floor heights are not equal.
- cutout dimensions are accurate.
- electrical outlet is in correct location.
- the air flow is not restricted. Air flow must be provided for the appliance to operate properly. The factory air vents provide 31 square inches (200 cm<sup>2</sup>) of air flow per appliance. If you are replacing the air vents with an overlay, the air flow must be the same or greater than the factory air vents.

- ▶ Examine the unit and packaging for shipping damage. Contact the carrier immediately if you suspect there is any damage.
- ▶ Note the type (model, number), index, appliance/serial number, date of purchase and where purchased on the spaces provided in see Appliance Information.
- ▶ Remove anything attached to the rear or side walls of appliance that would prevent proper installation or impede proper ventilation.

If the appliance is set up in humid areas, condensation may build on the outside of the appliance.

- ▶ Always ensure proper ventilation.

### 4.3 Disposal of packaging



#### WARNING

Danger of suffocation from packaging materials and films!

- ▶ Do not allow children to play with packaging materials.

The packaging is made from recyclable materials:

- Corrugated card/cardboard
- Preformed pieces from foamed polystyrene
- Films and bags from polyethylene
- Packing bands from polypropylene
- ▶ Take the packaging material to an official collection point.



# Operation

## 4.4 Connecting the appliance



### WARNING

Electrical shock hazard!

- ▶ Start-up should only take place once the appliance has been installed according to these instructions.
- ▶ Electrically ground appliance.
- ▶ Do not ground to a gas pipe.
- ▶ Check with a qualified electrician if you are not sure the appliance is properly grounded.
- ▶ Do not have a fuse in the neutral or grounding circuit.
- ▶ Do not use an extension cord or a multiple socket.
- ▶ Do not use a power cord that is frayed or damaged.



### WARNING

Electrical shock hazard!

This appliance is equipped with a three-prong (grounding) polarized plug for your protection against possible shock hazards. Electrical Grounding Required.

- ▶ Do not remove the round grounding prong from the plug.
- ▶ Do not use a two-prong grounding adapter.

- Wait 30 minutes up to 1 hour after installation before you plug in the appliance. This allows the refrigerant and system lubrication to reach equilibrium.
- Make sure incoming voltage is the same as the appliance rating. A 110-120 Volt, 60 Hz, 15 Amp electrical supply (20 Amp for side-by-side installations) circuit that is controlled by a circuit breaker or fuse is required.
- We recommend using a dedicated circuit for this appliance to prevent electrical overload.
- Follow all Federal, State and local electrical, fire and building codes and ordinances when installing the receptacle and / or the appliance.
- In some communities, a wall switch is required to turn power to the appliance ON and OFF.
- To reduce the risk of fire, electric shock, or personal injury, installation work and electrical wiring must be done by a qualified electrician in accordance with all applicable codes and standards, including fire-rated construction.
- You are advised to clean the appliance before switching it on the first time (see Cleaning).
- The top of the electric outlet must be located within 82-5/8 in. (2100 mm) from the top of the base in the cabinet.

## 4.5 Switching on the appliance

### Note

- ▶ To switch on the entire appliance, only the freezer compartment needs to be switched on.

### Note

- ▶ Once the appliance is switched on, first the freezer compartment is cooled and then, 2-3 hours later, the fridge compartment.

Put the appliance into operation about 2 hours before loading with frozen food for the first time.

Do not load frozen foods until the temperature display reads 0 °F (-18 °C).

### 4.5.1 Switching on the freezer compartment

- ▶ Press On/Off button, freezer compartment *Fig. 2 (3)*.
- ▷ The refrigerator compartment temperature display indicates the set temperature.
- ▷ The freezer compartment temperature display and the alarm button flash until the temperature is sufficiently cold. If the temperature is above 32 °F (0 °C), dashes flash. If it is below, the current temperature flashes.

### 4.5.2 Switching on the fridge compartment

- ▶ Press Fridge compartment On/Off button *Fig. 2 (11)*.
- ▷ The interior light comes on when the door is opened.
- ▷ The temperature display flashes. The fridge compartment is switched on.

## 5 Operation

### 5.1 Energy saving

- ▶ Always ensure good ventilation to and from the appliance!
- ▶ Avoid opening the appliance door for any longer than necessary.
- ▶ Store food logically.
- ▶ Storing hot food: let it cool to room temperature first.
- ▶ Defrost frozen food in the fridge.

### 5.2 Temperature display unit

The temperature display can be changed from °F to °C.

#### 5.2.1 To change the unit

- ▶ Activate setting mode: Press SuperFrost button *Fig. 2 (2)* for about 5 seconds.
- ▷ The SuperFrost button *Fig. 2 (2)* will flash.
- ▷ c is displayed in the temperature display.
- ▶ Using Freezer compartment Up button *Fig. 2 (5)*/ Freezer compartment Down button *Fig. 2 (4)* select °.
- ▶ To confirm: Briefly press SuperFrost button *Fig. 2 (2)*.
- ▶ Using Freezer compartment Up button *Fig. 2 (5)*/ Freezer compartment Down button *Fig. 2 (4)* select °F or °C.
- ▶ To confirm: Briefly press SuperFrost button *Fig. 2 (2)*.
- ▶ To exit setting mode: Press Freezer compartment On/Off button *Fig. 2 (3)*.



-or-

- ▶ Wait 5 minutes.

- ▷ The temperature is again displayed in the temperature display.

## 5.3 Brightness of the temperature display

You can adapt the brightness of the temperature display to the light conditions in the room in which it is installed.

### 5.3.1 Setting the brightness

The brightness can be set between h1 (minimum luminosity) and h5 (maximum luminosity).

- ▶ To activate setting mode: Press SuperFrost button *Fig. 2 (2)* for about 5 seconds.
- ▷ c is shown on the display.
- ▷ The SuperFrost button will flash.
- ▶ Press Freezer compartment Up button *Fig. 2 (5)* or Freezer compartment Down button to select *Fig. 2 (4)*h.
- ▶ To confirm: Briefly press SuperFrost button *Fig. 2 (2)*.
- ▶ To set the display brighter: Press Freezer compartment Up button *Fig. 2 (5)*.
- ▶ To set the display darker: Press Freezer compartment Down button *Fig. 2 (4)*.
- ▶ To confirm: Press SuperFrost button *Fig. 2 (2)*.
- ▷ The brightness is set to the new value.
- ▶ To deactivate setting mode: Press Freezer compartment On/Off button *Fig. 2 (3)*.



-or-

- ▶ Wait 5 minutes.
- ▷ The temperature is again displayed in the temperature display.

## 5.4 Child-proof lock

You can use the child-proof lock to lock the buttons. This means that children cannot accidentally switch off the appliance when playing.

### 5.4.1 Switching on the child-proof lock

- ▶ To activate setting mode: Press SuperFrost button *Fig. 2 (2)* for about 5 seconds.
- ▷ c is shown on the display.
- ▷ The SuperFrost button will flash.
- ▶ Press the SuperFrost button *Fig. 2 (2)* briefly to confirm.
- ▶ To switch on: Using Freezer compartment Up button *Fig. 2 (5)* or Freezer compartment Down button *Fig. 2 (4)* select c1.
- ▶ To switch off: Using Freezer compartment Up button *Fig. 2 (5)* or Freezer compartment Down button *Fig. 2 (4)* select c0.
- ▶ To confirm: Press SuperFrost button *Fig. 2 (2)*.
- ▷ If the Child-proof lock symbol *Fig. 2 (8)* lights up, the child-proof lock is switched on.
- ▶ To deactivate setting mode: Press Freezer compartment On/Off button *Fig. 2 (3)*.



-or-

- ▶ Wait for 5 minutes.
- ▷ The temperature is again displayed in the temperature display.

## 5.5 Door alarm

If the door is open for longer than 180 seconds, the acoustic warning sounds.

The acoustic warning stops automatically when the door is closed.

### 5.5.1 Switching off the door alarm

The acoustic warning can be switched off when the door is open. The acoustic warning remains switched off as long as the door is open. When the door is closed, the alarm function is active again.

- ▶ Press Alarm button *Fig. 2 (1)*.
- ▷ The door alarm stops.

## 5.6 Temperature alarm

If the freezer temperature is not cold enough, the acoustic warning sounds.

At the same time the temperature display will flash. The cause of the temperature being too high may be:

- hot fresh food was placed in the appliance
- when sorting and removing food from the appliance, too much warm ambient air got in
- the power was cut off for a while
- the appliance is experiencing difficulties

The acoustic warning automatically ceases and the temperature display stops flashing when the temperature is cold enough again.

If the alarm status remains, proceed according to the Faults section.

### Note

If the temperature is not cold enough, food may spoil.

- ▶ Check the quality of the food. Do not consume spoiled food.

### 5.6.1 Switching off the temperature alarm

The acoustic warning can be switched off. When the temperature is cold enough again, the alarm function is active again.

- ▶ Press Alarm button *Fig. 2 (1)*.
- ▷ The acoustic warning ceases.

## 5.7 Fridge compartment

The natural circulation of air in the fridge compartment results in zones with differing temperatures. It is coldest directly above the vegetable drawers and at the rear wall. It is warmest at the top front of the compartment and in the door.



# Operation

## 5.7.1 Arranging Food

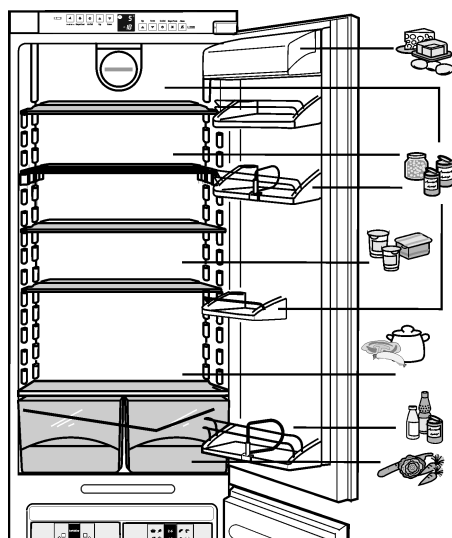

Fig. 3

## 5.7.2 Refrigerating food

### Note

- ▶ Do not load the door with more than 35 lbs (16 kg) of food.

### Note

Insufficient ventilation results in an increase in energy consumption and reduction of the refrigerating performance.

- ▶ Never block the air slits in the fan.

- ▶ Use recyclable plastic, metal, aluminum and glass containers and cling film to wrap foods.
- ▶ Always use closed containers for liquids and for food that may give off or be tainted by odor or flavor transfer, or cover them.
- ▶ Foods which give off a large amount of ethylene gas and those that are sensitive to this gas, such as fruit, vegetables and salad, should always be separated or wrapped so as not to reduce the storage life; e.g. do not store tomatoes together with kiwi fruits or cabbage.
- ▶ Use the front floor area of the fridge compartment only to temporarily set down food to be refrigerated, e. g. when rearranging or sorting the contents of the fridge. Do not leave the food there, as it may be pushed back or tipped over when the door is closed.
- ▶ Do not store food too close together to enable good air circulation.
- ▶ To ensure bottles do not tip over: move the bottle holder.

## 5.7.3 Setting the temperature in the fridge compartment

The temperature can be set from 46 °F (7 °C) to (2 °C), (5 °C) is recommended.

- ▶ To set a higher temperature: Press Fridge compartment Up button Fig. 2 (10).
- ▶ To set a lower temperature: Press Fridge compartment Down button Fig. 2 (9).

- ▶ When the button is pressed for the first time, the previous value is indicated in the fridge compartment temperature display.
- ▶ To change the temperature in 1 °F (1 °C) steps: briefly press the button.
- ▶ To change the temperature continuously: Hold button down.
- ▶ The value is displayed flashing during the setting operation.
- ▶ The actual temperature is displayed about 5 seconds after the last press of a button. The temperature slowly adjusts to the new value.

## 5.7.4 SuperCool

With SuperCool you switch to the highest cooling performance to reach lower cooling temperatures. Use SuperCool to rapidly cool large quantities of food.

SuperCool will use more energy than normal operation.

### Cooling with SuperCool

- ▶ Briefly press the SuperCool button Fig. 2 (12).
- ▶ The SuperCool button Fig. 2 (12) lights up.
- ▶ The cooling temperature drops to the coldest value. SuperCool is switched on.
- ▶ SuperCool automatically switches itself off after about 6 hours. The appliance returns to work in the energy-saving normal mode.

### To prematurely switch off SuperCool

- ▶ Briefly press the SuperCool button Fig. 2 (12).
- ▶ The SuperCool button Fig. 2 (12) goes out.
- ▶ SuperCool is switched off.

## 5.7.5 Repositioning the shelves



### CAUTION

Danger of lacerations!

The storage shelf can shatter if dropped or mishandled. You could cut yourself on the pieces of broken glass.

- ▶ Only remove storage shelves when there is nothing on them.

Extension stops secure the shelves against being accidentally pulled out.

- ▶ Lift the shelf and pull out forward.

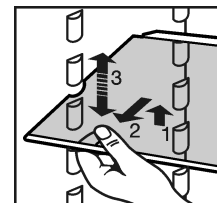

- ▶ Insert the shelf with the raised edge to the back pointing upwards.
- ▶ This prevents food from contacting and freezing to the back wall.



## 5.7.6 Using the split shelf



### CAUTION

Danger of lacerations!

The storage shelf can shatter if dropped or mishandled. You could cut yourself on the pieces of broken glass.

- ▶ Only remove storage shelves when there is nothing on them.

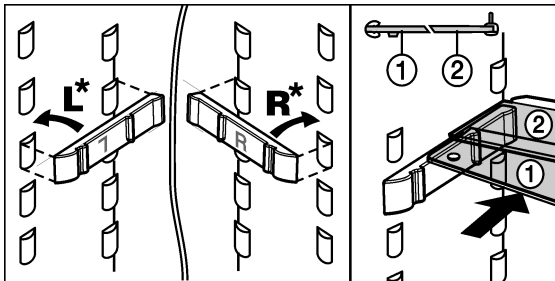

Fig. 4

- ▶ Attach support bars supplied, ensuring right (R) and left (L) parts are correctly positioned.\*
- ▶ The glass plate with raised edge (2) must be positioned at the back.
- ▶ To clean, remove the support bars for the half glass plate.

## 5.7.7 Repositioning the door racks

### Note

- ▶ Do not load the door with more than 35 lbs (16 kg) of food.

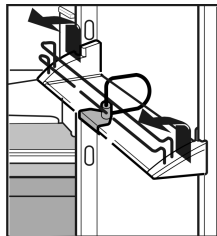

- ▶ Push rack up, pull forward and reinsert in the reverse order.

Always take the butter and cheese compartment out together with the cover.

- ▶ To remove the cover: Press one side of the butter and cheese compartment outwards until the hinge pin of the cover is released, then remove the cover sideways.

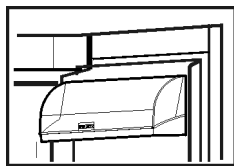

## 5.7.8 Removing the bottle holder

- ▶ Remove the bottle holder as per the illustration.
- ▶ Always take hold of the bottle holder by the plastic part.

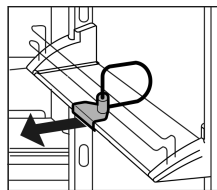

## 5.7.9 Fan

The fan allows you to rapidly cool large amounts of fresh food or to achieve a relatively even distribution of temperature across all the storage levels.

Re-circulated air cooling is advisable:

- at high room temperatures (from approx. 95 °F (35 °C) )
- in the case of high humidity

Re-circulated air cooling has a somewhat higher energy consumption. To save energy, the fan automatically switches off when the door is open.

### Switching on the fan

- ▶ Briefly press Ventilation button Fig. 2 (13).
- ▷ The Ventilation button lights up.
- ▷ The fan is switched on.

### Switching the fan off (default)

- ▶ Briefly press Ventilation button Fig. 2 (13).
- ▷ The Ventilation button lights up.
- ▷ The fan is switched off.

## 5.8 Freezer compartment

You can store frozen food, make ice cubes and freeze fresh food in the freezer compartment.

### 5.8.1 Freezing food

The maximum load for each drawer and the plate is 55.12 lbs (25 kg) of frozen food.

After the door is closed, a vacuum is created. After closing the door, wait about 1 minute, then the door is easier to open.



### CAUTION

There is a risk of injury from pieces of broken glass.

Bottles and cans containing drinks can split or crack when frozen. This applies in particular to carbonated drinks.

- ▶ Do not freeze bottles and cans containing drinks.

So that the food is rapidly frozen through to the core, do not exceed the following quantities per pack:

- fruit, vegetables up to 2.2 lb (1 kg)
- meat up to 5.51 lbs (2.5 kg)

- ▶ Pack the food in portions in freezer bags, reusable plastic, metal or aluminum containers.

### 5.8.2 Defrosting food

- in the fridge compartment
- at room temperature
- in the microwave
- in the oven/fan oven



### WARNING

Danger of food poisoning!

- ▶ Do not re-freeze defrosted food.

# Operation

- ▶ Only take out the amount of food that is required. Use defrosted food as quickly as possible.

## 5.8.3 Setting the temperature in the freezer compartment

The appliance is set as standard for normal operation.

The temperature can be set between 8 °F (-14 °C) and -14 °F (-26 °C), 0 °F (-18 °C) is recommended.

- ▶ To set a higher temperature: Press Freezer compartment Up button *Fig. 2 (5)*.
- ▶ To set a lower temperature: Press Freezer compartment Down button *Fig. 2 (4)*.
- ▷ When the button is pressed for the first time, the previous value is indicated in the freezer compartment temperature display.
- ▶ To change the temperature in 1 °F (1 °C) steps: briefly press the button.

-or-

- ▶ To change the temperature continuously: hold the button down.

- ▷ The value is displayed flashing during the setting operation.
- ▷ The actual temperature is displayed about 5 seconds after the last press of a button. The temperature slowly adjusts to the new value.

## 5.8.4 SuperFrost

With this function you can rapidly freeze fresh food through to the core. The appliance works with maximum refrigerating performance. The sound of the refrigeration unit may be temporarily louder as a result.

The maximum number of kilograms of fresh food that can be frozen within a 24-hour period is indicated on the rating plate under "Freezing capacity ... kg/24h". This maximum amount of frozen food varies according to the model and climate rating.

### Freezing with SuperFrost

You do not need to switch SuperFrost on in the following cases:

- when placing frozen food in the freezer
- when freezing up to about 2 kg of fresh food daily
- ▶ Briefly press the SuperFrost button *Fig. 2 (2)* once.
- ▷ The SuperFrost button *Fig. 2 (2)* lights up.
- ▷ The freezer temperature drops, the appliance works with maximum refrigerating capacity.
- When a small amount of food is to be frozen:
  - ▶ Wait for about 6 hours.
  - ▶ Place the fresh food in the top drawers.
- When the maximum amount of food is to be frozen:
  - ▶ Wait for about 24 hours.
  - ▶ Place wrapped food directly on the shelves and place in the drawers once frozen.
- ▷ SuperFrost is automatically switched off. At the earliest after 30 hours, at the latest after 65 hours, depending on the quantity placed inside the appliance.
- ▷ The SuperFrost button *Fig. 2 (2)* is dark.

- ▷ The appliance returns to work in the energy-saving normal mode.

## 5.8.5 Drawers

### Note

Insufficient ventilation results in an increase in energy consumption and reduction of the refrigerating performance.

For appliances with NoFrost:

- ▶ Leave the bottom drawer in the appliance.
- ▶ Never block the air slits in the fan on the rear wall.

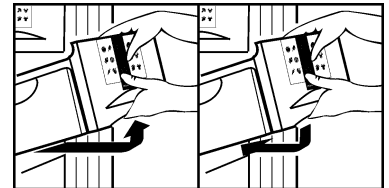

- ▶ To store frozen food directly on the shelves: pull the drawer forward and lift it out.

## 5.8.6 Shelves

- ▶ To remove shelf: lift it at the front and pull out forward.
- ▶ To reinsert shelf: simply slide it in as far as it will go.

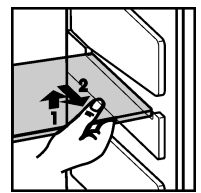

## 5.8.7 VarioSpace

In addition to the drawers, you can also take out the shelves. This gives you space for large frozen items. Poultry, meat, large joints of game and tall bakery items can be frozen and then presented whole.

- ▶ The maximum load for each drawer and the plate is 55.12 lbs (25 kg) of frozen food.

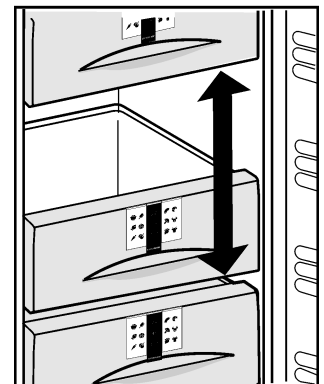

## 5.8.8 Info system

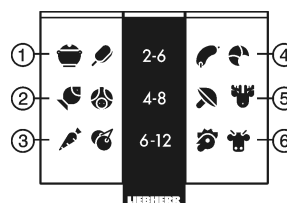

- (1) Ready meals, ice cream
- (2) Pork, fish
- (3) Fruit, vegetables

*Fig. 5*

- (4) Sausages, bread
- (5) Game, mushrooms
- (6) Poultry, beef/veal

The numbers indicate the storage time in months for different types of frozen foods. The storage times given are guidelines.

## 5.8.9 IceMaker\*

The IceMaker is in the top drawer of the freezer compartment. The drawer is labeled "IceMaker".

Make sure that the following conditions are fulfilled:

- The appliance is level.
- The appliance is connected to the electricity supply.
- The freezer compartment is switched on.
- The minimum freezer temperature is 14 °F (-10 °C).
- The IceMaker is connected to the water supply.

### Switching on the IceMaker\*

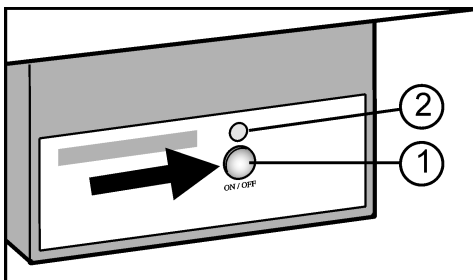

Fig. 6

- ▶ Pull out the drawer.
- ▶ Press On/Off button Fig. 6 (1) so that the LED Fig. 6 (2) lights up.
- ▶ Push in the drawer.

### Note

- ▶ The IceMaker only produces ice cubes when the drawer is completely closed.

### Switching off the IceMaker\*

If ice cubes are not required, the IceMaker can be switched off independently of the freezer compartment.

When the IceMaker is not in operation, clean the IceMaker. This ensures that no water or ice remains in the IceMaker.

When the IceMaker is switched off, the drawer of the IceMaker can also be used for freezing and storing food.

- ▶ Press the On/Off button for about 1 second until the LED goes out.

### Producing ice cubes\*

The production capacity depends on the freezer temperature. The lower the temperature, the more ice cubes can be produced in a certain period.

The ice cubes fall out of the IceMaker into the drawer. When the ice cubes reach a certain height in the drawer, no more ice cubes can be produced.

If large quantities of ice cubes are required, the complete IceMaker drawer can be swapped with the neighboring drawer. When you close the drawer, the IceMaker automatically restarts production.

When the IceMaker is switched on for the first time, it may take up to 24 hours for the first ice cubes to be produced.

### Note

- ▶ Do not consume or use the first three batches of ice cubes. This applies both to using the appliance for the first time and using it when it has not been used for a long time. This ensures that the water pipe is rinsed through.

## 6 Maintenance

### 6.1 Defrosting with NoFrost

The NoFrost system defrosts the appliance automatically.

#### Fridge compartment:

The defrosted water is evaporated by the heat of the compressor. Drops of water on the back wall are a functional feature and completely normal.

- ▶ Clean the drain opening regularly so that the defrosted water can flow away. (see Cleaning section).

#### Freezer compartment:

The moisture condenses on the evaporator and is periodically defrosted and evaporated.

- ▶ The appliance does not have to be defrosted manually.

### 6.2 Cleaning the appliance

#### Before cleaning:



#### WARNING

Danger of electric shock.

- ▶ First, remove the plug or switch off the fuse.



#### CAUTION

Risk of injury or damage due to hot steam.

Hot steam can damage the surfaces and cause burns.

- ▶ Do not use steam cleaners.

#### NOTICE

Incorrect cleaning damages the appliance.

- ▶ Do not use concentrated cleaning agents.
- ▶ Do not use steel wool or sponges that scour or scratch.
- ▶ Do not use cleaning agents containing sand, chloride, chemicals or acids.
- ▶ Do not use chemical solvents.
- ▶ Do not damage or remove the rating plate on the inside of the appliance. It is vital for the customer service department.
- ▶ Do not pull off, kink or damage any cables or other components.
- ▶ Do not let cleaning water get into the drain gutter, the ventilation grille and electrical parts.

- ▶ Empty the appliance.

- Use soft cleaning cloths and a multi-purpose cleaning agent with a neutral pH value.
- Only use food-compatible cleaning and care agents inside the appliance.



# Maintenance

## Exterior surfaces and interior:

- ▶ Clean the ventilation grilles regularly.
- ▷ Dust deposits increase energy consumption.
- ▶ Clean the plastic surfaces, outside and inside, by hand using lukewarm water and a little dish washing liquid.
- ▶ To clean the drain opening: remove deposits with a thin instrument, e.g. a cotton bud.

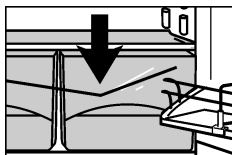

## Items of equipment:

- ▶ Clean the roller plates in the dishwasher.
- ▶ Clean other items of equipment by hand using lukewarm water and a little dish washing liquid.
- ▶ To dismantle shelves: remove trims and side parts.
- ▶ To dismantle door racks: remove protective films from the trims.

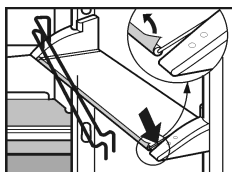

## After cleaning:

- ▶ Wipe dry the appliance and items of equipment.
- ▶ Connect the appliance and switch it on again.
- ▶ Switch on SuperFrost. (see section on SuperFrost)  
When the temperature is sufficiently cold:
- ▶ Put the food back in the appliance.

## 6.3 Cleaning the IceMaker\*

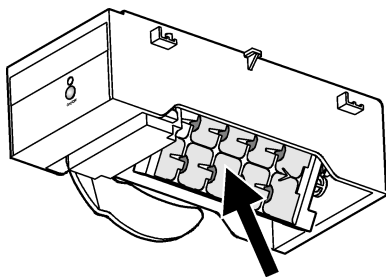

Fig. 7

The IceMaker must be switched on.

- ▶ Pull out the drawer and take out the ice.
- ▶ Clean the drawer with warm water and mild dish washing liquid.
- ▶ With the drawer pulled out, press and hold the On/Off button (for about 10 seconds).
- ▷ After about 1 second the LED goes out, the IceMaker is switched off.
- ▷ After about 10 seconds the LED flashes for about 60 seconds.
- ▶ Push the drawer in while the LED is flashing.
- ▷ The ice tray of the IceMaker rotates and tilts.
- ▶ Take out the drawer.
- ▶ Clean the ice tray with warm water. If necessary, use a mild dish washing liquid. Then rinse.
- To switch the IceMaker on again:
- ▶ Press the ON/OFF button until the LED lights up, then push the drawer in.
- ▷ The IceMaker starts to produce ice cubes.
- If dish washing liquid was used:

- ▶ Throw out the first three batches of ice cubes to get rid of any dish washing liquid residues.

## 6.4 Replacing the interior light\*

Light bulb data

- max. 25 W (25 W)
- 120 V
- Bulb fitting: E14
- Current and voltage must agree with the details on the rating plate.



### WARNING

Danger of electric shock.

- ▶ First, remove the plug or switch off the fuse.



### CAUTION

Cutting hazard!

- ▶ To prevent possible injury due to broken glass, use hand protection when replacing the interior light.

- ▶ Take hold of the light cover at the top and bottom *Fig. 8 (1)*.
- ▶ Unclip light cover at the back and unhook *Fig. 8 (2)*.
- ▶ Replace the light bulb *Fig. 8 (3)*.

When turning it, use a little more force to overcome the static friction of the seal. Make sure the seal sits cleanly in the light socket.

- ▶ Hook the cover in again at the back and clip in at the sides.

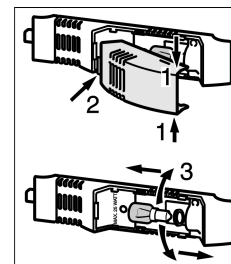

Fig. 8

## 6.5 Customer service

First check whether you can remedy the fault yourself using the summary in the Troubleshooting section. If this is not the case, please contact the Customer Service department. You can find the address in the enclosed customer service list.



### WARNING

Risk of injury from repairs by non-professionals.

- ▶ Repairs and work on the appliance and the power cord, which are not expressly named in the Maintenance section should only be carried out by the customer service department.

- ▶ Read the appliance designation *Fig. 9 (1)*, service no. *Fig. 9 (2)* and serial no. *Fig. 9 (3)* from the rating plate. The rating plate is located inside the appliance on the left-hand side.

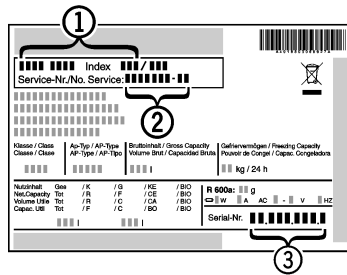

Fig. 9

- ▶ Notify the Customer Service department, specifying the fault, appliance designation *Fig. 9 (1)*, service no. *Fig. 9 (2)* and serial *Fig. 9 (3)* no.
- ▶ This will help us to provide you with a faster and more accurate service.
- ▶ Keep the appliance closed until the Customer Service engineer arrives.
- ▶ The food will stay cool longer.
- ▶ Disconnect the power plug (do not pull on the power cord to do this) or switch off the fuse.

Type Designation: \_\_\_\_\_

Service Number: \_\_\_\_\_

Appliance / Serial Number: \_\_\_\_\_

Date of purchase: \_\_\_\_\_

Where purchased: \_\_\_\_\_

## 7 Troubleshooting

Your appliance is designed and manufactured for reliable operation and a long lifespan. If a malfunction nonetheless occurs during operation, please determine if the malfunction is due to an operating error. If a service call determines operator error, you will be charged for the costs incurred, even during the warranty period. You may be able to rectify the following problems yourself:

### 6.6 Appliance Information



Make a note of this information when the appliance is installed:

Problem	Possible Cause	Correction
<b>The appliance does not work.</b>	→ The appliance is not switched on.	▶ Switch on the appliance.
	→ The power plug is not properly inserted in the wall socket.	▶ Check the power plug.
	→ The fuse in the wall socket is not OK.	▶ Check the fuse.
	→ Power failure	▶ Keep the appliance closed. ▶ Protect the food: place dry ice on top of the food or use a use a decentral freezer, if the power failure persists for some time. ▶ Do not re-freeze defrosted food.
<b>The compressor runs for a long time.</b>	→ When less refrigeration is required, the speed-controlled compressor switches to a low speed. Although the running time is increased as a result, energy is saved.	▶ This is normal in energy-saving models.
	→ SuperFrost function is activated.	▶ The compressor runs long to rapidly cool food. This is normal.
	→ SuperCool function is activated.	▶ The compressor runs long to rapidly cool food. This is normal.
<b>A gurgling sound</b>	→ This sound comes from the refrigerant flowing in the refrigeration circuit.	▶ The sound is normal.
<b>A faint clicking sound</b>	→ The sound always occurs when the refrigeration unit (the motor) automatically switches on or off.	▶ The sound is normal.

# Troubleshooting

Problem	Possible Cause	Correction
<b>A hum. It is briefly a little louder when the refrigeration unit (the motor) switches on.</b>	→ The refrigeration increases automatically when the SuperFrost function is activated, fresh food has just been placed in the appliance or the door has been left open for a while.	▶ The sound is normal.
	→ The refrigeration increases automatically when the SuperCool function is activated, fresh food has just been placed in the appliance or the door has been left open for a while.	▶ The sound is normal.
	→ The ambient temperature is too high.	▶ See section Range of appliance use
<b>A low hum</b>	→ The sound occurs as a result of fan air flow.	▶ The sound is normal.
<b>The temperature display indicates: F0 to F5</b>	→ There is a fault.	▶ Contact the customer care department. See Maintenance section.
<b>The temperature display indicates: nR</b>	→ The freezer temperature rose too high during the last hours or days due to power failure or power interruption. When the power interruption is over, the appliance will continue to operate at the last temperature setting.	<ul style="list-style-type: none"> <li>▶ Press the Alarm button <i>Fig. 2 (1)</i>.</li> <li>▷ The warmest temperature reached during the power failure is displayed in the temperature display for about 60 seconds. Then the electronics again indicate the current freezer temperature.</li> <li>▶ To delete the display of the warmest temperature ahead of time: Press the Alarm button <i>Fig. 2 (1)</i>.</li> <li>▶ Check the quality of the food. Do not consume spoiled food. Do not re-freeze defrosted food.</li> </ul>
<b>The outside surfaces of the appliance are warm.</b>	→ The heat of the refrigerant circuit is used to prevent condensate from forming.	▶ This is normal.
<b>The IceMaker cannot be switched on.*</b>	→ The appliance and therefore the IceMaker are not connected.	▶ Connect the appliance. See also section on connecting the appliance)
<b>The IceMaker is not making ice cubes.*</b>	→ The IceMaker is not switched on.	▶ Switch the IceMaker on.
	→ The drawer of the IceMaker is not properly closed.	▶ Close the drawer properly.
	→ The water connection is not open.	▶ Open the water connection.
<b>The temperature is not cold enough.</b>	→ This means that the door of the appliance is not closed properly.	▶ Close the appliance door.
	→ Insufficient ventilation.	▶ Clear ventilation grilles.
	→ The ambient temperature is too high.	▶ See Range of appliance use section.
	→ The appliance was opened too frequently or for too long.	▶ Wait to see whether the required temperature resets itself by itself. If not, contact the customer service department See Maintenance section.

## Putting appliance out of service

Problem	Possible Cause	Correction
	→ Too much fresh food was placed inside without SuperFrost.	▶ See SuperFrost section.
	→ The temperature is incorrectly set.	▶ Set to a colder temperature and check after 24 hours.
	→ The appliance is too near to a heat source.	▶ See Installation section.
<b>The interior light is not on.</b>	→ The appliance is not switched on.	▶ Switch on the appliance.
	→ The door was open for longer than 15 minutes.	▶ The interior light automatically switches itself off if the door has been open for about 15 minutes.
	→ If the interior light is not on but the temperature display is lit, the bulb is faulty.*	▶ Replace the bulb according to the Maintenance section.*
	→ The LED interior light is faulty or the cover is damaged.*	 <b>WARNING*</b> Risk of injury from electrical shock. Live parts are under the cover. ▶ The LED interior light should only be replaced or repaired by the Customer Service department or by engineers trained to do so.
	→ The LED freezer compartment light is not on.*	 <b>WARNING*</b> Risk of injury from class 1M laser radiation. ▶ Do not look inside when the cover is open.
	→ The LED freezer compartment light is not on.*	▶ You can replace the light unit yourself. The replacement part is available from the customer service department. See Maintenance section.*

## 8 Putting appliance out of service

### 8.1 Vacation Tips

**Short vacations:** If you will be away for less than four weeks

- ▶ Use all perishables.
- ▶ Freeze other items.
- ▶ Turn off the refrigerator compartment.
- ▶ Turn off the icemaker.\*
- ▶ Shut down the water supply to the icemaker.\*

**Long vacations:** If you will be away for a month or more

- ▶ Remove all food from the appliance.
- ▶ Turn OFF the appliance.
- ▶ Clean the appliance. Refer to section on "Cleaning"
- ▶ Leave the door open to prevent unpleasant odors.
- ▷ This will also keep mold from building up.
- ▶ Turn of the icemaker.\*
- ▶ Shut off the water supply to the icemaker.\*

### 8.2 Switching off the appliance

#### Note

- ▶ To switch off the entire appliance, only the freezer compartment needs to be switched off.

#### 8.2.1 Switching off the freezer compartment

- ▶ Press Freezer compartment On/Off button *Fig. 2 (3)* for about 2 seconds.
- ▷ The temperature displays are dark. The appliance is switched off.

#### 8.2.2 Switching off the fridge compartment

#### Note

- ▶ The fridge compartment can be switched off independently of the freezer.
- ▶ Press Fridge compartment On/Off button *Fig. 2 (11)* for about 2 seconds.
- ▷ The fridge compartment temperature display *Fig. 2 (7)* is dark. The fridge compartment is switched off.



## Disposing of the appliance

---

### 8.3 Decommissioning

- ▶ Empty the appliance.
  - ▶ Put the IceMaker in the cleaning position. (see section on cleaning IceMaker)\*
  - ▶ Disconnect the power plug.
  - ▶ Clean the appliance (see section on cleaning).
- 
- ▶ Leave the door open to prevent bad smells.

## 9 Disposing of the appliance

Follow the local regulations for the disposal of appliances. Old appliances can be dangerous. Contact the local refuse collection department for additional information.



### DANGER

There is a risk of suffocation.

Children playing can shut themselves in and suffocate.

- ▶ Take the door(s) off.
- ▶ Leave the storage shelves in the appliance so that children cannot easily climb into the appliance.



### WARNING

Danger of electric shock.

- ▶ Cut off the plug from the mains cable and discard.
- ▶ Cut off the mains cable from the discarded appliance. Dispose of separately from the appliance.

## 10 Liebherr Warranty Plan

**FULL TWO YEAR WARRANTY** - For two years from the date of original purchase, your Liebherr warranty covers all parts and labor to repair or replace any part of the product which proves to be defective in materials or workmanship.

**FULL FIVE YEAR WARRANTY** - For five years from the date of original purchase, your Liebherr warranty covers all parts and labor to repair or replace any components that prove to be defective in materials or workmanship in the sealed system. The "Sealed System" means only the compressor, condenser, evaporator, drier and all connecting tubing.

**LIMITED 6TH THROUGH 12TH YEAR WARRANTY** - From the 6<sup>th</sup> through 12<sup>th</sup> year from the date of original purchase, your Liebherr warranty covers all parts that prove to be defective in materials or workmanship in the Sealed System (parts only).

### TERMS APPLICABLE TO EACH WARRANTY

All service provided by Liebherr under the warranty must be performed by authorized Liebherr service representatives, unless otherwise specified by Liebherr. Service will be provided in the home during normal business hours. This warranty applies only to products installed for normal residential use. Details regarding a non-residential warranty are available on request.

The warranty applies only to products installed in any one of the fifty states of the United States or the District of Columbia. The warranty does not cover any parts or labor to correct any defect caused by negligence, accident or improper use, maintenance, installation, service or repair, including but not limited to improper removal and reinstallation of the condensing unit.

**The remedies described above for each warranty are the only ones which Liebherr will provide, either under these warranties or under any warranty arising by operation of law. Liebherr will not be responsible for any consequential or incidental damages arising from the breach of these warranties or any other warranties, whether express, implied or statutory.**

Some states do not allow the exclusion or limitation of incidental or consequential damages so the above limitation or exclusion may not apply to you. This warranty gives you specific legal rights and you may also have other legal rights which vary from state to state.

To receive parts and/or service and the name of the Liebherr authorized service representative nearest you, contact your Liebherr dealer or distributor or contact the Liebherr designated national service provider:

in the US: Liebherr@adcoservice.com or call 1- 866 - LIEBHERR ( 1- 866 - 543-2437).

in Canada: www.euro-parts.ca or call 1-888-LIEBHERR (1-888-543-2437).

# LIEBHERR

## Mode d'emploi

Combiné réfrigérateur-  
congélateur, intégrable, porte  
oscillante

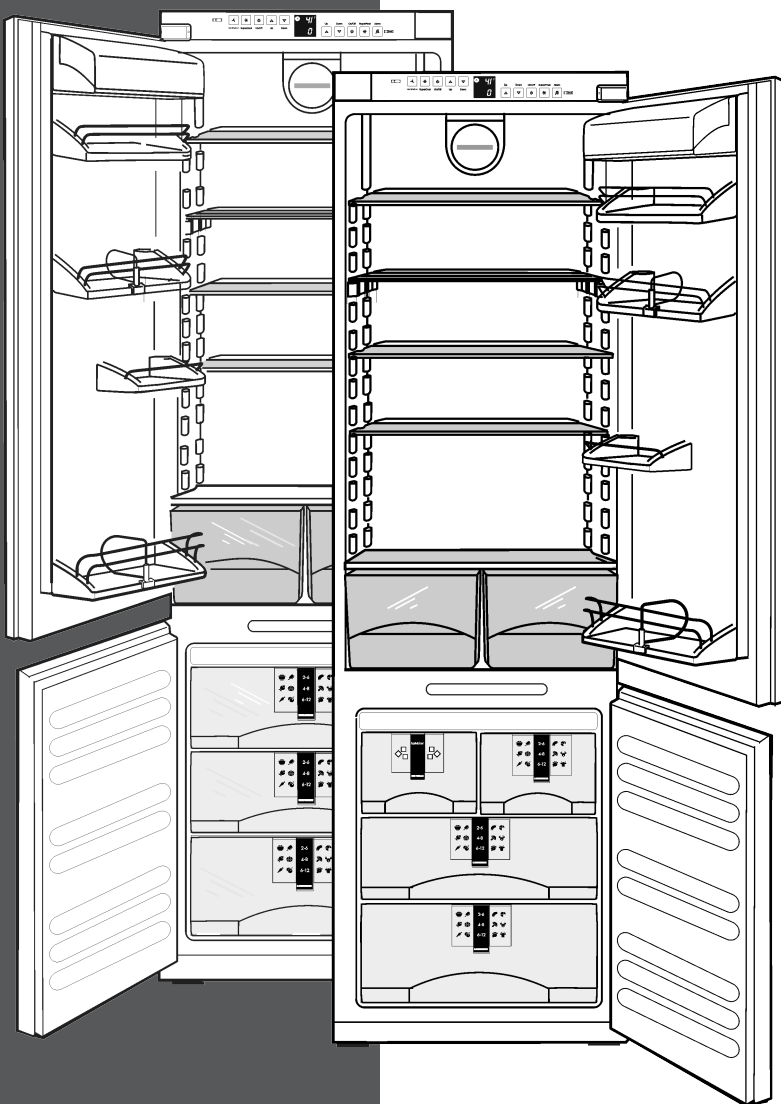

HC 1011/1060 HC 1001/1050  
7082698 - 00

# Vue d'ensemble de l'appareil

## Sommaire

<b>1</b>	<b>Vue d'ensemble de l'appareil.....</b>	<b>18</b>
1.1	Avantages supplémentaires.....	18
1.2	Domaine d'application de l'appareil.....	19
1.3	Conformité.....	19
1.4	Description de l'appareil et de son équipement .....	19
1.5	Net@Home.....	20
<b>2</b>	<b>Consignes de sécurité générales.....</b>	<b>20</b>
<b>3</b>	<b>Éléments de commande et d'affichage.....</b>	<b>20</b>
3.1	Éléments de commande et de contrôle.....	20
3.2	Affichage de la température.....	21
<b>4</b>	<b>Mise en service.....</b>	<b>21</b>
4.1	Transport de l'appareil.....	21
4.2	Mise en place de l'appareil.....	21
4.3	Éliminer l'emballage.....	22
4.4	Brancher l'appareil.....	22
4.5	Enclencher l'appareil.....	22
<b>5</b>	<b>Commande.....</b>	<b>23</b>
5.1	Économiser de l'énergie.....	23
5.2	Unité d'affichage de la température.....	23
5.3	Luminosité de l'affichage de température.....	23
5.4	Verrouillage enfants.....	23
5.5	Alarme porte ouverte.....	24
5.6	Alarme de température.....	24
5.7	Compartiment réfrigérant.....	24
5.8	Compartiment congélateur.....	26
<b>6</b>	<b>Entretien.....</b>	<b>28</b>
6.1	Dégivrer avec le mode NoFrost.....	28
6.2	Nettoyer l'appareil.....	28
6.3	Nettoyer l'IceMaker.....	29
6.4	Remplacer l'éclairage intérieur.....	29
6.5	Service après-vente.....	29
6.6	Informations sur l'appareil.....	30
<b>7</b>	<b>Dysfonctionnements.....</b>	<b>30</b>
<b>8</b>	<b>Mise hors service.....</b>	<b>32</b>
8.1	Astuces pour les départs en vacances.....	32
8.2	Couper l'appareil.....	32
8.3	Mise hors service.....	33
<b>9</b>	<b>Élimination de l'appareil.....</b>	<b>33</b>
<b>10</b>	<b>GARANTIE LIEBHERR.....</b>	<b>33</b>

Vous avez fait l'acquisition d'un nouvel appareil et nous vous en félicitons. Avec l'achat d'un tel appareil vous disposerez de tous les avantages d'une technique du froid des plus modernes et assurant une qualité au plus haut niveau, une grande longévité et une sécurité parfaite de fonctionnement.

Les équipements de votre appareil facilitent une utilisation quotidienne très confortable.

Avec l'acquisition de cet appareil, fabriqué dans le respect de l'environnement et utilisant des matériaux de recyclage, vous participez activement avec nous à la protection de l'environnement.

Nous espérons que votre nouvel appareil vous donnera entière satisfaction.

Le fabricant de cet appareil s'efforce d'améliorer tous les types et modèles de sa gamme. Il se réserve donc le droit d'apporter des modifications concernant la forme, l'équipement et les caractéristiques techniques de ses appareils.

Afin de vous familiariser avec les avantages de votre nouvel appareil, lire attentivement les indications contenues dans ces instructions de service.

Ces instructions sont valables pour plusieurs modèles, des déviations sont donc possibles. Les paragraphes concernant uniquement certains appareils sont identifiés par une petite étoile (\*).

**Les instructions de manipulation sont identifiées par un ► et les résultats des manipulations par ▷.**

## 1 Vue d'ensemble de l'appareil

### 1.1 Avantages supplémentaires

- sans HCFC
- Circuit réfrigérant avec optimisation des dépenses d'énergie
- Isolation efficace réductrice de la consommation d'énergie
- Faible consommation d'énergie
- Des éléments électroniques faciles d'utilisation
- Les fonctions activées sont affichées sur l'écran
- La température peut être commandée à l'intérieur de la classe climatique indépendamment de la température de la pièce. Vous pouvez opter pour un affichage de la température en °F ou en °C.
- L'appareil dégivre automatiquement - le temps de dégivrage manuel est supprimé.
- Fonctions pratiques à régler
- Grand pouvoir net de refroidissement
- Surfaces de rangement en verre de sécurité
- Balconnets de contre-porte pratiques pour grandes bouteilles
- Grand pouvoir net de congélation
- Surfaces de rangement pouvant être ôtées pour faire de la place à des volumes importants de denrées.
- Alarme en cas d'élévation de la température de congélation
- Les denrées fraîches peuvent être, selon les besoins, congelées rapidement
- En cas de panne secteur affichage « frost-control »
- Tous les tiroirs sont appropriés pour une congélation rapide
- Éclairage du congélateur
- Éclairage intérieur LED clair\*
- Alarme sonore en cas d'ouverture de porte
- Poignées de transport pour tous les gros tiroirs
- Poignées de transport intégrées sur le corps de l'appareil
- Roulettes de transport sur la partie arrière
- Facile à nettoyer
- Butée de porte pouvant être changée

## Vue d'ensemble de l'appareil

- Système de portes fixes pour un montage facile dans le meuble de cuisine
- Amortisseurs de fermeture sur les deux portes\*

### 1.2 Domaine d'application de l'appareil

L'appareil a été conçu pour la réfrigération, la congélation et la conservation d'aliments ainsi que pour la préparation de glaçons.

L'appareil a été conçu pour l'utilisation dans le ménage. Il ne convient pas pour l'utilisation industrielle, en particulier dans des laboratoires ou équivalents. Il y a risque de dysfonctionnements.

Selon sa classe climatique, l'appareil a été conçu pour fonctionner à certaines températures ambiantes. La classe climatique de votre appareil est indiquée sur la plaquette signalétique :

#### Remarque

- Respecter les températures ambiantes indiquées sous peine de perdre de la puissance frigorifique.

Classe climatique	pour températures ambiantes de
SN	50 °F (10 °C) à 90 °F (32 °C)
N	61 °F (16 °C) à 90 °F (32 °C)
ST	61 °F (16 °C) à 101 °F (38 °C)
T	61 °F (16 °C) à 110 °F (43 °C)

### 1.3 Conformité

L'étanchéité du circuit à fluide réfrigérant est éprouvée. Cet appareil est conforme aux prescriptions de sécurité en vigueur ainsi qu'aux directives UL250 et CAN/CSA C22.2 #63.

### 1.4 Description de l'appareil et de son équipement

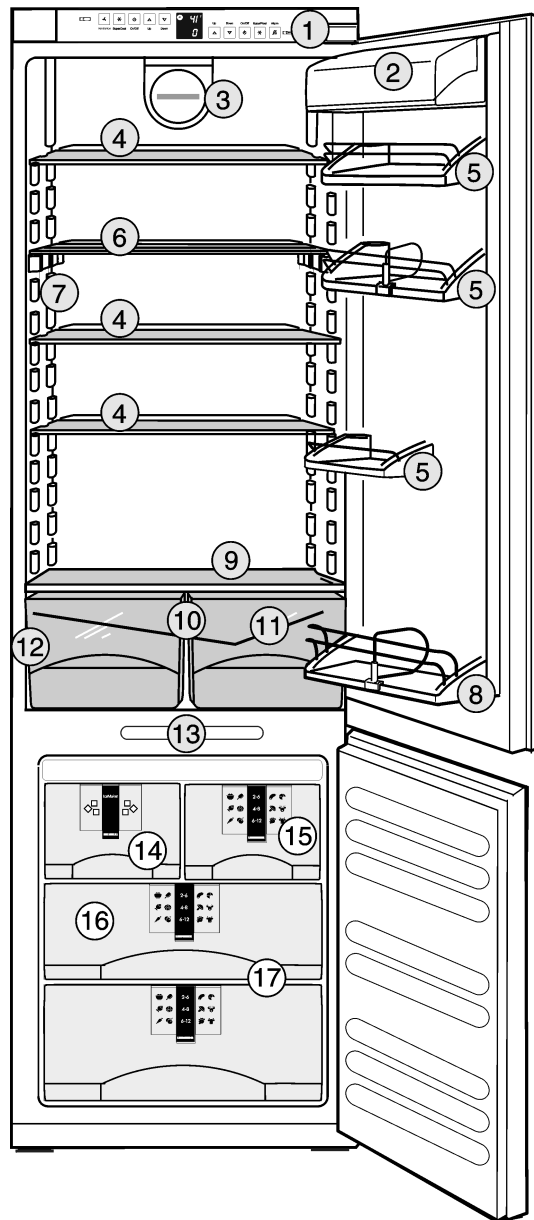

Fig. 1

- |  |   |
|--|---|
| (1) Eléments de commande et de contrôle    | (10) Compartiment à légumes                       |
| (2) Compartiment à beurre et fromage       | (11) Orifice d'écoulement de l'eau de dégivrage   |
| (3) Ventilateur                            | (12) Plaque signalétique                          |
| (4) Tablette de rangement, modulable       | (13) Eclairage intérieur compartiment congélation |
| (5) Balconnet à conserves                  | (14) IceMaker*                                    |
| (6) Tablette de rangement, en deux parties | (15) Système info                                 |
| (7) Eclairage intérieur*                   | (16) Tiroirs                                      |
| (8) Balconnet maxi-bouteilles              | (17) VarioSpace                                   |
| (9) Zone la plus froide                    |   |

# Consignes de sécurité générales

## 1.5 Net@Home

Tout en fonction du modèle et de l'équipement, l'appareil peut être équipé d'un raccord supplémentaire pour pouvoir le rééquiper ultérieurement avec le module Net@Home. Le module est en vente chez votre commerçant spécialisé.

Pour des raisons de garantie, le module peut uniquement être raccordé par le S.A.V.

Pour plus d'informations, voir Internet sous [www.liebherr.com](http://www.liebherr.com).

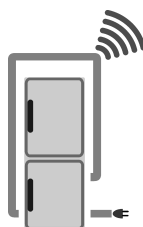

## 2 Consignes de sécurité générales

Lire et respecter les instructions suivantes. Elles contiennent des consignes de sécurité qui sont importantes pour garantir une installation et une exploitation fiable et impeccable. Toujours lire et respecter les consignes de sécurité !

### Dangers pour l'utilisateur :

- Cet appareil ne convient pas aux personnes (ni enfants) faisant preuve d'atteintes physiques, sensorielles ou mentales, ni aux personnes ne possédant pas d'expériences ou de connaissances suffisantes. A moins qu'elles n'aient été instruites quant au maniement de l'appareil par une personne responsable de leur sécurité et contrôlées au début par cette dernière. Surveiller les enfants afin qu'ils ne jouent pas avec l'appareil.
- En cas de dysfonctionnement, tirer la fiche de réseau (ne pas tirer sur le câble de raccord) ou couper le fusible.
- Faire effectuer les réparations, interventions sur l'appareil et le remplacement du câble de raccord au réseau uniquement par le S.A.V ou tout autre expert qualifié.
- En débranchant l'appareil du réseau, toujours le faire en tenant la fiche. Ne pas tirer sur le câble.
- Monter et raccorder l'appareil uniquement selon les indications mentionnées dans les instructions.
- Garder ces instructions soigneusement et les remettre le cas échéant au nouveau propriétaire.
- Toutes les réparations resp. interventions sur l'IceMaker peuvent uniquement être effectués par le S.A.V. ou tout autre personnel qualifié spécialement instruit.\*
- Le fabricant décline toute responsabilité pour les dégâts survenus suite à un raccord incorrect de l'alimentation fixe en eau.\*
- Ne pas exploiter l'appareil à proximité de gaz explosifs.
- Ne pas conserver de produits explosifs ni de produits en bombe à gaz propulseur inflammable (butane, propane, pentane, etc.) dans votre appareil. Ces produits en bombe sont identifiables par le contenu y imprimé ou par un symbole représentant une flamme. Les gaz éventuellement échappés peuvent s'enflammer au contact de composants électriques.
- Veiller à bien fermer vos alcools forts et à les entreposer debout. L'alcool éventuellement échappé peut s'enflammer au contact de composants électriques.

### Risque de chute et de basculement :

- Ne pas utiliser les socles, tiroirs, portes, etc. comme marchepied ou appui. Ceci vaut avant tout pour les enfants.
- N'utiliser l'appareil que lorsqu'il est encastré.

### Danger émanant d'une intoxication alimentaire :

- Ne pas consommer de denrées alimentaires au-delà de leur durée de conservation.

### Risque de gelures, d'engourdissement et de douleurs :

- Eviter le contact permanent de la peau avec les surfaces froides ou les produits réfrigérés/congelés. Prendre des mesures de protection, par ex. en portant des gants. Ne pas consommer immédiatement la crème glacée, ni l'eau glacée ni les glaçons au sortir du congélateur.

### Respecter les indications spécifiques dans les autres chapitres :

	DANGER	désigne une situation dangereuse imminente, pouvant causer mort ou des blessures graves, si elle n'est pas évitée.
	AVERTISSEMENT	désigne une situation dangereuse, qui pourrait causer mort ou des blessures graves, si elle n'est pas évitée.
	PRUDENCE	désigne une situation dangereuse, qui pourrait causer des blessures légères ou moyennes, si elle n'est pas évitée.
	ATTENTION	désigne une situation dangereuse, qui pourrait causer des dégâts matériels, si elle n'est pas évitée.
	Remarque	désigne des indications et tuyaux utiles.

## 3 Eléments de commande et d'affichage

### 3.1 Eléments de commande et de contrôle

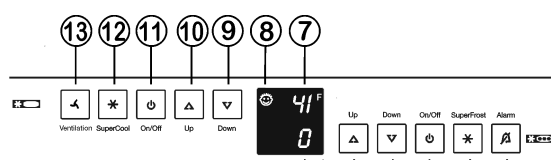

- Fig. 2
- |  |  |
|--|--|
| <p>(1) Touche Alarme</p> <p>(2) Touche SuperFrost</p> <p>(3) Touche On/Off compartiment de congélation</p> | <p>(8) Symbole Sécurité enfants</p> <p>(9) Touche de réglage Down compartiment de réfrigération</p> <p>(10) Touche de réglage Up compartiment de réfrigération</p> |
|--|--|

- |   |  |
|---|--|
| (4) Touche de réglage Down compartiment de congélation        | (11) Touche On/Off compartiment de réfrigération |
| (5) Touche de réglage Up compartiment de congélation          | (12) Touche SuperCool                            |
| (6) Affichage de la température compartiment de congélation   | (13) Touche ventilation                          |
| (7) Affichage de la température compartiment de réfrigération |  |

## 3.2 Affichage de la température

En marche standard sont affichés :

- La température de congélation la plus élevée
- La température moyenne du compartiment réfrigérateur
- après l'enclenchement, la température n'est pas encore suffisamment froide

L'affichage de la température du compartiment de congélation clignote :

- le réglage de la température est modifié
- après l'enclenchement, la température n'est pas encore suffisamment froide
- la température a augmenté de plusieurs degrés

Des traits clignotent à l'affichage :

- la température de congélation est supérieure à 32 °F (0 °C).

Les affichages suivants indiquent qu'il y a dysfonctionnement. Pour les causes possibles et les mesures à prendre, voir chapitre Dysfonctionnements.

- nR
- F0 à F5

## 4 Mise en service

### 4.1 Transport de l'appareil



#### PRUDENCE

Risque de blessure et d'endommagement dû à un transport incorrect !

- ▶ Transporter l'appareil emballé.
- ▶ Transporter l'appareil debout.
- ▶ Ne pas transporter l'appareil seul.

### 4.2 Mise en place de l'appareil



#### AVERTISSEMENT

Risque d'incendie dû à l'humidité !

Lorsque des composants conducteurs ou le câble de raccordement au réseau deviennent humides, ceci peut entraîner un court-circuit.

- ▶ L'appareil a été conçu pour une exploitation dans des locaux fermés. Ne pas exploiter l'appareil à l'extérieur ou dans des zones humides ou exposées aux eaux projetées.



#### AVERTISSEMENT

Risque d'incendie et d'endommagement !

- ▶ Ne pas placer des appareils dégageant de la chaleur (p. ex. micro-ondes, grille-pain, etc.) sur votre appareil !



#### PRUDENCE

Danger de blessure !

- ▶ L'appareil doit être porté par deux personnes à son lieu d'emplacement.

#### ATTENTION

Risque de dommage par eau de condensation

Si votre appareil Liebherr est placé à côté d'un autre réfrigérateur ou congélateur, il risque d'être endommagé par la formation d'eau de condensation.

- ▶ Eviter d'installer votre appareil à côté d'autres réfrigérateurs ou congélateurs à moins qu'il ne s'agisse également d'appareils de la marque Liebherr. Les appareils Liebherr sont conçus pour une mise en place côte à côte. Ils sont équipés d'un dispositif chauffant éliminant l'eau de condensation au cas où des réfrigérateurs ou congélateurs seraient disposés côte à côte.

#### ATTENTION

Risque de dommage pour le sol!

- ▶ Protéger le sol en le couvrant avant de retirer les matériaux d'emballage de l'appareil.

S'assurer que:

- le sol du lieu de mise en place de l'appareil est plat et horizontal.
- la capacité porteuse du sol est conçue pour le poids de l'appareil ainsi que 1200 livres (544 kg) de denrées.
- l'appareil n'est pas exposé aux rayons de soleil directs sur le lieu de sa mise en place et qu'il n'est pas installé pas à proximité d'un four, d'un plan de cuisson, d'un radiateur de chauffage ou autres sources de chaleur.
- le meuble de cuisine dans lequel est monté l'appareil est mis à niveau si le sol n'est pas plat.
- le fusible est bien adapté.
- la prise de courant est disposée selon les normes.

## Mise en service

❑ l'aération et la ventilation ne sont pas obstruées. Pour un bon fonctionnement de l'appareil une aération et ventilation suffisantes sont nécessaires. Les grilles d'aération mises en place par l'usine assurent une section d'aération efficace sur un appareil de 31 pouces<sup>2</sup> (200 cm<sup>2</sup>). Si la grille d'aération est remplacée par un panneau, sa section d'aération doit au moins égale ou même plus élevée que la grille d'aération du fabricant.

- ▶ Vérifiez l'appareil et les matériaux d'emballage pour dommages de transport. Consultez sans délai le fournisseur si des dommages quelconques sont constatés.
- ▶ Notez le type (modèle, numéro), la désignation de l'appareil, le numéro de l'appareil / de série, la date d'achat et l'adresse du commerçant dans les champs prévus à cet effet au chapitre « Informations appareil ».
- ▶ Retirez tous les matériaux de la face arrière ou des parois latérales de l'appareil qui risqueraient d'empêcher une mise en place, une aération ou ventilation correcte.

Si l'appareil est mis en place dans un environnement très humide, de l'eau de condensation risque de se former sur l'extérieur de l'appareil.

- ▶ Toujours assurer une bonne aération et ventilation sur le lieu de la mise en place.

### 4.3 Eliminer l'emballage



#### AVERTISSEMENT

Risque d'asphyxie émanant de l'emballage et des films plastiques !

- ▶ Ne pas laisser les enfants jouer avec les emballages.

L'emballage est en matières recyclables :

- carton ondulé / carton
- pièces moulées en polystyrène
- films et sachets en polyéthylène
- colliers de serrage en polypropylène
- ▶ Amener le matériel d'emballage à un poste officiel de collecte.



### 4.4 Brancher l'appareil



#### AVERTISSEMENT

Risque de décharge électrique !

- ▶ L'appareil ne doit être mis en marche qu'après avoir été monté et encastré selon les consignes mentionnées ci-dessus.
- ▶ Mise à la terre de l'appareil
- ▶ Ne pas effectuer de mise à la terre de l'appareil au dessus d'une conduite de gaz.
- ▶ Faites venir un spécialiste si vous n'êtes pas certain de la mise à la terre correcte de l'appareil.
- ▶ Ne pas intégrer de fusible dans le circuit électrique du conducteur neutre ou de la mise à la terre.
- ▶ Ne pas utiliser de rallonges ou de multiprises.
- ▶ Ne pas utiliser de câble d'alimentation abrasé ou endommagé.



#### AVERTISSEMENT

Risque de décharge électrique !

Cet appareil est équipé d'une prise à trois pôles avec détrompeur pour éviter tout risque de décharge électrique. La prise doit être mise à la terre correctement.

- ▶ Il est formellement interdit de retirer la broche circulaire de mise à la terre de la prise.
- ▶ N'utiliser pas d'adaptateur de prise à deux pôles.

- Attendre 30 minutes à 1 heure après la mise en place avant de raccorder l'appareil au réseau électrique. Ceci permet au fluide réfrigérant et à l'huile réfrigérante de se répartir correctement.
- S'assurer que la tension du réseau électrique correspond à la tension d'alimentation de l'appareil. Pour un fonctionnement correct de l'appareil, prévoir une alimentation de 110 - 120 V, 60 Hz (et 15 A (20 A si la mise en place se fait côte à côte) sécurisé par un commutateur principal ou un fusible.
- Le fabricant conseille d'alimenter l'appareil par un circuit électrique séparé pour éviter les surcharges électriques.
- Respecter l'ensemble des normes en vigueur pour ce qui est des installations électriques, de la protection contre les incendies et du code de construction lors de la mise en place d'une prise et/ou de l'appareil.
- Dans certains pays, le branchement de l'appareil au réseau électrique doit être fait avec la mise en place d'un commutateur MARCHE/ARRET installé dans le mur.
- La mise en place et le branchement de l'appareil doivent être effectués par un spécialiste, en respectant l'ensemble des consignes et normes en vigueur ainsi que les règles en matière de , protection contre les incendies afin de réduire tout risque d'incendie, de décharges électriques, d'électrocution ou autres blessures.
- Il est conseillé de nettoyer l'appareil avant sa première mise en service (pour de plus amples informations, voir le chapitre « Nettoyage »).
- La prise doit être disposée de telle manière que son arête supérieure se situe à une distance maximale de 82-5/8 pouces (2100 mm) par rapport à l'arête supérieure de la plaque de base du meuble de cuisine.

### 4.5 Enclencher l'appareil

#### Remarque

- ▶ Pour enclencher l'ensemble de l'appareil, il suffit d'enclencher le compartiment congélateur.

#### Remarque

- ▶ Après l'enclenchement c'est d'abord le compartiment congélateur qui refroidit et après un certain temps également le compartiment réfrigérateur.

Mettre en service l'appareil environ 2 h. avant d'y entreposer les premiers aliments à congeler.

Placez-y les aliments à congeler uniquement lorsque la température affichée indique 0 °F (-18 °C).



## 4.5.1 Enclencher le compartiment congélateur

- ▶ Appuyer sur latouche On/Off du compartiment congélateur *Fig. 2 (3)*.
- ▷ L'affichage de température du compartiment réfrigérateur indique la température réglée.
- ▷ L'affichage de température du compartiment congélateur et la touche alarme clignotent jusqu'à ce que la température soit suffisamment froide. Si la température est supérieure à 32 °F (0 °C) des traits clignotent; si elle est inférieure, la température actuelle clignote.

## 4.5.2 Enclencher le compartiment réfrigérateur

- ▶ Appuyer sur latouche On/Off du compartiment réfrigérateur *Fig. 2 (11)*.
- ▷ L'éclairage intérieur s'allume lorsque la porte est ouverte.
- ▷ L'affichage de température luit. Le compartiment réfrigérateur est enclenché.

# 5 Commande

## 5.1 Economiser de l'énergie

- ▶ Toujours veiller à garantir une bonne ventilation et aération.
- ▶ Ouvrir l'appareil aussi brièvement que possible.
- ▶ Ranger vos aliments par groupes de produits.
- ▶ Avant d'y ranger des plats chauds : les laisser refroidir à température ambiante.
- ▶ Dégeler les produits congelés dans le compartiment réfrigérateur.

## 5.2 Unité d'affichage de la température

L'affichage de température peut être changé pour une indication en °F ou en °C.

### 5.2.1 Changer l'unité

- ▶ Activer le mode de réglage : appuyer sur la touche SuperFrost *Fig. 2 (2)* pendant env. 5 s.
- ▷ La touche SuperFrost *Fig. 2 (2)* clignote.
- ▷ L'affichage de température affiche c.
- ▶ Régler le nombre de ° avec la touche de réglage Up *Fig. 2 (5)*/Down du congélateur *Fig. 2 (4)*.
- ▶ Confirmer : enfoncer brièvement la touche SuperFrost *Fig. 2 (2)*.
- ▶ Sélectionner l'affichage en °F ou °C avec latouche de réglage Up *Fig. 2 (5)*/Down du congélateur *Fig. 2 (4)*.
- ▶ Confirmer : enfoncer brièvement la touche SuperFrost *Fig. 2 (2)*.
- ▶ Quitter le mode de réglage : Appuyer sur la touche On/Off du congélateur *Fig. 2 (3)*.



-ou-

- ▶ Attendre 5 min.

- ▷ L'affichage de température indique à nouveau la température.

## 5.3 Luminosité de l'affichage de température

Vous pouvez adapter la luminosité de l'affichage de température aux conditions lumineuses du lieu d'installation.

### 5.3.1 Réglage de la luminosité

La luminosité est réglable entre h0 (pas d'éclairage) et h5 (éclairage max.).

- ▶ Activer le mode de réglage : appuyer env. 5 s. sur latouche SuperFrost *Fig. 2 (2)*.
- ▷ L'affichage indique c.
- ▷ La touche SuperFrost clignote.
- ▶ A l'aide de la touche de réglage Up du compartiment congélateur *Fig. 2 (5)* ou de la touche de réglage Down du compartiment congélateur *Fig. 2 (4)*, sélectionner h.
- ▶ Confirmer : appuyer brièvement sur latouche SuperFrost *Fig. 2 (2)*.
- ▶ Régler l'affichage plus clair : appuyer sur latouche de réglage Up du compartiment congélateur *Fig. 2 (5)*.
- ▶ Régler l'affichage plus foncé : appuyer sur latouche de réglage Down du compartiment congélateur *Fig. 2 (4)*.
- ▶ Confirmer : appuyer sur la touche SuperFrost *Fig. 2 (2)*.
- ▷ La luminosité est maintenant réglée sur la nouvelle valeur.
- ▶ Désactiver le mode de réglage : appuyer sur la touche On/Off du compartiment congélateur *Fig. 2 (3)*.



-ou-

- ▶ Attendre 5 min.

- ▷ L'affichage de température indique à nouveau la température.

## 5.4 Verrouillage enfants

Avec le verrouillage enfants vous pouvez assurer que vos enfants ne coupent pas l'appareil par inadvertance en jouant.

### 5.4.1 Réglage du verrouillage enfants

- ▶ Activer le mode de réglage : appuyer env. 5 s. sur latouche SuperFrost *Fig. 2 (2)*.
- ▷ L'affichage indique c.
- ▷ La touche SuperFrost clignote.
- ▶ Pour confirmer, appuyer brièvement sur la touche SuperFrost *Fig. 2 (2)*.
- ▶ Pour enclencher, à l'aide de la touche de réglage Up du compartiment congélateur *Fig. 2 (5)* ou de la touche de réglage Down du compartiment congélateur *Fig. 2 (4)*, sélectionner c1.



## Commande

- ▶ Pour couper, à l'aide de la touche de réglage Up du compartiment congélateur *Fig. 2 (5)* ou de la touche de réglage Down du compartiment congélateur *Fig. 2 (4)*, sélectionner  $\square$ .
- ▶ Confirmer : appuyer sur la touche SuperFrost *Fig. 2 (2)*.
- ▷ Lorsque le symbole Sécurité enfants *Fig. 2 (8)* luit, le verrouillage enfants est enclenché.
- ▶ Désactiver le mode de réglage : appuyer sur la touche On/Off du compartiment congélateur *Fig. 2 (3)*.

-ou-

- ▶ Attendre 5 min.
- ▷ L'affichage de température indique à nouveau la température.

### 5.5 Alarme porte ouverte

L'avertisseur sonore retentit lorsque la porte reste ouverte plus de 180 s.

L'avertisseur sonore s'éteint automatiquement lorsque la porte est fermée.

#### 5.5.1 Désactiver l'alarme de porte

Il est possible de désactiver l'avertisseur sonore lorsque la porte est ouverte. Le signal restera éteint aussi longtemps que la porte est ouverte. La fonction d'alarme est à nouveau active lorsque vous refermez la porte.

- ▶ Appuyer sur la touche Alarme *Fig. 2 (1)*.
- ▷ L'alarme de porte est désactivée.

### 5.6 Alarme de température

Lorsque la température de congélation n'est pas assez froide, un avertisseur sonore retentit.

L'affichage de température clignote simultanément.

La cause d'une température trop élevée peut être :

- l'introduction d'aliments frais chauds
- l'entrée d'une quantité trop importante d'air ambiant chaud lors du réarrangement et de l'enlèvement d'aliments
- une panne de courant prolongée
- une défectuosité de l'appareil

L'avertisseur sonore s'éteint automatiquement et l'affichage de température arrête de clignoter lorsque la température revient à la normale.

Si l'état d'alarme persiste, procéder selon le chapitre Dysfonctionnements.

#### Remarque

Les aliments peuvent s'avérer si la température n'est pas suffisamment froide.

- ▶ Vérifier la qualité des aliments. Ne plus consommer les aliments avariés.

### 5.6.1 Désactiver l'alarme de température

Il est possible de désactiver l'avertisseur sonore. La fonction d'alarme sera de nouveau active lorsque la température est à nouveau suffisamment froide.

- ▶ Appuyer sur la touche Alarme *Fig. 2 (1)*.
- ▷ L'avertisseur sonore est désactivé.

### 5.7 Compartiment réfrigérant

Grâce à la circulation naturelle de l'air, différentes plages de température règnent dans le compartiment réfrigérateur. Les zones les plus froides sont celles directement situées au-dessus des bacs à légumes et près de la paroi arrière. Les zones les moins froides se trouvent dans la partie supérieure avant et dans la porte.

#### 5.7.1 Deposition des aliments

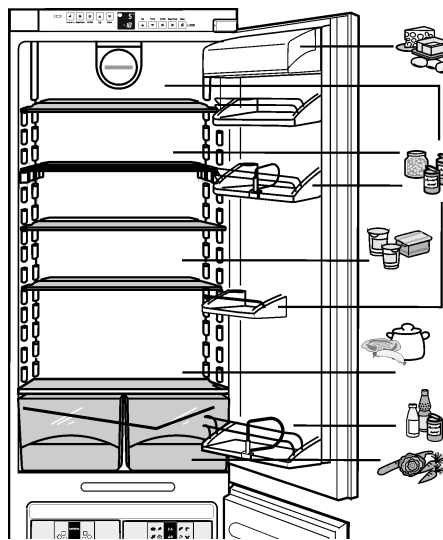

Fig. 3

#### 5.7.2 Refroidir les aliments

##### Remarque

- ▶ Charger la porte avec 35 lbs (16 kg) d'aliments au maximum.

##### Remarque

Lorsque la ventilation est insuffisante, la consommation en énergie augmente et la puissance réfrigérante diminue.

- ▶ Toujours maintenir les fentes d'aération du ventilateur dégagées.

- ▶ Pour le conditionnement, utiliser des récipients réutilisables en plastique, métal, aluminium ou verre et des emballages fraîcheur.
- ▶ Toujours conserver les aliments qui adoptent ou dégagent facilement les odeurs ou le goût, ainsi que les liquides, dans des récipients fermés ou couverts.

- ▶ Toujours entreposer ou emballer séparément les aliments dégageant de l'éthylène et sensibles à l'éthylène, comme les fruits, légumes, salades, etc. pour ne pas diminuer leur durée de conservation. Par ex. ne jamais entreposer des tomates ensemble avec des kiwis ou du chou.
- ▶ utiliser la surface avant du fond du compartiment réfrigérateur uniquement pour y déposer à court terme les aliments réfrigérés, par ex. pour réarranger ou trier les aliments. Ne pas y laisser les aliments, ceux-ci risquent d'être poussés vers l'arrière ou de se renverser en fermant la porte.
- ▶ Ne pas entreposer les aliments trop près les uns des autres afin que l'air puisse circuler.
- ▶ Sécuriser les bouteilles pour les empêcher de tomber : déplacer le support de bouteilles en conséquence.

## 5.7.3 Réglage de la température dans le compartiment réfrigérateur

La température est réglable entre 46 °F (7 °C) et (2 °C).  
Recommandation : (5 °C).

- ▶ Augmenter la température : appuyer sur la touche de réglage Up du compartiment réfrigérateur *Fig. 2 (10)*.
- ▶ Diminuer la température : appuyer sur la touche de réglage Down du compartiment réfrigérateur *Fig. 2 (9)*.
- ▷ En appuyant pour la première fois sur la touche, la température qui régnait jusqu'ici est affichée à l'affichage du compartiment réfrigérateur.
- ▶ Pour modifier la température en pas de 1 °F (1 °C), appuyer brièvement sur la touche.
- ▶ Pour modifier la température en continu, maintenir la touche appuyée.
- ▷ Pendant le réglage, la valeur est affichée de manière clignotante.
- ▷ Env. 5 s après le dernier appui sur la touche, la température effective est affichée. La température adopte progressivement la nouvelle valeur.

## 5.7.4 SuperCool

Avec la fonction SuperCool, vous enclenchez la puissance frigorifique la plus élevée. Vous obtenez dès lors des températures de réfrigération plus basses. Utilisez la fonction SuperCool pour refroidir rapidement des quantités importantes d'aliments.

Le mode de fonctionnement SuperCool entraîne une consommation d'énergie plus importante.

### Refroidir avec la fonction SuperCool

- ▶ Appuyer brièvement sur la touche SuperCool *Fig. 2 (12)*.
- ▷ La touche SuperCool *Fig. 2 (12)* s'allume.
- ▷ La température de réfrigération baisse sur sa valeur la plus froide. La fonction SuperCool est activée.
- ▷ La fonction SuperCool s'éteint automatiquement après env. 6 heures. L'appareil continue de fonctionner en mode normal d'économie d'énergie.

### Désactiver anticipativement la fonction SuperCool

- ▶ Appuyer brièvement sur la touche SuperCool *Fig. 2 (12)*.
- ▷ La touche SuperCool *Fig. 2 (12)* s'éteint.

- ▷ La fonction SuperCool est désactivée.

## 5.7.5 Décaler les tablettes de rangement



### PRUDENCE

Risque de coupures !

La tablette peut casser. Risque de coupures aux débris de verre.

- ▶ Uniquement retirer des tablettes vides.

Les tablettes de rangement sont protégées contre une extraction involontaire à l'aide de stoppeurs.

- ▶ Soulever la tablette de rangement et la retirer par devant.

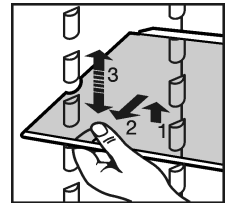

- ▶ Insérer la tablette de rangement avec la butée derrière orientée vers le haut.
- ▷ Les aliments congelés ne collent pas à la paroi arrière.

## 5.7.6 Utiliser les tablettes de rangement en deux parties



### PRUDENCE

Risque de coupures !

La tablette peut casser. Risque de coupures aux débris de verre.

- ▶ Uniquement retirer des tablettes vides.

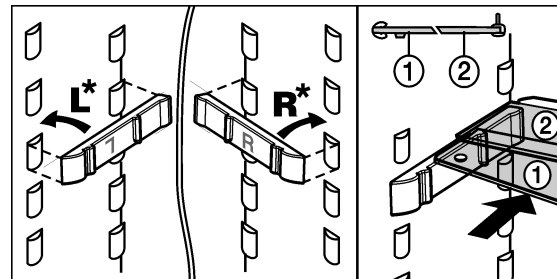

*Fig. 4*

- ▶ enficher les glissières jointes. Ce faisant veuillez respecter la partie de droite (R) et la partie de gauche (L) !\*
- ▶ La tablette de verre avec butée (2) doit se trouver derrière.
- ▶ Pour le nettoyage, enlever les glissières des demi-tablettes de verre.

## 5.7.7 Déplacer les balconnets de la porte

### Remarque

- ▶ Chargement maximal de la porte 35 kg (16 kg) de denrées.

# Commande

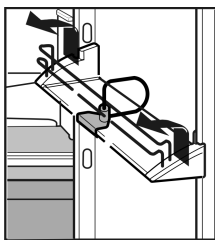

- ▶ Glisser le balconnet vers le haut, le tirer vers l'avant et le remettre en place dans l'ordre de suite inverse.

Retirer le compartiment de rangement pour beurre et fromage, toujours avec son couvercle.

- ▶ Retirer le couvercle : Pousser un des côtés du compartiment pour beurre et fromage vers l'extérieur jusqu'à libération du pivot de couvercle. Ensuite extraire le couvercle sur le côté.

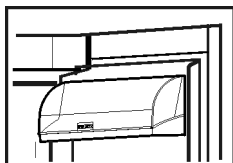

## 5.7.8 Retirer le range-bouteilles

- ▶ Retirer le range-bouteilles suivant l'illustration.
- ▶ Toujours saisir le range-bouteilles à l'élément en plastique.

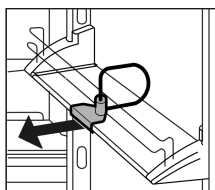

## 5.7.9 Ventilateur

Le ventilateur permet de refroidir rapidement des quantités importantes d'aliments frais ou d'atteindre une répartition relativement uniforme de la température sur toutes les tablettes.

Le refroidissement par ventilation est recommandé :

- en cas de températures ambiantes élevées (à partir de env. 95 °F (35 °C))
- en cas d'humidité de l'air élevée

Le refroidissement par ventilation va de pair avec une consommation d'énergie un peu plus élevée. Pour économiser de l'énergie, le ventilateur se coupe automatiquement lorsqu'on ouvre la porte.

### Enclencher le ventilateur

- ▶ Appuyer brièvement sur la touche Ventilation Fig. 2 (13)
- ▷ La touche Ventilation luit.
- ▷ Le ventilateur est enclenché.

### Couper le ventilateur

- ▶ Appuyer brièvement sur la touche Ventilation Fig. 2 (13)
- ▷ La touche Ventilation s'éteint.
- ▷ Le ventilateur est coupé.

## 5.8 Compartiment congélateur

Dans le compartiment congélateur, vous pouvez conserver les surgelés et les produits à congeler, préparer des glaçons et congeler des aliments frais.

### 5.8.1 Congélation des aliments

Chaque tiroir ainsi que le plateau peuvent être chargés de max. 55.12 lbs (25 kg) de surgelés.

Un vide se constitue après fermeture de la porte. Attendre env. 1 min. après la fermeture. Ensuite la porte s'ouvre plus facilement.



#### PRUDENCE

Risque de blessures dû à des débris de verre !

Les bouteilles et canettes contenant des boissons peuvent éclater lorsqu'ils sont gelés. Ceci s'applique avant tout aux boissons gazeuses.

- ▶ Ne jamais congeler des bouteilles et canettes contenant des boissons !

Pour que les aliments congèlent rapidement jusqu'au coeur, ne pas dépasser les quantités suivantes par paquet :

- légumes, fruits jusqu'à 2.2 lb (1 kg)
- viande jusqu'à 5.51 lbs (2.5 kg)
- ▶ Emballer les aliments dans des sachets de congélation, des récipients réutilisables en plastique, en métal ou en aluminium.

### 5.8.2 Décongeler les aliments

- Dans le compartiment réfrigérateur
- A température ambiante
- Au micro-ondes
- Au four/four à air chaud



#### AVERTISSEMENT

Risque d'intoxication alimentaire !

- ▶ Ne pas recongeler des aliments décongelés.

- ▶ Uniquement retirer la quantité d'aliments requise. Traiter les aliments décongelés le plus rapidement possible.

### 5.8.3 Régler la température dans le compartiment congélateur

L'appareil a été réglé en série pour le service normal.

La température est réglable entre 8 °F (-14 °C) et -14 °F (-26 °C). Recommandation : 0 °F (-18 °C).

- ▶ Augmenter la température : appuyer sur la touche de réglage Up du compartiment congélateur Fig. 2 (5).
- ▶ Diminuer la température : appuyer sur la touche de réglage Down du compartiment congélateur Fig. 2 (4).
- ▷ En appuyant pour la première fois sur la touche, la température qui régnait jusqu'ici est indiquée à l'affichage du compartiment congélateur.
- ▶ Pour modifier la température en pas de 1 °F (1 °C), appuyer brièvement sur la touche.

-ou-

- ▶ Pour modifier la température en continu, maintenir la touche appuyée.

- ▷ Pendant le réglage, la valeur est affichée de manière clignotante.

- ▷ Env. 5 s après le dernier appui sur la touche, la température effective est affichée. La température adopte progressivement la nouvelle valeur.

## 5.8.4 SuperFrost

Cette fonction vous permet de congeler rapidement des aliments frais jusqu'au cœur. L'appareil fonctionne à sa puissance maximale, ce qui peut faire augmenter provisoirement le niveau sonore du compresseur.

Vous pouvez au maximum congeler autant de kg d'aliments frais en l'espace de 24 h comme indiqué sur la plaque signalétique sous "Capacité de congélation ... kg/24h". Cette valeur maximale varie selon le modèle et sa classe climatique.

### Congeler avec la fonction SuperFrost

N'activez pas la fonction SuperFrost dans les cas suivants :

- lorsque vous introduisez des aliments déjà congelés
- si vous congélez jusqu'à 2 kg environ d'aliments frais par jour
- ▶ Appuyer une fois brièvement sur la touche SuperFrost *Fig. 2 (2)*.
- ▷ La touche SuperFrost *Fig. 2 (2)* s'allume.
- ▷ La température de congélation baisse, l'appareil passe à sa puissance frigorifique la plus élevée possible. En cas de petite quantité d'aliments à congeler :
  - ▶ attendre env. 6 h.
- ▶ Placer les aliments frais dans les tiroirs du haut. En cas de quantité maximale de produits à congeler :
  - ▶ attendre env. 24 h.
  - ▶ placez les aliments emballés directement sur les tablettes et les placer dans les tiroirs lorsqu'ils sont congelés.
- ▷ La fonction SuperFrost s'éteint automatiquement. Tout en fonction de la quantité d'aliments y déposé, elle s'éteint au plus tôt après 30 h et au plus tard après 65 h.
- ▷ La touche SuperFrost *Fig. 2 (2)* est foncée.
- ▷ L'appareil continue de fonctionner en mode normal d'économie d'énergie.

## 5.8.5 Tiroirs

### Remarque

Lorsque la ventilation est insuffisante, la consommation en énergie augmente et la puissance réfrigérante diminue.

Aux appareils avec NoFrost :

- ▶ laisser le tiroir inférieur dans l'appareil !
- ▶ Veiller à ce que les fentes de ventilation à la paroi arrière soient toujours dégagées !

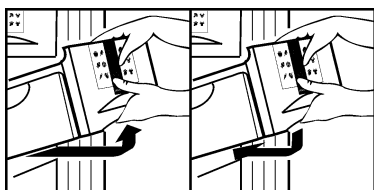

- ▶ Pour entreposer les surgelés directement sur les tablettes, tirer le tiroir vers l'avant et le sortir en le soulevant.

## 5.8.6 Tablettes

- ▶ Pour ôter la tablette, la soulever devant et la sortir.
- ▶ Pour remettre en place la tablette, il suffit de la rentrer jusqu'à la butée.



## 5.8.7 VarioSpace

Vous pouvez enlever non seulement les tiroirs mais également les tablettes. Ainsi, vous obtenez plus de place pour les aliments volumineux. La volaille, la viande, les pièces de gibier volumineuses, ainsi que gâteaux hauts peuvent être congelés en entier.

- ▶ Chaque tiroir ainsi que la tablette supportent jusqu'à max. 55.12 lbs (25 kg).

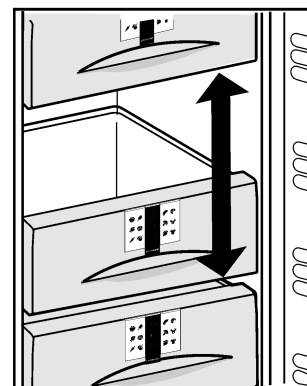

## 5.8.8 Système d'information

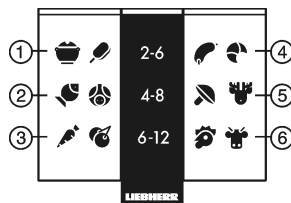

Fig. 5

- (1) Plats cuisinés, crème
- (2) Viande de porc, poissons
- (3) Fruits, légumes
- (4) Charcuterie, pain glacée
- (5) Gibier, champignons
- (6) Volaille, boeuf/veau

Les chiffres indiquent chaque fois le temps de conservation en mois pour plusieurs types de surgelés. Les durées de conservation mentionnées sont données à titre indicatif.

## 5.8.9 IceMaker\*

L'IceMaker se trouve dans le tiroir supérieur du compartiment congélateur. Le tiroir porte l'inscription "IceMaker".

Les conditions suivantes doivent avoir été remplies :

- l'appareil doit être bien horizontal;
- l'appareil doit être branché;
- l'appareil doit être enclenché;
- la température de congélation min. est 14 °F (-10 °C);
- l'IceMaker est raccordé à l'alimentation en eau;



# Entretien

## Enclencher l'IceMaker\*

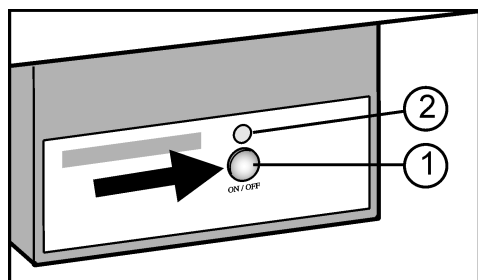

Fig. 6

- ▶ Retirer le tiroir.
- ▶ Appuyer sur la touche On/Off Fig. 6 (1) afin que la DEL Fig. 6 (2) luisse.
- ▶ Insérer le tiroir.

### Remarque

- ▶ L'IceMaker fabrique des glaçons lorsque le tiroir est complètement fermé.

### Couper l'IceMaker\*

Si l'on a pas besoin de glaçons, l'IceMaker peut être coupé indépendamment du compartiment congélateur.

Après avoir mis l'IceMaker hors service, il faut le nettoyer. Ainsi on garantit qu'il n'y a plus d'eau ou de glace dans l'IceMaker.

Lorsque l'IceMaker est coupé, on peut utiliser le tiroir de l'IceMaker pour congeler ou stocker des aliments.

- ▶ Appuyer sur la touche On/Off pendant env. 1 seconde jusqu'à ce que la DEL s'éteint.

### Fabrication de glaçons\*

La capacité de production dépend de la température de congélation. Plus la température est basse, plus de glaçons peuvent être fabriqués pendant un délai bien défini.

Les glaçons tombent de l'IceMaker dans le tiroir. Une fois un certain niveau de remplissage atteint, la fabrication de glaçons est arrêtée.

Si vous avez besoin de grandes quantités de glaçons, on peut remplacer le tiroir complet de l'IceMaker par un tiroir avoisinant. En fermant le tiroir, l'IceMaker entame automatiquement la fabrication de glaçons.

Après avoir enclenché l'IceMaker pour la première fois, cela peut durer jusqu'à 24 heures avant d'avoir les premiers glaçons.

### Remarque

- ▶ Ne pas consommer ou utiliser les trois premières charges de glaçons. Ceci s'applique à la première utilisation de l'appareil et lorsque celui-ci n'a pas été utilisé pendant un temps prolongé. Ceci garantit que la conduite soit bien rincée.

## 6 Entretien

### 6.1 Dégivrer avec le mode NoFrost

Le système NoFrost dégivre l'appareil automatiquement.

### Compartiment réfrigérateur :

L'eau de dégivrage s'évapore sous l'effet de la chaleur dissipée par le compresseur. Les gouttes d'eau sur la paroi arrière sont dues au fonctionnement et donc tout à fait normales.

- ▶ Nettoyer l'orifice d'écoulement régulièrement pour permettre à l'eau de dégivrage de s'écouler. (voir chapitre Nettoyage)

### Compartiment de congélation :

L'humidité se condense sur l'évaporateur, se dégivre et s'évapore périodiquement.

- ▶ Il n'est pas nécessaire de dégivrer l'appareil manuellement.

## 6.2 Nettoyer l'appareil

### Avant le nettoyage :



#### AVERTISSEMENT

Risque d'électrocution !

- ▶ Retirer la fiche de la prise de courant ou couper le fusible.



#### PRUDENCE

Risque de blessures et d'endommagement dus à la vapeur chaude !

La vapeur chaude peut endommager les surfaces et entraîner des brûlures.

- ▶ Ne pas avoir recours à des nettoyeurs à la vapeur !

### ATTENTION

Un nettoyage incorrect endommage l'appareil !

- ▶ Ne jamais utiliser de produits de nettoyage concentrés.
- ▶ Ne pas utiliser d'éponges à récurer ou de la laine d'acier.
- ▶ Ne pas utiliser de produits de nettoyage contenant du sable, du chlorure, des substances chimiques ou des acides.
- ▶ Ne jamais utiliser de solvants chimiques.
- ▶ Ne pas détériorer ou enlever la plaquette signalétique située à l'intérieur de l'appareil. Celle-ci est importante pour le S.A.V.
- ▶ Ne pas arracher, ni plier ou endommager des câbles ou d'autres composants.
- ▶ Ne pas laisser l'eau de nettoyage s'écouler dans l'orifice d'écoulement, ni dans la grille de ventilation ou pénétrer dans des composants électriques.

- ▶ vider l'appareil.

- Utiliser des chiffons doux et un détergent courant d'une valeur pH neutre.
- Pour l'intérieur de l'appareil, utiliser uniquement des détergents et des produits d'entretien non nocifs pour les aliments.



### Faces extérieures et intérieur :

- ▶ Nettoyer régulièrement la grille d'aération et de ventilation.
- ▷ Des dépôts de poussière augmentent la consommation d'énergie.

- ▶ Nettoyer les faces extérieures et intérieures en matière synthétique à la main avec de l'eau tiède et un peu de produit de vaisselle.
- ▶ Pour nettoyer l'orifice d'écoulement, enlever les dépôts avec un auxiliaire effilé, par ex. un coton-tige.

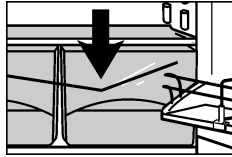

### Éléments d'équipement :

- ▶ Laver les tablettes à roulettes dans le lave-vaisselle.
- ▶ Nettoyer à la main les autres éléments d'équipement avec de l'eau tiède et un peu de produit à vaisselle.
- ▶ Pour désassembler les tablettes, retirer les barrettes et les parties latérales.
- ▶ Pour désassembler les balconnets de contre-porte, enlever le film protecteur des baguettes.

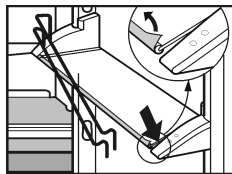

### Après le nettoyage :

- ▶ frotter l'appareil et les éléments d'équipement pour les sécher.
- ▶ rebrancher l'appareil et le réenclencher.
- ▶ Enclencher la fonction SuperFrost. (voir chapitre SuperFrost)  
Lorsque la température est suffisamment froide :
- ▶ y replacer de nouveau les aliments.

## 6.3 Nettoyer l'IceMaker\*

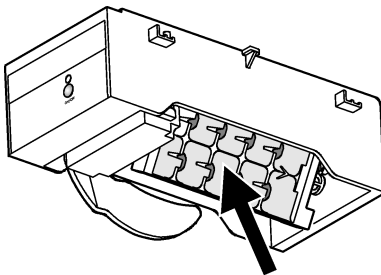

Fig. 7

L'IceMaker doit être enclenché.

- ▶ Retirer le tiroir et enlever les glaçons.
- ▶ Nettoyer le tiroir avec de l'eau chaude et un détergent doux.
- ▶ Lorsque le tiroir est enlevé, maintenir la touche On/Off appuyée (env. 10 secondes).
- ▷ Après env. 1 s, la DEL s'éteint et l'IceMaker est coupé
- ▷ Après env. 10 s la DEL clignote pendant env. 60 s.
- ▶ Rentrer le tiroir pendant que la DEL clignote.
- ▷ Le bac à glaçons de l'IceMaker se tourne dans une position inclinée.
- ▶ Retirer le tiroir.
- ▶ Nettoyer le bac à glaçons avec de l'eau chaude. S'il y a lieu, utiliser un détergent doux. Rincer ensuite.
- ▶ Enclencher de nouveau l'IceMaker :
- ▶ appuyer sur la touche ON/OFF jusqu'à ce que la DEL luise; ensuite insérer le tiroir.
- ▷ L'IceMaker commence à fabriquer des glaçons.  
Si vous avez utilisé du produit de vaisselle :
- ▶ jeter les trois premières charges de glaçons pour éliminer les restes de produit de vaisselle.

## 6.4 Remplacer l'éclairage intérieur\*

Données d'ampoules

- max. 25 W (25 W)
- douille : E14
- Le type de courant et la tension doivent correspondre aux indications figurant sur la plaque signalétique



### AVERTISSEMENT

- ¡Peligro de descarga eléctrica!
- ▶ Retire el conector o desconecte el fusible.



### PRUDENCE

- ¡Riesgo de lesiones derivado de vidrios rotos!
- ▶ Para cambiar la iluminación interior, utilice guantes.

- ▶ Saisir la protection d'ampoule en haut et en bas Fig. 8 (1).
- ▶ Déclipser à l'arrière et détacher la protection d'ampoule .
- ▶ Remplacer l'ampoule.

Forcer un peu en la vissant pour contrecarrer l'action du joint. Veiller à ce que le plan de joint du socle de l'ampoule soit propre.

- ▶ Accrocher à nouveau le cache à l'arrière et l'enclipser latéralement.

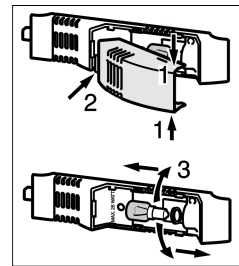

Fig. 8

## 6.5 Service après-vente

Vérifier d'abord si vous pouvez intervenir vous-même sur l'erreur en vous référant au chapitre Dysfonctionnements. Si ce n'est pas le cas, adressez-vous au service après-vente. Pour l'adresse, voir répertoire des services après-vente ci-joint.



### AVERTISSEMENT

Risque de blessures dû à une réparation incorrecte !

- ▶ Faire effectuer les réparations et interventions sur l'appareil et au câble de raccordement au réseau qui ne sont pas explicitement cités au chapitre Entretien par le S.A.V.

- ▶ Noter la désignation de l'appareil Fig. 9 (1), le n° service Fig. 9 (2) et le n° série Fig. 9 (3) figurant sur la plaque signalétique. La plaque signalétique se trouve à l'intérieur de l'appareil, à gauche.

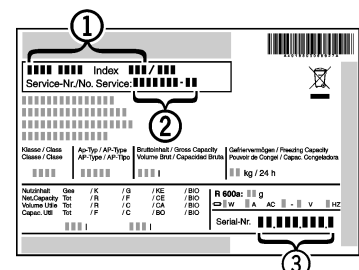

Fig. 9



## Dysfonctionnements

- ▶ Informer le service après-vente et communiquer le dysfonctionnement, la désignation d'appareil *Fig. 9 (1)*, le n° service *Fig. 9 (2)* et le n° série *Fig. 9 (3)*.
- ▷ Ainsi, le S.A.V. pourra intervenir rapidement et de manière ciblée.
- ▶ Laisser l'appareil fermé jusqu'à l'intervention du service après-vente.
- ▷ Les aliments resteront froides plus longtemps.
- ▶ Tirer la fiche du réseau (ne pas tirer sur le câble de l'appareil) ou couper le fusible.

Numéro de l'appareil/ Numéro série: \_\_\_\_\_

Date d'achat: \_\_\_\_\_

Lieu d'achat: \_\_\_\_\_

### 6.6 Informations sur l'appareil

Notez ces informations au moment de l'installation de l'appareil:

Désignation du type: \_\_\_\_\_

Numéro de service: \_\_\_\_\_



## 7 Dysfonctionnements

Votre appareil a été conçu et construit de sorte à garantir sécurité fonctionnelle et grande longévité. Si une panne devait cependant se produire en cours de fonctionnement, veuillez vérifier si la panne est due à une erreur de manipulation. Dans ce cas et même pendant la garantie, nous vous facturerons les frais qui en découlent. Vous pouvez intervenir vous-même sur les dysfonctionnements suivants :

Erreur	Cause	Mesures à prendre
<b>L'appareil ne fonctionne pas.</b>	→ L'appareil n'est pas enclenché.	▶ Enclencher l'appareil.
	→ La fiche secteur n'est pas correctement enfoncée dans la prise.	▶ Contrôler la fiche secteur.
	→ Le fusible de la prise n'est pas en ordre.	▶ Vérifier le fusible.
	→ Panne de courant	▶ Garder l'appareil fermé. ▶ Protéger les aliments : placer de la glace carbonique sur les aliments ou avoir recours à un congélateur décentralisé, si la panne de courant persiste. ▶ Ne pas recongeler des aliments décongelés.
<b>Le compresseur marche pendant un long laps de temps.</b>	→ Le compresseur tourne à vitesse réduite si l'on a besoin de moins de froid. De l'énergie est économisée malgré le temps de marche plus long.	▶ Ceci est normal pour les modèles avec économie d'énergie.
	→ La fonction SuperFrost est activée.	▶ Pour refroidir rapidement les aliments, le compresseur marche plus longtemps. Ceci est normal.
	→ La fonction SuperCool est activée.	▶ Pour refroidir rapidement les aliments, le compresseur marche plus longtemps. Ceci est normal.
<b>un gargouillement et un claquement</b>	→ Ce bruit émane du fluide réfrigérant qui coule dans le circuit réfrigérant.	▶ Ce bruit est normal.
<b>un faible bruit de cliquetis</b>	→ Ce bruit surgit à chaque fois que l'agrégat réfrigérant (le moteur) s'enclenche ou se coupe automatiquement.	▶ Ce bruit est normal.
<b>Un bourdonnement est audible. Le bruit est brièvement plus fort lorsque le grou-</b>	→ L'activation de la fonction SuperFrost, l'introduction d'aliments frais ou l'ouverture prolongée de la porte font augmenter automatiquement la puissance frigorifique.	▶ Ce bruit est normal.

Erreur	Cause	Mesures à prendre
<b>Le refroidisseur (le moteur) s'enclenche.</b>	→ L'activation de la fonction SuperCool, l'introduction d'aliments frais ou l'ouverture prolongée de la porte font augmenter automatiquement la puissance frigorifique.	▶ Ce bruit est normal.
	→ La température ambiante est trop élevée.	▶ Voir chapitre Domaine d'application
<b>un bourdonnement de tonalité grave</b>	→ Le bruit surgit par les bruits d'appel de l'air du ventilateur.	▶ Ce bruit est normal.
<b>L'affichage de température affiche : F0 à F5.</b>	→ Dysfonctionnement en suspens.	▶ S'adresser au service après-vente. Voir chapitre Entretien
<b>L'affichage de température indique :nR</b>	→ Au cours des dernières heures ou des derniers jours, la température de congélation a augmenté de façon trop importante en raison d'une panne ou d'une interruption de courant. Lorsque le courant est rétabli, l'appareil continue de fonctionner conformément au dernier réglage de la température.	<ul style="list-style-type: none"> <li>▶ Appuyer sur la touche Alarme <i>Fig. 2 (1)</i>.</li> <li>▷ L'affichage de température indique pendant env. 60 s la température la plus élevée atteinte lors de la panne de courant. Ensuite, le système électronique indiquera la température effective du congélateur.</li> <li>▶ Effacer prématurément l'affichage de la température la plus élevée : appuyer sur la touche alarme <i>Fig. 2 (1)</i>.</li> <li>▶ Vérifier la qualité des aliments. Ne pas consommer les aliments avariés. Ne pas recongeler des aliments décongelés.</li> </ul>
<b>Les parois extérieures de l'appareil sont chaudes.</b>	→ La chaleur dissipée par le circuit frigorifique est utilisée pour éviter tout condensât.	▶ Ceci est normal.
<b>L'IceMaker ne se laisse pas enclencher. *</b>	→ L'appareil et par-delà même l'IceMaker ne sont pas raccordés.	▶ Brancher l'appareil. Voir également chapitre Raccord.
<b>L'IceMaker ne fabrique pas de glaçons.*</b>	→ L'IceMaker n'est pas enclenché.	▶ Enclencher l'IceMaker.
	→ Le tiroir de l'IceMaker n'est pas fermé correctement.	▶ Insérer le tiroir correctement.
	→ La prise d'eau n'est pas ouverte.	▶ Ouvrir la prise d'eau.
<b>La température n'est pas assez froide.</b>	→ La porte de l'appareil n'est pas fermée correctement.	▶ Fermer la porte de l'appareil.
	→ L'aération et la ventilation sont insuffisantes.	▶ Dégager la grille de ventilation.
	→ La température ambiante est trop élevée.	▶ Voir chapitre Domaine d'application de l'appareil.
	→ L'appareil a été ouvert trop souvent ou trop longtemps.	▶ Attendre que la température nécessaire se rétablisse d'elle-même. Si ce n'est pas le cas, adressez-vous au service après-vente. Voir chapitre Entretien
	→ Des quantités trop importantes d'aliments y ont été entreposées sans la fonction SuperFrost.	▶ Voir chapitre SuperFrost.

## Mise hors service

Erreur	Cause	Mesures à prendre
	→ La température est mal réglée.	▶ Régler la température sur plus froid et vérifier au bout de 24 h.
	→ L'appareil est placé trop près d'une source de chaleur.	▶ Voir chapitre Montage
<b>L'éclairage intérieur ne fonctionne pas.</b>	→ L'appareil n'est pas enclenché.	▶ Enclencher l'appareil.
	→ La porte est restée ouverte plus de 15 min.	▶ L'éclairage intérieur s'éteint automatiquement après 15 min. lorsque la porte est ouverte.
	→ Si l'éclairage intérieur ne s'allume pas mais que l'affichage de température est actif, l'ampoule est défectueuse.*	▶ Remplacer l'ampoule selon le chapitre Entretien.*
	→ La DEL d'éclairage intérieur est défectueuse ou le cache est endommagé.*	 <b>AVERTISSEMENT*</b> Risque de blessures dû à l'électrocution ! Sous le recouvrement se trouvent des pièces conductrices. ▶ Faire remplacer ou réparer la DEL de l'éclairage intérieur uniquement par le S.A.V. ou un expert autorisé.
	→ La DEL d'éclairage du compartiment congélateur ne luit pas.*	 <b>AVERTISSEMENT*</b> Risque de blessures dû au rayonnement laser de la classe 1M. ▶ Lorsque le recouvrement est ouvert, ne pas regarder à l'intérieur.
	→ La DEL d'éclairage du compartiment congélateur ne luit pas.*	▶ Vous pouvez remplacer l'ampoule vous-même. Demander la pièce de rechange auprès du service après-vente. Voir chapitre Entretien*

## 8 Mise hors service

### 8.1 Astuces pour les départs en vacances

**Vacances brèves:** si vous vous absentez moins d'une semaine :

- ▶ Consommez toutes les denrées facilement périssables.
- ▶ Congelez les denrées restantes.
- ▶ Arrêtez le réfrigérateur.
- ▶ Arrêtez la machine à glaçons.\*
- ▶ Fermez l'apport d'eau de la machine à glaçons.\*

**Vacances prolongées:** si vous vous absentez pendant un mois ou plus:

- ▶ Videz toutes les denrées de l'appareil.
- ▶ Arrêtez le réfrigérateur.
- ▶ Nettoyez l'appareil. Consultez pour ceci le chapitre « Nettoyage »
- ▶ Laissez la porte de votre réfrigérateur entre-ouverte pour empêcher la création de mauvaises odeurs.

▷ Ce geste empêchera également la formation de moisissures.

- ▶ Arrêtez la machine à glaçons.\*
- ▶ Fermez l'apport en eau de la machine à glaçons.\*

### 8.2 Couper l'appareil

#### Remarque

- ▶ Pour couper l'ensemble de l'appareil, il suffit de couper le compartiment congélateur.

#### 8.2.1 Couper le compartiment congélateur

- ▶ Appuyer sur la touche On/Off du compartiment congélateur *Fig. 2 (3)* pendant env. 2 s.
- ▷ Les affichages de température sont foncés. L'appareil est coupé.

### 8.2.2 Couper le compartiment réfrigérateur

#### Remarque

- ▶ En cas de besoin, le compartiment réfrigérateur peut être coupé séparément.
- ▶ Appuyer sur la touche On/Off du compartiment réfrigérateur Fig. 2 (11) pendant env. 2 s
- ▷ L' affichage de la température du compartiment réfrigérateur Fig. 2 (7) est foncé. Le compartiment réfrigérateur est coupé.

### 8.3 Mise hors service

- ▶ Vider l'appareil.
  - ▶ Amener l'IceMaker en position de nettoyage. (voir chapitre Nettoyer l'IceMaker)\*
  - ▶ Débrancher la prise.
  - ▶ Nettoyer l'appareil (voir chapitre Nettoyage).
- 
- ▶ Laisser la porte ouverte afin d'éviter toute formation de mauvaises odeurs.

## 9 Elimination de l'appareil

Suivez les règles mises en place localement pour faciliter l'élimination de l'appareil. Les appareils usagés peuvent être dangereux. Contactez votre déchetterie locale pour de plus amples renseignements.



#### DANGER

Risque d'asphyxie!

Des enfants qui jouent risquent de s'enfermer dans l'appareil et s'asphyxier.

- ▶ Démonter la (les) porte(s).
- ▶ Ne pas retirer les surfaces de rangement pour empêcher les enfants de monter dans l'appareil.



#### AVERTISSEMENT

Risque d'électrocution!

- ▶ Couper les broches de connexion du câble et les éliminer.
- ▶ Couper le câble de l'appareil retiré. Ne pas l'éliminer avec l'appareil.

## 10 GARANTIE LIEBHERR

**GARANTIE COMPLÈTE DE DEUX ANS** - Pendant deux ans à partir de la date originale de l'achat, votre garantie Liebherr couvre toutes les pièces et main-d'oeuvre pour réparer ou remplacer toute pièce du produit qui s'avère défectueuse, relativement aux matériaux ou à la main-d'oeuvre.

**GARANTIE COMPLÈTE DE CINQ ANS** - Pendant cinq ans à partir de la date originale de l'achat, votre garantie Liebherr couvre toutes les pièces et main-d'oeuvre pour ré-

parer ou remplacer toute pièce du produit qui s'avère défectueuse, relativement aux matériaux ou à la main-d'oeuvre du système scellé. Le « système scellé » est uniquement constitué du compresseur, du condenseur, de l'évaporateur, du déshydrateur et de tous les tubes de branchement.

**GARANTIE LIMITÉE DE LA 6<sup>ÈME</sup> À LA 12<sup>ÈME</sup> ANNÉE** - De la 6<sup>ème</sup> à la 12<sup>ème</sup> année à partir de la date originale de l'achat, votre garantie Liebherr couvre toutes les pièces qui s'avèrent défectueuses, relativement aux matériaux ou à la main-d'oeuvre, dans le système scellé (pièces seulement).

#### CONDITIONS APPLICABLES À CHAQUE GARANTIE

Tous les services fournis par Liebherr dans le cadre de cette garantie doivent être exécutés par les représentants de service autorisés de Liebherr, à moins qu'autrement spécifié par Liebherr. Le service sera rendu sur place pendant les heures d'affaires normales. Cette garantie s'applique uniquement aux produits installés pour un usage privé normal. Les détails relatifs à la garantie non-privée sont disponibles sur demande.

La garantie s'applique uniquement aux produits installés dans n'importe lequel des cinquante états des États-Unis ou dans le District de Columbia et au Canada. Cette garantie ne couvre ni les pièces ni la main-d'oeuvre nécessaires à la correction d'une défaillance causée par la négligence, un accident ou une mauvaise utilisation, entretien, installation, service ou réparation, incluant, mais sans être limité à, un retrait et une réinstallation incorrects du groupe compresseur-condenseur.

**Les réparations décrites ci-dessus pour chacune des garanties sont les seules que Liebherr fournira, que ce soit en regard de ces garanties ou de toute autre garantie survenant par l'action d'une loi. Liebherr ne se tient aucunement responsable de tout dommage consécutif ou indirect pouvant survenir à cause d'une violation de ces garanties ou de toute autre garantie, qu'elle soit expresse, implicite ou réglementaire.**

Certains états ne permettent pas l'exclusion ou la limitation des dommages indirects ou consécutifs ; les limitations ci-dessus peuvent par conséquent ne pas s'appliquer à votre cas. Cette garantie vous donne des droits légaux spécifiques et vous pouvez également avoir d'autres droits qui varient d'un état à l'autre.

Pour recevoir des pièces et/ou des services ainsi que le nom du représentant de service Liebherr autorisé le plus près de chez vous, contactez le concessionnaire ou le distributeur Liebherr ou contactez le fournisseur national de service de Liebherr:

Au USA: Liebherr@adcoservice.com, ou appelez 1-866-LIEBHERR, 1-866-543-2437

Au Canada: www.euro-parts.ca, ou appelez 1-888-LIEBHERR, 1-888-543-2437.

# LIEBHERR

## Instrucciones de uso

Combinado frigorífico-congelador,  
integrable, puerta orientable

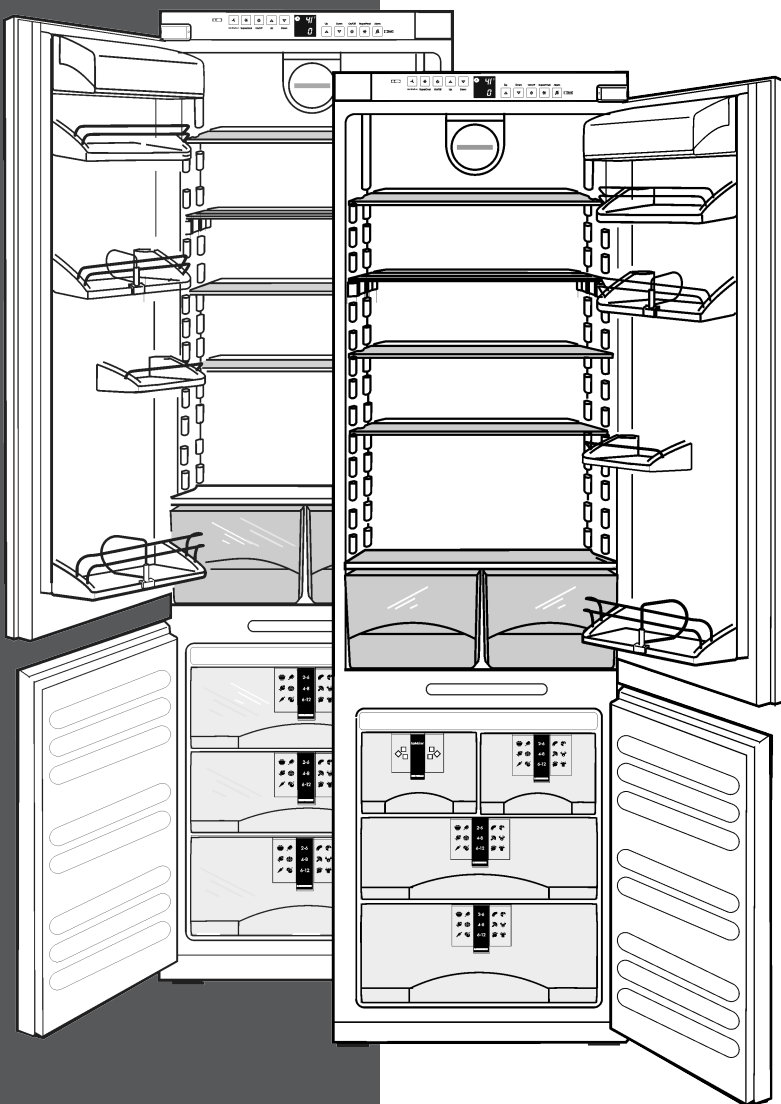

HC 1011/1060 HC 1001/1050  
7082698 - 00

## Contenido

<b>1</b>	<b>Visión general del aparato.....</b>	<b>35</b>
1.1	Ventajas adicionales.....	35
1.2	Ámbito de uso del aparato.....	36
1.3	Conformidad.....	36
1.4	Diagrama del aparato y el equipo.....	36
1.5	Net@Home.....	37
<b>2</b>	<b>Notas generales sobre seguridad.....</b>	<b>37</b>
<b>3</b>	<b>Componentes de uso e indicación.....</b>	<b>37</b>
3.1	Componentes de manejo y control.....	37
3.2	Indicador de temperatura.....	38
<b>4</b>	<b>Puesta en marcha.....</b>	<b>38</b>
4.1	Transportar el aparato.....	38
4.2	Instalación del aparato.....	38
4.3	Eliminación del embalaje.....	39
4.4	Conexión del aparato.....	39
4.5	Encender el aparato.....	39
<b>5</b>	<b>Uso.....</b>	<b>40</b>
5.1	Ahorrar energía.....	40
5.2	Unidad del indicador de temperatura.....	40
5.3	Brillo del indicador de temperatura.....	40
5.4	Bloqueo contra la manipulación por niños.....	40
5.5	Alarma de la puerta.....	41
5.6	Alarma de temperatura.....	41
5.7	Compartimiento frigorífico.....	41
5.8	Compartimiento congelador.....	43
<b>6</b>	<b>Mantenimiento.....</b>	<b>45</b>
6.1	Desescarche con NoFrost.....	45
6.2	Limpieza del aparato.....	45
6.3	Limpieza del IceMaker.....	46
6.4	Sustituir la iluminación interior.....	46
6.5	Servicio postventa.....	46
6.6	Informaciones sobre el aparato.....	47
<b>7</b>	<b>Averías.....</b>	<b>47</b>
<b>8</b>	<b>Puesta fuera de servicio.....</b>	<b>49</b>
8.1	Consejos durante los periodos de vacaciones.....	49
8.2	Desconectar el aparato.....	49
8.3	Puesta fuera de servicio.....	50
<b>9</b>	<b>Eliminación del aparato.....</b>	<b>50</b>
<b>10</b>	<b>PLAN DE GARANTÍA LIEBHERR.....</b>	<b>50</b>

Enhorabuena por la adquisición de su nuevo aparato. Gracias a esta adquisición dispondrá de todas las ventajas que ofrecen las instalaciones frigoríficas modernas, ya que garantiza alta calidad, duración prolongada y alta fiabilidad.

El equipamiento del aparato ofrece el máximo nivel de confort día tras día.

Con este aparato, fabricado mediante procedimientos ecológicos y utilizando materiales reciclados, contribuimos conjuntamente y activamente a la protección del medio ambiente.

Esperamos que el nuevo aparato sea de su entera satisfacción.

El fabricante trabaja continuamente para seguir desarrollando todos los tipos y modelos. Por tanto, tenga en cuenta que se producen modificaciones de la forma, el equipo y la técnica.

Para conocer todas las prestaciones de su nuevo aparato, lea detenidamente las indicaciones de estas instrucciones.

Las instrucciones son válidas para varios modelos; se pueden producir variaciones. Las secciones sólo aplicables a determinados aparatos aparecen marcadas con un asterisco (\*).

Las instrucciones de manejo se identifican con ► y los resultados de uso con ▷.

## 1 Visión general del aparato

### 1.1 Ventajas adicionales

- Libre de clorofluorocarbonos
- Circuito frigorífico optimizador de energía
- Aislamiento para mejorar la eficacia energética
- Consumo de energía reducido
- Controles electrónicos de fácil uso
- Visualización en pantalla de las funciones activadas
- Control de la temperatura perteneciente a la clase de climatización con independencia de la temperatura ambiente. Es posible determinar la indicación de temperatura en °F o en °C.
- El aparato se desescarcha automáticamente: se ha suprimido la descongelación manual.
- Funciones ajustables y prácticas
- Gran capacidad de refrigeración neta
- Superficies de depósito de cristal de seguridad
- Práctico compartimiento de puerta para botellas de gran tamaño
- Gran capacidad de congelación neta
- Es posible extraer las superficies de depósito con el fin de liberar espacio para incluir alimentos de gran tamaño.
- Alarma en caso de aumento de la temperatura de congelación
- Si es necesario, congelación rápida de alimentos frescos
- Indicador de fallo de alimentación/“frost-control”
- Todos los cajones son aptos para la congelación rápida
- Iluminación del compartimiento congelador
- LED de iluminación interior intensa\*
- Tono de aviso derivado de puerta abierta
- Tiradores de transporte en todos los cajones grandes
- Tiradores de transporte integrados en la carcasa del aparato
- Ruedas de transporte en la parte trasera
- Fácil de limpiar
- Posibilidad de cambiar el tope de puerta
- Sistema de puerta fija para facilitar el montaje en el mueble de cocina
- Amortiguador de cierre en ambas puertas\*

## Visión general del aparato

### 1.2 Ámbito de uso del aparato

El aparato está destinado a la refrigeración de alimentos, la congelación y almacenamiento de alimentos, así como a la fabricación de hielo.

El aparato se ha concebido para uso doméstico. No es adecuado para su uso comercial, como puede ser el uso en laboratorios o similar. De lo contrario, se pueden producir errores de funcionamiento.

El aparato se ha diseñado para el funcionamiento a temperaturas ambiente limitadas en función de la clase de climatización. La clase de climatización adecuada para su aparato figura en la placa de identificación.

#### Nota

► Respete las temperaturas ambiente indicadas; de lo contrario, disminuye la potencia de refrigeración.

Clase de climatización	para temperaturas ambiente de
SN	50 °F (10 °C) hasta 90 °F (32 °C)
N	61 °F (16 °C) hasta 90 °F (32 °C)
ST	61 °F (16 °C) hasta 101 °F (38 °C)
T	61 °F (16 °C) hasta 110 °F (43 °C)

### 1.3 Conformidad

Se ha comprobado la estanqueidad del circuito de refrigerante. El aparato cumple las disposiciones de seguridad pertinentes y las directivas UL250 y CAN/CSA C22.2 #63.

### 1.4 Diagrama del aparato y el equipo

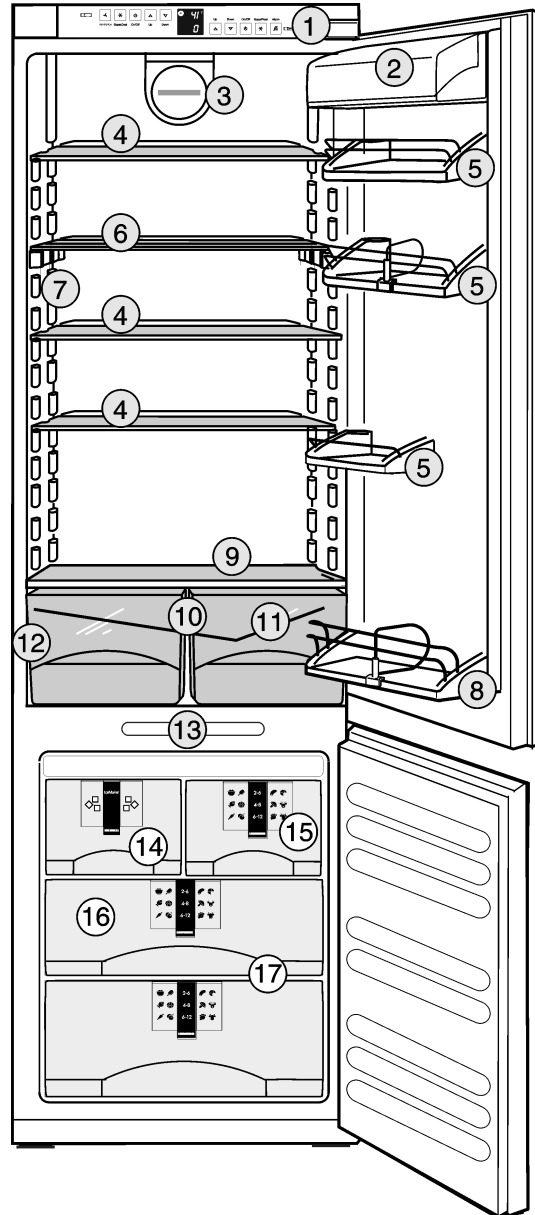

Fig. 1

- (1) Componentes de manejo y control
- (2) Compartimento de mantequilla y queso
- (3) Ventilador
- (4) Balda, desmontable
- (5) Compartimento de la puerta para conservas
- (6) Balda, graduable
- (7) Luz interior\*
- (8) Compartimento de puerta para botellas altas
- (9) Zona más fría
- (10) Compartimento de verduras
- (11) Orificio de vaciado
- (12) Placa de identificación
- (13) Iluminación interna para el compartimento congelador
- (14) IceMaker\*
- (15) Sistema de información
- (16) Cajones
- (17) VarioSpace



## Notas generales sobre seguridad

### 1.5 Net@Home

En función del modelo y del equipamiento, el aparato se puede equipar con una conexión adicional para un módulo Net@Home reequippable. El módulo se adquiere a través de su distribuidor especializado.

Debido a la garantía, el módulo sólo puede ser conectado por el servicio postventa.

Si desea obtener más información, visite la página Web [www.liebherr.com](http://www.liebherr.com).

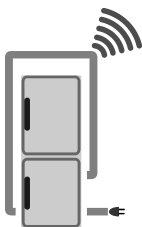

## 2 Notas generales sobre seguridad

Lea y siga estas instrucciones, pues contienen indicaciones sobre la seguridad que son importantes para una instalación y un funcionamiento perfectos. ¡Lea y siga siempre las indicaciones sobre la seguridad!

### Peligros para el usuario:

- Este aparato no está destinado a personas (también niños) con discapacidades físicas, sensoriales o mentales ni a personas que no posean suficiente experiencia y conocimientos, a menos que una persona responsable de su seguridad les instruya acerca de la utilización del aparato y les vigile al principio. Vigile que los niños no jueguen con el aparato.
- En el caso de producirse un fallo, retire el enchufe de alimentación de red (no tire del cable de conexión), o bien, desconecte el fusible.
- Encargue las reparaciones, intervenciones en el aparato y la sustitución de la línea de alimentación eléctrica al servicio postventa o a personal técnico especializado.
- Al desconectar el aparato de la red, agarre siempre el cable por el enchufe. No tire del cable.
- Monte y conecte el aparato siguiendo estrictamente las indicaciones.
- Conserve las instrucciones y, en su caso, proporciónelas al siguiente propietario.
- Todas las reparaciones o intervenciones en el IceMaker deben correr exclusivamente a cargo del servicio postventa o de personal técnico especializado.\*
- El fabricante declina toda responsabilidad respecto a los daños producidos por una conexión defectuosa de agua fija.\*
- No utilice el aparato en las proximidades de gases explosivos.
- No guarde sustancias explosivas o envases aerosol con propulsores inflamables como, por ejemplo, butano, propano, pentano, etc. en el aparato. Estos envases aerosol se pueden distinguir por la indicación de contenido impresa o por el símbolo de una llama. El gas que se escape se puede inflamar con componentes eléctricos.
- Guarde el alcohol de alto porcentaje sólo herméticamente cerrado y en vertical. El alcohol que se escape se puede inflamar con componentes eléctricos.

### Peligro de caída y vuelco:

- No utilice indebidamente el zócalo, los cajones, las puertas, etc. como peldaño o para apoyarse. Esto se aplica sobre todo a los niños.
- Utilice el aparato sólo cuando esté instalado.

### Peligro de intoxicación alimentaria:

- No consuma alimentos superpuestos.

### Peligro de congelación, sensación de entumecimiento y dolor:

- Evite un contacto continuado de la piel con superficies frías o alimentos refrigerados/congelados o tome medidas de protección, por ejemplo, utilice guantes. No consuma helados y, en particular, helados de hielo o cubitos de hielo al instante ni demasiado fríos.

### Observe las indicaciones específicas descritas en los demás capítulos:

	PELIGRO	señala una situación de peligro inminente que, si no se evita, puede producir lesiones graves o incluso la muerte.
	ADVERTENCIA	señala una situación de peligro que, si no se evita, puede producir lesiones graves o incluso la muerte.
	ATENCIÓN	señala una situación de peligro que, si no se evita, puede producir lesiones leves o moderadas.
	AVISO	señala una situación de peligro que, si no se evita, puede producir daños materiales.
	Nota	señala indicaciones y recomendaciones útiles.

## 3 Componentes de uso e indicación

### 3.1 Componentes de manejo y control

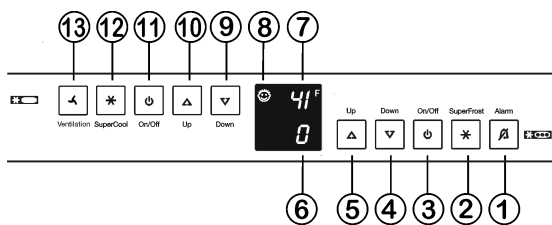

- (1) Tecla Alarm (2) Tecla SuperFrost (3) Tecla On/Off del congelador (4) Tecla de ajuste Down del congelador (5) Tecla de ajuste Up del congelador (6) (7) (8) Símbolo del bloqueo contra la manipulación por niños (9) Tecla de ajuste Down del frigorífico (10) Tecla de ajuste Up del frigorífico (11) Tecla On/Off del frigorífico (12) Tecla SuperCool

Fig. 2

## Puesta en marcha

- (6) Indicación de temperatura del congelador  
(7) Indicación de temperatura del frigorífico
- (13) Tecla Ventilation

### 3.2 Indicador de temperatura

Durante el funcionamiento normal se indica:

- la temperatura más alta de congelación
- la temperatura media del compartimiento frigorífico

El indicador de temperatura del compartimiento congelador parpadea:

- se modifica el ajuste de temperatura
- la temperatura todavía no es lo suficientemente baja después de la conexión
- la temperatura ha aumentado varios grados

En el indicador parpadean varias rayas:

- la temperatura de congelación se sitúa por encima de 32 °F (0 °C).

Las siguientes indicaciones advierten acerca de la existencia de una avería. Las posibles causas y medidas para su eliminación figuran en el capítulo Averías.

- nR
- F0 a F5

## 4 Puesta en marcha

### 4.1 Transportar el aparato



#### ATENCIÓN

¡Peligro de daños y lesiones a consecuencia de un transporte inadecuado!

- ▶ Transporte el aparato embalado.
- ▶ Transporte el aparato en posición vertical.
- ▶ No transporte el aparato solo.

### 4.2 Instalación del aparato



#### ADVERTENCIA

¡Peligro de incendio a consecuencia de la humedad!

Si las piezas conductoras de electricidad o la línea de alimentación eléctrica se humedecen, se puede producir un cortocircuito.

- ▶ El aparato está diseñado para utilizarse en espacios cerrados. No ponga en funcionamiento el aparato en un lugar al aire libre, expuesto a la humedad ni a la pulverización de agua.



#### ADVERTENCIA

¡Peligro de incendio y de daños!

- ▶ ¡No coloque aparatos que emiten calor como, por ejemplo, microondas, tostadoras, etc. sobre el aparato!



#### ATENCIÓN

¡Peligro de lesiones!

- ▶ El aparato debe transportarse a su lugar de instalación con la ayuda de dos personas.

#### AVISO

Riesgo de daños derivado de agua de condensación

Si el aparato Liebherr se instala cerca de otro frigorífico o congelador, la formación de agua de condensación puede producir daños.

- ▶ No instale el aparato cerca de otro frigorífico o congelador, a menos que se trate de aparatos fabricados por Liebherr. Los aparatos Liebherr son aptos para montarse en el modo Side-by-Side. Disponen de un dispositivo de calentamiento que elimina el agua de condensación cuando se instalan frigoríficos o congeladores próximos entre sí.

#### AVISO

¡Existe riesgo de que el suelo del mueble sufra daños!

- ▶ Proteja el suelo cubriéndolo antes de retirar el embalaje del aparato.

Asegúrese de que:

- El suelo del lugar de instalación del aparato está perfectamente liso y nivelado.
- La capacidad de carga del suelo admite el peso del aparato, además de 1.200 libras (544 kg) correspondientes al peso de los alimentos.
- El aparato no está sometido a radiación solar directa en el lugar de instalación ni se encuentra en las inmediaciones de hornos, cocinas, radiadores u otras fuentes de calor similares.
- El mueble de cocina en el que va a instalarse el aparato está equilibrado con suplementos en caso de que el suelo no esté nivelado.
- El fusible es correcto.
- La toma de corriente eléctrica está dispuesta en la posición especificada.
- La ventilación y el escape de aire no están obstruidos. Para el funcionamiento del aparato, es necesario disponer de suficiente ventilación y escape de aire. La rejilla de aire disponible en el lado de operación proporciona una sección de ventilación adecuada en el aparato de 31 pulg.<sup>2</sup> (200 cm<sup>2</sup>). En caso de sustituir la rejilla de aire por un panel, éste debe tener una sección de ventilación del mismo tamaño, como mínimo, o mayor que la rejilla del fabricante.
- ▶ Compruebe que el aparato y el embalaje no presentan daños de transporte. Póngase en contacto inmediatamente con los proveedores en caso de que observe la presencia de cualquier daño.
- ▶ Anote el tipo (modelo, número), la denominación del aparato, el número de serie/dispositivo, la fecha de compra y la dirección del distribuidor en los campos correspondientes del capítulo Información sobre el aparato.
- ▶ Retire todos los materiales de la parte trasera o de las paredes laterales del aparato que puedan obstaculizar la correcta instalación o ventilación y escape de aire.

Si el aparato se instala en un entorno muy húmedo, en la parte exterior del mismo se puede formar agua de condensación.

- ▶ Asegúrese de que existe siempre buena ventilación y escape de aire en el lugar de instalación.

### 4.3 Eliminación del embalaje



#### ADVERTENCIA

¡Peligro de asfixia a consecuencia del material de embalaje y las láminas!

- ▶ No permita que los niños jueguen con el material de embalaje.

El embalaje está fabricado con materiales reciclables:



- Cartón paja/cartón
- Piezas moldeadas de poliestireno expandido
- Láminas y bolsa de polietileno
- Aros para cajas de polipropileno
- ▶ Deposite el material de embalaje en un punto de recogida oficial.

### 4.4 Conexión del aparato



#### ADVERTENCIA

¡Peligro de descarga eléctrica!

- ▶ El aparato ha de ponerse en funcionamiento después de instalarlo conforme a las instrucciones indicadas anteriormente.
- ▶ Conexión a tierra del aparato
- ▶ No conecte a tierra el aparato sobre un tubo de gas.
- ▶ Solicite a un electricista que compruebe la instalación si no tiene la certeza de que el aparato se ha conectado a tierra conforme a las especificaciones.
- ▶ En el circuito eléctrico del conductor neutro o en la conexión toma a tierra no debe montarse ningún fusible.
- ▶ No utilice ningún cable prolongador ni tomas de corriente de vías múltiples.
- ▶ No utilice ningún cable de alimentación eléctrica gastado o dañado.



#### ADVERTENCIA

¡Peligro de descarga eléctrica!

Como medida de protección contra descargas eléctricas, este aparato está equipado con un enchufe trifásico a prueba de polarización inversa. La toma de corriente debe estar conectada a tierra debidamente.

- ▶ No retire las clavijas redondas de la toma de conexión a tierra del conector.
- ▶ No utilice ningún adaptador para tomas de corriente bipolares.

- Espere entre 30 minutos y 1 hora después de la instalación para conectar el aparato a la red eléctrica. De este modo puede distribuirse el refrigerante y el aceite de la máquina frigorífica conforme a las especificaciones.
- Asegúrese de que la tensión de la red eléctrica coincide con la tensión de conexión del aparato. Para utilizar el aparato es necesario disponer de un suministro eléctrico de 110 - 120 voltios, a 60 Hz y 15 amperios (20 amperios en el montaje Side-by-Side) que ha de estar protegido mediante un interruptor principal o un fusible.
- El fabricante recomienda utilizar el aparato en un circuito independiente para evitar la sobrecarga eléctrica.
- Al instalar la toma de corriente y/o el aparato, es preciso observar todas las disposiciones legales referentes a la instalación electrónica, la protección contra incendios y las normas de montaje.
- En determinados países es obligatorio conectar el aparato al suministro eléctrico mediante un interruptor de entrada/salida (EIN/AUS) montado en la pared.
- Para reducir el riesgo de incendio, descarga eléctrica u otros daños, la instalación y la conexión del aparato deben realizarse a cargo de un electricista conforme a las disposiciones y normas competentes, incluidas las disposiciones relativas a la protección contra incendios.
- Se recomienda limpiar el aparato antes de ponerlo en servicio por primera vez (Para obtener más información, consulte el capítulo "Limpieza").
- La toma de corriente debe disponerse de forma que su borde superior se encuentre a una distancia máxima de 82-5/8 pulg (2100 mm) del borde superior de la placa base del mueble de cocina.

### 4.5 Encender el aparato

#### Nota

- ▶ Para conectar todo el aparato, sólo se tiene que conectar el compartimiento congelador.

#### Nota

- ▶ Después de conectarlo, se refrigera primero el compartimiento congelador y, al cabo de un tiempo, el compartimiento frigorífico.

Ponga el aparato en servicio aprox. 2 h antes de introducir por primera vez alimentos congelados.

No introduzca alimentos congelados hasta que el indicador de temperatura muestre 0 °F (-18 °C).

#### 4.5.1 Conectar el compartimiento congelador

- ▶ Pulse la tecla On/Off del compartimiento congelador *Fig. 2 (3)*.
- ▷ El indicador de temperatura del compartimiento frigorífico muestra la temperatura ajustada.
- ▷ El indicador de temperatura del compartimiento congelador y la tecla Alarm parpadean hasta que la temperatura sea lo suficientemente baja. Si la temperatura se sitúa por encima de 32 °F (0 °C), parpadean varias rayas y, si es inferior, parpadea la temperatura actual.

## Uso

### 4.5.2 Conectar el compartimiento frigorífico

- ▶ Pulse la tecla On/Off del compartimiento frigorífico *Fig. 2 (11)*.
- ▷ La iluminación interior se enciende al abrir la puerta.
- ▷ El indicador de temperatura se ilumina. El compartimiento frigorífico se ha conectado.

## 5 Uso

### 5.1 Ahorrar energía

- ▶ Preste siempre atención a que exista una buena ventilación y escape de aire.
- ▶ Abra el aparato durante el menor tiempo posible.
- ▶ Disponga los alimentos por orden.
- ▶ Introducir alimentos calientes: deje que se enfríen a temperatura ambiente.
- ▶ Descongele los alimentos congelados en la cámara frigorífica.

### 5.2 Unidad del indicador de temperatura

El indicador de temperatura puede cambiarse de °F a °C.

#### 5.2.1 Cambio de unidad

- ▶ Activación del modo de ajuste: pulse la tecla SuperFrost *Fig. 2 (2)* durante 5 seg. aproximadamente.
- ▷ La tecla SuperFrost *Fig. 2 (2)* parpadea.
- ▷ El indicador de temperatura muestra c.
- ▶ Utilice la tecla de ajuste Up del compartimiento congelador *Fig. 2 (5)* la tecla de ajuste Down del compartimiento congelador *Fig. 2 (4)* para seleccionar °.
- ▶ Confirmación: Pulse la tecla SuperFrost *Fig. 2 (2)* brevemente.
- ▶ Utilice la tecla de ajuste Up del compartimiento congelador *Fig. 2 (5)* la tecla de ajuste Down del compartimiento congelador *Fig. 2 (4)* para seleccionar °F o °C.
- ▶ Confirmación: Pulse la tecla SuperFrost *Fig. 2 (2)* brevemente.
- ▶ Desactivación del modo de ajuste: Pulse la tecla On/Off *Fig. 2 (3)* del compartimiento congelador.



-o-

- ▶ Espere 5 minutos.
- ▷ En el indicador de temperatura volverá a mostrarse la temperatura.

### 5.3 Brillo del indicador de temperatura

Puede adaptar el brillo del indicador de temperatura a las condiciones de luz del lugar de instalación.

### 5.3.1 Ajustar el brillo

El brillo se puede ajustar entre h0 (sin iluminación) y h5 (luminosidad máxima).

- ▶ Activar el modo de ajuste: pulse la tecla SuperFrost *Fig. 2 (2)* durante aprox. 5 s.
- ▷ En el indicador se visualiza c.
- ▷ La tecla SuperFrost parpadea.
- ▶ Utilice la tecla de ajuste Up del compartimiento congelador *Fig. 2 (5)* o la tecla de ajuste Down del compartimiento congelador *Fig. 2 (4)* para seleccionar h.
- ▶ Confirmar: pulse brevemente la tecla SuperFrost *Fig. 2 (2)*.
- ▶ Ajustar el indicador con más brillo: pulse la tecla de ajuste Up del compartimiento congelador *Fig. 2 (5)*.
- ▶ Ajustar el indicador con menos brillo: pulse la tecla de ajuste Down del compartimiento congelador *Fig. 2 (4)*.
- ▶ Confirmar: pulse la tecla SuperFrost *Fig. 2 (2)*.
- ▷ El brillo se ajusta al nuevo valor.
- ▶ Desactivar el modo de ajuste: pulse la tecla On/Off del compartimiento congelador *Fig. 2 (3)*.



-o-

- ▶ Espere durante 5 min.
- ▷ En el indicador de temperatura se vuelve a visualizar la temperatura.

### 5.4 Bloqueo contra la manipulación por niños

Con el bloqueo contra la manipulación por niños, se puede asegurar de que los niños no desconecten accidentalmente el aparato al jugar.

#### 5.4.1 Ajustar el bloqueo contra la manipulación por niños

- ▶ Activar el modo de ajuste: pulse la tecla SuperFrost *Fig. 2 (2)* durante aprox. 5 s.
- ▷ En el indicador se visualiza c.
- ▷ La tecla SuperFrost parpadea.
- ▶ Pulse brevemente la tecla SuperFrost *Fig. 2 (2)* para confirmar.
- ▶ Conectar: utilice la tecla de ajuste Up del compartimiento congelador *Fig. 2 (5)* o la tecla de ajuste Down del compartimiento congelador *Fig. 2 (4)* para seleccionar c1.
- ▶ Desconectar: utilice la tecla de ajuste Up del compartimiento congelador *Fig. 2 (5)* o la tecla de ajuste Down del compartimiento congelador *Fig. 2 (4)* para seleccionar c0.
- ▶ Confirmar: pulse la tecla SuperFrost *Fig. 2 (2)*.
- ▷ Si el símbolo del bloqueo contra la manipulación por niños *Fig. 2 (8)* se ilumina, el bloqueo está activado.
- ▶ Desactivar el modo de ajuste: pulse la tecla On/Off del compartimiento congelador *Fig. 2 (3)*.



-o-

- ▶ Espere durante 5 min.

- ▷ En el indicador de temperatura se vuelve a visualizar la temperatura.

## 5.5 Alarma de la puerta

Si la puerta permanece abierta más de 180 s, suena el tono de aviso.

El tono de aviso se desactiva automáticamente cuando se cierra la puerta.

### 5.5.1 Silenciar la alarma de la puerta

El tono de aviso se puede silenciar con la puerta abierta. La desactivación del tono se mantiene mientras la puerta está abierta. Al cerrar la puerta, la función de alarma se vuelve a activar.

- ▶ Pulse la tecla Alarm Fig. 2 (1).

- ▷ Se desactiva la alarma de la puerta.

## 5.6 Alarma de temperatura

Si la temperatura del congelador no desciende suficientemente, suena un tono de aviso.

Al mismo tiempo parpadea la indicación de temperatura. La causa de un exceso de temperatura puede ser:

- Se han introducido alimentos frescos calientes
- Al reordenar y extraer alimentos, circula aire ambiente demasiado caliente
- Caída prolongada de tensión
- Aparato defectuoso

El tono de aviso se desactiva automáticamente y la indicación de temperatura deja de parpadear cuando la temperatura vuelve a descender lo suficiente.

Si el estado de la alarma no cambia, consulte el capítulo Averías.

### Nota

Si la temperatura no es suficientemente baja, los alimentos pueden deteriorarse.

- ▶ Compruebe la calidad de los alimentos. No consuma los alimentos deteriorados.

### 5.6.1 Silenciar la alarma de temperatura

El tono de aviso se puede silenciar. Cuando la temperatura vuelva a ser lo suficientemente baja, la función de alarma se activará de nuevo.

- ▶ Pulse la tecla Alarm Fig. 2 (1).

- ▷ Se desactiva el tono de aviso.

## 5.7 Compartimiento frigorífico

Debido a la circulación natural del aire en el compartimiento frigorífico se alcanzan diferentes rangos de temperatura. La temperatura es inferior justo encima de los cajones para verdura y en la pared trasera. La temperatura aumenta en la parte superior delantera y en la puerta.

### 5.7.1 Disposición de los alimentos

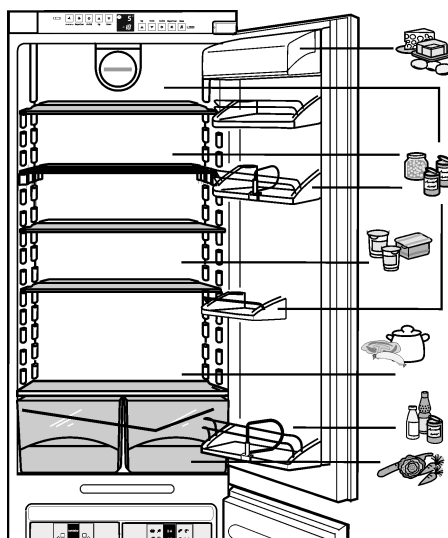

Fig. 3

### 5.7.2 Refrigerar alimentos

#### Nota

- ▶ Cargue la puerta con un máximo de 35 lbs (16 kg) de alimentos.

#### Nota

El consumo de energía aumenta y la potencia de refrigeración se reduce si la ventilación es insuficiente.

- ▶ Deje siempre libres los canales de circulación del ventilador.

- ▶ Son materiales de embalaje adecuados recipientes reutilizables de plástico, metal, aluminio o cristal y láminas de conservación.
- ▶ Los alimentos y líquidos que emitan o absorban olores o sabores con facilidad se deben guardar siempre en recipientes cerrados o tapados.
- ▶ Los alimentos que emitan gas étlico o que sean sensibles al mismo, tales como la fruta, las verduras, lechugas, etc., se deben guardar por separado o envasar para no reducir el periodo de conservación; por ejemplo, no guarde nunca tomates con kiwis o con repollo.
- ▶ Utilice sólo la superficie delantera del fondo del compartimiento frigorífico para depositar alimentos por un breve espacio de tiempo, por ejemplo, al cambiar de sitio u ordenar alimentos. Sin embargo, no deje así los alimentos, ya que, de lo contrario, al cerrar la puerta se pueden desplazar hacia detrás o volcar.
- ▶ No almacene los alimentos demasiado cerca unos de otros para que el aire pueda circular bien.
- ▶ Proteger las botellas contra vuelco: desplace de manera correspondiente el soporte para botellas.

### 5.7.3 Ajustar la temperatura en el compartimiento frigorífico

La temperatura se puede ajustar entre 46 °F (7 °C) y (2 °C), si bien se recomienda (5 °C).

## Uso

- ▶ Ajustar una temperatura más alta: pulse la tecla de ajuste Up del compartimiento frigorífico Fig. 2 (10).
- ▶ Ajustar una temperatura más baja: pulse la tecla de ajuste Down del compartimiento frigorífico Fig. 2 (9).
- ▷ La primera vez que se pulsa, el indicador de temperatura del compartimiento frigorífico muestra el valor utilizado hasta ahora.
- ▶ Modificar la temperatura en intervalos de 1 °F (1 °C): pulse brevemente la tecla.
- ▶ Modificar la temperatura de forma progresiva: mantenga pulsada la tecla.
- ▷ El valor se visualiza parpadeando durante el ajuste.
- ▷ Aprox. 5 s después de pulsar la tecla por última vez se visualiza la temperatura real. La temperatura se adapta lentamente al nuevo valor.

### 5.7.4 SuperCool

Gracias a SuperCool se obtiene el máximo rendimiento de refrigeración. De este modo, se alcanzan temperaturas de refrigeración más bajas. Utilice SuperCool para refrigerar grandes cantidades de alimentos con rapidez.

SuperCool presenta un consumo de energía algo superior.

#### Refrigerar con SuperCool

- ▶ Pulse brevemente la tecla SuperCool Fig. 2 (12).
- ▷ La tecla SuperCool Fig. 2 (12) se ilumina.
- ▷ La temperatura de refrigeración desciende hasta el valor inferior. SuperCool se ha activado.
- ▷ SuperCool se desactiva de forma automática transcurridas 6 horas aproximadamente. El aparato sigue funcionando en el modo de funcionamiento normal con ahorro de energía.

#### Desconectar anticipadamente SuperCool

- ▶ Pulse brevemente la tecla SuperCool Fig. 2 (12).
- ▷ La tecla SuperCool Fig. 2 (12) se apaga.
- ▷ SuperCool se ha desactivado.

### 5.7.5 Desplazar las superficies de depósito



#### ATENCIÓN

¡Peligro de lesiones por cortes!

La superficie de depósito se puede romper. Se puede cortar con los fragmentos.

- ▶ Retire sólo las superficies de depósito vacías.

Las superficies de depósito están protegidas contra cualquier extracción accidental mediante topes de extracción.

- ▶ Levante dicha superficie hacia delante y retírela.

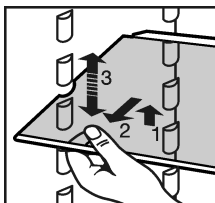

- ▶ Introduzca la superficie de depósito con el borde del tope trasero orientado hacia arriba.
- ▷ Los alimentos no se congelan en la pared trasera.

### 5.7.6 Utilizar una superficie de depósito divisible



#### ATENCIÓN

¡Peligro de lesiones por cortes!

La superficie de depósito se puede romper. Se puede cortar con los fragmentos.

- ▶ Retire sólo las superficies de depósito vacías.

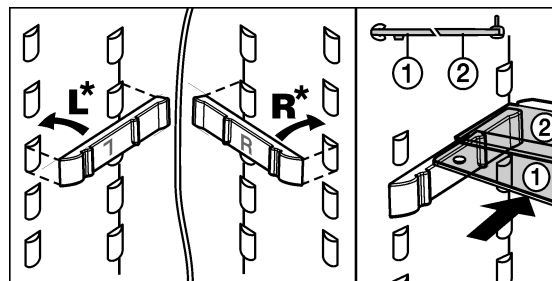

Fig. 4

- ▶ Coloque los rieles de apoyo suministrados, prestando atención a las partes derecha (R) e izquierda (L).\*
- ▶ La plancha de cristal con el borde del tope (2) debe descansar en la parte trasera.
- ▶ Retire los rieles de apoyo de las medias planchas de cristal para la limpieza.

### 5.7.7 Cambio del compartimiento de puerta

#### Nota

- ▶ Cargue la puerta con un máximo de 35 lbs (16 kg) de alimentos.

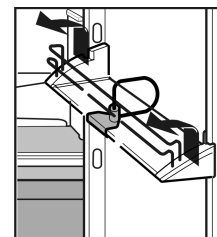

- ▶ Deslice el compartimiento hacia arriba, tire desde la parte delantera y vuelva a colocarlo siguiendo el orden inverso.

Extraiga siempre el compartimiento de mantequilla y queso junto con la tapa.

- ▶ Desmontaje de la tapa: Presione una parte lateral del compartimiento de mantequilla y queso hasta que se libere la clavija de la tapa; a continuación, saque la tapa hacia el lateral.

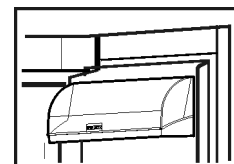



### 5.7.8 Retirar el soporte para botellas

- ▶ Retire el soporte para botellas según se indica en la ilustración.
- ▶ Agarre siempre el soporte para botellas por la pieza de plástico.

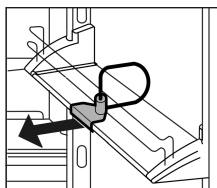

### 5.7.9 Ventilador

Con el ventilador puede refrigerar con rapidez grandes cantidades de alimentos frescos o lograr una distribución relativamente homogénea de la temperatura en todos los niveles.

Se recomienda la refrigeración por aire forzado:

- a una temperatura ambiente elevada (desde aprox. 95 °F (35 °C))
- con una elevada humedad del aire

La refrigeración por aire forzado presenta un consumo de energía algo superior. Para ahorrar energía, el ventilador se desconecta automáticamente con la puerta abierta.

#### Conectar el ventilador

- ▶ Pulse brevemente la tecla Ventilation *Fig. 2 (13)*.
- ▷ La tecla Ventilation se ilumina.
- ▷ El ventilador está conectado.

#### Desconectar el ventilador

- ▶ Pulse brevemente la tecla Ventilation *Fig. 2 (13)*.
- ▷ La tecla Ventilation se apaga.
- ▷ El ventilador está desconectado

## 5.8 Compartimiento congelador

En el compartimiento congelador puede almacenar alimentos congelados, fabricar cubitos de hielo y congelar alimentos frescos.

### 5.8.1 Congelar alimentos

El cajón individual y el panel se pueden cargar con máx. 55.12 lbs (25 kg) de alimentos congelados.

Después de cerrar la puerta, se produce un vacío. Después de cerrar, espere aprox. 1 min para poder abrir la puerta con más facilidad.



#### ATENCIÓN

¡Peligro de lesiones a consecuencia de fragmentos de cristal!

Las botellas y los envases de bebidas se pueden reventar si se congelan. En especial, las bebidas gaseosas.

- ▶ ¡No congele botellas ni envases de bebidas!

Para que los alimentos se congelen rápidamente por completo, no se deben sobrepasar las siguientes cantidades por paquete:

- Fruta, verdura hasta 2.2 lb (1 kg)
- Carne hasta 5.51 lbs (2.5 kg)

- ▶ Envase los alimentos por porciones en bolsas de congelación o recipientes reutilizables de plástico, metal y aluminio.

### 5.8.2 Descongelar alimentos

- en la cámara frigorífica
- a temperatura ambiente
- en el microondas
- en el horno/cocina de aire caliente



#### ADVERTENCIA

¡Peligro de intoxicación alimentaria!

- ▶ No vuelva a congelar los alimentos descongelados.

- ▶ Saque únicamente los alimentos que necesite. Cocine lo antes posible los alimentos descongelados.

### 5.8.3 Ajustar la temperatura en el compartimiento congelador

El aparato está ajustado de serie para el funcionamiento normal.

La temperatura se puede ajustar entre 8 °F (-14 °C) y -14 °F (-26 °C), si bien se recomienda 0 °F (-18 °C).

- ▶ Ajustar una temperatura más alta: pulse la tecla de ajuste Up del compartimiento congelador *Fig. 2 (5)*.
- ▶ Ajustar una temperatura más baja: pulse la tecla de ajuste Down del compartimiento congelador *Fig. 2 (4)*.
- ▷ La primera vez que se pulsa, el indicador de temperatura del compartimiento congelador muestra el valor utilizado hasta ahora.
- ▶ Modificar la temperatura en intervalos de 1 °F (1 °C): pulse brevemente la tecla.
- o-
- ▶ Modificar la temperatura de forma progresiva: mantenga pulsada la tecla.
- ▷ El valor se visualiza parpadeando durante el ajuste.
- ▷ Aprox. 5 s después de pulsar la tecla por última vez se visualiza la temperatura real. La temperatura se adapta lentamente al nuevo valor.

### 5.8.4 SuperFrost

Con esta función es posible congelar alimentos frescos completa y rápidamente. El aparato funciona con la máxima potencia frigorífica, por lo que la unidad puede emitir mayor ruido temporalmente.

Como máximo, es posible congelar en 24 h la cantidad de alimentos frescos que se indica en la placa de identificación bajo "Capacidad de congelación ... kg/24h". Esta cantidad máxima de alimentos congelados varía según el modelo y la clase de climatización.

#### Congelar con SuperFrost

SuperFrost no se debe activar en los siguientes casos:

- Si se introducen alimentos ya congelados
- Si se congelan hasta 2 kg aproximadamente de alimentos frescos a diario
- ▶ Pulse una vez brevemente la tecla SuperFrost *Fig. 2 (2)*.

## Uso

- ▷ La tecla SuperFrost Fig. 2 (2) se ilumina.
- ▷ La temperatura de congelación desciende; el aparato funciona con la máxima potencia frigorífica.
- Con una pequeña cantidad de alimentos congelados:
  - ▶ Espere 6 horas aproximadamente.
- ▶ Introduzca los alimentos frescos en los compartimientos superiores.
- Con la máxima cantidad de alimentos congelados:
  - ▶ Espere 24 horas aproximadamente.
  - ▶ Coloque los alimentos envasados directamente sobre las placas de enfriamiento e, inmediatamente después de congelarlos, introdúzcalos en los cajones.
- ▷ SuperFrost se desactiva de forma automática. Dependiendo de la cantidad introducida, al cabo de 30 horas como mínimo y 65 horas como máximo.
- ▷ La tecla SuperFrost Fig. 2 (2) se apaga.
- ▷ El aparato sigue funcionando en el modo de funcionamiento normal con ahorro de energía.

### 5.8.5 Cajones

#### Nota

El consumo de energía aumenta y la potencia de refrigeración se reduce si la ventilación es insuficiente.

En aparatos con NoFrost:

- ▶ Nunca extraiga el cajón inferior.
- ▶ ¡Deje siempre libres los canales de circulación del ventilador de la pared trasera!

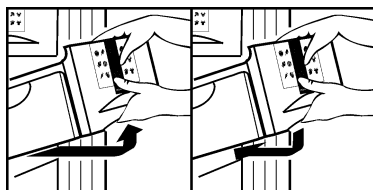

- ▶ Para almacenar los alimentos congelados directamente sobre las superficies de depósito: tire hacia delante del cajón y extráigalo.

### 5.8.6 Superficies de depósito

- ▶ Extraer la superficie de depósito: levántela hacia delante y retírela.
- ▶ Volver a colocar la superficie de depósito: introdúzcala hasta el tope.

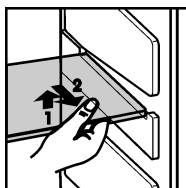

### 5.8.7 VarioSpace

Además de los cajones, también se pueden extraer las superficies de depósito. De este modo, se puede ampliar el espacio para alimentos congelados de gran tamaño. Las aves, carne, piezas de caza de gran tamaño, así como productos de pastelería altos se pueden congelar íntegramente para su posterior preparación.

- ▶ Cargue cada cajón y la plancha con un máximo de 55.12 lbs (25 kg) de alimentos congelados.

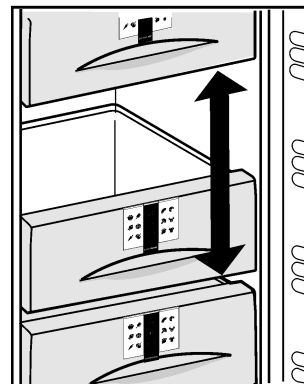

### 5.8.8 Sistema de información

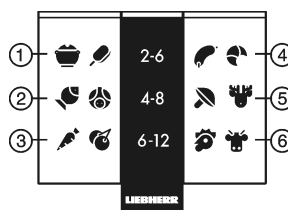

Fig. 5

- (1) Platos precocinados, helado
- (2) Carne de cerdo, pescado
- (3) Fruta, verdura
- (4) Salchichas, pan
- (5) Caza, setas
- (6) Aves, carne de vaca/ternera

Los números indican el tiempo de conservación correspondiente en meses para diversos tipos de alimentos congelados. Los tiempos de conservación indicados son valores orientativos.

### 5.8.9 IceMaker\*

El IceMaker se encuentra en el cajón superior del compartimento congelador. Este cajón lleva el rótulo "IceMaker". Asegúrese de que se cumplen las siguientes condiciones:

- El aparato se encuentra en posición horizontal.
- El aparato está conectado.
- El compartimento congelador está conectado.
- La temperatura de congelación mínima es de 14 °F (-10 °C).
- El IceMaker está conectado al suministro de agua.

#### Conectar el IceMaker\*

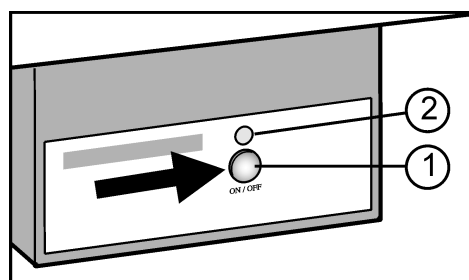

Fig. 6

- ▶ Extraiga el cajón.
- ▶ Pulse la tecla On/Off Fig. 6 (1) hasta que el LED Fig. 6 (2) se ilumine.
- ▶ Introduzca el cajón.

## Nota

- ▶ El IceMaker sólo fabrica cubitos de hielo cuando el cajón está completamente cerrado.

## Desconectar el IceMaker\*

Si no se necesitan cubitos de hielo, se puede desconectar el IceMaker con independencia del compartimiento congelador.

Limpie el IceMaker cuando lo ponga fuera de servicio. De este modo, se garantiza que no permanezca agua o hielo en el IceMaker.

Cuando el IceMaker está desconectado, también se puede utilizar el cajón del IceMaker para congelar y almacenar alimentos.

- ▶ Pulse la tecla On/Off durante aprox. 1 segundo hasta que el LED se apague.

## Fabricar cubitos de hielo\*

La capacidad de producción depende de la temperatura de congelación. Cuanto más baja sea la temperatura, más cubitos de hielo se pueden fabricar en un determinado espacio de tiempo.

Los cubitos de hielo caen del IceMaker al interior del cajón. Cuando se alcanza una altura de llenado determinada, no se fabrican más cubitos de hielo.

Si se necesitan grandes cantidades de cubitos de hielo, se puede sustituir el cajón completo del IceMaker por el cajón contiguo. Cuando se cierra el cajón, el IceMaker comienza de nuevo a fabricar automáticamente cubitos de hielo.

Después de conectar por primera vez el IceMaker, puede tardar hasta 24 horas en fabricar los primeros cubitos de hielo.

## Nota

- ▶ No consuma ni utilice las tres primeras cargas de cubitos de hielo. Esto es válido cuando el aparato se utiliza por primera vez y cuando no se ha utilizado durante un largo periodo de tiempo. De este modo, se garantiza que se haya limpiado por completo la tubería de agua.

## 6 Mantenimiento

### 6.1 Desescarche con NoFrost

El sistema NoFrost desescarcha automáticamente el aparato.

#### Compartimiento frigorífico:

El agua de desescarche se evapora debido al calor del compresor. Las gotas de agua en la pared trasera dependen del funcionamiento y son completamente normales.

- ▶ Limpie periódicamente el orificio de vaciado para que pueda salir el agua de desescarche. (Consulte el capítulo Limpieza)

#### Compartimiento congelador:

La humedad se condensa en el evaporador, se desescarcha y evapora periódicamente.

- ▶ El aparato no se debe desescarchar manualmente.

## 6.2 Limpiar el aparato

### Antes de la limpieza:



#### ADVERTENCIA

¡Peligro de descarga eléctrica!

- ▶ Retire el conector o desconecte el fusible.



#### ATENCIÓN

¡Peligro de daños y lesiones a consecuencia del vapor caliente!

El vapor caliente puede causar lesiones y quemaduras superficiales.

- ▶ ¡Nunca emplee aparatos de limpieza al vapor!

#### AVISO

¡Si no limpia correctamente el aparato, corre el peligro de dañarlo!

- ▶ No utilice productos de limpieza concentrados.
- ▶ No utilice esponjas o estropajos metálicos que sean abrasivos o puedan provocar arañazos.
- ▶ No utilice productos de limpieza que contengan arena, cloro, productos químicos o ácido.
- ▶ No utilice disolventes químicos.
- ▶ No dañe ni retire la placa de identificación situada en el interior del aparato. Es importante para el servicio post-venta.
- ▶ No rompa, doble ni dañe ningún cable u otros componentes.
- ▶ No deje que penetre agua de limpieza en el canal de descarga, la rejilla de aire y piezas eléctricas.

- ▶ Vacíe el aparato.

- Utilice paños de limpieza suaves y un limpiador universal con pH neutro.
- Utilice sólo limpiadores y productos de conservación aptos para alimentos en el interior del aparato.



#### Superficies exteriores y espacio interior:

- ▶ Limpie periódicamente la rejilla de ventilación y escape de aire.
- ▷ La acumulación de polvo aumenta el consumo de energía.
- ▶ Limpie a mano las superficies interiores y exteriores de plástico con agua tibia y un poco de lavavajillas.
- ▶ Limpiar el orificio de vaciado: elimine las acumulaciones con una herramienta auxiliar delgada, por ejemplo, un bastoncillo de algodón.

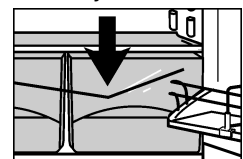

#### Piezas de equipamiento:

- ▶ Limpie los paneles con ruedas en el lavavajillas.

## Mantenimiento

- ▶ Limpie a mano las demás piezas de equipamiento con agua tibia y un poco de lavavajillas.
- ▶ Desarmar las superficies de depósito: retire las regletas y las piezas laterales.
- ▶ Desarmar los compartimientos de la puerta: retire las láminas protectoras de los listones decorativos.

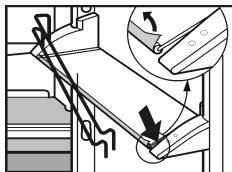

### Después de la limpieza:

- ▶ Seque el aparato y las piezas de equipamiento.
- ▶ Vuelva a conectar y poner en marcha el aparato.
- ▶ Active SuperFrost. (Consulte el capítulo SuperFrost) Cuando la temperatura sea lo suficientemente baja:
- ▶ Vuelva a introducir los alimentos.

## 6.3 Limpiar el IceMaker\*

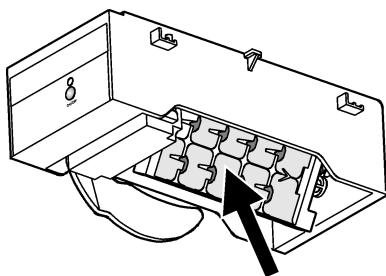

Fig. 7

El IceMaker debe estar conectado.

- ▶ Extraiga el cajón y retire el hielo.
- ▶ Limpie el cajón con agua caliente y un lavavajillas suave.
- ▶ Mantenga pulsada la tecla On/Off (durante aprox. 10 segundos) con el cajón extraído.
- ▷ Al cabo de aprox. 1 s se apaga el LED; el IceMaker se ha desconectado.
- ▷ Al cabo de aprox. 10 s, el LED parpadea durante aprox. 60 s.
- ▶ Introduzca el cajón mientras el LED parpadea.
- ▷ La bandeja de hielo del IceMaker gira a una posición inclinada.
- ▶ Extraiga el cajón.
- ▶ Limpie la bandeja de hielo con agua caliente. Si fuera necesario, utilice un lavavajillas suave. A continuación, enjuague.
- ▶ Volver a conectar el IceMaker:
- ▶ Pulse la tecla ON/OFF hasta que el LED se ilumine; después, introduzca el cajón.
- ▷ El IceMaker comienza a fabricar cubitos de hielo. Si se ha utilizado lavavajillas:
- ▶ Deseche las tres primeras cargas de cubitos de hielo para eliminar los restos del lavavajillas.

## 6.4 Sustituir la iluminación interior\*

Datos de las bombillas

- máx. 25 W (25 W)
- Casquillo: E14
- El tipo de corriente y la tensión deben coincidir con los datos de la placa de identificación



### ADVERTENCIA

- ¡Peligro de descarga eléctrica!
- ▶ Retire el conector o desconecte el fusible.



### ATENCIÓN

- ¡Riesgo de lesiones derivado de vidrios rotos!
- ▶ Para cambiar la iluminación interior, utilice guantes.

- ▶ Agarre la cubierta de la lámpara por la parte superior e inferior Fig. 8 (1).
- ▶ Desencaje y desenganche por la parte trasera Fig. 8 (2) la cubierta de la lámpara.
- ▶ Sustituya la bombilla Fig. 8 (3).

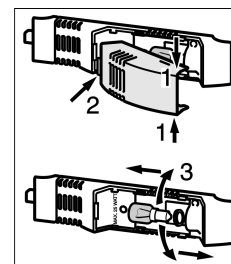

Fig. 8

Al girar, aplique un poco más de fuerza para superar la fricción estática de la junta. Preste atención a que el asiento de la junta en el casquillo de la lámpara esté limpio.

- ▶ Vuelva a enganchar la cubierta en la parte trasera y encájela a los lados.

## 6.5 Servicio postventa

En primer lugar, compruebe si puede eliminar el fallo por su cuenta con la tabla de averías que figura en el capítulo Averías. Si no es posible, diríjase al servicio postventa. La dirección figura en el directorio de centros de servicio postventa adjunto.



### ADVERTENCIA

¡Peligro de lesiones en caso de reparación por personas no cualificadas!

- ▶ Las reparaciones e intervenciones en el aparato y la línea de alimentación eléctrica que no se nombran expresamente en el capítulo Mantenimiento sólo se deben realizar a través del servicio postventa.

- ▶ Consulte la denominación del aparato Fig. 9 (1), el nº de servicio Fig. 9 (2) y el nº de serie Fig. 9 (3) en la placa de identificación. La placa de identificación se encuentra en la parte interior izquierda del aparato.

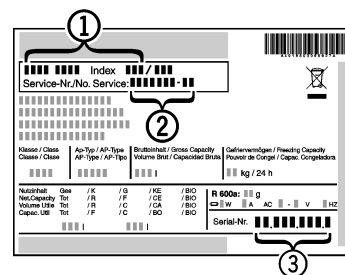

Fig. 9

- ▶ Informe al servicio postventa indicando el fallo, la denominación del aparato Fig. 9 (1), el nº de servicio Fig. 9 (2) y el nº de serie Fig. 9 (3).
- ▷ Esto permite un servicio rápido y preciso.
- ▶ Deje cerrado el aparato hasta que llegue el técnico del servicio postventa.

- ▷ Los alimentos permanecerán frescos durante más tiempo.
- ▶ Retire el enchufe de alimentación de red (no tire del cable de conexión), o bien, desconecte el fusible.

Fecha de compra: \_\_\_\_\_

Lugar de compra: \_\_\_\_\_

## 6.6 Informaciones sobre el aparato

Apunte estos datos al terminar la instalación del aparato:

Designación de tipo: \_\_\_\_\_

Número de servicio: \_\_\_\_\_

Número de Aparato/ Número de serie: \_\_\_\_\_

## 7 Averías



El aparato se ha construido y fabricado para proporcionar un alto nivel de fiabilidad y durabilidad. No obstante, si durante el funcionamiento se produce una avería, compruebe si se trata de un fallo de uso. En este caso, los costes de reparación correrán a cargo del usuario aunque el aparato se encuentre dentro del periodo de garantía. El usuario puede eliminar las siguientes averías:

Fallo	Causa	Solución
<b>El aparato no funciona.</b>	→ El aparato no está conectado.	▶ Conecte el aparato.
	→ El enchufe de alimentación de red no entra correctamente en la caja de enchufe.	▶ Controle el enchufe de alimentación de red.
	→ El fusible de la caja de enchufe no funciona.	▶ Controle el fusible.
	→ Fallo de corriente	▶ Mantenga el aparato cerrado. ▶ Proteja los alimentos: Ponga hielo seco sobre los alimentos o utilice un congelador con motor independiente en caso de que el fallo de corriente se prolongue. ▶ No vuelva a congelar los alimentos descongelados.
<b>El compresor continúa en funcionamiento.</b>	→ El compresor se activa con una carga calorífica reducida a un bajo número de revoluciones. Aunque aumente el tiempo de funcionamiento, se ahorra energía.	▶ Esto es normal en los modelos con ahorro de energía.
	→ SuperFrost se ha activado.	▶ El compresor continúa en funcionamiento durante más tiempo para refrigerar los alimentos con rapidez. Esto es normal.
	→ SuperCool se ha activado.	▶ El compresor continúa en funcionamiento durante más tiempo para refrigerar los alimentos con rapidez. Esto es normal.
<b>Un gorgoteo y chapoteo</b>	→ Este ruido procede del refrigerante que fluye por el circuito frigorífico.	▶ Este ruido es normal.
<b>Un clic suave</b>	→ Este ruido se produce siempre que la unidad de refrigeración (el motor) se enciende o se apaga automáticamente.	▶ Este ruido es normal.
<b>Un zumbido. Se eleva brevemente cuando la unidad de refrigeración (el motor) se enciende.</b>	→ La potencia frigorífica aumenta de forma automática si se activa la función SuperFrost, se introducen alimentos frescos o se mantiene la puerta abierta prolongadamente.	▶ Este ruido es normal.

# Averías

Fallo	Causa	Solución
	→ La potencia frigorífica aumenta de forma automática si se activa la función SuperCool, se introducen alimentos frescos o se mantiene la puerta abierta prolongadamente.	▶ Este ruido es normal.
	→ La temperatura ambiente es demasiado alta.	▶ Consulte el capítulo <i>Ámbito de uso</i>
<b>Un zumbido profundo</b>	→ El ruido procede de la corriente de aire del ventilador.	▶ Este ruido es normal.
<b>El indicador de temperatura muestra: F0 a F5.</b>	→ Existe un fallo.	▶ Diríjase al servicio postventa. Consulte el capítulo <i>Mantenimiento</i> .
<b>El indicador de temperatura muestra: nR</b>	→ Debido a un fallo de alimentación o a un corte de electricidad, la temperatura de congelación se ha elevado demasiado durante las últimas horas o días. Una vez finalizado el corte de electricidad, el aparato sigue funcionando con el último ajuste de temperatura.	▶ Pulse la tecla Alarm <i>Fig. 2 (1)</i> . ▷ El indicador de temperatura muestra durante aprox. 60 s la temperatura más alta que se ha alcanzado durante el fallo de alimentación. A continuación, el sistema electrónico muestra de nuevo la temperatura de congelación actual. ▶ Borrar anticipadamente la indicación de la temperatura más alta: pulse la tecla Alarm <i>Fig. 2 (1)</i> . ▶ Compruebe la calidad de los alimentos. No consuma los alimentos deteriorados. No vuelva a congelar los alimentos descongelados.
<b>Las superficies exteriores del aparato están calientes.</b>	→ El calor del circuito frigorífico se utiliza para impedir que se produzca agua de condensación.	▶ Esto es normal.
<b>No es posible activar el IceMaker.*</b>	→ El aparato no está conectado y, por tanto, tampoco el IceMaker.	▶ Conecte el aparato. Consulte también el capítulo <i>Conexión</i> .
<b>El IceMaker no hace cubitos de hielo.*</b>	→ El IceMaker no está conectado.	▶ Conecte el IceMaker.
	→ El cajón del IceMaker no está bien cerrado.	▶ Introduzca bien el cajón.
	→ La conexión de agua no está abierta.	▶ Abra la conexión de agua.
<b>La temperatura no es lo suficientemente baja.</b>	→ La puerta del aparato no se ha cerrado correctamente.	▶ Cierre la puerta del aparato.
	→ La ventilación y el escape de aire son insuficientes.	▶ Deje libre la rejilla de aire.
	→ La temperatura ambiente es demasiado alta.	▶ Consulte el capítulo <i>Ámbito de uso del aparato</i> .
	→ El aparato se ha abierto con demasiada frecuencia o durante mucho tiempo.	▶ Espere a que la temperatura necesaria se vuelva a ajustar automáticamente. En caso contrario, diríjase al servicio postventa. Consulte el capítulo <i>Mantenimiento</i> .



Fallo	Causa	Solución
	→ Se ha introducido una cantidad demasiado grande de alimentos frescos sin la función SuperFrost.	▶ Consulte el capítulo SuperFrost.
	→ La temperatura se ha ajustado incorrectamente.	▶ Reduzca el ajuste de temperatura y compruébelo transcurridas 24 horas.
	→ El aparato está situado demasiado cerca de una fuente de calor.	▶ Consulte el capítulo Instalación.
<b>La iluminación interior no se enciende.</b>	→ El aparato no está conectado.	▶ Conecte el aparato.
	→ La puerta ha permanecido abierta durante más de 15 minutos.	▶ La iluminación interior se apaga automáticamente si la puerta permanece abierta durante más de 15 minutos.
	→ Si la iluminación interior no se enciende y el indicador de temperatura se ilumina, la bombilla está averiada.*	▶ Cambie la bombilla según se describe en el capítulo Mantenimiento.*
	→ El iluminación interior mediante LED está averiada o la cubierta se encuentra dañada.*	 <b>ADVERTENCIA*</b> ¡Peligro de lesiones a consecuencia de descarga eléctrica! Debajo de la cubierta hay piezas conductoras de electricidad. ▶ La iluminación interior mediante LED sólo se debe reparar o sustituir a través del servicio postventa o a cargo de personal técnico especializado.
		 <b>ADVERTENCIA*</b> Peligro de lesiones a consecuencia de radiación láser de clase 1M. ▶ Si la cubierta está abierta, no mire por dentro.
	→ La iluminación del compartimento congelador mediante LED no se enciende.*	▶ El propio usuario puede cambiar la unidad de iluminación. La pieza de repuesto se adquiere a través del servicio postventa. Consulte el capítulo Mantenimiento*.

## 8 Puesta fuera de servicio

### 8.1 Consejos durante los periodos de vacaciones

**Vacaciones breves** - si va a estar ausente menos de cuatro semanas:

- ▶ Consuma todos los alimentos fácilmente perecederos.
- ▶ Congele los demás alimentos.
- ▶ Desconecte el compartimento frigorífico.
- ▶ Desconecte el dispensador de cubitos de hielo.\*
- ▶ Cierre la alimentación de agua del dispensador de cubitos de hielo.\*

**Vacaciones largas** - si va a estar ausente un mes o más:

- ▶ Retire todos los alimentos del aparato.

- ▶ Desconecte el aparato.
- ▶ Limpie el aparato. Para ello, consulte el capítulo "Limpieza"
- ▶ Deje abierta la puerta para que no se produzcan olores desagradables.
- ▷ De este modo, también se evitará la formación de moho.
- ▶ Desconecte el dispensador de cubitos de hielo.\*
- ▶ Cierre la alimentación de agua del dispensador de cubitos de hielo.\*

### 8.2 Desconectar el aparato

**Nota**

- ▶ Para desconectar todo el aparato, sólo se tiene que desconectar el compartimento congelador.



## Eliminación del aparato

### 8.2.1 Desconectar el compartimiento congelador

- ▶ Pulse la tecla On/Off del compartimiento congelador *Fig. 2 (3)* durante aprox. 2 s.
- ▷ Los indicadores de temperatura se apagan. El aparato se ha desconectado.

### 8.2.2 Desconectar el compartimiento frigorífico

#### Nota

- ▶ En caso necesario, el compartimiento frigorífico se puede desconectar por separado.
- ▶ Pulse la tecla On/Off del compartimiento frigorífico *Fig. 2 (11)* durante aprox. 2 s.
- ▷ El indicador de temperatura del compartimiento frigorífico *Fig. 2 (7)* se apaga. El compartimiento frigorífico se ha desconectado.

### 8.3 Puesta fuera de servicio

- ▶ Vacíe el aparato.
- ▶ Coloque el IceMaker en la posición de limpieza. (Consulte el capítulo Limpiar el IceMaker)\*
- ▶ Retire el enchufe de alimentación de red.
- ▶ Limpie el aparato (consulte el capítulo Limpieza).
- ▶ Deje la puerta abierta para que no se desarrollen olores.



## 9 Eliminación del aparato

Observe las disposiciones locales para la eliminación de aparatos. Los aparatos antiguos pueden ser peligrosos. Póngase en contacto con el servicio de recogida de basura local para obtener información adicional.



#### PELIGRO

¡Peligro de asfixia!

Mientras juegan, los niños pueden encerrarse en el aparato y asfixiarse.

- ▶ Desmunte una o varias puertas.
- ▶ Conserve las superficies de depósito en el aparato para que los niños no puedan trepar fácilmente en el aparato.



#### ADVERTENCIA

¡Peligro de descarga eléctrica!

- ▶ Corte y deseche las clavijas de la toma del cable eléctrico.
- ▶ Corte el cable eléctrico del aparato eliminado. No lo deseche junto con el aparato.

## 10 PLAN DE GARANTÍA LIEBHERR

**GARANTÍA TOTAL DE DOS AÑOS** - Durante dos años a partir de la fecha original de compra, su garantía Liebherr cubre todas las piezas y mano de obra para reparar o sustituir cualquier parte del producto defectuosa en materiales o fabricación.

**GARANTÍA TOTAL DE CINCO AÑOS** - Durante cinco años a partir de la fecha original de compra, su garantía Liebherr cubre todas las piezas y mano de obra para reparar o sustituir cualquier componente del producto defectuoso en materiales o fabricación, del sistema hermético. El "Sistema Hermético" se refiere sólo al compresor, condensador, evaporador, secador y todas las tuberías de conexión.

**GARANTÍA LIMITADA DESDE EL SEXTO AL DOCEAVO AÑO** - Desde el sexto al doceavo año a partir de la fecha original de compra, su garantía Liebherr cubre todas las piezas defectuosas en materiales o fabricación, del sistema hermético (sólo piezas).

#### CONDICIONES APLICABLES A TODAS LAS GARANTÍAS

Todos los servicios proporcionados por Liebherr bajo la garantía deben ser efectuados por representantes autorizados de Liebherr, a menos que Liebherr lo especifique de otro modo. El servicio será efectuado en el hogar durante las horas comerciales normales. Esta garantía sólo es aplicable para los productos instalados para uso doméstico normal. Los detalles sobre las garantías no residenciales están disponibles a su petición.

Esta garantía es aplicable sólo a los productos instalados en Canadá y en cualquiera de los cincuenta estados de Estados Unidos o en el Distrito de Columbia. Esta garantía no cubre piezas ni mano de obra para corregir defectos causados por negligencia, accidente o uso, mantenimiento, instalación, servicio o reparación indebidos, incluido aunque no limitado al traslado y reinstalación inadecuados de la unidad de condensación.

**Las medidas correctivas arriba descritas para las garantías son las únicas que proporcionará Liebherr, tanto bajo estas garantías como bajo cualquier otra derivada de la aplicación de la ley. Liebherr no será responsable de ningún daño imprevisto o consecuencial derivado del incumplimiento de estas garantías o de cualquier otra, sea expresa, implícita o legal.**

Algunos estados no permiten excluir ni limitar daños imprevistos o consecuenciales, de tal modo que la anterior limitación o exclusión puede no ser aplicable para usted. Esta garantía le otorga derechos legales específicos y usted puede tener además otros derechos que varían de estado a estado.

Para recibir piezas y/o servicio y el nombre del representante autorizado de Liebherr más próximo a usted, póngase en contacto con su distribuidor Liebherr o con el proveedor de servicio nacional Liebherr designado en:

para USA: Liebherr@adcoservice.com, o llame al 1-866-LIEBHERR o al 1-866-543-2437

## **PLAN DE GARANTÍA LIEBHERR**

---

Para Canadá: [www.euro-parts.ca](http://www.euro-parts.ca), o llame al 1-888-LIEBHERR, o al 1-888-543-2437.

**For Service and Parts in the U.S.:**

**Liebherr Service Center**

15545 N. 77th Street  
Scottsdale, AZ 85260  
Phone: (480) 998-0141  
Fax: (480) 998-7877

**Toll Free: 1-866-LIEBHERR or 1-866-543-2437**

[www.liebherr-appliances.com](http://www.liebherr-appliances.com)

**For Service and Parts in Canada:**

**EURO-LINE APPLIANCES**

2278 Speers Rd.  
Oakville, Ontario, L6L 2X8  
Phone: (905) 829-3980  
Fax: (905) 829-3985

**Toll Free: 1-888-Liebherr or 1-888-543-2437**

[www.euro-parts.ca](http://www.euro-parts.ca)

[www.liebherr-appliances.com](http://www.liebherr-appliances.com)