



MAYTAG



HIGH-EFFICIENCY WASHER INSTALLATION INSTRUCTIONS

**MACHINE À LAVER HAUTE EFFICACITÉ
GUIDE DE MISE EN SERVICE**

**INSTRUCCIONES PARA LA INSTALACIÓN
DE LA LAVADORA DE ALTA EFICIENCIA**



LEAVE THESE INSTRUCTIONS WITH THE OWNER

LAISSER CE GUIDE DE MISE EN SERVICE AU PROPRIÉTAIRE

DEJAR ESTAS INSTRUCCIONES CON EL PROPIETARIO

READ THIS BEFORE YOU START...

ELECTRICAL

Refer to serial plate for specific electrical requirements. For more detailed information refer to section on **Electrical Requirements**.

WATER

Washer needs two standard 3/4 inch water supply faucets with a pressure between 30–120 pounds per square inch. For more detailed information refer to section on **Water Requirements**.

Tools needed for installation:

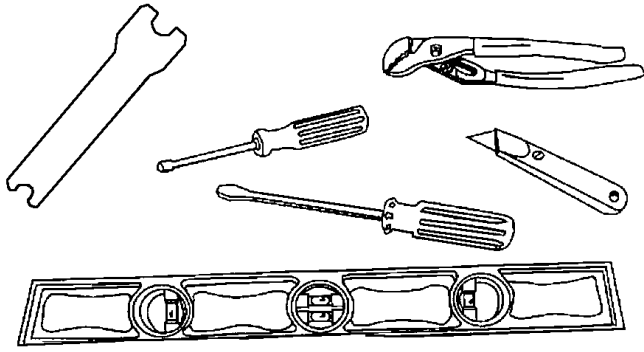

- Multi wrench
- Utility knife
- Channel lock
- 5/16 nut driver
- Level
- Screw driver – flatblade

PARTS supplied for installation:

Cable tie to secure drain hose to standpipe, inlet hose or laundry tub



2 washers and 2 screens for water hoses



CABINET DIMENSIONS

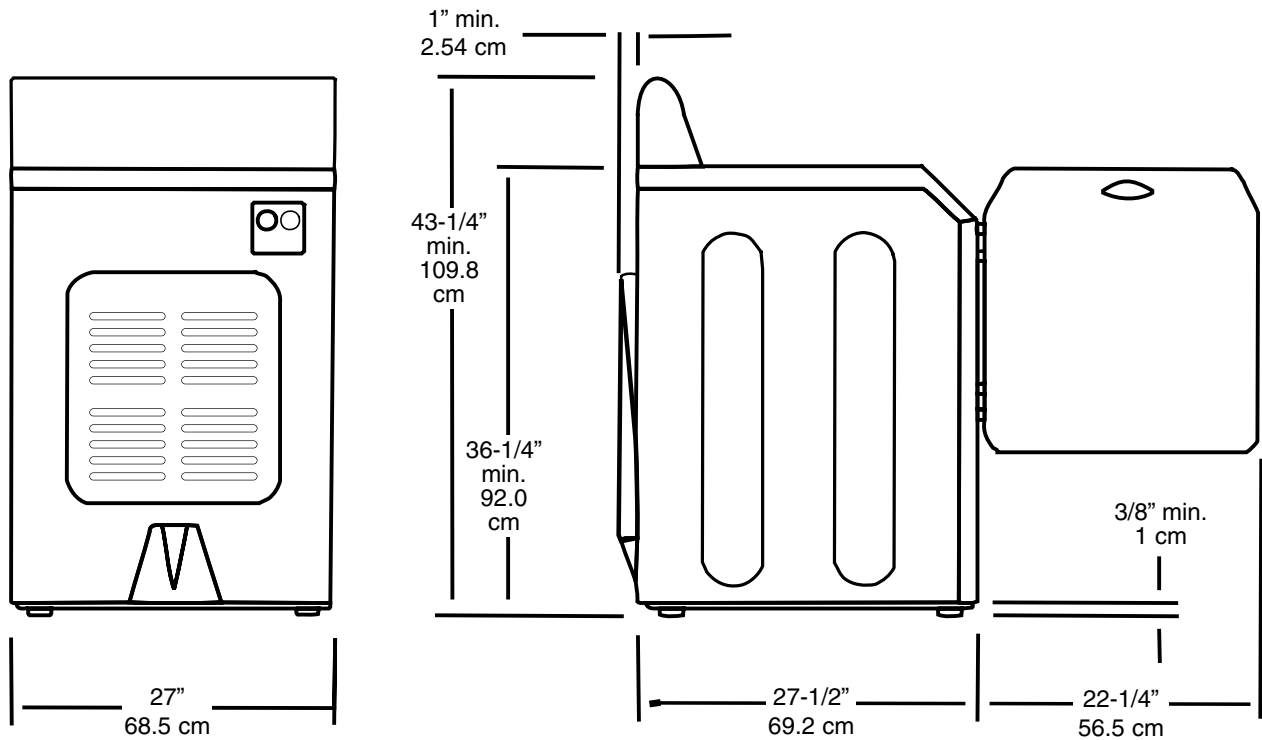

STEP 1

PREPARE WASHER

1. Cut both lower shipping straps where they wrap around the crate bottom.

DO NOT BE ALARMED as the tub will jump up when the last strap is cut.

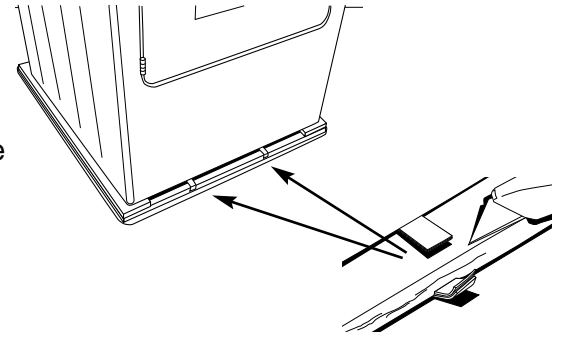

2. Carefully remove any packaging materials from the outside of the washer. Set aside two corner posts for installation. **IMPORTANT:** Notice that the hoses and power cord are tied up with two red upper shipping straps on the rear of the machine. The upper straps should not be cut or removed until the machine is ready to be installed.

Lay two corner posts behind the washer and gently tip the washer over on to its back.

3. Remove the crate bottom from the washer by prying the crate retaining clips off with a flat blade screwdriver. **DO NOT** remove the crate bottom by applying force from the top.

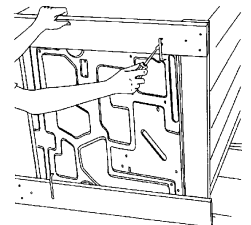

4. Pull loose shipping straps from the bottom of the washer one at a time until all straps have been removed.

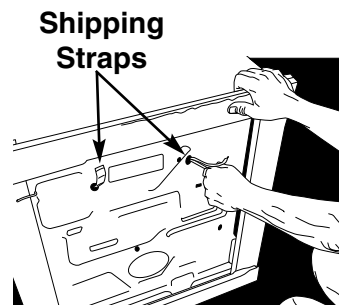

5. Loosen the four adjustable washer legs and lock nuts enough to fit a wrench on to the lock nuts. Install vinyl feet found in installation package. Feet can be more easily installed when immersed in hot water before installing. Carefully raise the washer back to an upright position.
6. At the installation site, locate the metal buckles attached to the red upper shipping straps at back of washer. Carefully cut away straps near both buckles, completely removing both buckles from the washer.

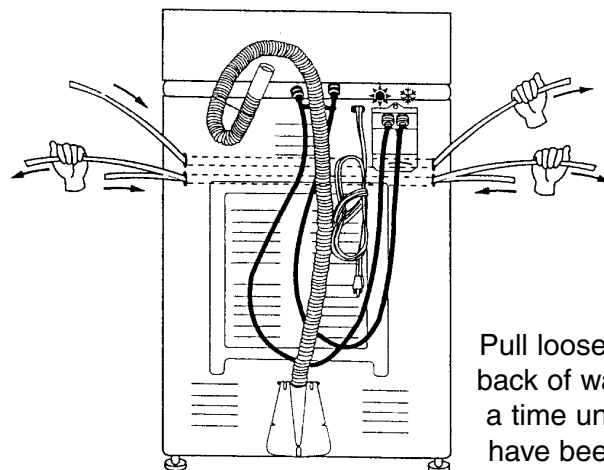
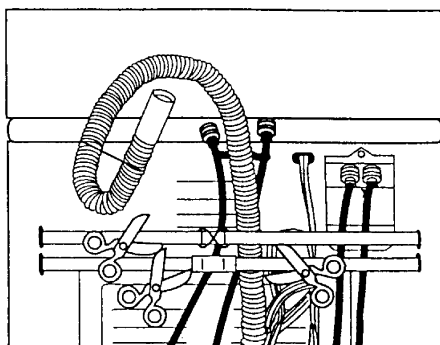

Pull loose straps from back of washer one at a time until all straps have been removed.

STEP 2

INSTALL THE WASHER

1. Place the drain hose in the drain facility. To change drain hose direction or prevent hose from collapsing or becoming damaged, turn the end of the hose while holding the base of the hose stationary.

Be sure an air-tight connection is **NOT** made between the drain hose and the standpipe. Standpipe must be at least 24" high. 36" height is recommended.

NOTE: If drain standpipe is in excess of 5 feet above floor level, a drain hose extension kit (Part #12001660) will need to be installed. If drain standpipe is in excess of 10 feet above floor level, a pump accessory kit (Part #12001674) may need to be installed.

NOTE: Caution must always be exercised to avoid collapsing or damaging the drain hose. For best performance the drain hose should not be restricted in any way, through elbows, couplings or excessive lengths.

Route drain hose through the drain hose clip on the rear wall of washer.

For installations where the drain hose cannot be conveniently elevated to at least 24", the drain hose must be supported by the drain hose clip on the back of the washer.

2. Install one screen strainer and washer on the inside of each fill hose at the faucet. The dome on the screen strainer must point towards the faucet. Install one rubber washer at the machine end inside each fill hose.

3. Thread the inlet hoses with the screen washer to the HOT and COLD faucet connections. Make sure the hose marked "HOT" is attached to the HOT faucet. Tighten by hand until snug and then 2/3 of a turn with pliers. **DO NOT OVERTIGHTEN.** Repeat step for the machine connections on the back of the unit.

Turn on "HOT" and "COLD" water supply and check all connections at the water valve and the faucet for leaks.

NOTE: Accessory inlet hoses are available in various lengths up to 10 feet.

4. Plug power cord into a grounded 120 volt 60 Hz approved electrical service protected by a 15 amp fuse or comparable circuit breaker. This washer is grounded through the third prong of the power cord when plugged into a three prong grounded receptacle.

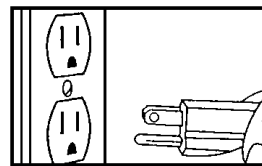

5. Slide washer into position. **Make sure the drain hose remains routed straight through the drain hose clip without collapsing or damaging.** **NOTE: the washer must be leveled on all 4 sides. To properly level a machine, the top cover and the front panel must be securely fastened. A carpenter's level should be used on all 4 corners of the top cover. It's a good idea to check for level again after the first dozen washes and re-level if necessary.**

6. Level washer by turning the leveling legs in or out as necessary. When the washer is level, **tighten the leveling leg lock nuts up against the base of the washer.**

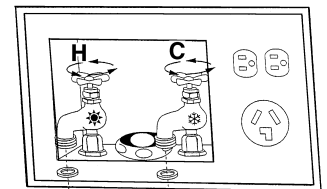
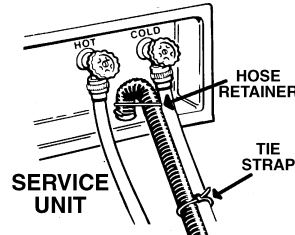
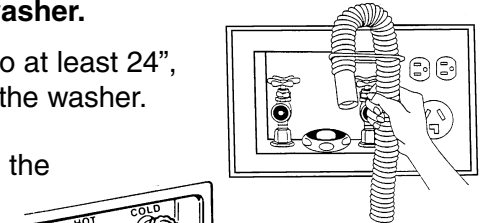
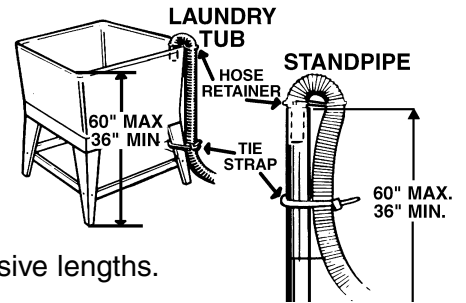
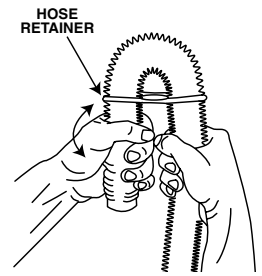
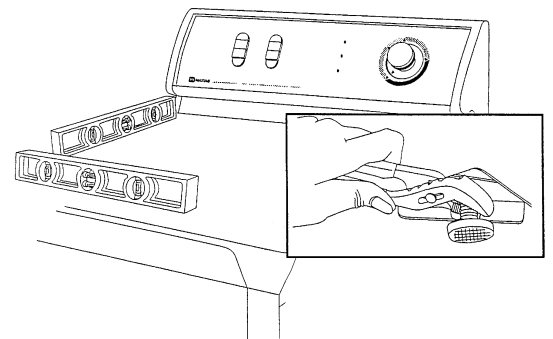

FINAL INSTALLATION CHECKLIST

- Instruction and Installation Kit have been removed from tub.
- Shipping straps have been removed.
- Washer is plugged into electrical outlet and is properly grounded.
- Water hoses are connected to the faucets with inlet screens and washers.
- Water is turned on and checked for leaks at faucet and water valve connections.
- Drain hose is properly located into drain facility and is not collapsed or damaged.
- Washer has been properly leveled. All legs should be firmly on the floor and leveling leg lock nuts **MUST** be tightened.
- Washer fills properly on all temperature selections.
- Test for proper operation by running the washer through a complete cycle.

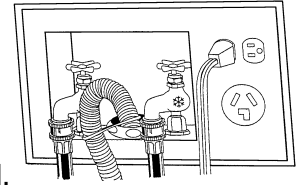

MAH5500B

1. Press “Cotton/Sturdy” to turn the machine on.
2. Arrow up to select “Hot/Cold” wash/rinse temperature.
3. Press “Start/Pause”.
4. Verify the washer is filling with hot water.
5. Verify the washer stops filling.
6. Press “Start/Pause” to pause the cycle.
7. Select “Rinse”; press “Start/Pause” to resume the cycle.
8. Verify the washer is filling with cold water.
9. Verify the washer stops filling.
10. Press “Start/Pause” again; select “Spin”; press “Start/Pause” to resume the cycle.
11. Verify the washer spins. This will take several minutes, the machine will first drain and distribute the clothes.
12. Pull on the door to make sure that it has locked.
13. Allow the cycle to finish, verify that the door has unlocked at the end of the cycle.

MAH7500

1. Press “Home”; select “Cotton/Sturdy”; “Hot Wash/Cold” Rinse”.
2. Press “Start/Pause”.
3. Verify the washer is filling with hot water.
4. Verify the washer stops filling.
5. Press “Start/Pause”.
6. Press “Off”.
7. Press “Home”; select “More Cycles” then select “Cold Rinse & Spin”; press “Start/Pause” to resume the cycle.
8. Verify the washer is filling with cold water.
9. Verify the washer stops filling.
10. Press “Start/Pause”.
11. Press “Off”.
12. Press “Home”; select “More Cycles”, then select “Spin”; press “Start/Pause” to resume the cycle.
13. Verify the washer spins. This will take several minutes, the machine will first drain and distribute the clothes.
14. Pull on the door to make sure it has locked.
15. Allow the cycle to finish, verify that the door has unlocked at the end of the cycle.

Make any corrections necessary to properly complete the installation.

DOOR REVERSAL

Clothes washer door swing direction can be changed by following this procedure.

1. Swing door fully open and support it. Remove the center screw from the hinges and the hinge covers. A total of four screws are removed.
2. Lift the door upward and then pull outward. The door and its hinges should disengage from the cabinet. If the hinges seem to bind, press the plastic area near the hinge toward the hinge.
3. Remove the hinge covers by pulling upward and then outward, just like the hinges.
4. Remove the screws that mount the hinges to the door. A total of four screws are removed.

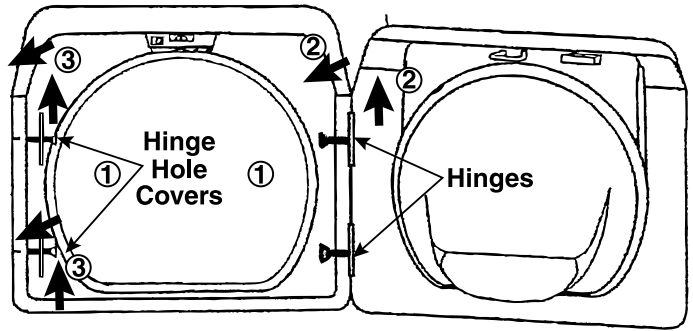

5. Transfer the four color matched screws that attach the inner and outer door together to the other side of the door.
6. Attach the hinges to the door. Be sure that hinge is oriented so it will fit into the slots on the cabinet.

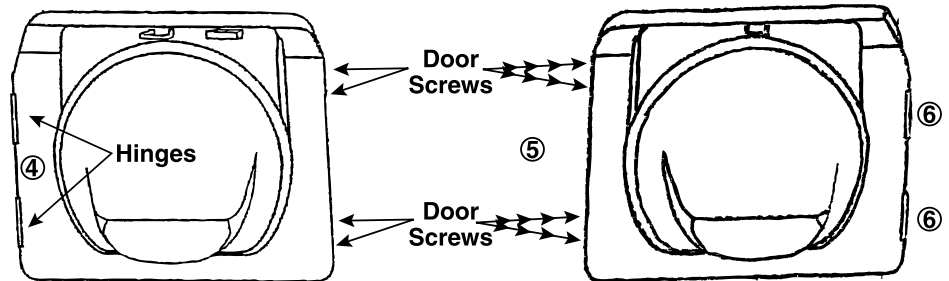

7. Remount the door onto the cabinet. Secure using the original mounting screw.
8. Mount the hinge covers to the opposite side of the door opening with their center screws. The hinge covers are not symmetrical. There is a chamfer to accommodate the mounting screw.

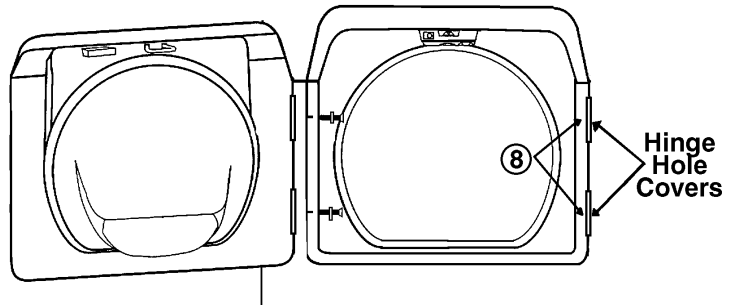

COLD WEATHER STORAGE

The following precautions should be taken if a washer is to be stored, after use, where it would be subject to freezing conditions.

1. Turn off the water supply, then remove the inlet hoses.
2. Select a fill cycle and energize the water valve by selecting a warm water setting. A few seconds of fill is sufficient.
3. Disconnect from electrical supply.
4. Remove the drain hose cover from lower middle of cabinet back.
5. Lower the drain hose to floor level and tilt washer backwards to remove water from the drain hose and pump.
6. Re-install the drain hose cover.

REQUIREMENTS

ELECTRICAL

120 Volt 60 Hz 15 AMP Fuse or Circuit Breaker

Individual branch circuit serving only the washer is recommended.

The washer is equipped with a power cord.

NEVER USE AN EXTENSION CORD.

GROUNDING

ELECTRICAL GROUND IS REQUIRED ON THIS APPLIANCE.

Appliance is equipped with a power cord having a 3-prong grounding plug for use in a properly installed and grounded outlet.



- Improper connection of the equipment-grounding conductor can result in a risk of electrical shock. Check with a qualified electrician or serviceman if you are in doubt as to whether the appliance is properly grounded. Do not modify the plug provided with the appliance – if it will not fit the outlet, have a proper outlet installed by a qualified electrician.

IMPORTANT SAFETY PRECAUTIONS

- To prevent unnecessary risk of fire, electrical shock or personal injury, all wiring and grounding must be done in accordance with the National Electrical Code ANSI/FNPA, No. 70-Latest Revision and local codes and ordinances. It is the personal responsibility and obligation of the appliance owner to provide adequate electrical service for this appliance.

ADDITIONAL GROUNDING CONNECTIONS

A grounding kit (Part No. 12001875) is available. It contains the ground wire, clamp, ground screw and washer. Connect the ground wire to back of unit with the cabinet ground screw and washer. Secure the other end of ground wire to a grounded **COLD** metal water pipe.

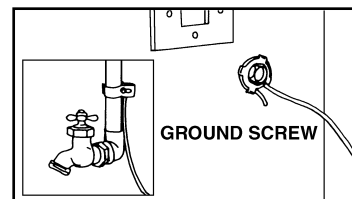

NEVER CONNECT GROUND WIRE TO PLASTIC PLUMBING LINES, GAS LINES OR HOT WATER PIPES.

WATER

Water pressure of 20 to 120 p.s.i. is required to correctly fill the washer in the proper time. Pressures of less than 20 p.s.i. may cause a failure in the water valve or the fill times to be extended past what the washer controls will normally allow. The water valve may also not shut off completely.

Hot and Cold water faucets must be within 4 feet of the back of the washer for inlet hoses provided with the washer. NOTE: Accessory inlet hoses are available in various lengths up to 10 feet for faucets more than 4 feet from the back of the washer.

TO AVOID THE POSSIBILITY OF WATER DAMAGE, SHOULD A HOSE LEAK, ALWAYS HAVE FAUCETS ACCESSIBLE AND TURN OFF FAUCETS WHEN WASHER IS NOT IN USE.

Water heater should be set to deliver a minimum of 120° – 140° F (49° – 60° C) water to the washer.

DRAIN FACILITY

Recommended height of the standpipe is 36". The drain hose must be routed through the drain hose clip to the standpipe. Standpipe must be large enough to accept the outside diameter of the drain hose.

The drain hose is attached at the factory.

FLOORING

For best performance the washer must be installed on a solidly constructed floor. Wood floors may need to be reinforced to minimize vibration and/or unbalanced load situations. Carpeting and soft tile surfaces are contributing factors in vibration and/or tendency for a washer to move slightly during the spin cycle. Never install the washer on a platform or weakly supported structure.

LOCATION CONSIDERATIONS

It is recommended the washer never be installed in areas where water may freeze since the washer will always maintain some water in the water valve, pump and hose areas. This can cause damage to belts, pump, hoses and other components. Operating temperature should be above 60°F.

ALCOVE OR CLOSET INSTALLATION

MINIMUM CLEARANCES FOR CLOSET AND ALCOVE INSTALLATIONS:

Sides – 0 in.	Rear – 1 in.
Top – 2 in.	Closet Front – 0 in.

The closet front must have a total unobstructed air opening of 72 sq. in. minimum. A louvered door with equivalent air opening is acceptable.

IMPORTANT TO INSTALLER

PLEASE READ THE PRECEDING INSTRUCTIONS CAREFULLY BEFORE STARTING TO INSTALL THE WASHING MACHINE. THESE INSTRUCTIONS SHOULD BE RETAINED FOR FUTURE REFERENCE.

REMOVE THE DOOR FROM ALL DISCARDED APPLIANCES TO AVOID THE DANGER OF A CHILD SUFFOCATING.

ADDITIONAL INFORMATION

50 HERTZ OPERATION

This Maytag appliance is manufactured for operation on 60 Hz AC approved electrical service. This model is not designed for use on 50 Hz AC electrical service and conversion of the product from 60 to 50 Hz operation is not recommended. For additional information on 50 Hz products, write:

MAYTAG INTERNATIONAL, INC.
8700 BRYN MAWR AVE.
CHICAGO, ILLINOIS 60631
Phone: 773-714-0100

FOR TECHNICAL ASSISTANCE, REPLACEMENT PARTS AND ACCESSORIES

For technical assistance or if your washer requires replacement parts or accessories, contact **Maytag Customer Service, toll-free 1-888-4-Maytag** for information on the nearest authorized Maytag Parts Distributor.

Proper installation is the responsibility of the owner; **SERVICE CALLS PERFORMED AS A RESULT OF IMPROPER SET-UP, ADJUSTMENT AND CONNECTION ARE THE RESPONSIBILITY OF THE INSTALLER.**

LIRE AVANT DE COMMENCER...

Outils nécessaires pour la mise en service :

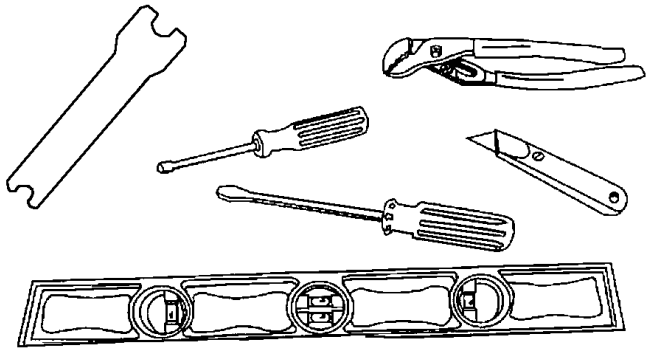

- Pince multiprise
- Couteau utilitaire
- Clé à molette
- Tourne-écrou de 5/16 po
- Niveau
- Tournevis à lame plate

PIÈCES fournies pour la mise en service :

Attache pour fixer le boyau de vidange sur le tuyau ascendant, le boyau d'arrivée d'eau ou la cuve à laver



2 rondelles et 2 crépines pour les boyaux d'arrivée d'eau



INSTALLATION ÉLECTRIQUE

Voir sur la plaque signalétique l'alimentation électrique requise. Pour plus de détails, se reporter à la section **Électricité de l'Installation**.

EAU

La machine à laver doit avoir deux robinets d'alimentation de 3/4 po (19 mm) assurant une pression de 30 à 120 lb/po² (207 à 827 kPa). Pour plus de détails, se reporter à la section **Eau de l'Installation**.

DIMENSIONS DE LA MACHINE À LAVER

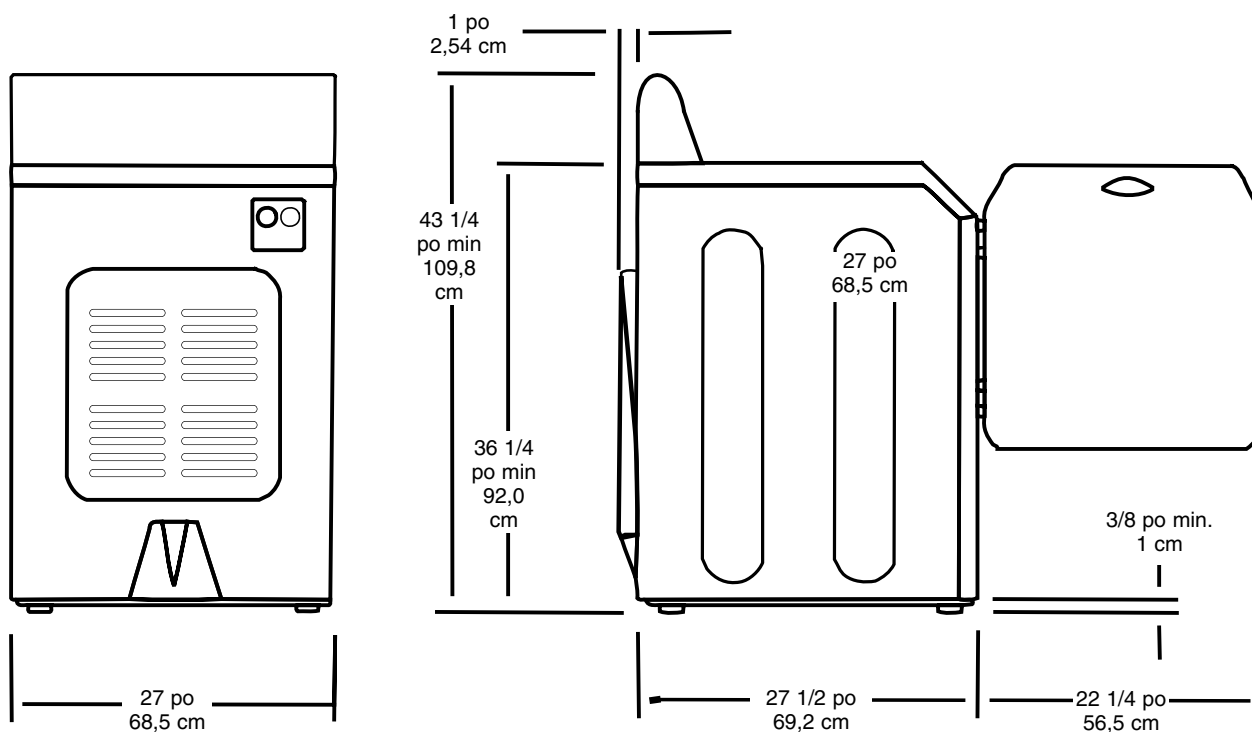

ÉTAPE 1

PRÉPARER LA MACHINE

1. Couper les deux sangles d'expédition inférieures au point où elles passent sous le fond de l'emballage.

NE PAS S'INQUIÉTER lorsque la cuve rebondit vers le haut lorsqu'on coupe la dernière sangle.

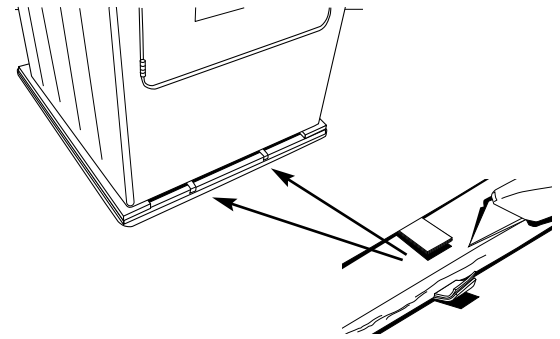

2. Mettre les supports d'angle derrière la machine et la coucher doucement sur le dos. **IMPORTANT** : Noter que les boyaux et le cordon d'alimentation sont attachés ensemble avec deux sangles d'expédition supérieures rouges à l'arrière de la machine. Ne pas couper les sangles d'expédition supérieures ni les enlever avant que la machine soit prête à être mise en place.

Mettre les supports d'angle derrière la machine et la coucher doucement sur le dos.

3. Enlever le bas de caisse en arrachant les agrafes à l'aide d'un tournevis à lame plate. **NE PAS** enlever le bas de la caisse en poussant dessus à partir du haut.

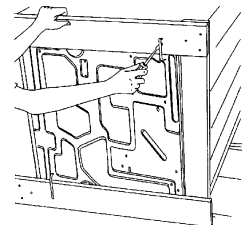

4. Dégager les sangles d'expédition du dessous de la machine à laver une à la fois jusqu'à ce qu'elles soient toutes enlevées.

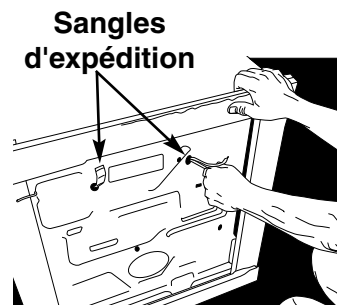

5. Desserrer suffisamment les quatre pieds réglables et les contre-écrous pour pouvoir insérer une clé sur les contre-écrous. Poser les embouts en vinyle qui se trouvent dans le paquet de pièces. Les embouts sont plus faciles à poser s'ils sont d'abord trempés dans de l'eau chaude. Redresser la machine en procédant avec douceur.

6. Une fois la machine près de son emplacement final, repérer les boucles métalliques qui se trouvent sur les sangles d'expédition supérieures rouges à l'arrière de la machine. Couper les sangles avec soin au niveau des boucles et enlever les deux boucles de la machine à laver.

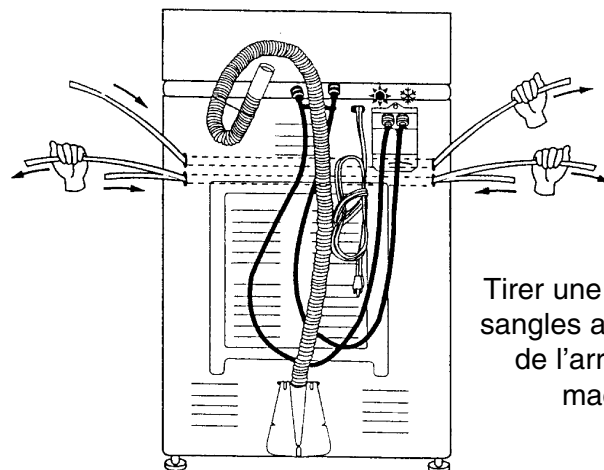
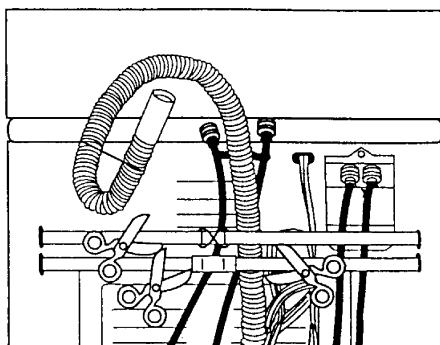

Tirer une à la fois les sangles ainsi libérées de l'arrière de la machine.

ÉTAPE 2

MISE EN SERVICE

1. Mettre le boyau de vidange dans le système d'évacuation. Pour changer la direction du boyau ou éviter qu'il ne se plie, ne s'écrase ou ne se trouve abîmé, en faire tourner l'extrémité la plus courte tout en retenant la base.

Veiller à ce que le raccordement entre le boyau de vidange et le tuyau ascendant ne soit **PAS** hermétique. Le tuyau ascendant doit être d'une hauteur minimum de 24 po (61 cm). Une hauteur de 36 po (91,4 cm) est recommandée.

REMARQUE : Si le tuyau ascendant est d'une hauteur supérieure à 5 pieds (1,52 m) par rapport au plancher, un nécessaire de rallonge (réf. 12001660) devra être posé. S'il est d'une hauteur supérieure à 10 pieds (3,05 m) par rapport au plancher, un nécessaire de pompe accessoire (réf. 12001674) pourra devoir être posé.

REMARQUE : Toujours faire attention à ne pas plier, écraser ou endommager le boyau de vidange. Pour un rendement optimal, le boyau de vidange ne doit pas offrir de résistance à l'écoulement, que ce soit à cause de coudes, de raccords ou de longueurs excessives.

Accrocher le boyau de vidange dans la bague de support qui se trouve au dos de la machine.

Si l'agencement des lieux ne permet pas d'élever le boyau de vidange d'au moins 24 po (61 cm), le boyau de vidange doit être accroché dans la bague de support qui se trouve au dos de la machine.

2. Poser une crépine et une rondelle à l'intérieur de l'extrémité robinet de chacun des boyaux de remplissage. Le côté bombé de la crépine doit être dans la direction du robinet. Mettre un joint en caoutchouc à l'intérieur de l'extrémité machine de chacun des boyaux de remplissage.
3. Raccorder l'extrémité des boyaux d'arrivée d'eau avec crépine aux robinets d'eau CHAUDE et FROIDE en veillant à ce que le boyau marqué « HOT » (chaud) soit raccordé au robinet d'eau CHAUDE. Bien serrer à la main, puis finir en serrant de 2/3 de tour supplémentaire avec des pinces. **NE PAS TROP SERRER.** Répéter cette étape pour le raccordement à la machine à laver, à l'arrière de celle-ci.

Ouvrir l'alimentation en eau « CHAUDE » et « FROIDE » et vérifier qu'il n'y a pas de fuite au niveau des divers raccords d'électrovalve et de robinet.

REMARQUE : Des boyaux d'arrivée d'eau sont disponibles comme accessoires en diverses longueurs allant jusqu'à 10 pieds (3 mètres).

4. Brancher la machine à laver dans une prise d'installation électrique réglementaire de 120 V et 60 Hz reliée à la terre et protégée par un fusible de 15 A ou un disjoncteur de puissance comparable. La mise à la terre de cette machine est assurée par la borne de terre (troisième broche) de la fiche du cordon d'alimentation quand elle est branchée sur une prise murale à trois trous reliée à la terre.
5. Pousser la machine à son emplacement final. **S'assurer que le boyau de vidange soit bien acheminé directement dans la bague de support sans qu'il se trouve plié, écrasé ou abîmé.** **REMARQUE :** La machine à laver doit être de niveau sur les quatre côtés. Pour bien mettre la machine de niveau, le couvercle et le panneau avant doivent être bien fermés. Utiliser un niveau de menuisier sur les quatre coins du couvercle. Il est recommandé de vérifier à nouveau si la machine est de niveau au bout d'une douzaine de lavages et de la remettre de niveau s'il y a lieu.
6. Mettre la machine à laver de niveau en tournant les pieds réglables dans un sens ou dans l'autre en fonction des besoins. Une fois la machine de niveau, **serrer les contre-écrous des pieds réglables contre le socle de la machine.**

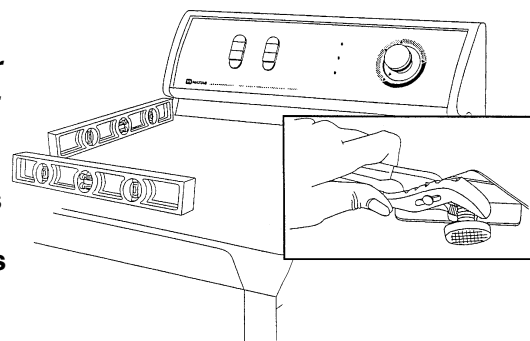
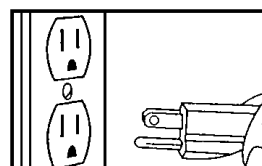
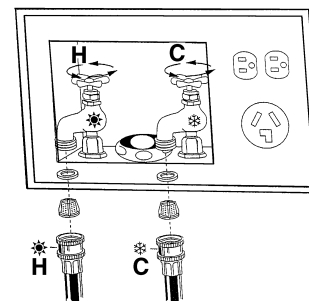
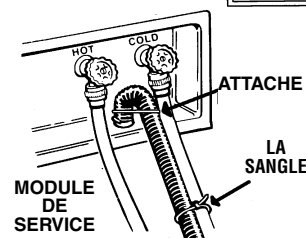
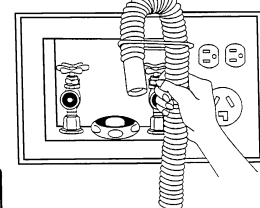
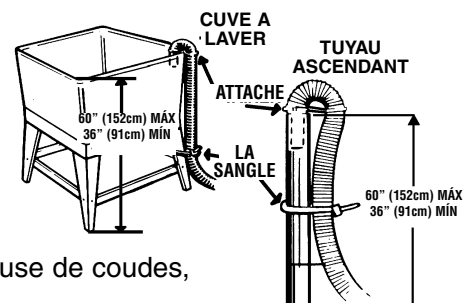
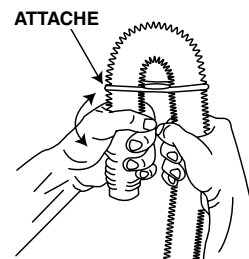

LISTE DE VÉRIFICATION

- Les instructions et le nécessaire de mise en service ont été enlevés de la cuve.
- Les sangles d'expédition ont été enlevées.
- La machine à laver est branchée dans une prise électrique et elle est correctement reliée à la terre.
- Les boyaux d'arrivée d'eau sont raccordés aux robinets et les crépines et les rondelles sont en place.
- L'alimentation en eau est ouverte et les raccords ne fuient pas au niveau du robinet et de l'électrovalve.
- Le boyau d'évacuation est correctement raccordé à la canalisation sanitaire et il n'est pas plié ni tordu.
- La machine est de niveau, les quatre pieds reposent fermement sur le plancher. Les contre-écrous des pieds avant réglables DOIVENT être bien serrés.
- La machine à laver se remplit correctement à toutes les sélections de température.
- Vérifier le bon fonctionnement de la machine en lui faisant faire un cycle complet.

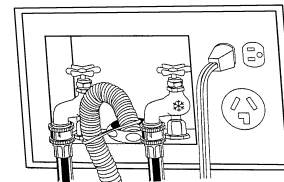

MAH5500B

1. Appuyer sur « Cotton/Sturdy » (coton/gros linge) pour mettre la machine en marche.
2. Sélectionner les températures de lavage/rinçage « Hot/Cold » (chaud/froid) à l'aide de la touche fléchée.
3. Appuyer sur « Start/Pause » (marche/pause)
4. Vérifier que la machine à laver se remplit d'eau chaude.
5. Vérifier que la machine arrête de se remplir.
6. Appuyer sur « Start/Pause » pour interrompre le cycle.
7. Sélectionner « Rinse » (rinçage) ; appuyer sur « Start/Pause » pour faire reprendre le cycle.
8. Vérifier que la machine se remplit d'eau froide.
9. Vérifier que la machine arrête de se remplir.
10. Appuyer à nouveau sur « Start/Pause » ; sélectionner « Spin » ; appuyer sur « Start/Pause » pour faire reprendre le cycle.
11. Vérifier que la machine essore. Ceci prend plusieurs minutes car la machine se vidange et redistribue le linge avant de passer à l'essorage.
12. Tirer sur la porte pour s'assurer qu'elle est bien verrouillée.
13. Laisser le cycle se terminer ; vérifier que la porte s'est déverrouillée à la fin du cycle.

MAH7500

1. Appuyer sur « Home » (départ) ; sélectionner « Cotton/Sturdy » (coton/gros linge), « Hot Wash/Cold Rinse » (lavage à chaud/rinçage à froid).
2. Appuyer sur « Start/Pause » (marche/pause).
3. Vérifier que la machine se remplit d'eau chaude.
4. Vérifier que la machine arrête de se remplir.
5. Appuyer sur « Start/Pause » (marche/pause).
6. Appuyer sur « Off » (Arrêt).
7. Appuyer sur « Home » ; sélectionner « More Cycles » (plus de cycles), puis sélectionner « Cold Rinse & Spin » (rinçage à froid et essorage) ; appuyer sur « Start/Pause » pour faire reprendre le cycle.
8. Vérifier que la machine à laver se remplit d'eau froide.
9. Vérifier que la machine à laver arrête de se remplir.
10. Appuyer sur « Start/Pause » (marche/pause).
11. Appuyer sur « Off » (Arrêt).
12. Appuyer sur « Home » ; sélectionner « More Cycles » (plus de cycles), puis sélectionner « Spin » (essorage) ; appuyer sur « Start/Pause » pour faire reprendre le cycle.
13. Vérifier que la machine essore. Ceci prend plusieurs minutes car la machine se vidange et redistribue le linge avant de passer à l'essorage.
14. Tirer sur la porte pour s'assurer qu'elle est bien verrouillée.
15. Laisser le cycle se terminer ; vérifier que la porte s'est déverrouillée à la fin du cycle.

Effectuer tout réglage nécessaire pour compléter la mise en service.

INVERSION DE LA PORTE

Le sens d'ouverture de la porte de la machine à laver peut être inversé en procédant comme suit :

1. Ouvrir complètement la porte et la soutenir. Enlever la vis centrale des charnières et des couvre-charnières. Quatre vis au total sont ainsi enlevées.
2. Soulever la porte, puis tirer vers soi. La porte et ses charnières doivent se séparer de la machine. Si les charnières semblent coincées, appuyer sur la partie en plastique qui se trouve près de la charnière en poussant en direction de la charnière.
3. Retirer les couvre-charnières en tirant d'abord vers le haut, puis vers soi, comme dans le cas des charnières.
4. Retirer les vis qui retiennent les charnières sur la porte. Quatre vis au total sont ainsi enlevées.
5. Transférer les quatre vis au coloris coordonné qui maintiennent la porte et l'habillage intérieur de la porte ensemble de l'autre côté de la porte.
6. Monter les charnières sur la porte. S'assurer que la charnière est orientée de façon à s'insérer dans les encoches dans la machine.
7. Remonter la porte sur la machine. La fixer en place à l'aide de vis d'origine.
8. Monter les couvre-charnières de l'autre côté de l'ouverture de la porte à l'aide de leur vis centrale. Les couvre-charnières ne sont pas symétriques. Un chanfrein permet de visser la vis de montage.

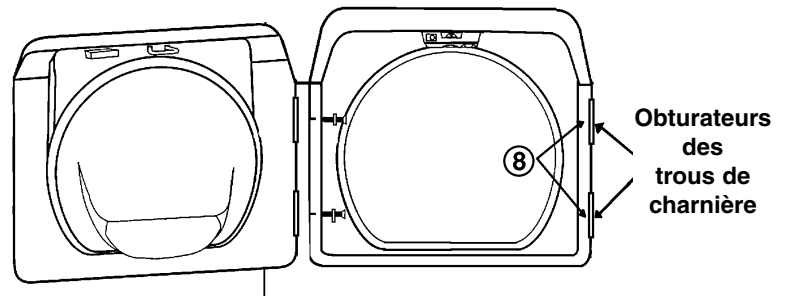
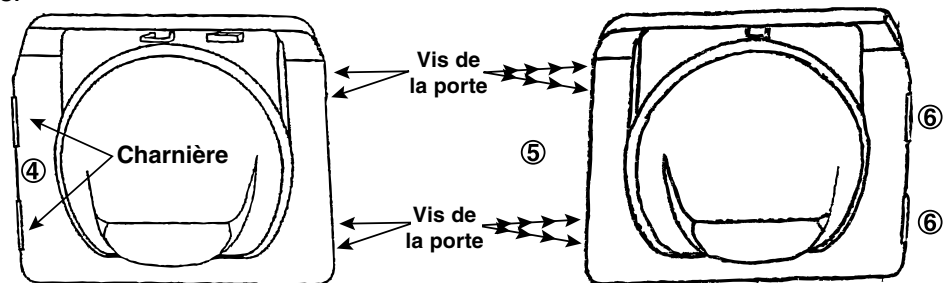
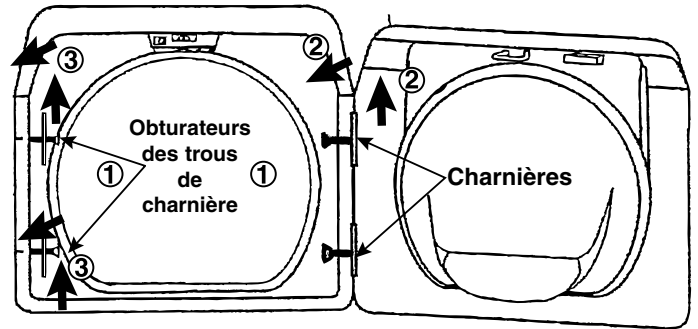

REMISAGE PAR TEMPS FROID

Prendre les précautions suivantes si la machine à laver doit être rangée dans un endroit où elle sera exposée au gel après avoir été utilisée.

1. Couper l'alimentation en eau, puis enlever les boyaux d'arrivée d'eau.
2. Sélectionner un cycle de remplissage et mettre l'électrovalve en fonction en réglant la température de l'eau sur WARM (tiède). Quelques secondes de remplissage suffisent.
3. Débrancher la machine à laver ou couper l'alimentation électrique.
4. Enlever le couvercle de vidange du milieu de la partie inférieure de l'arrière de la machine.
5. Abaisser le boyau de vidange jusqu'au plancher et faire légèrement basculer la machine à laver vers l'arrière de façon à vider la pompe et le boyau de vidange de toute eau.
6. Remonter le couvercle de vidange.

INSTALLATION

ÉLECTRICITÉ

120 V, 60 Hz, fusible de 15 A ou disjoncteur

Il est recommandé de brancher la machine sur un circuit qui lui soit réservé.

La machine est équipée d'un cordon d'alimentation.

NE JAMAIS UTILISER DE RALLONGE.

MISE À LA TERRE

CETTE MACHINE DOIT ÊTRE RELIÉE À LA TERRE.

La machine est munie d'un cordon électrique doté d'une fiche à trois broches à brancher dans une prise correctement installée et reliée à la terre.



- Un mauvais raccordement du conducteur de mise à la terre peut provoquer l'électrocution. Consulter un électricien ou un réparateur en cas de doute sur la bonne mise à la terre de la machine. Ne pas modifier la prise de courant fournie avec la machine. Si elle ne convient pas à la prise murale, faire installer une prise murale adaptée par un électricien ou un prestataire de service qualifié.

MESURES DE SÉCURITÉ IMPORTANTES

- Pour éviter tout risque inutile d'incendie, d'électrocution ou de blessure, tous branchements et mise à la terre doivent être conformes au « National Electrical Code » ANSI/NFPA n° 70, dernière révision, ainsi qu'aux codes et règlements locaux. La responsabilité et le devoir de prévoir une alimentation électrique adéquate pour cette machine à laver reviennent au propriétaire.

MISE À LA TERRE ADDITIONNELLE

Un nécessaire de mise à la terre (pièce no 12001875) est disponible. Il contient un fil de terre, un attache-fils, une vis de mise à la terre et une rondelle. Connecter le fil de terre au dos de l'appareil à l'aide de la vis de mise à la terre et de la rondelle. Fixer l'autre extrémité du fil de terre à un tuyau métallique d'alimentation en eau FROIDE relié à la terre.

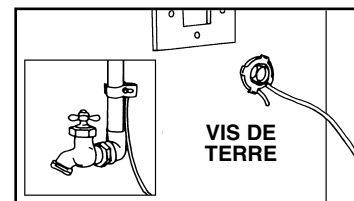

NE JAMAIS RACCORDER LE FIL DE TERRE À UNE CONDUITE D'ARRIVÉE D'EAU EN PLASTIQUE, À UNE CONDUITE DE GAZ OU À UNE CONDUITE D'EAU CHAUDE.

EAU

Une pression de 20 à 120 lb/po². (138 à 827 kPa) est nécessaire pour que la machine se remplisse correctement et dans les délais prescrits. Une pression inférieure à 20 PSI (138 kPa) peut entraver le bon fonctionnement de l'électrovalve ou prolonger la durée du remplissage au-delà du temps permis par les commandes de la machine. Par ailleurs, l'électrovalve pourrait ne pas se fermer complètement après le remplissage.

Pour permettre le raccordement avec les boyaux fournis, les robinets d'eau chaude et d'eau froide doivent être à moins de 4 pi (1,22 m) de l'arrière de la machine à laver. REMARQUE : Il existe des boyaux d'arrivée d'eau accessoires de différentes longueurs, jusqu'à un maximum de 10 pi (3,05 m), pour permettre le raccordement de la machine si les robinets sont à plus de 4 pi (1,22 m) de l'arrière de la machine.

POUR ÉVITER LA POSSIBILITÉ DE DOMMAGES PAR L'EAU, TOUJOURS PRÉVOIR DES ROBINETS À PROXIMITÉ DE LA MACHINE ET LES FERMER LORSQUE LA MACHINE N'EST PAS EN USAGE, AU CAS OÙ UN BOYAU VIENDRAIT À FUIR.

Le chauffe-eau doit être réglé pour assurer une eau entre 120° à 140° F (49° et 60° C) à la machine.

ÉVACUATION

La hauteur recommandée pour le tuyau ascendant est de 36 po (91,4 cm). Faire passer le boyau d'évacuation vidange dans la bague de support à cet effet de façon à l'amener à la hauteur qui convient. Le tuyau ascendant doit être d'un diamètre suffisant pour recevoir un boyau d'évacuation du diamètre extérieur de celui de la machine. Le boyau d'évacuation est fixé en place en usine.

PLANCHER

Pour des résultats optimums, la machine doit se trouver sur un plancher de construction solide. Les planchers en bois peuvent devoir être renforcés pour réduire les vibrations et/ou les problèmes de déséquilibre de la charge au minimum. La moquette et le carrelage en matériaux souples sont des facteurs contributifs aux problèmes de vibrations et/ou de tendance à un léger déplacement de la machine pendant l'essorage. Ne jamais placer la machine à laver sur une plate-forme ni sur une structure insuffisamment solide.

CONSIDÉRATIONS D'EMPLACEMENT

Il est recommandé de ne jamais placer la machine dans un endroit où l'eau peut geler car il reste toujours un peu d'eau dans l'électrovalve, la pompe et les boyaux. Les courroies, la pompe, les boyaux et autres composants pourraient se trouver endommagés. La température de fonctionnement doit être supérieure à 60 °F (16 °C).

INSTALLATION DANS UNE ALCOVE OU UNE ARMOIRE

DÉGAGEMENT **MINIMUM** DANS LE CAS D'UNE MISE EN SERVICE DANS UNE ALCOVE OU UNE ARMOIRE :

Côtés - 0 po (0 cm)	Arrière - 1 po (2,5 cm)
Dessus - 5,1 cm (2 po)	Avant de l'armoire - 0 po (0 cm)

Le devant de l'armoire doit avoir une ouverture totale, libre de toute obstruction, de 72 po² (464 cm²) au minimum. Une porte-persienne offrant une ouverture totale d'une surface équivalente convient également.

REMARQUE IMPORTANTE À L'INTENTION DE L'INSTALLATEUR

LIRE ATTENTIVEMENT LES EXPLICATIONS QUI SUIVENT AVANT DE PROCÉDER À LA MISE EN SERVICE DE LA MACHINE À LAVER. CONSERVER CE GUIDE POUR RÉFÉRENCE ULTÉRIEURE.

ENLEVER LA PORTE DE TOUT APPAREIL MIS AU REBUT POUR ÉVITER TOUT DANGER DE SUFFOCATION DANS LE CAS OÙ UN ENFANT S'ENFERMERAIT DANS L'APPAREIL.

RENSEIGNEMENTS COMPLÉMENTAIRES

FONCTIONNEMENT SUR UN CYCLE DE 50 Hz

Cette machine à laver Maytag est conçue pour fonctionner sur une installation électrique de 60 Hz CA homologuée. Elle n'est pas conçue pour fonctionner sur un courant électrique de 50 Hz CA et la conversion d'un cycle de fonctionnement de 60 à 50 Hz est déconseillée. Pour plus d'informations sur les appareils de 50 cycles, correspondre par écrit avec :

MAYTAG INTERNATIONAL, INC.
8700 BRYN MAWR AVE.
CHICAGO, ILLINOIS 60631, ÉTATS-UNIS
Téléphone : 773-714-0100

ASSISTANCE TECHNIQUE, PIÈCES DE RECHANGE ET ACCESSOIRES

Pour toute assistance technique ou pour obtenir des pièces de rechange ou des accessoires, communiquer avec le **Service-clients Maytag, au numéro d'appel sans frais 1-888-4-Maytag** pour obtenir le nom et l'adresse du distributeur de pièces détachées Maytag le plus proche.

La responsabilité de la mise en service revient à l'acheteur. **TOUT DÉPLACEMENT DU SERVICE APRÈS-VENTE OU RÉPARATION EFFECTUÉE SUITE À UNE MISE EN SERVICE, RÉGLAGE OU RACCORDEMENT INCORRECTE SONT LA RESPONSABILITÉ DE L'INSTALLATEUR.**

LEA ESTO ANTES DE COMENZAR...

Herramientas necesarias para la instalación:

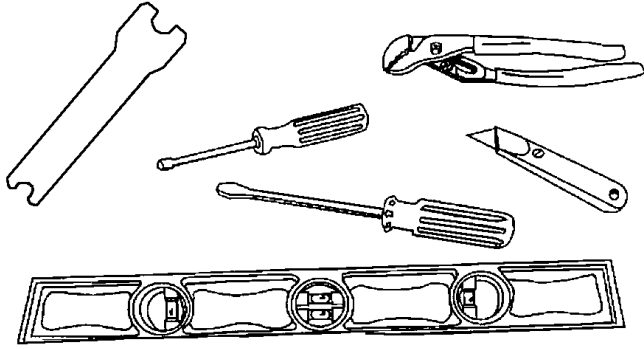

- Llave múltiple
- Navaja de uso general
- Llave de seguridad
- Llave de tuercas de 5/16"
- Nivel
- Destornillador de hoja plana

PIEZAS suministradas para la instalación:

Correa de cable para afianzar la manguera de desagüe al tubo vertical, a la manguera de entrada o a la tina de lavado



2 arandelas y 2 filtros para las mangueras de agua



ELÉCTRICO

Consulte la placa de datos para obtener los requisitos eléctricos específicos. Para obtener información más detallada consulte la sección **Requisitos eléctricos**.

AGUA

La lavadora necesita dos grifos estándar de suministro de agua de 3/4" (19 mm) de pulgada con una presión de 30 a 120 libras (207 a 827kPa) por pulgada cuadrada. Para obtener información más detallada consulte la sección **Requisitos de agua**.

DIMENSIONES DEL GABINETE

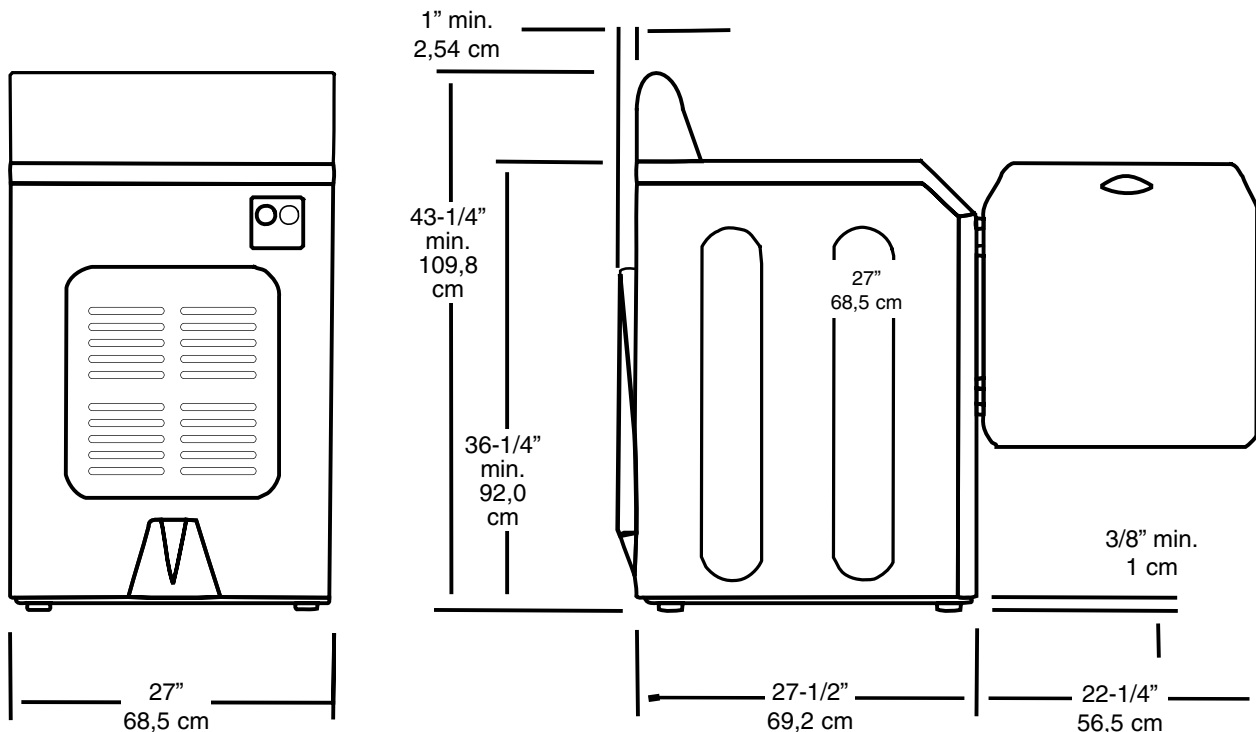

PASO 1

PREPARE LA LAVADORA

1. Corte las dos correas inferiores de embalaje en donde se amararan a la parte inferior del cajón.

NO SE ALARME ya que la tina brincará cuando se corte la última correa.

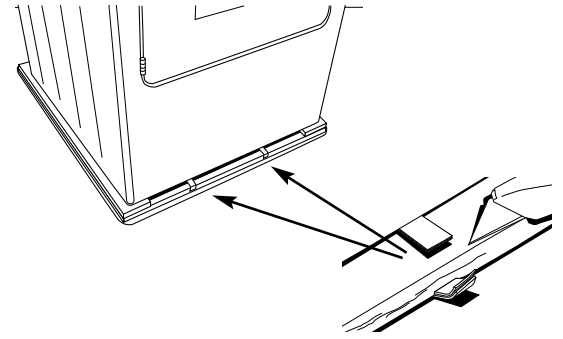

2. Coloque los postes de las dos esquinas detrás de la lavadora y voltee con cuidado la lavadora para ponerla sobre la parte posterior. **IMPORTANTE:** Observe que las mangueras y el cordón eléctrico están atados con dos correas superiores rojas de embalaje en la parte posterior de la máquina. No deben cortarse ni quitarse las correas superiores hasta que la máquina esté lista para instalarse.

Coloque los postes de las dos esquinas detrás de la lavadora y voltee con cuidado la lavadora para ponerla sobre la parte posterior.

3. Quite la parte inferior del cajón de la lavadora haciendo palanca en los sujetadores del cajón con un destornillador de hoja plana. **NO** quite la parte inferior del cajón aplicando fuerza desde arriba.

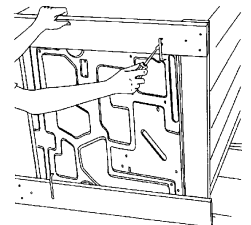

4. Afloje las correas de embalaje en la parte inferior de la lavadora una a la vez hasta quitar todas las correas.

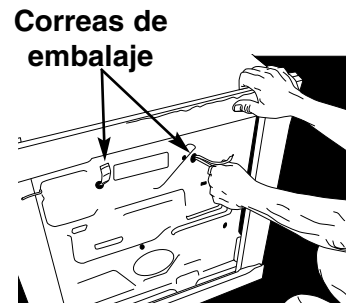

5. Afloje las cuatro patas ajustables de la lavadora y las tuercas de seguridad lo suficiente para hacer llegar una llave a las tuercas de seguridad. Instale en las patas los tapones de vinilo que se encuentran en el paquete de instalación. Los tapones pueden instalarse con mayor facilidad cuando se sumergen en agua caliente antes de instalarse. Levante con cuidado la lavadora a la posición vertical.

6. En el lugar donde se va a instalar, localice las hebillas de metal que están unidas a las correas de embarque superiores rojas en la parte posterior de la lavadora. Corte con cuidado las correas cerca de ambas hebillas, retirando por completo las dos hebillas de la lavadora.

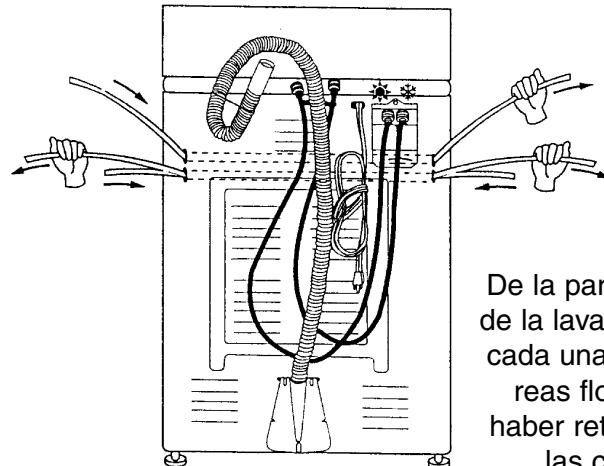
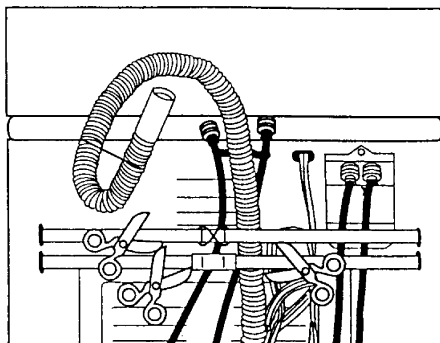

De la parte posterior de la lavadora, tire de cada una de las correas flojas hasta haber retirado todas las correas.

PASO 2

INSTALACION DE LA LAVADORA

1. Coloque la manguera de desagüe en la instalación de desagüe. Para cambiar la dirección de la manguera de desagüe o evitar que la manguera se aplaste o se dañe, gire el extremo de la manguera mientras sostiene la base estacionaria.

Cerciórese de que **NO** se haga una conexión hermética entre la manguera de desagüe y el tubo vertical. El tubo vertical debe estar cuando menos a 24" (61 cm) de altura. Se recomienda una altura de 36" (91.4 cm).

NOTA: Si el tubo vertical está a más de 5 pies (1.5 m) por encima del nivel del piso, deberá instalarse una extensión de manguera de desagüe (Pieza No.12001660). Si el tubo vertical está a más de 10 pies (3 m) por encima del nivel del piso, deberá instalarse una bomba accesoria (Pieza No.12001674).

NOTA: Siempre se debe tener cuidado para evitar aplastar o dañar la manguera de desagüe. Para un mejor rendimiento, la manguera de desagüe no debe restringirse de ninguna manera, en los codos, los acoples ni en los tramos excesivamente largos.

Conduzca la manguera de desagüe a través del sujetador situado en la pared posterior de la lavadora.

En instalaciones donde la manguera de desagüe no pueda elevarse con facilidad cuando menos a 24" (61 cm), ésta debe sujetarse con un sujetador de mangueras en la parte posterior de la lavadora.

2. Instale un cedazo y una arandela adentro de cada manguera de llenado en donde se conecta al grifo. El cono del cedazo debe estar apuntando hacia el grifo. Instale una arandela de hule en el extremo de la máquina adentro de cada manguera de llenado.

3. Conecte las mangueras de entrada con del filtro y la arandela a los grifos de agua CALIENTE y FRÍA. Asegúrese que la manguera rotulada como "CALIENTE" esté conectada al grifo de agua CALIENTE. Apriétela con la mano hasta que esté ajustada y después 2/3 de vuelta con las pinzas. **NO LA APRIETE DE MÁS.** Repita los pasos para la conexión de la máquina en la parte posterior de la unidad.

Abra el suministro de agua "CALIENTE (HOT)" y "FRÍA (COLD)" y revise que no haya goteras en las conexiones en la válvula de agua y en el grifo.

NOTA: Como accesorios, hay mangueras de entrada disponibles en varias longitudes hasta 10 pies (3 m).

4. Enchufe el cordón eléctrico a un suministro eléctrico de 120 voltios a 60 Hz protegido por un fusible de 15 amperios o un cortacircuitos comparable. Esta lavadora se conecta a tierra mediante la tercera punta del cordón eléctrico cuando se enchufa a un receptáculo de tres puntas conectado a tierra.

5. Deslice la lavadora para colocarla en su lugar. **Cerciórese de que la manguera de desagüe esté conducida a través del sujetador para la manguera de desagüe sin que se aplaste o se dañe.**

NOTA: debe nivelarse la lavadora en los cuatro lados. Para nivelar una máquina apropiadamente, la tapa superior y el panel delantero deben sujetarse firmemente. Debe usarse un nivel de carpintero en las cuatro esquinas de la tapa superior. Es buena idea revisar la nivelación de nuevo después de la primera docena de lavadas y volver a nivelar si es necesario.

6. Nivele la lavadora girando las patas de nivelación hacia adentro o hacia afuera según sea necesario. Cuando la lavadora esté nivelada, **apriete las tuercas de seguridad de las patas de nivelación contra la base de la lavadora.**

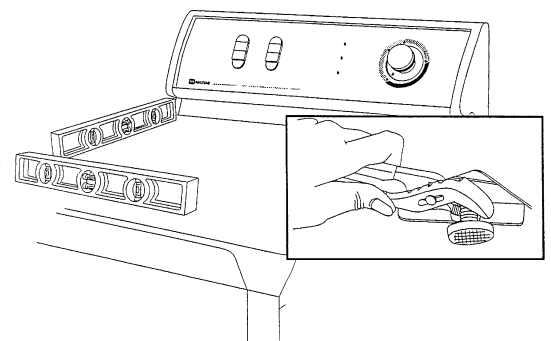
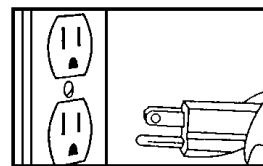
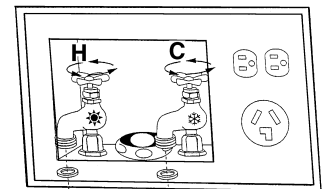
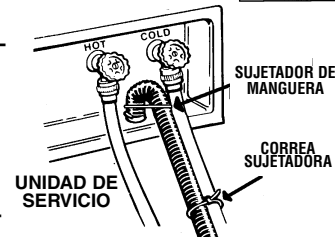
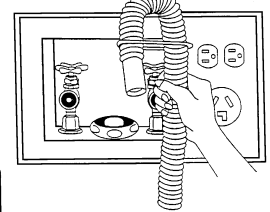
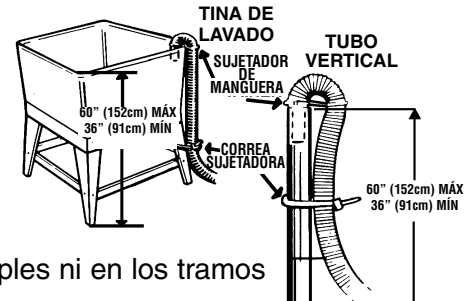

LISTA DE VERIFICACIÓN DE LA INSTALACIÓN FINAL

- El juego de instalación y las instrucciones se han retirado de la cuba.
- Se han quitado las correas de embarque.
- La lavadora está enchufada en una toma de electricidad y está apropiadamente conectada a tierra.
- Las mangueras de agua están conectadas a los grifos con los filtros y las arandelas de entrada.
- El suministro de agua está abierto y se ha revisado para ver si hay goteras en el grifo y en las conexiones de la válvula de agua.
- La manguera de desagüe está apropiadamente colocada en la instalación de desagüe y no está aplastada ni dañada.
- La lavadora se ha nivelado apropiadamente. Todas las patas deben estar firmemente en el piso y las tuercas de seguridad de las patas de nivelación DEBEN estar apretadas.
- La lavadora se llena apropiadamente en todas las selecciones de temperatura.
- Pruebe que la lavadora funcione apropiadamente haciéndola funcionar a través de un ciclo completo.

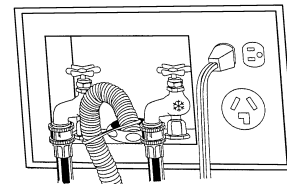

MAH5500B

1. Oprima “Cotton/Sturdy (Algodón/Resistente)” para encender la máquina.
2. Mueva la flecha hacia arriba para seleccionar la temperatura de lavado/enjuagado “Hot/Cold (Caliente/Fría)”.
3. Oprima “Start/Pause (Arranque/Pausa)”.
4. Verifique que la lavadora se esté llenando con agua caliente.
5. Verifique que la lavadora deje de llenarse.
6. Oprima “Start/Pause (Arranque/Pausa)” para pausar el ciclo.
7. Seleccione “Rinse (Enjuague)” ; oprima “Start/Pause (Arranque/Pausa)” para reanudar el ciclo.
8. Verifique que la lavadora se esté llenando con agua fría.
9. Verifique que la lavadora deje de llenarse.
10. Oprima otra vez “Start/Pause (Arranque/Pausa)” ; seleccione “Spin (Exprimido)” ; oprima “Start/Pause (Arranque/Pausa)” para reanudar el ciclo.
11. Verifique que la lavadora exprima. Esto tardará varios minutos, la máquina se drenará y distribuirá las prendas primero.
12. Tire de la puerta para asegurarse que esté trabada.
13. Permita que concluya el ciclo, verifique que la puerta se haya destrabado al final del ciclo.

MAH7500

1. Oprima “Home (Inicio)” ; seleccione “Cotton/Sturdy (Algodón/Resistente)” ; “Hot Wash/Cold Rinse (Lavado caliente/Enjuague frío)”.
2. Oprima “Start/Pause (Arranque/Pausa)”.
3. Verifique que la lavadora se esté llenando con agua caliente.
4. Verifique que la lavadora deje de llenarse.
5. Oprima “Start/Pause (Arranque/Pausa)”.
6. Oprima “Off” (Apagado).
7. Seleccione “Home (Inicio)” ; seleccione “More Cycles (Más ciclos)” luego seleccione “Cold Rinse & Spin (Enjuague frío y exprimido)” ; oprima “Start/Pause (Arranque/Pausa)” para reanudar el ciclo.
8. Verifique que la lavadora se esté llenando con agua fría.
9. Verifique que la lavadora deje de llenarse.
10. Oprima “Start/Pause (Arranque/Pausa)”.
11. Oprima “Off” (Apagado).
12. Oprima “Home (Inicio)” ; seleccione “More cycles (Más ciclos)” , luego seleccione “Spin (Exprimido)” ; oprima “Start/Pause (Arranque/Pausa)” ; para reanudar el ciclo.
13. Verifique que la lavadora exprima. Esto tardará varios minutos, la máquina se drenará y distribuirá las prendas primero.
14. Tire de la puerta para asegurarse que esté trabada.
15. Permita que concluya el ciclo, verifique que la puerta se haya destrabado al final del ciclo.

Haga las correcciones necesarias para terminar la instalación apropiadamente.

INVERSIÓN DE LA PUERTA

La dirección de abatimiento de la puerta puede cambiarse usando el siguiente procedimiento:

1. Abra completamente la puerta y sosténgala. Quite el tornillo central de las bisagras y las cubiertas de las bisagras. Se debe quitar un total de cuatro tornillos.
2. Levante la puerta y tire de ella hacia afuera. La puerta y sus bisagras deben zafarse del gabinete. Si las bisagras parecen estar adheridas, oprima el área de plástico cerca de la bisagra hacia la bisagra.
3. Quite las cubiertas de las bisagras tirando hacia arriba y luego hacia afuera, igual que con las bisagras.
4. Quite los cuatro tornillos que montan las bisagras a la puerta.
5. Transfiera los cuatro tornillos de colores coordinados que sujetan la puerta interior y exterior unidas al otro lado de la puerta.
6. Sujete las bisagras a la puerta. Asegúrese que la bisagra esté orientada de modo que quede en las ranuras en el gabinete.
7. Vuelva a montar la puerta en el gabinete. Asegúrela utilizando los tornillos de montaje originales.
8. Monte las cubiertas de la bisagra al lado opuesto del hueco de la puerta con sus respectivos tornillos centrales. Las cubiertas de la bisagra no son simétricas. Hay un chaflán para colocar el tornillo de montaje.

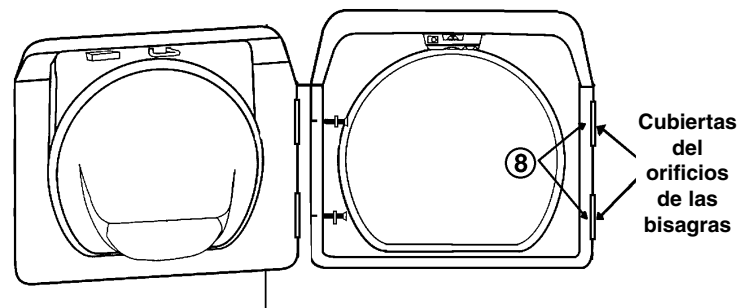
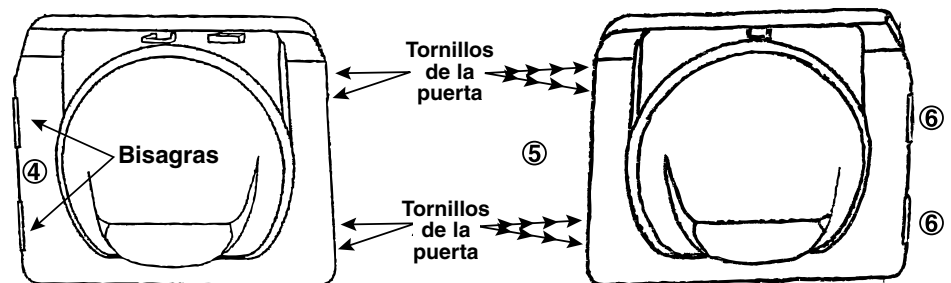
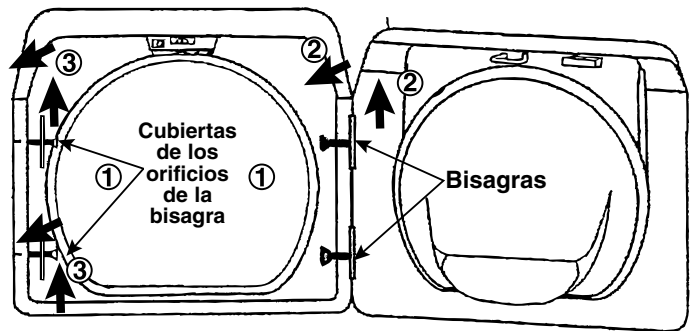

ALMACENAMIENTO EN CLIMAS FRÍOS

Deben tomarse las siguientes precauciones si la lavadora debe guardarse, después de usarse, donde vaya a estar sujeta a condiciones de congelación.

1. Cierre el suministro de agua y quite las mangueras de entrada.
2. Seleccione un ciclo de llenado y active la válvula de agua seleccionando un ajuste de agua caliente. Unos cuantos segundos de llenado son suficientes.
3. Desconéctela del suministro de electricidad.
4. Quite la cubierta de la manguera de desagüe de la parte inferior central de la parte posterior del gabinete.
5. Baje la manguera de desagüe a la altura del piso e incline la lavadora hacia atrás para desalojar el agua de la manguera de desagüe y de la bomba.
6. Vuelva a instalar la cubierta de la manguera de desagüe.

REQUERIMIENTOS

ELECTRICOS

120 Voltios 60 Hz Cortacircuito o fusible de 15 amperios.

Se recomienda un circuito individual independiente que sirva a la lavadora exclusivamente.

La lavadora viene con un cable de suministro eléctrico.

NUNCA USE UN CABLE DE EXTENSION.

CONEXIÓN A TIERRA

SE REQUIERE CONEXIÓN A TIERRA EN ESTE APARATO.

El aparato está equipado con un cordón eléctrico que tiene un enchufe de conexión a tierra de 3 puntas para usarse en una toma de electricidad apropiadamente instalada y conectada a tierra.



- Una conexión defectuosa del conductor de conexión a tierra del equipo puede resultar en riesgo de descarga eléctrica. Consulte con un electricista calificado o con personal de servicio si tiene dudas sobre la conexión a tierra de la lavadora.

No modifique el enchufe suministrado con el electrodoméstico, si no encaja en el tomacorriente, haga que un electricista calificado instale el receptáculo apropiado.

IMPORTANTES PRECAUCIONES DE SEGURIDAD

- Para evitar un riesgo innecesario de incendio, descarga eléctrica o lesión personal, todo el cableado y todas las conexiones a tierra deben hacerse de acuerdo con la última versión del código eléctrico nacional ANSI/ NFPA 70 y los códigos locales. El propietario del electrodoméstico tiene la responsabilidad personal y obligación de suministrar un servicio eléctrico adecuado para este electrodoméstico.

CONEXIONES ADICIONALES A TIERRA

Se encuentra disponible un Juego de conexión a tierra (Pieza No. 12001875). Contiene un cable de conexión a tierra, una abrazadera, un tornillo y una arandela de tierra. Conecte el cable de conexión a tierra a la parte posterior de la unidad con el tornillo y la arandela de tierra del gabinete. Asegure el otro extremo del cable de tierra a una tubería metálica de agua FRÍA conectada a tierra.

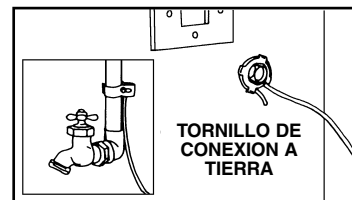

NUNCA CONECTE EL CABLE DE CONEXIÓN A TIERRA A TUBERÍAS DE PLÁSTICO, LÍNEAS DE GAS O TUBERÍAS DE AGUA CALIENTE.

AGUA

Se requiere una presión de agua de 20 a 120 psi para llenar correctamente la lavadora en el tiempo apropiado. Las presiones de menos de 20 p.s.i. (138 kPa) pueden provocar una falla en la válvula de agua o los tiempos de llenado pueden prolongarse más allá de lo que normalmente permiten los controles de la lavadora. También es posible que la válvula de agua no se cierre por completo.

Los grifos de agua caliente y fría deben estar a menos de 4 pies (122 cm) de la parte trasera de la lavadora para poder usar las mangueras de entrada que se proporcionan con la lavadora. NOTA: Hay mangueras de entrada disponibles como accesorios en varias longitudes de hasta 10 pies (3 m), para grifos que están a más de 4 pies (122 cm) de la parte posterior de la lavadora.

PARA EVITAR LA POSIBILIDAD DE DAÑOS CAUSADOS POR EL AGUA, SI UNA MANGUERA GOTEA, SIEMPRE TENGA ACCESO A LOS GRIFOS Y CIÉRRELOS CUANDO LA LAVADORA NO ESTÉ EN USO.

El calentador de agua debe ajustarse para proporcionar agua a la lavadora a una temperatura mínima entre 120°F y 140°F (49°C y 60°C).

INSTALACIONES DE DRENAJE

La altura recomendada del tubo vertical es de 36" (91.4 cm). La manguera de desagüe debe conducirse a través del sujetador de la manguera de desagüe al tubo vertical. El tubo vertical debe ser lo suficientemente grande para admitir el diámetro exterior de la manguera de desagüe.

La manguera de desagüe se fija en la fábrica.

PISO

Para obtener un mejor rendimiento, la lavadora debe instalarse sobre un piso sólidamente construido. Puede requerirse reforzar los pisos de madera para minimizar la vibración y/o situaciones de cargas no balanceadas. Los pisos alfombrados y las superficies de locetas blandas son factores que contribuyen a la vibración y/o a la tendencia de la lavadora de moverse ligeramente durante el ciclo de exprimido. Nunca instale la lavadora sobre una plataforma o estructura con soportes débiles.

CONSIDERACIONES DE UBICACION

Se recomienda no instalar nunca la lavadora en sitios donde el agua se pueda congelar, ya que la lavadora siempre mantendrá algo de agua en partes de la válvula de agua, bomba y manguera. Esto puede ocasionar daños a las bandas, bomba, mangueras y otros componentes. La temperatura de funcionamiento debe ser mayor que 60°F (15°C).

INSTALACIÓN EN CUARTOS DE LAVADO O EN HUECOS

ESPACIOS LIBRES MÍNIMOS PARA LAS INSTALACIONES EN CUARTOS DE LAVADO Y EN HUECOS:

Lados – 0 pulg	Posterior – 1 pulg (2.5 cm)
Superior – 2 pulg (5.1 cm)	Delantera del cuarto de lavado – 0 pulg

La parte delantera del cuarto de lavado debe tener una abertura mínima sin obstruir de 72 pulg cuadradas para el aire. Una puerta con rejillas con una abertura equivalente para el aire también es aceptable.

INFORMACIÓN IMPORTANTE PARA EL INSTALADOR

SÍRVASE LEER LAS SIGUIENTES INSTRUCCIONES CON CUIDADO ANTES DE COMENZAR A INSTALAR LA LAVADORA. ESTAS INSTRUCCIONES DEBEN CONSERVARSE PARA REFERENCIA FUTURA.

QUITE LAS PUERTAS DE TODOS LOS APARATOS DESECHADOS PARA EVITAR EL PELIGRO DE QUE ALGÚN NIÑO SE ASFIXIE.

INFORMACIÓN ADICIONAL

FUNCIONAMIENTO CON 50 HERTZIOS

Este aparato Maytag está fabricado para que funcione con corriente alterna a 60 Hz. Este modelo no está diseñado para emplear corriente alterna de 50 Hz y no se recomienda convertir el producto para que funcione con 50 Hz en lugar de 60 Hz. Para obtener información adicional sobre productos de 50 Hz., escriba a:

MAYTAG INTERNATIONAL, INC.
8700 BRYN MAWR AVE.
CHICAGO, ILLINOIS 60631 EE.UU.
Teléfono: 773-714-0100

PARA OBTENER ASISTENCIA TÉCNICA, PIEZAS DE REPUESTO Y ACCESORIOS

Para obtener asistencia técnica o si la lavadora necesita accesorios o piezas de repuesto, comuníquese con el departamento de Servicio al Cliente de Maytag al teléfono gratuito 1-888-4Maytag para que le informen acerca del Distribuidor de Piezas Maytag autorizado más cercano.

El propietario es responsable por la instalación apropiada de la lavadora; **LAS VISITAS DE SERVICIO QUE SE HAGAN COMO RESULTADO DE LA PREPARACIÓN, EL AJUSTE Y LA CONEXIÓN INAPROPIADAS DE LA LAVADORA SON RESPONSABILIDAD DEL INSTALADOR.**

VISUAL OVERVIEW

Please read this entire booklet before you start!

RÉCAPITULATION VISUELLE

Prière de lire la totalité de ce livret avant de commencer.

REPASO VISUAL

¡Lea este folleto completo antes de comenzar!

1.

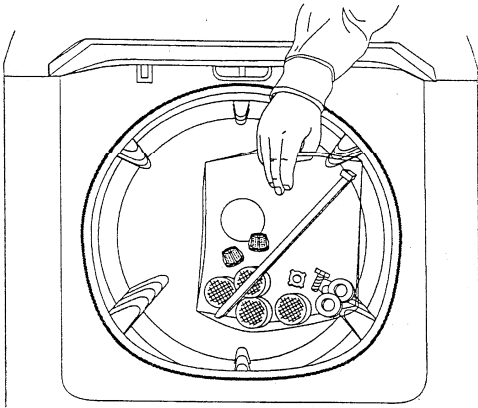

2.

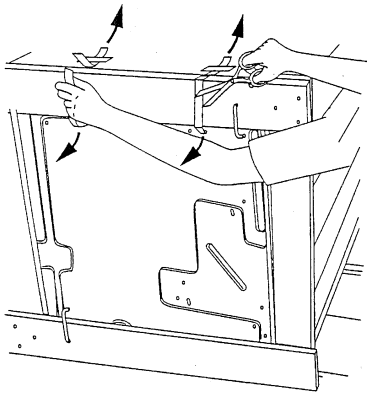

3.

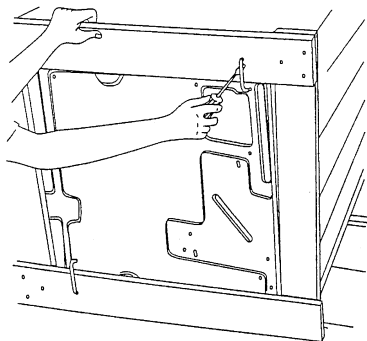

4.

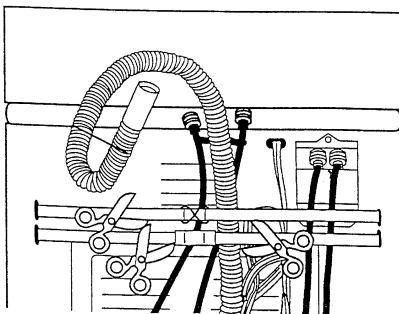

5.

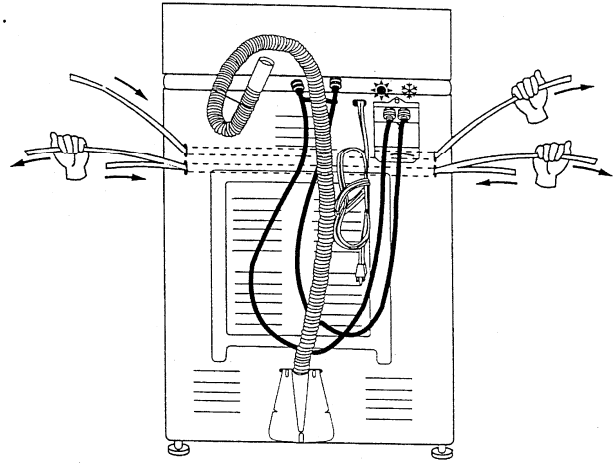

6.

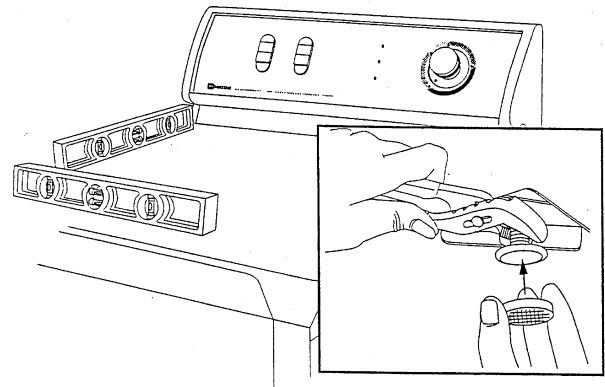

7.

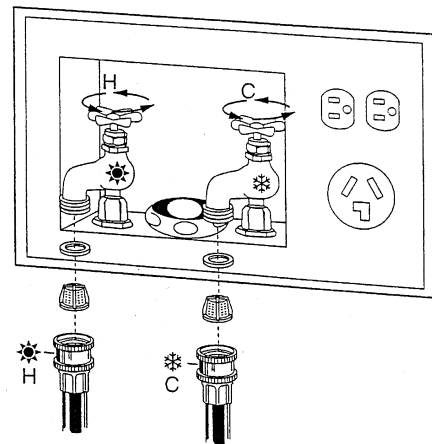

8.

