

MODEL / MODÈLE / MODELO: PB336GS  
PART / PIÈCE / PARTE: 10557, 10722



ASSEMBLY GUIDE  
GUIDE D'ASSEMBLAGE  
GUÍA DE MONTAJE

## TABLETOP GAS GRIDDLE

IMPORTANT, READ CAREFULLY, RETAIN FOR FUTURE REFERENCE. MANUAL MUST BE READ BEFORE OPERATING!

## PLAQUE DE CUISSON À GAZ DE TABLE

IMPORTANT, PRENEZ CONNAISSANCE DE CE DOCUMENT ET CONSERVEZ-LE POUR RÉFÉRENCE ULTÉRIEURE. VOUS DEVEZ LIRE CE GUIDE AVANT D'UTILISER LE BARBECUE!

## PLANCHA DE GAS DE MESA

IMPORTANTE, LEER DETENIDAMENTE, CONSERVAR PARA REFERENCIA FUTURA. LEA EL MANUAL ANTES DEL USO!

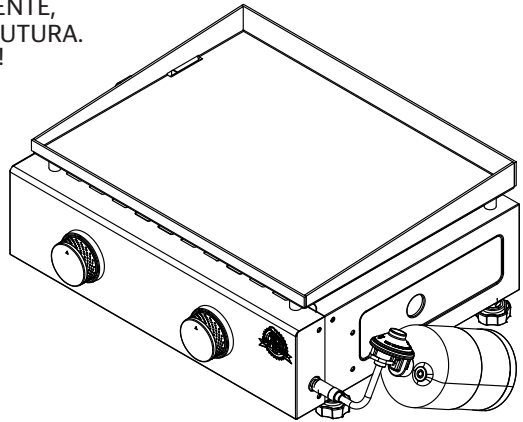

FOR OUTDOOR AND HOUSEHOLD USE ONLY. NOT FOR COMMERCIAL USE. FUEL AND ACCESSORIES NOT INCLUDED. RÉSERVÉ À L'USAGE EXTÉRIEUR ET RÉSIDENIEL UNIQUEMENT. NON DESTINÉ À UN USAGE COMMERCIAL. COMBUSTIBLE ET ACCESSOIRES NON INCLUS.

SOLO PARA USO EN EXTERIORES Y EN EL HOGAR. NO ES PARA USO COMERCIAL. NO INCLUYE COMBUSTIBLE NI ACCESORIOS

**WARNING:** Please read the entire manual before installation and use of this gas appliance. Failure to follow these instructions could result in property damage, bodily injury or even death. Contact local building or fire officials about restrictions and installation inspection requirements in your area.

**AVERTISSEMENT :** veuillez lire l'intégralité du manuel avant installation et utilisation de cet appareil électrique à combustion de granulés de bois. Le non-respect de ces instructions peut entraîner des dommages matériels, des dommages corporels ou même la mort. Contactez les autorités locales compétentes concernant les restrictions et les exigences d'inspection en vigueur dans votre région.

**ADVERTENCIA:** lea todo el manual antes de instalar y usar esta unidad que funciona con electricidad y combustión de granulos. Si no se siguen estas instrucciones, pueden producirse daños materiales, lesiones corporales o incluso la muerte. Póngase en contacto con los encargados del edificio o de los bomberos locales para consultar las restricciones y los requisitos de inspección de las instalaciones de su zona.



**COPYRIGHT NOTICE**

Copyright 2020. All right reserved. No part of this manual may be copied, transmitted, transcribed, stored in a retrieval system, in any form or by any means without expressed written permission of,

**Dansons**

3411 North 5th Avenue, Suite 500, Phoenix, AZ, USA 85013  
 sales@pitboss-grills.com | service@pitboss-grills.com  
 www.pitboss-grills.com

**Customer Service**

Monday through Sunday, 4am - 8pm PST (EN/FR/ES)  
 Toll-Free: 1-877-303-3134, Fax: 1-877-303-3135

**TABLE OF CONTENTS**

Parts & Specs.....7  
 Assembly Preparation.....8  
 Assembly Instructions  
 Installing The Fire Box Feet.....8  
 Mounting The Grease Cup.....9  
 Installing The Gas Cylinder.....9

ENGLISH

**PARTS & SPECS**

Part#	Description
1	Hot Plate (x1)
2	Fire Box (x1)
3	Grease Cup (x1)
4	Grease Cup Holder (x1)
5	Regulator (x1)
6	Fire Box Feet (x4)

*NOTE: Due to ongoing product development, parts are subject to change without notice. Contact Customer Service if parts are missing when assembling the unit.*

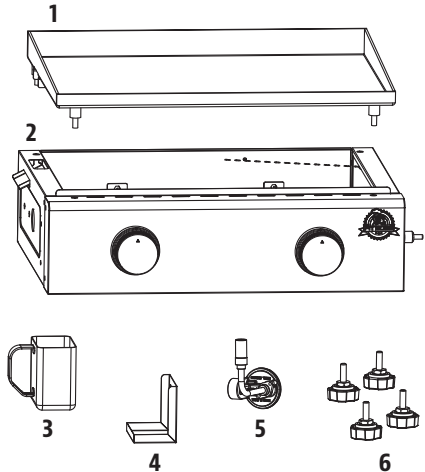

MODEL	ASSEMBLED (WxDxH)	BTU
PB PB336GS	707 mm x 428 mm x 210 mm / 27.8 in x 16.8 in x 8.2 in	18,000
WEIGHT	COOKING AREA	RANGE
10.8 kg / 23.8 lb	1,954 cm <sup>2</sup> / 303 sq. in.	104-260°C / 220-500°F

## ASSEMBLY PREPARATION

Parts are located throughout the shipping carton, including underneath the griddle. Inspect the unit and parts after removing from the protective shipping carton. Discard all packaging materials from inside and outside of the griddle before assembly, then review and inspect all parts by referencing the parts list. If any part is missing or damaged, do not attempt to assemble. Shipping damage is not covered under warranty. Contact your dealer or Pit Boss® Grills Customer Service for parts: Monday through Sunday, 4am - 8pm PST (EN/FR/ES).

[service@pitboss-grills.com](mailto:service@pitboss-grills.com)

Toll-Free: 1-877-303-3134 | Toll-Free Fax: 1-877-303-3135

**Tools required for assembly:** screwdriver. *Tool not included.*



## ASSEMBLY INSTRUCTIONS

### 1. INSTALLING THE FIRE BOX FEET

#### Parts Required:

- 1 x Hot Plate (#1)
- 1 x Fire Box (#2)
- 4 x Fire Box Feet (#6)

#### Installation:

- Carefully, lift and remove the Hot Plate from the Fire Box.
- Next, tip the Fire Box onto its side, exposing the bottom of the unit. Install the Fire Box Feet by rotating into the hole at each of the four corners.
- Once all four Fire Box Feet are installed, turn the unit upright and replace the Hot Plate into position on top of the Fire Box.

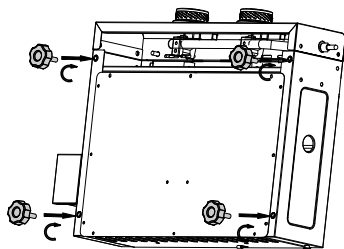
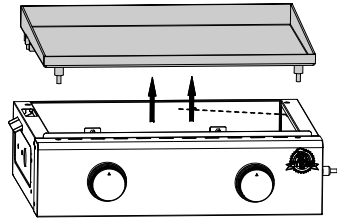

## 2. MOUNTING THE GREASE CUP

### Parts Required:

- 1 x Grease Cup Holder (#4)
- 1 x Grease Cup (#3)

### Installation:

- First, remove the pre-installed two bolts on the left side of the Fire Box.
- Next, fasten the Grease Cup Holder to the left side of the Fire Box using the two bolts previously removed.
- Place the Grease Cup into the Grease Cup Holder, as shown.

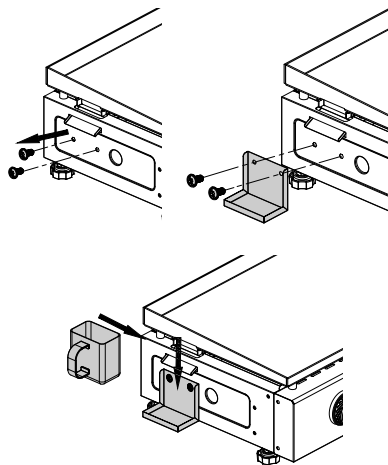

## 3. INSTALLING THE REGULATOR

### Parts Required:

- 1 x Regulator (#5)

### Installation:

- Install the Regulator end to the Fire Box valve, rotating to lock.
- The unit is now assembled.

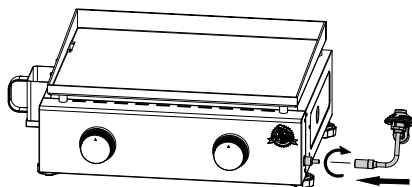



## AVIS SUR LES DROITS D'AUTEUR

Droit d'auteur 2020. Tous droits réservés. Nulle partie de ce manuel ne peut être reproduite, transmise, transcrite ou stockée dans un système de recherche de quelque façon que ce soit sans l'autorisation préalable écrite de,

### Dansons

3411 North 5th Avenue, Suite 500, Phoenix, AZ, USA 85013  
sales@pitboss-grills.com | service@pitboss-grills.com  
www.pitboss-grills.com

### Service à la clientèle

Du lundi au samedi, de 4 h à 20 h HP (AN/FR/ES)

Ligne sans frais: 1-877-303-3134, télécopie: 1-877-303-3135

## TABLE DES MATIÈRES

Pièces et spécifications .....	5
Préparation de l'assemblage .....	6
Instructions d'assemblage	
Installation des pieds de la chambre de combustion .....	6
Montage du récipient à graisse .....	7
Installation des bouteilles de gaz .....	7

## PIÈCES ET SPÉCIFICATIONS

No.	Description
1	Plaque chauffante (x1)
2	Chambre de combustion (x1)
3	Récipient à graisse (x1)
4	Support pour le récipient à graisse (x1)
5	Régulateur (x1)
6	Pieds de la chambre de combustion (x4)

*REMARQUE : En raison du développement continu du produit, les pièces peuvent être modifiées sans préavis. Contactez le service clientèle si des pièces manquent lors de l'assemblage de l'appareil.*

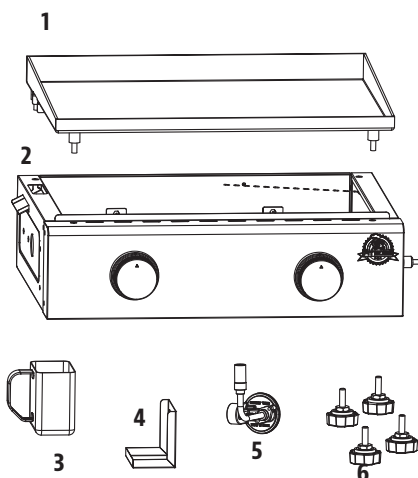

FRANÇAIS

MODÈLE	APPAREIL ASSEMBLÉE (WxHxD)	BTU
PB PB336GS	707 mm x 428 mm x 210 mm / 27,8 po x 16,8 po x 8,2 po	18 000

POIDS DE APPAREIL	SURFACE DE CUISSON	PLAGE DE TEMPÉRATURE
10,8 kg / 23,8 lb	1 954 cm <sup>2</sup> / 303 po <sup>2</sup>	104-260 °C / 220-500 °F

## PRÉPARATION DE L'ASSEMBLAGE

Les pièces se trouvent dans l'emballage, y compris sous le plaque de cuisson. Inspectez l'appareil et les pièces et l'emballage après avoir retiré l'emballage de protection en carton. Jeter tout le matériel d'emballage à l'intérieur et à l'extérieur du plaque de cuisson avant l'assemblage, puis inspecter et inspecter toutes les pièces en se référant à la liste de pièces. En cas de pièce manquante ou endommagée, n'essayez pas de l'assembler. Les dommages pendant le transport ne sont pas couverts par la garantie. Contactez votre revendeur ou le service clientèle Pit Boss® Grills pour les pièces: du lundi au samedi, de 4 h à 20 h, HP (AN / FR / ES).

[service@pitboss-grills.com](mailto:service@pitboss-grills.com)

Numéro sans frais : 1-877-303-3134 | Télécopieur : 1-877-303-3135

Outils nécessaires pour l'assemblage : tournevis . *Outil non inclus.*



## INSTRUCTIONS D'ASSEMBLAGE

### 1. INSTALLATION DES PIEDS DE LA CHAMBRE DE COMBUSTION

Pièces nécessaires :

- 1 x Plaque chauffante (#1)
- 1 x Chambre de combustion (#2)
- 4 x Pieds de la chambre de combustion (#6)

Installation :

- Avec précaution, soulevez et retirez la plaque chauffante du chambre de combustion.
- Ensuite, inclinez la chambre de combustion sur le côté, exposant le bas de l'unité. Installez les pieds de la chambre de combustion en tournant dans le trou à chacun des quatre coins.
- Une fois les quatre pieds de la chambre de combustion sont installés, tournez l'unité verticalement et remettez la plaque chauffante en place au-dessus de la chambre de combustion.

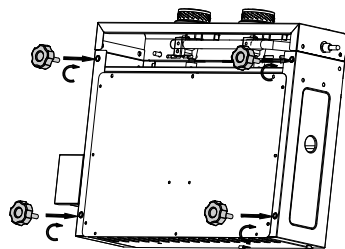
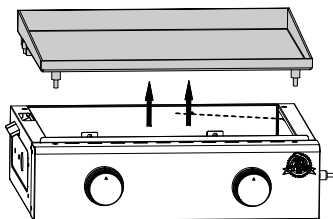

## 2. MONTAGE DU RÉCIPIENT À GRAISSE

### Pièces nécessaires :

- 1 x Support pour le récipient à graisse (#4)
- 1 x Récipient à graisse (#3)

### Installation :

- Tout d'abord, retirez les deux boulons préinstallés sur le côté gauche du chambre de combustion.
- Ensuite, fixez le récipient à graisse sur le côté gauche du chambre de combustion à l'aide des deux boulons retirés précédemment.
- Placez le récipient à graisse dans le support de récipient à graisse, comme illustré.

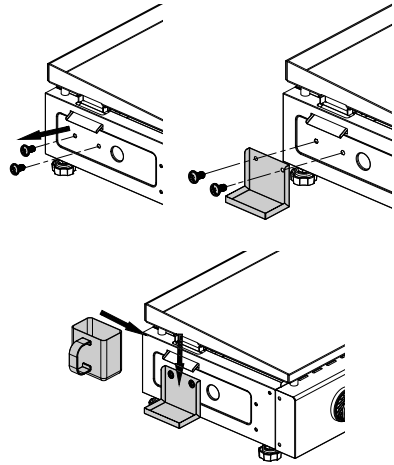

## 3. INSTALLATION DES BOUTEILLES DE GAZ

### Pièces nécessaires :

- 1 x Régulateur (#5)

### Installation :

- Installez l'extrémité du régulateur sur la valve du chambre de combustion, en la tournant pour la verrouiller.
- L'unité est maintenant assemblée.

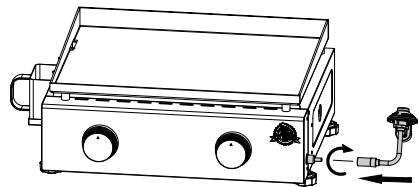



### AVISO DE DERECHOS DE AUTOR

Copyright 2019. Todos los derechos reservados. Ninguna parte de este manual puede ser copiada, transmitida, transcrita o almacenada en un sistema de respaldo, en ninguna forma y por ningún medio, sin el permiso explícito por escrito de,

#### Dansons

3411 North 5th Avenue, Suite 500, Phoenix, AZ, USA 85013  
 sales@pitboss-grills.com | service@pitboss-grills.com  
 www.pitboss-grills.com

#### Servicio al cliente

Lunes a viernes de 4:00 a.m. a 8:00 p.m. tiempo del Pacífico  
 llamada gratuita: 1-877-303-3134, fax: 1-877-303-3135

## ÍNDICE

Partes y especificaciones ..... 8  
 Preparación del ensamblaje ..... 9  
 Instrucciones de ensamblaje  
 Instalación de los pies de la cámara de combustión ..... 9  
 Montaje de la recipiente de grasa..... 10  
 Instalación del cilindro de gas ..... 10

## PARTES Y ESPECIFICACIONES

N°	Descripción
1	Plancha de cocción (x1)
2	Cámara de combustión (x1)
3	Recipiente de grasa (x1)
4	Soporte del recipiente de grasa (x1)
5	Regulator (x1)
6	Pies de la cámara de combustión (x4)

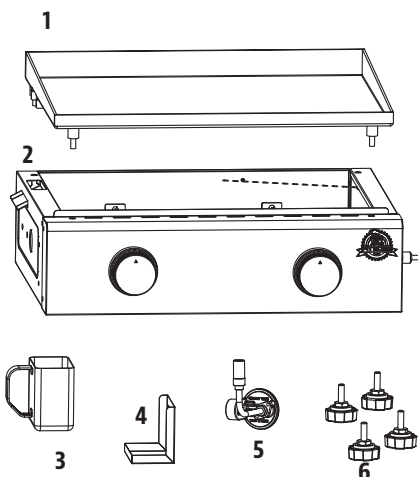

NOTA: Debido a que los productos están en desarrollo constante, las partes están sujetas a cambios sin previo aviso. Llame a Servicio al Cliente si le faltan partes al ensamblar la unidad.

ESPAÑOL

MODELO	UNIDAD ENSAMBLADA (An. x Al. x Prof.)	BTU
PB PB336GS	707 mm x 428 mm x 210 mm / 27.8 pu x 16.8 pu x 8.2 pu	18,000

PESO	ÁREA DE COCCIÓN	RANGO
10.8 kg / 23.8 lb	1,954 cm <sup>2</sup> / 303 pulg. cuad.	104-260°C / 220-500°F

# PREPARACIÓN DEL ENSAMBLAJE

Hay partes ubicadas en toda la caja de embarque, incluso debajo del plancha de mesa. Inspeccione la unidad y las partes antes de sacarlos de la caja protectora de embarque. Saque todos los materiales de empaque de la parte interna y externa del asador antes de ensamblarlo, luego revise e inspeccione todas las partes consultando la lista de partes. Si hay partes faltantes o dañadas, no intente ensamblar el producto. Los daños por transporte no están cubiertos por la garantía. Comuníquese con su distribuidor o con Servicio al Cliente de Pit Boss® Grills para solicitar partes: de lunes a domingo, de 4 a.m. a 8 p.m., hora del Pacífico (EN/FR/ES)

[service@pitboss-grills.com](mailto:service@pitboss-grills.com)

Llamada gratuita: 1-877-303-3134 | Fax gratuito: 1-877-303-3135

**Herramientas requeridas para el ensamblaje:**  
destornillador. *Las herramientas no están incluidas.*



## INSTRUCCIONES DE ENSAMBLAJE

### 1. INSTALACIÓN DE LOS PIES DE LA CÁMARA DE COMBUSTIÓN

#### Partes requeridas:

- 1 x Plancha de cocción (#1)
- 1 x Cámara de combustión (#2)
- 4 x Pies de la cámara de combustión (#6)

#### Instalación:

- Con cuidado, levante y retire la plancha de cocción de la cámara de combustión.
- Luego, incline la cámara de combustión hacia un lado, dejando al descubierto la parte inferior de la unidad. Instale los pies de la cámara de combustión en el orificio en cada una de las cuatro esquinas.
- Una vez que los cuatro pies de la cámara de combustión estén instalados, coloque la unidad en posición vertical y vuelva a colocar la plancha de cocción en la parte superior de la cámara de combustión.

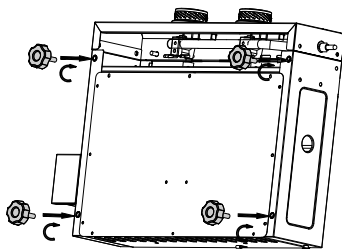
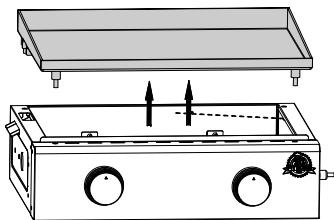

## 2. MONTAJE DE LA RECIPIENTE DE GRASA

### Partes requeridas:

- 1 x Soporte del recipiente de grasa (#4)
- 1 x Recipiente de grasa (#3)

### Instalación:

- Primero, retire los dos pernos preinstalados en el lado izquierdo de la cámara de combustión.
- Luego, fije el soporte del recipiente de grasa al lado izquierdo de la cámara de combustión usando los dos pernos que retiró anteriormente.
- Coloque la recipiente de grasa en el soporte del recipiente de grasa, como se muestra.

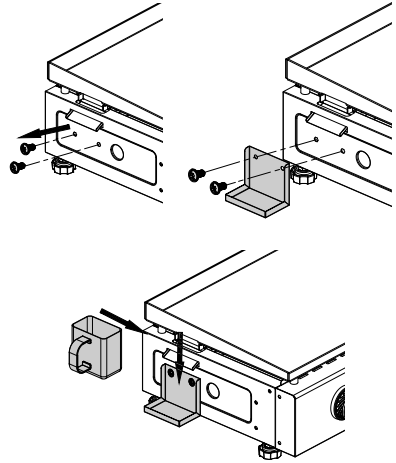

## 3. INSTALACIÓN DEL CILINDRO DE GAS

### Partes requeridas:

- 1 x Regulador (#5)

### Instalación:

- Instale el extremo del regulador en la válvula de la cámara de combustión, girando para bloquear.
- La unidad ya está montada.

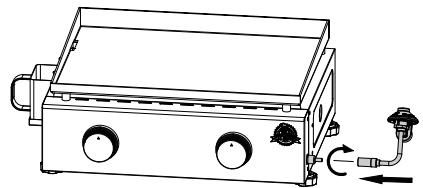



# IMPORTANT

## DO NOT RETURN PRODUCT TO STORE

For all questions, comments, or inquiries, please contact Dansons directly. Our Customer Service department is available Monday through Sunday, 4am - 8pm PST (EN/FR/ES).

**TOLL FREE: 1-877-303-3134**

**TOLL FREE FAX: 1-877-303-3135**

**service@pitboss-grills.com**

# IMPORTANT

## NE RETOURNEZ PAS LE PRODUIT AU MAGASIN

Pour toute questions, commentaires ou demandes de renseignements, veuillez communiquer avec Dansons directement. Le service à la clientèle est ouvert du lundi au dimanche, de 4 h à 20 h HP (ANG / FR / ES).

**NUMÉRO SANS FRAIS : 1-877-303-3134**

**TÉLÉCOPIEUR SANS FRAIS : 1-877-303-3135**

**service@pitboss-grills.com**

# ¡IMPORTANTE!

## NO DEVUELVA EL PRODUCTO A LA TIENDA

Para el preguntas, comentarios o consultas, por favor contactar Dansons directamente. Nuestro departamento de servicio al cliente está disponible lunes a viernes de 4:00 a.m. a 8:00 p.m. tiempo del Pacífico.

**LLAMADA GRATUITA: 1-877-303-3134**

**FAX GRATUITO: 1-877-303-3135**

**service@pitboss-grills.com**



**WARNING:** Combustion of propane gas can expose you to chemicals including formaldehyde, which is known to the State of California to cause cancer, and carbon monoxide, which is known to the State of California to cause birth defects or other reproductive harm. For more information go to [WWW.P65WARNINGS.CA.GOV](http://WWW.P65WARNINGS.CA.GOV)



**AVERTISSEMENT :** La combustion du gaz propane peut vous exposer à des produits chimiques incluant le formaldéhyde, connue par l'État de Californie pour causer le cancer, et le monoxyde de carbone, connu par l'État de la Californie comme causant des anomalies congénitales ou autres effets nocifs sur la reproduction. Pour accéder à d'autres informations, rendez-vous à [WWW.P65WARNINGS.CA.GOV](http://WWW.P65WARNINGS.CA.GOV)



**ADVERTENCIA:** La combustión del gas propano puede exponerlo a sustancias químicas, incluyendo el formaldehído, que el Estado de California sabe que provocan cáncer, y al monóxido de carbono, que el Estado de California sabe que causa defectos congénitos y otros daños reproductivos. Para obtener más información, visite [WWW.P65WARNINGS.CA.GOV](http://WWW.P65WARNINGS.CA.GOV)

MADE IN CHINA | FABRIQUÉ EN CHINE | HECHO EN CHINA



780200225UMV